

ZG Greifzylinder

ZG Gripping cylinder

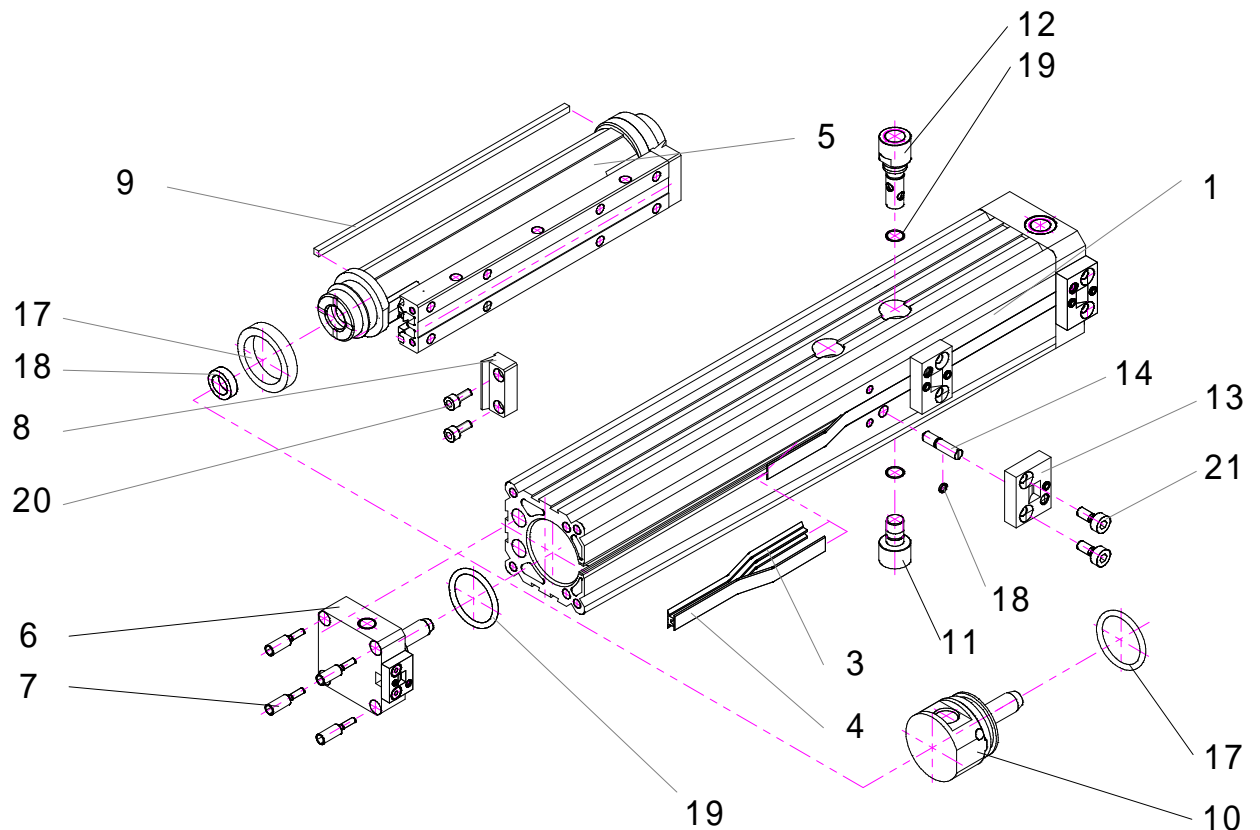

Teile Liste

Part list

Pos.	Bezeichnung	Description	Material	
1	Rohr	Tube	Al Mg Si 0.5 eloxiert	Al anodized
3	Dichtband	Sealing strip	PA	
4	Abdeckband	Cover strip	Rostfreier Stahl	Stainless steel
5	Kraftbrücke (2 Stück)	Yoke (2 pieces)	Al eloxiert / POM	Al anodized / POM
6	Deckel	Endcap	Al eloxiert	Al anodized
7	Sonderschraube	Special screw	Stahl verzinkt	Zinc-plated steel
8	Frontabstreifer	Head wiper	POM	POM
9	Seitenabstreifer	Wiper		
10	Stopfen	Endcap (internal)	Al eloxiert	Al anodized
11+12	Anschluss	connection		
13	Banddeckel	Strip cover	POM	POM
14	Dämpfstift	Cushioning pin	Rostfreier Stahl	Stainless steel
17	Kolbendichtung (1 Paar)	Piston seal (1 pair)	PU	PU
18	Dämpfring	Cushion ring	NBR	NBR
19	O-Ring	O-Ring		
20	Zylinderschraube	Cylinder head screw	Stahl verzinkt	Zinc-plated steel

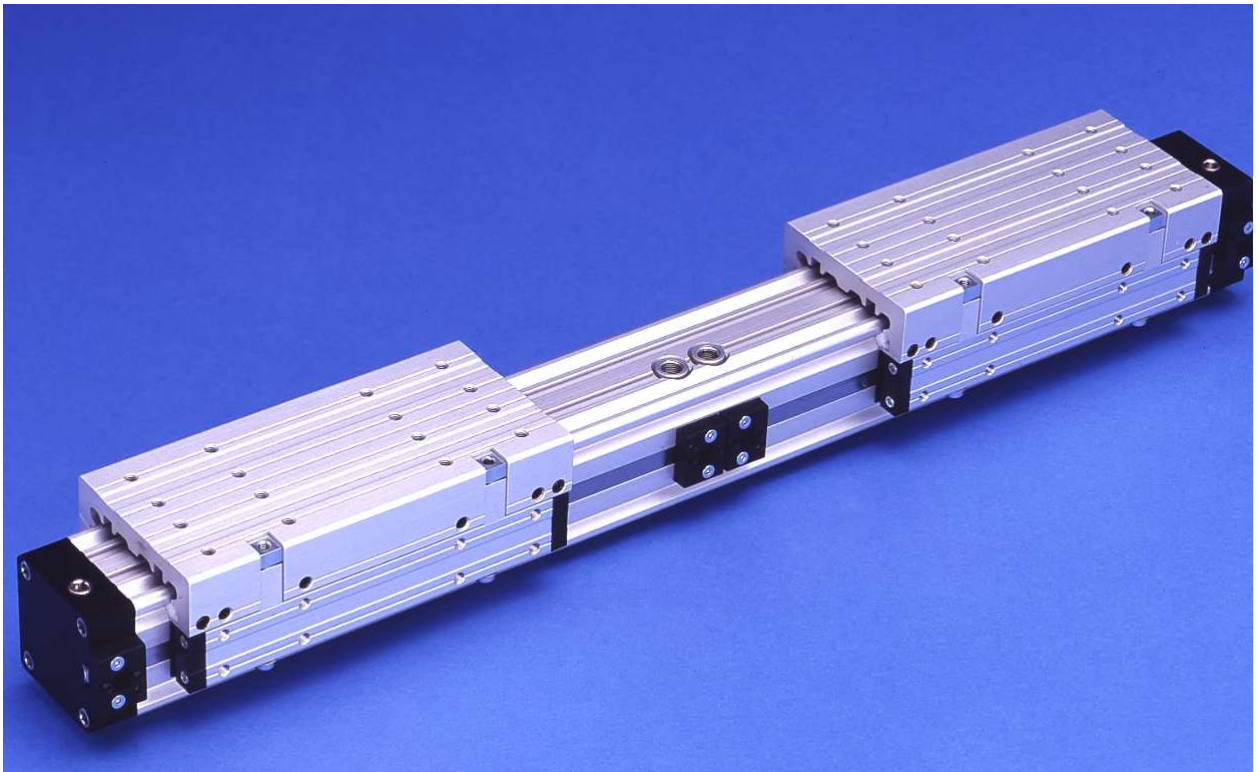

ZG Greifzylinder	ZG Gripping cylinder
Technische Information	Technical information

Mit dem Greifzylinder können verschiedenste Funktionen erfüllt werden, wie zum Beispiel:

- Greifen von Werkstücken aussen
- Greifen von Hohlkörpern innen
- Untergreifen von grösseren Körpern
- Öffnungs- und Schliessfunktionen

Die Spannkkräfte können über einen Druckminderer eingestellt werden.

Die Endlagen sind Gedämpft und verstellbar.

Die Ansteuerung der Greifer ist auch einzeln möglich. Es können mehr als 2 Zylinder in ein Rohr gebaut werden, diese können auch gleich geschaltet werden.

Bei der ZGF- Ausführung erlauben zusätzlich einsetzbare Hub-Einstell-Einheiten eine Hublängenbegrenzung und Feineinstellung mit einer sehr hohen Wiederholgenauigkeit +/- 0.1 mm.

The gripping cylinder can be used for various functions such as

- outside gripping of working pieces
- inside gripping of cavity
- low gripping of bigger parts
- opening and closing functions

Clamping force can be adjusted by regulating the air pressure.

End cushioning adjustable

Individual steering of the grippers, also with more than 2 cylinder in one tube. Double action the same direction possible.

In case of the version ZGF there are additional stroke regulation units to limit the stroke length and to make a fine adjustment with a very high repetition accuracy of +/- 0.1 mm.

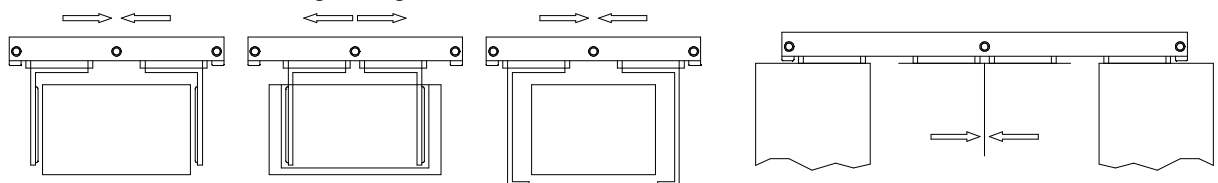

Greifen aussen
Gripping outside

Greifen innen
Gripping inside

Untergreifen
Low gripping

Oefnnen und Schliessen von Türen
Opening and closing of doors

ZGK Greifzylinder

ZGK Gripping cylinder

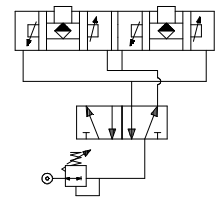
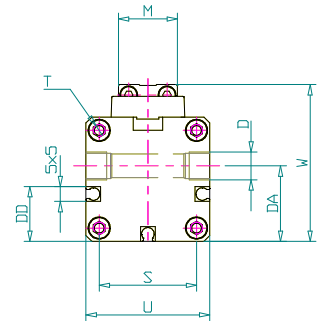
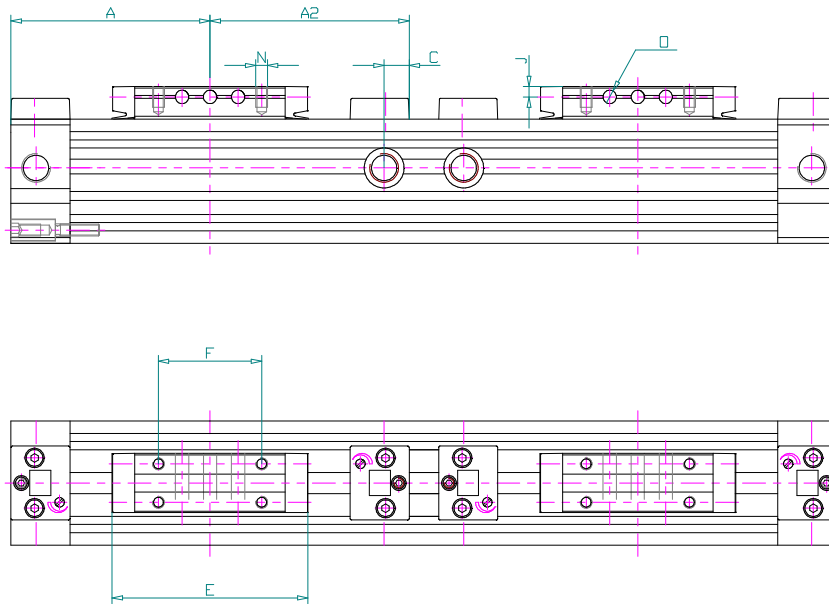

	Ø 18	Ø 25	Ø 32	Ø 40	Ø 50	Ø 63
A	57.5	67.5	77.5	95	105	125
A1 min.	115	135	155	190	210	250
A2	A + Hub / Stroke					
AM	10	13	16	22	29	40
C	6.5	8.5	8.5	13	13	13
D	M7x1 / 6	G1/8 x 7.7	G1/8 x 7.7	G1/4 x 11.7	G1/4 x 7.7	G3/8 x 11.7
DA	17.6	25.5	31.9	37.7	47.6	56
E	58	66	86	110	130	153
F	30	35	55	70	70	100
G	----	50	70	90	110	140
J	3	3.5	4.5	5	6.5	8
L	2 x A + A1					
M	15.5	20	25	33	42	54
N	M3 x 6	M4 x 7	M5 x 9	M6 x 10	M8 x 12.5	M8 x 15
Ø O	Ø3.5	Ø4.5	Ø5.5	Ø7	Ø7	Ø9
□ S	□ 23.5	□ 33	□ 41	□ 51	□ 63	□ 78
T	M3 x 7	M4 x 9	M5 x 1	M6 x 12	M8 x 12	M8 x 12
□ U	□ 30	□ 42	□ 52	□ 63	□ 78	□ 93
W	39	53	65	79	96	113.5

Bestellbeispiel :

ZGK Ø25 Greifzylinder Abstand A1(offen) 400mm
mit Hub 100mm

Example for order :

ZGK Ø25 Gripping cylinder
distance A1 (open) 400mm stroke 100mm

Bestellnummer / Order number:

5 2 5 3 - 0 4 0 0 - 0 1 0 0