

BRAUN

Sensian™ 7

Non-contact thermometer



BNT400

| | | |
|-----------|---------------|-----|
| GB | English | 2 |
| DE | Deutsch | 14 |
| ES | Español | 27 |
| FR | Français | 40 |
| IT | Italiano | 53 |
| NL | Nederlands | 66 |
| PL | Polski | 79 |
| SA | اللغة العربية | 102 |
| SE | Svenska | 103 |
| TR | Türkçe | 115 |

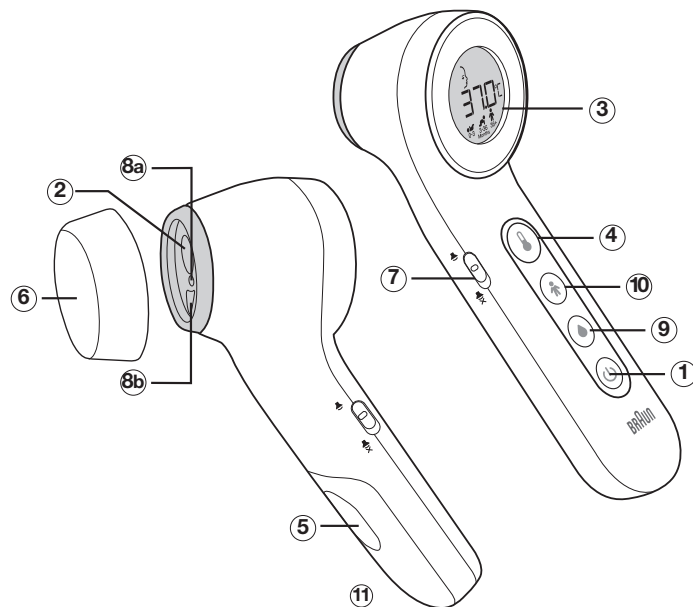

Certain trademarks used under license from The Procter & Gamble Company or its affiliates.

Age Precision™, PositionCheck™ and Sension™ are trademarks of Helen of Troy Limited and/or its affiliates.



Kaz Europe Sàrl
A Helen of Troy Company
Q-Center, Chaux 4
CH-1030 Bussigny - Switzerland



Made and printed
in China

MD REF BNT400BWE

© 2023, All rights reserved.

www.BraunHealthcare.com/uk_en/

www.BraunHealthcare.com/us_en/patents

P/N: A002836R1
02MAR23

Product description (See page 1)

- | | |
|------------------------------------|--|
| ① Power button | ② Infrared temperature scanner |
| ③ LCD screen | ④ Temperature button |
| ⑤ Battery door | ⑥ Protective scanner cap |
| ⑦ Silent mode switch | ⑧a PositionCheck™ aiming light |
| ⑧b PositionCheck™ proximity sensor | ⑨ Surface temperature mode |
| ⑩ Age Precision™ Technology button | ⑪ Fahrenheit to Celsius switch (inside battery compartment) |

Thank you for purchasing the Braun Sensian™ 7 Non-contact forehead thermometer (BNT400). This thermometer is a high quality product incorporating the latest technology and tested in accordance with international standards. With its unique technology, the product can provide a stable, accurate reading with each measurement. The thermometer performs a self-test every time it is switched on for accurate measurement.

Please read these instructions carefully before using this product and keep the instructions and the thermometer in a safe place.

Intended use and contraindications

This No touch + touch thermometer is a handheld, battery-powered, infrared thermometer intended for the intermittent measurement of human body temperature in a home-use environment on people of all ages, except pre-term and small-for-gestational-age babies, using the center of the forehead as the measurement site.

These thermometers are not intended for clinical use in a professional environment and are for home usage only.

This thermometer is not intended to interpret hypothermic temperatures. If the device displays a temperature of 36.4 °C (97.5 °F) or less with an LED backlight color of green or white, and the individual is exhibiting atypical symptoms or behaviors, contact your physician or health care professional.

This thermometer is not intended for pre-term babies or small-for-gestational-age babies. Pre-term is defined as babies with a calendar age of less than 37 weeks. Small-for-gestational-age is defined as a baby born at 37 weeks or later, with a weight below the 10th percentile for babies of the same gestational age.

Use of this thermometer is not intended as a substitute for consultation with your doctor.



Warnings and precautions

Keep out of reach of children under 12 years.

NEVER use the thermometer for purposes other than those for which it has been intended. Please follow the general safety precautions when using on children.

NEVER immerse the thermometer into water or other liquids (not waterproof). For cleaning and disinfecting please follow the instructions in the "Care and cleaning" section.

DO NOT store this thermometer in temperature extremes below -25 °C or over 55 °C (below -13 °F or over 131 °F) or in excessive humidity (above 95% non-condensing relative humidity).

If thermometer is stored in a location that is cooler or warmer than where it will be used, allow it to acclimate to the room temperature for 10 minutes before taking a measurement.

DO NOT use the thermometer if there are signs of damage on the scanner or on the thermometer itself. If damaged, **DO NOT** attempt to repair the product.

NEVER scratch the sensor with a sharp object when cleaning.

NEVER insert a sharp object into the scanner area or any other open surface on the thermometer.

This thermometer consists of high-quality precision parts. **DO NOT** drop the instrument. Protect it from severe impact and shock. **DO NOT** twist the instrument or the measuring sensor.

Temperature elevation may signal a serious illness, especially in neonates and infants, or in adults who are old, frail, or have a weakened immune system. Please seek professional advice immediately when a temperature elevation occurs on persons that are:

- Neonates and infants under 3 months (Consult your physician immediately if the temperature exceeds 37.4 °C [99.4 °F])
- Individuals over 60 years of age (Fever may be blunted or absent in older individuals)
- Individuals having diabetes mellitus or a weakened immune system (e.g., HIV positive, cancer chemotherapy, chronic immunosuppressant treatment, splenectomy)
- Individuals who are bedridden (e.g., nursing home patient, stroke, chronic illness, paraplegia, quadriplegia, surgical recovery)
- A transplant recipient (e.g., liver, heart, lung, kidney).

DO NOT allow children to take their temperatures unattended.

Please consult your physician if you see symptoms such as unexplained irritability, vomiting, diarrhea, dehydration, changes in appetite or activity, seizure, muscle pain, shivering, stiff neck, pain when urinating, etc., even in the absence of fever.

Even in the absence of fever, those who exhibit a normal temperature may still need to receive medical attention. People who are on antibiotics, analgesics, or antipyretics should not be assessed solely on temperature readings to determine the severity of their illness.

DO NOT modify this equipment without the authorization of the manufacturer.

Why Braun Sensian™ 7?

Measurement in under 2 seconds

The innovative infrared technology allows measurement of forehead temperature in under 2 seconds whether you use the contact or non-contact option.

Accurate and reliable

Due to the unique technology, the Braun Sensian™ 7 thermometer captures the heat naturally given off by the forehead to calculate body temperature value. Get the same professional accuracy whether touching your child's forehead or holding up to 2.5cm away.

Easy to use

The Braun Sensian™ 7 Non-contact forehead thermometer is non-invasive. A measurement can be taken even while a child is sleeping.

The Braun Sensian™ 7 thermometer is safer to use on a child than a rectal thermometer and is easier to use than other methods.

Safe and hygienic

Non-contact option helps minimize spreading of germs.

Completely safe for use on children and adults.

How does Braun Sensian™ 7 work?

The Braun Sensian™ 7 Non-contact forehead thermometer measures infrared energy radiated from the skin at the center of the forehead just above the eyebrows. This captured energy is collected through the lens and converted to an oral equivalent value.

The Braun Sensian™ 7 thermometer has been clinically tested and proven to be safe and accurate when used in accordance with its operating instruction manual.

Age Precision™ Technology

Clinical research shows the definition of fever changes as newborns grow into children and children grow into adults.¹

Select the appropriate age setting, take a temperature, and the display will glow green, yellow, or red to indicate whether the temperature is in a normal, fever, or high fever range, respectively.

The device is only intended for the measurement of human body temperature. The device also has a surface mode. It is not intended to diagnose or monitor a serious medical condition or disease.

¹ Herzog L., Phillips S. Addressing Concerns About Fever. Clinical Pediatrics. 2011; 50 (#5): 383-390.



Temperature taking hints

It is important to know each individual's normal temperature when they are well. This is the only way to accurately diagnose a fever. Take multiple readings when healthy to determine normal temperature.

A child's normal temperature can be as high as 37.7 °C (99.9 °F) or as low as 36.1 °C (97.0 °F). Be sure to note this unit reads 0.5 °C (0.9 °F) lower than a rectal digital measurement.

An individual must be inside for 30 minutes before taking a measurement.

Note: The thermometer and individual should be in the same ambient temperature for at least 10 minutes.

ALWAYS hold the thermometer and the forehead steady when taking a reading. **DO NOT** move the thermometer until you hear the final beep. **DO NOT** take a measurement while or immediately after nursing a baby.

Individuals should not drink, eat, or be physically active before/while taking the measurement. Remove hats and wait 10 minutes before taking a measurement.

Before taking a measurement, remove dirt or hair from the forehead area. Wait 10 minutes after cleaning before taking measurement.

ALWAYS take the temperature exactly as directed. Temperature results may vary if positioned in the wrong location.

For individuals measuring their own temperature, it is recommended to use the contact option instead of non-contact.

In the following situations it is recommended that three temperatures in the same location be taken and the highest one taken as the reading:

- Newborn infants in the first 100 days.
- Children under three years of age with a compromised immune system and for whom the presence or absence of fever is critical.
- When the user is learning how to use the thermometer for the first time until he/she has familiarized himself/herself with the instrument and obtains consistent readings.

General precautions:

- Remove any sweat prior to measuring with a dry cloth.
- Avoid any cooling or warming cloths on the forehead for at least 30 minutes prior to measurement.
- **DO NOT** take temperature measurements over scar tissue, open sores, or abrasions.
- Keep the measurement sensor and lens clean. Avoid directly touching the sensor or lens.
- **ALWAYS** store the thermometer with the protective cap in place to prevent dirt and scratches from damaging the device.
- Make sure to remove the protective cap before taking a measurement and to put the cap back on after using the thermometer.

How to use your Braun Sensian™ 7

Note: The thermometer and Individual should be in the same ambient temperature for at least 10 minutes.

1. Remove protective cap

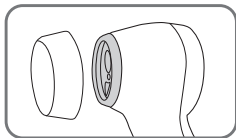

2. Power on

Press and release the power button once. Backlight will come on and the start-up sequence begins.

NOTE: Make sure to remove the protective scanner cap before taking a measurement.



3. Select age range

Select age with Age Precision™ Technology button.

Device will start cycling through the age ranges, highlighting the 3 ranges you may select: 0-3 months (👶), 3-36 months (👧), or 36+ months (👦).

Press the Age Precision™ Technology button to toggle through the age ranges until you select the age appropriate for the individual.



3.1 To set a preferred age range: (Locking an age setting)

To save a preferred age range, so that it will be automatically selected when the thermometer is turned ON, follow these steps:

A. Make sure the thermometer is OFF.

B. Press and hold the power button (⏻) and Age Precision™ Technology button (⊕) for 4 seconds. The unit will turn on, displaying a yellow backlight and the 3 age range icons will flash.

C. Press the Age Precision™ Technology (⊕) button. The age range selected will flash. Press the Age Precision™ button until your desired age range is flashing on the display.

D. Once the desired age range is selected, stop pressing the button and wait 3 seconds. The green backlight will illuminate, and the selected age range will turn solid. After 4 seconds, the thermometer will turn off.

E. The preferred age range will be automatically selected when the thermometer is turned ON.

Note: With a preferred age range, an alternate age range can be selected during each use, by pressing the Age Precision™ button when the age range icon appears, after the thermometer is turned ON.



F. To remove the preferred age range, open the battery door, remove the batteries, wait 30 seconds and re-insert the batteries.

IMPORTANT: To ensure accurate readings, you must always take a temperature reading in the age range that corresponds to the individual's age.

4. Position correctly with PositionCheck™

Position thermometer on or up to 2.5 cm away from the center of the forehead, just between the eyebrows.

When the thermometer is ready and on or 2.5 cm away from the forehead a horizontal line of dashes ("----") will appear on the screen.

For non-contact readings, the yellow aiming light will show you where you are aiming.

If the eyebrow area is covered with hair, sweat or dirt, please clean the area beforehand to improve the reading accuracy. It is important to hold the thermometer and the forehead steady during measurement. Movement will impact the temperature reading.

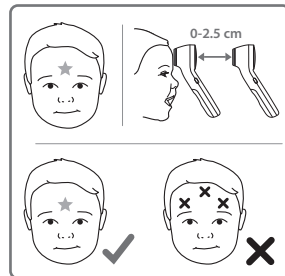

5. Take temperature

Three dashed lines mean the thermometer is ready to take a temperature. Press the temperature button. The display will show a dashed line animation while it takes a reading. Once the reading is complete a confirmation beep will be heard and the appropriate fever light color will be displayed on screen.

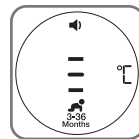
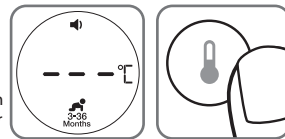

If the device is positioned too far away from the forehead, it will prompt you to move closer by displaying the characters "0-2 cm". Slowly move the device toward the forehead until the dashed line animation starts and a reading is displayed.



6. Read temperature

If temperature is in the normal range, a long beep will sound when the measurement is complete. If the temperature is in the fever range, ten short beeps will sound to indicate the measurement is complete.

| Age range | Green Normal temperature | Yellow Fever | Red High Fever |
|-------------------|--|---|-------------------------|
| 0*-3 Months | ≥35.8 – ≤37.4 °C (≥96.4 – ≤99.4 °F) | | >37.4 °C (>99.4 °F) |
| 3-36 Months | ≥35.4 – ≤37.6 °C (≥95.7 – ≤99.6 °F) | >37.6 – ≤38.5 °C (>99.6 – ≤101.3 °F) | >38.5 °C (>101.3 °F) |
| 36 Months - adult | ≥35.4 – ≤37.7 °C (≥95.7 – ≤99.9 °F) | >37.7 – ≤39.4 °C (>99.9 – ≤103.0 °F) | >39.4 °C (>103.0 °F) |

* 0 months is defined as having a gestational age of greater than or equal to 37 calendar weeks at birth.

7. To turn off

Press the power button to turn off. Device will also shut off automatically after 30 seconds of no use.

How to measure food and liquid temperature

1. Remove protective cap

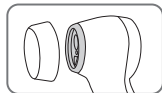

2. Power on

Press and release the power button once. Backlight will come on and the start-up sequence begins.

NOTE: Make sure to remove the protective scanner cap before taking a measurement.

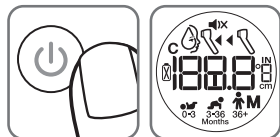

3. Select the surface temperature mode

Press and release the surface temperature mode button. A beep will sound, the surface mode icon (👉) will be displayed, the screen backlight will turn blue and three dashes will show on the screen indicating the thermometer is ready to take a temperature.

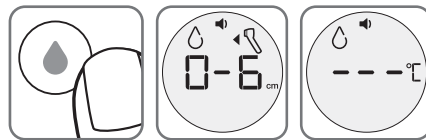

4. Position

Position device up to 6 cm away from the liquid or food.

Note: When measuring food or liquid temperature the thermometer must be aimed directly at the food or liquid. **DO NOT** aim at sides of container holding the liquids or food. **DO NOT** touch liquid or food with the thermometer.



5. Take temperature

Press the temperature button (you can press and hold the button or press and release it.) The display will show a dashed line animation while it takes a reading. Once the reading is complete, the display will show the temperature reading.



6. Read temperature

Remove the device and read the temperature.



How to change temperature between °C and °F

1. Open battery compartment and remove the batteries.
2. °C / °F switch is accessible in the battery compartment.
3. Slide switch to °C or °F to set preferred temperature scale.
4. Replace the batteries and close the battery door.

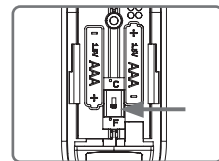

Changing the sound mode

The Braun Sensian™ 7 thermometer allows you to silence the beeps on the thermometer to avoid waking a sleeping child. To activate the silence feature, slide the switch to the silent mode position and take a temperature reading. An icon will appear on the screen to indicate that the thermometer is in silent mode.

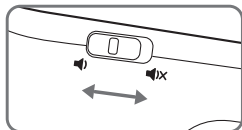

Calibration

This product has been calibrated at the time of manufacture. If used according to the use instructions, periodic calibration is not required. This device is not intended as a substitute for regular check-ups by your doctor, please consult your doctor if you have any doubt about the temperature reading.

Errors and troubleshooting

| Error message | Situation | Solution |
|---------------|--|---|
| | When 20% of battery life is left, the display flashes the low battery warning symbol; however, the device can still work until the battery life has 0% left. | Replace batteries. |
| | If the steady battery icon is the only symbol shown on the display, the device cannot work. The battery should be replaced immediately. | Replace batteries. |
| | This message displays when the measured temperature is lower than 34 °C (93.2 °F) or higher than 43 °C (109.4 °F) or when the room temperature is outside the operating range of 15 °C – 40 °C (59 °F – 104 °F). | Re-measure the temperature, carefully following the instructions in "How to use" section. |

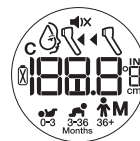

System error – self-check display flashes continuously and will not be followed by the ready beep and the ready symbol.

If error persists,

If error still persists,

Wait 1 minute until the thermometer turns off automatically, then turn on again.

... reset the thermometer by removing the batteries and putting them back in.

... please contact Customer Service.

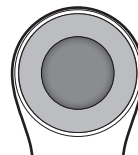

Blank display. Thermometer does not have power.

Please check if the batteries have been loaded correctly. Also check polarity (<-> and <->) of batteries.

Contact customer service if thermometer still does not function.

Care and cleaning

Use an alcohol swab or cotton swab moistened with alcohol (70% isopropyl) to clean the thermometer casing and the measuring probe. Ensure that no liquid enters the interior of the thermometer. Never use abrasive cleaning agents, thinners or benzene for cleaning and never immerse the instrument in water or other cleaning liquids. Wait 10 minutes after cleaning before taking a temperature measurement. Make sure to replace the protective cap after use to prevent scratches or damage from occurring to the thermometer.

Never insert a sharp object into the scanner area or any other open surface on the thermometer.

Replacing the batteries

The Braun Sensian™ 7 thermometer comes with 2 AAA batteries. Replace with 2 new AAA batteries when the flashing battery symbol appears on the LCD screen. To change the batteries, slide open the battery cover and remove batteries. Replace the batteries being sure to align properly as indicated inside the battery compartment. Remove the battery from the product if it is not required for extended periods of time in order to avoid damage to the thermometer resulting from a leaking battery.

Remove the battery from the instrument if it is not required for extended periods of time in order to avoid damage to the thermometer resulting from a leaking battery.



Only discard empty batteries. They should not be disposed of in the household waste, but at appropriate collection sites or at your retailer.

2 Year Limited warranty

Please read all instructions before attempting to use this device. Please retain the receipt as proof of and date of purchase. The receipt must be presented when making any claim within the relevant guarantee period. Any claim under the guarantee will not be valid without a proof of purchase.

Your device is guaranteed for Two Years (2 Years) from date of purchase.

This guarantee covers defects in materials or workmanship that occur under normal use; defective devices meeting these criteria will be replaced free of charge.

The guarantee DOES NOT cover defects or damage resulting from abuse or failure to follow the user instructions. The guarantee becomes void if the device is opened, tampered with, or used with non-Braun branded parts or accessories, or if repairs are undertaken by unauthorized persons.

Accessories and consumables are excluded from any warranty.

For support requests, please visit www.BraunHealthcare.com/uk_en/ or find service contact information at the end of this owner's manual.

This Guarantee is applicable to Europe, Russia, Middle East, and Africa only.

UK Only: This does not affect your consumer statutory rights

Inquiry

In Europe, any serious incident (e.g., death, life-threatening injury, surgical intervention, etc.) that has occurred in relation to this thermometer should be reported to Kaz Europe (see Helen of Troy consumer service numbers) and to the competent authority of your member state.

REF, LOT, and Serial numbers of your product must be provided as they are essential to record and follow up your inquiry or claim. The LOT and Serial numbers are located in the battery compartment. The production date is given by the LOT number and can be deciphered as explained below:

The first 3 numeric digits in the LOT number represent the day of the year of manufacture. The next 2 numeric digits represent the last two numbers of the calendar year of manufacture and the letter(s) at the end designate the manufacturer of the product. (e.g.: LOT No. 12313tav this product was made on the day 123, year 2013 at the manufacturer code tav.)

Product specifications

| | |
|------------------------|---|
| Type: | Non-contact forehead (BNT400) |
| Measuring range: | 34 °C – 43 °C (93.2 °F – 109.4 °F) |
| Resolution: | 0.1 °C (0.1 °F) |
| Laboratory Accuracy: | 0.2 °C for 35 °C – 42 °C (0.4 °F for 95 °F – 107.6 °F) outside that range ±0.3 °C/0.5 °F (Ambient Temperature: 15 °C to 40 °C (59 °F to 104 °F) This thermometer displays a calculated oral equivalent estimate. |
| Display: | Liquid Crystal Display, 4 digits plus special icons |
| Acoustic: | Audio: Normal temp range = Green temp range: 1 long beep for 0.4 second duration Fever = Red or Yellow temp range: 10 short beeps for 0.2 second duration |
| Operating temperature: | 15°C – 40 °C (59 °F – 104 °F) |
| Automatic Switch-off: | Approx. 30 seconds after last measurement has been taken |
| Weight: | 100 gr (with batteries), 82.5 gr (w/o batteries) |

Long term storage ranges

| | |
|--------------------------------|---|
| Storage/transport temperature: | -25 °C – 55 °C (-13 °F – 131 °F) |
| Humidity: | 15 – 95% non-condensing |
| Battery: | (2) AAA Batteries - at least 500 measurements |
| Pressure: | 700-1060 hPA (0.7-1.06 atm) |
| Reference Body Site: | Oral Equivalent |

This medical device carries the CE mark and is manufactured in conformity with RoHS Directive 2011/65/EU and other applicable directive and/or regulations as specified in the EU Declaration of Conformity. This infrared thermometer meets requirements established in ASTM Standard E1965-98 for the thermometer system. Full responsibility for the conformance of the product to the standard is assumed by Kaz Europe Sàrl, Switzerland.

ASTM laboratory accuracy requirements in the display range of 37 to 39°C (98 to 102°F) for IR thermometers is ±0.2°C (±0.4°F), whereas for mercury-in-glass and electronic thermometers, the requirement per ASTM Standards E667-86 and E1112-86 is ±0.1°C (±0.2°F).



Equipment with type BF applied parts



See Instruction for use



Operating temperature



Storage temperature



Operating and storage humidity



Caution



Batch code



Serial number



Catalogue number



Medical device



Manufacturer



Date of manufacture



Authorized representative in the European Community

Internally Powered Equipment

Continuous Operation

IP22 Protected against solid foreign objects of 12.5 mm diameter and greater. Protected against vertically falling water drops when the device is tilted up to 15 degrees.

MEDICAL ELECTRICAL EQUIPMENT needs special precautions regarding EMC.

For detailed description of EMC requirements please refer to www.hot-europe.com/support.

Portable and mobile RF communications equipment can affect MEDICAL ELECTRICAL EQUIPMENT.



Please do not dispose of the product in the household waste at the end of its useful life. Disposal can take place at your local retailer or at appropriate collection points provided in your country.

Produktbeschreibung (siehe Seite 1)

- | | |
|-----------------------------------|---|
| ① Ein/Aus-Taste | ② Infrarot-Temperatur-Scanner |
| ③ LCD-Bildschirm | ④ Temperaturtaste |
| ⑤ Batteriefach-Deckel | ⑥ Scanner-Schutzkappe |
| ⑦ Stumm-Schalter | ⑧a PositionCheck™-Ziellicht |
| ⑧b PositionCheck™-Näherungssensor | ⑨ Oberflächentemperatur-Modus |
| ⑩ Age Precision™ Technology-Taste | ⑩ Umschalter Fahrenheit/Celsius (im Batteriefach) |

Vielen Dank, dass Sie sich für das berührungslose Braun Sensian™7 Stirnthermometer (BNT400) entschieden haben. Das Thermometer ist ein qualitativ hochwertiges Produkt mit modernster Technik, das nach internationalen Standards getestet wurde. Mit seiner einzigartigen Technologie liefert das Produkt bei jeder Messung zuverlässige und genaue Ergebnisse. Für eine genaue Messung führt das Thermometer bei jedem Einschalten einen Selbsttest durch.

Bitte lesen Sie diese Anleitung sorgfältig durch, bevor Sie dieses Produkt verwenden, und bewahren Sie die Anleitung und das Thermometer an einem sicheren Ort auf.

Vorgesehener Verwendungszweck und Gegenanzeigen

Dieses No touch + touch Thermometer ist ein tragbares batteriebetriebenes Infrarot-Thermometer zur sporadischen Messung der menschlichen Körpertemperatur in der häuslichen Umgebung bei Personen aller Altersgruppen (mit Ausnahme von Frühgeborenen und Babys, die klein bezogen auf das Reifealter sind), indem das Thermometer an die Stirnmitte gehalten wird.

Das Thermometer ist nicht für die klinische Verwendung in einer professionellen Umgebung, sondern nur für die Verwendung zu Hause gedacht.

Dieses Thermometer eignet sich nicht für die Ermittlung der Temperatur bei Unterkühlung. Wenn das Gerät eine Temperatur von 36,4 °C (96,5 °F oder weniger mit einer LED-Hintergrundbeleuchtung in grün oder weiß darunter anzeigt und die Person atypische Symptome oder Verhaltensweisen zeigt, setzen Sie sich mit Ihrem Arzt oder einer medizinischen Fachkraft in Verbindung.

Dieses Thermometer eignet sich nicht für Frühgeborene oder Babys, die klein bezogen auf das Reifealter sind. Frühgeboren ist definiert als Babys mit einem Geburtsalter von weniger als 37 Wochen. Als klein für das Reifealter gelten Babys, die in oder nach der 37. Schwangerschaftswoche geboren wurden und deren Gewicht unter dem zehnten Perzentil von Babys des gleichen Reifealters liegt.

Die Verwendung dieses Thermometers ist nicht als Ersatz für die ärztliche Beratung gedacht.



Warnhinweise und Vorsichtsmaßnahmen

Für Kinder unter 12 Jahren unzugänglich aufbewahren.

NIEMALS sollte das Thermometer für Zwecke verwenden, für die es nicht bestimmt ist. Bitte beachten Sie bei den allgemeinen Sicherheitsvorkehrungen bei der Verwendung an Kindern.

NIEMALS sollte das Thermometer in Wasser oder andere Flüssigkeiten eingetaucht werden (nicht wasserdicht). Befolgen Sie zum Reinigen und Desinfizieren bitte die Anweisungen im Abschnitt „Pflege und Reinigung“.

Lagern Sie dieses Thermometer **NICHT** in Temperaturextremen von unter -25 °C oder über 55 °C (-13 °F oder über 131 °F oder bei übermäßiger Luftfeuchtigkeit (über 95 % nicht-kondensierende relative Feuchtigkeit) auf.

Wenn das Thermometer an einem Ort aufbewahrt wird, der kälter oder wärmer als jener ist, an dem es verwendet wird, geben Sie dem Gerät 10 Minuten Zeit sich an die Raumtemperatur anzupassen, bevor Sie die Messung vornehmen.

Verwenden Sie das Thermometer NICHT, wenn es Schäden am Scanner oder am Thermometer selbst aufweist. Versuchen Sie NICHT, das Produkt zu reparieren.

Achten Sie darauf, beim Reinigen des Sensors **NIEMALS** ein scharfes Objekt zu verwenden.

Führen Sie **NIEMALS** einen spitzen Gegenstand in den Scanner-Bereich oder eine andere offene Oberfläche des Thermometers ein.

Dieses Thermometer besteht aus hochwertigen Präzisionsteilen. Lassen Sie das Instrument **NICHT** fallen. Schützen Sie es vor starken Stößen und Erschütterungen. Verdrehen Sie das Instrument oder den Messfühler **NICHT**.

Ein erhöhte Temperatur kann, insbesondere bei Neugeborenen und Kleinkindern, oder bei Erwachsenen die alt oder schwach sind oder ein geschwächtes Immunsystem haben, auf eine ernsthaft Erkrankung hinweisen. Holen Sie bei erhöhter Temperatur bei folgenden Personen umgehend fachkundigen Rat ein:

- Neugeborene und Kleinkinder unter 3 Monaten (konsultieren Sie umgehend Ihren Arzt, wenn die Temperatur 37,4°C übersteigt)
- Personen über 60 Jahre (Fieber kann bei älteren Menschen abgeschwächt oder nicht vorhanden sein)
- Personen mit Diabetes mellitus oder einem geschwächten Immunsystem (z.B. HIV-positiv, Chemotherapie bei Krebs, chronische immunsuppressive Behandlung, Entfernung der Milz)
- Bettlägerige Personen (z.B. Pflegeheimpatienten, Schlaganfall, chronische Krankheit, Querschnittslähmung, Quadriplegie, nach einer Operation)
- Transplantat-Patienten (z. B. Leber, Herz, Lunge, Niere).

Lassen Sie **NICHT** zu, dass Kinder ihre Körpertemperatur unbeaufsichtigt messen.

Kontaktieren Sie bitte Ihren Arzt bei Symptomen wie unerklärlicher Gereiztheit, Erbrechen, Durchfall, Dehydrierung, Veränderung des Appetits oder der Aktivität, Anfall, Muskelschmerzen, Frösteln, steifer Nacken, Schmerzen beim Wasserlassen usw., selbst dann, wenn kein Fieber vorliegt.

Selbst wenn die Temperatur nicht erhöht ist, benötigen Personen oftmals trotzdem medizinische Hilfe. Patienten die Antibiotika, Schmerzmittel oder fiebersenkende Mittel einnehmen, sollten zur Ermittlung der Schwere ihrer Erkrankung nicht nur anhand von Temperaturmessungen diagnostiziert werden.

Ändern Sie dieses Produkt **NICHT** ohne die Genehmigung des Herstellers.

Warum Braun Sensian™ 7?

Messung in weniger als 2 Sekunden

Die innovative Infrarot-Technik ermöglicht die Messung der Stirntemperatur in weniger als 2 Sekunden, unabhängig davon, ob Sie die Option mit oder ohne Kontakt verwenden.

Genau und zuverlässig

Aufgrund seiner einzigartigen Technologie erfasst das Braun Sensian™ 7 Thermometer die auf natürlich Weise von der Stirn abgegebene Wärme, um die Körpertemperatur zu berechnen. Erhalten Sie die gleiche professionelle Genauigkeit, ob Sie die Stirn Ihres Kindes berühren oder bis zu 2,5 cm Abstand halten.

Einfach anzuwenden

Das kontaktlose Stirnthermometer Sensian™ 7 von Braun ist nicht-invasiv. Eine Messung kann auch bei schlafenden Kindern durchgeführt werden.

Das Braun Sensian™ 7 Thermometer ist bei Kindern sicherer anzuwenden als ein Rektal-Thermometer und einfacher zu verwenden, als andere Methoden.

Sicher und hygienisch

Die kontaktlose Option minimiert die Verbreitung von Keimen.

Völlig sicher für Kinder und Erwachsene.



Wie funktioniert das Braun Sensian™ 7?

Das Braun Sensian™ 7 Kontaktlose Stirnthermometer misst die Infrarotwärme, die von der Haut in der Mitte der Stirn direkt über den Augenbrauen abgegeben wird. Diese erfasste Energie wird durch die Linse gesammelt und in einen oralen Gegenwert umgewandelt.

Das Braun Sensian™ 7 Stirnthermometer wurde klinisch getestet und hat sich als sicher und genau erwiesen, wenn es gemäß der Gebrauchsanweisung verwendet wird.

Age Precision™-Technologie

Klinische Studien belegen, dass sich die Fiebergrenzwerte verändern, wenn Neugeborene zu Kindern und Kinder zu Erwachsenen heranwachsen.¹

Wählen Sie die entsprechende Alterseinstellung, messen Sie die Temperatur und das Display leuchtet grün, gelb oder rot, um anzuzeigen, ob die Temperatur normal ist oder Fieber bzw. hohem Fieber entspricht.

Das Gerät ist nur zur Messung der menschlichen Körpertemperatur bestimmt. Das Gerät verfügt außerdem über einen Oberflächenmodus. Es dient nicht zur Diagnostizierung oder Überwachung ernsthafter Erkrankungen.

¹ Herzog L., Phillips S. Addressing Concerns About Fever. Clinical Pediatrics. 2011; 50 (#5): 383-390.

Hinweise zur Temperaturmessung

Es ist wichtig, die normale Temperatur der jeweiligen Person zu kennen, wenn diese gesund ist. Nur so kann Fieber genau diagnostiziert werden. Messen Sie die Temperatur im gesunden Zustand mehrmals, um die normale Temperatur zu ermitteln.

Die normale Temperatur eines Kindes kann zwischen 37,7°C und 36,1°C liegen. Bitte beachten Sie, dass dieses Gerät 0,5°C niedriger misst, als ein digitales Rektalthermometer.

Die Person, deren Temperatur gemessen wird, darf zuvor 30 Minuten nicht mehr im Freien gewesen sein.

Anmerkung: Das Thermometer und die Person, deren Temperatur gemessen wird, sollten seit mindestens 10 Minuten der gleichen Umgebungstemperatur ausgesetzt sein.

Halten Sie das Thermometer und die Stirn beim Durchführen einer Messung IMMER ruhig. Bewegen Sie das Thermometer **NICHT** bevor Sie den abschließenden Piepton hören. Führen Sie Messungen **NICHT** während oder direkt nach dem Stillen durch.

Sie sollten vor dem/während des Messens der Temperatur nicht trinken, essen oder sich bewegen. Nehmen Sie 10 Minuten vor dem Durchführen einer Messung Hüte/Mützen ab.

Vor einer Messung müssen Schmutz und Haare aus dem Stirnbereich entfernt werden. Warten Sie danach 10 Minuten bevor Sie die Messung durchführen.

Führen Sie die Messung **IMMER** genau nach Anweisung durch. Wenn die Messung an nicht vorgesehenen Stellen erfolgt, können die Temperaturergebnisse variieren.

Wenn Sie die Temperaturmessung bei sich selbst durchführen, wird die Verwendung der Option mit Kontakt anstelle der kontaktlosen Option empfohlen.

In den folgenden Situationen empfiehlt es sich, drei Temperaturmessungen an der gleichen Stelle durchzuführen und den höchsten Wert als Messwert zu nehmen:

- Neugeborene in den ersten 100 Tagen.
- Kinder unter drei Jahren mit einem geschwächten Immunsystem und bei denen das Vorhandensein oder Fehlen von Fieber von kritischer Bedeutung ist.
- Wenn Sie das Thermometer zum ersten Mal verwenden, müssen Sie sich mit dem Gerät vertraut machen, bis Sie stabile Messwerte erhalten.

Allgemeine Vorsichtsmaßnahmen:

- Entfernen Sie vor der Messung eventuell vorhandenen Schweiß mit einem trockenen Tuch.
- Vermeiden Sie für mindestens 30 Minuten vor der Messung jegliche kühlenden oder wärmenden Stoffe auf der Stirn.
- Messen Sie die Temperatur **NICHT** über Narbengewebe, offenen Wunden oder Schürfwunden.
- Halten Sie den Messfühler und die Linse sauber. Vermeiden Sie es, den Messfühler oder die Linse direkt zu berühren.
- Bewahren Sie das Thermometer **IMMER** mit aufgesetzter Schutzkappe auf, um zu verhindern, dass das Gerät durch Schmutz und Kratzer beschädigt wird.
- Achten Sie darauf, die Schutzkappe vor der Messung zu entfernen und nach Gebrauch des Thermometers wieder aufzusetzen.

So verwenden Sie Ihr Braun Sensian™ 7

Anmerkung: Das Thermometer und die Person, deren Temperatur gemessen wird, sollten mindestens 10 Minuten in der gleichen Umgebungstemperatur sein.

1. Entfernen Sie die Schutzkappe.

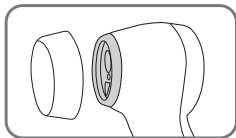

2. Schalten Sie das Gerät ein.

Drücken Sie die Ein-/Aus-Taste einmal und lassen Sie sie los. Die Hintergrundbeleuchtung wird eingeschaltet und die Startsequenz beginnt.

ANMERKUNG: Achten Sie darauf, die Scanner-Schutzkappe zu entfernen, bevor Sie eine Messung durchführen.



3. Wählen Sie den Altersbereich aus.

Wählen Sie das Alter mit der Taste Age Precision™ Technologie.

Das Gerät beginnt durch die Altersbereiche zu wechseln und zeigt die 3 Bereiche an, die Sie wählen können: 0-3 Monate (👶), 3-36 Monate (👧), oder 36+ Monate (👦).

Drücken Sie die Taste Age Precision™ Technologie, um durch die Altersbereiche zu schalten, bis Sie das für die Person geeignete Alter auswählen.



3.1 Einstellen eines bevorzugten Altersbereichs: (Festlegen einer Alterseinstellung)

Führen Sie zum Speichern eines bevorzugten Altersbereichs, so dass dieser beim EINSCHALTEN des Thermometers automatisch ausgewählt wird, folgende Schritte aus:

A. Stellen Sie sicher, dass das Thermometer AUSGESCHALTET ist.

B. Drücken Sie die Ein-/Aus-Taste (⏻) und die Age Precision™ Technology-Taste (⊕) und halten Sie sie 4 Sekunden lang gedrückt. Das Gerät schaltet sich mit einer gelben Hintergrundbeleuchtung ein und die 3 Altersbereich-Symbole blinken.

C. Drücken Sie die Age Precision™ Technology-Taste (⊕). Der ausgewählte Altersbereich blinkt. Drücken Sie die Age Precision™-Taste so lange, bis der von Ihnen gewünschte Altersbereich auf dem Display aufblinkt.



D. Wenn der gewünschte Altersbereich ausgewählt ist, hören Sie mit dem Drücken der Taste auf und warten Sie 3 Sekunden. Die grüne Hintergrundbeleuchtung leuchtet auf und der ausgewählte Altersbereich bleibt wie ausgewählt. Nach 4 Sekunden schaltet sich das Thermometer aus.

E. Wenn das Thermometer EINGESCHALTET wird, wird der bevorzugte Altersbereich automatisch ausgewählt.

Anmerkung: Selbst wenn ein bevorzugter Altersbereich eingestellt ist, kann bei jedem Gebrauch ein alternativer Altersbereich gewählt werden, indem Sie die Age Precision™-Taste drücken, wenn das Altersbereich-Symbol erscheint, nachdem das Thermometer EINGESCHALTET wurde.

F. Um den bevorzugten Altersbereich wieder zu löschen, öffnen Sie das Batteriefach, entfernen Sie die Batterien und legen Sie die Batterien dann wieder ein.

WICHTIG: Um sicherzustellen, dass Sie genaue Ergebnisse erhalten, müssen Sie die Temperaturmessung immer in dem Altersbereich durchführen, der dem der betreffenden Person entspricht.

4. Korrekt positionieren mit PositionCheck™.

Richten Sie das Thermometer mit einem Abstand von bis 2,5 cm zwischen den Augenbrauen auf die Mitte der Stirn.

Wenn das Thermometer bereit und auf oder in einem Abstand von 2,5 cm von der Stirn positioniert ist, erscheint eine waagrechte Linie von Strichen ("----") auf dem Display.

Bei kontaktlosen Messungen zeigt Ihnen ein gelbes Ziellicht an, auf welchen Bereich Sie zielen.

Wenn der Bereich zwischen den Augenbrauen von Haaren, Schweiß oder Schmutz bedeckt ist, entfernen Sie diese Störfaktoren zuerst, um die Messgenauigkeit zu verbessern. Es ist wichtig sowohl das Thermometer als auch die Stirn während der Messung ruhig zu halten. Bewegungen wirken sich auf die Temperaturmessung aus.

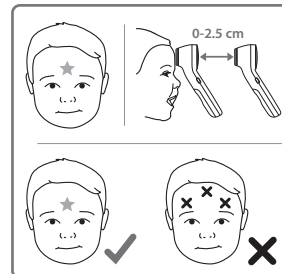

5. Messen Sie die Temperatur.

Drei waagrechte Striche bedeuten, dass das Thermometer zum Messen bereit ist. Drücken Sie die Temperaturtaste. Auf dem Display erscheint während der Durchführung der Messung eine Animation mit gestrichelten Linien. Wenn die Messung abgeschlossen ist, ertönt ein bestätigender Piepton und die entsprechende Fieberlichtfarbe wird auf dem Display angezeigt.

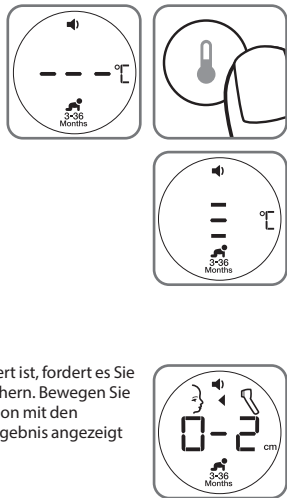

Wenn das Gerät zu weit von der Stirn entfernt positioniert ist, fordert es Sie durch die Anzeige „0-2 cm“ dazu auf, sich weiter anzunähern. Bewegen Sie das Gerät langsam in Richtung der Stirn, bis die Animation mit den gestrichelten Linien beginnt und schließlich ein Messergebnis angezeigt wird.

6. Lesen Sie die Temperatur ab.

Wenn die Temperatur im Normalbereich liegt, ertönt zum Abschluss der Messung ein langer Piepton. Wenn die Temperatur im Fieberbereich liegt, ertönen zehn kurze Pieptöne, um den Abschluss der Messung anzuzeigen.

| Altersbereich | Grün Normale Temperatur | Gelb Fieber | Rot Hohes Fieber |
|------------------------|--|---|-------------------------|
| 0*-3 Monate | ≥35,8 – ≤37,4 °C (≥96,4 – ≤99,4 °F) | | >37,4 °C (>99,4 °F) |
| 3-36 Monate | ≥35,4 – ≤37,6°C | >37,6 – ≤38,5 °C (>99,6 – ≤101,3 °F) | >38,5 °C (>101,3 °F) |
| 36 Monate – Erwachsene | ≥35,4 – ≤37,7°C | >37,7 – ≤39,4 °C (>99,9 – ≤103,0 °F) | >39,4 °C (>103,0 °F) |

* 0 Monate wird als ein Gestationsalter von 37 Wochen oder mehr bei der Geburt definiert.

7. Schalten Sie das Gerät aus.

Drücken Sie zum Ausschalten die Ein-/Aus-Taste. Das Gerät schaltet sich außerdem automatisch ab, wenn es 30 Sekunden nicht benutzt wird.

So messen Sie die Temperatur von Essen und Flüssigkeiten

1. Entfernen Sie die Schutzkappe.

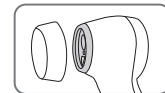

2. Schalten Sie das Gerät ein.

Drücken Sie die Ein-/Aus-Taste einmal und lassen Sie sie los. Die Hintergrundbeleuchtung leuchtet auf und die Startsequenz beginnt.

ANMERKUNG: Achten Sie darauf, die Scanner-Schutzkappe zu entfernen, bevor Sie eine Messung durchführen.



3. Wählen Sie den Oberflächentemperatur-Modus aus.

Drücken Sie kurz die Taste für den Modus zum Messen von Oberflächentemperaturen. Es ertönt ein Piepton und das Symbol für den Oberflächenmodus (☾) wird angezeigt. Die Hintergrundbeleuchtung des Displays wird blau und es erscheinen drei Striche darauf, die anzeigen, dass das Thermometer zur Temperaturmessung bereit ist.

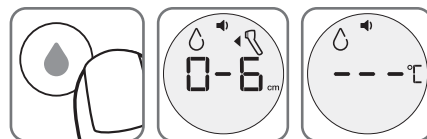

4. Finden Sie die richtige Position.

Positionieren Sie das Gerät bis 5 cm von der Flüssigkeit oder dem Essen entfernt.

Anmerkung: Beim Messen der Temperatur von Essen oder Flüssigkeiten muss das Thermometer direkt auf das Essen oder die Flüssigkeit gerichtet sein. Zielen Sie **NICHT** auf die Seiten des Behälters ab, in dem sich die Flüssigkeit oder das Essen befindet. Berühren Sie die Flüssigkeit oder das Essen **NICHT** mit dem Thermometer.



5. Messen Sie die Temperatur.

Drücken Sie die Temperatur-Taste (Sie können sie drücken und gedrückt halten oder drücken und wieder loslassen). Auf dem Display erscheint während der Durchführung der Messung eine Animation mit gestrichelten Linien. Wenn die Messung abgeschlossen ist, wird auf dem Display die gemessene Temperatur angezeigt.



6. Lesen Sie die Temperatur ab.

Entfernen Sie das Gerät und lesen Sie die Temperatur ab.



Temperatur zwischen °C und °F wechseln

1. Öffnen Sie das Batteriefach und entfernen Sie die Batterien.

2. Der °C/°F-Umschalter befindet sich im Batteriefach.

3. Schieben Sie den Schalter auf °C oder °F, um die bevorzugte Temperaturskala einzustellen.

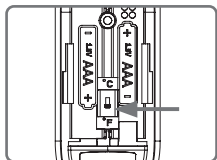

4. Tauschen Sie die Batterien aus und schließen Sie den Batteriefach-Deckel.

Ändern des Tonmodus

Sie können die Pieptöne des Braun Sensian™ 7 Thermometers lautlos stellen, um zu vermeiden, dass Sie ein schlafendes Kind wecken. Schieben Sie den Schalter zur Aktivierung des Lautlos-Modus in die Lautlos-Modus-Position und führen Sie die Temperaturmessung durch. Es erscheint ein Symbol auf dem Display um anzuzeigen, dass sich das Thermometer im Lautlos-Modus befindet.

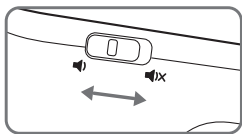

Kalibrierung

Dieses Produkt wurde zum Zeitpunkt der Herstellung kalibriert. Wenn es gemäß der Gebrauchsanweisung verwendet wird, muss es nicht regelmäßig kalibriert werden. Das Gerät ersetzt regelmäßige Untersuchungen durch Ihren Arzt nicht. Falls sie irgendwelche Zweifel bezüglich der Temperaturmessung haben, wenden Sie sich bitte an Ihren Arzt.

Fehler und Fehlerbehebung

| Fehlermeldung | Situation | Lösung |
|---------------|---|--|
| | Wenn die Ladung der Batterie noch 20% beträgt, beginnt das Batteriewarnsymbol auf dem Display zu blinken. Das Gerät kann jedoch weiter verwendet werden, bis die Ladung der Batterie 0% beträgt. | Batterien ersetzen. |
| | Wenn das Batteriesymbol das einzige Symbol ist, das auf dem Display angezeigt wird, funktioniert das Gerät nicht mehr. Die Batterie muss umgehend ausgetauscht werden. | Batterien austauschen. |
| | Diese Meldung wird angezeigt, wenn die gemessene Temperatur unter 34 °C (93,2 °F) oder über 43 °C beträgt, (109,4 °F) oder wenn die Raumtemperatur außerhalb des Betriebsbereichs von 15 °C – 40 °C liegt (59 °F – 104 °F). | Wiederholen Sie die Temperaturmessung, wie es im Abschnitt „So verwenden Sie...“ beschrieben ist. |
| | Systemfehler – Die Selbsttest-Anzeige blinkt kontinuierlich und es folgt kein Bereit-Signalton und das Bereit-Symbol wird nicht angezeigt. Wenn der Fehler weiterhin auftritt, Falls der Fehler immer noch auftritt, | Warten Sie 1 Minute, bis sich das Thermometer automatisch ausschaltet, und schalten Sie es dann wieder ein. ... stellen Sie das Thermometer durch die Entnahme und das Wiedereinlegen der Batterien zurück. ... Setzen Sie sich bitte mit der Kundenbetreuung in Verbindung. |
| | Keine Display-Anzeige. Das Thermometer wird nicht mit Strom versorgt. | Bitte überprüfen Sie, ob die Batterien richtig eingelegt sind. Überprüfen Sie des Weiteren die Polung (<+> und <->) der Batterien. Wenn das Thermometer nach wie vor nicht funktioniert, setzen Sie sich mit der Kundenbetreuung in Verbindung. |

Pflege und Reinigung

Verwenden Sie einen mit Alkohol befeuchteten Alkoholtupfer oder ein Wattestäbchen (70%Isopropyl), um das Gehäuse des Thermometers und den Messfühler zu reinigen. Stellen Sie sicher, dass keine Flüssigkeit in das Innere des Thermometers gelangt. Verwenden Sie zum Reinigen niemals abrasive Reinigungsmittel, Verdünnungen oder Benzol und tauchen Sie das Instrument niemals in Wasser oder andere Reinigungsflüssigkeiten. Warten Sie nach dem Reinigen 10 Minuten, bevor Sie erneut eine Temperaturmessung vornehmen. Bringen Sie nach der Verwendung die Schutzkappe wieder an, um zu verhindern, dass das Thermometer verkratzt oder beschädigt wird.

Berühren Sie den Scanner-Bereich und alle anderen offenliegenden Oberflächen des Thermometers niemals mit einem spitzen Gegenstand.

Batterien ersetzen

Das Braun Sensian™ 7 Thermometer wird mit 2 AAA-Batterien geliefert. Ersetzen Sie diese durch 2 neue AAA-Batterien, wenn das blinkende Batteriesymbol auf dem LCD-Display erscheint. Schieben Sie zum Auswechseln der Batterien die Batteriefachabdeckung auf und nehmen Sie die Batterien heraus. Ersetzen Sie die Batterien und achten Sie darauf, dass sie richtig ausgerichtet sind, wie im Batteriefach angegeben. Wenn das Gerät über einen längeren Zeitraum hinweg nicht verwendet wird, entfernen Sie die Batterien daraus, um zu vermeiden, dass das Thermometer durch auslaufende Batterien beschädigt wird.

Nehmen Sie die Batterien aus dem Gerät, wenn es für längere Zeit nicht verwendet wird, um eine Beschädigung des Thermometers durch auslaufende Batterien zu vermeiden.



Werfen Sie nur leere Batterien weg. Sie gehören nicht in den Hausmüll und sollten bei entsprechenden Sammelstellen oder bei Ihrem Fachhändler entsorgt werden.

2 Jahre eingeschränkte Garantie

Lesen Sie vor der Benutzung dieses Geräts bitte alle Anweisungen durch. Bewahren Sie als Nachweis des Kaufdatums den Kaufbeleg auf. Der Quittungsbeleg muss vorgelegt werden, wenn Sie innerhalb des relevanten Garantiezeitraums Ansprüche geltend machen möchten. Ohne Kaufnachweis im Rahmen der Garantie erhobene Ansprüche sind ungültig.

Ihr Gerät hat eine Garantie für zwei Jahre (2 Jahre ab dem Kaufdatum).

Diese Garantie deckt Material- oder Verarbeitungsfehler bei normaler Verwendung ab. Fehlerhafte Geräte, die diese Kriterien erfüllen, werden kostenlos ersetzt.

Die Garantie deckt KEINE Defekte oder Schäden ab, die sich aus unsachgemäßer Benutzung oder der Nichtbefolgung der Gebrauchsanweisung ergeben. Die Garantie erlischt, wenn das Gerät geöffnet, manipuliert oder mit Teilen oder Zubehör verwendet wird, die/das nicht von Braun sind/ ist, oder wenn Reparaturen von nicht autorisierten Personen vorgenommen werden.

Zubehör und Verbrauchsmaterialien sind von jeglicher Garantie ausgeschlossen.

Besuchen Sie für Supportanfragen bitte www.helenoftroy.com/emea-de/. Weitere Servicekontaktfinformationen finden Sie am Ende dieses Benutzerhandbuchs.

Diese Garantie gilt nur für Europa, Russland, den Nahen Osten und Afrika.

Untersuchung

In Europa sollten alle schwerwiegenden Vorfälle (z. B. Tod, lebensbedrohliche Verletzungen, chirurgische Eingriffe usw.), die in Zusammenhang mit diesem Thermometer aufgetreten sind, KAZ Europa (siehe Helen of Troy Verbraucherservicenummer) und der zuständigen Behörde Ihres Mitgliedsstaats gemeldet werden.

Ref.-, Chargen- und Seriennummer Ihres Produkts müssen angegeben werden, da sie für die Aufzeichnung und Nachverfolgung Ihrer Anfrage oder Beanstandung unerlässlich sind. Chargen- und Seriennummer befinden sich im Batteriefach. Das Herstellungsdatum wird durch die Chargennummer angegeben und kann, wie unten erläutert, abgeleitet werden:

Die ersten 3 Zahlen nach der Chargen-Nr. bezeichnen den Tag des Jahres der Fertigung. Die nächsten beiden Zahlen sind die letzten Ziffern des Kalenderjahres der Fertigung und der/die Buchstabe(n) am Ende kennzeichnen den Hersteller des Produkts. (z. B. Chargen-Nr.: 12313tav, dieses Produkt wurde am Tag 123 des Jahres 2013 vom Hersteller mit dem Code tav hergestellt.)

Produktspezifikationen

| | |
|---|---|
| Type: | Kontaktloses Stirnthermometer (BNT400) |
| Messbereich: | 34 °C – 43 °C |
| Messschritte: | 0,1 °C |
| Labormessgenauigkeit: | 0,2 °C für 35 °C – 42 °C (0,4 °F für 95 °F – 107,6 °F) außerhalb dieses Bereichs ±0,3 °C /0,5 °F (Umgebungstemperatur: 15 °C bis 40 °C (59 °F to 104 °F)) Dieses Thermometer zeigt eine berechneten, geschätzten, äquivalenten oralen Wert an. |
| Display: | Flüssigkristallanzeige, 4 Ziffern plus spezielle Symbole |
| Ton: | Audio: Normaler Temperaturbereich = grüner Temperaturbereich: 1 langer Piepton von 0,4 Sekunden Dauer Fieber = roter oder gelber Temperaturbereich: 10 kurze Pieptöne von 0,2 Sekunden Dauer |
| Betriebstemperatur: | 15 °C – 40 °C (59 °F – 104 °F) |
| Automatisches Ausschalten: | ca. 30 Sekunden nach der Durchführung der letzten Messung |
| Gewicht: | 100 g (mit Batterien), 82,5 g (ohne Batterien) |
| Langfristige Aufbewahrung | |
| Aufbewahrungs-/Transporttemperatur: | -25 °C – 55 °C (-13 °F – 131 °F) |
| Luftfeuchtigkeit: | 15–95 % nicht kondensierend |
| Batterie: | (2) AAA-Batterien, mindestens 500 Messungen |
| Druck: | 700-1060 hPa |
| Referenzkörperstelle: | Orales Äquivalent |
| Dieses Medizinprodukt trägt das CE-Zeichen und wurde in Übereinstimmung mit der RoHS-Richtlinie 2011/65/EU und anderen geltenden Richtlinien und/oder Verordnungen hergestellt, wie | |

in der EU-Konformitätserklärung angegeben. Das Infrarot-Thermometer erfüllt die in der ASTM-Norm E 1965-98 festgelegten Anforderungen an das Thermometer-System. Die volle Verantwortung für die Konformität des Produkts mit der Norm wird von Kaz Europe Sàrl in der Schweiz übernommen.

ASTM Anforderungen an die Laborgenaugigkeit im Displaybereich der Temperaturanzeige von 37 °C bis 39 °C betragen $\pm 0,2$ °C für Infrarot-Thermometer, während die Anforderungen für Quecksilber- und elektronische Thermometer gemäß den ASTM-Normen E667-86 und E1112-86 $\pm 0,1$ °C sind.

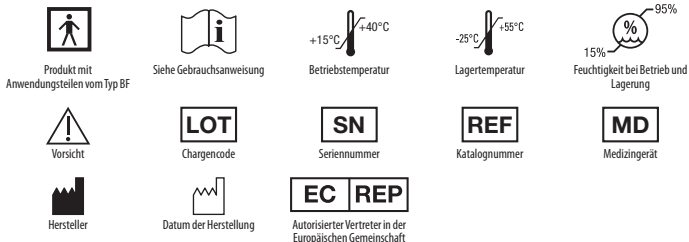

Gerät mit interner Stromversorgung

Dauerbetrieb

IP22 Geschützt gegen feste Fremdkörper mit Durchmessern von 12,5 mm und darüber. Geschützt gegen senkrecht herabfallende Wassertropfen, wenn das Gerät bis zu 15 Grad geneigt ist.

MEDIZINISCHE ELEKTRISCHE GERÄTE erfordern bestimmte Vorsichtsmaßnahmen gemäß der Richtlinie über die elektromagnetische Verträglichkeit (kurz: EMC).

Für eine detaillierte Beschreibung der EMV-Anforderungen beziehen Sie sich bitte auf www.hot-europe.com/support.

Tragbare oder mobile HF-Kommunikationsgeräte können MEDIZINISCHE ELEKTRISCHE GERÄTE beeinträchtigen.

 Bitte das Produkt am Ende seiner Nutzungsdauer nicht in den Hausmüll geben. Altgeräte können bei Ihrem Händler oder bei einer in ihrem Land üblichen Sammelstelle entsorgt werden.

Descripción del producto (vea la página 1)

- | | |
|---|---|
| ① Interruptor de encendido y apagado | ② Escáner de temperatura infrarrojo |
| ③ Pantalla LCD | ④ Botón de medición de la temperatura |
| ⑤ Puerta de las pilas | ⑥ Tapón protector del escáner |
| ⑦ Interruptor del modo silencioso | ⑧a Luz de orientación PositionCheck™ |
| ⑧b Sensor de proximidad PositionCheck™ | ⑨ Modo de temperatura de superficie |
| ⑩ Botón de la tecnología Age Precision™ | ⑪ Conmutador de Fahrenheit a Celsius (en el interior del compartimento de la batería) |

Gracias por adquirir el termómetro de frente sin contacto Braun Sensian™ 7 (BNT400). Este termómetro es un producto de alta calidad que incorpora la tecnología más avanzada y que ha sido evaluado de acuerdo con los estándares internacionales. Con su tecnología exclusiva, el producto puede proporcionar una lectura estable y precisa con cada medición. El termómetro realiza una autocomprobación cada vez que se enciende para proporcionar mediciones precisas.

Lea estas instrucciones detenidamente antes de usar este producto y consérvelas junto con éste en un lugar seguro.

Uso previsto y contraindicaciones

Este termómetro con función Sin contacto + con contacto es un aparato infrarrojos de mano que funciona con pilas y está destinado a la toma intermitente de la temperatura del cuerpo humano en un entorno de uso doméstico en personas de todas las edades, excepto bebés prematuros y pequeños para la edad gestacional, utilizando el centro de la frente como punto de medición.

Este termómetro no está destinado para uso clínico en un entorno profesional, sino únicamente para uso doméstico.

Este termómetro no está destinado para interpretar temperaturas hipotérmicas. Si el dispositivo presentara una temperatura de 36,4 °C (o 97,5 °F) o menos, el color de la luz LED de fondo fuera verde o blanca y el individuo presentara síntomas o comportamientos fuera de lo común, consulte con su médico o con un profesional de la salud.

Este termómetro no está diseñado para usarlo en bebés prematuros ni en bebés pequeños para la edad gestacional. Los bebés prematuros son aquellos con una edad natural inferior a las 37 semanas. Un bebé demasiado pequeño para su edad de gestación se define como un bebé nacido a las 37 semanas o más tarde pero con un peso por debajo de un percentil 10 para bebés de su misma edad de gestación.

El uso de este termómetro no pretende sustituir la consulta con su médico.



Advertencias y precauciones

Mantener fuera del alcance de los niños menores de 12 años.

No utilice **NUNCA** el termómetro para fines distintos para los que está destinado. Siga las precauciones de seguridad generales al utilizarse con niños.

No sumerja **NUNCA** el termómetro en agua u otros líquidos (no es resistente al agua). Para su limpieza y desinfección, siga las instrucciones de la sección «Cuidado y limpieza».

NO exponga este termómetro a temperaturas extremas, inferiores a -25 °C o superiores a 55 °C (inferiores a -13 °F o superiores a 131 °F) ni a una humedad excesiva (humedad relativa sin condensación superior al 95 %).

De almacenarse el termómetro en un lugar más frío o más cálido de lo normal, permita que se aclimate a la temperatura ambiente de la sala durante 10 minutos antes de tomar una medición.

NO utilice este termómetro si observa signos de daños en el escáner o en el propio termómetro. En caso de daños, **NO** intente reparar el producto.

No rasque **NUNCA** el sensor con un objeto afilado cuando lo limpie.

No inserte **NUNCA** objetos punzantes en la zona del escáner o en cualquier superficie abierta del termómetro.

Este termómetro contiene partes de precisión de alta calidad. **NO** deje caer el instrumento. Protéjalo de golpes e impactos fuertes. **NO** retuerza el instrumento ni el sensor de medición.

Una elevación de la temperatura podría ser una señal de enfermedad, sobre todo en neonatos y niños pequeños, o en adultos mayores, frágiles o con un sistema inmune debilitado. Consulte con un profesional de inmediato si se da una elevación de temperatura en:

- Neonatos y niños de menos de 3 meses (Consulte con su médico inmediatamente si la temperatura supera los 37,4 °C [o 99,4 °F]).
- Sujetos mayores de 60 años (la fiebre puede mitigarse o no aparecer en sujetos mayores).
- Pacientes con diabetes mellitus o con un sistema inmunitario debilitado (ej., seropositivo, quimioterapia, tratamiento crónico inmunosupresivo, esplenectomía).
- Pacientes encamados (por ejemplo, pacientes de residencia de ancianos, que hayan sufrido un ictus, una enfermedad crónica, parapléjicos, tetrapléjicos o que se estén recuperando de una intervención quirúrgica).
- Un paciente sometido a un trasplante (por ejemplo, hígado, corazón, pulmón, riñón).

NO permita que los niños se tomen ellos mismos la temperatura sin supervisión.

Consulte con su médico en caso de síntomas como irritabilidad inexplicable, vómitos, diarrea, deshidratación, cambios de apetito o actividad, convulsiones, dolor muscular, escalofríos rigidez en el cuello, dolor al orinar etc., incluso sin presencia de fiebre.

Aún con ausencia de fiebre, las personas con temperatura normal pueden seguir requiriendo atención médica. No se deberá evaluar a aquellas personas que tomen antibióticos, analgésicos o antipiréticos únicamente sobre la base de la lectura de su temperatura para determinar la gravedad de su enfermedad.

NO modifique este equipo sin la autorización del fabricante.

¿Por qué Braun Sensian™ 7?

Medición en menos de 2 segundos

La innovadora tecnología de infrarrojos permite medir la temperatura de la frente en menos de 2 segundos independientemente de que utilice la opción con o sin contacto.

Preciso y fiable

Gracias a su tecnología exclusiva, el termómetro Braun Sensian™ 7 captura el calor que desprende la frente de manera natural para calcular la temperatura corporal. Ofrece la misma precisión profesional en contacto con la frente de su hijo o a 2,5 cm de distancia.

Fácil de usar

El termómetro de frente sin contacto Braun Sensian™ 7 no es invasivo. Puede realizarse una medición incluso mientras el niño está durmiendo.

El termómetro Braun Sensian™ 7 es más seguro para utilizar en niños que un termómetro rectal y resulta más fácil de usar que otros métodos.

Seguro e higiénico

La opción de medición sin contacto le ayudará a evitar la propagación de los gérmenes.

Uso completamente seguro tanto en niños como en adultos.

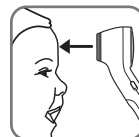

¿Cómo funciona el termómetro Braun Sensian™ 7?

El termómetro de frente sin contacto Braun Sensian™ 3 mide la energía infrarroja irradiada desde la piel en el centro de la frente, justo encima de las cejas. Esta energía capturada se recopila a través de lentes y se convierte en un valor oral equivalente.

El termómetro Braun Sensian™ 7 ha sido probado clínicamente y se ha demostrado que resulta seguro y preciso cuando se usa siguiendo las indicaciones del manual de instrucciones.

Tecnología Age Precision™

La investigación clínica muestra la definición de los cambios de fiebre a medida que los recién nacidos pasan a ser niños y los niños, adultos.¹

Seleccione la franja de edad adecuada, tome la temperatura y la pantalla saldrá verde, amarilla o roja para indicar si la temperatura está en rangos normales, de fiebre o de fiebre alta respectivamente.

Este dispositivo está diseñado únicamente para la medición de la temperatura del cuerpo humano. Este dispositivo también cuenta con un modo de superficie. Su función no es el diagnóstico o control de estados médicos o enfermedades graves.

¹ Herzog L., Phillips S. Addressing Concerns About Fever. Clinical Pediatrics. 2011;50 (#5): 383-390.

Consejos para tomar la temperatura

Es importante conocer la temperatura normal de cada individuo en estado saludable. Es la única manera de diagnosticar una fiebre. Tome varias lecturas con buena salud para poder determinar la temperatura normal.

La temperatura normal de un niño puede alcanzar los 37,7 °C (99,9 °F) y bajar hasta los 36,1 °C (97,0 °F). Tenga en cuenta que esta unidad lee 0,5 °C (0,9 °F) menos que una medición rectal digital.

El sujeto deberá estar en la sala 30 minutos antes de tomar la medición.

Nota: Tanto el termómetro como el sujeto estarán a misma temperatura ambiente por lo menos durante 10 minutos.

Mantenga SIEMPRE el termómetro y la frente quiéto durante la lectura. **NO** mueva el termómetro hasta que escuche el pitido final. **NO** tome la temperatura durante o justo después de amamantar a un bebé.

El sujeto no podrá beber, comer o estar activo físicamente antes/durante la medición. Retire cualquier gorro y espere 10 minutos antes de medir.

Limpie la zona o retire el cabello de la frente antes de realizar una medición. Espere 10 minutos después de limpiar antes de realizar una medición.

Tome **SIEMPRE** la temperatura exactamente como se indica. Los resultados de la temperatura pueden variar si se coloca en una posición incorrecta o a una distancia incorrecta de la frente.

Para las personas que midan su propia temperatura se recomienda utilizar la opción con contacto en vez de sin contacto.

En las siguientes situaciones se recomienda realizar tres mediciones en el mismo lugar y tomar como válido el valor más alto:

- Neonatos de menos de 100 días de vida.
- Niños menores de tres años de edad inmunodeprimidos o en los que la presencia o ausencia de fiebre sea una circunstancia crítica.
- Cuando el usuario esté aprendiendo a usar el termómetro por primera vez, hasta que se haya familiarizado con el equipo y obtenga unas lecturas consistentes.

Precauciones generales:

- Utilice un paño seco para secar el sudor antes de realizar cualquier medición.
- Evite aplicar paños calientes o fríos sobre la frente durante al menos 30 minutos antes de realizar la medición.
- **NO** realice la medición de temperatura sobre cicatrices, heridas abiertas o abrasiones.
- Mantenga el sensor y las lentes de medición limpios. Evite el contacto directo con el sensor o las lentes.
- Guarde **SIEMPRE** el termómetro con el tapón protector puesto para evitar la acumulación de suciedad o arañazos que dañen el dispositivo.
- Asegúrese de retirar el tapón protector antes de realizar una medición y de volver a colocarlo cuando haya terminado de usar el termómetro.

Cómo usar su Braun Sensian™ 7

Nota: Tanto el termómetro como el sujeto deberían estar a la misma temperatura ambiente durante al menos 10 minutos.

1. Retirada del tapón protector

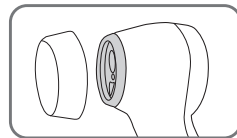

2. Encendido

Pulse y suelte el botón de encendido una vez. Se activará una luz de fondo y dará comienzo a la secuencia de inicio.

NOTA: Asegúrese de retirar la tapa protectora del escáner antes de realizar una medición.

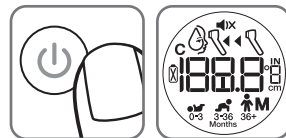

3. Seleccione la franja de edad

Seleccione la edad con el botón de la tecnología Age Precision™.

El dispositivo recorrerá las franjas de edad y resaltará las 3 franjas que podrá seleccionar: 0-3 meses (👶), 3-36 meses (👦), o +36 meses (👤).

Pulse el botón de la tecnología Age Precision™ para recorrer por todas las franjas de edad hasta llegar a la edad adecuada para el sujeto.



3.1 Registrar un rango de edad preferido: (Grabar una opción de edad)

Para grabar una franja de edad favorita para que se seleccione de manera automática al encender el termómetro siga los siguientes pasos:

A. Asegúrese de que el termómetro está apagado.

B. Mantenga pulsados el botón de encendido (⏻) y el botón de la tecnología Age Precision™ (Ⓢ) durante 4 segundos. La unidad se encenderá y aparecerá una luz de fondo amarilla con los iconos de las 3 franjas de edad.

C. Pulse el botón de la tecnología Age Precision™ (Ⓢ). La franja de edad seleccionada se iluminará. Pulse el botón Age Precision™ hasta que la franja de edad deseada se ilumine en la pantalla.

D. Una vez seleccionada la franja de edad deseada, deje de pulsar el botón y espere 3 segundos. Se iluminará una luz de fondo verde y el rango de edad seleccionado se confirmará. Tras 4 segundos, el termómetro se apagará.

E. La franja de edad favorita se seleccionará de manera automática al encender el termómetro.



Nota: Aun habiendo seleccionado una franja de edad favorita, se puede seleccionar otra franja de edad para cada uso pulsando el botón de Age Precision™ cuando aparezca el icono de franja de edad una vez encendido el termómetro.

F. Para borrar una franja de edad favorita, abra la puerta de las pilas, retire las pilas y vuelva a introducir las pilas.

IMPORTANTE: Para garantizar una lectura precisa, tome siempre la temperatura en la franja de edad que se corresponda con la del sujeto.

4. Colocación correcta con PositionCheck™

Coloque el termómetro sobre o a una distancia máxima de 2,5 cm del centro de la frente, justo entre las cejas.

Cuando el termómetro esté preparado y colocado sobre la frente o a 2,5 cm de distancia, aparecerá una línea horizontal de guiones (---) en la pantalla.

Para lecturas sin contacto, una luz de orientación amarilla le indicará hacia dónde apuntar.

De estar la zona de las cejas cubierta con pelo, sudor o suciedad, limpie la zona previamente para una precisión de lectura mejorada. Es importante mantener el termómetro y la frente quietos durante la medición. Los movimientos afectarán a la lectura de temperatura.

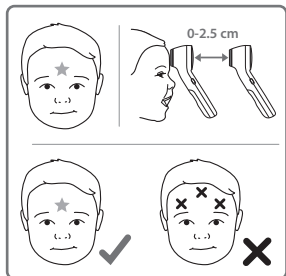

5. Medición de la temperatura

Tres líneas de guiones significa que el termómetro está listo para medir la temperatura. Pulse el botón de temperatura. La pantalla mostrará una animación con líneas de guiones durante la lectura. Una vez terminado, se escuchará un pitido de confirmación y aparecerá en pantalla la luz del color de fiebre pertinente.

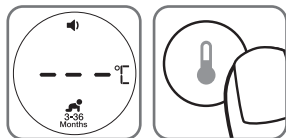

Si se coloca el dispositivo demasiado lejos de la frente, le requerirá acercarlo mostrando el mensaje «0-2 cm». Mueva lentamente el dispositivo hacia la frente hasta que empiece la animación de líneas de guiones y aparezca en pantalla la lectura.

6. Lectura de la temperatura

Si la temperatura se encuentra en un espectro normal, sonará un pitido largo al completar la medición. Si la temperatura se encuentra en rangos de fiebre, sonarán diez pitidos cortos para indicar que ha terminado la medición.

| Rango de edad | Verde Temperatura normal | Amarillo Fiebre | Rojo Fiebre alta |
|-------------------|--|---|-------------------------|
| 0*-3 meses | ≥ 35,8 – ≤ 37,4 °C (≥ 96,4 – ≤ 99,4 °F) | | >37,4 °C (>99,4 °F) |
| 3-36 meses | ≥35,4 – ≤37,6 °C (≥95,7 – ≤99,6 °F) | >37,6 – ≤38,5 °C (>99,6 – ≤101,3 °F) | >38,5 °C (>101,3 °F) |
| 36 meses - adulto | ≥35,4 – ≤37,7 °C (≥95,7 – ≤99,9 °F) | >37,7 – ≤39,4 °C (>99,9 – ≤103,0 °F) | >39,4 °C (>103,0 °F) |

*Se define 0 meses como una edad gestacional igual o mayor a 37 semanas de calendario en el momento del nacimiento.

6. Apagado

Pulse el botón de encendido para apagar. El dispositivo también se apagará automáticamente si no se usa durante 30 segundos.

Cómo medir la temperatura de alimentos y líquidos

1. Retirada del tapón protector

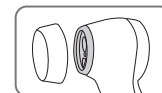

2. Encendido

Pulse y suelte el botón de encendido una vez. Se activará una luz de fondo y dará comienzo a la secuencia de inicio.

NOTA: Asegúrese de retirar la tapa protectora del escáner antes de realizar una medición.

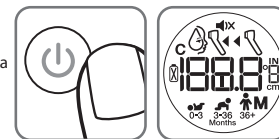

3. Selección del modo de temperatura de la superficie

Pulse y suelte el botón de modo de temperatura de superficie. Sonará un pitido, aparecerá el icono (👉) de modo de superficie, la luz del fondo de pantalla se hará azul y aparecerán en pantalla tres guiones para indicar que el termómetro está listo para medir la temperatura.



4. Colocación

Coloque el dispositivo a una distancia máxima de 6 cm del líquido o de la comida.

Nota: Al medir la temperatura de la comida o de los líquidos, se apuntará con el termómetro directamente a la comida o al líquido. **NO** apunte a los lados de un contenedor con líquido o comida. **NO** toque el líquido o la comida con el termómetro.



5. Medición de la temperatura

Pulse el botón de temperatura (puede pulsarlo y mantener o pulsarlo y soltar). La pantalla mostrará una animación de una línea de guiones durante la lectura. Una vez se complete la lectura, la pantalla mostrará la lectura de temperatura.



6. Lectura de la temperatura

Retire el dispositivo y lea la temperatura.



Para cambiar la temperatura entre °C y °F

1. Abra el compartimento para pilas y retírelas.
2. Podrá encontrar el conmutador de °C/°F en el compartimento de las pilas.
3. Deslice el conmutador a la posición °C o °F para seleccionar la escala de temperatura que prefiera.
4. Vuelva a colocar las pilas y cierre la tapa.

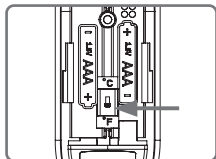

Cambio del modo de sonido

El termómetro Braun Sensian™ 7 le permite silenciar el pitido del dispositivo para no despertar al niño. Para activar el modo silencio, deslice el conmutador hasta la posición de modo silencio y tome una lectura de temperatura. Aparecerá un icono en la pantalla para indicar que el termómetro se encuentra silenciado.

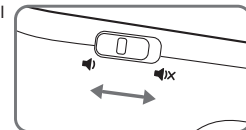

Calibrado

Este producto ha sido calibrado en el momento de su fabricación. Si se utiliza de acuerdo con las instrucciones de uso, no se requiere una calibración periódica. Este dispositivo no pretende ser un sustituto de las revisiones regulares de su médico. Consulte a su médico si tiene alguna duda sobre la lectura de la temperatura.

Errores y resolución de problemas

| Mensaje de error | Situación | Solución |
|------------------|---|--|
| | Cuando quede un 20% o menos de batería, el símbolo de la pila parpadeará en la pantalla. No obstante, el dispositivo seguirá funcionando hasta que la carga llegue al 0%. | Cambie las pilas. |
| | En caso de que solamente aparezca en la pantalla el símbolo de la pila de forma fija, no podrá utilizarse el dispositivo. Sustituya las pilas de inmediato. | Cambie las pilas. |
| | Este mensaje aparecerá cuando la temperatura medida sea inferior a 34 °C (93,2 °F) o superior a 43 °C (109,4 °F) o cuando la temperatura ambiente esté fuera de los rangos de 15 °C – 40 °C (59 °F – 104 °F). | Vuelva a medir la temperatura siguiendo estrictamente las instrucciones de la sección «Cómo usar». |

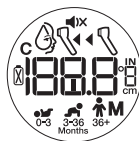

Error del sistema: la pantalla de auto comprobación parpadea continuamente y no vendrá seguida por el pitido de listo y el símbolo de listo.

Si persiste el error.

Si el error todavía persiste.

Espere 1 minuto hasta que el termómetro se apague automáticamente; después, enciéndalo de nuevo.

...reinicie el termómetro quitando las pilas y volviéndolas a instalar.

... póngase en contacto con el servicio de atención al cliente.

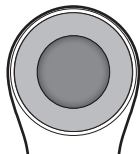

Pantalla en negro. El termómetro no tiene energía.

Compruebe que se hayan colocado correctamente las pilas. Compruebe igualmente los polos (+ y -) de las pilas.

Póngase en contacto con el servicio de atención al cliente si el termómetro sigue sin funcionar.

Cuidado y limpieza

Sírvase de un hisopo de alcohol o algodón humedecido con alcohol (70 % isopropil) para limpiar el termómetro y la sonda. Asegúrese de que no entre líquido en el termómetro. No utilice nunca agentes limpiadores abrasivos, disolventes o benceno para limpiar y no sumerja nunca el instrumento en agua y otros líquidos limpiadores. Espere 10 minutos tras limpiar antes de medir una temperatura. Asegúrese de volver a colocar el tapón protector tras su uso para evitar arañazos o daños en el termómetro.

No inserte nunca objetos punzantes en la zona del escáner o en cualquier superficie abierta del termómetro.

Sustitución de las pilas

El termómetro Braun Sensian™ 7 incluye 2 pilas tipo AAA. Sustituya las pilas por otras 2 pilas AAA cuando aparezca el símbolo parpadeante de la pila en la pantalla LCD. Para cambiar las pilas, deslice la tapa del compartimento para abrirlo y retire las pilas. Sustituya las pilas asegurándose de respetar la polaridad indicada dentro del compartimento. Retire las pilas del producto si no se va a utilizar durante periodos largos de tiempo para evitar dañar el termómetro por fugas de las pilas.

Retire las pilas del termómetro en caso de que no vaya a usarlo durante mucho tiempo para evitar que este sufra daños debido a una fuga de las pilas.



Deseche solo pilas vacías. No debe tirarlas en la basura doméstica, sino en un punto de recogida adecuado o en el punto de venta.

Garantía limitada de 2 años

Lea las instrucciones al completo antes de intentar el uso de este dispositivo. Conserve el recibo de compra como prueba y fecha de esta. Se presentará el recibo obligatoriamente con cada reclamación dentro del periodo de garantía relevante. Ninguna reclamación dentro del plazo de garantía tendrá validez sin una prueba de compra.

Su dispositivo está garantizado durante dos años (2 años) a partir de la fecha de compra.

Esta garantía cubre los defectos de materiales o mano de obra que se produzcan bajo un uso normal; los dispositivos defectuosos que cumplan estos criterios serán reemplazados sin cargo alguno.

La garantía NO CUBRE defectos o daños causados por abuso o por incumplimiento de las instrucciones de los usuarios. La garantía se anulará si se abre el dispositivo, se manipula o se utiliza con componentes o accesorios de otra marca que no sea Braun, o si las reparaciones las lleva a cabo una persona no autorizada.

Los accesorios y consumibles están excluidos de cualquier garantía.

Para solicitar asistencia, visite www.helenof Troy.com/emea-en/ o busque la información de contacto del servicio al final de este manual del usuario.

Esta garantía es aplicable únicamente en Europa, Rusia, Oriente Medio y África.

Consulta

En Europa, cualquier incidente grave (como muerte, lesiones que pongan en peligro la vida, intervención quirúrgica, etc.) que se haya producido en relación con este termómetro debe ser comunicado a Kaz Europa (consulte los números de Atención al Cliente de Helen of Troy) y a las autoridades competentes en su estado miembro.

Deberán facilitarse los números de serie, referencia (REF) y lote (LOT) de su producto, ya que son esenciales para registrar su consulta o reclamación y realizar un seguimiento de la misma. Los números de lote y de serie se encuentran en el compartimento de las pilas. La fecha de producción viene dada por el número LOTE y puede ser descifrada según se explica a continuación:

Los tres primeros dígitos numéricos después del Nº de lote (LOT) representan el día del año de fabricación. Los dos dígitos siguientes indican los dos últimos números del año natural de fabricación y las letras finales designan el fabricante del producto. (Por ejemplo, el número de lote 12313tav indica que este producto fue fabricado el día 123 del año 2013 y que el código del fabricante es tav).

Especificaciones del producto

| | |
|--------------------------------|--|
| Tipo: | De frente sin contacto (BNT400) |
| Rango de medición: | 34 °C – 43 °C (93,2 °F – 109,4 °F) |
| Resolución: | 0,1 °C (0,1 °F) |
| Precisión de laboratorio: | 0,2 °C para 35 °C – 42 °C (0,4 °F para 95 °F – 107,6 °F) fuera de ese rango $\pm 0,3$ °C/0,5 °F (Temperatura ambiente: 15 °C a 40 °C (59 °F a 104 °F) Este termómetro muestra una estimación oral equivalente calculada. |
| Pantalla: | Pantalla de cristal líquido, 4 dígitos e iconos especiales |
| Acústica: | Audio: Intervalo normal de temperatura = rango de temperatura verde: 1 pitido largo de 0,4 segundos de duración Fiebre = rango de temperatura rojo o amarillo: 10 pitidos cortos de 0,2 segundos de duración |
| Temperatura de funcionamiento: | 15 °C – 40 °C (59 °F – 104 °F) |
| Apagado automático: | Aproximadamente 30 segundos después de haber realizado la última medición |
| Peso: | 100 g (con pilas), 82,5 g (sin pilas) |

Intervalos de almacenamiento prolongado

| | |
|---|---|
| Temperatura de almacenamiento/transporte: | -25 °C – 55 °C (-13 °F – 131 °F) |
| Humedad: | 15–95 % sin condensación |
| Batería: | (2) Pilas AAA - al menos 500 mediciones |
| Presión: | 700–1060 hPa (0,7–1,06 atm) |
| Parte del cuerpo de referencia: | Equivalente oral |

Este producto sanitario lleva la marca CE y está fabricado en conformidad con la Directiva 2011/65/UE relativa a Restricciones a la utilización de determinadas sustancias peligrosas en aparatos eléctricos y electrónicos (RoHS) y otras directivas o normativas aplicables, tal como se especifica en la Declaración de Conformidad de la UE. El termómetro por infrarrojos cumple los requisitos de la norma E 1965-98 de la ASTM para sistemas termométricos. Kaz Europe Sarl, Suiza, asume la plena responsabilidad de la conformidad del producto con la normativa en vigor.

La exactitud requerida por el laboratorio ASTM para pantallas de termómetros infrarrojos dentro del intervalo de 37 a 39 °C (98 a 102 °F) es de $\pm 0,2$ °C ($\pm 0,4$ °F), mientras que para termómetros de mercurio y termómetros electrónicos, las normas ASTM E667-86 y E1112-86 requieren $\pm 0,1$ °C ($\pm 0,2$ °F).



Equipo con piezas aplicadas tipo BF



Véanse las instrucciones de uso



Temperatura de funcionamiento



Temperatura de almacenamiento



Humedad de funcionamiento y de almacenamiento



Precaución



Código de lote



Número de serie



Número de referencia



Producto sanitario



Fabricante



Fecha de fabricación



Representante autorizado en la Comunidad Europea

Equipo con alimentación interna

Funcionamiento continuo

IP22 Protegido contra objetos sólidos extraños de 12,5 mm de diámetro o mayor. Protegido contra la caída vertical de gotas de agua cuando el dispositivo mantiene una inclinación de hasta 15 grados.

El EQUIPO MÉDICO ELÉCTRICO requiere precauciones especiales con respecto a la compatibilidad electromagnética (EMC).

Si desea obtener información más completa sobre los requisitos de compatibilidad electromagnética, visite www.hot-europe.com/support.

Los equipos portátiles y móviles de comunicaciones por radiofrecuencia pueden afectar a los APARATOS ELÉCTRICOS MÉDICOS.



No deseches este producto junto con los residuos domésticos una vez agotada su vida útil. Puede desecharlo en una tienda de venta al público o un punto limpio debidamente autorizado.

Description du produit (voir page 1)

- | | |
|--|---|
| ① Bouton Marche/arrêt | ② Scanner de température à infrarouge |
| ③ Écran LCD | ④ Bouton de mesure de la température |
| ⑤ Couverture du compartiment à piles | ⑥ Capuchon protecteur du scanner |
| ⑦ Interrupteur du mode silencieux | ⑧a Viseur lumineux PositionCheck™ |
| ⑧b Capteur de proximité PositionCheck™ | ⑨ Mode température de surface |
| ⑩ Bouton Age Precision™ Technology | ⑪ Interrupteur Fahrenheit/Celsius (à l'intérieur du compartiment à piles) |

Merci d'avoir acheté le thermomètre « Braun Sensian™ 7 frontal sans contact » (BNT400). Ce thermomètre de haute qualité intègre une technologie de pointe et a été testé conformément aux normes internationales. Grâce à sa technologie exclusive, ce produit fournit des valeurs stables et précises à chaque mesure. Le thermomètre effectue un autotest à chaque fois qu'il est allumé pour une mesure précise.

Veillez lire attentivement ces instructions avant d'utiliser le produit. Conservez la notice et le thermomètre en lieu sûr.

Usage prévu et contre-indications

Ce thermomètre sans contact + contact est un thermomètre infrarouge portatif, fonctionnant à piles, conçu pour la mesure de la température corporelle humaine à domicile sur des individus de tous âges, à l'exception des bébés nés avant terme et petits par rapport à leur âge gestationnel. Les mesures doivent être prises au centre du front.

Ce thermomètre n'est pas prévu pour une utilisation clinique dans un environnement professionnel et est réservé à un usage domestique.

N'utilisez pas ce thermomètre pour interpréter les températures hypothermiques. Si le dispositif affiche une température inférieure ou égale à 36,4 °C (97,5 °F) avec un rétroéclairage LED de couleur verte ou blanche et que l'individu présente des symptômes ou des comportements atypiques, contactez votre médecin ou un professionnel de santé.

Ce thermomètre n'est pas destiné à être utilisé chez les bébés prématurés ou petits pour leur âge gestationnel. Un bébé prématuré est un bébé dont l'âge gestationnel est inférieur à 37 semaines. Un bébé petit pour son âge gestationnel est un bébé né au moins à partir de la 37ème semaine et dont le poids est inférieur au 10ème percentile correspondant aux bébés du même âge gestationnel.

L'utilisation de ce thermomètre ne doit en aucun cas remplacer une consultation chez votre médecin.



Mises en garde et précautions

Conservez-le hors de la portée des enfants de moins de 12 ans.

NE JAMAIS utiliser le thermomètre à d'autres fins que celles énoncées dans cette notice. Respectez les précautions générales de sécurité lorsque vous l'utilisez chez l'enfant.

NE JAMAIS immerger le thermomètre dans l'eau ou d'autres liquides, il n'est pas étanche. Pour le nettoyer et le désinfecter, reportez-vous aux instructions fournies dans la section « Entretien et nettoyage ».

NE PAS stocker ce thermomètre à des températures extrêmes inférieures à -25°C ou supérieures à 55°C (inférieures à -13°F ou supérieures à 131°F) ou dans une humidité excessive (au-dessus de 95 % d'humidité relative sans condensation).

Si le thermomètre est conservé dans un lieu plus froid ou plus chaud que son lieu d'utilisation, laissez-le s'acclimater à la température ambiante pendant 10 minutes avant d'effectuer une mesure.

NE PAS utiliser le thermomètre si des dommages sont visibles sur le scanner ou sur le thermomètre lui-même. Si des dommages sont visibles, n'essayez PAS de réparer le produit.

NE JAMAIS gratter la sonde à l'aide d'un objet pointu ou tranchant pour la nettoyer.

NE JAMAIS insérer un objet pointu dans la zone du scanner ou toute autre surface ouverte du thermomètre.

Ce thermomètre est constitué de pièces de précision de haute qualité. **Ne le faites PAS** tomber. Protégez-le des impacts et chocs violents. **Ne tordez PAS** l'appareil ou le capteur de mesure.

Une élévation de température peut signaler une maladie grave, en particulier chez les adultes âgés, fragiles, dont le système immunitaire est affaibli, ou chez les nouveau-nés et les nourrissons. Consultez immédiatement un médecin en cas d'élévation de la température si vous prenez la température chez :

- des nouveau-nés et des nourrissons de moins de 3 mois (consultez immédiatement votre médecin en cas de température supérieure à 37,4 °C [99,4 °F])
- des individus de plus de 60 ans (la fièvre peut être atténuée, voire absente chez les patients âgés)
- des individus souffrant de diabète ou présentant un système immunitaire affaibli (par exemple en cas de séropositivité au VIH, de traitement anticancéreux par chimiothérapie, de traitement chronique par immunosuppresseurs, de splénectomie)
- des individus alités (par exemple patient en maison de soins de longue durée, ayant souffert d'un AVC, présentant une maladie chronique, une paralysie, une quadriplégie, en rétablissement après une intervention chirurgicale)
- des patients transplantés (par exemple du foie, du cœur, du poumon, du rein).

Ne laissez PAS les enfants prendre leur température sans surveillance.

Consultez votre médecin si vous observez des symptômes tels qu'une irritabilité inexplicquée, des vomissements, une diarrhée, une déshydratation, des changements d'appétit ou d'activité, des convulsions, une douleur musculaire, des tremblements, une raideur du cou, une douleur lors de la miction, etc., même en l'absence de fièvre.

Même en l'absence de fièvre, certains individus présentant une température normale pourraient tout de même avoir besoin de consulter un médecin. Chez les personnes prenant des antibiotiques, des antalgiques ou des antipyrétiques, l'évaluation de la gravité de la maladie ne doit pas se fonder sur les seules mesures de température.

NE JAMAIS modifier cet équipement sans l'autorisation du fabricant.

Pourquoi Braun Sensian™ 7 ?

Des mesures en moins de 2 secondes

La technologie infrarouge innovante permet de mesurer la température frontale en moins de 2 secondes, que vous utilisiez l'option avec contact ou sans contact.

Précis et fiable

Grâce à sa technologie unique, le thermomètre Braun Sensian™ 7 capture la chaleur naturellement donnée par le front pour calculer la température corporelle. Profitez toujours de la même précision professionnelle, que vous touchiez le front de votre enfant ou que vous teniez le thermomètre jusqu'à 2,5 cm de distance.

Facile à utiliser

Le thermomètre frontal sans contact Braun Sensian™ 7 est non invasif. Vous pouvez mesurer la température même sur un enfant endormi.

Le thermomètre Braun Sensian™ 7 est plus sûr qu'un thermomètre rectal chez l'enfant, et plus facile à utiliser que d'autres méthodes.

Sûr et hygiénique

L'option sans contact permet de minimiser la propagation des germes. Son usage est entièrement sûr, aussi bien chez l'enfant que chez l'adulte.

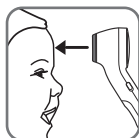

Comment fonctionne le Braun Sensian™ 7 ?

Le thermomètre Braun Sensian™ 7 frontal sans contact mesure l'énergie infrarouge émise par la peau au centre du front, juste au-dessus des sourcils. Cette énergie captée est recueillie par la sonde et convertie en une valeur de température buccale équivalente.

Le thermomètre Braun Sensian™ 7 a été testé cliniquement. Sa sécurité et sa précision ont été établies pour des utilisations conformes à cette notice.

Technologie Age Precision™

Les recherches cliniques montrent que la définition de la fièvre varie pour les nouveau-nés, les enfants et les adultes.¹

Sélectionnez l'âge approprié, puis prenez la température. L'écran à code couleur s'éclairera en vert, jaune ou rouge pour vous indiquer si la température est normale, si elle correspond à une fièvre ou encore à une fièvre importante.

Ce dispositif a été exclusivement conçu pour la mesure de la température corporelle humaine. L'appareil dispose également d'un mode surface. Il n'a pas été conçu pour diagnostiquer ou surveiller un problème médical ou une maladie grave.

¹ Herzog L., Phillips S. Addressing Concerns About Fever. Clinical Pediatrics. 2011 ; 50 (#5) :383-390.

Conseils pour la mesure de la température

Il est important de connaître la température normale d'une personne en bonne santé. Cela est impératif pour pouvoir diagnostiquer une fièvre avec certitude. Effectuez plusieurs mesures sur la personne en bonne santé afin de déterminer sa température normale.

La température normale d'un enfant peut être comprise entre 36,1 °C (97,0 °F) et 37,7 °C (99,9 °F). Gardez à l'esprit que cet appareil donne des mesures inférieures de 0,5 °C (0,9 °F) à une mesure par thermomètre numérique rectal.

Avant toute mesure, la personne concernée doit se trouver à l'intérieur depuis au moins 30 minutes.

Remarque : Le thermomètre et l'individu doivent être exposés à la même température ambiante pendant au moins 10 minutes.

Veillez TOUJOURS à ce que le thermomètre et le front restent stables pendant la mesure. **Ne bougez PAS** le thermomètre avant d'entendre le bip final. **N'effectuez aucune mesure** pendant que vous allaitez un nourrisson, ni immédiatement après.

Les individus ne doivent ni boire, ni manger, ni pratiquer la moindre activité physique avant et pendant la mesure. Avant toute mesure, retirez les éventuels couvre-chefs et patientez 10 minutes.

Avant d'effectuer une mesure, éliminez toute saleté ou tout cheveu du front. Après le nettoyage, patientez 10 minutes avant d'effectuer la mesure.

Prenez toujours la température en suivant scrupuleusement les instructions. Les valeurs de température pourraient varier si le dispositif est mal positionné.

Nous recommandons aux personnes prenant leur propre température d'utiliser l'option avec contact plutôt que l'option sans contact.

Dans les cas suivants, il est recommandé d'effectuer au moins trois mesures de température au même endroit et de conserver la plus élevée :

- Nouveau-nés jusqu'à 100 jours.
- Enfants de moins de trois ans dont le système immunitaire est altéré et chez lesquels la présence ou l'absence de fièvre est un élément crucial.
- Si l'utilisateur apprend à se servir du thermomètre pour la première fois, jusqu'à ce qu'il se soit familiarisé avec l'appareil et qu'il obtienne des valeurs cohérentes.

Précautions générales :

- Éliminez la sueur avec un tissu sec avant d'effectuer la mesure.
- Ne placez aucun tissu rafraîchissant ou chauffant sur le front dans les 30 minutes qui précèdent la mesure, au minimum.
- **NE PAS** mesurer la température sur des cicatrices, des plaies ouvertes ou des abrasions.
- Veillez à ce que le capteur de mesure et la lentille restent propres. Ne touchez pas directement le capteur et la lentille.
- **Remettez toujours** le bouchon protecteur en place avant de ranger le thermomètre afin d'éviter que la poussière ou des éraflures n'endommagent le dispositif.
- Veillez à retirer le capuchon protecteur avant d'effectuer une mesure et à le remettre en place après avoir utilisé le thermomètre.

Comment utiliser votre Braun Sensian™ 7

Remarque : le thermomètre et l'individu doivent être exposés à la même température ambiante pendant au moins 10 minutes.

1. Retirez le bouchon protecteur

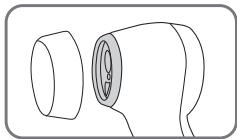

2. Allumez le thermomètre

Appuyez sur le bouton Marche/Arrêt une seule fois. Le rétroéclairage s'allume et la séquence de démarrage commence.

REMARQUE : veillez à retirer le bouchon protecteur du scanner avant d'effectuer une mesure.

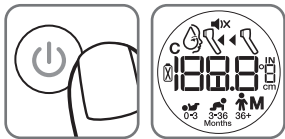

3. Sélectionnez la tranche d'âge

Sélectionnez l'âge à l'aide du bouton Age Precision™.

L'appareil commence à parcourir les tranches d'âge et met en évidence les 3 tranches que vous pouvez sélectionner : 0-3 mois (👶), 3-36 mois (👦) ou 36 mois et plus (👤).

Appuyez sur le bouton Age Precision™ pour passer d'une tranche d'âge à l'autre jusqu'à avoir sélectionné la tranche d'âge adaptée à l'individu.



3.1 Déterminer une tranche d'âge préférée : (verrouiller la sélection de l'âge)

Pour mémoriser une tranche d'âge préférée afin que cette tranche d'âge soit sélectionnée automatiquement lorsque vous allumez le thermomètre, suivez les étapes ci-après :

A. Assurez-vous que le thermomètre est éteint.

B. Appuyez et maintenez enfoncés les boutons Marche/Arrêt (Ⓢ) et Age Precision™ Technology (Ⓢ) pendant 4 secondes. L'unité s'allume avec un rétroéclairage jaune et les 3 icônes des tranches d'âge clignotent.

C. Appuyez sur le bouton Age Precision™ Technology (Ⓢ). La tranche d'âge sélectionnée clignote. Appuyez sur le bouton Age Precision™ jusqu'à ce que la tranche d'âge souhaitée clignote sur l'écran.

D. Une fois la tranche d'âge souhaitée sélectionnée, relâchez le bouton et patientez pendant 3 secondes. Le rétroéclairage vert s'allume et la tranche d'âge sélectionnée arrête de clignoter. Au bout de 4 secondes, le thermomètre s'éteint.

E. La tranche d'âge sélectionnée sera automatiquement sélectionnée lorsque vous allumerez le thermomètre.



Remarque : en plus de la tranche d'âge préférée, une tranche d'âge alternative peut être sélectionnée à chaque utilisation. Pour ce faire, il vous suffit d'appuyer sur le bouton Age Precision™ dès que l'icône de la tranche d'âge apparaît après avoir allumé le thermomètre.

F. Pour retirer la tranche d'âge préférée, ouvrez le couvercle du compartiment à piles, retirez les piles, attendez 30 secondes et réinsérez les piles.

IMPORTANT : afin de garantir des mesures précises, vous devez toujours sélectionner la tranche d'âge correspondant à l'âge de l'individu.

4. Positionnez correctement l'appareil grâce à la fonction PositionCheck™

Placez le thermomètre au centre du front, ou à une distance de 2,5 cm maximum, juste entre les sourcils.

Lorsque le thermomètre est prêt et positionné sur le front ou à une distance de 2,5 cm maximum, une ligne horizontale de tirets (« --- ») apparaît à l'écran.

Pour les mesures sans contact, la lumière de visée jaune vous indiquera la zone cible.

Si la zone des sourcils est recouverte par des cheveux, de la transpiration ou de la saleté, nettoyez-la au préalable pour améliorer la précision de la mesure. Il est important que le thermomètre et le front restent stables pendant la mesure. Tout mouvement influencera la mesure de la température.

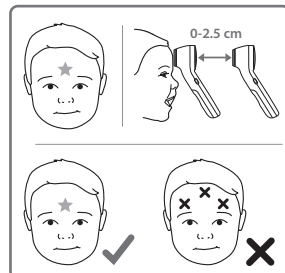

5. Prenez la température

Trois tirets signifient que le thermomètre est prêt à prendre une température. Appuyez sur le bouton de prise de température. Une ligne de tirets animée apparaît à l'écran pendant la mesure. Une fois la mesure effectuée, un bip de confirmation retentit et la couleur indicatrice de fièvre appropriée apparaît à l'écran.

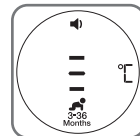
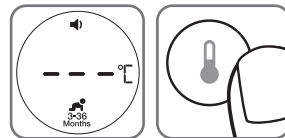

Si l'appareil est trop éloigné du front, il vous demandera de vous rapprocher en affichant le message « 0-2 cm ». Rapprochez lentement le dispositif du front jusqu'à ce que la ligne de tirets animée apparaisse à l'écran et qu'une mesure s'affiche.

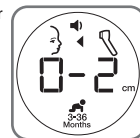

6. Lecture de la température

Si la température se trouve dans la plage normale, vous entendrez un long bip une fois la mesure terminée. Si la température se trouve dans la plage correspondant à une fièvre, vous entendrez dix bips courts vous indiquant que la mesure est terminée.

| Tranche d'âge | Vert Température normale | Jaune Fièvre | Rouge Fièvre importante |
|------------------|--|---|----------------------------|
| 0*-3 mois | ≥ 35,8 – ≤ 37,4 °C (≥ 96,4 – ≤ 99,4 °F) | | >37,4 °C (>99,4 °F) |
| De 3 à 36 mois | ≥35,4 – ≤37,6 °C (≥95,7 – ≤99,6 °F) | >37,6 – ≤38,5 °C (>99,6 – ≤101,3 °F) | >38,5 °C (>101,3 °F) |
| 36 mois - adulte | ≥35,4 – ≤37,7 °C (≥95,7 – ≤99,9 °F) | >37,7 – ≤39,4 °C (>99,9 – ≤103,0 °F) | >39,4 °C (>103,0 °F) |

* 0 mois correspond à un âge gestationnel supérieur ou égal à 37 semaines calendrier à la naissance.

6. Mise hors tension de l'appareil

Pour éteindre l'appareil, appuyez sur le bouton Marche/Arrêt. Sinon, celui-ci s'éteint automatiquement si vous ne l'utilisez pas pendant 30 secondes.

Comment mesurer la température des aliments et des liquides

1. Retirez le bouchon protecteur

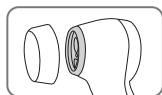

2. Allumez le thermomètre

Appuyez sur le bouton Marche/Arrêt une seule fois. Le rétroéclairage s'allume et la séquence de démarrage commence.

REMARQUE : veuillez à retirer le bouchon protecteur du scanner avant d'effectuer une mesure.

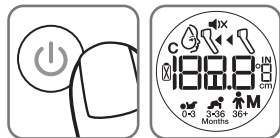

3. Sélectionnez le mode de température de surface

Appuyez brièvement sur le bouton du mode de mesure de la température de surface. Un bip retentit, l'icône surface (♁) apparaît, le rétroéclairage de l'écran devient bleu et trois tirets apparaissent à l'écran pour vous indiquer que le thermomètre est prêt à prendre une température.

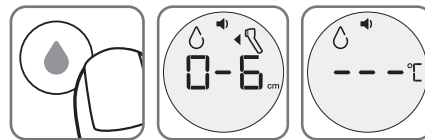

4. Positionnez l'appareil

Positionnez l'appareil à 6 cm du liquide ou de la nourriture.

Remarque : lorsque vous prenez la température d'aliments ou de liquides, veuillez à orienter le thermomètre directement sur les aliments ou les liquides. **Ne l'orientez PAS** sur les côtés du récipient contenant les liquides ou les aliments. **Ne touchez PAS** les liquides ou les aliments avec le thermomètre.



5. Prenez la température

Appuyez sur le bouton de mesure de la température (vous pouvez appuyer sur le bouton et le maintenir enfoncé ou appuyer sur le bouton puis le relâcher). Une ligne de tirets animée apparaît à l'écran pendant la mesure. Une fois la mesure effectuée, l'écran affiche la température.



5. Lecture de la température

Retirez le thermomètre et lisez la température.



Comment modifier l'unité de mesure de la température entre °C et °F

- Ouvrez le compartiment à piles et retirez les piles.
- L'interrupteur °C/°F est accessible dans le compartiment à piles.
- Faites glisser l'interrupteur sur °C ou sur °F, selon l'échelle de température souhaitée.
- Remettez les piles et fermez le couvercle du compartiment à piles.

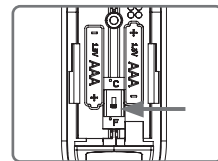

Changer le mode sonore

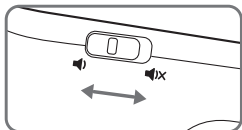

Le thermomètre Braun Sensian™ 7 vous permet d'éteindre les bips du thermomètre afin d'éviter de réveiller un enfant endormi. Pour activer le mode silencieux, faites glisser l'interrupteur en mode silencieux et effectuez une mesure de la température. Une icône apparaîtra à l'écran afin d'indiquer que le thermomètre est en mode silencieux.



Étalonnage

Le présent produit a été étalonné au moment de la fabrication. S'il est utilisé conformément aux instructions d'utilisation, un étalonnage périodique n'est pas requis. Ce dispositif n'est pas destiné à remplacer des contrôles réguliers par votre médecin, veuillez le consulter en cas de doute sur la mesure de température.

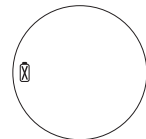
Erreurs et dépannage

| Message d'erreur | Problème | Solution |
|--|--|--|
|  | Lorsque l'autonomie des piles n'est plus que de 20 %, le symbole de pile faible clignote à l'écran. Le dispositif fonctionne cependant tant que la charge des piles n'a pas atteint 0 %. | Remplacez les piles. |
|  | Si le seul symbole affiché est l'icône représentant une pile fixe, le dispositif ne peut pas fonctionner. Vous devez remplacer les piles immédiatement. | Remplacez les piles. |
|  | Ce message s'affiche lorsque la température mesurée est inférieure à 34°C (93,2°F) ou supérieure à 43°C (109,4°F) ou lorsque la température ambiante se situe en dehors de la plage de fonctionnement de 15°C à 40°C (59°F à 104°F). | Effectuez une nouvelle mesure de la température en respectant scrupuleusement les instructions de la section « Comment utiliser ». |

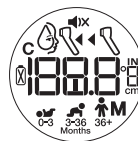

Erreur système – l'écran d'autocontrôle clignote en continu et n'est pas suivi du bip et du symbole indiquant que le thermomètre est prêt.

Si l'erreur persiste,

Si l'erreur persiste toujours,

Attendez 1 minute jusqu'à ce que le thermomètre s'éteigne automatiquement, puis rallumez-le.

... réinitialisez le thermomètre en retirant les piles et en les remettant en place.

... veuillez contacter le Service Clients.

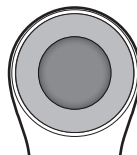

Écran vierge. Le thermomètre n'est pas allumé.

Vérifiez que les piles sont correctement installées. Vérifiez également que la polarité (et <->) des piles est respectée.

Contactez le Service Clients si le thermomètre ne fonctionne toujours pas.

Entretien et nettoyage

Nettoyez le corps du thermomètre et le capteur de mesure à l'aide d'un tampon d'alcool ou d'un tampon de coton imbibé d'alcool (isopropyl à 70 %). Veillez à ce que le liquide ne pénètre pas à l'intérieur du thermomètre. Ne nettoyez jamais l'appareil avec des agents de nettoyage abrasifs, des diluants ou du benzène et ne l'immergez pas dans l'eau ou d'autres solutions de nettoyage. Après le nettoyage, patientez 10 minutes avant d'effectuer la mesure. Après utilisation, veillez à bien remettre le capuchon protecteur afin d'éviter que le thermomètre ne soit rayé ou endommagé.

N'insérez jamais un objet pointu dans la zone du scanner ou toute autre surface ouverte du thermomètre.

Changer les piles

Le thermomètre Braun Sensian™ 7 est fourni avec 2 piles AAA. Remplacez-les par 2 nouvelles piles AAA lorsque le symbole de pile clignotant apparaît sur l'écran LCD. Pour remplacer les piles, ouvrez le couvercle du compartiment à piles en le faisant glisser et retirez les piles. Remplacez les piles en veillant à les aligner correctement, conformément aux indications fournies dans le compartiment. Retirez les piles du produit si vous ne vous en servez pas pendant longtemps afin d'éviter tout dommage du thermomètre en cas de fuite des piles.

Retirez les piles de l'appareil si vous ne vous en servez pas pendant longtemps afin d'éviter tout dommage du thermomètre en cas de fuite des piles.



Éliminez uniquement les piles usagées. Elles ne doivent pas être jetées avec les ordures.

Garantie limitée de 2 ans

Veillez lire toutes les instructions avant d'essayer d'utiliser ce dispositif. Conservez votre reçu comme preuve d'achat indiquant également la date de votre achat. Ce reçu doit être présenté pour toute réclamation pendant la période de garantie. Aucune réclamation pendant la période de garantie ne sera acceptée sans preuve d'achat.

Votre dispositif est garanti Deux Ans (2 Ans) à compter de la date d'achat.

Cette garantie couvre les défauts de matériel et de fabrication survenant dans le cadre d'une utilisation normale. Les dispositifs remplissant ces critères seront remplacés gratuitement.

Cette garantie ne couvre PAS les défauts ou les dommages résultant d'un usage abusif ou du non-respect des instructions d'utilisation. La garantie sera annulée si le dispositif est ouvert, manipulé ou utilisé avec des pièces ou des accessoires n'étant pas de marque Braun, ou si des réparations sont effectuées par des personnes non autorisées.

Les accessoires et les consommables sont exclus de la garantie.

Pour toute demande d'assistance, veuillez consulter le site www.BraunHealthcare.com/uk_en/ ou contacter notre service d'assistance aux coordonnées figurant à la fin de ce mode d'emploi.

La présente garantie est applicable aux pays de l'Europe, la Russie, aux pays du Moyen-Orient et d'Afrique uniquement.

Enquête

En Europe, tout incident grave (par exemple, un décès, une blessure potentiellement mortelle, une intervention chirurgicale, etc.) survenu en relation avec ce thermomètre doit être signalé à Kaz Europe (voir les numéros du service consommateurs Helen of Troy) et à l'autorité compétente de votre État membre.

Les numéros de référence, de lot et de série de votre produit doivent être fournis puisqu'ils sont essentiels pour enregistrer et suivre votre demande ou réclamation. Les numéros de lot et de série figurent sur le compartiment à piles. La date de fabrication est indiquée par le numéro LOT et peut être déchiffrée tel que ci-dessous :

Les trois premiers chiffres du numéro de LOT représentent le jour de fabrication dans l'année. Les 2 chiffres suivants représentent les deux derniers chiffres de l'année de fabrication, et là ou les lettres indiquées en dernier identifient l'usine. (Par exemple, LOT 12313tav signifie que ce produit a été fabriqué le 123e jour de l'année 2013 par le fabricant identifié par le code « tav ».)

Caractéristiques techniques du produit

| | |
|----------------------------|--|
| Type : | frontal sans contact (BNT400) |
| Plage de mesure : | 34°C – 43°C (93,2°F – 109,4°F) |
| Résolution : | 0,1°C (0,1°F) |
| Précision en laboratoire : | 0,2°C pour 35°C – 42°C (0,4°F pour 95°F – 107,6°F) à l'extérieur de cette plage ±0,3°C/0,5°F (Température ambiante : 15°C à 40°C (59°F à 104°F)) |
| | Ce thermomètre affiche une estimation de la température buccale équivalente. |

Écran :

Écran à cristaux liquides, 4 chiffres et des icônes spéciales

Acoustique :

Audio :
Plage temp. normale = plage temp. verte : 1 bip long de 0,4 seconde
Fièvre = plage temp. rouge ou jaune : 10 bips courts de 0,2 seconde

Température de fonctionnement :

15°C – 40°C (59°F – 104°F)

Arrêt automatique :

Environ 30 secondes après la dernière mesure prise

Poids :

100 g (avec piles), 82,5 g (avec piles)

Valeurs pour l'entreposage de longue durée

Température pendant le stockage/transport :

-25°C – 55°C (-13°F – 131°F)

Humidité :

15–95 % sans condensation

Piles :

(2) piles AAA - au moins 500 mesures

Pression :

700-1060 hPA (0,7-1,06 atm)

Site corporel de référence : équivalent buccal

Ce produit porte le marquage CE et il est fabriqué conformément à la directive RoHS 2011/65/UE et aux autres directives et/ou règlements applicables, comme spécifié dans la Déclaration de Conformité UE. Ce thermomètre infrarouge remplit les exigences établies par la norme ASTM E 1965-98 applicable aux thermomètres. Kaz Europe SARL (Suisse) prend l'entière responsabilité de la conformité du produit à la norme.

Les exigences de précision du laboratoire ASTM dans la gamme d'affichage de 37 °C à 39 °C (98 °F à 102 °F) pour les thermomètres IR sont de ± 0,2 °C (± 0,4 °F), tandis que pour les thermomètres à tube de mercure et les thermomètres électroniques, les exigences selon les normes ASTM E667-86 et E1112-86 sont de ± 0,1 °C (± 0,2 °F).



Appareil comportant des pièces appliquées de type BF



Consulter la notice d'utilisation



Température de fonctionnement



Température de stockage



Humidité en service et de stockage



Attention



Code de lot



Numéro de série



Numéro de référence



Dispositif médical



Fabricant



Date de fabrication



Représentant syndical européen

Équipement à alimentation interne

Fonctionnement continu

IP22 IP21 : protégé contre les corps solides supérieurs à 12,5 mm de diamètre. Protégé contre les gouttes d'eau tombant à la verticale lorsque l'appareil est incliné jusqu'à 15 degrés.

Les APPAREILS ÉLECTROMÉDICAUX requièrent des précautions particulières en matière de compatibilité électromagnétique.

Pour plus de détails sur les exigences en matière de perturbation électromagnétique, veuillez visiter le site www.hot-europe.com/support.

Les appareils de communications RF portables et mobiles peuvent perturber les APPAREILS ÉLECTROMÉDICAUX.



Ne jetez pas le produit dans les ordures ménagères à la fin de sa durée de vie. Pour éliminer ce produit, rappez-le au détaillant de votre région ou déposez-le dans l'un des points de collecte appropriés de votre pays.

Descrizione del prodotto (vedere pagina 1)

- | | |
|---|--|
| ① Pulsante di accensione | ② Scanner di temperatura a infrarossi |
| ③ Schermo LCD | ④ Pulsante temperatura |
| ⑤ Sportello del vano batterie | ⑥ Cappuccio protettivo dello scanner |
| ⑦ Interruttore modalità silenziosa | ⑧a Luce di mira PositionCheck™ |
| ⑧b Sensore di prossimità PositionCheck™ | ⑨ Modalità temperatura superficiale |
| ⑩ Pulsante tecnologia Age Precision™ | ⑪ Pulsante da Fahrenheit a Celsius (all'interno del vano batteria) |

Grazie per aver acquistato il termometro da fronte senza contatto Braun Sensian™ 7 (BNT400). Si tratta di un prodotto di alta qualità, che include le tecnologie più all'avanguardia ed è stato testato in conformità agli standard internazionali. Con la sua esclusiva tecnologia, il prodotto è in grado di fornire una lettura stabile e precisa ad ogni misurazione. Il termometro esegue un autotest automatico ogni volta che viene acceso in modo da garantire sempre precisione nelle misurazioni.

Si prega di leggere attentamente le presenti istruzioni prima di usare il prodotto e di tenere istruzioni e termometro in un luogo sicuro.

Uso previsto e controindicazioni

Questo termometro Senza contatto e Contatto è un termometro portatile, alimentato a batteria, a infrarossi, destinato alla misurazione intermittente della temperatura corporea umana in un ambiente domestico su persone di tutte le età, ad eccezione dei neonati pretermine e piccoli per l'età gestazionale, utilizzando il centro della fronte come punto di misurazione.

Questi termometri non sono destinati ad un uso clinico in un ambiente professionale e sono solo per uso domestico.

Il presente termometro non serve per interpretare le temperature ipotermiche. Se il dispositivo visualizza una temperatura di 36,4 °C o inferiore con una retroilluminazione LED verde o bianca e la persona mostra sintomi o comportamenti atipici, contattare il medico o il personale infermieristico.

Il presente termometro non è pensato per i nati pre-termine o per bambini più piccoli rispetto all'epoca gestazionale. Per pre-termine si intendono bambini con un'età gestazionale inferiore a 37 settimane. Per bambini più piccoli rispetto all'epoca gestazionale si intendono bambini nati a 37 settimane od oltre, ma con un peso inferiore al 10° percentile dei bambini con la stessa età gestazionale.

L'uso del termometro non va inteso come un'alternativa al consulto con il medico.



Avvertenze e precauzioni

Tenere fuori dalla portata dei bambini al di sotto dei 12 anni.

Non usare MAI il termometro per scopi diversi da quelli per i quali è stato previsto. Seguire le precauzioni generali di sicurezza quando si usa sui bambini.

Non immergere MAI il termometro nell'acqua o in altri liquidi (non è impermeabile). Per la pulizia e la disinfezione seguire le istruzioni nella sezione "Cura e pulizia".

NON conservare il termometro a temperature estreme, inferiori a -25 °C o superiori a 55 °C o in presenza di umidità eccessiva (umidità relativa senza condensa superiore al 95%).

Se il termometro viene conservato in un luogo più freddo o più caldo del luogo in cui verrà usato, lasciare che si acclimi a temperatura ambiente per 10 minuti prima di effettuare una misurazione.

NON usare il termometro in caso di segni di danneggiamento sullo scanner o sul termometro stesso. Se danneggiato, **NON** cercare di riparare il prodotto.

Non graffiare **MAI** il sensore con oggetti appuntiti durante la pulizia.

Non inserire MAI oggetti affilati nell'area dello scanner o in qualunque altra superficie aperta sul termometro.

Questo termometro è composto da componenti di precisione di alta qualità. **NON** fare cadere lo strumento. Proteggerlo da gravi impatti e urti. **NON** girare lo strumento o il sensore di misura.

L'aumento di temperatura può indicare una grave malattia, soprattutto nei neonati e nei bambini piccolo o negli adulti di età avanzata, fragili o che hanno un sistema immunitario indebolito.

Consultare immediatamente un medico quando risulta un aumento di temperature sulle seguenti persone:

- Neonati e i bambini di età inferiore ai 3 mesi (consultare immediatamente un medico se la temperatura supera i 37,4 °C)
- Persone di età superiore a 60 anni (la febbre potrebbe essere minore o assente nelle persone anziane)
- Persone con diabete mellito o un sistema immunitario indebolito (ad es., HIV positivo, chemioterapia contro il cancro, terapie immunosoppressive croniche, splenectomia)
- Persone allettate (ad es. pazienti di case di riposo, affetti da ictus, malattie croniche, paraplegia, quadriplegia, ricovero chirurgico)
- Pazienti ricettori di trapianto (per es. fegato, cuore, polmone, rene).

NON lasciare che i bambini si misurino la temperatura da soli senza supervisione.

Consultare il medico se si notano sintomi inspiegabili quali irritabilità, vomito, diarrea, disidratazione, cambiamenti nell'appetito o nell'attività, crisi epilettica, dolori muscolari, brividi, collo irrigidito, dolore durante l'urina, ecc., anche in assenza di febbre.

Anche in assenza di febbre, chi ha una temperatura normale potrebbe avere bisogno di indagini mediche. Chi assume antibiotici, analgesici o antipiretici non va valutato soltanto sulla base delle letture della febbre per determinare la gravità della malattia.

NON modificare il dispositivo senza l'autorizzazione del produttore.

Perché Braun Sensian™ 7?

Misurazione in meno di 2 secondi

L'innovativa tecnologia a infrarossi consente la misurazione della temperatura frontale in meno di 2 secondi, con entrambe le opzioni con contatto o senza contatto.

Preciso e affidabile

Grazie all'esclusiva tecnologia, il termometro Braun Sensian™ 7 rileva in modo naturale il calore che si sente sulla fronte per calcolare la temperatura corporea. La stessa precisione professionale è assicurata sia mantenendo il termometro a contatto con la fronte sia tenendolo fino a 2,5cm di distanza.

Facile da usare

Il termometro Braun Sensian™ 7 non è invasivo. È possibile effettuare una misurazione anche mentre il bambino dorme.

Il termometro Braun Sensian™ 7 è più sicuro da usare sui bambini rispetto al termometro rettale ed è più facile da usare rispetto ad altri metodi.

Sicuro e igienico

L'opzione senza contatto aiuta a ridurre la diffusione dei germi.

Completamente sicuro per l'uso su bambini e adulti.

Come funziona Braun Sensian™ 7?

Il termometro frontale senza contatto Braun Sensian™ 7 misura l'energia a infrarossi irradiata dalla pelle al centro della fronte, appena sopra la sopracciglia. Questa energia catturata è raccolta attraverso le lenti e convertita in un valore equivalente a quello della lettura orale.

Il termometro Braun Sensian™ 7 è stato testato clinicamente e si è dimostrato sicuro e preciso se usato come indicato nel relativo manuale di istruzioni operative.

Tecnologia Age Precision™

La ricerca clinica ha dimostrato che la definizione di febbre si modifica a mano a mano che il neonato cresce e diventa un bambino piccolo e quando il bambino diventa un adulto.¹

Scegliere l'impostazione dell'età corretta, misurare la temperatura e il display si illuminerà di verde, giallo o rosso per indicare se la temperatura è normale, è da considerare febbre oppure se è ad un livello di febbre alta.

Il dispositivo è destinato soltanto alla misurazione della temperatura corporea umana. Il dispositivo ha anche una modalità superficie. Non è destinato a diagnosticare o monitorare una condizione medica o una malattia grave.

¹ Herzog L., Phillips S. Addressing Concerns About Fever. Clinical Pediatrics. 2011; 50 (5): 383-390.

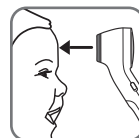

Suggerimenti per la misurazione della temperatura

È importante conoscere la temperatura normale degli individui quando stanno bene. È l'unico modo di diagnosticare una febbre con precisione. Effettuare più letture quando si è in salute per capire qual è la temperatura normale.

Per un bambino, una temperatura di 37,7 °C o di 36,1 °C potrebbe essere normale. Si noti che questo termometro misura valori di 0,5 °C inferiori rispetto ad una misurazione rettale digitale.

Prima di effettuare una misurazione, le persone vanno tenute all'interno per 30 minuti.

Nota: il termometro e la persona vanno tenuti alla stessa temperatura ambiente per almeno 10 minuti.

Tenere SEMPRE il termometro e la fronte fermi quando si esegue una lettura. **NON** muovere il termometro finché non si sente il bip finale. **NON** effettuare una misurazione durante o subito dopo aver allattato un bambino.

Le persone non devono bere, mangiare o essere fisicamente attivi prima/durante la misurazione. Togliere cappelli e attendere 10 minuti prima di misurare la temperatura.

Prima di effettuare una misurazione, rimuovere i capelli dalla fronte o pulirli. Attendere 10 minuti dalla pulizia prima di misurare la febbre.

Misurare SEMPRE la temperatura esattamente come da istruzioni. I risultati della temperatura possono variare se il termometro è posizionato nel punto sbagliato.

Per misurarsi la temperatura da soli, è raccomandabile usare la funzione a contatto e non quella senza contatto.

Nelle seguenti situazioni, si raccomanda di effettuare tre letture della temperatura nello stesso punto e di prendere il valore più elevato come lettura finale:

- Neonati nei primi 100 giorni di vita.
- Bambini al di sotto dei tre anni di età con sistema immunitario compromesso, per i quali la presenza o l'assenza di febbre è critica.
- Se l'utilizzatore sta imparando a usare il termometro per la prima volta, fino a quando ha acquistato familiarità con lo strumento e ottiene letture coerenti.

Precauzioni generali:

- Rimuovere eventuale sudore prima della misurazione usando un panno asciutto.
- Evitare di appoggiare sulla fronte panni freddi o caldi per almeno 30 minuti prima della misurazione.
- **NON** effettuare misurazioni della temperatura su tessuto cicatriziale, ferite aperte o abrasioni.
- Mantenere puliti il sensore della temperatura e le lenti. Evitare di toccare direttamente il sensore o le lenti.
- Conservare **SEMPRE** il termometro con il cappuccio protettivo inserito, al fine di prevenire danni a causa di sporcizia o graffi.
- Assicurarsi di rimuovere il cappuccio protettivo prima di effettuare una misurazione e di rimmetterlo dopo aver usato il termometro.

Come utilizzare Braun Sensian™ 7

Nota: il termometro e la persona vanno tenuti alla stessa temperatura ambiente per almeno 10 minuti.

1. Togliere il cappuccio protettivo

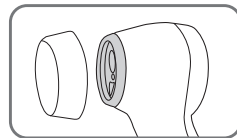

2. Accensione

Premere e rilasciare il pulsante di accensione una volta. La retroilluminazione si accende e inizia la sequenza di avviamento.

NOTA: assicurarsi di rimuovere il cappuccio protettivo dello scanner prima di effettuare una misurazione.

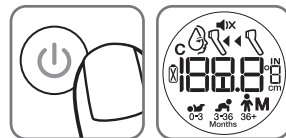

3. Selezione dell'età

Selezionare l'età con il pulsante Tecnologia Age Precision™.

Il dispositivo inizierà a passare tra le diverse età, evidenziando i 3 intervalli selezionabili; 0-3 mesi (👶), 3-36 mesi (👧) o 36+ mesi (👦).

Premere il pulsante Tecnologia Age Precision™ per scorrere gli intervalli di età e selezionare quello più adatto al paziente.



3.1 Per impostare una fascia di età preferita: (blocco dell'impostazione dell'età)

Per salvare un intervallo di età preferito, in modo che venga selezionato automaticamente quando il termometro viene acceso, procedere come segue:



A. Accertarsi che il termometro sia spento.

B. Tenere premuto il pulsante di accensione (⏻) e il pulsante Age Precision™ Technology (⊕) per 4 secondi. L'unità si accenderà con una retroilluminazione gialla e le 3 icone delle fasce d'età lampeggeranno.

C. Premere il pulsante tecnologia Age Precision™ (⊕). La fascia di età selezionata lampeggerà. Premere il pulsante Age Precision™ finché la fascia di età desiderata lampeggerà sul display.

D. Una volta selezionata l'età desiderata, smettere di premere il pulsante e attendere 3 secondi. La luce di retroilluminazione verde si accenderà e la fascia di età selezionata diventerà fissa. Dopo 4 secondi, il termometro si spegnerà.



E. La fascia di età preferita sarà selezionata automaticamente quando viene acceso il termometro.

Nota: Con una fascia di età preferita, è possibile selezionare una fascia di età alternativa ad ogni uso, premendo il pulsante Age Precision™ quando appare l'icona della fascia di età, dopo aver acceso il termometro.

F. Per rimuovere la fascia d'età preferita, aprire lo sportello delle batterie, rimuovere le batterie, attendere 30 secondi e reinserirle.

IMPORTANTE: per garantire letture precise, è sempre necessario misurare la temperatura nella fascia di età corrispondente all'età dell'individuo.

4. Posiziona il termometro correttamente grazie alla funzione PositionCheck™

Posizionare il termometro sul centro della fronte o fino a 2,5 cm di distanza dal centro della fronte, in mezzo alle sopracciglia.

Quando il termometro è pronto e posizionato sulla fronte oppure a una distanza di 2,5 cm, sullo schermo apparirà una linea orizzontale tratteggiata ("---").

Per le letture senza contatto, la luce di puntamento gialla ti mostrerà dove stai mirando.

Se la zona delle sopracciglia è coperta da peli, sudore o sporizia, pulire prima l'area per migliorare la precisione della lettura. È importante tenere il termometro e la fronte fermi durante la misurazione. Il movimento incide sulla lettura della temperatura.

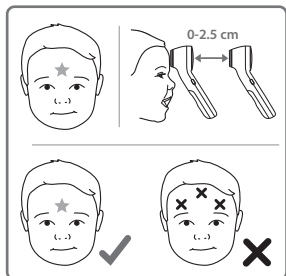

5. Prendere la temperatura

Tre linee tratteggiate indicano che il termometro è pronto per effettuare una misurazione. Premere il pulsante della temperatura. Il display visualizzerà un'animazione con linea tratteggiata mentre effettua la lettura. Una volta conclusa la lettura, si sente un bip di conferma e sullo schermo sarà visualizzato il colore corrispondente alla febbre.

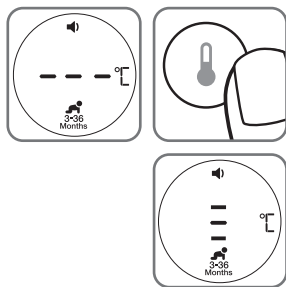

Se il dispositivo è posizionato troppo lontano dalla fronte, indicherà di avvicinarsi di più con i caratteri "0-2 cm". Spostare lentamente il dispositivo verso la fronte fino all'inizio dell'animazione delle linee tratteggiate e fino alla visualizzazione della lettura.

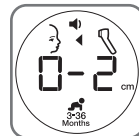

6. Leggere la temperatura

Se la temperatura è nell'intervallo normale, verrà emesso un lungo bip una volta completata la misurazione. Se la temperatura è nell'intervallo corrispondente a febbre, verranno emessi dieci brevi bip per indicare che la misurazione è completa.

| Fascia di età | Verde Temperatura normale | Giallo Febbre | Rosso Febbre alta |
|------------------|------------------------------|------------------|----------------------|
| 0* - 3 mesi | ≥ 35,8 – ≤ 37,4 °C | | >37,4 °C |
| 3 - 36 mesi | ≥35,4 – ≤37,6 °C | >37,6 – ≤38,5 °C | >38,5 °C |
| 36 mesi - adulto | ≥35,4 – ≤37,7 °C | >37,7 – ≤39,4 °C | >39,4 °C |

* 0 mesi corrispondono ad un'età gestazionale superiore o uguale a 37 settimane alla nascita.

7. Per spegnere

Premere il pulsante di alimentazione per spegnerlo. Il dispositivo si spegne inoltre automaticamente dopo 30 secondi se non viene utilizzato.

Come misurare la temperatura di liquidi e alimenti

1. Togliere il cappuccio protettivo

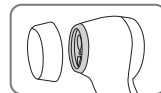

2. Accensione

Premere e rilasciare il pulsante di accensione una volta. La retroilluminazione si accende e inizia la sequenza di avviamento.

NOTA: assicurarsi di rimuovere il cappuccio protettivo dello scanner prima di effettuare una misurazione.

3. Selezionare la modalità di temperatura della superficie

Premere e rilasciare il pulsante della modalità superficie. Verrà emesso un bip, l'icona superficie sarà visualizzata (☺), la retroilluminazione dello schermo diventerà blu e sullo schermo verranno visualizzati tre trattini a indicare che il termometro è pronto per effettuare una misurazione.



4. Posizionamento

Posizionare il dispositivo fino a 5 cm di distanza dall'acqua o dal cibo.

Nota: Quando si misura la temperatura del cibo o del bagno, il termometro deve essere orientato direttamente verso il cibo o l'acqua. **NON** puntare sui lati del contenitore che contiene i liquidi o il cibo. **NON** toccare il liquido o il cibo con il termometro.

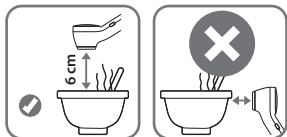

5. Misurare la temperatura

Premere il pulsante della temperatura (si può premere e tenere premuto il pulsante oppure premerlo e rilasciarlo). Il display visualizzerà un'animazione con linea tratteggiata mentre effettua una lettura. Una volta completata la lettura, il display visualizzerà la lettura della temperatura.



6. Leggere la temperatura

Rimuovere il dispositivo e leggere la temperatura.



Come cambiare la temperatura tra °C e °F

1. Aprire il vano batterie e rimuovere le batterie.
2. L'interruttore °C/°F è accessibile nel comparto batterie.
3. Spostare l'interruttore su °C o °F per impostare la scala di temperatura preferita.
4. Sostituire le batterie e chiudere lo sportello delle batterie.

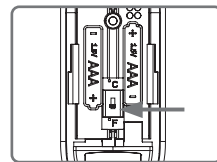

Modifica della modalità audio

Il termometro Braun Sensian™ 7 consente di silenziare i bip sul termometro per evitare di svegliare i bambini che dormono. Per attivare la funzione di silenziamento, fare scorrere l'interruttore nella posizione della modalità silenziosa ed eseguire una misurazione della temperatura. Comparirà sullo schermo un'icona sullo schermo a indicare che il termometro è in modalità silenziosa.

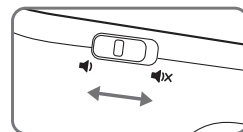

Calibrazione

Questo prodotto è stato tarato al momento della fabbricazione. Se usato secondo le istruzioni, non è necessario sottoporlo a taratura periodica. Questo dispositivo non è destinato a sostituire le visite periodiche dal medico, consultare il medico in caso di dubbi sulla lettura della temperatura.

Errori e risoluzione dei problemi

| Messaggio di errore | Situazione | Soluzione |
|--|---|-------------------------|
|  | Quando la carica residua delle batterie arriva al 20%, sul display compare un simbolo lampeggiante che avverte che le batterie sono scariche. Il dispositivo è tuttavia in grado di funzionare fino a quando le batterie sono completamente scariche. | Sostituire le batterie. |

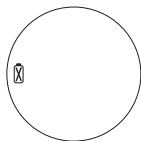

Se l'unico simbolo presente sul display è l'icona batterie fissa, il dispositivo non è in grado di funzionare. La batteria va sostituita immediatamente.

Sostituire le batterie.



Questo messaggio viene visualizzato quando la temperatura misurata è inferiore a 34 °C o superiore a 43 °C o quando la temperatura ambiente è esterna all'intervallo di temperatura compreso tra 15 °C – 40 °C.

Ripetere la misurazione della temperatura, seguendo con attenzione le istruzioni del paragrafo "Come usare il termometro".



Errore di sistema = durante la verifica interna il display lampeggia continuamente e non è seguito da un segnale acustico e dal simbolo di dispositivo pronto.

Se l'errore persiste,

Se l'errore continua a persistere,

Attendere 1 minuto fino a quando il termometro si spegne automaticamente, quindi riaccenderlo.

... reimpostare il termometro togliendo le batterie e rimettendole in sede.

... contattare l'Assistenza clienti.

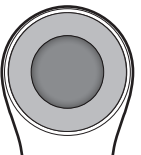

Display vuoto. Il termometro non è alimentato.

Controllare che le batterie siano state inserite correttamente. Consultare anche la polarità (<+> e <->) delle batterie. Contattare l'Assistenza clienti se il termometro non funziona.

Cura e pulizia

Usare una salvietta imbevuta di alcol o un batuffolo di cotone imbevuto di alcol (70% isopropilene) per pulire l'alloggiamento del termometro e la sonda di misurazione. Evitare che penetrino liquidi all'interno del termometro. Non usare mai detersivi abrasivi, diluenti o benzene per la pulizia e non immergere mai lo strumento in acqua o in altri liquidi detersivi. Attendere 10 minuti dopo la pulizia prima di effettuare una misurazione. Sincerarsi di sostituire il cappuccino protettivo dopo l'uso per evitare di graffiare o danneggiare il termometro.

Non inserire mai un oggetto affilato nell'area dello scanner o in qualunque altra superficie aperta sul termometro.

Sostituzione delle batterie

Il termometro Braun Sensian™ 7 è dotato di 2 batterie AAA. Sostituirle con 2 batterie AAA nuove quando il simbolo della batteria lampeggiante compare sullo schermo LCD. Per sostituire le batterie, fare scorrere e aprire lo sportello della batteria e rimuovere le batterie. Sostituire le batterie sincerandosi di allinearle correttamente come indicato all'interno del vano batteria. Rimuovere la batteria dal prodotto se non si utilizza per lungo tempo, in modo da evitare di danneggiare il termometro in caso di perdita del liquido delle batterie.

Estrarre le batterie dall'apparecchio se non viene usato per periodi prolungati, in modo da evitare eventuali danni al termometro a causa di fuoriuscite di liquido dalle batterie.



Gettare soltanto batterie esauste. Le batterie non devono essere gettate nei rifiuti domestici, ma negli opportuni punti di raccolta o presso il rivenditore.

Garanzia limitata di 2 anni

Leggere tutte le istruzioni prima di cercare di usare questo dispositivo. Conservare la ricevuta come prova della data d'acquisto. La ricevuta deve essere presentata in caso di reclami in garanzia. Qualsiasi reclamo in garanzia non potrà essere ritenuto valido se privo della prova d'acquisto.

Il dispositivo è garantito per due anni (2 anni) dalla data di acquisto.

La presente garanzia copre i difetti di materiale e fabbricazione derivanti da un uso normale; i dispositivi che soddisfino questi criteri saranno sostituiti gratuitamente.

La garanzia NON copre i difetti o i danni derivanti da un uso improprio o dalla mancanza di seguire le istruzioni per l'uso. La garanzia diventa nulla se il dispositivo viene aperto, manomesso o usato con ricambi e accessori di marchio diverso da Braun, oppure se le riparazioni sono effettuate da persone non autorizzate.

Accessori e materiali di consumo sono esclusi da qualsiasi garanzia.

Per richieste di supporto, visitare il sito www.BraunHealthcare.com/uk_en oppure cercare i recapiti dell'assistenza alla fine del presente manuale utente.

Questa garanzia è applicabile solo in Europa, Russia, Medio Oriente e Africa.

Richiesta

In Europa, qualsiasi incidente grave (ad es. morte, ferita mortale, intervento chirurgico, ecc.) che si sia verificato in relazione a questo termometro deve essere segnalato a Kaz Europe (vedere i numeri dell'assistenza clienti Helen of Troy) e all'autorità competente del proprio stato membro.

RIF, LOTTO e numeri di serie del prodotto devono essere forniti in quanto sono essenziali per registrare e dare seguito alla richiesta o reclamo. I numeri di lotto e di serie si trovano nel vano batterie. La data di produzione è data dal numero LOTTO e può essere decifrata come spiegato di seguito:

È indicata dal numero di LOTTO situato in XXXXXXXX. Le prime 3 cifre dopo il N. di lotto corrispondono al giorno dell'anno di produzione. Le successive 2 cifre rappresentano gli ultimi due numeri dell'anno di produzione, mentre la/le lettera/e alla fine si riferiscono al produttore. (Es.: N. di LOTTO: 12313tav; questo prodotto è stato fabbricato il giorno 123 dell'anno 2013, presso il produttore con codice tav)

Specifiche del prodotto

| | |
|--|--|
| Tipo: | Da fronte senza contatto (BNT400) |
| Intervallo di misurazione: | 34 °C – 43 °C (93,2 °F – 109,4 °F) |
| Risoluzione: | 0,1 °C (0,1 °F) |
| Precisione di laboratorio: | 0,2 °C per 35 °C – 42 °C (0,4 °F per 95 °F – 107,6 °F) al di fuori di questo intervallo $\pm 0,3$ °C/0,5 °F (Temperatura ambiente: dai 15 °C ai 40 °C (dai 59 °F ai 104 °F)) |
| | Questo termometro mostra l'equivalente calcolato per la misurazione orale. |
| Display: | Display a cristalli liquidi, 4 cifre più icone speciali |
| Acustica: | Audio: Intervallo di temperatura normale = Intervallo di temperatura verde: 1 bip lungo della durata di 0,4 secondi Febbre = Intervallo di temperatura rosso o giallo: 10 bip brevi della durata di 0,2 secondi |
| Temperatura di funzionamento: | 15 °C – 40 °C (59 °F – 104 °F) |
| Spegnimento automatico: | Circa 30 secondi dopo l'ultima misurazione |
| Peso: | 100 g (con batterie inserite), 82,5 g (senza batterie) |
| Intervallo di stoccaggio a lungo termine | |
| Temperatura di stoccaggio/trasporto: | -25 °C – 55 °C (-13 °F – 131 °F) |
| Umidità: | 15–95% senza condensa |
| Batteria: | (2) batterie AAA - minimo 500 misurazioni |
| Pressione: | 700-1060 hPa (0,7-1,06 atm) |
| Sito anatomico di riferimento: | Equivalente orale |
| | Questo dispositivo medico riporta il marchio CE ed è fabbricato in conformità con la Direttiva RoHS 2011/65/UE e altre direttive e/o regolamenti come specificato nella Dichiarazione di conformità CE. Questo termometro a infrarossi soddisfa i requisiti della norma ASTM E1965-98 per il sistema del termometro. La piena responsabilità per la conformità del prodotto alla norma è assunta da Kaz Europe Sàrl, Svizzera. |
| | Il requisito di precisione da laboratorio ai sensi dell'ASTM per l'intervallo visualizzato tra 37 °C e 39 °C per i termometri a infrarossi è di $\pm 0,2$ °C, mentre per termometri a mercurio ed elettronici, il requisito ai sensi delle norme ASTM E667-86 ed E1112-86 è di $\pm 0,1$ °C. |



Apparecchio con parti applicate tipo BF



Leggere le istruzioni per l'uso



Temperatura di funzionamento



Temperatura di conservazione



Umidità di esercizio e stoccaggio



Attenzione



Codice lotto



Numero di serie



Numero di catalogo



Dispositivo medico



Fabbricante



Data di fabbricazione



Rappresentante autorizzato nella Comunità Europea

Apparecchio ad alimentazione interna

Funzionamento continuo

IP22 Protetto da oggetti esterni solidi con diametro 12,5 mm e superiore. Protetto da gocce d'acqua che cadono verticalmente quando il dispositivo è sollevato a 15 gradi.

L'APPARECCHIATURA ELETTRICA MEDICA necessita di particolari precauzioni per quanto riguarda la compatibilità elettromagnetica.

Per una descrizione dettagliata sui requisiti in termini di compatibilità elettromagnetica, consultare www.hot-europe.com/support.

Le apparecchiature di comunicazione RF portatili e mobili possono influenzare le APPARECCHIATURE ELETTRICHE MEDICHE.



Non smaltire il prodotto nei rifiuti domestici al termine della vita utile. Per lo smaltimento, rivolgersi al rivenditore o portarlo presso i punti di raccolta appropriati nel Paese.

Productbeschrijving (zie pagina 1)

- | | |
|------------------------------------|--|
| ① Aan-/uitknop | ② Infrarood temperatuurscanner |
| ③ LCD-scherm | ④ Temperatuurknop |
| ⑤ Batterijklepje | ⑥ Beschermdop scanner |
| ⑦ Schakelaar stille modus | ⑧a PositionCheck™ richtlicht |
| ⑧b PositionCheck™ nabijheidssensor | ⑨ Oppervlaktetemperatuurmodus |
| ⑩ Knop Age Precision™-technologie | ⑪ Knop Fahrenheit naar Celsius (in het batterijkvakje) |

Bedankt voor uw aankoop van de Braun Sensian™ 7 contactloze voorhoofdthermometer (BNT050). Deze thermometer is een kwaliteitsproduct dat is gemaakt volgens de nieuwste technologie en is getest conform internationale normen. Dankzij de unieke technologie geeft dit product bij elke meting een stabiele, nauwkeurige temperatuur. De thermometer voert elke keer dat hij wordt aangezet een zelftest uit ten bate van nauwkeurige meting.

Lees de instructies goed door voordat u dit product in gebruik neemt. Bewaar de instructies en de thermometer op een veilige plaats.

Beoogd gebruik en contra-indicaties

Deze contactloze + contact-voorhoofdthermometer is een infraroodthermometer met batterijen, bedoeld voor het af en toe meten van de lichaamstemperatuur in de thuisomgeving bij mensen van alle leeftijden, behalve bij te vroeg geboren en "small-for-gestational-age" baby's (SGA), waarbij het midden van het voorhoofd wordt gebruikt om te meten.

Deze thermometers zijn niet bedoeld voor klinisch gebruik in een professionele omgeving, maar uitsluitend voor thuisgebruik.

Deze thermometer is niet bedoeld voor het interpreteren van de hypothermische temperaturen. Als het apparaat een temperatuur van 36,4 °C (97,5 °F) of lager aangeeft in combinatie met groene of witte achtergrondverlichting en de persoon atypische symptomen of gedragingen vertoont, neem dan contact op met uw huisarts of andere arts.

Deze thermometer is niet bedoeld voor te vroeg geboren baby's of baby's die klein zijn voor de zwangerschapsduur. Te vroeg geboren baby's zijn baby's die na een zwangerschap van minder dan 37 weken zijn geboren. Met baby's die klein zijn voor de zwangerschapsduur, worden baby's bedoeld met een gewicht van minder dan een 10e percentiel van baby's die met dezelfde zwangerschapsduur zijn geboren.

Het gebruik van deze thermometer is niet bedoeld ter vervanging van een consult met uw arts.



Waarschuwingen en voorzorgsmaatregelen

Buiten het bereik van kinderen jonger dan 12 jaar bewaren.

Gebruik de thermometer **NOOIT** voor andere doeleinden dan waarvoor de thermometer is bedoeld. Houd u aan de algemene veiligheidsvoorzorgsmaatregelen wanneer u de thermometer bij kinderen gebruikt.

Dompel de thermometer **NOOIT** onder in water of andere vloeistoffen (het apparaat is niet waterdicht). Volg voor reiniging en desinfectie de instructies in het deel "Zorg en reiniging".

Bewaar deze thermometer **NIET** bij extreme temperaturen onder -25 °C of boven 55 °C (onder -13 °F of boven 131 °F) of bij een te hoge luchtvochtigheid (meer dan 95% niet-condenserende relatieve vochtigheid).

Als de thermometer wordt bewaard op een plek die koeler of warmer is dan de locatie waar de thermometer wordt gebruikt, laat de thermometer dan gedurende 10 minuten op kamertemperatuur komen voordat u meet.

NIET gebruiken als er tekenen van schade op de scanner of op de thermometer zelf zijn. Probeer het product **NIET** te repareren als het beschadigd is.

Bekras NOOIT de sensor met een scherp voorwerp tijdens het reinigen.

Stek **NOOIT** een scherp voorwerp in het scannergebied of in andere openingen van de thermometer.

Deze thermometer bestaat uit hoogwaardige precisieonderdelen. **Laat het instrument NIET** vallen. Bescherm het tegen zware schokken en stoten. **Verdraai NOOIT** het instrument of de meetsensor.

Een verhoogde temperatuur kan wijzen op een ernstige ziekte, vooral bij (pasgeboren) baby's en bij volwassenen die op leeftijd zijn, of die een zwakke gezondheid of een verminderd immuunsysteem hebben. Raadpleeg onmiddellijk een arts als de verhoogde temperatuur zich voordoet bij:

- (Pasgeboren) baby's jonger dan 3 maanden (raadpleeg onmiddellijk uw huisarts als de temperatuur hoger is dan 37,4 °C [99,4 °F])
- Mensen van 60 jaar en ouder (koorts kan bij oudere mensen worden onderdrukt of afwezig zijn)
- Mensen met diabetes mellitus of een verzwakt immuunsysteem (bijvoorbeeld door een hiv-positieve status, chemotherapie bij kanker, chronische behandeling met immunosuppressiva, verwijderde milt)
- Bedlegerige personen (bijvoorbeeld patiënten in verpleeghuizen, mensen die een beroerte hebben gehad, mensen met paraplegie of quadriplegie, mensen met een chronische ziekte of mensen die van een operatie herstellen)
- Een transplantatiepatiënt (bijvoorbeeld lever, hart, longen, nieren).

NIET zonder toezicht kinderen hun eigen temperatuur laten meten.

Raadpleeg uw huisarts bij symptomen zoals onverklaarbare geïrriteerdheid, overgeven, diarree, uitdroging, veranderingen in de eetlust of activiteit, toevallen, spierpijn, bibberen, een stijve nek en pijn bij het plassen, ook als er geen sprake van koorts is.

Mensen met een normale temperatuur kunnen ook als er geen sprake van koorts is medische hulp nodig hebben. De toestand van mensen die antibiotica, pijnstillers of koortswerende middelen slikken, mag niet alleen worden beoordeeld op basis van temperatuurmetingen om de ernst van hun ziekte te bepalen.

NIET dit apparaat aanpassen zonder toestemming van de fabrikant.

Waarom Braun Sensian™ 7?

Metten binnen 2 seconden

Dankzij de innovatieve infraroodtechnologie kan de voorhoofdtemperatuur binnen 2 seconden worden gemeten, of u nu de contactoptie of de contactloze optie gebruikt.

Nauwkeurig en betrouwbaar

Dankzij de unieke technologie meet de Braun Sensian™ 7-thermometer de warmte die van nature door het voorhoofd wordt afgegeven, om de lichaamstemperatuur te berekenen. U profiteert van dezelfde professionele nauwkeurigheid, of u nu direct op het voorhoofd van uw kind meet of op een afstand van 2,5 cm.

Gebruiksvriendelijk

De Braun Sensian™ 7 contactloze voorhoofdthermometer is niet-invasief. Deze thermometer kan zelfs bij een slapend kind worden gebruikt.

De Braun Sensian™ 7-thermometer is veiliger voor gebruik bij kinderen dan een rectale thermometer en gebruiksvriendelijker dan andere methodes.

Veilig en hygiënisch

De contactloze optie helpt de verspreiding van ziektekiemen te minimaliseren. Volkomen veilig voor gebruik bij kinderen en volwassenen.



Hoe werkt Braun Sensian™ 7?

De Braun Sensian™ 7 contactloze voorhoofdthermometer meet de infraroodenergie die de huid in het midden van het voorhoofd uitstraalt, net boven de wenkbrauwen. De thermometer meet de energie die via de lens wordt verzameld en zet deze energie om in een waarde die vergelijkbaar is met een meting in de mond.

De Braun Sensian™ 7-thermometer is klinisch getest, en is aantoonbaar veilig en nauwkeurig bij gebruik volgens de bijbehorende gebruikershandleiding.

Age Precision™-technologie

Klinisch onderzoek toont aan dat de definitie van koorts verandert naarmate pasgeborenen opgroeien tot kinderen en kinderen opgroeien tot volwassenen.¹

Kies de juiste leeftijdscategorie en meet de temperatuur; het display wordt groen, geel of rood om aan te geven wanneer de temperatuur normaal, koorts of hoge koorts aangeeft.

Dit apparaat is uitsluitend bedoeld voor het meten van de menselijke lichaamstemperatuur. Het apparaat heeft ook een oppervlaktemodus. Het is niet bedoeld voor de diagnose of controle van een ernstige medische aandoening of ziekte.

¹ Herzog L., Phillips S. Addressing Concerns About Fever. Clinical Pediatrics. 2011; 50 (#5): 383-390.

Tips voor het meten van de temperatuur

Het is belangrijk dat u weet wat de normale temperatuur van een persoon is als deze gezond is. Dit is de enige manier om nauwkeurig een diagnose van koorts te geven. Neem meerdere metingen als de persoon gezond is om de normale temperatuur te bepalen.

De normale temperatuur van een kind kan wel 37,7 °C (99,9 °F) tot 36,1 °C (97,0 °F) zijn. Let wel dat de temperatuur van dit apparaat 0,5 °C (0,9 °F) lager ligt dan een rectale digitale meting.

Een persoon moet minimaal 30 minuten binnenshuis zijn voordat zijn of haar temperatuur wordt gemeten.

Opmerking: de thermometer en de persoon moeten zich minimaal 10 minuten in dezelfde omgevingstemperatuur bevinden.

Houd ALTIJD de thermometer en het voorhoofd stil tijdens het meten. Beweeg de thermometer **NIET** totdat u een pieptoon hoort. Meet **NIET** tijdens het geven van borstvoeding of direct nadat u borstvoeding hebt gegeven.

Personen mogen vlak voor of tijdens het meten niet drinken, eten of fysiek actief zijn. Verwijder hoofddekels en wacht 10 minuten voordat er wordt gemeten.

Verwijder vuil of haar uit het voorhoofdgebied voordat de temperatuur wordt gemeten. Wacht 10 minuten na het schoonmaken voordat u een meting uitvoert.

Neem de temperatuur **ALTIJD** precies als aangegeven. De gemeten temperatuur kan wisselen als de thermometer op de verkeerde plek wordt geplaatst.

Mensen die hun eigen temperatuur meten, raden wij aan om de contactoptie te gebruiken in plaats van de contactloze optie.

In de onderstaande omstandigheden wordt geadviseerd om drie metingen op dezelfde plaats uit te voeren en uit te gaan van de hoogste waarde.

- Bij pasgeborenen in de eerste 100 dagen.
- Bij kinderen jonger dan 3 jaar met een verzwakt immuunsysteem bij wie het van cruciaal belang is om te weten of ze koorts hebben.
- Wanneer de gebruiker aan het leren is hoe hij/zij de thermometer moet gebruiken, totdat hij/zij vertrouwd is met het instrument en consistente waarden meet.

Algemene voorzorgsmaatregelen:

- Verwijder zweet vóór de meting met een droge doek weg.
- Plaats ten minste 30 minuten vóór de meting geen koel- of warmhoudende materialen op het voorhoofd.
- **VOER GEEN** metingen uit op plaatsen waar zich littekenweefsel, open wonden of schafwonden bevinden.
- Houd de meetsensor en lens schoon. Raak de sensor of lens niet rechtstreeks aan.
- **ALTIJD** de thermometer bewaren met de beschermende dop om te voorkomen dat vuil en krassen het apparaat beschadigen.
- Verwijder het beschermkapje vóór het uitvoeren van een meting en plaats het kapje na gebruik weer op de thermometer.

Hoe gebruikt u de Braun Sensian™ 7

Opmerking: de thermometer en de persoon moeten zich minimaal 10 minuten in dezelfde omgevingstemperatuur bevinden.

1. Haal de beschermkap eraf.

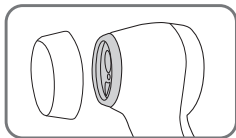

2. Inschakelen

Druk één keer op de aan-/uitknop. De achtergrondverlichting gaat branden en het apparaat wordt ingeschakeld.

LET OP: vergeet niet om het beschermkapje van de scanner te verwijderen voordat u een meting uitvoert.



3. Selecteer leeftijdscategorie

Selecteer de leeftijd met de knop Age Precision™ Technology.

Het apparaat bladert door de leeftijdscategorieën en geeft de 3 categorieën aan die u kunt kiezen: 0-3 maanden (👶), 3-36 maanden (👦) of 36 maanden en ouder (👤).

Druk op de knop Age Precision™ Technology om de leeftijdscategorieën te zien en de juiste categorie te kiezen.



3.1 Een leeftijdscategorie instellen (een leeftijdscategorie opslaan):

Volg deze stappen om een voorkeursleeftijdscategorie op te slaan, zodat dit automatisch wordt geselecteerd wanneer de thermometer wordt ingeschakeld:

A. Zorg ervoor dat de thermometer is uitgeschakeld.

B. Houd de aan-/uitknop (⏻) en de knop voor Age Precision-technologie (⊕) 4 seconden ingedrukt. Het apparaat wordt ingeschakeld; het display heeft een gele achtergrond en de drie pictogrammen voor de leeftijdscategorieën knipperen.

C. Druk op de knop voor Age Precision-technologie (⊕). De geselecteerde leeftijdscategorie knippert. Druk op de knop Age Precision totdat de gewenste leeftijdscategorie op het display knippert.

D. Wanneer de gewenste leeftijdscategorie is geselecteerd, laat u de knop los en wacht u 3 seconden. De achtergrondverlichting wordt groen en de geselecteerde leeftijdscategorie blijft branden. Na 4 seconden wordt de thermometer uitgeschakeld.



E. De gewenste leeftijdscategorie wordt automatisch geselecteerd als de thermometer wordt ingeschakeld.

Opmerking: bij de opgeslagen leeftijdscategorie kan er tijdens elk gebruik een andere leeftijdscategorie worden geselecteerd door op de knop Age Precision™ te drukken als het pictogram voor de leeftijdscategorie na het inschakelen van de thermometer wordt weergegeven.

F. Als u de opgeslagen leeftijdscategorie wilt verwijderen, opent u het batterijklepje, verwijdert u de batterijen en plaatst u de batterijen weer terug.

BELANGRIJK: voor nauwkeurige metingen moet u de temperatuur altijd meten binnen de leeftijdscategorie die overeenkomt met de leeftijd van de persoon.

4. Correct positioneren met PositionCheck™

Plaats de thermometer op het midden van het voorhoofd of 2,5 cm van het midden van het voorhoofd, tussen de wenkbrauwen.

Wanneer de thermometer gereed is en op of 2,5 cm vanaf het voorhoofd is geplaatst, wordt er op het scherm een horizontale streepjeslijn ("----") weergegeven.

Bij contactloze metingen laat het gele richtlicht u zien waar u op richt.

Als er haar, zweet of vuil in het wenkbrauwgebied aanwezig is, reinig het gebied dan van tevoren om de meetnauwkeurigheid te verhogen. Het is belangrijk om de thermometer en het voorhoofd stil te houden tijdens het meten. Wanneer deze bewegingen, heeft dit invloed op de temperatuurmeting.

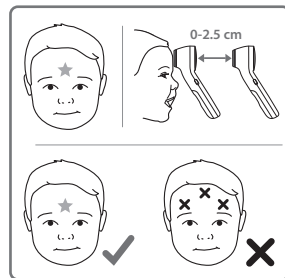

5. Temperatuur opnemen

Drie streepjeslijnen betekenen dat de thermometer klaar is voor gebruik. Druk op de temperatuurknop. Op het display ziet u tijdens de meting bewegende streepjes. Wanneer de meting is voltooid, hoort u een pieptoon en wordt de juiste kleur voor de temperatuur op het scherm weergegeven.

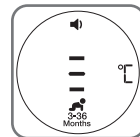
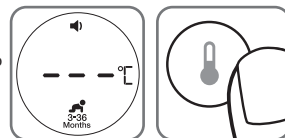

Als het apparaat te ver van het voorhoofd wordt geplaatst, wordt u met de tekst "0-2 cm" gevraagd om hem dichterbij te houden. Beweeg het apparaat langzaam naar het voorhoofd totdat de animatie met bewegende streepjes begint en er een waarde wordt weergegeven.



6. Temperatuur aflezen

Als de temperatuur binnen het normale bereik valt, hoort u een lange pieptoon als de meting is voltooid. Als de temperatuur binnen het koortsbereik valt, hoort u tien korte pieptonen om aan te geven dat de meting is voltooid.

| Leeftijdscategorieën | Groen Normale temperatuur | Geel Koorts | Rood Hoge koorts |
|-----------------------------|--|---|-------------------------|
| 0* - 3 maanden | ≥ 35,8 – ≤ 37,4 °C (≥ 96,4 – ≤ 99,4 °F) | | >37,4 °C (>99,4 °F) |
| 3-36 Maanden | ≥ 35,4 – ≤ 37,6 °C (≥ 95,7 – ≤ 99,6 °F) | >37,6 – ≤ 38,5 °C (>99,6 – ≤ 101,3 °F) | >38,5 °C (>101,3 °F) |
| 36 maanden - volwassenen | ≥ 35,4 – ≤ 37,7 °C (≥ 95,7 – ≤ 99,9 °F) | >37,7 – ≤ 39,4 °C (>99,9 – ≤ 103,0 °F) | >39,4 °C (>103,0 °F) |

* 0 maanden wordt gedefinieerd als een zwangerschapsduur van 37 weken of meer tijdens de geboorte.

7. Uitschakelen

Druk op de aan-/uitknop om het apparaat uit te schakelen. Als het apparaat 30 seconden lang niet wordt gebruikt, schakelt het automatisch uit.

De temperatuur van voedsel en vloeistof meten

1. Haal de beschermkap eraf.

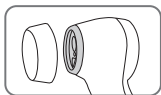

2. Inschakelen

Druk één keer op de aan-/uitknop. De achtergrondverlichting gaat branden en het apparaat wordt ingeschakeld.

LET OP: vergeet niet om het beschermkapje van de scanner te verwijderen voordat u een meting uitvoert.

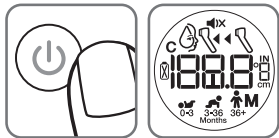

3. Selecteer de oppervlaktetemperatuurmodus

Druk kort op de oppervlaktetemperatuurmodusknop. Er klinkt een pieptoon, het pictogram van de oppervlaktetemperatuurmodus () wordt weergegeven, de

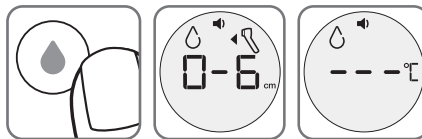

achtergrondverlichting van het scherm wordt blauw en er verschijnen drie streepjes op het scherm om aan te geven dat de thermometer klaar is om een temperatuur op te nemen.

4. Positie

Houd het apparaat op een afstand van maximaal 6 cm van de vloeistof of het voedsel.

Let op: Bij het meten van de temperatuur van voedsel of vloeistof moet de thermometer rechtstreeks op het voedsel of de vloeistof worden gericht. **RICHT NIET** op de zijkanen van de verpakking van de vloeistoffen of het voedsel. **RAAK GEEN** vloeistof of voedsel aan met de thermometer.



5. Temperatuur opnemen

Druk op de temperatuurknop (u kunt de knop ingedrukt houden of alleen kort indrukken). Op het display staat een bewegende gestreepte lijn terwijl er wordt gemeten. Wanneer de meting is voltooid, wordt de gemeten temperatuur op het display weergegeven.



6. Temperatuur aflezen

Neem het apparaat weg en lees de temperatuur af.



De temperatuureenheid wisselen tussen °C en °F

1. Open het batterijvakje en verwijder de batterijen.
2. De °C/°F-schakelaar zit in het batterijvakje.
3. Kies de gewenste temperatuureenheid door de schakelaar naar °C of °F te schuiven.
4. Vervang de batterijen en sluit het batterijvakje.

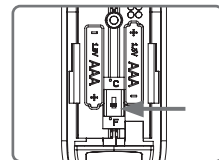

De geluidsmodus wijzigen

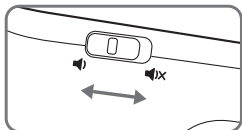

Met de Braun Sensian™ 7 thermometer kunt u de piepjes op de thermometer dempen om te voorkomen dat een slapend kind wakker wordt. U kunt het geluid uitschakelen door de knop naar de stille modus te schuiven en de temperatuur te meten. Er wordt op het scherm een pictogram weergegeven om aan te geven dat de thermometer in de stille modus staat.



Kalibratie

Dit product is tijdens de productie gekalibreerd. Als het volgens de gebruikersinstructies wordt gebruikt, is periodieke kalibratie niet nodig. Dit apparaat is niet bedoeld als vervanging van regelmatige controles bij uw arts; raadpleeg uw arts als u twijfelt over de temperatuurwaarde.

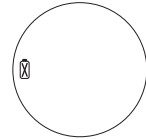
Foutmeldingen en problemen oplossen

| Foutmelding | Situatie | Oplossing |
|--|---|--|
|  | Wanneer er nog 20% van de levensduur van de batterijen over is, knippert het waarschuwingssymbool voor bijna lege batterijen op het display. Het apparaat kan echter nog werken totdat er 0% van de levensduur over is. | De batterijen vervangen. |
|  | Als het batterijsymbool het enige symbool is dat op het display wordt weergegeven, dan werkt het apparaat niet. De batterij moet onmiddellijk worden vervangen. | Vervang de batterijen. |
|  | Dit bericht wordt weergegeven wanneer de gemeten temperatuur lager is dan 34 °C (93,2 °F) of hoger dan 43 °C (109,4 °F) of wanneer de kamertemperatuur zich buiten het werkbereik van 15 °C – 40 °C (59 °F – 104 °F) bevindt. | Meet opnieuw de temperatuur en volg daarbij zorgvuldig de instructies onder "Hoe gebruikt u de Braun Contactloze + voorhoofdthermometer?". |

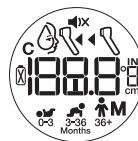

Systeemfout - het display met de zelftest blijft continu knipperen en er volgt daarna geen pieptoon of symbool dat aangeeft dat het apparaat klaar is.

Als de fout aanhoudt,

Als de fout blijft aanhouden,

Wacht 1 minuut totdat de thermometer zichzelf automatisch uitschakelt en schakel het apparaat weer in.

... reset de thermometer door de batterijen eruit te halen en ze weer terug te plaatsen.

... neem contact op met de klantenservice.

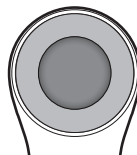

Display zwart. De thermometer is leeg.

Controleer of de batterijen goed zijn geplaatst. Controleer ook de polariteit (<-> en <->) van de batterijen.

Neem contact op met de klantenservice als de thermometer nog steeds niet werkt.

Onderhoud en reiniging

Gebruik een alcoholdoekje of wattenschijfje met alcohol (70% isopropyl) om de behuizing van de thermometer en de meetsonde te reinigen. Zorg ervoor dat er geen vloeistof in de thermometer komt. Gebruik nooit agressieve reinigingsmiddelen, thinner of benzeen voor het reinigen en dompel het instrument nooit onder in water of andere reinigingsvloeistoffen. Wacht 10 minuten na het reinigen voordat u een temperatuurmeting uitvoert. Plaats het beschermkapje na gebruik terug om krassen of schade aan de thermometer te voorkomen.

Steek nooit een scherp voorwerp in het scannergebied of in andere openingen van de thermometer.

De batterijen vervangen

De Braun Sensian™ 7-thermometer wordt geleverd met 2 AAA-batterijen. Vervang de batterijen door 2 nieuwe AAA-batterijen als het knipperende batterijsymbool op het lcd-scherm wordt weergegeven. Vervang de batterijen door het batterijkapje open te schuiven en de batterijen te verwijderen. Plaats de nieuwe batterijen en zorg daarbij dat ze goed worden uitgelijnd zoals aangegeven in het batterijvakje. Als u het product gedurende langere tijd niet gebruikt, moet u de batterijen verwijderen. Zo voorkomt u schade als gevolg van lekkende batterijen.

Als u de thermometer gedurende langere tijd niet gebruikt, moet u de batterijen verwijderen. Zo voorkomt u schade als gevolg van lekkende batterijen.



Gooi alleen lege batterijen weg. Ze mogen niet met het huisvuil worden weggegooid, maar moeten bij aangewezen verzamelpunten of uw verkooppunt worden ingeleverd.

Beperkte garantie van 2 jaar

Lees alle instructies voordat u dit apparaat gebruikt. Bewaar de kassabon als bewijs en datum van aankoop. De kassabon moet worden getoond bij claims binnen de betreffende garantieperiode. Alle claims onder de garantie zijn ongeldig zonder dit bewijs van aankoop.

Uw apparaat wordt geleverd met een garantie van twee (2) jaar vanaf de aankoopdatum.

Onder deze garantie vallen defecten in materiaal of vakmanschap die zich bij normaal gebruik voordoen; defecte apparaten die aan deze criteria voldoen, worden gratis vervangen.

De garantie dekt GEEN defecten of schade als gevolg van misbruik of het niet volgen van de gebruiksaanwijzing. De garantie vervalt als het apparaat wordt geopend, als ermee wordt geknoeid, als het wordt gebruikt met niet-originele Braun-onderdelen of -accessoires, of als er reparaties door niet-geautoriseerde personen worden uitgevoerd.

Accessoires en verbruiksartikelen zijn uitgesloten van garantie.

Ga voor vragen over ondersteuning naar www.helenofroy.com/emea-en/ of zie de informatie over de klantenservice achterin deze gebruiksaanwijzing.

Deze garantie geldt uitsluitend voor Europa, Rusland, het Midden-Oosten en Afrika.

Vraag

In Europa moeten alle ernstige incidenten (zoals overlijden, levensbedreigende verwondingen en chirurgische ingrepen) die zich hebben voorgedaan in verband met deze thermometer bij Kaz Europe (zie de nummers van de klantenservice van Helen of Troy) en bij de betreffende instantie in uw land worden gemeld.

De REF-, LOT- en serienummers van uw product moeten worden vermeld, omdat deze essentieel zijn voor het registreren en opvolgen van uw vraag of claim. De LOT- en serienummers staan in het batterijvakje. De productiedatum wordt gegeven door het LOT-nummer en kan als volgt worden herleid:

De eerste 3 cijfers van het LOT-nummer staan voor de dag van het productiejaar. De twee volgende cijfers staan voor de laatste twee cijfers van het productiejaar en de letter(s) aan het einde geven de fabrikant van het product aan. (bijvoorbeeld LOT-nr.: 12313tav; dit product is geproduceerd op dag 123 van jaar 2013 met fabrikantscode tav).

Productspecificaties

Type:
Meetbereik:
Oplossing:
Laboratoriumnauwkeurigheid:

Display:

Contactloos, voorhoofd (BNT400)
34 °C – 43 °C (93,2 °F – 109,4 °F)
0,1 °C (0,1 °F)
0,2 °C voor 35 °C – 42 °C (0,4 °F voor 95 °F – 107,6 °F)
buiten dat bereik ±0,3 °C/0,5 °F
(Omgevingstemperatuur: 15 °C tot 40 °C (59 °F tot 104 °F))
Deze thermometer geeft een berekende schatting van het orale equivalent.
LCD-scherm, 4 cijfers plus speciale pictogrammen

Akoestisch:

Bedrijfstemperatuur:

Automatische uitschakeling:

Gewicht:

Opslagbereiken op lange termijn

Opslag-/transporttemperatuur:

Luchtvochtigheid:

Batterij:

Druk:

Referentiëlechaamsgebied:

De CE-markering op dit medische apparaat geeft aan dat het is vervaardigd conform de RoHS-richtlijn 2011/65/EU en andere geldende richtlijnen en/of verordeningen zoals gespecificeerd in de EU-conformiteitsverklaring. Deze infraroodthermometer voldoet aan vereisten bepaald in ASTM-norm E 1965-98 voor het thermometersysteem. De volledige verantwoordelijkheid om dit product aan de norm te laten voldoen ligt bij Kaz Europe Sàrl, Zwitserland.

De nauwkeurigheidsvereiste van het ASTM-laboratorium in het weergavebereik van 37 °C tot 39 °C (98 tot 102 °F) is ±0,2 °C (±0,4 °F) voor infraroodthermometers, terwijl voor kwik-in-glas en elektronische thermometers deze vereiste volgens de ASTM-standaard E 667-86 en E 1112-86 ±0,1 °C (±0,2 °F) is.

Audio

Normaal temperatuurbereik = Groen temperatuurbereik:

1 lange pieptoon voor duur van 0,4 seconde

Koorts = rood of geel temperatuurbereik: 10 korte piepjes duur van 0,2 seconde

15° C - 40° C (59° F - 104° F)

ca. 30 seconden nadat de laatste meting is uitgevoerd

100 gr (met batterijen), 82,5 gr (zonder batterijen)

-25 °C – 55 °C (-13 °F – 131 °F)

15–95% niet-condenserend

(2) AAA-batterijen - minimaal 500 metingen

700-1060 hPa (0,7-1,06 atm)

Oraal equivalent



Apparaat met onderdelen van type BF



Zie gebruiksaanwijzing



Gebruikstemperatuur



Opslagtemperatuur



Vochtigheidsgehalte bij gebruik en opslag



Let op



Batchcode



Serienummer



Catalogusnummer



Medisch apparaat



Fabrikant



Productiedatum



Geautoriseerde vertegenwoordiger in de Europese Gemeenschap

Apparatuur met interne stroomvoorziening

Continue werking

IP22 Beschermd tegen vreemde vaste voorwerpen met een diameter van 12,5 mm en groter. Beschermd tegen verticaal vallende waterdruppels als het apparaat maximaal 15 graden is gekanteld.

Voor MEDISCHE ELEKTRISCHE APPARATUUR gelden speciale voorzieningen met betrekking tot EMC.

Zie www.hot-europe.com/support voor een gedetailleerde beschrijving van de EMC-vereisten.

Draagbare en mobiele RF-communicatieapparatuur kan MEDISCHE ELEKTRISCHE APPARATUUR beïnvloeden.



Gooi het product aan het einde van zijn levensduur niet weg met het gewone huisvuil. U kunt het product afgeven bij uw plaatselijke verkooppunt of op een daarvoor geschikt inzamelpunt.

Opis produktu (patrz strona 1)

- ① Przycisk zasilania
- ② Głowica pomiarowa wykorzystująca podczerwień
- ③ Wyświetlacz LCD
- ④ Przycisk temperatury
- ⑤ Pokrywa komory baterii
- ⑥ Pokrywa ochronna głowicy pomiarowej
- ⑦ Przelącznik trybu cichego
- ⑧a Oświetlenie punktowe PositionCheck™
- ⑧b Czujnik zbliżeniowy PositionCheck™
- ⑨ Tryb pomiaru temperatury powierzchni
- ⑩ Przycisk technologii Age Precision™
- ⑪ Przelącznik ze stopni Fahrenheita na stopnie Celsjusza (wewnątrz komory baterii)

Dziękujemy za zakup bezdotykowego termometru czołowego Braun Sension™ 7 (BNT400). Termometr ten to produkt wysokiej jakości, opracowany w oparciu o najnowszą technologię i przetestowany zgodnie z międzynarodowymi normami. Dzięki unikalnej technologii produkt ten zapewnia stabilny, dokładny odczyt przy każdym pomiarze. Termometr przeprowadza autodiagnostykę po każdorazowym włączeniu, aby zapewnić dokładność pomiarów.

Prosimy o uważne zapoznanie się z niniejszą instrukcją przed użyciem tego produktu oraz o przechowywanie instrukcji i termometru w bezpiecznym miejscu.

Przeznaczenie i przeciwwskazania

Termometr bezdotykowy i dotykowy jest ręcznym, zasilanym baterią termometrem wykorzystującym promieniowanie podczerwone przeznaczonym do okresowego pomiaru temperatury ciała ludzkiego z wykorzystaniem środka czoła jako punktu pomiarowego u osób w każdym wieku z wyjątkiem wcześniaków i niemowląt z niedowagą urodzeniową w warunkach domowych.

Termometr ten nie jest przeznaczony do profesjonalnego użytku klinicznego. Służy wyłącznie do użytku domowego.

Nie jest przeznaczony do diagnozowania hipotermii. Jeśli urządzenie wyświetla temperaturę 36,4°C (97,5°F) lub niższą, z podświetleniem LED w kolorze zielonym lub białym, a u badanej osoby występują objawy odchyleń od normy objawy lub zachowania, należy skontaktować się z lekarzem lub pracownikiem służby zdrowia.

Ten termometr nie jest przeznaczony dla wcześniaków ani dla dzieci zbyt małych w stosunku do wieku ciążowego. Wcześniaki to dzieci urodzone wcześniej niż po 37 tygodniach ciąży. Dzieci zbyt małe w stosunku do wieku ciążowego to dzieci urodzone w 37 tygodniu lub później, o masie ciała poniżej 10. percentyla w stosunku do dzieci w tym samym wieku ciążowym.

Użycie termometru nie zastępuje konsultacji lekarskiej.



Ostrzeżenia i środki ostrożności

Przechowywać w miejscu niedostępnym dla dzieci w wieku poniżej 12 lat.

NIGDY nie używać termometru do innych celów niż te, do których jest przeznaczony. Podczas stosowania u dzieci należy przestrzegać ogólnych środków ostrożności dotyczących bezpieczeństwa.

NIGDY nie zanurzać termometru w wodzie ani innych cieczach (nie jest wodoodporny).

Należy przestrzegać instrukcji dotyczących czyszczenia i dezynfekcji znajdujących się w części „Konserwacja i czyszczenie”.

NIE przechowywać termometru w skrajnych temperaturach – poniżej -25°C lub powyżej 55°C (poniżej -13°F lub powyżej 131°F) – ani w warunkach dużej wilgotności (powyżej 95% wilgotności względnej bez skraplania).

W razie przechowywania termometru w miejscu, w którym temperatura jest niższa lub wyższa niż w miejscu, w którym będzie on używany, należy go pozostawić na 10 minut do wyrównania z temperaturą pomieszczenia przed wykonaniem pomiaru.

NIE używać termometru w razie obecności oznak uszkodzenia na głowicy pomiarowej lub na samym termetrze. W razie uszkodzenia **NIE** podejmować prób naprawy produktu.

NIGDY podczas czyszczenia nie należy drapać czujnika ostrymi przedmiotami.

NIGDY nie wolno umieszczać ostrych przedmiotów w obszarze głowicy pomiarowej ani w jakiegokolwiek innej otwartej powierzchni termometru.

Ten termometr składa się z części o wysokim stopniu precyzji. **NIE** dopuścić do upadku urządzenia. Należy je chronić przed silnymi uderzeniami i wstrząsami. **NIE** skręcać urządzenia ani czujnika pomiarowego.

Podwyższona temperatura może oznaczać poważną chorobę, szczególnie u noworodków i niemowląt oraz u dorosłych w podeszłym wieku, słabych lub z osłabionym układem odpornościowym. Należy natychmiast zwrócić się o specjalistyczną pomoc, jeśli podwyższona temperatura wystąpi u:

- noworodków i niemowląt w wieku poniżej 3. miesiąca życia (jeśli temperatura przekracza $37,4^{\circ}\text{C}$ [$99,4^{\circ}\text{F}$], należy niezwłocznie skonsultować się z lekarzem);
- osób powyżej 60. roku życia (u osób starszych gorączka może być mniejsza lub nie występować);
- osób z cukrzycą lub z osłabieniem układu odpornościowego (np. z zakażeniem wirusem HIV, w trakcie chemioterapii przeciwnowotworowej, długotrwałego leczenia immunosupresyjnego, z usuniętą śledzioną);
- osób obłożnie chorych (np. pacjent w domu opieki, po udarze, z przewlekłą chorobą, z paraplegią, z tetraplegią, w okresie rekonwalescencji po zabiegu chirurgicznym);
- pacjentów po przeszczepie (np. wątroby, serca, płuca, nerki).

NIE pozwalać dzieciom na samodzielny pomiar temperatury bez nadzoru.

Należy zasięgnąć porady lekarza w przypadku zauważenia takich objawów, jak: niewyjaśniona drażliwość, wymioty, biegunka, odwodnienie, zmiany apetytu lub stopnia aktywności, napady drgawkowe, ból mięśni, drżenie, sztywność karku, ból podczas oddawania moczu itp., nawet przy braku gorączki.

Nawet przy braku gorączki osoby z normalną temperaturą mogą nadal wymagać pomocy medycznej. W przypadku osób przyjmujących antybiotyki, środki przeciwbólowe lub środki przeciwgorączkowe nie należy oceniać nasilenia ich choroby wyłącznie na podstawie odczytów temperatury.

NIE WOLNO modyfikować tego produktu bez zgody producenta.

Dlaczego warto wybrać produkt Braun Sensian™ 7?

Pomiar w czasie poniżej 2 sekund

Innowacyjna technologia odczytu promieniowania podczerwonego umożliwia pomiar temperatury czoła w czasie poniżej 2 sekund zarówno w przypadku opcji pomiaru dotykowego, jak i bezdotykowego.

Dokładność i niezawodność

Dzięki unikalnej technologii termometr Braun Sensian™ 7 wychwytuje ciepło naturalnie emitowane przez czoło do obliczenia temperatury ciała. Można uzyskać taką samą profesjonalną dokładność, zarówno dotykając termometrem czoła dziecka, jak i trzymając go w odległości do 2,5 cm.

Łatwy w użyciu

Bezkontaktowy termometr czołowy Braun Sensian™ 7 jest nieinwazyjny. Pomiar można przeprowadzić nawet, gdy dziecko śpi.

Termometr Braun Sensian™ 7 jest bezpieczniejszy do zastosowania u dziecka niż termometr doobytyniczny i jest łatwiejszy w użyciu w porównaniu z innymi metodami.

Bezpieczeństwo i higiena

Pomiar bezdotykowy pozwala zminimalizować rozprzestrzenianie się drobnoustrojów.

Termometr jest całkowicie bezpieczny w użyciu u dzieci i dorosłych.



Jak działa Braun Sensian™ 7?

Bezdotykowy termometr czołowy Braun Sensian™ 7 mierzy energię promieniowania podczerwonego skóry na środku czoła, tuż nad brwiami. Ta wychwycona energia jest odbierana przez soczewkę i przekształcana w wartość odpowiadającą temperaturze ciała w jamie ustnej.

Termometr Braun Sensian™ 7 został przetestowany klinicznie. Udowodniono jego bezpieczeństwo i dokładność przy stosowaniu zgodnie z instrukcją obsługi.

Technologia Age Precision™

Badania kliniczne wskazują, że definicja gorączki zmienia się w miarę, jak niemowlęta rozwijają się i stają się dziećmi, a następnie, gdy dzieci dorastają i wkraczają w wiek dorosły.

Należy wybrać odpowiednie ustawienie wieku, dokonać pomiaru temperatury, a wyświetlacz zaświeci się na zielono, żółto lub czerwono, wskazując, że temperatura jest odpowiednio w zakresie normalnym, gorączki lub wysokiej gorączki.

Urządzenie jest przeznaczone wyłącznie do pomiaru temperatury ciała człowieka. Urządzenie ma również tryb powierzchniowy. Nie jest ono przeznaczone do diagnozowania ani monitorowania poważnych chorób.

¹ Herzog L., Phillips S. Addressing Concerns About Fever. Clinical Pediatrics. 2011; 50 (4): 383-390.

Wskazówki dotyczące pomiarów temperatury

Ważne, aby wiedzieć, jaka jest normalna temperatura ciała danej osoby, kiedy czuje się ona dobrze. Jest to jedyna metoda dokładnego zdiagnozowania gorączki. Należy dokonywać wielokrotnych odczytów przy dobrym stanie zdrowia, aby określić normalną temperaturę.

U dziecka normalna temperatura może wynosić nawet 37,7°C (99,9°F) lub zaledwie 36,1°C (97,0°F). Należy pamiętać, że odczyt za pomocą tego urządzenia jest o 0,5°C (0,9°F) niższy niż wynik pomiaru cyfrowego w odbycie.

Osoba badana musi znajdować się w pomieszczeniu przez 30 minut przed pomiarem.

Uwaga: osoba badana i termometr muszą znajdować się w tej samej temperaturze otoczenia przez co najmniej 10 minut.

ZAWSZE utrzymywać termometr i czoło nieruchomo podczas dokonywania odczytu. **NIE** poruszać termometrem do momentu usłyszenia końcowego sygnału dźwiękowego. **NIE** dokonywać pomiaru podczas karmienia dziecka piersią lub bezpośrednio po nim.

Nie należy pić, jeść ani wykonywać aktywności fizycznej przed pomiarem ani w jego trakcie. Przed wykonaniem pomiaru należy zdjąć czapkę i odczekać 10 minut.

Przed dokonaniem pomiaru należy usunąć zabrudzenia lub włosy z obszaru czoła. Po oczyszczeniu odczekać 10 minut przed dokonaniem pomiaru.

ZAWSZE dokonywać pomiaru temperatury zgodnie ze wskazówkami. Wyniki pomiaru temperatury mogą być różne, jeśli termometr zostanie umieszczony w nieodpowiednim miejscu.

W przypadku osób wykonujących pomiary temperatury swojego ciała zaleca się korzystanie z opcji pomiaru dotykowego zamiast bezdotykowego.

W następujących przypadkach zaleca się dokonanie trzech odczytów temperatury w tym samym miejscu i wybór najwyższego odczytu:

- noworodki w ciągu pierwszych 100 dni życia,
- dzieci poniżej trzeciego roku życia z osłabionym układem odpornościowym oraz takie, u których obecność lub brak gorączki ma zasadnicze znaczenie,
- gdy użytkownik uczy się, jak korzystać z termometru po raz pierwszy do chwili, gdy zapozna się z wyrobem i znacznie uzyskiwać konsekwentne odczyty.

OGólne środki ostrożności:

- Usunąć pot suchą ściereczką przed pomiarem.
- Unikać stosowania okładów chłodzących lub ogrzewających czoło przez co najmniej 30 minut przed pomiarem.
- **NIE** dokonywać pomiarów temperatury nad zbliżoną tkanką, otwartymi ranami i zdrapaniami.
- Utrzymywać czujnik pomiarowy i soczewkę w czystości. Unikać bezpośredniego dotykania czujnika i soczewki.
- **ZAWSZE** przechowywać termometr z nałożoną osłoną ochronną, aby zabezpieczyć go przed zabrudzeniami i porysowaniem.
- Upewnić się, że osłona ochronna została zdjęta przed dokonaniem pomiaru, i umieścić ją z powrotem po użyciu termometru.

Jak korzystać z termometru Braun Sensian™ 7

Uwaga: osoba badana i termometr muszą znajdować się w tej samej temperaturze otoczenia przez co najmniej 10 minut.

1. Zdjęcie osłony ochronnej

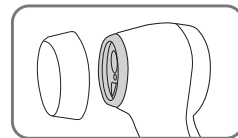

2. Włączenie zasilania

Wcisnąć jeden raz przycisk zasilania. Zostanie podświetlony wyświetlacz i rozpocznie się sekwencja rozruchowa.

UWAGA: Przed dokonaniem pomiaru zdjąć osłonę ochronną głowicy pomiarowej.

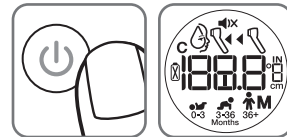

3. Wybór przedziału wiekowego

Wybrać wiek przy użyciu przycisku technologii Age Precision™

Urządzenie będzie cyklicznie przechodzić przez przedziały wiekowe, podświetlając 3 możliwe do wyboru opcje: 0-3 miesiące (👶), 3-36 miesięcy (👧) lub ponad 36 miesięcy (👤).

Naciskać przycisk technologii Age Precision™, aby przełączać przedziały wiekowe, do momentu wybrania właściwego wieku badanej osoby.



3.1 Ustawianie preferowanego przedziału wiekowego (blokowanie ustawienia wieku)

Aby zapisać preferowany przedział wiekowy, tak aby był wybierany automatycznie po włączeniu termometru, należy wykonać następującą czynność:



A. Upewnić się, że termometr jest wyłączony.

B. Nacisnąć i przytrzymać przycisk zasilania (⏻) i przycisk Age Precision™ (⌚) przez 4 sekundy. Urządzenie włączy się z żółtym podświetleniem, a 3 ikony przedziałów wiekowych będą migać.

C. Nacisnąć przycisk technologii Age Precision™ (⌚). Wybrany przedział wiekowy zacznie migać. Nacisnąć przycisk Age Precision™ do momentu, aż żądany przedział wiekowy będzie migać na wyświetlaczu.

D. Po wybraniu żądanego przedziału wiekowego przerwać naciskanie przycisku i odczekać 3 sekundy. Pojawi się zielone podświetlenie, a wybrany przedział wiekowy będzie się wyświetlał w sposób ciągły. Po 4 sekundach termometr się wyłączy.

E. Preferowany przedział wiekowy będzie wybierany automatycznie po włączeniu termometru.



Uwaga: jeżeli ustawiony jest preferowany przedział wiekowy, przy każdym użyciu można wybrać inny przedział wiekowy, naciskając przycisk Age Precision™, kiedy po włączeniu termometru pojawi się ikona przedziału wiekowego.

F. Aby usunąć preferowany przedział wiekowy, należy otworzyć pokrywkę komory baterii, wyjąć baterię, odczekać 30 sekund i włożyć ją ponownie.

WAŻNE: aby zapewnić dokładne odczyty, konieczne jest, aby dokonywać odczytu temperatury dla przedziału wiekowego odpowiadającemu wiekowi badanej osoby.

4. Prawidłowe pozycjonowanie z PositionCheck™

Umieścić termometr na środku czoła lub w odległości do 2,5 cm od niego, między brwiami.

Gdy termometr będzie gotowy do pomiaru i umieszczony na czole lub w odległości 2,5 cm od niego, na wyświetlaczu pojawi się pozioma przerywana linia („---”).

W przypadku pomiarów bezdotykowych, żółta dioda oświetlenia punkтового wskaże miejsce, w które celuje użytkownik.

Jeżeli na skórze w okolicy brwi znajdują się włosy, pot lub brud, należy oczyścić ten obszar przed pomiarem, aby zwiększyć dokładność odczytu. Ważne jest, aby w trakcie pomiaru termometr i czoło były nieruchome. Ruch wpływa na odczyt temperatury.

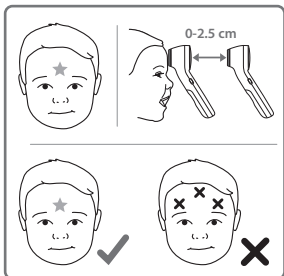

5. Pomiar temperatury

Trzy przerywane linie oznaczają, że termometr jest gotowy do pomiaru temperatury. Nacisnąć przycisk temperatury. Na wyświetlaczu podczas dokonywania odczytu pojawi się animacja linii przerywanej. Po zakończeniu odczytu termometr wyemituje potwierdzający sygnał dźwiękowy, a na ekranie zostanie wyświetlony odpowiedni kolor wskaźnika gorączki.

Jeśli termometr znajduje się zbyt daleko od czoła, użytkownik otrzyma informację o konieczności przysunięcia termometru poprzez wyświetlenie tekstu „0-2 cm”. Należy wtedy pozwolić zbliżyć termometr w stronę czoła, aż pojawi się animacja przerywanej linii i odczyt temperatury.

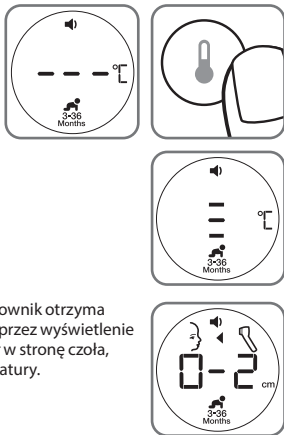

6. Odczyt temperatury

Jeżeli temperatura znajduje się w normalnym zakresie, po zakończeniu pomiaru będzie słyszalny długi sygnał dźwiękowy. Jeżeli temperatura znajduje się w zakresie odpowiadającym gorączce, po zakończeniu pomiaru będzie słyszalne dziesięć krótkich sygnałów dźwiękowych.

| Przedział wiekowy | Zielony Temperatura w normie | Żółty Gorączka | Czerwony Wysoka gorączka |
|--------------------------|--|---|-----------------------------|
| 0*–3 miesiące | ≥35,8 – ≤37,4 °C (≥96,4 – ≤99,4 °F) | | > 37,4°C (> 99,4°F) |
| 3–36 miesięcy | ≥35,4 – ≤37,6°C (≥95,7 – ≤99,6 °F) | > 37,6 – ≤ 38,5°C (> 99,6 – ≤ 101,3°F) | >38,5°C (>101,3 °F) |
| 36 miesięcy – dorosły | ≥35,4 – ≤37,7 °C (≥95,7 – ≤99,9 °F) | > 37,7 – ≤ 39,4°C (> 99,9 – ≤ 103,0°F) | > 39,4°C (>103,0 °F) |

*Wiek 0 miesięcy jest definiowany jako wiek ciąży, co najmniej 37 tygodni w momencie urodzenia.

7. Wylączenie termometru

Nacisnąć włącznik zasilania, aby wyłączyć termometr. Urządzenie wyłączy się również automatycznie, jeśli nie będzie używane przez 30 sekund.

Pomiar temperatury żywności i cieczy

1. Zdjąć osłonę ochronną

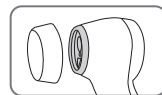

2. Włączenie zasilania

Wcisnąć jeden raz przycisk zasilania. Zostanie podświetlony wyświetlacz i rozpocznie się sekwencja rozruchowa.

UWAGA: Przed dokonaniem pomiaru zdjąć osłonę ochronną głowicy pomiarowej.



3. Wybrać tryb pomiaru temperatury powierzchni.

Nacisnąć i zwolnić przycisk trybu temperatury powierzchni. Będzie słyszalny sygnał dźwiękowy, zostanie wyświetlona ikona temperatury powierzchni (👉), podświetlenie ekranu zmieni się na niebieskie, a na ekranie pojawią się trzy przerywane linie, wskazujące, że termometr jest gotowy do pomiaru.



4. Wybór położenia

Umieścić termometr w odległości do 6 cm od płynu lub żywności.

Uwaga: podczas pomiaru temperatury żywności lub cieczy termometr musi być skierowany bezpośrednio na żywność lub płyn. **NIE** kierować termometru na boki pojemnika z płynem lub żywnością. **NIE** dotykać termometrem płynu ani żywności.



5. Pomiar temperatury

Nacisnąć przycisk temperatury (można go nacisnąć i przytrzymać lub nacisnąć i zwolnić). Na wyświetlaczu podczas dokonywania odczytu pojawi się animacja linii przerywanej. Po zakończeniu odczytu na wyświetlaczu pojawi się wartość temperatury.



6. Odczyt temperatury

Odsunąć termometr i odczytać temperaturę.



Jak zmieniać jednostki temperatury pomiędzy °C a °F

- Otworzyć komorę baterii i wyjąć baterie.
- Przełącznik °C/°F znajduje się w komorze baterii.
- Przesunąć przełącznik w położenie °C lub °F, aby wybrać preferowaną jednostkę temperatury.
- Włożyć baterie i zamknąć pokrywę komory baterii.

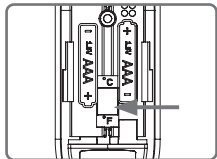

Zmiana trybu dźwiękowego

Termometr Braun Sensian™ 7 pozwala wyciszyć sygnały dźwiękowe, które mogłyby wybudzić dziecko. Aby aktywować funkcję wyciszenia, należy przesunąć przełącznik w położenie trybu wyciszenia i dokonać odczytu temperatury. Na wyświetlaczu pojawi się ikona wskazująca, że termometr znajduje się w trybie wyciszenia.

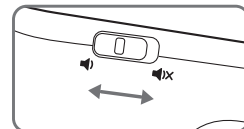

Kalibracja

Produkt został skalibrowany fabrycznie. Pod warunkiem przestrzegania warunków użytkowania wykonywanie okresowej kalibracji nie jest konieczne. Wyrób ten nie jest przewidziany do stosowania zamiast regularnych kontroli lekarskich. W przypadku jakichkolwiek wątpliwości co do odczytu temperatury należy zasięgnąć porady lekarza.

Błędy i rozwiązywanie problemów

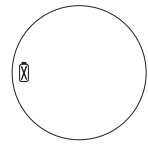
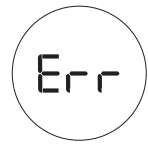
| Komunikat o błędzie | Sytuacja | Rozwiązanie |
|--|---|---|
|  | Gdy naładowanie baterii spadnie do poziomu 20%, na wyświetlaczu zacznie migać symbol ostrzeżenia o niskim poziomie baterii, jednakże urządzenie może nadal pracować, aż bateria rozładuje się do 0%. | Należy wymienić baterie. |
|  | Jeśli na wyświetlaczu obecna jest tylko wyświetlana stale ikona baterii, oznacza to, że dalsza praca urządzenia jest niemożliwa. Należy natychmiast wymienić baterie. | Należy wymienić baterie. |
|  | Ten komunikat jest wyświetlany, gdy zmierzona temperatura jest niższa niż 34°C (93,2°F) lub wyższa niż 43°C (109,4°F) lub gdy temperatura otoczenia znajduje się poza dopuszczalnym zakresem temperatury roboczej 15°C – 40°C (59°F – 104°F). | Zmierzyć ponownie temperaturę, dokładnie stosując się do instrukcji podanej w części „Sposób użycia”. |



Błąd systemowy – ekran autotestu ciągle miga i nie następuje po nim sygnał dźwiękowy gotowości i symbol gotowości do pracy.

Jeśli błąd się utrzymuje,

Jeśli błąd nadal się utrzymuje,

Odczekać 1 minutę, aż termometr automatycznie się wyłączy, a następnie ponownie go włączyć.

... zresetować termometr, wymijając baterie i ponownie je instalując.

... skontaktować się z działem obsługi klienta.

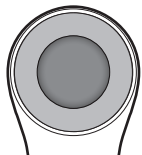

Pusty wyświetlacz. Brak zasilania termometru.

Sprawdzić, czy baterie zostały zainstalowane poprawnie. Skontrolować również biegunowość (<+> i <->) baterii.

Jeśli termometr nadal nie działa, skontaktować się z działem obsługi klienta.

Konserwacja i czyszczenie

Do czyszczenia obudowy termometru i sondy pomiarowej użyć gazika lub wacika nasączonego alkoholem (70% alkoholem izopropylowym). Upewnić się, że do wnętrza termometru nie dostaną się żadne ciecze. Nigdy nie używać do czyszczenia ściernych środków czyszczących, rozcieńczonego ani benzenu i nie zanurzać termometru w wodzie ani innych płynach czyszczących. Po zakończeniu czyszczenia odczekać 10 minut przed dokonaniem pomiaru temperatury. Po użyciu założyć osłonę ochronną, aby zapobiec powstaniu zadrapań lub uszkodzeń termometru.

Nigdy nie wolno umieszczać ostrych przedmiotów w obszarze głowicy pomiarowej ani w jakiegokolwiek innej otwartej powierzchni termometru.

Wymiana baterii

Termometr Braun Sensian™ 7 dostarczany jest z dwiema bateriami typu AAA. Gdy na wyświetlacz LCD pojawi się migający symbol baterii, należy je wymienić na 2 nowe baterie typu AAA. W celu wymiany baterii otworzyć pokrywkę komory baterii i wyjąć baterie. Wymienić baterie, upewniając się, że została zachowana ich właściwa biegunowość wskazana wewnątrz komory baterii. Wyjąć baterie z produktu, jeśli nie będzie używany przez dłuższy czas, aby uniknąć uszkodzeń termometru w wyniku wycieku z baterii.

Wyjąć baterie z wyrobu, jeśli nie będzie używany przez dłuższy czas, aby uniknąć uszkodzenia termometru w wyniku wycieku z baterii.



Wyrzucać wyłącznie rozładowane baterie. Nie należy wyrzucać ich wraz z odpadami domowymi, ale przekazać do odpowiednich punktów zbiórki odpadów lub punktu sprzedaży.

2-letnia ograniczona gwarancja

Przed rozpoczęciem użytkowania niniejszego urządzenia należy zapoznać się ze wszystkimi instrukcjami. Zachować paragon z datą jako dowód zakupu. W przypadku roszczeń gwarancyjnych należy przedstawić dowód zakupu. Reklamacje bez dowodu zakupu nie będą przyjmowane.

Producent udziela gwarancji na okres dwóch (2) lat od daty zakupu.

Gwarancja obejmuje wady materiału i robocizny ujawnione podczas normalnego użytkowania; wadliwe urządzenia spełniające powyższe kryteria zostaną wymienione bezpłatnie.

Gwarancja NIE obejmuje wad ani szkód wynikłych z nieprawidłowego użytkowania urządzenia lub nieprzestrzegania instrukcji obsługi. Otwarcie urządzenia, naruszenie go lub eksploatacja z innymi częściami lub akcesoriami, niż marki Braun oraz wykonywanie napraw przez osoby nieuprawnione powodują unieważnienie gwarancji.

Akcesoria i materiały eksploatacyjne nie są objęte żadną gwarancją.

Pomoc techniczną można otrzymać, odwiedzając witrynę www.braunhealthcare.com/uk_en/ lub korzystając z informacji o punktach serwisowych zamieszczonych na końcu tej instrukcji obsługi.

Niniejsza gwarancja znajduje zastosowanie wyłącznie w odniesieniu do Europy, Rosji, Bliskiego Wschodu i Afryki.

Wyłącznie Wielka Brytania: gwarancja nie ma wpływu na ustawowe prawa konsumenta.

Informowanie

W Europie wszystkie poważne zdarzenia (np. zgon, zagrażający życiu uszczerbek na zdrowiu, zabieg chirurgiczny itp.) związane z termometrem należy zgłaszać do Kaz Europe (patrz numery działu obsługi klienta Helen of Troy) oraz do właściwego organu danego państwa.

Muszą zostać przekazane numery REF (numer referencyjny), LOT (numer partii) i numer seryjny produktu, ponieważ są one niezbędne do zarejestrowania i dalszego śledzenia zapytania lub roszczenia. Numer LOT i numer seryjny znajdują się w komorze baterii. Jego poszczególne znaki mają następujące znaczenie:

pierwsze 3 cyfry numeru partii (LOT) oznaczają dzień roku produkcji. Następne 2 cyfry oznaczają dwie ostatnie cyfry roku kalendarzowego produkcji, natomiast końcowa litera lub litery oznaczają producenta produktu (np. Nr PARTII: 12313tav – urządzenie wyprodukowane zostało 123. dnia 2013 r. przez producenta oznaczonego kodem tav).

Specyfikacja produktu

Typ: Bezdotykowy, czołowy (BNT400)
 Zakres pomiaru: 34°C – 43°C (93,2°F – 109,4°F)
 Rozdzielczość: 0,1°C (0,1°F)
 Dokładność laboratoryjna: 0,2°C dla zakresu 35°C – 42°C (0,4°F dla zakresu 95°F–107,6°F) poza tym zakresem ±0,3°C/0,5°F (Temperatura otoczenia: Temperatura: 15°C do 40°C (59°F do 104°F) Ten termometr wyświetla wartość odpowiadającą temperaturze ciała w jamie ustnej.

Wyświetlacz: LCD, 4 cyfry plus ikony specjalne
 Dźwięk: Audio:

Zakres prawidłowej temperatury = zielony zakres temperatury: 1 długi sygnał dźwiękowy trwający 0,4 s
 Gorączka = czerwony lub żółty zakres temperatury: 10 krótkich dźwięków trwających 0,2 sekundy

Temperatura pracy: 15°C – 40°C (59°F – 104°F)
 Automatyczne wyłączenie: Po ok. 30 s od ostatniego pomiaru

نطاقات التخزين طويلة الأجل
درجة حرارة التخزين/النقل:
الرطوبة:
الطيارية:
الضغط:
موقع الجسم المرجعي:

25- درجة مئوية - 55 درجة مئوية (13- درجة فهرنهايت - 131 درجة فهرنهايت)
15%-95% دون تكثف
بطاريات من نوع AAA - تكفي 500 قياس على الأقل
1060-700 هكتو باسكال (0.7-1.06 ضغط جوي)
معادل عن طريق الفم

يحمل هذا الجهاز الطبي علامة CE ويتم تصنيعه وفقاً لتوجيه RoHS 2011/65/EU والتوجيهات وأو اللوائح المعمول بها الأخرى كما هو محدد في إعلان المطابقة بالاتحاد الأوروبي. يقي مقياس الحرارة بالأشعة تحت الحمراء هذا بالمواسم المحددة في معيار الجمعية الأمريكية لاختبار المواد (ASTM) رقم E1965-98 الخاص بأنظمة مقياس الحرارة. وتقع المسؤولية الكاملة عن الالتزام بمطابقة هذا المنتج للمعيار على عاتق:
Kaz Europe Sàrl، في سويسرا.

متطلبات دقة مختبر ASTM في نطاق العرض من 37 إلى 39 درجة مئوية (98 إلى 102 درجة فهرنهايت) لمقاييس الحرارة بالأشعة تحت الحمراء هي ± 0.2 درجة مئوية (± 0.4 درجة فهرنهايت)، بينما بالنسبة إلى مقاييس الحرارة الزئبقية في الزجاج والإلكترونية، فإن المتطلبات لكل معايير ASTM E667-86 و ASTM E1112-86 هي ± 0.1 درجة مئوية (± 0.2 درجة فهرنهايت).

| | | | | |
|---------------------------------|--------------------------|--------------------------|------------------------|---|
| | | | | |
| 15% الرطوبة للتشغيل والتخزين | درجة حرارة التخزين -25°C | درجة حرارة التشغيل +15°C | راجع تعليمات الاستخدام | أجهزة مزودة بأجزاء ملامسة لللمس من نوع BF |
| | | | | |
| جهاز طبي | رقم الكatalog | رقم سري | رمز الدفعة | تحذير |
| | | | | |
| ممثل معتمد في الجماعة الأوروبية | | تاريخ التصنيع | | المنتج |

أجهزة تعمل بالطاقة الداخلية
عملية مستمرة

IP22 يتمتع بالحماية من الأجسام الغريبة الصلبة بقطر 12.5 مم وأكبر. يتمتع بالحماية من قطرات الماء المتساقطة رأسياً عند إمالة الجهاز حتى 15 درجة.

تحتاج المعدات الطبية الكهربائية إلى احتياطات خاصة فيما يتعلق بالوافق الكهرومغناطيسي.

الحصول على وصف مفصل لمتطلبات التوافق الكهرومغناطيسي لأجهزة الطبية (EMC)؛ يرجى الرجوع إلى:
www.hot-europe.com/support

يمكن لأجهزة الاتصالات المحمولة والنقالة المستخدمة لتردد موجات الراديو أن تؤثر على المعدات الطبية الكهربائية.

يرجى عدم التخلص من المنتج في النفايات المنزلية في نهاية عمره الإنتاجي. يمكن أن يتم التخلص عند بائع التجزئة المحلي الخاص بك أو في نقاط التجميع المناسبة المتوفرة في دولتك.



Massa: 100 g (z bateriami), 82,5 g (bez baterii)
Warunki przechowywania przez dłuższy czas
Temperatura przechowywania/transportu: -25 °C – 55 °C (-13 °F – 131 °F)
Wilgotność: 15 – 95% bez skraplania
Baterie: (2) baterie AAA – co najmniej 500 pomiarów
Ciśnienie: 700 – 1060 hPa (0,7 – 1,06 atm)
Referencyjne miejsce pomiaru: odpowiednik doustny
Ten wyrób medyczny ma znak CE i jest produkowany zgodnie z dyrektywą RoHS 2011/65/UE i innymi obowiązującymi dyrektywami i/lub przepisami określonymi w Deklaracji zgodności UE. Ten termometr na podczerwień spełnia wymogi normy ASTM Standard E1965-98 dla termometrów. Pełną odpowiedzialność za produkt, w odniesieniu do powyższej normy, ponosi Kaz Europe Sàrl, Szwajcaria.

Określona w normie ASTM wymagana laboratoryjna dokładność pomiaru temperatury dla termometrów na podczerwień w zakresie wyświetlania od 37°C do 39°C (od 98°F do 102°F) wynosi ±0,2°C (±0,4°F), natomiast dla termometrów rtęciowych i elektronicznych wymagana dokładność wynosi zgodnie z normami ASTM E667-86 i E1112-86 to ±0,1°C (±0,2°F).

| | | | | |
|----------------------------|-------------------------|---|----------------------------------|---|
| | | | | |
| Sprzęt z częściami typu BF | Patrz instrukcja użycia | Temperatura robocza +15°C | Temperatura przechowywania -25°C | Wilgotność podczas użytkowania i przechowywania 15% |
| | | | | |
| Ostrzeżenie | Kod partii | Numer seryjny | Numer katalogowy | Wyrób medyczny |
| | | | | |
| Producent | Data produkcji | Upoważniony przedstawiciel we Wspólnocie Europejskiej | | |

Urządzenie z zasilaniem wewnętrznym

Praca ciągła

IP22 Zabezpieczone przed działaniem ciał obcych o średnicy 12,5 mm i większej. Zabezpieczone przed działaniem kropel wody spadających pionowo, kiedy urządzenie jest nachylone pod kątem nie większym niż 15°.

MEDYCZNY SPRZĘT ELEKTRYCZNY wymaga przestrzegania specjalnych środków ostrożności w zakresie zgodności elektromagnetycznej (EMC).

Szczegółowy opis wymagań w zakresie EMC można uzyskać na stronie www.hot-europe.com/support.

Przenośne i mobilne urządzenia komunikacyjne wykorzystujące częstotliwości radiowe mogą wpływać na funkcjonowanie ELEKTRONICZNYCH URZĄDZEŃ MEDYCZNYCH.

Po zakończeniu okresu użytkowania urządzenia nie należy usuwać razem z odpadami gospodarczymi. Zużyte urządzenie można przekazać lokalnemu sprzedawcy detalicznemu lub dostarczyć do odpowiedniego punktu zbiórki w kraju użytkownika.





إذا كان الخطأ لا يزال مستمرًا،

خطأ بالنظام - تومض شاشة الفحص الذاتي باستمرار ولا يتبعها صغير الجاهزية أو رمز الجاهزية.

إذا استمر الخطأ،

شاشة فارغة- مقياس الحرارة ليس لديه طاقة.

انتظر لمدة دقيقة واحدة حتى يتم إيقاف تشغيل مقياس الحرارة تلقائيًا، ثم قم بتشغيله مرة أخرى. ... قم بإعادة ضبط مقياس الحرارة بإخراج البطاريات وإعادة تركيبها مرة أخرى. ... يُرجى الاتصال بخدمة العملاء.

يُرجى التحقق ما إذا تم تحميل البطاريات بشكل صحيح. تحقق أيضًا من قطبية البطاريات (<+> و<->).

اتصل بخدمة العميل إن كان مقياس الحرارة لا يزال لا يعمل.

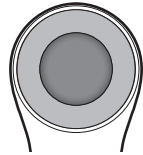

العناية والتنظيف

استخدم قطعة قماش أو قطعة فظن مبللة بالكحول (70% إيزوبروبيل) في تنظيف غلبة مقياس الحرارة ومسبار القياس، تأكد من عدم دخول أي سائل إلى داخل مقياس الحرارة. لا تستخدم أبدًا عوامل التنظيف الكاشطة أو المخففات أو البنزين للتنظيف ولا تغمر الجهاز في الماء أو سوائل التنظيف الأخرى. انتظر 10 دقائق بعد التنظيف قبل أخذ قياس درجة الحرارة. تأكد من استبدال الغطاء الواقي بعد الاستخدام لمنع حدوث خدوش أو تلف في مقياس الحرارة.

لا تدخل أبدًا شيئًا حادًا في منطقة الماسح الضوئي أو أي سطح مفتوح آخر على مقياس الحرارة.

استبدال البطاريات

يأتي مقياس الحرارة 7™ Braun Sensian مزودًا ببطاريات AAA. ويجب استبدال تلك البطاريتين ببطاريتين من نفس النوع، عند ظهور وميض رمز البطارية على الشاشة. لتغيير البطاريات، اسحب غطاء البطارية وافتح البطاريات. استبدل البطاريات مع التأكد من المحاذا بشكل صحيح كما هو موضح داخل حجرة البطارية. أخرج البطاريات من المنتج إذا لم تكن مطلوبة لفترات طويلة من أجل تجنب تلف مقياس الحرارة الناتج عن بطارية متسربة.

قم بإخراج البطارية من الجهاز إذا كان من المقرر تركه دون تشغيل لفترة زمنية ممتدة لتجنب تلف مقياس الحرارة بفعل تسرب البطارية.

تجاهل البطاريات الفارغة فقط. لا ينبغي التخلص منها في النفايات المنزلية، ولكن في مواقع التجميع المناسبة أو عند بائع التجزئة الخاص بك.

ضمان محدود لمدة عامين

يُرجى قراءة جميع التعليمات قبل محاولة استخدام هذا الجهاز. يرجى الاحتفاظ بالإيصالات كدليل على الشراء وتاريخه. يجب تقديم الإيصالات عند تقديم أي مطالبة خلال فترة الضمان ذات الصلة. لن تكون أي مطالبة بموجب الضمان سارية بدون إثبات الشراء.

جهازك مضمون لمدة عامين (ستينين) من تاريخ الشراء.

يغطي هذا الضمان عيوب الخامات أو التصنيع التي تحدث في ظل الاستخدام العادي، سيتم استبدال الأجهزة المعيبة التي تستوفي هذه المعايير مجانًا.

لا يغطي الضمان العيوب أو الأضرار الناتجة عن إساءة الاستخدام أو عدم اتباع تعليمات المستخدم. يصبح الضمان باطلًا إذا تم فتح الجهاز أو العبث به أو استخدامه مع أجزاء أو ملحقات لا تحمل علامة Braun التجارية، أو إذا تم إجراء الإصلاحات بواسطة أشخاص غير مصرح لهم بذلك.

الملحقات والمواد الاستهلاكية مستثناة من أي ضمان.

لطلبات الدعم، يُرجى زيارة www.BraunHealthcare.com/uk_en أو العثور على معلومات الاتصال بالخدمة في نهاية دليل المالك هذا.

هذا الضمان ساري في أوروبا، وروسيا، والشرق الأوسط، وأفريقيا فقط.

للمملكة المتحدة فقط: لا يؤثر هذا على حقوق المستهلك القانونيّة

استفسار

في أوروبا، يجب إبلاغ Kaz Europe عن أي حادث خطير (مثل الوفاة أو الإصابة المهددة للحياة أو التدخل الجراحي ...) الذي حدث فيما يتعلق بمقياس الحرارة هذا (راجع أرقام خدمة المستهلك الخاصة بـ Helen of Troy) وإلى السلطة المختصة في دولتك العضو.

يجب تقديم رقمي (REF) و (LOT) والأرقام المتسلسلة الخاصة بالمنتج؛ لأنها بيانات ضرورية في عمليات تسجيل ومتابعة الطلبات والشكاوى. توجد أرقام النعقة وأرقام تسلسلية في حجرة البطارية. يتم تحديد تاريخ الإنتاج من خلال رقم النعقة ويمكن فك شفرته كما هو موضح أدناه:

تمثل الأرقام الثلاثة الأولى في رقم النعقة يوم سنة التصنيع. ويمثل الرقمان العديان التاليان آخر رقمين من عام التصنيع، والحرف (الأحرف) الموجودة في النهاية مخصصة للجهة المُصنّعة للمنتج. (مثل: رقم النعقة: 12313tav) يعني أن هذا المنتج صنع في اليوم رقم 123 من العام، وأنه صنع عام 2013، وأن رمز الجهة المصنعة هو tav.)

مواصفات المنتج

| | |
|---------------------|--|
| النوع: | الجبية غير الملامسة (BNT400): |
| نطاق القياس: | 34 درجة مئوية - 43 درجة مئوية (93.2 درجة فهرنهايت - 109.4 درجة فهرنهايت) |
| الدقة: | 0.1 درجة مئوية (0.1 فهرنهايت) |
| دقة المعمل: | 0.2 درجة مئوية لـ 35 درجة مئوية - 42 درجة مئوية (0.4 درجة فهرنهايت لـ 95 درجة فهرنهايت - 107.6 درجة فهرنهايت) |
| | خارج هذا النطاق ±0.3 درجة مئوية/0.5 درجة فهرنهايت (درجة الحرارة المحيطة: ±0.3 درجة مئوية إلى 40 درجة مئوية (59 درجة فهرنهايت إلى 104 درجة فهرنهايت)) |
| | يعرض مقياس الحرارة هذا تقديرًا مكافئًا للقياس عن طريق الفم. |
| الشاشة: | شاشة عرض بلورية سائلة، 4 أرقام بالإضافة إلى أيقونات خاصة |
| صوتي: | الصوت: |
| | نطاق درجة الحرارة العادية = نطاق درجة الحرارة الخضراء: صوت تنبيه طويل لمدة 0.4 ثانية |
| | حمى = نطاق درجة الحرارة الأحمر أو الأصفر: 10 أصوات تنبيه قصيرة لمدة 0.2 ثانية |
| | 15 درجة مئوية - 40 درجة مئوية (59 درجة فهرنهايت - 104 درجة فهرنهايت) |
| | تقريبًا 30 ثانية بعد آخر قياس |
| | 100 جم (بالبطاريات)، 82.5 جم (بدون بطاريات) |
| درجة حرارة التشغيل: | |
| العلق التلقائي: | |
| الوزن: | |

3. حدد وضع درجة حرارة السطح

اضغط على زر وضع درجة حرارة السطح واتركه مرة أخرى. سيصدر صوت صغير، وسيتم عرض أيقونة وضع السطح (S) وستحول ضوء خلفية الشاشة إلى اللون الأزرق مع ظهور ثلاثة خطوط منقطعة مما يشير إلى جاهزية مقياس الحرارة لأخذ درجة الحرارة.

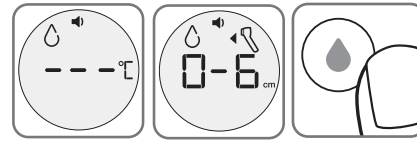

4. الموضع

ضع الجهاز على بُعد 6 سم بعيداً من السائل أو الطعام. **ملاحظة:** عند قياس درجة حرارة الطعام أو السائل، يجب أن يوجه مقياس الحرارة مباشرة إلى الطعام أو السائل. لا تستهدف جوانب الحاوية التي تحتوي على السائل أو الطعام، لا تلمس السائل أو الطعام بمقياس الحرارة.

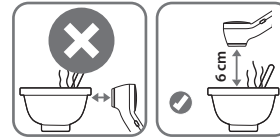

5. أخذ درجة الحرارة

اضغط زر درجة الحرارة (يمكنك الضغط مع الاستمرار على هذا الزر أو الضغط ورفع إصبعك عنه سريعاً). ستعرض الشاشة رسماً متحركاً من خطوط منقطعة أثناء القراءة، وبمجرد الانتهاء، ستعرض الشاشة درجة الحرارة المسجلة.



6. قراءة درجة الحرارة

قم بإزالة الجهاز وإقرأ درجة الحرارة.



كيفية تغيير درجة الحرارة بين درجة مئوية ودرجة فهرنهايت

1. افتح حجرة البطارية وأخرج البطاريات.

2. يمكن الوصول إلى مفتاح مقياس الدرجة المئوية/درجة فهرنهايت في حجرة البطارية.

3. حرك المفتاح إلى °C / °F لتعيين مقياس درجة الحرارة المفضل.

4. استبدل البطاريات وأغلق باب البطارية.

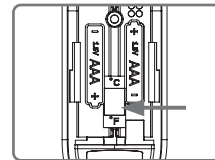

تغيير وضع الصوت

يُمكنك كتم صغير مقياس الحرارة 7 Braun Sensian™ لتفادي إيقاظ الطفل إن كان نائماً. لتتنشيط ميزة الصمت، حرك المقطاح إلى الوضع الصامت وإقرأ درجة الحرارة. سيظهر رمز على الشاشة للإشارة إلى أن مقياس الحرارة في الوضع الصامت.

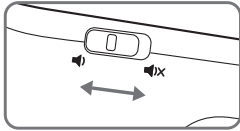

المعايرة

تتم معايرة مقياس الحرارة هذا في وقت التصنيع. وإذا تم استخدامه وفقاً لتعليمات الاستخدام، لن يلزم إجراء المعايرة بشكل دوري. هذا الجهاز غير مخصص كبديل للفحوصات المنتظمة التي يقوم بها طبيبك، يُرجى استشارة طبيبك إذا كان لديك أي شك في قراءة درجة الحرارة.

الأخطاء واستكشاف الأعطال وإصلاحها

رسالة الخطأ الحالة الحل

عند ترك 20% من عمر البطارية، توهم الشاشة رمز تحذير انخفاض البطارية، ومع ذلك، لا يزال بإمكان الجهاز العمل حتى يتبقى عمر البطارية 0%.



إذا كان رمز البطارية الثابتة هو الرمز الوحيد المعروض على الشاشة، فلن يعمل الجهاز. يجب استبدال البطارية على الفور.

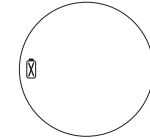

تظهر هذه الرسالة عندما تكون درجة الحرارة التي يتم قياسها أقل من 34 درجة مئوية (93.2 درجة فهرنهايت) أو أعلى من 43 درجة مئوية (109.4 درجة فهرنهايت) أو عندما تكون درجة حرارة الغرفة خارج نطاق التشغيل 15 درجة مئوية - 40 درجة مئوية (59 درجة فهرنهايت - 104 درجة فهرنهايت).

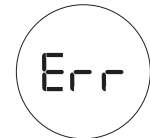

ملاحظة: حتى في حالة تحديد فئة عمرية مفضلة، يمكن تحديد فئة عمرية بديلة عند كل استخدام من خلال الضغط على زر Age Precision™ عند ظهور أيقونة الفئة العمرية وبعد تشغيل مقياس الحرارة.
 • إزالة الفئة العمرية المفضلة، افتح الغطاء وأزل البطاريات، ثم انتظر 30 ثانية، وأعد إدخال البطاريات مكانها.
 مهم: لضمان إجراء قياسات دقيقة، يجب عليك دائماً إجراء قياسات درجات الحرارة مع الفئة العمرية المتوافقة مع عمر الشخص.

6. قراءة درجة الحرارة
 إن كانت درجة الحرارة في النطاق الطبيعي، سيصدر صوت صفير طويل عند اكتمال عملية القياس. وإن كانت درجة الحرارة في نطاق حالات الحمى، سيصدر الجهاز عَشْرَ صفاراتٍ قصيرة؛ للإشارة إلى اكتمال عملية القياس.

| أحمر حمى شديدة | أصفر حمى | أخضر درجة الحرارة الطبيعية | الفئة العمرية |
|---|-------------|--|---------------------|
| 37.4 < درجة مئوية (< 99.4 درجة فهرنهايت) | | 35.8 ≤ 37.4 درجة مئوية (96.4 ≤ 99.4 درجة فهرنهايت) | 3-10 أشهر |
| 38.5 < درجة مئوية (< 101.3 درجة فهرنهايت) | | 35.4 ≤ 37.6 درجة مئوية (95.7 ≤ 99.6 درجة فهرنهايت) | 3-36 شهراً |
| 39.4 < درجة مئوية (< 103.0 درجة فهرنهايت) | | 35.4 ≤ 37.7 درجة مئوية (95.7 ≤ 99.9 درجة فهرنهايت) | 36 شهراً - البالغون |

* 0 شهر، يُعرّف بأنه حالة ولادة لطفل استمر حملها 37 أسبوعاً أو أكثر.

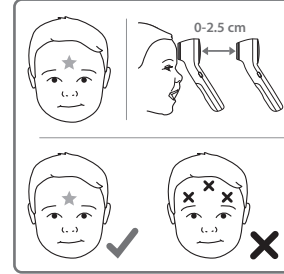

4. ضع مقياس الحرارة بشكل صحيح باستخدام PositionCheck™
 ضع مقياس الحرارة على مركز الجبهة أو بالقرب منه على مسافة لا تزيد عن 2.5 سم، في المنطقة بين الحاجبين.
 عندما يكون مقياس الحرارة جاهزاً فوق الجبهة أو بعيداً عنها بمسافة تصل إلى 2.5 سم، يظهر على الشاشة خط أفقي من خطوط منقطعة ("---").
 للقراءات غير الملائمة، سيُظهر لك ضوء الهدف الأصفر المكان الذي تهدف إليه.

إذا كانت منطقة الحاجب مغطاة بالشعر أو العرق أو الأوساخ، يُرجى تنظيف المنطقة مسبقاً لتحسين دقة القراءة. من المهم إبقاء مقياس الحرارة والجبهة ثابتة في أثناء القياس. ستؤثر الحركة على قراءة درجة الحرارة.

5. أخذ درجة الحرارة

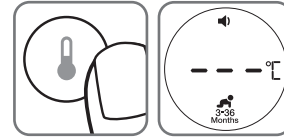

تتغير الخطوط المنقطعة الثلاثة إلى أن مقياس الحرارة جاهز لقياس درجة الحرارة. اضغط زر درجة الحرارة. ستعرض الشاشة رسماً متحركاً من خطوط منقطعة أثناء القراءة، بمجرد اكتمال القراءة، سيتم سماع صفارة تأكيد وسيتم عرض لون ضوء الحمى المناسب على الشاشة.

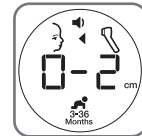
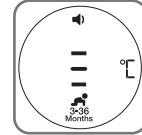

7. لإيقاف التشغيل

اضغط على زر الطاقة لإيقاف التشغيل. يتوقف الجهاز عن العمل تلقائياً أيضاً بعد 30 ثانية من عدم الاستخدام.

كيفية قياس درجة حرارة الطعام والسوائل

1. أزل الغطاء الواقعي

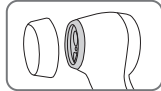

2. تشغيل

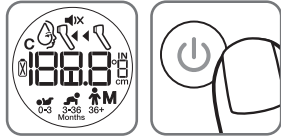

اضغط على زر التشغيل واتركه مرة واحدة. ستضيء الإضاءة الخلفية ويبدأ تسلسل بدء التشغيل.
 ملاحظة: تأكد من إزالة غطاء الماسح الضوئي الواقعي قبل إجراء القياس.

إذا وجّه الجهاز على الجبهة بعيداً جداً عنها، سيطلبك بالاقتراب من خلال عرض الرسالة: «(0-2 سم)». حرك الجهاز ببطء نحو الجبهة، حتى يبدأ نشاط الرسوم المتحركة المكونة من خطوط منقطعة، وتظهر القراءة.

تلميحات بشأن قياس درجة الحرارة

من المهم معرفة درجة الحرارة الطبيعية لكل فرد عندما يكون بحالة جيدة. هذه هي الطريقة الوحيدة لتشخيص الحمى بدقة. خذ قراءات متعددة عندما تكون بصحة جيدة لتحديد درجة الحرارة العادية.

يمكن أن تصل درجة حرارة الطفل العادية إلى 37.7 درجة مئوية (99.9 درجة فهرنهايت) أو منخفضة تصل إلى 36.1 درجة مئوية (97.0 درجة فهرنهايت). تأكد من ملاحظة أن هذه الوحدة تقراً 0.5 درجة مئوية (0.9 درجة فهرنهايت) أقل من القياس الرقمي للمستقيم.

يجب أن يبقى الفرد بالداخل لمدة 30 دقيقة قبل إجراء القياس.

ملاحظة: يجب أن يكون مقياس الحرارة والفرد في نفس درجة الحرارة المحيطة لمدة 10 دقائق على الأقل.

احرص دائماً على ثبات مقياس الحرارة والجبهة عند القراءة. لا تحرك مقياس الحرارة حتى تسمع الصفارة الأخيرة. لا تأخذي القياس في أثناء إرضاع الطفل مباشرة أو بعده.

يجب على الأفراد عدم الشرب أو الأكل أو ممارسة النشاط البدني قبل/في أثناء إجراء القياس. انزع القبعات وانتظر 10 دقائق قبل إجراء القياس.

قبل إجراء القياس، قم بإزالة الأوساخ أو الشعر من منطقة الجبهة. انتظر 10 دقائق بعد التنظيف قبل أخذ القياس.

قم دائماً بقياس درجة الحرارة تماماً وفقاً للتوجيهات. قد تختلف نتائج درجة الحرارة إذا تم وضعه في مكان خطأ.

في حالة الأفراد الذين يقيسون درجة حرارتهم لأنفسهم، ننصح باستخدام خيار التلامس، بدلاً من القياس دون تلامس.

في الحالات التالية، يوصى بأخذ ثلاث درجات حرارة في نفس المكان وأعلى درجة حرارة للقراءة:

- الأطفال حديثو الولادة في أول 100 يوم.
- الأطفال الذين تقل أعمارهم عن ثلاث سنوات، والذين يعانون من ضعف في جهاز المناعة، والذين يعتبر وجود الحمى أو عدم وجودها أمراً بالغ الأهمية.
- عندما يتعلم المستخدم كيفية استخدام مقياس الحرارة لأول مرة حتى يتعرف على الجهاز ويحصل على قراءات متسقة.

الاحتياطات العامة:

• أزل أي عرق قبل القياس بقطعة قماش جافة.

• تجنب أي أقنعة تبريد أو تغطية على الجبهة لمدة 30 دقيقة على الأقل قبل القياس.

• لا تأخذ قياسات درجة الحرارة على الأنسجة النديبة أو القروح المفتوحة أو المسحات.

• حافظ على نظافة مستشعر القياس والعدسة. تجنب لمس المستشعر أو العدسة مباشرة.

• خزن دائماً مقياس الحرارة مع الغطاء الواقي في مكانه لمنع الأوساخ والخدوش من إتلاف الجهاز.

• تأكد من إزالة الغطاء الواقي قبل إجراء القياس وإعادة الغطاء مرة أخرى بعد استخدام مقياس الحرارة.

كيف تستخدم™ 7 Braun Sensian

ملاحظة: يجب أن يكون مقياس الحرارة والفرد في نفس درجة الحرارة المحيطة لمدة 10 دقائق على الأقل.

1. أزل الغطاء الواقي

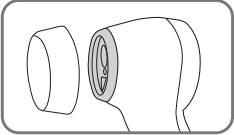

2. تشغيل

اضغط زر التشغيل وافتحه مرة واحدة. ستضيء الإضاءة الخلفية ويبدأ تسلسل بدء التشغيل.

ملاحظة: تأكد من إزالة غطاء العماح الضوئي الواقي قبل إجراء القياس.

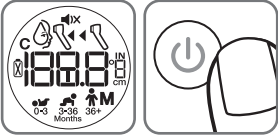

3. تحديد الفئة العمرية

من خلال زر Age Precision™ Technology، حدد العمر الصحيح

يبدأ الجهاز بالدوران خلال الفئات العمرية وبظلال الفئات العمرية الثلاثة التي يمكنك اختيارها: 0-3 أشهر (ص)، 3-36 شهراً (م)، أو أكبر من 36 شهراً (ك).

اضغط زر تقنية Age Precision™؛ للتبديل بين الفئات العمرية، حتى تحدد العمر المناسب للشخص المعني.



3.1. لتعيين الفئة العمرية المفضلة: (قفل إعداد العمر)

لحفظ فئة عمرية مفضلة، اتبع الخطوات التالية حتى يمكن حفظها تلقائياً عند تشغيل مقياس الحرارة: أ. تأكد من إيقاف تشغيل مقياس الحرارة.

ب. اضغط مع الاستمرار على زر الطاقة (Ⓞ) و زر Age Precision™ Technology (Ⓢ). لمدة 4 ثوانٍ. سيتم تشغيل الوحدة، وستعرض إضاءة خلفية صفراء وستومض رموز الفئة العمرية الثلاثة.

ج. اضغط على زر Age Precision™ Technology (Ⓢ). ستومض الفئة العمرية المحددة. اضغط على زر Age Precision™ حتى تومض الفئة العمرية التي تريدها على الشاشة.

د. بمجرد تحديد الفئة العمرية المطلوبة، توقف عن الضغط على الزر وانتظر 3 ثوانٍ. بعد ذلك، ستوجه الإضاءة الخلفية الخضراء، وتتحول الفئة العمرية المحددة إلى حالة الثبات. يتوقف مقياس الحرارة عن العمل بعد 4 ثوانٍ.

و. تُحدد الفئة العمرية المفضلة تلقائياً، عند تشغيل مقياس الحرارة.



في حال تخزين مقياس الحرارة في مكان أكثر برودة أو دفئاً من المكان الذي سيتم استخدامه فيه، اتركه مدة 10 دقيقة ليتأقلم مع درجة حرارة الغرفة قبل القياس.

لا تستخدم مقياس الحرارة إذا كانت هناك علامات تلف على الماسح أو مقياس الحرارة نفسه. في حالة التلف، لا تحاول إصلاح المنتج. لا تختش المستشعر أبداً بأداة حادة عند التنظيف.

لا تدخل أبداً شيئاً حاداً في منطقة الماسح الضوئي أو أي سطح مفتوح آخر على مقياس الحرارة.

يتكون مقياس الحرارة هذا من أجزاء دقيقة عالية الجودة. لا تسقط الجهاز. احميه من الصدمات والتأثيرات الشديدة. لا تقم بلف الجهاز أو مستشعر القياس.

قد يشير ارتفاع درجة الحرارة إلى مرض خطير، خاصة عند حديثي الولادة والرضع، أو عند البالغين المسنين أو الضعفاء أو الذين يعانون من ضعف في جهاز المناعة. يرجى طلب مشورة من أحد الاختصاصيين فوراً حال وجود ارتفاع في درجة الحرارة لدى الأشخاص من الفئات التالية:

- حديثي الولادة والرضع دون عمر 3 أشهر (استشر طبيبك فور ارتفاع درجة الحرارة عن 37.4 درجة مئوية [99.4 درجة فهرنهايت])
- الأفراد الذين تزيد أعمارهم عن 60 عاماً (قد تكون الحمى خافئة أو غائبة عند الأفراد الأكبر سناً)
- الأفراد المصابون بمرض السكري أو ضعف الجهاز المناعي (على سبيل المثال نتيجة فيروس نقص المناعة البشرية أو العلاج الكيماوي للسرطان أو علاج تثبيط المناعة المزمّنة أو استئصال الطحال)
- المرضى طريحو الفراش (على سبيل المثال: مرضى دور التمريض، والسكنة الدماغية، والأمراض المزمنة، ومرضى الشلل النصفي، ومرضى الشلل الرباعي، ومن هم في فترة النقاهة بعد الجراحة)
- مرضى حالات زراعة الأعضاء (على سبيل المثال: الكبد، القلب، الرئة، الكلى)

لا تسمح للأطفال بأخذ درجات حرارتهم دون مراقبة.

يرجى استشارة الطبيب عند رؤية أعراض مثل التهيح غير معروف السبب أو التقؤ أو الإسهال أو الجفاف أو التغيرات في الشهية أو النشاط أو التوبة أو ألم العضلات أو الالتهائ أو تصلب الرقبة أو الألم عند التبول أو ما شابه ذلك، حتى في حالة عدم وجود حمى.

حتى في حالة عدم وجود حمى، فإن أولئك الذين تظهر عليهم درجة حرارة طبيعية قد يحتاجون إلى رعاية طبية. يجب عدم تقييم الأشخاص الذين يتناولون المضادات الحيوية أو المسكنات أو مخفضات الحرارة اعتماداً فقط على قراءات درجة الحرارة لتحديد شدة مرضهم.

يُحظر إجراء أي تعديل على هذا الجهاز دون تصريح من الشركة المصنعة.

لمأدا 7™ Braun Sensian؟

القياس في أقل من 2 ثانية

تسمح تقنية الأشعة تحت الحمراء المبتكرة بقياس درجة حرارة الجبهة في أقل من ثانيتين، سواء كنت تستخدم التلامس أو عدم التلامس.

دقيق وموثوق به

بفضل تلك التقنية الفريدة، يستطيع مقياس الحرارة 7™ Braun Sensian قراءة الحرارة المنبعثة من الجبهة بشكل طبيعي وحساب درجة حرارة الجسم من خلالها. حصل على نفس الدقة المهنية سواء لمس جبهة طفلك أو رفعه حتى 2.5 سم.

سهل الاستخدام

يعتبر مقياس حرارة الجبهة من 7™ Braun Sensian غير الملابس غير جراحي. يمكن أخذ قياس حتى في أثناء نوم الطفل.

مقياس الحرارة 7™ Braun Sensian أكثر أماناً على الأطفال من مقاييس الحرارة الشرجية، وأسهل في طريقة الاستخدام عن الطرق الأخرى.

آمن وصحي

يساعد خيار عدم الاتصال في تقليل انتشار الجراثيم.

آمن تماماً للاستخدام على الأطفال والبالغين.

كيف يعمل مقياس الحرارة 7™ Braun Sensian؟

يقيس مقياس حرارة الجبهة للاتلامسي 7™ Braun Sensian طاقة الأشعة تحت الحمراء التي يشعها

الجلد في منطقة منتصف الجبهة، فوق الحاجبين بالضبط. ويتم تجميع تلك الطاقة المُقاسة عبر عدسة وتحوّل إلى ما يكافئها من قراءة لدرجة الحرارة عن طريق الفم.

تم اختبار مقياس الحرارة 7™ Braun Sensian إكلينيكيًا وثبت أنه آمن ودقيق عند استخدامه وفقاً لدليل تعليمات التشغيل الخاص به.

Age Precision™ Technology

تظهر الأبحاث السريرية أن تعريف الحمى يتغير مع نمو حديثي الولادة إلى أطفال، والأطفال إلى البالغين.¹

حدد إعداد العمر المناسب وقم بقياس درجة حرارة وعددها تسمى الشاشنة باللون الأخضر أو الأصفر أو الأحمر لتوضيح ما إذا كانت درجة الحرارة طبيعية أم حمى أم مستوى عالٍ من الحمى، على التوالي.

هذا الجهاز مخصص لقياس درجة حرارة جسم الإنسان فقط. ويتضمن الجهاز على وضع لقياس حرارة الأسطح أيضاً. والغرض من هذا الجهاز ليس التشخيص أو مراقبة حالة طبية أو مرض خطير.

1 هيرزوج إل...، فيليبس إس. معالجة الشواغل المتعلقة بالحمى. مجلة Clinical Pediatrics. 2011; 50 (#5): 383-390.



Produktbeskrivning (se sida 1)

- | | |
|-----------------------------------|---|
| ① Strömknapp | ② Infraröd temperaturskanner |
| ③ LCD-skärm | ④ Temperaturnapp |
| ⑤ Batterilucka | ⑥ Skyddshylsa för avläsaren |
| ⑦ Väljare för tyst läge | ⑧a PositionCheck™-riktlampa |
| ⑧b PositionCheck™ närhetssensor | ⑨ Läge för yttertemperatur |
| ⑩ Knapp för Age Precision™-teknik | ⑪ Fahrenheit till Celsius-väljare (i batterifacket) |

Tack för att du köpt termometern Braun Sensian™ 7 beröringsfri panntermometer (BNT400). Denna termometer är en produkt av hög kvalitet som innehåller den senaste tekniken och är testad i enlighet med internationella standarder. Med sin unika teknik ger produkten stabila och noggranna värden vid varje mätning. Termometern utför ett självtest varje gång den slås på för att säkerställa noggrann mätning.

Läs denna bruksanvisning noga innan du använder produkten och förvara den och termometern på säkert ställe.

Avsedd användning och kontraindikationer

Denna termometer för beröringsfri mätning och kontaktmätning är en handhållen, batteridriven, infraröd termometer som är avsedd för periodisk mätning av människors kroppstemperatur i hemmiljö på personer i alla åldrar, med undantag för prematurbarn och barn med litenhet vid födseln. Mittan av pannan används som mätställe.

Dessa termometrar är inte avsedda för klinisk användning i en professionell miljö och är endast avsedda att användas i hemmet.

Termometern är inte avsedd att tolka kroppstemperatur vid hypotermi. Kontakta läkare eller vårdcentral om termometern visar lägre temperatur än 36,4°C/(97,5°F) mot grön eller vit bakgrund och personen uppvisar onormala symptom eller beteenden.

Termometern är inte avsedd för tidigt födda och underviktiga nyfödda. För tidigt födda definieras som födda i 37:e veckan eller tidigare. Underviktiga barn definieras barn som är födda i 37:e veckan eller senare med en vikt under tionde percentilen för barn med samma graviditetsålder

Användning av den här termometern är inte avsedd att ersätta besök hos läkare.

⚠️ ⓘ Varningar och försiktighetsåtgärder

Förvaras utom räckhåll för barn under 12 år.

Använd **ALDRIG** termometern för annat än vad den är avsedd för. Följ de allmänna säkerhetsföreskrifterna när du använder den på barn.

Sänk **ALDRIG** ner termometern i vatten eller andra vätskor (den är inte vattentät). Följ anvisningarna i avsnittet ("Skötsel och rengöring") för rengöring och desinficering.

Förvara **INTE** denna termometer i temperaturer under -25°C eller över 55°C (under -13°F eller över 131°F) eller i extrem fuktighet (över 95% ej kondenserande relativ fuktighet).

وصف المنتج (راجع صفحة 1)

- | | |
|--------------------------------|---|
| ① زر التشغيل | ② الماسح الضوئي لدرجة الحرارة بالأشعة تحت الحمراء |
| ③ شاشة LCD | ④ زر درجة الحرارة |
| ⑤ عمر البطارية | ⑥ غطاء حماية الماسح الضوئي |
| ⑦ مفتاح الوضع الصامت | ⑧a ضوء الهدف PositionCheck™ |
| ⑧b مستشعر القرب PositionCheck™ | ⑨ وضع درجة حرارة السطح |
| ⑩ زر Age Precision™ Technology | ⑪ مفتاح التبديل، فيرنهايت إلى مئوية (داخل حبيبة البطارية) |

نشكركم على شراء مقياس حرارة الجبهة اللائقسي (BNT400) 7 من Braun Sensian™. مقياس حرارة عالي الجودة، مزود بأحدث التقنيات، مستشعر وفقاً للمعايير الدولية. بفضل تقنيته الفريدة، يمكن للمنتج توفير قراءة مستقرة ودقيقة مع كل قياس. ويجري مقياس الحرارة اختباراً ذاتياً مع كل عملية تشغيل من أجل إجراء قياس دقيق.

يُرجى قراءة هذه التعليمات بعناية قبل استخدام هذا المنتج والاحتفاظ بالتعليمات وميزان الحرارة في مكان آمن.

الاستخدام المقصود وموانع الاستعمال

مقياس الحرارة الذي لا يعمل باللمس + اللمس هو مقياس حرارة يعمل بالأشعة تحت الحمراء محمول باليد يعمل بالبطارية ومخصص للقياس المتقطع لدرجة حرارة جسم الإنسان في بيئة الاستخدام المنزلي على الأشخاص من جميع الأعمار، باستثناء الأطفال قبل الولادة والأطفال الصغار في سن الحمل، باستخدام الجبهة كموقع للقياس.

مقاييس الحرارة هذه غير مخصصة للاستخدام السريري في بيئة مهنية وهي للاستخدام المنزلي فقط.

ليس الهدف من مقياس الحرارة تفسير درجات الحرارة المنخفضة. إذا كان الجهاز يعرض درجة حرارة 36,4 درجة مئوية (97,5 درجة فيرنهايت) أو أقل مع إضاءة خلفية LED بلون أخضر أو أبيض، وكانت تظهر على الشخص أعراض لا نمطية أو سلوكيات، فاتصل بطبيبك أو أخصائي الرعاية الصحية لديك.

مقياس الحرارة هذا غير مخصص لاستخدام مع رضع حالات الولادة المبكرة، أو الرضع صغيري الحجم مقارنةً بالعمر الخلفي. يُعرّف أطفال الولادة المبكرة بأنهم الأطفال الذين ولدوا قبل اكتمال 37 أسبوعاً من الحمل. ويُعرّف الطفل الصغير بالنسبة لسن الحمل بأنه الطفل المولود في الأسبوع 37 من الحمل أو بعد ذلك، بوزن أقل من وزن 10% من الأطفال من نفس عمر الحمل.

لا يُغني استخدام مقياس الحرارة هذا عن مشورة طبيبك.

⚠️ ⓘ تحذيرات واحتياطات

يُحفظ بعيداً عن متناول الأطفال دون سن 12 عاماً.

لا تستخدم مقياس الحرارة أبداً لأغراض أخرى غير تلك التي صُمم من أجلها. يُرجى اتباع احتياطات السلامة العامة عند استخدامه على الأطفال.

لا تعمر مقياس الحرارة في الماء أو سوائل أخرى (غير مقاوم للماء). للتنظيف والتعقيم يُرجى اتباع التعليمات الموجودة في قسم «العناية والتنظيف».

لا تُخزن مقياس الحرارة هذا في درجات حرارة قصوى أقل من -25- درجة مئوية أو أكثر من 55 درجة مئوية (أقل من -13- درجة فيرنهايت أو أكثر من 131 درجة فيرنهايت) أو في رطوبة زائدة (أعلى من 95% رطوبة نسبية غير مكثفة).

Låt termometern anta rumstemperatur under tio minuter innan du mäter om den förvarats svalare eller varmare än där den ska användas.

Använd **INTE** termometern om det finns tecken på skada på avkännaren eller själva termometern. Försök **INTE** att reparera produkten om den har skadats.

Repa **ALDRIG** sensorn med ett vasst föremål under rengöring.

Stick **ALDRIG** in vassa föremål i avkännaren och andra öppningar på termometern.

Termometern är byggd med precisionskomponenter av hög kvalitet. Tappa **INTE** termometern. Skydda den mot slag och stötar. Vrid **INTE** instrumentet eller mätsensorn.

Förhöjd temperatur kan indikera allvarlig sjukdom, särskilt hos nyfödda och spädbarn och vuxna personer som är gamla, bräckliga eller har ett försvagat immunförsvar. Sök omedelbart sjukvård vid förhöjd temperatur hos personer som är:

- Nyfödda och spädbarn under tre månader (kontakta omedelbart läkare om temperaturen överskrider 37,4 °C (eller 99,4 °F))
- Personer äldre än 60 år (feber kan vara osäker eller inte uppkomma hos äldre personer)
- Personer med diabetes mellitus eller försvagat immunförsvar (till exempel på grund av HIV, cellgiftsbehandling, kronisk immunosuppressionsbehandling eller splenektomi)
- Personer som är sängbundna (till exempel på grund av vårdhemsvistelse, stroke, förlamningar eller som återhämtar sig efter operation)
- Personer som har genomgått organtransplantation (t.ex. lever, hjärta, lungor, njure).

Låt **INTE** barn mäta sin temperatur utan uppsikt.

Sök läkarvård vid symtom såsom oförklarlig irritabilitet, kräkning, diarré, uttorkning, förändringar i aptit eller aktivitet, krampfall, muskelsmärta, darrning, nackstelhet, smärta vid urinering osv. även vid frånvaro av feber.

Även personer som har normal temperatur och inte har feber kan behöva läkarvård. Sjukdomstillståndet för personer som behandlas med antibiotika eller smärtstillande eller febernedsättande medicin ska inte bedömas enbart utifrån temperaturmätningar.

Gör INGA modifieringar av denna utrustning utan godkännande från tillverkaren.

Varför välja Braun Sensian™ 7?

Temperaturmätning på mindre än två sekunder

Tack vare den innovativa infraröda tekniken kan temperaturen tas på under två sekunder, vare sig du väljer mätning med beröring eller kontaktfri mätning.

Noggrann och pålitlig

Tack vare sin unika teknik läser Braun Sensian™ 7-termometern av värmen som avges från pannan och beräknar kroppstemperaturen. Få samma professionella noggrannhet oavsett om du berör ditt barns panna eller håller termometern på två och en halv centimeters avstånd.

Enkel att använda

Braun Sensian™ 7 kontaktfria panntermometer är icke-invasiv. Temperaturen kan tas till och med på ett sovande barn.

Braun Sensian™ 7-termometern är säkrare att använda på barn än rektala termometrar och enklare att använda än andra metoder.

Säker och hygienisk

Den kontaktfria mätningen bidrar till att minimera spridningen av bakterier.

Fullständigt säker att använda på barn och vuxna.

Hur fungerar Braun Sensian™ 7?

Braun Sensian™ 7 termometer för beröringsfri mätning på pannan mäter infraröd energi som utstrålas från huden i mitten av pannan precis ovanför ögonbrynen. Energin samlas in genom linsen och omvandlas till ett ekvivalent oralt värde.

Braun Sensian™ 7-termometern har testats kliniskt och visat sig vara säker och noggrann om den används i enlighet med bruksanvisningen.

Age Precision™-teknik

Klinisk forskning visar att definitionen av feber förändras i takt med att nyfödda växer och blir små barn och små barn växer och blir vuxna.¹

Välj lämplig åldersinställning, mät temperaturen och displayen lyser rön, gul eller röd som indikation på om temperaturen är normal, personen har feber eller hög feber.

Termometern är endast avsedd för mätning av mänsklig kroppstemperatur. Enheten har även ett ytläge. Termometern är inte avsedd för diagnos av eller övervakning av allvarliga medicinska tillstånd eller sjukdomar.

¹ Herzog L., Phillips S. Addressing Concerns About Fever. Clinical Pediatrics. 2011; 50 (#5): 383-390.

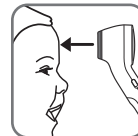

Tips för temperaturmätning

Det är viktigt att känna till den friska individens normala temperatur. Detta är enda sättet att diagnostisera feber korrekt. Mät flera gånger när personen är frisk för att bestämma den normala kroppstemperaturen.

Ett barns normala temperatur kan vara så hög som 37,7 °C (99,9 °F) eller så låg som 36,1 °C (97,0 °F). Tänk på att termometern mäter i intervall om 0,5 °C (0,9 °F).

Personen måste ha varit inomhus i en halvtimme innan mätningen görs.

Obs: Termometern och personen ska vara i samma omgivningstemperatur i minst tio minuter.

Håll ALLTID termometern och patientens huvud stilla under mätningen. Rör INTE termometern innan du hör slutsignalen. Mät INTE under eller direkt efter amning.

Personen ska inte dricka, äta eller vara fysiskt aktiv före eller medan temperaturen tas. Ta av mössor och vänta tio minuter innan mätningen görs.

Avlägsna smuts eller hår från pannområdet före temperaturtagningen. Vänta i tio minuter efter tvättningen innan temperaturen tas.

Mät **ALLTID** exakt enligt anvisningarna. Resultaten kan variera om termometern hålls fel.

Mätning med kontakt hellre än kontaktfri mätning rekommenderas vid mätning av den egna temperaturen.

I följande situationer rekommenderas att tre mätningar tas på samma ställe och den högsta betraktas som gällande värde:

- Nyfödda under de 100 första dagarna.
- Barn under tre år med nedsatt immunsystem och vars feberstatus är kritisk.
- När användaren lär sig använda termometern för första gången, tills han/hon har lärt känna termometern och får konsekventa värden.

Allmänt:

- Avlägsna svett med en torr duk före temperaturtagningen.
- Undvik att använda kylande eller värmande dukar på pannan i minst 30 minuter före temperaturtagningen.
- Ta **INTE** temperaturen över ärrvävnad, öppna sår eller skrapor.
- Håll mätsensorn och linsen rena. Undvik att beröra givare och lins.
- Förvara **ALLTID** termometern med skyddshylsan på plats för att förhindra att termometern skadas av smuts och repor.
- Se till att du tar bort skyddshylsan innan du tar temperaturen och att du sätter tillbaka skyddshylsan efter användningen av termometern.

Så här använder du Braun Sensian™ 7

Obs: Termometern och personen ska vara i samma omgivningstemperatur i minst tio minuter.

1. Ta av skyddshättan

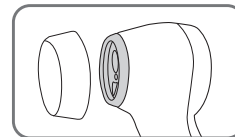

2. Sätt på termometern.

Tryck en gång på strömknappen och släpp den sedan. Belysningen tänds och startsekvensen inleds.

OBS: Se till att avkännarens skyddshylsa är avtagen före mätningen.

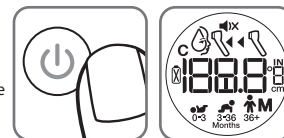

3. Välj åldersintervall

Välj ålder med knappen Age Precision™ Technology.

Enheten börjar gå genom åldersspann och markerar de tre spann som du kan välja: 0-3 månader (👶), 3-36 månader (👦) eller 36+ månader (👤).

Bläddra genom åldersintervallen med knappen för Age Precision™-teknik tills du kommer till det intervall som gäller personen.

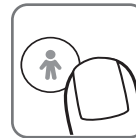

3.1 Så här ställer du in ett föredraget åldersintervall: (Läser en åldersinställning)

Följ dessa steg för att spara ett önskat åldersintervall så att det automatiskt väljs när termometern slås på:



A. Kontrollera att termometern är avstängd.

B. Tryck in och håll in strömbrytaren (⏻) och knappen för Age Precision™-teknik (⊕) i fyra sekunder. Termometern sätts på med gul belysning och de tre åldersintervallssymbolerna blinkar.

C. Tryck på knappen för Age Precision™-teknik (⊕). Valt intervall blinkar. Tryck på Age Precision™-knappen tills önskat åldersintervall blinkar på skärmen.



D. Släpp knappen och vänta i tre sekunder när önskat åldersintervall är valt. Gröna belysningen tänds och valt åldersintervall växlar till fast tänd. Termometern stängs av efter fyra sekunder.

E. Det förvalda åldersintervallet väljs automatiskt när termometern sätts på.

Obs: Även med förvalt åldersintervall kan ett annat åldersintervall väljas om du trycker på Age Precision™-knappen när symbolen för åldersintervall visas efter att termometern har slagits på.

F. För att ta bort det föredragna åldersintervallet, öppna batteriluckan, ta ur batterierna, vänta i 30 sekunder och sätt i batterierna igen.

VIKTIGT: Du ska alltid mäta inom det åldersintervall som motsvarar personens ålder för att få korrekta värden.

4. Placera termometern rätt med PositionCheck™

Placera termometern på eller på upp till två och en halv centimeters avstånd från mitten av pannan, precis mellan ögonbrynen.

När termometern är klar och hålls på eller inom två och en halv centimeter från pannan, visas en rad streck ("—") på skärmen.

Vid kontaktfri mätning visar den gula riktlanpan vart du riktar termometern.

Om området kring ögonbrynen är täckt av hår, svett eller smuts, rengör området i förväg för att förbättra avläsningsnoggrannheten. Det är viktigt att hålla termometern och huvudet stilla under mätningen. Rörelser påverkar avläsningen.

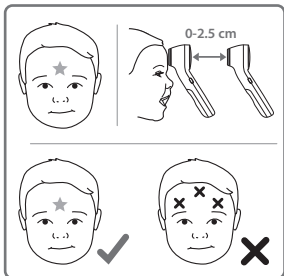

5. Mät temperaturen

Tre streck betyder att termometern är klar för mätning. Tryck på temperaturknappen. En animering visas under mätningen. En ljudsignal bekräftar att mätningen är klar och feberindikationsfärgen visas på skärmen.

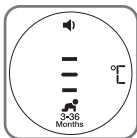
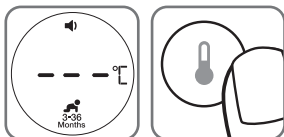

Termometern ber dig att föra termometern närmare pannan om du håller den för långt ifrån genom att visa "0-2 cm" på skärmen. För termometern sakta närmare pannan till animeringen börjar och mätvärdet visas.



6. Läs av temperaturen

En lång ljudsignal hörs om temperaturen ligger inom normalintervall. Tio korta signaler avges vid feber och anger att mätningen är klar.

| Åldersintervall | Grönt Normal temperatur | Gult Feber | Rött Hög feber |
|------------------|--|---|-------------------------|
| 0*–3 månader | ≥35,8 – ≤37,4 °C (≥96,4 – ≤99,4 °F) | | > 37,4 °C (>99,4 °F) |
| 3-36 månader | ≥35,4 – ≤37,6 °C (≥95,7 – ≤99,6 °F) | ≥37,6 – ≤38,5 °C (≥99,6 – ≤101,3 °F) | >38,5 °C (>101,3 °F) |
| 36 månader-vuxen | ≥35,4 – ≤37,7 °C (≥95,7 – ≤99,9 °F) | ≥37,7 – ≤39,4 °C (≥99,9 – ≤103,0 °F) | >39,4 °C (>103,0 °F) |

* 0 månader definieras som en graviditetstid mer eller lika med 37 kalenderveckor vid födseln.

7. Så här stänger du av termometern

Stäng av termometern med strömbrytaren. Den stängs också av automatiskt om den inte används på 30 sekunder.

Hur man mäter mat- och vätsketemperatur

1. Ta av skyddshattan

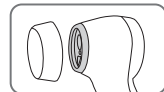

2. Sätt på termometern.

Tryck en gång på strömknappen och släpp den sedan. Belysningen tänds och startsekvensen inleds.

OBS: Se till att avkännarens skyddshylsa är avtagen före mätningen.

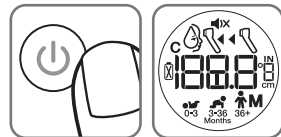

3. Välj läget för ytttemperatur.

Tryck och släpp knappen för ytttemperaturläge. En signal ljuder, ikonen för ytttemperaturläge (☾) visas, belysningen växlar till blå och tre streck på skärmen anger att termometern är klar för mätning.



4. Placering

Placera enheten upp till 6 cm från vätskan eller maten.

Obs: Termometern måste riktas direkt mot maten eller vätskan för att mäta temperaturen. Rikta **INTE** termometern mot sidorna av behållaren som innehåller vätskan eller maten. Vidrör **INTE** vätskan eller maten med termometern.



5. Mät temperaturen

Tryck på temperaturknappen (du kan trycka in och hålla inne knappen eller tryck och släppa den). En animering visas under mätningen. Temperaturen visas är mätningen är klar.



6. Läs av temperaturen

Lyft termometern och läs av temperaturen.



Växla temperaturenhet mellan °C och °F

- Öppna batterifacket och ta bort batterierna.
- Väljaren för °C/°F sitter i mitten av batterifacket.
- Skjut väljaren till °C eller °F för att ställa in önskad temperaturskala.
- Sätt tillbaka batterierna och stäng luckan.

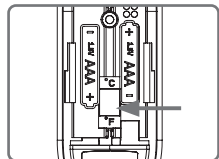

Ändra ljudläge

Braun Sensian™ 7-term ometern låter dig stänga av ljudsignalerna för att undvika att väcka sovande barn. Dra väljaren till tyst läge och mät temperaturen. En symbol på skärmen visar att termometern är i tyst läge.

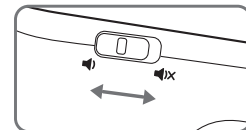

Kalibrering

Denna produkt har kalibrerats av tillverkaren. Om den används i enlighet med bruksanvisningen, behöver den inte kalibreras av jämna mellanrum. Termometern är inte avsedd att ersätta regelbundna läkarkontroller. Kontakta din läkare om du är osäker på temperaturavläsningen.

Fel och felsökning

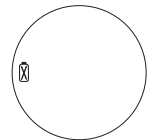
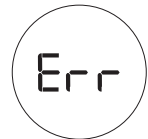
| Felmeddelande | Situation | Lösning |
|--|---|---|
|  | När det är 20 % av batteriet kvar blinkar varningssymbolen för lågt batteri på skärmen, men termometern fungerar fortfarande tills det är 0 % batteriström kvar. | Byt batterier. |
|  | Om den orörliga batteriikonen är den enda symbol som visas på skärmen, fungerar inte termometern. Batterierna ska bytas omedelbart. | Byt batterier. |
|  | Meddelandet visas när den uppmätta temperaturen är under 34 °C (93,2 °F) eller högre än 43 °C (109,4 °F), eller om den omgivande temperaturen ligger utanför driftsintervallen på 15 °C-40 °C (59 °F-104 °F). | Ta temperaturen igen och följ noga anvisningarna under "Hur du använder termometern". |

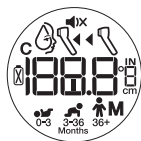

Systemfel – självttestskärmen blinkar kontinuerligt och det kommer ingen klarsignal eller klarsymbol.

Om felet kvarstår,

Om felet fortfarande kvarstår,

Vänta 1 minut tills termometern stängs av automatiskt och sätt sedan på den igen.

... återställ termometern genom att ta ut batterierna och sätta in dem igen.

... kontakta kundtjänst.

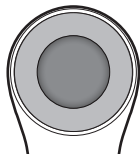

Tom skärm. Termometern har inte tillräckligt med ström.

Kontrollera att batterierna har satts in rätt. Kontrollera också batteriernas polaritet (<+> och <->).

Kontakta kundtjänst om termometern fortfarande inte fungerar.

Skötsel och rengöring

Rengör höljet och mätsensorn med sprit (70 % isopropyl) på en bomullstuss. Se till att vätska inte tränger in i termometern. Använd aldrig nötande rengöringsmedel, thinner eller bensen för rengöring och dränk aldrig instrumentet i vatten eller andra rengöringsmedel. Vänta tio minuter efter rengöringen innan du använder termometern. Sätt på skyddshylsan som skydd mot repor och skador.

Stick aldrig in vassa föremål i avkännaren och andra öppningar på termometern.

Byte av batterierna

Braun Sensian™ 7-termometern levereras med två AAA-batterier. Byt ut mot två nya AAA-batterier när batterisymbolen blinkar på LCD-skärmen. Öppna batteriluckan och ta ur batterierna. Sätt i batterierna och se till att de sätts i som anges inuti batterifacket. Ta ur batterierna om termometern inte ska användas på en längre tid så att den inte skadas av läckande batterier.

Ta ut batterierna ur termometern om den inte behövs under en längre tid, så att termometern inte skadas om ett batteri läcker.



Kassera endast uttjänta batterier. De ska inte kastas i hushållssoptorna utan läggas i batteriinsamlingen eller lämnas till återförsäljaren.

Två års begränsad garanti.

Läs alla anvisningar innan termometern används. Behåll kvittot som bevis på inköpsdatum. Kvittot måste visas upp vid garantianspråk under garantiperioden. Garantianspråk är ogiltiga utan bevis på inköpet.

Termometern omfattas av en garanti på två år (2 år) från inköpsdatumet.

Garantin täcker defekter i material eller utförande som uppkommit vid normal användning; defekta produkter som uppfyller dessa kriterier ersätts utan kostnad.

Garantin gäller INTE fel och skador som uppkommit av misshandel eller om bruksanvisningen inte följts. Garantin upphör att gälla om termometern öppnas, manipuleras eller om icke originaldelar eller tillbehör används eller om den reparerats av ej auktoriserade personer.

Tillbehör och förbrukningsmaterial omfattas inte av garantin.

Information om kundtjänst finns på www.BraunHealthcare.com/uk_en/ och servicekontaktinformation finns i slutet av den här bruksanvisningen.

Denna garanti gäller endast för Europa, Ryssland, Mellanöstern och Afrika.

För Storbritannien: Detta påverkar inte dina lagstadgade rättigheter som konsument.

Förfrågningar

I Europa ska alla allvarliga tillbud (t.ex. dödsfall, livshotande personskada, kirurgiskt ingrepp o.s.v.) som har inträffat relaterat till denna termometer rapporteras till Kaz Europe (se Helen of Troys kundtjänstnummer) och till behörig tillsynsmyndighet i ditt EU-land.

REF-, LOT- och serienummer för din produkt måste uppges eftersom de är avgörande för registrering och uppföljning av din förfrågan eller ditt anspråk. LOT- och serienummer finns i batterifacket. Tillverkningsdatumet framgår av LOT-numret och kan uttolkas enligt nedan:

De tre första siffrorna i LOT-numret anger dagen på året för tillverkningen. De nästa två siffrorna anger de två sista numren i tillverkningsårets kalenderår och bokstaven/bokstäverna i slutet anger produktens tillverkare (t.ex.: LOT-nr.: 1231313tav anger att produkten tillverkades 123:e dagen år 2013 av tillverkaren med koden "tav").

Produktspecifikationer

| | |
|--------------------------------|---|
| Type: | Beröringsfri panna (BNT400) |
| Mätintervall: | 34 °C - 43 °C (93,2 °F - 109,4 °F) |
| Upplösning: | 0,1 °C (0,1 °F) |
| Laboratorienoggrannhet: | 0,2 °C för 35 °C - 42 °C (0,4 °F för 95 °F - 107,6 °F) utanför detta intervall ±0,3 °C/0,5 °F (omgivningstemperatur: 15 °C till 40 °C (59 °F till 104 °F)). Denna termometer visar en beräknad oral ekvivalentuppskattning. |
| Skärm:: | Flytande kristallskärm, fyra siffror plus specialikoner |
| Akustik: | Ljud: Normalt temperaturintervall = Grönt temperaturintervall: En lång signal med 04, sekunds längd Feber = Rött eller gult temp.område: Tio korta pip med 0,2 sekunders varaktighet 15 °C - 40 °C (59 °F - 104 °F) Ca. 30 sekunder efter den sista temperaturmätningen 100 gr (med batterier), 82,5 g (utan batterier) |
| Driftstemperatur: | -25 °C - 55 °C (-13 °F - 131 °F) |
| Automatisk avstängning: | 15-95 % ej kondenserande |
| Vikt: | (2 st.) AAA-batterier - minst 500 mätningar |
| Långvarig förvaring | 700-1060 hPa (0,7-1,06 atm) |
| Förvaring/transporttemperatur: | |
| Luftfuktighet: | |
| Batteri: | |
| Tryck: | |

Referenskröppsställe:

Oral ekvivalent

Denna medicinska enhet är CE-märkt och tillverkas i överensstämmelse med RoHS-direktivet 2011/65/EU och annat tillämpligt direktiv och/eller regelverk enligt EU-försäkran om överensstämmelse. Denna infraröda termometer uppfyller kraven i ASTM-standarderna E1965-98 för termometersystemet. Fullt ansvar för att produkten efterlever standarden tas av Kaz Europe Sàrl, Schweiz.

Noggrannhetskraven för ASTM-laboratorium inom visningsintervall 37 till 39 °C (98 till 102 °F) för infraröda termometrar är $\pm 0,2$ °C ($\pm 0,4$ °F), medan kravet för ASTM-standarderna E667-86 och E1112-86 är $\pm 0,1$ °C ($\pm 0,2$ °F) för kvicksilver-i-glas och elektroniska termometrar.



Utrustning med patientanslutna delar av typ BF



Se bruksanvisningen



Användningstemperatur



Förvaringstemperatur



15%
Relativ luftfuktighet vid drift och förvaring



Försiktighet



Varupartikelkod



Serienummer



Katalognummer



Medicinsk enhet



Tillverkare



Tillverkningsdatum



Auktoriserad EU-representant

Utrustning med intern strömkälla

Kontinuerlig användning

IP22 Skyddad mot främmande föremål med minst 12,5 mm diameter. Skyddad mot vattendroppar som faller vertikalt när enheten är vinklad upp till 15 grader.

MEDICINSK ELEKTRISK UTRUSTNING behöver särskilda försiktighetsåtgärder gällande EMC.

På www.hot-europe.com/support finns en ingående information om kraven på elektromagnetisk kompatibilitet.

Bärbär och mobil RF-kommunikationsutrustning kan påverka MEDICINSK ELEKTRISK UTRUSTNING.



Kasta inte den här produkten i hushållsavfallet när den slutar fungera. Lämna tillbaka den till din lokala återförsäljare eller till den lokala återvinningsstationen.

Ürün açıklaması (Bkz. sayfa 1)

- ① Güç düğmesi
- ③ LCD ekran
- ⑤ Pili bölmesinin kapağı
- ⑦ Sessiz mod düğmesi
- ⑧b PositionCheck™ yakınlık sensörü
- ⑩ Age Precision™ Technology düğmesi
- ② Kızılötesi sıcaklık tarayıcısı
- ④ Sıcaklık düğmesi
- ⑥ Koruyucu tarayıcı kapağı
- ⑧a PositionCheck™ hedefleme ışığı
- ⑨ Yüzey sıcaklığı modu
- ⑪ Fahrenheit - Santigrat düğmesi (pili bölmesinin içinde)

Braun Sensian™ 7 Temassız alın termometresini (BNT400) satın aldığınız için teşekkür ederiz. Bu termometre en son teknolojiye sahip yüksek kaliteli bir üründür ve uluslararası standartlara göre test edilmiştir. Benzersiz teknolojisi sayesinde her ölçümde kararlı şekilde doğru değerlerin okunmasını sağlar. Termometre, doğru ölçümler sağlamak için her açıldığında kendini test eder.

Bu ürünü kullanmadan önce lütfen bu talimatları dikkatlice okuyun ve talimatları termometreyle birlikte güvenli bir yerde saklayın.

Kullanım amacı ve kontraendikasyonları

Bu Temassız + temaslı termometre vaktinden önce doğan veya yaşına göre küçük olan bebekler hariç olmak üzere her yaşta insanın vücut sıcaklığının, ölçüm yeri olarak alınır ortası kullanılarak aralıklı şekilde tespit edilmesi için ev koşullarında kullanılmak üzere tasarlanan el tipi, pilli, kızılötesi bir termometredir.

Bu termometreler profesyonel bir ortamda klinik kullanımı için tasarlanmamıştır, sadece evde kullanıma yöneliktir.

Bu termometre hipotermik sıcaklıkların yorumlanması için uygun değildir. Cihazda 36,4°C (97,5°F) veya daha düşük bir sıcaklık görüntüleniyorsa veya arka LED ışık yeşil veya beyaz yanıyorsa ve ölçüm alınan kişi olağan dışı semptomlar veya davranışlar gösteriyorsa lütfen derhal doktorunuza başvurun.

Bu termometre erken doğan veya gebelik yaşına göre küçük doğan bebeklerde kullanım için uygun değildir. Burada erken doğan bebekler ile 37 haftadan daha kısa bir sürede doğan bebekler ifade edilmektedir. Gebelik yaşına göre küçük doğan bebekler ise 37 haftadan sonra doğmalarına karşılık aynı gebelik yaşındaki bebeklere göre 10 persentilin altında kilosu olan bebeklerdir

Bu termometre doktorunuzun tavsiyelerinin yerine geçmez.



Uyarılar ve Önlemler

12 yaşın altındaki çocukların erişemeyeceği yerlerde saklayın.

Termometreyi **KESİNLİKLE** amacı dışında kullanmayın. Termometreyi çocuklar üzerinde kullanırken lütfen genel güvenlik uyarılarını dikkate alın.

Termometreyi **KESİNLİKLE** suya veya diğer sıvılara sokmayın (su geçirmez değildir). Temizlik ve dezenfeksiyon için lütfen "Bakım ve temizlik" bölümünde açıklanan talimatları takip edin.

Bu termometreyi **KESİNLİKLE** -25°C'nin altındaki veya 55°C'nin üzerindeki (-13°F'den düşük veya 131°F'den yüksek) sıcaklıklarda veya aşırı nemli ortamlarda (%95'ten yüksek, yoğuşmasız bağıl nem) saklamayın.

Termometre, kullanılacağı ortamdan daha soğuk veya daha sıcak bir ortamda saklanıyorsa ölçüm almadan önce termometreyi yaklaşık 10 dakika oda sıcaklığında bekletin.

Tarayıcıda veya termometrenin kendisinde hasar belirtileri varsa termometreyi KULLANMAYIN. Hasar görürse, ürünü onarmaya ÇALIŞMAYIN.

Temizlerken sensörü sert bir cisimle çizmediğinizden EMİN OLUN.

Tarayıcı alanına veya termometrenin açık olan diğer yüzeylerine **KESİNLİKLE** sert bir cisim sokmayın.

Bu termometre, yüksek kaliteli hassas parçalardan oluşur. Cihazı **DÜŞÜRMEYİN**. Şiddetli darbe ve şoktan koruyun. **Cihazı veya ölçüm sensörünü BÜKMEYİN**.

Yüksek ateş özellikle yenidoğanlarda ve çocuklarda ve yaşlı, narin veya bağışıklık sistemi zayıf yetişkinlerde ciddi bir hastalığın belirtisi olabilir. Lütfen aşağıda sıralanan bireylerde yüksek ateşle karşılaşıldığında derhal doktora başvurulması gerektiğine dikkat edin:

- Yenidoğanlar ve 3 aydan küçük çocuklar (çocuğunuzun ateşi 37,4 °C'den [99,4 °F] yüksekse derhal doktorunuza danışın)
- 60 yaşın üstündeki kişiler (Yaşlı bireylerde ateş olmayabilir veya hissedilmeyebilir)
- Diyabet hastaları veya bağışıklık sistemi zayıflamış hastalar (ör. HIV pozitif, kanser kemoterapisi, kronik immünsüpresif tedavi, splenektomi)
- Yatağa bağımlı hastalar (ör. hastanede yatan hastalar, felçli hastalar, kronik rahatsızlığı olan hastalar, parapleji veya kuadripleji geçirmiş hastalar, ameliyat sonrası rehabilitasyon sürecinde bulunan hastalar)
- Organ nakil hastaları (ör. karaciğer, kalp, akciğer, böbrek).

Çocukların kendi ateşlerini gözetimsiz olarak ölçmelerine **İZİN VERMEYİN**.

Ateş olmamasına rağmen nedeni açıklanamayan sinirlilik, kusma, ishal, dehidrasyon, iştah veya aktivite değişiklikleri, nöbet, kas ağrısı, titreme, ense/boyun sertliği, idrar yaparken ağrı vb. gibi belirtiler varsa lütfen doktorunuza başvurun.

Kişilerin ateşi olmasa da tıbbi yardım almaları gerekebilir. Antibiyotik, ağrı kesici veya ateş düşürücü ilaç kullanan kişilerin hastalıklarının ciddiyeti kesinlikle sadece okunan sıcaklık değerlerine göre değerlendirilmemelidir.

Bu cihaz üzerinde üreticinin izni olmadan **KESİNLİKLE** değişiklik yapmayın.

Neden Braun Sensian™ 7?

2 saniyeden daha kısa sürede ölçüm yapar

Yenilikçi kızılötesi teknoloji, alın sıcaklığının temas veya temasız seçenele 2 saniyenin altında ölçülmesine olanak tanır.

Doğru ve güvenilir

Benzersiz teknolojisi sayesinde Braun Sensian™ 7 termometre, vücutun sıcaklık değerini hesaplamak üzere, alında doğal olarak oluşan ısının ölçülmesini sağlar. İster çocuğunuzun alnına temas ettirerek ister 2,5 cm uzakta tutarak ölçüm yapın daima aynı profesyonel doğruluğu elde edersiniz.

Kullanımı kolay

Braun Sensian™ 7 Temassız alın termometresi invaziv değildir. Çocuğunuz uyarken dahi onu uyandırmadan ölçüm alabilirsiniz.

Braun Sensian™ 7 termometrenin çocuklarda kullanımı rektal termometrelere kıyasla daha güvenlidir ve diğer yöntemlere göre daha kolaydır.

Güvenli ve hijyenik

Temassız seçenek, mikropların yayılmasını en aza indirmeye yardımcı olur. Çocuklarda ve yetişkinlerde kullanımı tamamen güvenlidir.

Braun Sensian™ 7 nasıl çalışır?

Braun Sensian™ 7 Temassız alın termometresi, kaşların hemen üstünde ve alnın ortasında yer alan deriden yayılan kızılötesi enerjiyi ölçer. Bu enerji, lens üzerinden toplanır ve eşdeğeri bir ağız değerine dönüştürülür.

Braun Sensian™ 7 termometre, klinik olarak test edilmiş ve çalıştırma talimatları kılavuzuna uygun olarak kullanıldığında güvenli ve doğru olduğu kanıtlanmıştır.

Age Precision™ Teknolojisi

Klinik araştırmalar, yenidoğanlar çocuklara ve çocuklar yetişkinlere büyüdükçe ateş değişikliklerinin tanımını göstermektedir.¹

Uygun bir yaş ayarı seçtikten sonra sıcaklık ölçümü yapın; ardından ekran sırasıyla normal, ateşli ve yüksek ateşli anlamlarına gelen yeşil, sarı veya kırmızı renkte yanacaktır.

Cihaz sadece insan vücudunun sıcaklığını ölçmek için tasarlanmıştır. Cihazın ayrıca bir yüzey modu vardır. Cihaz ciddi bir tıbbi koşulun veya hastalığın teşhis veya takip edilmesi için uygun değildir.

¹ Herzog L., Phillips S. Addressing Concerns About Fever. Clinical Pediatrics. 2011; 50 (#5):383-390.

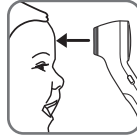

Sıcaklık ölçme ipuçları

Her bir bireyin sağlıklıyken normal ateşinin ne olduğunu bilmeniz önemlidir. Bir ateş tanısını konulabilmesi için tek yöntemi budur. Bu normal sıcaklığı belirlemek için birey sağlıklıyken birkaç ölçüm gerçekleştirin.

Bir çocuğun normal sıcaklığı 37,7 °C'ye (99,9 °F) kadar çıkabilir veya 36,1 °C'ye (97,0 °F) kadar düşebilir. Bu cihazın dijital bir rektal termometreye kıyasla 0,5 °C (0,9 °F) daha düşük bir değer okuduğuna dikkat etmelisiniz.

Ölçüm yapılacak kişi ölçümden önce en az 30 dakika kapalı alanda bulunuyor olmalıdır.

Not: Termometre ve ölçüm yapılacak kişi en az 10 dakika boyunca aynı ortam sıcaklığında bulunmalıdır.

Termometreyi ve ölçüm alınan kişinin kafasını ölçüm sırasında DAİMA sabit tutun. Son bip sesini duyana kadar termometreyi **HAREKET ETTİRMEYİN**. Bebeğinizi emzirirken veya emzirdikten hemen sonra **ÖLÇÜM ALMAYIN**.

Ölçüm alınmadan ve ölçüm sırasında ölçümü alınan kişinin bir şey yememesi ve içmemesi ve fiziksel olarak aktif olmaması gerekir. Ölçüm alınacak kişi şapka veya bere takıyorsa ölçüm alınmadan önce 10 dakika beklenmelidir.

Ölçüm almadan önce varsa alın bölgesindeki kirleri veya saçları temizleyin. Temizlik yaptıktan sonra ölçüm almadan önce 10 dakika bekleyin.

Ateş ölçümünü **DAİMA** tam olarak açıklandığı şekilde gerçekleştirin. Yanlış konuma yerleştirilirse sıcaklık sonuçları farklı çıkabilir.

Kendi vücut ısılarını ölçen kişiler için temassız yerine temaslı seçeneğinin kullanılması önerilir.

Aşağıdaki durumlarda aynı konumdan üç ölçüm yapılması ve en yüksek olanın dikkate alınması önerilir:

- 100 günlük bebekler.
- Bağışıklık sistemi zayıf ve ateşinin varlığı veya yokluğu kritik olan, üç yaşın altındaki çocuklar.
- Kullanıcı cihazı tanıyıp tutarlı okumalar alana kadar, termometreyi ilk kez nasıl kullanacağını öğrenirken.

Genel öneriler:

- Ölçümden önce varsa ölçüm alındaki terleri bir bezle iyice kuruyun.
- Ölçümden en az 30 dakika önce uyguluyorsanız alının üzerine koyduğunuz soğutma veya ısıtma bezlerini alın.
- Yara dokusu, açık yaralar veya çizikler üzerinden sıcaklık ölçümü **YAPMAYIN**.
- Ölçüm sensörünü ve lensi temiz tutun. Sensöre veya lense doğrudan dokunmaktan kaçının.
- Kir ve çiziklerin cihaza zarar vermesini önlemek için termometreyi **HER ZAMAN** koruyucu kapağı takılı halde saklayın.
- Ölçüm almadan önce koruyucu kapağı çıkardığınızdan ve termometreyi kullandıktan sonra kapağı yerine geri taktığınızdan emin olun.

Braun Sensia™ 7 nasıl kullanılır?

Not: Termometre ve ölçüm yapılacak kişi en az 10 dakika boyunca aynı ortam sıcaklığında bulunmalıdır.

1. Koruyucu kapağı çıkarın

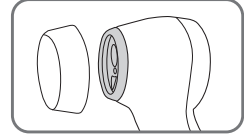

2. Cihazı açın

Güç düğmesine bir defa basıp çekin. Arka ışık yanacak ve cihaz çalışmaya başlayacaktır.

NOT: Ölçüm almadan önce tarayıcı koruyucu kapağını çıkardığınızdan emin olun.

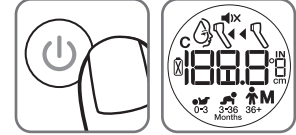

3. Yaş aralığını seçin

Age Precision™ Technology düğmesi ile yaşı seçin.

Cihaz, seçebileceğiniz 3 aralığı vurgulayarak yaş aralıkları arasında geçiş yapmaya başlayacaktır: 0-3 ay (👶), 3-36 ay (👧) veya 36+ ay (👤).

Ölçüm yapılacak kişinin içinde bulunduğu yaş aralığı seçilene kadar Age Precision™ Technology düğmesine basın.



3.1 Tercih edilen bir yaş aralığının ayarlanması (Bir yaş aralığının kilitlemesi):

Termometre AÇIK konuma getirildiğinde otomatik olarak seçilmesi amacıyla tercih edilen bir yaş aralığını kaydetmek için aşağıdaki adımları izleyin:

A. Termometrenin KAPALI olduğundan emin olun.

B. Güç düğmesini (⏻) ve Age Precision™ Technology düğmesini (⊕) 4 saniye boyunca basılı tutun. Ünite açılacak, sarı bir arka ışık gösterecek ve 3 yaş aralığı simgesi yanıp sönecektir.

C. Age Precision™ Technology (⊕) düğmesine basın. Seçilen yaş aralığı yanıp sönecektir. İstediğiniz yaş aralığı ekranda yanıp sönene kadar Age Precision™ düğmesine basın.

D. Tercih edilen yaş aralığı seçildiğinde düğmeye basmaya bırakın ve 3 saniye bekleyin. Yeşil arka ışık yanacak ve seçilen yaş aralığı sabitlenecektir. 4 saniye sonra termometre otomatik olarak kapanır.

E. Bundan sonra termometre AÇIK konuma getirildiğinde otomatik olarak tercih edilen yaş aralığı seçilir.

Not: Tercih edilen yaş aralığı ayarlanırsa dahi, her kullanımda termometre AÇIK konuma getirildikten sonra yaş aralığı simgesi görüntülenirken Age Precision™ düğmesine basılarak farklı bir yaş aralığı seçilebilir.



F. Tercih edilen yaş aralığını çıkarmak için pil kapağını açın, pilleri çıkarın, 30 saniye bekleyin ve pilleri yeniden takın.

ÖNEMLİ: Doğru değerlerin okunmasını garanti etmek için sıcaklık ölçümünü daima ölçümü yapılacak kişinin yaşına uygun yaş aralığında gerçekleştirmeniz gerekir.

4. PositionCheck™ ile doğru şekilde konumlandırın

Termometreyi alnın ortasına, kaşların arasına karşılık gelecek şekilde 2,5 cm uzakta tutun.

Termometre hazır olduğunda ve alından 2,5 cm uzakta tutulduğunda ekranda yatay, kesikli bir çizgi ("---") görüntülenir.

Temassız okumalar için, sarı nişan ışığı size hedeflediğiniz yeri gösterecektir.

Ölçüm yapılacak alın bölgesinde kıl, ter veya kir varsa ölçüm doğruluğunu yükseltmek için ölçüm almadan önce lütfen bu alanı temizleyin. Ölçüm sırasında termometrenin ve alının sabit tutulması önemlidir. Termometrenin veya alının hareket ettirilmesi sıcaklık ölçümünü etkileyecektir.

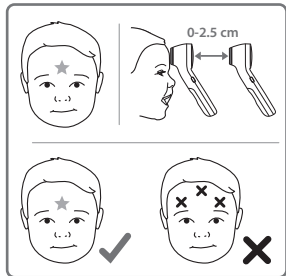

5. Ateş ölçme

Kesikli çizgi, termometrenin ölçüme hazır olduğunu gösterir. Sıcaklık düğmesine basın. Okuma alınırken ekranda bir kesikli çizgi animasyonu görüntülenir. Okuma tamamlandıktan sonra bir onay bit sesi duyulur ve ekranda ölçüme karşılık gelen bir ateş ışığı rengi görüntülenir.

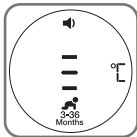
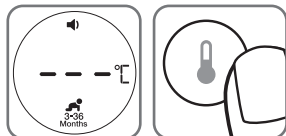

Cihaz, alından çok uzakta tutulursa ekranda "0-2 cm" ibaresi görüntülenerek termometreyi yakınlaştırmamız istenir. Kesikli çizgi animasyonu başlayana ve bir ölçüm sonucu görüntülenene kadar cihazı ölçüm alınacak kişinin alına yavaşça yaklaştırın.



5. Sıcaklık okuma

Sıcaklık, normal aralıkta ise ölçüm tamamlandığında uzun bir bip sesi duyulur. Sıcaklık, ateş aralığında ise ölçümün tamamlandığının belirtilmesi için on defa kısa bip sesi duyulur.

| Ya aralı : | Ye il Normal | Sarı Ate | Kırmızı Yüksek Ate |
|------------------|--------------------------------------|---------------------------------------|------------------------|
| 0*~3 Ay | ≥35,8 – ≤37,4°C (≥96,4 – ≤99,4°F) | | >37,4°C (>99,4 °F) |
| 3-36 Ay | ≥35,4 – ≤37,6°C (≥95,7 – ≤99,6°F) | >37,6 – ≤38,5°C (>99,6 – ≤101,3°F) | >38,5°C (>101,3 °F) |
| 36 Ay - yeti kin | ≥35,4 – ≤37,7°C (≥95,7 – ≤99,9°F) | >37,7 – ≤39,4°C (>99,9 – ≤103,0°F) | >39,4°C (>103,0 °F) |

* 0 aylık, 37. haftada veya daha erken doğan bebekleri ifade eder.

7. Kapatmak için

Güç düğmesini kapalı konuma getirin. Cihaz ayrıca 30 saniye kullanılmadığında otomatik olarak kapanacaktır.

Gıda ve sıvı sıcaklığı nasıl ölçülür?

1. Koruyucu kapağı çıkarın

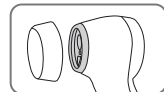

2. Cihazı açın

Güç düğmesine bir defa basıp çekin. Arka ışık yanacak ve cihaz çalışmaya başlayacaktır.

NOT: Ölçüm almadan önce tarayıcı koruyucu kapağını çıkardığınızdan emin olun.



3. Yüzey sıcaklığı modunu seçin

Yüzey sıcaklığı modu düğmesine basın ve bırakın. Bir bip sesi duyulacak, yüzey modu simgesi (☺) görüntülenecek, ekran arka ışığı maviyeye dönecek ve ekranda termometrenin ateş ölçmeye hazır olduğunu gösteren üç çizgi belirecektir.



3. Yerleştirme

Cihazı sıvı veya gıdadan 6 cm uzağa yerleştirin.

Not: Yiyeceklerin veya banyo suyunun sıcaklığı ölçülürken termometrenin mutlaka yiyeceğe veya banyo suyuna doğru tutulması gerekir. **Termometreyi KESİNLİKLE suyun veya yiyeceğin bulunduğu kabın kenarlarına tutmayın ve termometrenin yiyecek veya suya temas etmediğinden EMİN OLUN.**

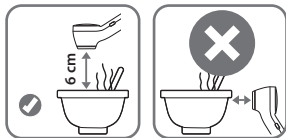

5. Ateş ölçme

Sıcaklık düğmesine basın (düğmeyi basılı tutabilir veya bir defa basıp bırakabilirsiniz). Okuma alınırken ekranda bir kesikli çizgi animasyonu görüntülenir. Okuma tamamlandıktan sonra ise ekranda okunan sıcaklık değeri görüntülenir.



5. Sıcaklık okuma

Termometreyi uzaklaştırın ve sıcaklığı okuyun.



Sıcaklığın °C ile °F arasında değiştirilmesi

1. Pil bölmesini açın ve pilleri çıkarın.

2. °C / °F düğmesine pil bölmesinden erişilebilir.

3. Tercih edilen sıcaklık ölçme birimini ayarlamak için düğmeyi °C veya °F seçeneğine kaydırın.

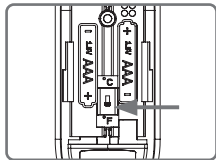

4. Pilleri geri takın ve pil kapağını takın.

Ses modunu değiştirme

Braun Sensian™ 7 termometre, uyuyan çocuğu uyandırmamak için termometre üzerindeki ikaz seslerini susturmanıza olanak tanır. Sessiz özelliğini etkinleştirmek için düğmeyi sessiz modu konumuna getirin ve bir sıcaklık ölçümü gerçekleştirin. Ekranda termometrenin sessiz modunda olduğunu gösteren bir simge görüntülenir.

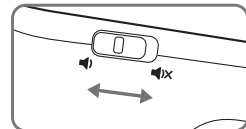

Kalibrasyon

Bu ürün, üretim sırasında kalibre edilmiştir. Kullanım talimatlarına uygun olarak kullanılırsa düzenli olarak kalibre edilmesi gerekmez. Bu cihaz, doktorunuz tarafından yapılacak düzenli kontrollerin yerine geçmez, okuduğunuz ateş değerleriyle ilgili aklınıza takılan bir şey olursa mutlaka doktorunuza danışın.

Hatalar ve sorun giderme

| Hata mesajı | Durum | Çözümü |
|-------------|--|--|
| | Pil ömrü %20 kaldığında, ekranda düşük pil uyarı simgesi yanıp söner, ancak pil ömrü %0 kalana kadar cihaz çalışmaya devam eder. | Pilleri yerleştirin. |
| | Ekranda sadece sabit olarak bir pil simgesi görüntüleniyorsa cihaz çalışmaz. Pilin derhal değiştirilmesi gerekir. | Pilleri değiştirin. |
| | Ölçülen sıcaklık daha düşük olduğunda bu mesaj görüntülenir 34°C (93,2°F) veya 43°C den yüksek (109,4 °F) veya oda sıcaklığı çalışma aralığının dışındadır 15°C - 40°C (59°F - 104°F). | "Nasıl kullanılır" bölümündeki talimatları izleyerek sıcaklığı tekrar ölçün. |



Sistem hatası – termometrenin kendini sinama ekranı süreklili yanıp sönmüyor ve hazır sinyali ve hazır simgesi gelmiyor.

Hata devam ediyorsa

Hata hala devam ediyorsa

Termometre otomatik olarak kapanana kadar 1 dakika bekleyin ve ardından tekrar çalıştırın.

...pilleri yerinden çıkarıp geri takarak termometreyi sıfırlayın.

...lütfen Müşteri Hizmetleri ile iletişime geçin.

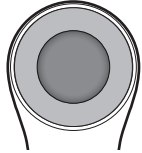

Ekranında hiçbir şey görünmüyor. Termometrenin gücü kapalıdır.

Lütfen pillerin doğru şekilde takılıp takılmadığını kontrol edin. Ayrıca pillerin doğru yönde (<+> ve <->) takıldığını da kontrol edin.

Termometre hala çalışmıyorsa müşteri hizmetleri ile iletişime geçin.

Bakım ve temizlik

Termometrenin gövdesini ve ölçüm probunu temizlemek için alkolü bez veya alkol (%70 izopropil) ile nemlendirilmiş pamuklu bez kullanın. Termometrenin içine sıvı girmemesine dikkat edin. Temizlik için kesinlikle aşındırıcı temizlik maddeleri, tiner veya benzen kullanmayın ve cihazı suya veya başka bir sıvıya sokmayın. Temizlik sonrası bir sıcaklık ölçümü gerçekleştirildikten önce 10 dakika bekleyin. Termometrede çizik veya hasar meydana gelmesini önlemek için kullanımdan sonra koruyucu kapağı taktığınızdan emin olun.

Tarayıcı alanına veya termometrenin açık olan diğer yüzeylerine kesinlikle sert bir cisim sokmayın.

Pillerin değiştirilmesi

Braun Sensian™ 7 termometre ile 2 adet AAA pil sağlanır. LCD ekranda pil simgesi yanıp sönmeye başladığında pilleri 2 yeni AAA pille değiştirin. Pilleri değiştirmek için pil kapağını kaydırarak açın ve pilleri çıkarın. Yeni pilleri pil bölmesinin içinde gösterildiği gibi yerleştirin. Olası pil sızıntıları nedeniyle termometrede hasar meydana gelmesini önlemek için, uzun bir süre kullanmayı düşünmüyorsanız termometredeki pilleri çıkarın.

Sızıntı yapan bir pil nedeniyle termometrenin zarar görmemesi için, cihazın uzun süre kullanılması planlanmıyorsa pilleri cihazdan çıkarın.



Pilleri sadece boşta atın. Boş piller, evsel atıklarla birlikte atılmamalı, uygun toplama yerlerine veya ürünü satın aldığınız mağazaya bırakılmalıdır.

2 Yıl Sınırlı garanti

Bu cihazı kullanmaya başlamadan önce lütfen tüm talimatları okuyun. Satın alma belgesini saklayın ve ürünü satın aldığınız tarihi bir yere not edin. İlgili garanti süresi içinde herhangi bir talepte bulunabilmeniz için satın alma belgesini ibraz etmenizi gerekir. Satın alma belgesi ibraz edilmeden hiçbir işlem garanti kapsamında yapılmayacaktır.

Cihazınız, satın alındığı tarihten itibaren iki yıl (2 Yıl) garantilidir.

Bu garanti, normal kullanım sırasında malzeme veya işçilik kusurlarından kaynaklanacak arızaları kapsar; bu kriterleri karşılayan hasarlı cihazlar ücretsiz olarak değiştirilecektir.

Garanti, yanlış kullanım veya kullanıcı talimatlarının takip edilmemesi meydana gelen kusurları ve hasarları KAPSAMAMAKTADIR. Cihaz açılırsa, kurcalanırsa veya Braun markasına ait olmayan parçalar veya aksesuarlarla kullanılırsa veya yetkili olmayan taraflarca onarılırsa bu garanti geçersiz kalacaktır.

Aksesuarlar ve sarf malzemeler garanti kapsamında değildir.

Destek talepleri için lütfen www.braunhealthcare.com/uk_en/ adresini ziyaret edin veya bu kullanım kılavuzunun sonundaki servis iletişim bilgilerinizi kullanın.

Bu Garanti sadece Avrupa, Rusya, Orta Doğu ve Afrika için geçerlidir.

Talepler

Avrupa'da bu termometreye bağlantılı olarak meydana gelen ciddi olaylar (ör. ölümler, hayatı risk teşkil eden yaralanmalar, cerrahi müdahaleler vs.) Kaz Europe'a (Helen of Troy tüketici hizmetleri telefon numaralarına) ve bulunduğunuz üye ülkedeki ilgili kuruma rapor edilmelidir.

Soru veya talebinizin kaydedilmesi ve takip edilmesi için gerekli olduğundan ürününüzün REF, LOT ve Seri Numaralarını sağlamalısınız. LOT ve Seri numaraları pil bölümünde bulunabilir. Üretim tarihi, LOT numarasıyla verilir ve aşağıda açıklandığı şekilde bulunabilir:

LOT numarasının ilk 3 rakamı üretimin yılın kaçınıcı günü yapıldığını belirtir. Sonraki 2 rakam, üretimin yapıldığı yılın son iki rakamıdır. En sonda yer alan harf(ler) ise ürünün üretildiği tesisi belirtir (Ör. LOT No.: 12313tav ise bu ürün 2013 yılının 123. günü, "tav" kodlu üretim tesisinde üretilmiştir).

Ürün özellikleri

| | |
|------------------------|--|
| Tip: | Temassız alın (BNT400) |
| Ölçüm aralığı: | 34°C — 43°C (93,2°F — 109,4°F) |
| Çözünürlük: | 0,1°C (0,1°F) |
| Laboratuvar Doğruluğu: | 35°C - 42°C için 0,2°C (95°F - 107,6°F için 0,4°F) bu aralığın dışında $\pm 0,3^\circ\text{C}/0,5^\circ\text{F}$ (Ortam Sıcaklığı: 15°C ila 40°C (59°F ila 104°F) Bu termometre, hesaplanmış bir oral eşdeğer tahmini gösterir. |
| Ekran: | Sıvı Kristal Ekran, 4 basamaklı artı özel simgeler |
| Akustik: | Ses: Normal sıcaklık aralığı = Yeşil sıcaklık aralığı: 1 uzun bip 0,4 saniye süre Ateş = Kırmızı veya Sarı sıcaklık aralığı: 10 kısa bip sesi 0,2 saniye süre |
| Çalışma sıcaklığı: | 15°C — 40°C (59°F — 104°F) |
| Otomatik kapanma: | Yaklaşık. Son ölçüm alındıktan 30 saniye sonra |
| Ağırlık: | 100 gr (pili), 82,5 gr (pilsiz) |

Uzun süreli saklama aralıkları

Saklama/taşıma sıcaklığı:

-25°C - 55°C (-13°F - 131°F)

Nem:

%15-95 yoğuşmasız

Pil:

(2) AAA Pil - en az 500 ölçüm

Basınç:

700-1060 hPA (0,7-1,06 atm)

Referans Vücut Bölgesi:

Oral Eşdeğer

Bu tıbbi cihaz, CE işaretini taşıyır ve RoHS Direktifi 2011/65/EU ve AB Uygunluk Beyanında belirtilen diğer ilgili direktif ve/veya yönergelere uygun olarak üretilir. Bu kızılotesi termometre, termometre sistemi için ASTM Standardı E1965-98'de belirtilen gereksinimleri karşılamaktadır. Ürünün standarda uyumuyla ilgili tüm sorumluluk Kaz Europe Sârl, İsviçre'ye aittir.

37 ila 39°C (98 ila 102°F) ekran aralığında ASTM laboratuvar doğruluğu gereksinimi, kızılotesi termometrelerde $\pm 0,2^\circ\text{C}$ ($\pm 0,4^\circ\text{F}$) iken, cıvalı cam ve elektronik termometrelerde E667-86 ve E1112-86 ASTM Standartlarına göre $\pm 0,1^\circ\text{C}$ 'dir ($\pm 0,2^\circ\text{F}$).



BF tipi uygulamalı parçaları olan ekipman



Kullanım talimatına bakın



Çalışma sıcaklığı



Saklama sıcaklığı



Çalıştırma ve saklama nemi



İkaz



Parti kodu



Seri numarası



Katalog numarası



Tıbbi cihaz



Üretici



Üretim tarihi



Avrupa Birliğindeki yetkili temsilcisi

Güçü Kendi Besleyen Cihaz

Sürekli Çalıştırma

IP22 12,5 mm veya daha geniş çaplı yabancı katı cisimlere karşı korumalıdır. Cihaz, 15 dereceye kadar eğimli duruyorken düşey damlayan suya karşı korumalıdır.

ELEKTRİKLİ TIBBİ CİHAZLAR, EMC ile ilgili özel önlemler gerektirir.

EMC gereksinimlerinin ayrıntılı açıklaması için lütfen www.hot-europe.com/support adresini ziyaret edin.

Taşınabilir ve mobil kızılotesi iletişim cihazları, ELEKTRİKLİ TIBBİ CİHAZLARI etkileyebilir.



Lütfen ürünü kullanım ömrü sonunda ev atıklarıyla birlikte atmayınız. Elden çıkarma için, ürünü satın aldığınız mağazaya veya ülkenizde yetkili olan atık toplama merkezlerinden birine danışın.

Helen of Troy Consumer Service Numbers

Algeria

☎ +213 34 18 71 42

Austria

☎ +43 (0) 1 360 277 1225

Bahrain

☎ +973 17228887

Belgium/Luxemburg

☎ +32 (0) 2 620 01 01

Bosnia

☎ +387 (33) 902 911

Bulgaria

☎ +359 2 492 87 05

Croatia

☎ +385 (01) 3444 856

Cyprus

☎ +35722337593

Cyprus Northern region

☎ +90 (0) 392 22 91 461

Czech Republic

☎ +420 (0) 2 25 43 97 69

Denmark

☎ +45 35 15 80 40

Finland

☎ +358 (0)9 81 71 00 14

France

☎ +33 (0) 1 85 14 80 95

Germany

☎ +49 (0) 21 173 749 003

Greece

☎ +30 211 180 94 56

Hungary

☎ +36 (06) 1 429 2216

Iceland

☎ +354553100

Ireland (The Republic Of)

☎ +353 (0) 1 525 1809

Israel

☎ +1 800250221

Italy

☎ +39 02 3859 1183

Jordan

☎ +962 64168003

Kuwait

☎ +965 184 0011

Lebanon

☎ +961 (01) 512002

Netherlands

☎ +31 (0) 78 201 8001

Norway

☎ +47 23 50 01 20

Poland

☎ +48 22 512 39 02

Portugal

☎ +351 21 060 8045

Qatar

☎ +974 4 4075048

Romania

☎ +40 213 520 167

Saudi-Arabia

☎ +966 920001414

Slovakia

☎ +421 2 5011 2115

Slovenia

☎ +386 (01) 888 86 74

South Africa

☎ ++27 (0) 11 844 6190

Spain

☎ +34 913 754 176

Sweden

☎ +46 (0)8 5199 3097

Switzerland

☎ +41 (0) 22 567 5200

Tunisia

☎ +216 98 780237

Turkey

☎ +90 (0) 212 217 66 60

UAE

☎ +971 4 349 4014

United Kingdom/ Northern Ireland

☎ +44 (0) 207 949 0115

Brand: Braun
Category: Thermometers
Model: **BNT400BWE**
Artwork Part #: A002836R1
Die Line Part #: NA

Subject: Owner's Manual
Region: EMEA
Flat Size: IN: **W8.5 x H5.5**
MM: **W215.9 x H139.7**
Folded Size: IN: **W4.25 x H5.5**
MM: **W107.95 x H139.7**
Scale: 1/1
Material: 120g wood free paper (uncoated)
for Cover,
80g wood free paper (uncoated)
for interior
Page count: 132
Revision: 3

Date: **02MAR23**

Release Date:

Rerelease Date:

Colors:

Dielines (Do not print)

Spot Colors

Cyan
0%Magenta
0%Yellow
0%Black
100%**Special Instructions:**

Quality Requirement of Artwork and Quality
Clarification Process of Artwork Printing:
Meet Eng-QS-06&02

Helen of Troy
Creative Services
Marlborough, MA 01752 USA
+1 508 490 7000