

EN Cordless lawnmower 36 V 41 cm

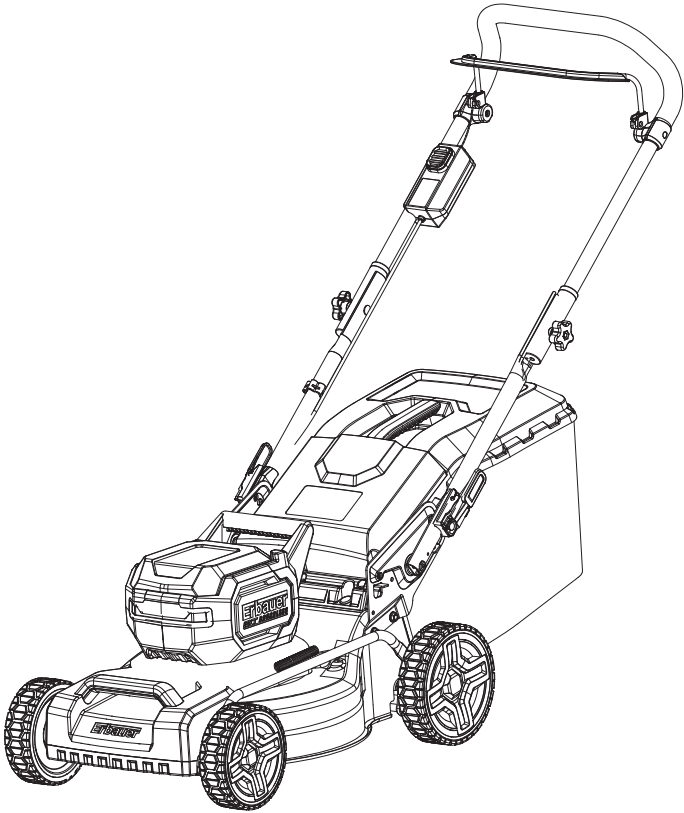

EN ORIGINAL INSTRUCTIONS

IMPORTANT - These instructions are for your safety. Please read through them thoroughly prior to handling the product and retain them for future reference.



V10924_5059340904832_MAND2_2324

ERT1041GLM
5059340904832
5059340904610
5063022544490

EN Parts

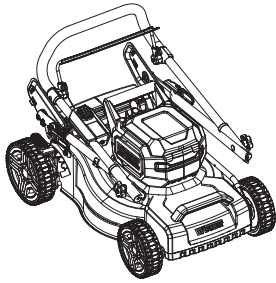

01. x1

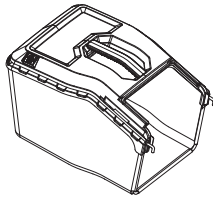

02. x1

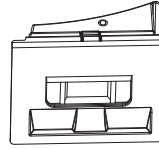

03. x1



04. x1

EN You will need



x1

(items not supplied)

Suitable personal protective equipment

Suitable wrench

Suitable lubricating oil

Battery pack (23) (not supplied for 5063022544490)

Charger (24) (not supplied for 5063022544490) and its manual

EN Contents

EN	
Product description	3
Safety	5
Guarantee	21
Preparation	22
Assembly	23
Functions & Settings	28
Use	32
Care and maintenance	37

EN Product description

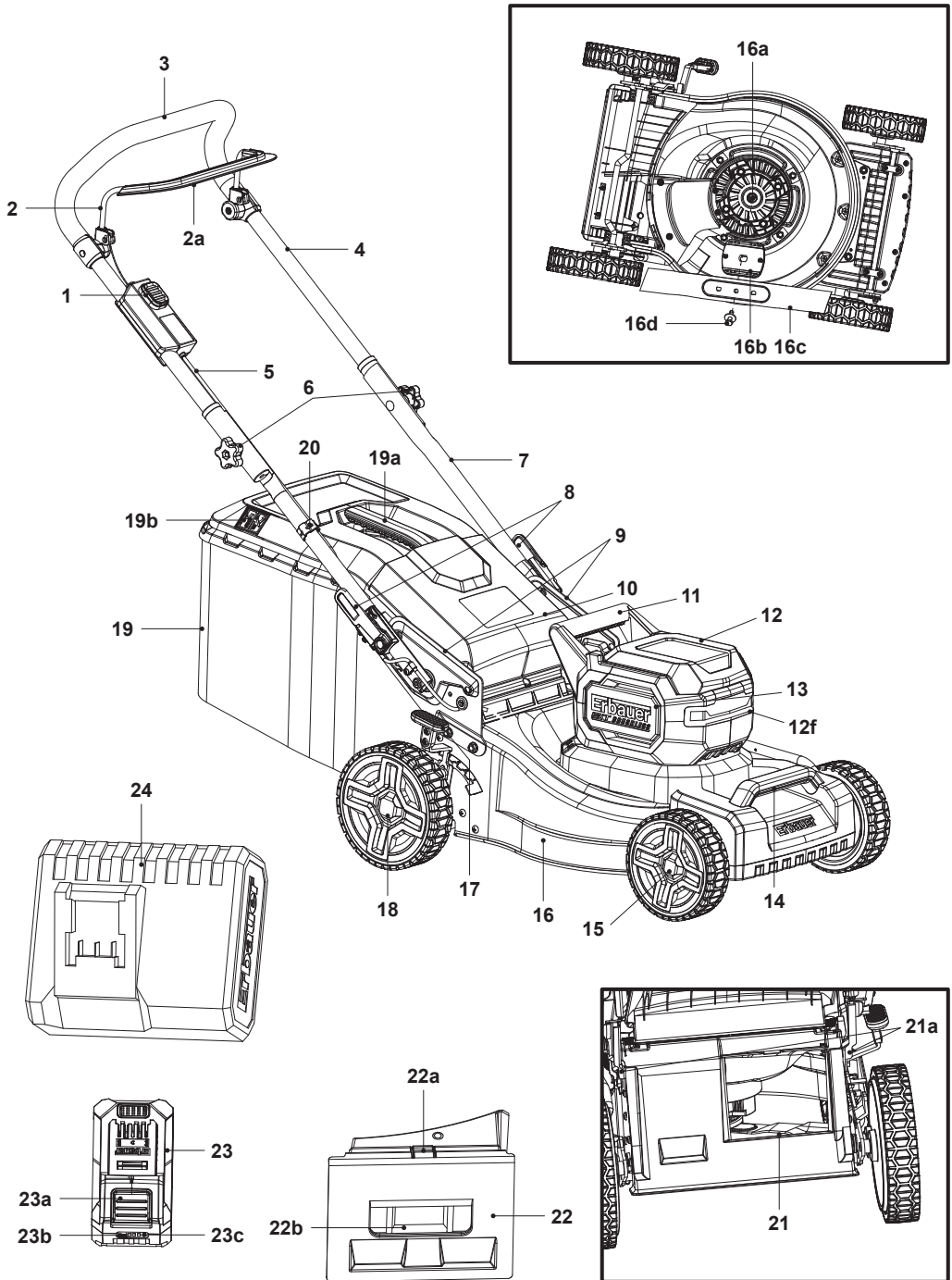

1. Safety switch button
2. Start lever
 - a. Protective sleeve
3. Grip handle
4. Upper handle bar
5. Control cord
6. Lock knob (x2)
 - a. Mounting bolt*
7. Lower handle bar (x2)
8. Lock lever (x2)
 - a. Lock pin*
9. Handle support (x2)
 - a. Hole* (x3)
10. Deflector guard
11. Rear transport handle
12. Battery compartment cover
 - a. Electrical contacts*
 - b. Sliding slots*
 - c. Battery display*
 - d. Lip*
 - e. Battery compartment*
 - f. Work lamp
13. Air vents
14. Front transport handle
15. Front wheel (x2)
16. Cutting blade compartment
 - a. Spindle
 - b. Blade holder
 - c. Cutting blade
 - d. Hex bolt with washers
17. Lever for cutting height adjustment
18. Rear wheel (x2)
19. Grass catcher
 - a. Carry handle
 - b. Hatch
 - c. Rubber clip* (x3)
 - d. Supporting rod*
 - e. Catcher hook* (x2)
20. Cord clip
21. Rear discharge chute
 - a. Spring hook (x2)
22. Mulching insert
 - a. Locking latch
 - b. Recess handle
23. Battery pack (not included)
 - a. Release button
 - b. Battery capacity button
 - c. Battery capacity indicators
24. Charger (not included)



NOTE: Parts marked with * are not shown in this overview. Please refer to the respective part in the instruction manual.

***For model 5063022544490 (bare tool), battery and charger are sold separately.**



General Machine Safety Warnings



WARNING! READ ALL SAFETY WARNINGS, INSTRUCTIONS, ILLUSTRATIONS AND SPECIFICATIONS PROVIDED WITH THIS MACHINE. FAILURE TO FOLLOW ALL INSTRUCTIONS LISTED BELOW MAY RESULT IN ELECTRIC SHOCK, FIRE AND/OR SERIOUS INJURY.

SAVE ALL WARNINGS AND INSTRUCTIONS FOR FUTURE REFERENCE.

The term “machine” in the warnings refers to your mains-operated (corded) machine or battery-operated (cordless) machine.

Work area safety

- **Keep work area clean and well lit.** Cluttered or dark areas invite accidents.
- **Do not operate machines in explosive atmospheres, such as in the presence of flammable liquids, gases or dust.** Machines create sparks which may ignite the dust or fumes.
- **Keep children and bystanders away while operating a machine.** Distractions can cause you to lose control.

Electrical safety

- **Machine plugs must match the outlet. Never modify the plug in any way. Do not use any adapter plugs with earthed (grounded) machines.** Unmodified plugs and matching outlets will reduce risk of electric shock.

- **Avoid body contact with earthed or grounded surfaces, such as pipes, radiators, ranges and refrigerators.** There is an increased risk of electric shock if your body is earthed or grounded.
- **Do not expose power tools to rain or wet conditions.** Water entering a power tool will increase the risk of electric shock.
- **Do not abuse the cord. Never use the cord for carrying, pulling or unplugging the machine. Keep cord away from heat, oil, sharp edges or moving parts.** Damaged or entangled cords increase the risk of electric shock.
- **When operating a machine outdoors, use an extension cord suitable for outdoor use.** Use of a cord suitable for outdoor use reduces the risk of electric shock.
- **If operating a machine in a damp location is unavoidable, use a residual current device (RCD) protected supply.** Use of an RCD reduces the risk of electric shock.

Personal safety

- **Stay alert, watch what you are doing and use common sense when operating a machine. Do not use a machine while you are tired or under the influence of drugs, alcohol or medication.** A moment of inattention while operating machines may result in serious personal injury.
- **Use personal protective equipment. Always wear eye protection.** Protective equipment such as dust mask, non-skid safety shoes, hard hat, or hearing protection used for appropriate conditions will reduce personal injuries.
- **Prevent unintentional starting. Ensure the switch is in the off-position before connecting to power source and/or battery pack, picking up or carrying the machine.** Carrying machines with your finger on the switch or energising machines that have the switch on invites accidents.
- **Remove any adjusting key or wrench before turning the machine on.** A wrench or a key left attached to a rotating part of the machine may result in personal injury.

- **Do not overreach. Keep proper footing and balance at all times.** This enables better control of the machine in unexpected situations.
- **Dress properly. Do not wear loose clothing or jewellery. Keep your hair and clothing away from moving parts.** Loose clothes, jewellery or long hair can be caught in moving parts.
- **If devices are provided for the connection of dust extraction and collection facilities, ensure these are connected and properly used.** Use of dust collection can reduce dust-related hazards.
- **Do not let familiarity gained from frequent use of machines allow you to become complacent and ignore machine safety principles.** A careless action can cause severe injury within a fraction of a second.

Machine use and care

- **Do not force the machine. Use the correct machine for your application.** The correct machine will do the job better and safer at the rate for which it was designed.
- **Do not use the machine if the switch does not turn it on and off.** Any machine that cannot be controlled with the switch is dangerous and must be repaired.
- **Disconnect the plug from the power source and/or remove the battery pack, if detachable, from the machine before making any adjustments, changing accessories, or storing machines.** Such preventive safety measures reduce the risk of starting the machine accidentally.
- **Store idle machines out of the reach of children and do not allow persons unfamiliar with the machine or these instructions to operate the machine.** Machines are dangerous in the hands of untrained users.
- **Maintain machines and accessories. Check for misalignment or binding of moving parts, breakage of parts and any other condition that may affect the machine's operation. If damaged, have the machine repaired before use.** Many accidents are caused by poorly maintained machines.

- **Keep cutting machines sharp and clean.** Properly maintained cutting machines with sharp cutting edges are less likely to bind and are easier to control.
- **Use the machine, accessories and machine bits etc. in accordance with these instructions, taking into account the working conditions and the work to be performed.** Use of the machine for operations different from those intended could result in a hazardous situation.
- **Keep handles and grasping surfaces dry, clean and free from oil and grease.** Slippery handles and grasping surfaces do not allow for safe handling and control of the machine in unexpected situations.

Battery machine use and care

- **Recharge only with the charger specified by the manufacturer.** A charger that is suitable for one type of battery pack may create a risk of fire when used with another battery pack.
- **Use machines only with specifically designated battery packs.** Use of any other battery packs may create a risk of injury and fire.
- **When battery pack is not in use, keep it away from other metal objects, like paper clips, coins, keys, nails, screws or other small metal objects that can make a connection from one terminal to another.** Shorting the battery terminals together may cause burns or a fire.
- **Under abusive conditions, liquid may be ejected from the battery; avoid contact. If contact accidentally occurs, flush with water. If liquid contacts eyes, additionally seek medical help.** Liquid ejected from the battery may cause irritation or burns.
- **Do not use battery pack or machine that is damaged or modified.** Damaged or modified batteries may exhibit unpredictable behaviour resulting in fire, explosion or risk of injury.

- **Do not expose a battery pack or machine to fire or excessive temperature.** Exposure to fire or temperature above 130 °C may cause explosion.
- **Follow all charging instructions and do not charge the battery pack or machine outside the temperature range specified in the instructions.** Charging improperly or at temperatures outside the specified range may damage the battery and increase the risk of fire.

Service

- **Have your machine serviced by a qualified repair person using only identical replacement parts.** This will ensure that safety of the machine is maintained.
- **Never service damaged battery packs.** Service of battery packs should only be performed by the manufacturer or authorized service providers.

Lawnmower Safety Warnings

- **Do not use the lawnmower in bad weather conditions, especially when there is a risk of lightning.** This decreases the risk of being struck by lightning.
- **Thoroughly inspect the area for wildlife where the lawnmower is to be used.** Wildlife may be injured by the lawnmower during operation.
- **Thoroughly inspect the area where the lawnmower is to be used and remove all stones, sticks, wires, bones, and other foreign objects.** Thrown objects can cause personal injury.
- **Before using the lawnmower, always visually inspect to see that the blade and the blade assembly are not worn or damaged.** Worn or damaged parts increase the risk of injury.
- **Check the grass catcher frequently for wear or deterioration.** A worn or damaged grass catcher may increase the risk of personal injury.
- **Keep guards in place. Guards must be in working order and be properly mounted.** A guard that is loose, damaged, or is not functioning correctly may result in personal injury.

- **Keep all cooling air inlets clear of debris.** Blocked air inlets and debris may result in overheating or risk of fire.
- **While operating the lawnmower, always wear non-slip and protective footwear. Do not operate the lawnmower when barefoot or wearing open sandals.** This reduces the chance of injury to the feet from contact with the moving blade.
- **While operating the lawnmower, always wear long trousers.** Exposed skin increases the likelihood of injury from thrown objects.
- **Do not operate the lawnmower in wet grass. Walk, never run.** This reduces the risk of slipping and falling which may result in personal injury.
- **Do not operate the lawnmower on excessively steep slopes.** This reduces the risk of loss of control, slipping and falling which may result in personal injury.
- **When working on slopes, always be sure of your footing, always work across the face of slopes, never up or down and exercise extreme caution when changing direction.** This reduces the risk of loss of control, slipping and falling which may result in personal injury.
- **Use extreme caution when reversing or pulling the lawnmower towards you. Always be aware of your surroundings.** This reduces the risk of tripping during operation.
- **Do not touch blades and other hazardous moving parts while they are still in motion.** This reduces the risk of injury from moving parts.
- **When clearing jammed material or cleaning the lawnmower, make sure all power switches are off and the battery pack is disconnected.** Unexpected operation of the lawnmower may result in serious personal injury.

Additional safety instructions for lawn mower

Training

- Read the instructions carefully. Be familiar with the controls and the proper use of the product.
- Never allow children, persons with reduced physical, sensory or mental capabilities or lack of experience and knowledge or people unfamiliar with these instructions to use the product. Local regulations may restrict the age of the operator.
- Children should be supervised to ensure that they do not play with the product.
- Cleaning and user maintenance shall not be made by children without supervision.
- Never mow while people, especially children, or pets are nearby.
- Keep in mind that the operator or user is responsible for accidents or hazards occurring to other people or their property.

Preparation

- While mowing, always wear substantial footwear and long trousers. Do not operate the product when barefoot or wearing open sandals. Avoid wearing clothing that is loose fitting or that has hanging cords or ties.
- Thoroughly inspect the area where the product is to be used and remove all objects which can be thrown by the product.
- Before using, always visually inspect to see that the cutting blade, cutting blade bolts and cutting blade assembly are not worn or damaged. Replace worn or damaged cutting blades and bolts in sets to preserve balance. Replace damaged or unreadable labels.



CAUTION! DO NOT TOUCH A ROTATING CUTTING BLADE.

Operation

- Operate the product only in daylight or in good artificial light.
- Avoid operating the product in wet grass, where feasible.
- Always be sure of your footing on slopes.
- Walk, never run.
- Mow across the face of slopes, never up and down.
- Exercise extreme caution when changing direction on slopes.
- Do not mow excessively steep slopes.
- Use extreme caution when reversing or pulling the product towards you.
- Stop the cutting blade(s) if the product has to be tilted for transportation when crossing surfaces other than grass, and when transporting the product to and from the area to be mowed.
- Never operate the product with defective guards or shields, or without safety devices, for example deflectors and/or grass catchers, in place.
- Start the product or switch on the product carefully according to instructions and with feet well away from the cutting blade(s).
- Do not tilt the product when switching on the motor, except if the product has to be tilted for starting. In this case, do not tilt it more than absolutely necessary and lift only the part, which is away from the operator.
- Do not start the product when standing in front of the discharge chute.
- Do not put hands or feet near or under rotating parts. Keep clear of the discharge opening at all times.
- Do not transport the product while the battery pack is inserted.
- Stop the product and remove the battery pack. Make sure that all moving parts have come to a complete stop:
 - whenever you leave the product,
 - before clearing blockages or unclogging chute,
 - before checking, cleaning or working on the product,
 - after striking a foreign object. Inspect the product for damage and make repairs before restarting and operating the product.

- If the product starts to vibrate abnormally (check immediately)
 - inspect for damage,
 - replace or repair any damaged parts,
 - check for and tighten any loose parts.

Maintenance and storage

- Remove the battery pack before checking, cleaning or working on the product and when it is not in use.
- Remove the battery pack before carrying out maintenance or cleaning work.
- Improper maintenance will lead to malfunction/failure of the product.
- Inspect and maintain the product regularly. Keep all nuts, bolts and screws tight to be sure the product is in safe working condition.
- Check the grass catcher frequently for wear or deterioration.
- Be careful during adjustment of the product to prevent entrapment of the fingers between moving blades and fixed parts of the product.
- Always allow the product to cool down before storing in any enclosure.
- When servicing the blades be aware that, even though the power source is switched off, the blades can still be moved.
- Replace worn or damaged parts for safety. Use only genuine replacement parts and accessories.
- Wear strong work gloves when removing and re-assembling the cutting blade.
- Have the product repaired only by an authorised service centre or similar qualified specialist.
- When not in use, store the product out of the reach of children.

Additional safety warnings for battery pack

- **Battery pack needs to be charged before use.** Always refer to the charger's instruction and charge it properly.
- **Remove the battery pack from the product when not in use.**
- **Don't maintain the battery pack on the charger when not in use.**
- **After extended periods of storage, it may be necessary to charge and discharge the battery pack several times to obtain the maximum performance.**
- **Longer life and better performance can be obtained if the battery is charged when the air temperature is between 18 °C and 24 °C.** Do not charge the battery in air temperature below 5 °C or above 40 °C. This is important as it can prevent serious damage to the battery.
- **Do not charge battery in a damp or wet location.** Following this rule will reduce the risk of electric shock.
- **Do not disassemble the battery and avoid mechanical damage to the battery. Risk of short circuit and fumes may be emitted.** Ensure fresh air and seek medical assistance in the event of discomfort.
- **When disposing of battery pack, keep the battery pack of different electrochemical systems separate from each other.**
- Do not connect the positive terminal and negative terminal of the battery to each other with any metal object (such as wire).
- Do not carry or store battery together with necklaces, hairpins or other metal objects.
- Do not pierce the battery with nails, strike the battery with a hammer, step on the battery or otherwise subject it to strong impacts or shocks.
- Do not solder directly onto the battery.
- Do not expose battery to water or salt water, or allow the battery to get wet.
- Do not disassemble or modify the battery.

- Do not place the battery in or near fire, on stoves or on other high temperature locations. Do not place the battery in direct sunlight, or use or store the battery inside cars in hot weather.
- Do not place the battery in microwave ovens, high pressure containers or on induction cookware.
- If you intend to store a battery for a period without use then store battery at room temperature (19 °C to 25 °C), charged to 3 bars on the charger indicator lights. When storing for very long periods boost charge the battery once per year to prevent over discharge.

Health surveillance

All employees should be part of an employer's health surveillance scheme to help identify any vibration related diseases at an early stage, prevent disease progression and help employees stay in work.

Vibration and noise reduction

To reduce the impact of noise and vibration emission, limit the time of operation, use low-vibration and low-noise operating modes as well as wear personal protective equipment.

Take the following points into account to minimise the vibration and noise exposure risks:

- Only use the product as intended by its design and these instructions.
- Ensure that the product is in good condition and well maintained.
- Use correct attachments for the product and ensure they are in good condition.
- Keep tight grip on the handles/grip surface.
- Maintain this product in accordance with these instructions and keep it well lubricated (where appropriate).
- Plan your work schedule to spread any high vibration machine use across a longer period of time.

- Prolonged use of the product exposes the user to vibrations that can cause a range of conditions collectively known as hand-arm vibration syndrome (HAVS) e.g. fingers going white; as well as specific diseases such as carpal tunnel syndrome. To reduce this risk when using the product, always wear protective gloves and keep your hands warm.

Emergency

Familiarise yourself with the use of this product by means of this instruction manual. Memorise the safety directions and follow them to the letter. This will help to prevent risks and hazards.

- **Always be alert when using this product, so that you can recognise and handle risks early.** Fast intervention can prevent serious injury and damage to property.
- **Switch the product off and remove the battery pack if there are malfunctions.** Have the product checked by a qualified professional and repaired, if necessary, before you operate it again.

Residual risks

Even if you are operating this product in accordance with all the safety requirements, potential risks of injury and damage remain. The following dangers can arise in connection with the structure and design of this product:

- Health defects resulting from vibration emission if the product is being used over long periods of time or not adequately managed and properly maintained.
- Injuries and damage to property due to broken attachments or the sudden impact of hidden objects during use.
- Danger of injury and property damage caused by flying objects or poor machine accessories.



WARNING! THIS PRODUCT PRODUCES AN ELECTROMAGNETIC FIELD DURING OPERATION! THIS FIELD MAY UNDER SOME CIRCUMSTANCES INTERFERE WITH ACTIVE OR PASSIVE MEDICAL IMPLANTS! TO REDUCE THE RISK OF SERIOUS OR FATAL INJURY, WE RECOMMEND PERSONS WITH MEDICAL IMPLANTS TO CONSULT THEIR DOCTOR AND THE MEDICAL IMPLANT MANUFACTURER BEFORE OPERATING THIS PRODUCT!

Symbols

On the product, the rating label and within these instructions you will find among others the following symbols and abbreviations. Familiarise yourself with them to reduce hazards like personal injuries and damage to property.

V	Volt, (direct current voltage)	mAh	Milliampere per hour
/min or min ⁻¹	Per minute	°C	Degree Celsius
n ₀	No-load speed	L	Litre
g	Gram	kg	Kilogram
mm	Millimetre	cm	Centimeter
m	Metre	A	Ampere
dB(A)	Decibel (A-rated)	m/s ²	Metres per seconds squared



Lock / to tighten or secure.



Unlock / to loosen.



Read the instruction manual.



Note / Remark.



Caution / Warning.

yyWxx

Manufacturing date code; year of manufacturing (20yy) and week of manufacturing (Wxx).

IPX4

Protected against vertically falling water drops.



Always wear ear protection.

Always wear eye protection.



Wear a dust mask.



Wear protective gloves.



Wear protective, slip-resistant footwear.



Wear tight-fitted protective clothes.



WARNING – Disconnect battery before maintenance!

Switch the product off and remove battery pack before assembly, cleaning, adjustments, maintenance, storage and transportation.



Do not expose the product to rain or wet conditions (moisture).



Mow across the face of slopes, never up and down.



Inspect the area where the product is to be used and remove all objects which can be thrown by the product. If objects are hidden while operating stop the motor and remove the object.



WARNING - Beware of thrown objects - keep bystanders away!

Objects thrown by the product could hit the user or other bystanders. Always ensure that other people and pets remain at a safe distance from the product when it is in operation. In general, children must not come near the area where the product is.



WARNING - Keep hands and feet away from the blades!

Danger of injury! When cleaning, repairing, or inspecting, make certain the cutting blade and all mowing parts have stopped.



DANGER - Keep hands and feet away!



Cutting blade continues to rotate after the product is switched off. Wait until all machine components have completely stopped before touching the product.



Pay special attention when working on the cutting blade!



Grass catcher is ready for grass collection.



Grass catcher is full, empty it.



Guaranteed sound power level value in 92 dB(A).



WEEE symbol. Waste electrical products should not be disposed of with household waste. Please recycle where facilities exist. Check with your Local Authority or local store for recycling advice.



Crossed out dust bin. Batteries and battery packs should not be disposed of with household waste. Please recycle where facilities exist. Check with your Local Authority or local store for recycling advice.



Do not dispose of battery packs in rivers or immerse in water.



Do not dispose of battery packs in fire. They will explode and cause injury.



Do not expose battery packs to heat in excess of 40 °C.

Do not charge or store the battery pack in temperatures below 5 °C (41 °F) and above 40 °C (104°F).



This battery is recyclable. Please follow enforced recycling regulations.



The product complies with the applicable European directives and an evaluation method of conformity for these directives was done.



UK Conformity Assessed.

Rating label explanation

ERT1041GLM = Model number

ERT = Erbauer (brand)

1041 = Sequential code

GLM = Grass Lawn Mower

Technical specifications

General

- > Rated voltage : 36 V 
- > Rated no load speed n_0 : 2800 min⁻¹
- > Max. cutting width : 41 cm
- > Cutting height range : 25 - 75 mm, 6 levels
- > Grass catcher volume : 50 L
- > Degree of protection : IPX4
- > Wheel size : Ø 175 x 50 mm (Front wheel)
Ø 200 x 50 mm (Rear wheel)
- > Weight : approx. 22.6 kg
- > Dimensions : approx. 150 x 50 x 107 cm

Battery pack

- > Model no. : ERT1044BAT
- > Type : Li-Ion, 10 INR 21700 cells
- > Capacity : 8000 / 4000 mAh
- > Voltage : 18 / 36V 
- > Weight : approx. 1.26 kg

Charger for battery pack

- > Model no. : ERT1046CHR
- > Rated output : 2 x 21 V  12 A

Usable battery pack (sold separately)

- > Model no. : ERT1045BAT
- > Capacity : 6000 / 3000 mAh
- > Voltage : 18 / 36 V 

Usable charger (sold separately)

- > Model no. : ERT1047CHR
- > Rated output : 21 V , 12 A
- > Ambient temperature range for machine, charger and battery use : 5 to 40 °C

Sound values

- > Sound pressure level L_{pA} : 76.5 dB(A)
- > Uncertainty K_{pA} : 3 dB(A)
- > Measured sound power level L_{WA} : 88.51 dB(A)
- > Uncertainty K_{WA} : 2.07 dB(A)
- > Guaranteed sound power level L_{WA} (according to 2000/14/EC amended by 2005/88/EC): 92 dB(A)

Vibration values

- Hand arm vibration $a_{h,w}$: 0.26 m/s²
- Uncertainty K : 1.5 m/s²

The sound values have been determined according to noise test code given in EN 62841-1, EN IEC 62841-4-3 using the basic standards EN ISO 11094 and EN ISO 3744.

The sound intensity level for the operator may exceed 80 dB(A) and ear protection measures are necessary.

The declared vibration total values and the declared noise emission values have been measured in accordance with a standard test method (EN 62841-1, EN IEC 62841-4-3) and may be used for comparing one machine with another; they may also be used in a preliminary assessment of exposure.



WARNING! THE VIBRATION AND NOISE EMISSION DURING ACTUAL USE OF THE MACHINE CAN DIFFER FROM THE DECLARED TOTAL VALUE DEPENDING ON THE WAYS IN WHICH THE MACHINE IS USED ESPECIALLY WHAT KIND OF WORKPIECE IS PROCESSED.

THE NEED TO IDENTIFY SAFETY MEASURES TO PROTECT THE OPERATOR THAT ARE BASED ON AN ESTIMATION OF EXPOSURE IN THE ACTUAL CONDITIONS OF USE (TAKING ACCOUNT OF ALL PARTS OF THE OPERATING CYCLE SUCH AS THE TIMES WHEN THE MACHINE IS SWITCHED OFF AND WHEN IT IS RUNNING IDLE IN ADDITION TO THE TRIGGER TIME).

Recycling and disposal



This symbol is known as the 'Crossed-out Wheelie Bin Symbol'. When this symbol is marked on a product or battery, it means that it should not be disposed of with your general household waste. Some chemicals contained within electrical/electronic products or batteries can be harmful to health and the environment. Only dispose of electrical/ electronic/battery items in separate collection schemes, which cater for the recovery and recycling of materials contained within. Your co-operation is vital to ensure the success of these schemes and for the protection of the environment.

Disposal of an exhausted battery pack



The battery is Li-Ion type. To preserve natural resources, please recycle or dispose of the battery pack properly. Consult your local waste authority for information regarding available recycling and / or disposal options.

Discharge your battery pack by operating your machine, then remove the battery pack from the machine and cover the battery pack connections with heavy duty adhesive tape to prevent short circuit and energy discharge.

Do not attempt to open or remove any of the components.

Guarantee

We take special care to select high quality materials and use manufacturing techniques that allow us to create products incorporating design and durability. This product has a manufacturer's guarantee of 3 years against manufacturing defects, from the date of purchase (if bought in store) or date of delivery (if bought online), at no additional cost for normal (non-professional or commercial) household use.

To make a claim under this guarantee, you must present your proof of purchase (such as a sales receipt, purchase invoice or other evidence admissible under applicable law), please keep your proof of purchase in a safe place. For this guarantee to apply, the product you purchased must be new, it will not apply to second hand or display products. Unless stated otherwise by applicable law, any replacement product issued under this guarantee will only be guaranteed until expiry of the original period guarantee period.

This guarantee covers product failures and malfunctions provided the product was used for the purpose for which it is intended and subject to installation, cleaning, care and maintenance in accordance with the information contained in these terms and conditions, in the user manual and standard practice, provided that standard practice does not conflict with the user manual.

This guarantee does not cover defects and damage caused by normal wear and tear or damage that could be the result of improper use, faulty installation or assembly, neglect, accident, misuse, or modification of the product. Unless stated otherwise by applicable law, this guarantee will not cover, in any case, ancillary costs (shipping, movement, costs of uninstalling and reinstalling, labour etc), or direct and indirect damage.

This guarantee does not cover defects and damage caused by or resulting from:

- Normal wear and tear
- Overload, misuse or neglect
- Repairs attempted by anyone other than an authorised agent
- Cosmetic damage
- Damage caused by foreign objects, substances or accidents
- Accidental damage or modification
- Failure to follow manufacturer's guidelines
- Loss of use of the goods

If this product is defective, we will, within a reasonable time, repair, replace, refund, service, or spare parts.

Rights under this guarantee are enforceable in the country in which you purchased this product. Guarantee related queries should be addressed to the store you purchased this product from.

The guarantee is in addition to and does not affect your statutory rights.

IMPORTANT - RETAIN THIS INFORMATION FOR FUTURE REFERENCE: READ CAREFULLY

EN Preparation

Unpacking



NOTE: The product is heavy, ask another person for assistance if required.

1. Unpack all parts and lay them on a flat, stable surface.
2. Remove all packing materials and shipping devices if applicable.
3. Make sure the delivery contents are complete and free of any damage. If you find that parts are missing or show damage do not use the product but contact your dealer. Using an incomplete or damaged product represents a hazard to people and property.
4. Ensure that you have all the accessories and machines needed for assembly and operation. This also includes suitable personal protective equipment.



WARNING! THE PRODUCT AND THE PACKAGING ARE NOT CHILDREN'S TOYS! CHILDREN MUST NOT PLAY WITH PLASTIC BAGS, SHEETS AND SMALL PARTS! THERE IS A DANGER OF CHOKING AND SUFFOCATION!

You will need

(items not supplied)

Suitable personal protective equipment

Suitable wrench

Suitable lubricating oil

Battery pack (23)

Charger (24) and its manual

(items supplied)

Cutting blade (16c)

Grass catcher (19)

Mulching insert (22)



NOTE: The accessories required depend on the intended application. Ask your dealer for advice.

EN Assembly



WARNING! THE PRODUCT MUST BE FULLY ASSEMBLED BEFORE OPERATION! DO NOT USE A PRODUCT THAT IS ONLY PARTLY ASSEMBLED OR ASSEMBLED WITH DAMAGED PARTS!



WEAR PROTECTIVE GLOVES FOR THIS ASSEMBLY WORK AND ALWAYS LAY THE PRODUCT ON A FLAT AND STABLE SURFACE WHILE ASSEMBLING.



FOLLOW THE ASSEMBLY INSTRUCTIONS STEP-BY-STEP AND USE THE PICTURES PROVIDED AS A VISUAL GUIDE TO EASILY ASSEMBLE THE PRODUCT!

BEFORE USING THE PRODUCT, FAMILIARISE YOURSELF WITH THE OPERATING FEATURES READ THE ENTIRE INSTRUCTION MANUAL PAYING PARTICULAR ATTENTION TO THE SAFETY RULES AND OPERATING PROCEDURES.

DO NOT CONNECT THE PRODUCT TO BATTERY PACK (23) BEFORE IT IS COMPLETELY ASSEMBLED!

Handle assembly

The handle assembly of the upper handle bar (4) and the lower handle bar (7) is preinstalled on the handle supports (9).

1. Squeeze and disengage the two lock levers (8) on both sides of the lower handle bar (7) (Fig.1, step 1).
2. Hold the two lock levers (8) in position and fold up the handle assembly anticlockwise to leave its locking position (Fig. 1, step 2). Make sure that the control cord (5) runs on the lower handle bar (7).

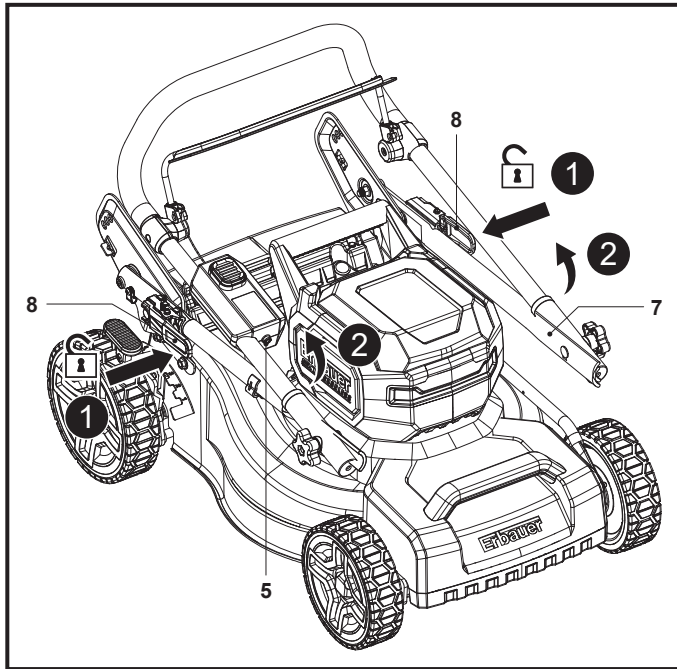

Fig. 1

3. Grasp the grip handle (3) and keep rotating the handle assembly until the lock pin (8a) of the lock lever (8) automatically engaged in one of the holes (9a) of the handle support (9), depending on the need of handle height; Rotate the two lock levers (8) clockwise to secure the assembly (Fig. 2, steps 1, 2).

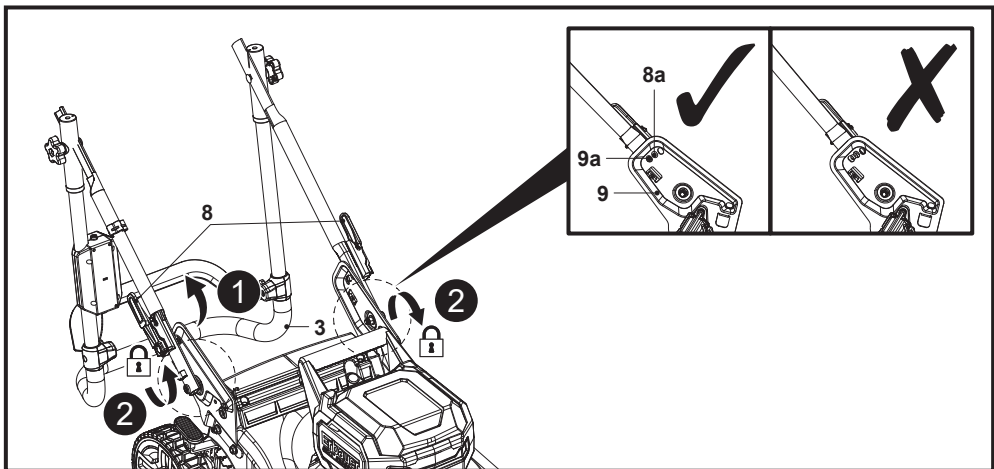

Fig. 2



WARNING! MAKE SURE THE TWO LOCK LEVERS (8) ARE PROPERLY SECURED BEFORE USING THE PRODUCT.



NOTE: For first assembly, secure the handle assembly with the two lock levers (8) in the middle position of the tilt adjustment mechanism. Ensure the handle assembly is assembled on the same height level on both sides.

4. Fully loosen the two lock knobs (6) but don't remove them, then grasp the grip handle (3) and keep rotating the handle assembly until the upper handle bar (4) aligns with the low handle bar (7) (Fig. 3, steps 1, 2).
5. Pass the mounting bolt (6a) through the mounting holes to the end and secure the upper handle bar (4) by turning the lock knob (6) clockwise (Fig. 3, steps 3, 4).

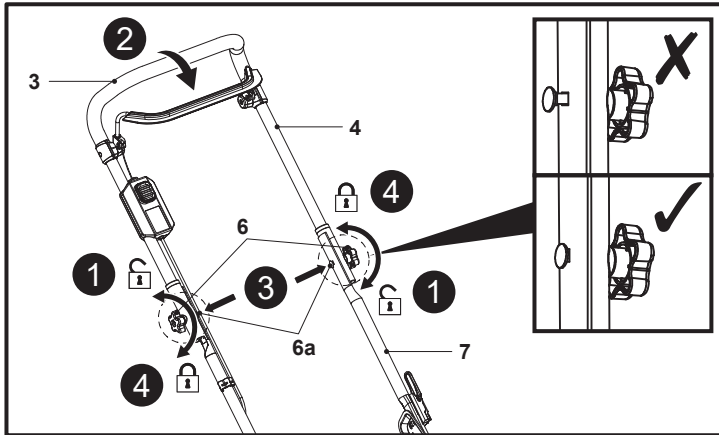

Fig. 3

6. Fit the protective sleeve (2a) onto the start lever (2) and fix the control cord (5) with the cord clip (20) on the lower handle bar (7) (Fig. 4).

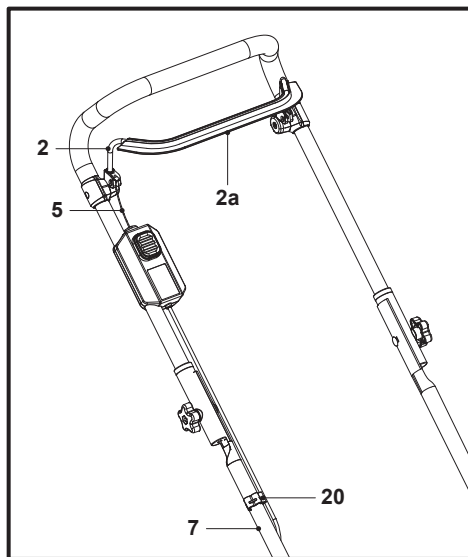

Fig. 4

7. Check the condition of the control cord (5) and keep it away from the rear wheel (18).

Grass catcher

1. The grass catcher (19) is partly assembled at delivery status.
2. Clip the three rubber clips (19c) onto the supporting rod (19d) of the grass catcher (19) (Fig. 5) and the grass catcher (19) is ready for use.

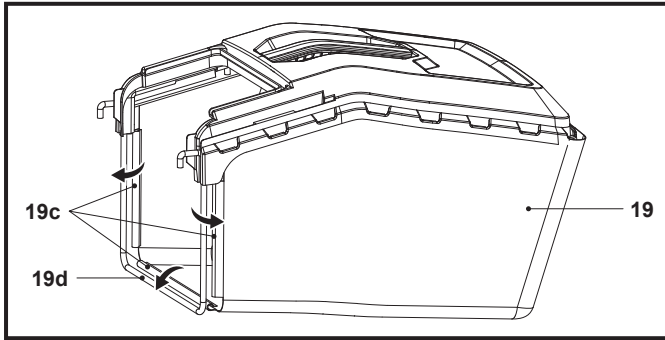

Fig. 5

i **NOTE:** The mulching insert (22) must be removed before fitting the grass catcher (19).

Before you fit the grass catcher (19) onto the lawn mower you must ensure that the motor is switched off and the cutting blade is not rotating.

3. Open the deflector guard (10) and hold it in position (Fig. 6, step 1).
4. Carry the grass catcher (19) by its carry handle (19a).
5. Align the two catcher hooks (19e) with the spring hooks (21a) and hang the grass catcher (19) onto it (Fig. 6, step 2).
6. Carefully release the deflector guard (10) afterward.

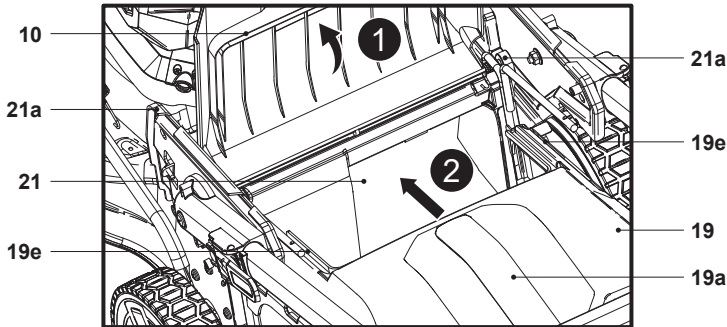

Fig. 6

i **NOTE:** Always carry the grass catcher (19) by its carry handle (19a).

Before hooking the grass catcher (19), check if the mulching insert (22) is in the rear discharge chute (21). Take away the mulching insert (22) before hooking the grass catcher (19).

Battery pack (not included)

Attaching the battery pack

1. Hold the lip (12d) and open the battery compartment cover (12) (Fig. 7, step 1).
2. Align the battery pack (23) with the sliding slots (12b) of the battery compartment (12e) and slide the battery pack (23) in to attach it (Fig. 7, step 2).

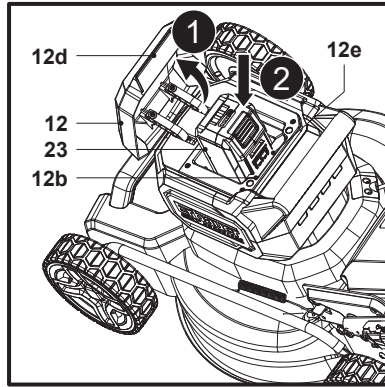

Fig. 7

3. Make sure that the electrical contacts (12a) are fully inserted into the battery pack (23) and that it snaps in place with a click.
4. The battery pack (23) can only be installed in one direction.
5. Close the battery compartment cover (12).

Releasing the battery pack

The battery pack (23) can't be charged whilst in the lawn mower. Remove the battery pack (23) from its battery compartment (12e) for charging.

1. Hold the lip (12d) and open the battery compartment cover (12) (Fig. 8, step 1).
2. Press down the release button (23a) to unlock the latch of battery pack (23) (Fig. 8, step 2).
3. Slide out the battery pack (23) from the battery compartment (12e) (Fig. 8, step 3).
4. Close the battery compartment cover (12).

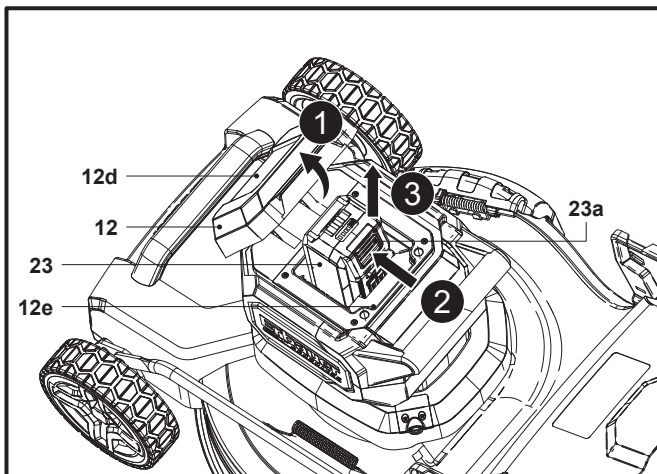

Fig. 8

Charging the battery pack

The battery pack (23) has been shipped in a low charge condition. Charge it fully before first use.

Refer to the charger's instruction manual for the details.

Battery capacity indicators

The battery pack (23) is equipped with battery capacity indicators (23c) which are used to give an indication of the battery pack's remaining capacity. Press the battery capacity button (23b) to check battery capacity (Fig. 9). The LEDs will stay lit for approximately 3 seconds.

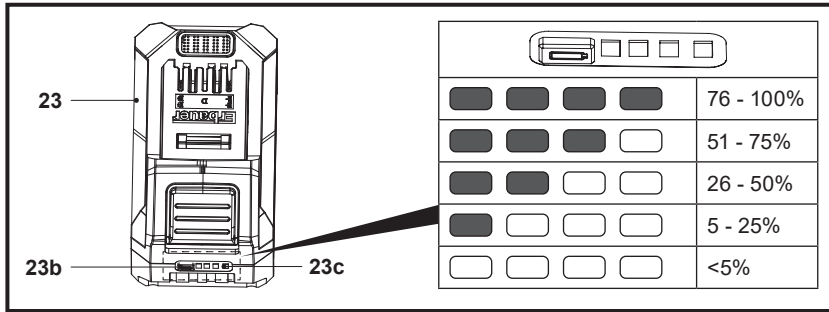

Fig. 9

EN Functions & Settings

Intended use

This cordless lawn mower ERT1041GLM is designated with a rated voltage of 36 V $\overline{\text{---}}$. It is designed only to be used with the battery pack which is listed in the chapter of "Technical specifications".

The product is intended for mowing grass in domestic gardens only. It must not be used to mow unusually high, dry or wet grass, e.g. pasture grass, or to shred leaves. The use of this product in case of rain or humid environment is prohibited.

For safety reasons it is essential to read the entire instruction manual before first operation and to observe all the instructions therein.

This product is intended for private domestic use only, not for any commercial trade use. It must not be used for any purposes other than those described.

Handle height adjustment



WARNING! SWITCH THE PRODUCT OFF AND WAIT THAT THE CUTTING BLADE HAS COME TO A COMPLETE STOP BEFORE ADJUSTING THE HANDLE HEIGHT!



TO ENSURE SAFE OPERATION THE HEIGHT ADJUSTMENT OF THE HANDLE BAR IS LIMITED TO THE INDICATED POSITIONS! DO NOT ATTEMPT TO ADJUST ANY OTHER HEIGHT!

Adjust the handle assembly to a suitable height according to your needs. There are three handle heights to choose.

1. Squeeze and disengage the two lock levers (8) on both sides of the lower handle bar (7) (Fig.10, step 1).
2. Hold the two lock levers (8) in position, then grasp the grip handle (3) and swing the handle assembly gently (Fig. 10, step 2) until the lock pin (8a) of the lock lever (8) automatically engaged in one of the other two holes (9a) of the handle support (9).
3. Ensure the handle assembly is assembled on the same height level on both sides.

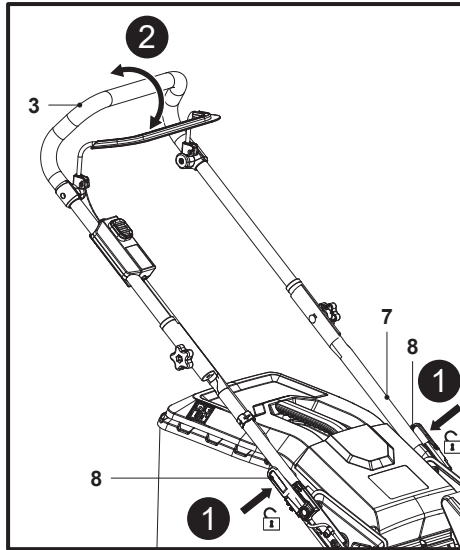

Fig. 10

Cutting height adjustment



WARNING! SWITCH THE PRODUCT OFF AND WAIT THAT THE CUTTING BLADE HAD COME TO A COMPLETE STOP BEFORE ADJUSTING THE CUTTING HEIGHT!



ENSURE THAT THE LEVER ENGAGES BETWEEN TWO OF THE PRONGS!

FOR THE FIRST CUT OF THE SEASON, A SUITABLE CUTTING HEIGHT SHOULD BE CHOSEN. DO NOT CHOOSE A LOW CUTTING HEIGHT IF THE GRASS IS LONG AND GREASY, THE MOTOR MAY NOT BE ABLE TO BOOT PROPERLY.

WHEN STARTING THE MOWER DO AN AUDIT OF THE HEIGHT OF THE GRASS. IF THE GRASS IS TOO TALL, THE MOWER WILL NOT START. IT WILL THEN INCREASE THE CUTTING HEIGHT. THIS FEATURE ALLOWS YOU TO SAVE THE ENGINE AND IMPROVE THE LIFE OF BATTERIES.

Adjust the cutting height according to the needs of your lawn. The cutting height depends on the kind of lawn and its actual height. When mowing high grass, start with the maximum cutting height and make a second cut with a lower cutting height.

1. Pull the lever (17) towards the rear wheel (18) (Fig. 11, step 1).
2. Move the lever (17) forward or backward to adjust the cutting height (Fig. 11, step 2).
3. Release the lever (17) and ensure it engages in the slot properly (Fig. 11, step 3).

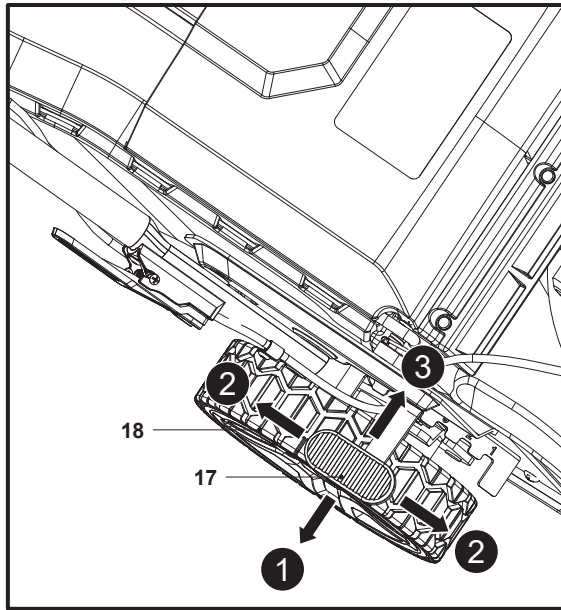

Fig. 11



WARNING! ENSURE THAT THE LEVER (17) ENGAGES IN THE SLOT AFTER EACH ADJUSTMENT.



NOTE: There are 7 cutting height levels available. The adjustable heights are 25 / 30 / 36 / 45 / 53 / 61 / 75 mm.

Grass catcher



WARNING! DO NOT ATTEMPT TO USE THE PRODUCT WITHOUT THE GRASS CATCHER ATTACHED WHEN COLLECTING GRASS - DANGER OF FLYING OBJECTS!

WHEN USING THE PRODUCT WITHOUT THE GRASS CATCHER (19), INSERT THE MULCHING INSERT (22).

SWITCH THE MOTOR OFF AND WAIT THAT THE CUTTING BLADE HAD COME TO A COMPLETE STOP BEFORE REMOVING THE GRASS CATCHER (19)!

Attach the grass catcher (19). Always carry the grass catcher (19) by its carry handle (19a).

Indicator

The grass catcher (19) is equipped with a hatch (19b) that indicates the filling during operation.

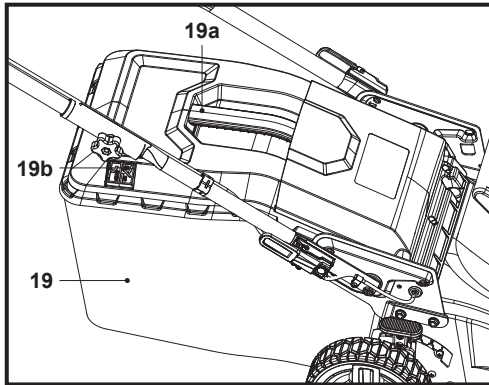

Fig. 12

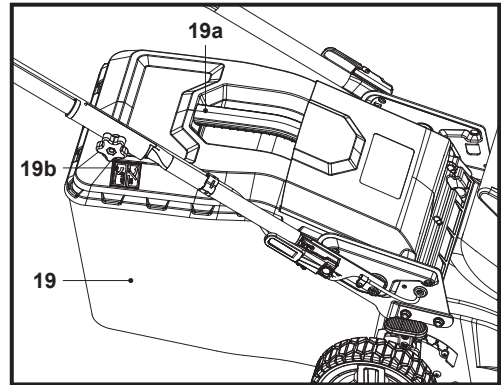

Fig. 13

1. When the hatch (19b) is opened the grass catcher (19) has sufficient volume left to collect grass (Fig. 12).
2. When the hatch (19b) is closed, the grass catcher (19) is full and must be emptied (Fig. 13).

Emptying

Empty the grass catcher (19) frequently during use. Do not wait until it is completely full. We recommend emptying it when it is half full.



NOTE: A full grass catcher (19) will reduce the performance of this product.

1. Switch the product off and make sure that the motor has stopped and the cutting blade has stopped rotating.
2. Open the deflector guard (10) and lift the grass catcher (19) off the spring hooks (21a).
3. Remove the grass clippings from the rear discharge chute (21) into the grass catcher (19). Use a proper machine such as a brush.
4. Remove the grass catcher (19) by its carry handle (19a).
5. Empty the grass clippings onto a compost heap.
6. Re-fit the grass catcher (19) to the product.



WARNING! NEVER USE YOUR HANDS OR FEET TO REMOVE GRASS CLIPPINGS FROM THE REAR DISCHARGE CHUTE (21)!



Mulching insert

The mulching insert (22) prevents grass from being collected by blocking the rear discharge chute (21).

This allows the grass clippings to be deposited back on the lawn during cutting.



NOTE: Mulching means cutting and returning the grass clippings to the lawn in one step: the grass clippings are cut very fine and then distributed evenly back onto the lawn. Under normal conditions, the mulched grass will biodegrade quickly to provide nutrients to the lawn. Do not attach the grass catcher (19) and the mulching insert (22) at the same time.

1. Open the deflector guard (10), hold the recess handle (22b) in position and insert the mulching insert (22) into the rear discharge chute (21) (Fig. 14). Ensure the locking latch (22a) snap into the rear discharge chute (21).
2. Hold the recess handle (22b) and pull the mulching insert (22) out of the rear discharge chute (21), then remove the mulching insert (22) (Fig. 15).

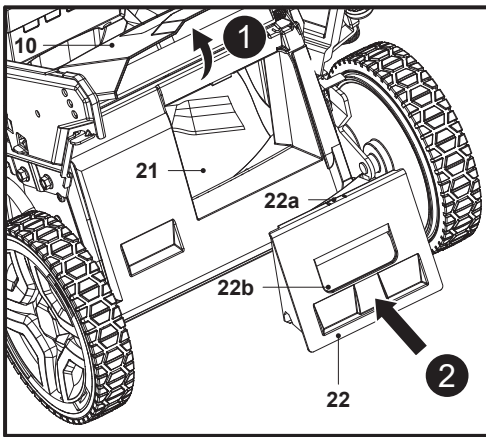

Fig. 14

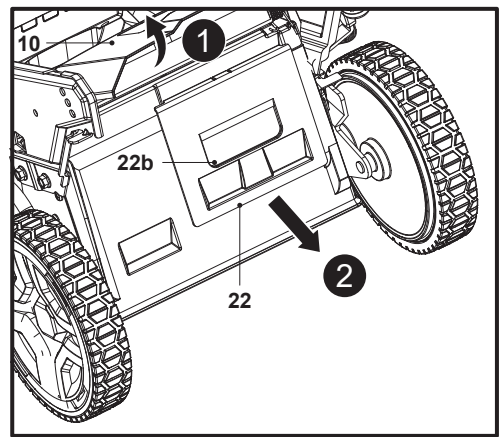

Fig. 15

EN Use

General operation

1. Check the product, its battery pack and charger as well as accessories for damage before each use. Do not use the product if it is damaged or shows wear. Take care of any problem you find or have the product checked by qualified specialist.
2. Double check that the accessories and attachments are properly fixed.
3. Always push the product using the grip handle (3). Keep the handles dry to ensure safe support.
4. Ensure that the air vents are always unobstructed and clear. Clean them if necessary with a soft brush. Blocked air vents may lead to overheating and damage the product.
5. Switch the product off immediately if you are disturbed while working by other people entering the working area. Always let the product come to complete stop before leaving it unattended.
6. Do not overwork yourself. Take regular breaks to ensure you can concentrate on the work and have full control over the product.

Starting/Stopping



WARNING! BEFORE STARTING, PUT THE PRODUCT ON A FLAT SURFACE FREE OF HIGH GRASS! CLEAN THE UNDERSIDE OF THE DECK!

START THE MOTOR CAREFULLY ACCORDING TO INSTRUCTIONS. KEEP YOUR FEET WELL AWAY FROM THE CUTTING BLADE (16C)!

DO NOT TILT THE PRODUCT WHEN STARTING THE MOTOR.

Starting



NOTE: The product can only be started by pressing the safety switch button (1) followed by squeezing the start lever (2) within 5 seconds. Reverse operation or interval between two actions exceeding 5 seconds cannot start the product.

1. Open the battery compartment cover (12) and install the battery pack (23) into the battery compartment (12e).
2. Close the battery compartment cover (12).
3. Stand behind the grip handle (3).
4. While holding the safety switch button (1) pressed (Fig. 16, step 1), pull the start levers (2) towards the grip handle (3) within 5 seconds and hold it in position (Fig. 16, step 2).
5. After the lawn mower starts, release the safety switch button (1).
6. The actual battery capacity will be displayed on the battery display (12c) at the back of battery compartment cover (12).
7. The work lamp (12f) at the front of battery compartment cover (12) will be automatically powered on.

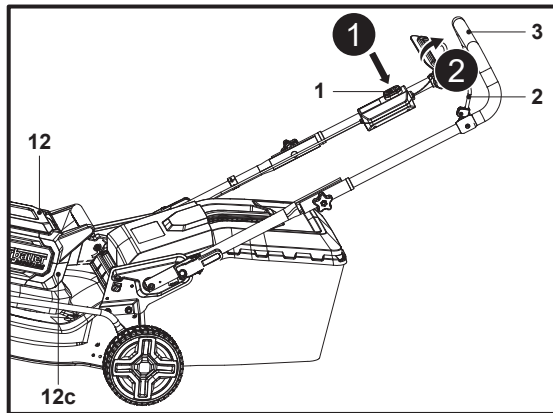

Fig. 16

Stopping

1. Release the start lever (2) to stop the lawn mower (Fig. 17).

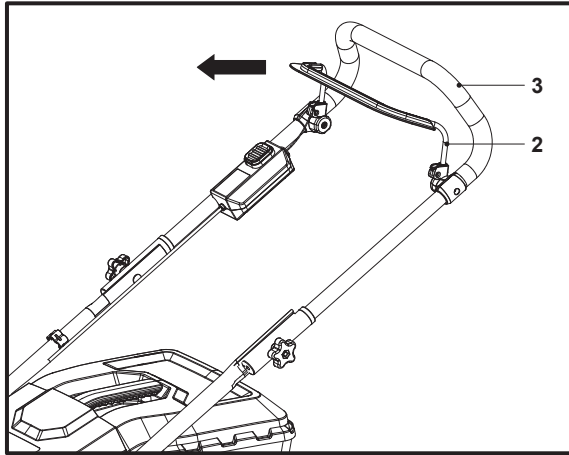

Fig. 17

Mowing

1. Make sure that the lawn is clear of stones, sticks, wire or other objects that could damage the product or its product.
2. Do not cut wet grass because it tends to stick to the underbody of the product, preventing the proper discharge of grass clippings, and it could also cause you to slip and fall.
3. Never cut off more than one-third of the total length of the grass for a healthy lawn. In the autumn, lawns should only be cut as long as there is growth.
4. Slowly push the product forward.
5. Mow in slight overlapping rows. The most effective pattern for mowing lawns is straight lines along one of the sides. This will keep the rows even and ensures that all the lawn is cut without missing any spots (Fig. 18).

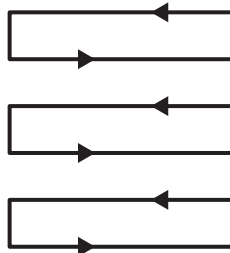

Fig. 18

6. Circle around flower beds. When reaching a flower bed in the middle of the lawn, cut a row or two around the circumference of the bed.
7. Pay special attention when changing direction.
8. Empty the grass catcher (19) regularly.



WARNING! IF THE PRODUCT STRIKES A FOREIGN OBJECT STOP IMMEDIATELY! LET THE PRODUCT COOL DOWN AND THOROUGHLY INSPECT THE PRODUCT FOR DAMAGE! HAVE ANY DAMAGE REPAIRED BEFORE RESTARTING!



EXTENSIVE VIBRATION OF THE PRODUCT DURING OPERATION IS AN INDICATION OF DAMAGE! THE PRODUCT SHOULD BE PROMPTLY INSPECTED AND REPAIRED!

9. Prepare the product according to required application.

Function	Grass catcher	Mulching insert
Grass collection	attached	removed
Mulching	removed	inserted

Grass collection

1. Remove the mulching insert (22) and attach the grass catcher (19).
2. Empty the grass catcher (19) regularly and empty the grass catcher (19) before storage.

Mulching



NOTE: Mulching means cutting and returning the grass clippings to the lawn in one step: the grass clippings are cut very fine and then distributed evenly back onto the lawn. Under normal conditions, the mulched grass will biodegrade quickly to provide nutrients to the lawn.

1. Insert the mulching insert (22) into the rear discharge chute (21), make sure the grass catcher (19) are not fitted to the product.
2. Avoid mowing when the grass is wet from rain or dew. Wet grass may form clumps which interfere with the mulching action and reduce runtime. The best time to mow grass is late afternoon when the grass is dry and the newly cut area will not be exposed to direct sunlight.
3. Set the cutting height to about one third of the grass blade length, ideally no more than 35 mm at one time for best mulching performance. If the lawn is overgrown, it may be necessary to increase the cutting height to reduce the pushing effort and prevent the motor overloading. For extremely heavy mulching, it is advisable to first cut at a high cutting height, and then again to a lower cutting height. Otherwise, make narrower cuts and mow slowly.
4. Keep the housing free of built-up grass for best performance. From time to time switch the product off and wait for the blade to come to a complete stop. Then turn the product on its side. Using an object such as a wooden stick, remove any accumulation of grass in the blade area. Be careful of the sharp edges of the blade. Clean often after cutting new grass and after every use.
5. Certain types of grass or grass conditions may require an area to be mulched a second time to fully disperse the grass across the lawn. When cutting a second time, it is advisable to cut perpendicular (across) the first cutting pattern. Do not change the cutting pattern in any way that would cause you to mow downhill.
6. Change your cutting pattern from week to week. This will help prevent matting and graining of the lawn.

After use

1. Switch the product off, remove the battery pack (23) and let it cool down.
2. Check, clean and store the machine as described below.

Troubleshooting

Suspected malfunctions are often due to causes that the users can fix themselves. Therefore check the product using this section. In most cases the problem can be solved quickly.



WARNING! ONLY PERFORM THE STEPS DESCRIBED WITHIN THESE INSTRUCTIONS! ALL FURTHER INSPECTION, MAINTENANCE AND REPAIR WORK MUST BE PERFORMED BY AN AUTHORISED SERVICE CENTRE OR A SIMILARLY QUALIFIED SPECIALIST IF YOU CANNOT SOLVE THE PROBLEM YOURSELF!

Problem	Possible cause	Solution
1. Product does not start	1.1. Battery pack is not properly attached	1.1. Attach properly
	1.2. Battery pack is discharged	1.2. Remove and charge battery pack
	1.3. Battery pack is hot	1.3. Remove and let it cool
	1.4. Battery pack is damaged	1.4. Check by a specialist electrician
	1.5. Other electrical defect to the product	1.5. Check by a specialist electrician
2. Product does not reach full power	2.1. Battery pack capacity is too low	2.1. Charge battery pack
	2.2. Air vents are blocked	2.2. Clean the air vents
3. Unsatisfactory cutting result	3.1. Cutting blade is dull / damaged	3.1. Replace with a new one
	3.2. Cutting material exceeds capacity	3.2. Only cut materials according to the product capacity.
	3.3. Cutting height is incorrect	3.3. Adjust the cutting height
4. Product suddenly stops	4.1. Battery pack is discharged	4.1. Remove and charge battery pack
	4.2. Battery pack is too hot	4.2. Remove battery pack and let it cool down
	4.3. Cutting blade is blocked	4.3. Remove blockage
5. Excessive vibration or noise	5.1. Cutting blade is dull/damaged	5.1. Replace with a new one
	5.2. Cutting material exceeds capacity	5.2. Only cut materials according to the product capacity
	5.3. Cutting height is incorrect	5.3. Adjust the cutting height
	5.4. Bolts/nuts are loosen	5.4. Tighten bolts/nuts

The golden rules for care



WARNING! ALWAYS SWITCH THE PRODUCT OFF, REMOVE THE BATTERY PACK (23) AND LET THE PRODUCT COOL DOWN BEFORE PERFORMING INSPECTION, MAINTENANCE AND CLEANING WORK!



ONLY PERFORM CARE AND MAINTENANCE WORK ACCORDING TO THESE INSTRUCTIONS! ALL FURTHER WORKS MUST BE PERFORMED BY A QUALIFIED SPECIALIST!

1. Keep the product clean. Remove debris from it after each use and before storage.
2. Regular and proper cleaning will help ensure safe use and prolong the life of the appliance.
3. Inspect the product before each use for worn and damaged parts. Do not operate it if you find broken and worn parts.
4. Always cleaning and maintenance before storage.



WARNING! ONLY PERFORM REPAIRS AND MAINTENANCE WORK ACCORDING TO THESE INSTRUCTIONS! ALL FURTHER WORKS MUST BE PERFORMED BY A QUALIFIED SPECIALIST!

General cleaning

1. Clean the product with a damp cloth and pH-neutral soap. Use a brush for areas that are hard to reach.
2. In particular clean the switches and air vents (13) after every use with a cloth and brush.
3. Remove stubborn dirt with high pressure air (max. 3 bar).



NOTE: Do not use chemical, alkaline, abrasive or other aggressive detergents or disinfectants to clean this product as they might be harmful to its surfaces.

4. Check for any damage and wear. Repair damages in accordance with this instruction manual or take it to an authorised service centre before using the product again.

Spare parts / Replacement parts

The following parts of this product may be replaced by the consumer. Spare parts are available at an authorized dealer or through our customer service.

Description	EAN
Cutting blade (16c)	Daye 263003498
Battery pack (23)	ERT1044BAT, ERT1045BAT
Charger (24)	ERT1046CHR, ERT1047CHR

Maintenance

Before and after each use, check the product and accessories (or attachments) for wear and damage. If required, exchange them for new ones as described in this instruction manual. Observe the technical requirements.

Underbody and cutting blade

WARNING! WEAR SAFETY GLOVES WHEN WORKING ON THE CUTTING BLADE (16C) AND CLOSE TO IT! USE PROPER MACHINES TO REMOVE DEBRIS, E. G. A WOODEN STICK! NEVER USE YOUR BARE HANDS!



ALWAYS USE ORIGINAL SPARE PARTS FOR REPLACEMENT. THE CUTTING BLADE MUST BE REPLACED BY AN IDENTIFICATION NO. 263003498. DO NOT ATTACH ANY OTHER TYPE OF CUTTING BLADE! USE NON-CONFORMING REPLACEMENT COMPONENTS, OR REMOVAL OR MODIFICATION OF SAFETY COMPONENTS CAN CAUSE SERIOUS INJURIES.

THE REPLACEMENT OF THE CUTTING BLADE SHOULD BE DONE BY A QUALIFIED SPECIALIST! REWORK OR SHARPENING BLADES IS NOT RECOMMENDED UNLESS IT IS DONE BY A REPAIR SERVICE OR A SIMILARLY QUALIFIED SPECIALIST!

1. Keep the underbody and cutting blade (16c) clean and free of debris. Remove clippings from the rear discharge chute (21).
2. Check all fasteners, such as nuts and bolts, periodically for tightness before operation. After prolonged use, especially in sandy soil conditions, the cutting blade will become worn and lose some of the original shape. The cutting efficiency will be reduced and the cutting blade should be replaced.
3. Keep the cutting blade (16c) sharp to ensure a good cutting performance. Replace a worn or damaged cutting blade with a new one of the same type or have it sharpened by a qualified specialist.
4. Loosen the hex bolt (16d) anti-clockwise using a suitable wrench (Size 13 mm) and remove it together with the cutting blade (16c) and the blade holder (16b).
5. Replace the cutting blade (16c) with a new one of the same type. Check the status of blade holder (16b) onto the spindle (16a) firstly, then attach the cutting blade (16c) to the blade holder (16b) by aligning it with the correct semi-circle patterns, fit the hex bolt with washers (16d) properly to secure the connection. Tighten the hex bolt (16d) clockwise with 25 Nm min, 35 Nm max. to ensure safe operation of your product (Fig. 19).
6. Replace this cutting blade (16c) after 50 hours mowing or 2 years whichever is sooner regardless of condition. If the cutting blade (16c) is cracked or damaged, you must immediately replace it with a new one.
7. Lubricate the cutting blade (16c) after each use to prolong the life span of cutting blade and product. Apply light machine oil along the edge of the cutting blade.

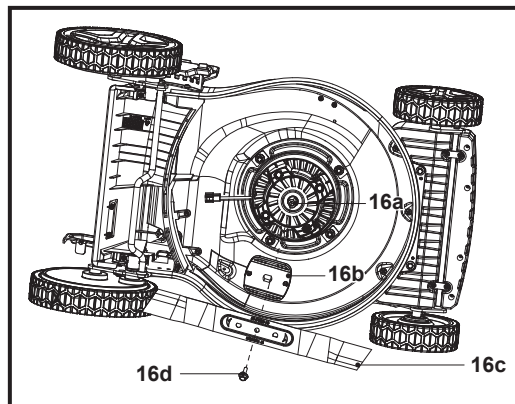

Fig. 19

Grass catcher

1. Inspect the grass catcher (19) before each use. Do not use it if you find any damage.
2. Clean the grass catcher (19) after operation using water and mild soap.
3. Let the grass catcher (19) dry thoroughly before storing to avoid mildew.

Control cord

Check the control cord (5) before each use.



WARNING! DO NOT USE THE PRODUCT WITH A DEFECTIVE OR A LOOSE CONTROL CORD (5)!

Repair

This product does not contain any parts that can be repaired by the consumer. Contact an authorised service centre or a similarly qualified person to have it checked and repaired.

Storage

1. Switch the product off and remove the battery pack (23) before storage.
2. Clean the product as described above.
3. Suggest folding the handle assembly and storing the product vertically to save space (Fig. 20).

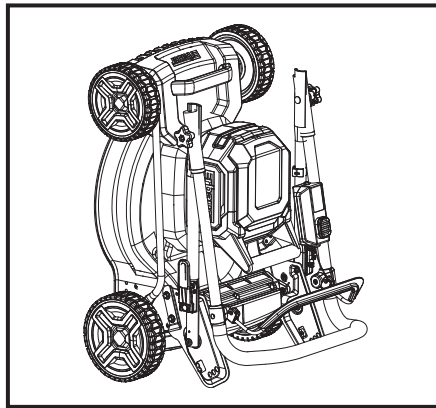

Fig. 20

4. Store the product and its accessories in a dark, dry, frost-free, well-ventilated place.
5. Always store the product in a place that is inaccessible to children. The ideal storage temperature is between 10 °C and 30 °C.
6. We recommend using the original package for storage or covering the lawn mower (without battery pack) with a suitable cloth or enclosure to protect it against dust.
7. Charge the battery pack to 3 bars on the light indicator before storage.

Transportation

1. Switch the product off and remove the battery pack (23) before transporting it anywhere.
2. Attach transportation guards, if applicable.
3. Always transport the product by its transport handles (11, 14).
4. Protect the product from any heavy impact or strong vibrations which may occur during transportation in vehicles.
5. Secure the product to prevent it from slipping or falling over, damage and injury.

Customer care and technical helpline

A better way to repair your tools

Kingfisher takes special care in creating high-quality garden power tools that are designed to last. But if a fault develops with your garden power tool and you need to claim under the guarantee, the Customer Care and Technical Helpline can support with technical assistance or if required, arrange a free courier collection from your home, assess your garden power tool for fault, repair it, and return it.

Deciding to repair your product rather than buying a replacement and adding to the mountain of waste is a more sustainable choice and you will be doing your bit for the environment.

How does it work?



 *** NOTE:** Before collection, all fuel must be removed from petrol powered machines.

Get in touch

If you need help or more information, please contact the Customer Care and Technical Helpline:

UK 0330 678 3077

ROI 1 800 365 800

Opening hours are Monday – Friday, 8 am - 5 pm

Availability of spare parts

Contact the customer service helpline for assistance or visit www.kingfishersparses.com

For assistance contact the customer services helpline:

UK 0330 678 3077 uk@Kingfisherservice.com

ROI 1 800 365 800 eire@kingfisherservice.com

Further information about this product can also be found at:

www.kingfisher.com/products





(UK) DECLARATION OF CONFORMITY

Product

- Cordless Lawn Mower
- ERT1041GLM
- 36 V, 46 cm
- Serial number range 000001 to 999999

Name and address of the manufacturer or his authorised representative:

Kingfisher International Products Limited,
1 Paddington Square,
London, W2 1GG,
United Kingdom

This declaration of conformity is issued under the sole responsibility of the manufacturer.

Object of the declaration

Product	Model	EAN
Cordless Lawn Mower	ERT1041GLM	5059340904832

The object of the declaration described above is in conformity with the relevant legislation:

Supply of Machinery (Safety) Regulations 2008 as amended
Electromagnetic Compatibility Regulations 2016 as amended
The Restriction of the use of Certain Hazardous Substances in Electrical and Electronic Equipment Regulations 2012 as amended
2012/19/EU as amended Waste Electrical and Electronic Equipment (WEEE)
Regulation (EC) No 1907/2006, concerning the Registration, Evaluation, Authorization and Restriction of Chemicals (REACH)

References to the relevant designated standards used or references to the other technical specifications in relation to which conformity is declared:

BS EN 62841-1:2015+A11
BS EN IEC 62841-4-3:2021+A11
BS EN IEC 55014-1:2021
BS EN IEC 55014-2:2021

The notified body TÜV Rheinland LGA Products GmbH, Tillystraße 2, 90431 Nürnberg, Germany, 0197 performed Outdoor Noise Directive and issued the certificate: JO 60176610 0001

Authorised signatory and technical file holder:

Kingfisher International Products Limited,
1 Paddington Square,
London, W2 1GG,
United Kingdom

David Awe
Group Quality Director

On 29/08/2024



(EN) EU DECLARATION OF CONFORMITY
(FR) DÉCLARATION UE DE CONFORMITÉ
(PL) DEKLARACJA ZGODNOŚCI UE
(RO) DECLARAȚIA DE CONFORMITATE UE
(ES) DECLARACIÓN UE DE CONFORMIDAD
(PT) DECLARAÇÃO DE CONFORMIDADE UE

Product/ Produit/ Produkt/Produsul/Produkt/Producto/Produto

- Cordless lawnmower / Tondeuse sur batterie / Bezprzewodowa kosiarka do trawy / Mașină de tuns gazonul fără cablu / Cortacésped inalámbrico / Corta-relva sem fios
- ERT1041GLM
- 36V, 41cm
- Serial number range 000001 to 999999

Name and address of the manufacturer or his authorised representative:

Nom et adresse du fabricant ou de son mandataire:

Nazwa i adres producenta lub jego upoważnionego przedstawiciela:

Denumirea și adresa producătorului sau a reprezentantului său autorizat:

Nombre y dirección del fabricante o de su representante autorizado:

Nome e endereço do fabricante ou do respetivo mandatário:

Kingfisher International Products B.V.,
Rapenburgerstraat 175E,
1011 VM Amsterdam,
The Netherlands

This declaration of conformity is issued under the sole responsibility of the manufacturer.

La présente déclaration de conformité est établie sous la seule responsabilité du fabricant.

Niniejsza deklaracja zgodności wydana zostaje na wyłączną odpowiedzialność producenta.

Prezenta declarație de conformitate este emisă pe răspunderea exclusivă a producătorului.

La presente declaración de conformidad se expide bajo la exclusiva responsabilidad del fabricante.

A presente declaração de conformidade é emitida sob a exclusiva responsabilidade do fabricante.

Object of the declaration/Objet de la declaration/Przedmiot deklaracji/Obiectul declarației/Objeto de la declaración/Objeto da declaração

Product/Produit/Produkt/Produsul/
Producto/Produto

Model/Modèle/Model/Modelul/
Modelo/Modelo

EAN

Cordless lawnmower / Tondeuse
sur batterie / Bezprzewodowa
kosiarka do trawy / Mașină de tuns
gazonul fără cablu / Cortacésped
inalámbrico / Corta-relva sem fios

ERT1041GLM

5059340904832
5059340904610
5063022544490

The object of the declaration described above is in conformity with the relevant Union harmonisation legislation:

L'objet de la déclaration décrit ci-dessus est conforme à la législation d'harmonisation de l'Union applicable:

Wymieniony powyżej przedmiot niniejszej deklaracji jest zgodny z odpowiednimi wymaganiami unijnego prawodawstwa harmonizacyjnego:

Obiectul declarației descris mai sus este în conformitate cu legislația relevantă de armonizare a Uniunii:

El objeto de la declaración descrita anteriormente es conforme con la legislación de armonización pertinente de la Unión:

O objeto da declaração acima descrito está em conformidade com a legislação de harmonização da União aplicável:

2006/42/EC as amended Machinery Directive
 2014/30/EU as amended Directive Electromagnetic compatibility
 2000/14/EC as amended Outdoor Noise Directive
 2011/65/EU as amended Directive Restriction of the use of certain hazardous substances in electrical and electronic equipment
 Directive 2006/42/CE relative aux machines
 2014/30 / UE telle que modifiée Directive Compatibilité électromagnétique
 Directive 2000/14/CE relative aux émissions sonores extérieures
 Directive 2011/65/UE relative à la limitation de l'utilisation de certaines substances dangereuses dans les équipements électriques et électroniques
 2006/42/WE w zmienionej dyrektywie maszynowej
 2014/30 / UE ze zmianami Dyrektywa Kompatybilność elektromagnetyczna
 2000/14/WE w zmienionej dyrektywie w sprawie hałasu na zewnątrz
 2011/65 / UE ze zmianami Dyrektywa Ograniczenie stosowania niektórych niebezpiecznych substancji w sprzęcie elektrycznym i elektronicznym
 2006/42/CE, astfel a fost modificată Directiva privind echipamentele
 2014/30/UE, astfel a fost modificată Directiva privind compatibilitatea electromagnetică
 2000/14/CE, astfel a fost modificată Directiva privind zgomotul în aer liber
 2011/65/UE, astfel a fost modificată Directiva privind limitarea utilizării anumitor substanțe periculoase în echipamentele electrice și electronice
 Directiva sobre maquinaria modificada 2006/42/CE
 2014/30/UE modificada Directiva Compatibilidad electromagnética
 2000/14/CE modificada Directiva sobre ruido al aire libre
 2011/65/UE modificada Directiva Restricción del uso de determinadas sustancias peligrosas en equipos eléctricos y electrónicos
 2006/42/CE como diretiva de máquinas alteradas
 2014/30/UE como alteração da compatibilidade eletromagnética
 2000/14/CE como diretiva de ruído exterior alterada
 2011/65/UE como restrição diretiva alterada da utilização de certas substâncias perigosas em equipamentos elétricos e eletrônicos

Measured Sound Power Level	Guaranteed Sound Power Level
Le niveau de puissance acoustique mesuré	Le niveau de puissance acoustique garant
Zmierzony poziom mocy akustycznej	Gwarantowany poziom mocy akustycznej
Nivel de putere acustică măsurat	Nivel de putere acustică garantat
Nível de potencia sonora medido	Nível de potencia sonora garantizado
: 88.51 dB(A)	: 92 dB(A)

References to the relevant harmonised standards used or references to the other technical specifications in relation to which conformity is declared:

Références des normes harmonisées pertinentes appliquées, y compris la date de celles-ci, ou des autres spécifications techniques, y compris la date de celles-ci, par rapport auxquelles la conformité est déclarée:

Odwolania do odnośnych norm zharmonizowanych, które zastosowano, wraz z datą normy, lub do innych specyfikacji technicznych, wraz z datą specyfikacji, w odniesieniu do których deklarowana jest zgodność:

Trimiteri la standardele armonizate relevante folosite, inclusiv data standardului, sau trimiteri la celelalte specificații tehnice, inclusiv data specificațiilor, în legătură cu care se declară conformitatea:

Referencias a las normas armonizadas pertinentes utilizadas, incluidas las fechas de las normas, o referencias a las otras especificaciones técnicas, incluidas las fechas de las especificaciones, respecto a las cuales se declara la conformidad:

Referências às normas harmonizadas aplicáveis utilizadas, incluindo a data da norma, ou às outras especificações técnicas, incluindo a data da especificação, em relação às quais é declarada a conformidade:

EN 62841-1:2015+A11
EN IEC 62841-4-3:2021+A11
EN IEC 55014-1:2021
EN IEC 55014-2:2021
EN ISO 3744:1995

Where applicable, the notified body TÜV Rheinland LGA Products GmbH, Tillystraße 2, 90431 Nürnberg, Germany, 0197 performed Outdoor Noise Directive and issued the certificate: JO 60176609 0001.

Le cas échéant, l'organisme notifié TÜV Rheinland LGA Products GmbH, Tillystraße 2, 90431 Nürnberg, Germany, 0197 a effectué Directive 2000/14/CE relative aux émissions sonores extérieures et a établi le certificate: JO 60176609 0001.

W stosownych przypadkach jednostka TÜV Rheinland LGA Products GmbH, Tillystraße 2, 90431 Nürnberg, Germany, 0197 notyfikowana przeprowadziła 2000/14/WE w zmienionej dyrektywie w sprawie hałasu na zewnątrz i wydała certyfikat : JO 60176609 0001.

După caz, organismul notificat TÜV Rheinland LGA Products GmbH, Tillystraße 2, 90431 Nürnberg, Germany, 0197 a efectuat 2000/14/CE, astfel a fost modificată Directiva privind zgomotul în aer liber și a emis certificatul: JO 60176609 0001.

Si procede, el organismo notificado TÜV Rheinland LGA Products GmbH, Tillystraße 2, 90431 Nürnberg, Germany, 0197 ha efectuado 2000/14/CE modificada Directiva sobre ruido al aire libre y expide el certificado: JO 60176609 0001.

Se for esse o caso, o organismo notificado TÜV Rheinland LGA Products GmbH, Tillystraße 2, 90431 Nürnberg, Germany, 0197 efetuou 2000/14/CE como diretiva de ruído exterior alterada e emitiu o certificado: JO 60176609 0001.

Authorized Signatory and technical file holder/ Signataire et responsable de la documentation technique autorisé/ Podmiot uprawniony do wystawienia i adres przechowywania dokumentacji technicznej/ Semnatar autorizat și deținătorul dosarului ethnic/ Firmante autorizado y titular del expediente técnico/ Signatário autorizado e detentor da ficha técnica:

Kingfisher International Products B.V.,
Rapenburgerstraat 175E,
1011 VM Amsterdam,
The Netherlands



David Awe
Group Quality Director

: [29/08/2024]

Manufacturer:

UK Manufacturer:

Kingfisher International Products Limited,
1 Paddington Square, London, W2 1GG,
United Kingdom

EU Manufacturer:

Kingfisher International Products B.V.
Rapenburgerstraat 175E
1011 VM Amsterdam
The Netherlands

EN www.diy.com
www.screwfix.com
www.screwfix.ie

**To view instruction manuals online,
visit www.kingfisher.com/products**

FR Tondeuse sans fil
36 V 41 cm

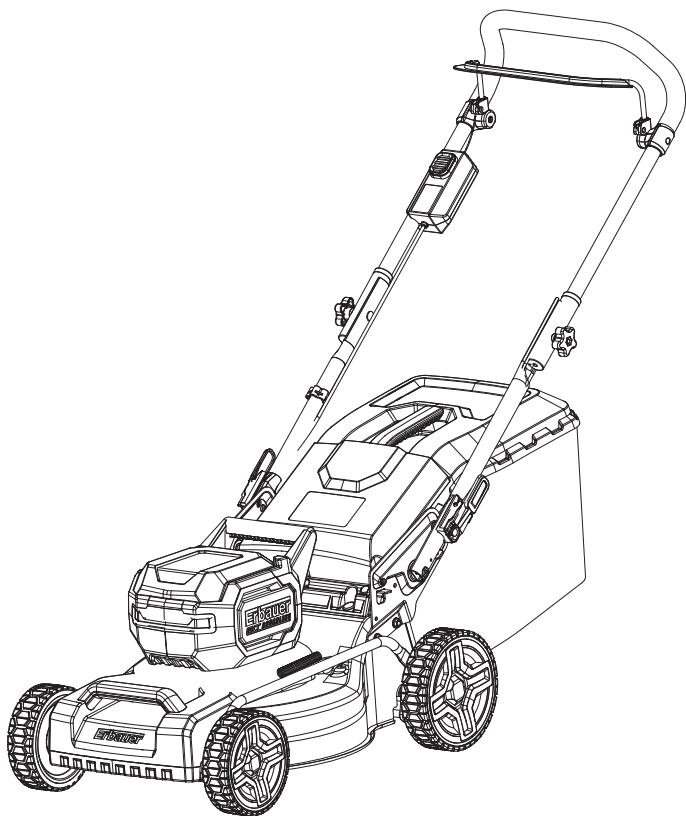

FR INSTRUCTIONS D'ORIGINE

IMPORTANT - Ces consignes concernent votre sécurité.
Merci de les lire attentivement avant de manipuler le produit et de les conserver pour référence.



V10924_5059340904832_MAND2_2324

ERT1041GLM

**5059340904832
5059340904610
5063022544490**

FR Pièces

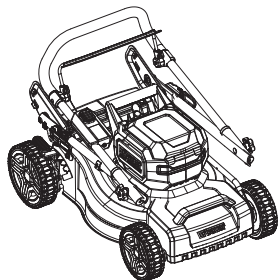

01. x1

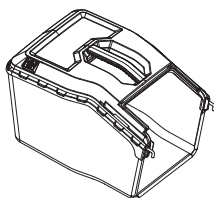

02. x1

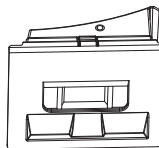

03. x1



04. x1

FR Vous aurez besoin de

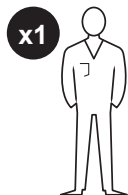

(éléments non fournis)

Équipement de protection individuelle adapté

Clé adaptée

Huile de lubrification appropriée

Batterie (23) (non fournie pour le modèle 5063022544490)

Chargeur (24) (non fourni pour le modèle 5063022544490) et son manuel

FR Table des matières

FR	
Description du produit	3
Sécurité	5
Garantie	25
Préparation	26
Montage	27
Fonctions et réglages	33
Utilisation	37
Entretien et maintenance	42

FR Description du produit

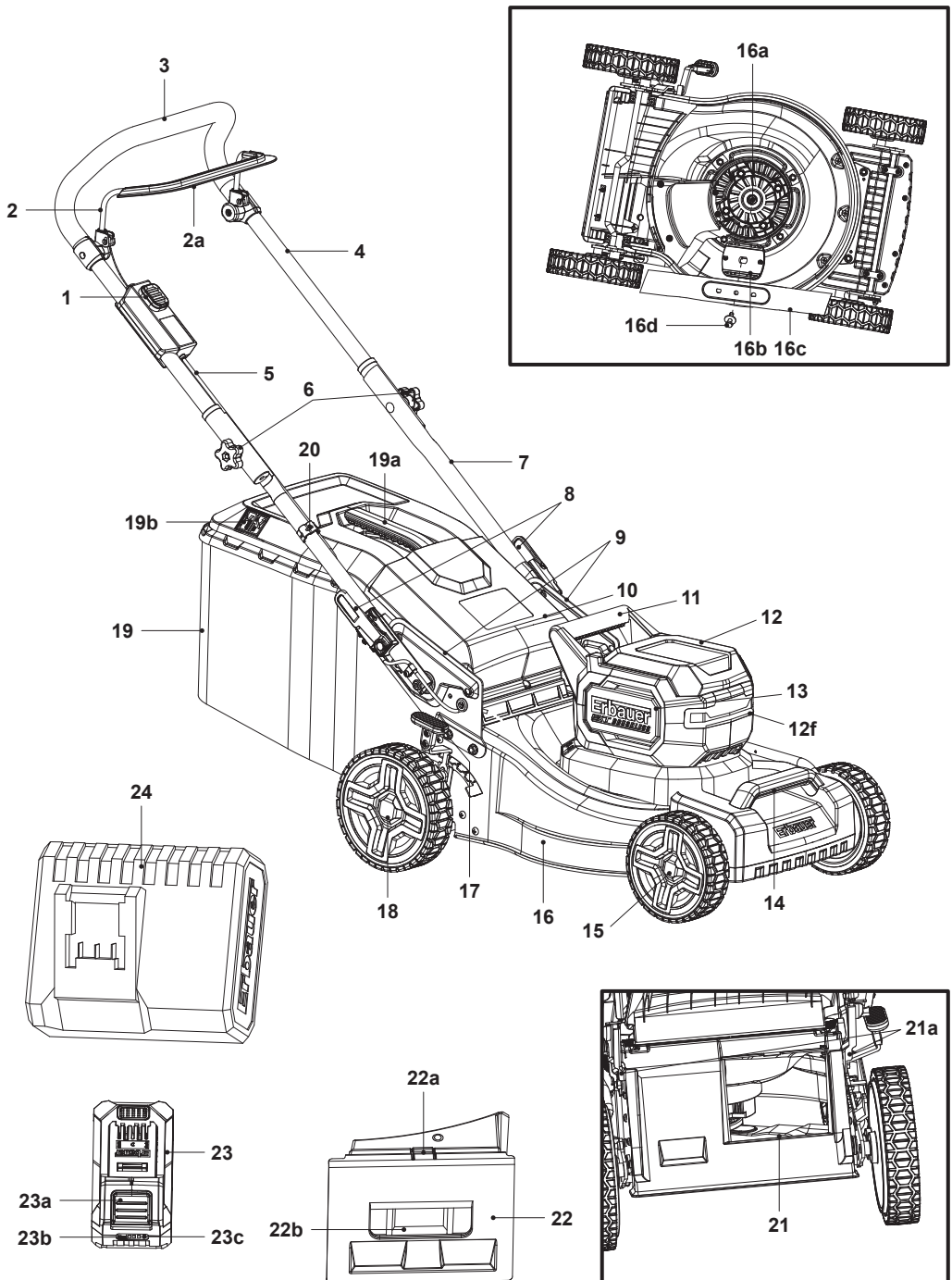

1. Interrupteur de sécurité
2. Levier de démarrage
 - a. Manchon de protection
3. Guidon
4. Guidon supérieur
5. Cordon de commande
6. Boutons de verrouillage (x2)
 - a. Boulon de fixation*
7. Guidons inférieurs (x2)
8. Leviers de verrouillage (x2)
 - a. Goupille de verrouillage*
9. Supports de guidon (x2)
 - a. Trou* (x3)
10. Déflecteur
11. Poignée de transport arrière
12. Couvercle du compartiment de la batterie
 - a. Contacts électriques*
 - b. Glissières*
 - c. Indicateur de batterie*
 - d. Languette*
 - e. Compartiment de la batterie*
 - f. Feu de travail
13. Ouvertures d'aération
14. Poignée de transport avant
15. Roue avant (x2)
16. Compartiment de la lame de coupe
 - a. Axe de palier
 - b. Support de lame
 - c. Lame de coupe
 - d. Boulon tête hexagonale avec rondelles
17. Levier de réglage de la hauteur de coupe
18. Roues arrière (x2)
19. Bac de ramassage
 - a. Poignée de transport
 - b. Trappe
 - c. Clips en caoutchouc* (x3)
 - d. Tige de support*
 - e. Crochets du bac de ramassage* (x2)
20. Clip pour cordon
21. Goulotte d'éjection arrière
 - a. Mousquetons (x2)
22. Obturateur mulching
 - a. Patte de verrouillage
 - b. Poignée encastrée
23. Batterie (non incluse)
 - a. Bouton de déverrouillage
 - b. Bouton de capacité de la batterie
 - c. Indicateurs de capacité de la batterie
24. Chargeur (non inclus)



REMARQUE : Les pièces marquées d'une * ne sont pas affichées dans cette vue d'ensemble. Se reporter à la section correspondante dans le manuel d'instructions.

*Pour le modèle 5063022544490 (outil sans batterie), la batterie et le chargeur sont vendus séparément.



Avertissements de sécurité généraux pour l'outil électrique



AVERTISSEMENT LIRE TOUS LES AVERTISSEMENTS DE SÉCURITÉ, LES INSTRUCTIONS, LES ILLUSTRATIONS ET LES SPÉCIFICATIONS FOURNIS AVEC CET OUTIL ÉLECTRIQUE. NE PAS SUIVRE LES INSTRUCTIONS ÉNUMÉRÉES CI-DESSOUS PEUT PROVOQUER UN CHOC ÉLECTRIQUE, UN INCENDIE ET/OU UNE BLESSURE SÉRIEUSE.

CONSERVER TOUS LES AVERTISSEMENTS ET TOUTES LES INSTRUCTIONS POUR POUVOIR S'Y REPORTER ULTÉRIEUREMENT.

LE TERME "OUTIL ÉLECTRIQUE" DANS LES AVERTISSEMENTS FAIT RÉFÉRENCE À VOTRE OUTIL ÉLECTRIQUE ALIMENTÉ PAR LE SECTEUR (AVEC CORDON D'ALIMENTATION) OU VOTRE OUTIL ÉLECTRIQUE FONCTIONNANT SUR BATTERIE (SANS CORDON D'ALIMENTATION).

Sécurité de la zone de travail

- **Conserver la zone de travail propre et bien éclairée.** Les zones en désordre ou sombres sont propices aux accidents.
- **Ne pas faire fonctionner les outils électriques en atmosphère explosive, par exemple en présence de liquides inflammables, de gaz ou de poussières.** Les outils électriques produisent des étincelles qui peuvent enflammer les poussières ou les fumées.

- **Maintenir les enfants et les personnes présentes à l'écart pendant l'utilisation de l'outil électrique.** Les distractions peuvent vous faire perdre le contrôle de l'outil.

Sécurité électrique

- **Il faut que les fiches de l'outil électrique soient adaptées au socle. Ne jamais modifier la fiche de quelque façon que ce soit. Ne pas utiliser d'adaptateurs avec des outils électriques à branchement de terre.** Des fiches non modifiées et des socles adaptés réduisent le risque de choc électrique.
- **Éviter tout contact du corps avec des surfaces reliées à la terre telles que les tuyaux, les radiateurs, les cuisinières et les réfrigérateurs.** Il existe un risque accru de choc électrique si votre corps est relié à la terre.
- **Ne pas exposer les outils électriques à la pluie ou à des conditions humides.** La pénétration d'eau à l'intérieur d'un outil électrique augmente le risque de choc électrique.
- **Ne pas maltraiter le cordon. Ne jamais utiliser le cordon pour porter, tirer ou débrancher l'outil électrique. Maintenir le cordon à l'écart de la chaleur, du lubrifiant, des arêtes vives ou des parties en mouvement.** Des cordons endommagés ou emmêlés augmentent le risque de choc électrique.
- **Lorsqu'on utilise un outil électrique à l'extérieur, utiliser un prolongateur adapté à l'utilisation extérieure.** L'utilisation d'un cordon adapté à l'utilisation extérieure réduit le risque de choc électrique.
- **Si l'usage d'un outil électrique dans un emplacement humide est inévitable, utiliser une alimentation protégée par un dispositif à courant différentiel résiduel (RCD).** L'usage d'un RCD réduit le risque de choc électrique.

Sécurité des personnes

- **Rester vigilant, regarder ce que vous êtes en train de faire et faire preuve de bon sens dans votre utilisation de l'outil électrique. Ne pas utiliser un outil électrique lorsque vous êtes fatigué ou sous l'emprise de drogues, de l'alcool ou de médicaments.** Un moment d'inattention en cours d'utilisation d'un outil électrique peut entraîner des blessures graves.
- **Utiliser un équipement de protection individuelle. Toujours porter une protection pour les yeux.** Les équipements de protection individuelle tels que les masques contre les poussières, les chaussures de sécurité antidérapantes, les casques ou les protections auditives utilisés pour les conditions appropriées réduisent les blessures.
- **Éviter tout démarrage intempestif. S'assurer que l'interrupteur est en position arrêt avant de brancher l'outil au secteur et/ou au bloc de batteries, de le ramasser ou de le porter.** Porter les outils électriques en ayant le doigt sur l'interrupteur ou brancher des outils électriques dont l'interrupteur est en position marche est source d'accidents.
- **Retirer toute clé de réglage avant de mettre l'outil électrique en marche.** Une clé laissée fixée sur une partie tournante de l'outil électrique peut donner lieu à des blessures.
- **Ne pas se précipiter. Garder une position et un équilibre adaptés à tout moment.** Cela permet un meilleur contrôle de l'outil électrique dans des situations inattendues.
- **S'habiller de manière adaptée. Ne pas porter de vêtements amples ou de bijoux. Garder les cheveux et les vêtements à distance des parties en mouvement.** Des vêtements amples, des bijoux ou les cheveux longs peuvent être pris dans des parties en mouvement.
- **Si des dispositifs sont fournis pour le raccordement d'équipements pour l'extraction et la récupération des poussières, s'assurer qu'ils sont connectés et correctement utilisés.** Utiliser des collecteurs de poussière peut réduire les risques dus aux poussières.

- **Rester vigilant et ne pas négliger les principes de sécurité de l'outil sous prétexte que vous avez l'habitude de l'utiliser.** Une fraction de seconde d'inattention peut provoquer une blessure grave.

Utilisation et entretien de l'outil électrique

- **Ne pas forcer l'outil électrique. Utiliser l'outil électrique adapté à votre application.** L'outil électrique adapté réalise mieux le travail et de manière plus sûre au régime pour lequel il a été construit.
- **b) Ne pas utiliser l'outil électrique si l'interrupteur ne permet pas de passer de l'état de marche à arrêt et inversement.** Tout outil électrique qui ne peut pas être commandé par l'interrupteur est dangereux et il faut le réparer.
- **Débrancher la fiche de la source d'alimentation et/ou enlever le bloc de batteries, s'il est amovible, avant tout réglage, changement d'accessoires ou avant de ranger l'outil électrique.** De telles mesures de sécurité préventives réduisent le risque de démarrage accidentel de l'outil électrique.
- **Conserver les outils électriques à l'arrêt hors de la portée des enfants et ne pas permettre à des personnes ne connaissant pas l'outil électrique ou les présentes instructions de le faire fonctionner.** Les outils électriques sont dangereux entre les mains d'utilisateurs novices.
- **Observer la maintenance des outils électriques et des accessoires. Vérifier qu'il n'y a pas de mauvais alignement ou de blocage des parties mobiles, des pièces cassées ou toute autre condition pouvant affecter le fonctionnement de l'outil électrique. En cas de dommages, faire réparer l'outil électrique avant de l'utiliser.** De nombreux accidents sont dus à des outils électriques mal entretenus.
- **Garder affûtés et propres les outils permettant de couper.** Des outils destinés à couper correctement entretenus avec des pièces coupantes tranchantes sont moins susceptibles de bloquer et sont plus faciles à contrôler.

- **Utiliser l'outil électrique, les accessoires et les lames etc., conformément à ces instructions, en tenant compte des conditions de travail et du travail à réaliser.** L'utilisation de l'outil électrique pour des opérations différentes de celles prévues peut donner lieu à des situations dangereuses.
- **Il faut que les poignées et les surfaces de préhension restent sèches, propres et dépourvues d'huiles et de graisses.** Des poignées et des surfaces de préhension glissantes rendent impossibles la manipulation et le contrôle en toute sécurité de l'outil dans les situations inattendues.

Utilisation des outils fonctionnant sur batteries et précautions d'emploi

- **Ne recharger qu'avec le chargeur spécifié par le fabricant.** Un chargeur qui est adapté à un type de bloc de batteries peut créer un risque de feu lorsqu'il est utilisé avec un autre type de bloc de batteries.
- **N'utiliser les outils électriques qu'avec des blocs de batteries spécifiquement désignés.** L'utilisation de tout autre bloc de batteries peut créer un risque de blessure et de feu.
- **Lorsqu'un bloc de batteries n'est pas utilisé, le maintenir à l'écart de tout autre objet métallique, par exemple trombones, pièces de monnaie, clés, clous, vis ou autres objets de petite taille qui peuvent donner lieu à une connexion d'une borne à une autre.** Le court-circuitage des bornes d'une batterie entre elles peut causer des brûlures ou un feu.
- **Dans de mauvaises conditions, du liquide peut être éjecté de la batterie ; éviter tout contact. En cas de contact accidentel, nettoyer à l'eau. Si le liquide entre en contact avec les yeux, rechercher en plus une aide médicale.** Le liquide éjecté des batteries peut causer des irritations ou des brûlures.

- **Ne pas utiliser un bloc de batteries ou un outil fonctionnant sur batteries qui a été endommagé ou modifié.** Les batteries endommagées ou modifiées peuvent avoir un comportement imprévisible provoquant un feu, une explosion ou un risque de blessure.
- **Ne pas exposer un bloc de batteries ou un outil fonctionnant sur batteries au feu ou à une température excessive.** Une exposition au feu ou à une température supérieure à 130 °C peut provoquer une explosion.
- **Suivre toutes les instructions de charge et ne pas charger le bloc de batteries ou l'outil fonctionnant sur batteries hors de la plage de températures spécifiée dans les instructions.** Un chargement incorrect ou à des températures hors de la plage spécifiée de températures peut endommager la batterie et augmenter le risque de feu.

Entretien

- **Faire entretenir l'outil électrique par un réparateur qualifié utilisant uniquement des pièces de rechange identiques.** Cela assure le maintien de la sécurité de l'outil électrique.
- **Ne jamais effectuer d'opération d'entretien sur des blocs de batteries endommagés.** Il convient que l'entretien des blocs de batteries ne soit effectué que par le fabricant ou les fournisseurs de service autorisés.

Avertissements de sécurité pour la tondeuse à gazon

- **Ne pas utiliser la tondeuse à gazon dans des conditions météorologiques défavorables, notamment en cas de risque de foudre.** Cette disposition diminue le risque de foudroiement.
- **Examiner attentivement la zone dans laquelle la tondeuse à gazon doit être utilisée pour détecter la présence éventuelle de la faune.** La faune peut être blessée par la tondeuse à gazon en fonctionnement.

- **Examiner attentivement la zone dans laquelle la tondeuse à gazon doit être utilisée et retirer toutes les pierres, ainsi que tous les bâtons, fils et câbles, os et autres corps étrangers.** La projection d'objets peut provoquer des blessures ou lésions.
- **Avant toute utilisation de la tondeuse à gazon, la soumettre toujours à un examen visuel afin de déterminer que la lame et l'assemblage de lames ne sont pas usés ou endommagés.** Les parties usées ou endommagées augmentent le risque de blessure ou lésion.
- **Examiner fréquemment le bac de ramassage pour détecter toute usure ou détérioration.** Un bac de ramassage usé ou endommagé peut augmenter le risque de blessure ou lésion.
- **Laisser les protecteurs en place. Les protecteurs doivent être en état de fonctionnement et montés correctement.** Un protecteur desserré, endommagé ou ne fonctionnant pas correctement peut entraîner des blessures ou lésions.
- **Maintenir toutes les entrées d'air de refroidissement exemptes de débris.** Les entrées d'air bloquées et les débris peuvent provoquer une surchauffe ou un risque d'incendie.
- **Porter toujours des chaussures de protection antidérapantes lors de l'utilisation de la tondeuse à gazon. Ne pas utiliser la tondeuse à gazon pieds nus ou en portant des sandales ouvertes.** Cette disposition réduit la possibilité de blessures ou lésions aux pieds dues à un contact avec la lame en mouvement.
- **Porter toujours des pantalons longs lors de l'utilisation de la tondeuse à gazon.** L'exposition de la peau augmente la probabilité de blessures ou lésions dues à la projection d'objets.
- **Ne pas utiliser la tondeuse à gazon sur de l'herbe humide. Marcher, ne jamais courir.** Cette disposition réduit le risque de glissade et de chute qui peut entraîner des blessures ou lésions.
- **Ne pas utiliser la tondeuse à gazon sur des pentes trop abruptes.** Cette disposition réduit le risque de perte de contrôle, de glissade et de chute qui peut entraîner des blessures ou lésions.

- **Lors de l'utilisation de la tondeuse à gazon sur des pentes, veiller toujours à l'appui au sol, faire toujours fonctionner la tondeuse à gazon face à la pente, jamais vers le haut ou vers le bas, et changer de direction avec la plus grande attention.** Cette disposition réduit le risque de perte de contrôle, de glissade et de chute qui peut entraîner des blessures ou lésions.
- **Changer de direction ou tirer la tondeuse à gazon vers soi avec la plus grande attention. Veiller toujours à son environnement proche.** Cette disposition réduit le risque de trébucher lors du fonctionnement de la tondeuse à gazon.
- **Ne pas toucher les lames et autres parties mobiles dangereuses encore en mouvement.** Cette disposition réduit le risque de blessures ou lésions dues à des parties mobiles.
- **Lors de l'élimination des bourrages ou du nettoyage de la tondeuse à gazon, vérifier que tous les interrupteurs de puissance sont éteints et que le bloc de batteries est débranché.** Un fonctionnement inattendu de la tondeuse à gazon peut entraîner des blessures ou lésions graves.

Arrêter l'organe de coupe si la machine doit être basculée pour son transport sur des surfaces autres que l'herbe, et lors du transport de la machine en provenance de et vers la zone sur laquelle elle doit être utilisée.

Ne pas basculer la machine lors de la mise en route du moteur, sauf si la machine doit être basculée pour démarrer. Dans ce cas, ne pas basculer la machine selon un angle supérieur à celui absolument nécessaire et soulever uniquement la partie distante de l'opérateur.

Vider le bac de ramassage avant entreposage. Nettoyer et maintenir la machine avant entreposage.

Remplacer les composants d'ensembles usagés ou endommagés afin de maintenir un équilibre.

Porter attention au réglage de la machine afin d'empêcher tout piégeage des doigts entre les organes de coupe mobiles et les parties fixes de la machine.

Toujours laisser la machine refroidir avant entreposage.

Lors de l'entretien des organes de coupe, avoir conscience du fait qu'ils peuvent continuer de tourner même si la source d'alimentation est coupée.

Consignes de sécurité supplémentaires de la tondeuse à gazon

Consignes

- Lire attentivement les instructions. Se familiariser avec les commandes et l'utilisation correcte du produit.
- Ne jamais laisser des enfants, des personnes ayant des capacités physiques, sensorielles ou mentales réduites, des personnes manquant d'expérience et de connaissances, ou des personnes qui ne connaissent pas les présentes instructions utiliser le produit. Les réglementations locales peuvent restreindre l'âge de l'utilisateur.
- Les enfants doivent être surveillés afin de s'assurer qu'ils ne jouent pas avec le produit.
- Le nettoyage et l'entretien par l'utilisateur ne doivent pas être effectués par des enfants.
- Ne jamais tondre en présence de personnes, en particulier d'enfants, ou d'animaux dans le voisinage immédiat.
- Garder à l'esprit que l'opérateur ou utilisateur est responsable des accidents ou dommages causés à d'autres personnes et à leurs biens.

Préparation

- Pendant la tonte, toujours porter des pantalons longs et des chaussures résistantes. Ne pas utiliser le produit les pieds nus ou avec des sandales ouvertes. Éviter de porter des vêtements amples ou qui possèdent des cordons ou attaches qui dépassent.
- Inspecter soigneusement la zone où le produit doit être utilisé et enlever tous les objets pouvant être projetés par le produit.

- Avant toute utilisation, toujours inspecter visuellement la lame de coupe, les boulons de la lame de coupe et l'ensemble de la lame de coupe pour s'assurer qu'ils ne sont ni usés ni endommagés. Remplacer les lames de coupe et les boulons usés ou endommagés avec leurs ensembles pour maintenir une certaine homogénéité. Remplacer les étiquettes abîmées ou illisibles.

 **ATTENTION ! NE PAS TOUCHER UNE LAME DE COUPE EN ROTATION.**

Fonctionnement

- Utiliser le produit uniquement à la lumière du jour ou avec un bon éclairage artificiel.
- Dans la mesure du possible, éviter d'utiliser le produit sur de l'herbe humide.
- Toujours s'assurer un bon équilibre sur les terrains en pente.
- Marcher, ne jamais courir.
- Tondre en faisant face à la pente, jamais de haut en bas.
- Faire preuve d'une extrême prudence lors des changements de direction sur les terrains en pente.
- Ne pas tondre dans des pentes excessivement raides.
- Faire preuve d'une extrême prudence lors de la marche arrière ou en tirant le produit vers soi.
- Arrêter la ou les lame(s) de coupe si le produit doit être incliné pour le transport lors du franchissement de surfaces autres que de l'herbe et lors du transport du produit vers et depuis la zone à tondre.
- Ne jamais utiliser le produit avec des protections défectueuses, ou sans dispositifs de sécurité, tels que des déflecteurs et/ou des bacs de ramassage.
- Démarrer le produit avec précaution conformément aux instructions et en veillant à ce que les pieds ne se trouvent pas à proximité de la ou des lame(s) de coupe.

- Ne pas incliner le produit lors du démarrage du moteur, sauf si le produit doit être incliné pour démarrer. Dans ce cas, ne pas l'incliner plus que nécessaire et soulever uniquement la partie éloignée de l'utilisateur.
- Ne pas démarrer le produit lorsque l'on se tient devant la goulotte d'éjection.
- Éloigner les mains et les pieds des pièces rotatives. Rester constamment à l'écart de l'ouverture d'éjection.
- Ne pas transporter le produit lorsque la batterie est insérée.
- Toujours arrêter la machine, retirer la batterie et s'assurer que toutes les pièces mobiles sont complètement arrêtées.
 - avant de laisser le produit sans surveillance ;
 - avant de retirer les éléments obstrués de la machine ou de déboucher la goulotte ;
 - avant de contrôler, de nettoyer ou d'intervenir sur le produit;
 - après avoir percuté un corps étranger, examiner la machine pour déceler tout dommage, et réaliser des réparations avant le redémarrage et l'utilisation de la machine ;
 - de même, si la machine commence à vibrer de façon anormale, examiner-la immédiatement pour déceler tout dommage, remplacer ou réparer les parties endommagées éventuelles et vérifier et serrer les parties desserrées éventuelles.
- Si le produit commence à vibrer de façon anormale (vérifier immédiatement)
 - vérifier si le produit est endommagé ;
 - remplacer ou réparer toute pièce endommagée ;
 - vérifier si des pièces sont desserrées et les resserrer si nécessaire.

Entretien et rangement

- Retirer la batterie avant de contrôler, de nettoyer le produit ou d'intervenir sur celui-ci et lorsqu'il n'est pas utilisé.
- Retirer la batterie avant d'effectuer des travaux d'entretien ou de nettoyage.

- Un entretien incorrect peut entraîner un dysfonctionnement/une défaillance du produit.
- Inspecter et entretenir le produit régulièrement. Veiller à ce que les écrous, les boulons et les vis soient toujours bien serrés afin que le produit puisse fonctionner en toute sécurité.
- Vérifier fréquemment le niveau d'usure ou de détérioration du bac de ramassage.
- Faire preuve de prudence lors du réglage du produit pour éviter de se coincer les doigts entre les lames en mouvement et les pièces fixes du produit.
- Toujours laisser le produit refroidir avant de le ranger.
- Lors de l'entretien des lames, bien garder à l'esprit que, même si la source d'alimentation est coupée, les lames peuvent toujours bouger.
- Pour pouvoir utiliser le produit en toute sécurité, remplacer toute pièce usée ou endommagée. Utiliser uniquement des pièces de rechange et des accessoires d'origine.
- Porter des gants de travail résistants lors du démontage et du remontage de la lame de coupe.
- Faire réparer le produit uniquement par un centre de service agréé ou un spécialiste qualifié similaire.
- Lorsque le produit n'est pas utilisé, le ranger hors de la portée des enfants.

Avertissements de sécurité supplémentaires concernant la batterie

- **La batterie doit être chargée avant utilisation.** Toujours se reporter aux instructions du chargeur et charger la batterie correctement.
- **Retirer la batterie du produit en l'absence d'utilisation.**
- **Ne pas laisser la batterie sur le chargeur lorsqu'il n'est pas utilisé.**
- **Après de longues périodes de rangement, il peut être nécessaire de charger et de décharger la batterie plusieurs fois afin d'obtenir des performances maximales.**

- **Une plus longue durée de vie et de meilleures performances peuvent être obtenues si la batterie est chargée lorsque la température ambiante est comprise entre 18 °C et 24 °C.** Ne pas charger la batterie à des températures ambiantes inférieures à 5 °C ou supérieures à 40 °C. Cela est important pour éviter un endommagement grave de la batterie.
- **Ne pas charger la batterie dans un endroit humide ou mouillé.** Le respect de cette règle réduit le risque de choc électrique.
- **Ne pas démonter la batterie et éviter tout dommage mécanique. Risque de court-circuit et d'émission de fumées.** Respirer de l'air frais et consulter un médecin en cas de gêne.
- **Lors de la mise au rebut des batteries, conserver les batteries ayant différents systèmes électrochimiques séparées les unes des autres.**
- Ne pas connecter la borne positive et la borne négative de la batterie l'une à l'autre avec un objet métallique (tel qu'un fil).
- Ne pas transporter et ne pas ranger la batterie avec des colliers, des épingles à cheveux ou tout autre objet métallique.
- Ne pas percer la batterie avec des clous, la frapper avec un marteau, marcher dessus ou la soumettre à des impacts ou des chocs violents.
- Ne pas souder directement sur la batterie.
- Ne pas exposer la batterie à de l'eau ou de l'eau salée et ne pas la mouiller.
- Ne pas démonter et ne pas modifier la batterie.
- Ne pas placer la batterie dans ou près d'un feu, sur une cuisinière ou dans tout autre endroit où la température est élevée. Ne pas exposer la batterie à la lumière directe du soleil, ne pas l'utiliser ou la ranger à l'intérieur d'une voiture par temps chaud.
- Ne pas placer la batterie dans un four à micro-ondes, dans un contenant à haute pression ou sur un appareil de cuisson par induction.

- Si la batterie ne doit pas être utilisée pendant une certaine période, la stocker à température ambiante (19 °C à 25 °C) après l'avoir chargée jusqu'à ce que 3 barres soient allumées sur l'indicateur du chargeur. En cas de stockage prolongé, recharger la batterie une fois par an pour éviter une décharge excessive.

Surveillance médicale

Tous les employés doivent participer au programme de surveillance de la santé de leur employeur pour aider à identifier les maladies liées aux vibrations à un stade précoce, prévenir la progression de la maladie et aider les employés à rester au travail.

Réduction du bruit et des vibrations

Pour réduire l'impact des émissions sonores et des vibrations, limiter le temps d'utilisation, utiliser les modes de fonctionnement à faibles vibrations et silencieux, et porter un équipement de protection individuelle.

Prendre les points suivants en compte pour minimiser les risques d'exposition aux vibrations et au bruit :

- Toujours utiliser le produit conformément à l'usage pour lequel il a été conçu et conformément à ces instructions.
- S'assurer que le produit est en bon état et bien entretenu.
- Utiliser les accessoires appropriés pour le produit et s'assurer qu'ils sont en bon état.
- Tenir fermement les guidons/la surface de préhension.
- Entretenir ce produit conformément aux présentes instructions et le maintenir bien lubrifié (le cas échéant).
- Organiser l'emploi du temps pour répartir l'utilisation d'une machine à fortes vibrations sur une période prolongée.

- Une utilisation prolongée du produit expose l'utilisateur à des vibrations pouvant causer une série de troubles physiques connus sous le nom de syndrome des vibrations main-bras (HAVS) (par exemple, les doigts deviennent blancs), de même que certaines maladies, telles que le syndrome du canal carpien. Pour réduire ce risque lors de l'utilisation du produit, toujours porter des gants de protection et garder les mains au chaud.

En cas d'urgence

Se familiariser avec l'utilisation de ce produit à l'aide de cette notice. Mémoriser les consignes de sécurité et les suivre à la lettre. Cela aidera à prévenir les risques et dangers.

- **Rester toujours vigilant lors de l'utilisation de ce produit, de façon à reconnaître et gérer rapidement les risques.** Une intervention rapide permet d'éviter des blessures graves et des dégâts matériels.
- **Éteindre le produit et retirer la batterie en cas de dysfonctionnement.** Faire vérifier le produit par un professionnel qualifié et le faire réparer, si nécessaire, avant de le faire fonctionner à nouveau.

Risques résiduels

Même en cas d'utilisation de ce produit conformément à toutes les exigences de sécurité, des risques de blessures et de dommages demeurent. Les dangers suivants peuvent survenir en relation avec la structure et la conception de ce produit :

- Problèmes de santé résultant de l'émission de vibrations si le produit est utilisé sur de longues périodes ou s'il n'est pas utilisé et entretenu correctement.
- Blessures et dommages matériels dus à des outils cassés ou à l'impact soudain d'objets cachés pendant l'utilisation.
- Risque de blessures et de dommages matériels causés par des projections d'objets ou par l'utilisation d'accessoires inadaptés.



AVERTISSEMENT ! CE PRODUIT GÉNÈRE UN CHAMP ÉLECTROMAGNÉTIQUE DURANT LE FONCTIONNEMENT ! CE CHAMP PEUT DANS CERTAINS CAS NUIRE À DES IMPLANTS MÉDICAUX ACTIFS OU PASSIFS ! POUR RÉDUIRE LE RISQUE DE BLESSURES GRAVES, VOIRE MORTELLES, NOUS RECOMMANDONS AUX PERSONNES AYANT DES IMPLANTS MÉDICAUX DE CONSULTER LEUR MÉDECIN ET LE FABRICANT DE L'IMPLANT MÉDICAL AVANT D'UTILISER CE PRODUIT !

Symboles

Sur le produit, sur la plaque signalétique et dans les présentes instructions, se trouvent entre autres les symboles et abréviations suivants. Se familiariser avec ceux-ci afin de réduire les risques de blessures et de dommages matériels.

V	Volt (tension continue)	mAh	Milliampère-heure
/min ou min ⁻¹	Par minute	°C	Degré Celsius
n ₀	Vitesse à vide	L	Litre
g	Gramme	kg	Kilogramme
mm	Millimètre	cm	Centimètre
m	Mètre	A	Ampère
dB(A)	Décibel (pondéré A)	m/s ²	Mètres par seconde carrée



Verrouiller/serrer ou fixer.



Déverrouiller/desserrer.



Lire la notice.



Remarque.



Attention/Avvertissement.

yyWxx

Code de date de fabrication : année de fabrication (20yy) et semaine de fabrication (Wxx).

IPX4

Protégé contre les projections d'eau.



Toujours porter une protection auditive.
Toujours porter des lunettes de protection.



Porter un masque antipoussière.



Porter des gants de protection.



Porter des chaussures de sécurité antidérapantes.



Porter des vêtements de protection ajustés.



MISE EN GARDE – Déconnecter la batterie avant maintenance.

Éteindre le produit et retirer la batterie avant de procéder au montage, au nettoyage, aux réglages, à l'entretien, au rangement et au transport.



Ne pas exposer le produit à la pluie ou à des conditions d'humidité.



Tondre en faisant face à la pente, jamais de haut en bas.



Inspecter la zone où le produit doit être utilisé et enlever tous les objets pouvant être projetés par le produit. En cas de détection d'objets cachés pendant le fonctionnement, arrêter le moteur et retirer les objets.



MISE EN GARDE – Prendre garde à la projection d'objets – Maintenir les personnes présentes à distance.

Des objets projetés par le produit peuvent heurter l'utilisateur ou les personnes présentes. Toujours s'assurer que les autres personnes et animaux domestiques restent à une distance sûre du produit lorsqu'il est en fonctionnement. En règle générale, les enfants ne doivent pas venir à proximité de la zone où le produit se trouve.



MISE EN GARDE – Maintenir les mains et les pieds à distance des lames.

Risque de blessures ! S'assurer que la lame de coupe et toutes les pièces de tonte sont arrêtées avant toute opération de nettoyage, de réparation ou d'inspection.



DANGER – Maintenir les mains et les pieds à distance.



La lame de coupe continue de tourner après l'arrêt du produit. Attendre l'arrêt complet de tous les composants de la machine avant de toucher le produit.



Faire preuve d'une extrême prudence lors des interventions sur la lame de coupe !



Le bac de ramassage est prêt pour la collecte de l'herbe.



Le bac de ramassage est plein, le vider.



Niveau de puissance acoustique garanti : 92dB(A).



Symbole DEEE. Les produits électriques usagés ne doivent pas être mis au rebut avec les déchets ménagers. Recycler le produit si des installations sont prévues à cet effet. Se renseigner auprès des autorités locales ou du magasin pour plus d'informations sur le recyclage.



Poubelle barrée. Les batteries ne doivent pas être jetées avec les déchets ménagers. Recycler le produit si des installations sont prévues à cet effet. Se renseigner auprès des autorités locales ou du magasin pour plus d'informations sur le recyclage.



Ne pas jeter les batteries dans les cours d'eau ni les plonger dans l'eau.



Ne pas jeter les batteries au feu. Elles exploseraient et provoqueraient des blessures.



Ne pas exposer les batteries à des températures supérieures à 40 °C.

Ne pas charger ou entreposer la batterie à des températures inférieures à 5 °C (41°F) ou supérieures à 40 °C (104°F).



Cette batterie est recyclable. Veuillez respecter les réglementations de recyclage en vigueur.



Le produit est conforme aux directives européennes en vigueur et une procédure d'évaluation de la conformité à ces directives a été effectuée.

Explication de la plaque signalétique

ERT1041GLM = numéro de modèle

ERT = Erbauer (marque)

1041 = Code séquentiel

GLM = Tondeuse à gazon

Caractéristiques techniques

Généralités

- > Tension nominale : 36 V 
- > Vitesse nominale à vide n_0 : 2800 min⁻¹
- > Largeur de coupe max. : 41 cm
- > Plage de hauteur de coupe : 25 - 75 mm, 6 niveaux
- > Volume du bac de ramassage : 50 L
- > Indice de protection : IPX4
- > Taille de roue : Ø 175 x 50 mm (roue avant)
Ø 200 x 50 mm (roue arrière)
- > Poids : environ 22,6 kg
- > Dimensions : environ 150 x 50 x 107 cm

Batterie

- > N° de modèle : ERT1044BAT
- > Type : Li-Ion, 10 cellules INR 21700
- > Capacité : 8000 / 4000 mAh
- > Tension : 18 / 36 V 
- > Poids : environ 1,26 kg

Chargeur de batterie

- > N° de modèle : ERT1046CHR
- > Sortie nominale : 2 x 21 V  12 A

Batterie compatible (vendue séparément)

- > N° de modèle : ERT1045BAT
- > Capacité : 6000 / 3000 mAh
- > Tension : 18 / 36 V 

Chargeur de batterie compatible (vendu séparément)

- > N° de modèle : ERT1047CHR
- > Sortie nominale : 21 V  12 A
- > Plage de température ambiante pour l'utilisation de la machine, du chargeur et de la batterie : 5 à 40 °C

Valeurs sonores

- > Niveau de pression acoustique L_{pA} : 76,5 dB(A)
- > Facteur d'incertitude K_{pA} : 3 dB(A)
- > Niveau de puissance acoustique mesuré L_{WA} : 88,51 dB(A)
- > Facteur d'incertitude K_{WA} : 2,07 dB(A)
- > Niveau de puissance acoustique garanti L_{WA}
(selon la directive 2000/14/CE modifiée par la
directive 2005/88/CE) : 92 dB(A)

Valeurs de vibrations

- Vibrations main-bras $a_{h,w}$: 0,26 m/s²
- Facteur d'incertitude K : 1,5 m/s²

Les valeurs sonores ont été déterminées conformément au code d'essai acoustique indiqué dans les normes EN 62841-1 et EN CEI 62841-4-3, à l'aide des normes de base EN ISO 11094 et EN ISO 3744.

Le niveau d'intensité sonore pour l'utilisateur est susceptible de dépasser 80dB(A) et un casque antibruit est nécessaire.

La valeur totale de vibration déclarée a été mesurée conformément à une méthode d'essai normalisée (EN 62841-1, EN CEI 62841-4-3) et peut être utilisée pour comparer une machine à une autre.

La valeur totale de vibration déclarée peut également être utilisée dans une évaluation préliminaire de l'exposition.



AVERTISSEMENT ! L'ÉMISSION DE VIBRATIONS AU COURS DE L'UTILISATION RÉELLE DE LA MACHINE PEUT ÊTRE DIFFÉRENTE DE LA VALEUR TOTALE DÉCLARÉE SELON LES MODES D'UTILISATION DE CETTE MÊME MACHINE; ET

IL EST NECESSAIRE D'IDENTIFIER DES MESURES DE SÉCURITÉ AFIN DE PROTÉGER L'OPÉRATEUR. CES MESURES SONT FONDÉES SUR UNE ESTIMATION DE L'EXPOSITION DANS LES CONDITIONS RÉELLES D'UTILISATION (COMPTE TENU DE TOUTES LES PARTIES DU CYCLE DE FONCTIONNEMENT TELLES QUE LES PÉRIODES DE MISE HORS TENSION DE LA MACHINE ET DE SON FONCTIONNEMENT AU RALENTI, OUTRE LE TEMPS DE DÉCLENCHEMENT).

Recyclage et mise au rebut



Ce symbole est connu sous le nom de « poubelle barrée ». Lorsque ce symbole est présent sur un produit ou une pile, vous ne devez pas jeter ces produits avec vos déchets ménagers. Certaines substances chimiques contenues dans les produits électriques/électroniques ou les piles peuvent nuire à la santé et à l'environnement. Déposer les articles électriques ou électroniques, ainsi que les piles, uniquement dans des systèmes de collecte séparés, qui permettent de récupérer et de recycler les matériaux contenus à l'intérieur. Votre coopération est essentielle pour assurer le succès de ces programmes et pour la protection de l'environnement.

Mise au rebut d'une batterie épuisée



La batterie est de type Li-Ion. Pour préserver les ressources naturelles, recycler ou mettre au rebut la batterie de manière appropriée. Consulter l'organisme local de gestion des déchets pour obtenir des renseignements concernant les options de recyclage et/ou de mise au rebut.

Décharger la batterie en actionnant la machine, puis la retirer et couvrir ses connexions avec du ruban adhésif résistant pour éviter les courts-circuits et les décharges électriques.

Ne pas essayer d'ouvrir ou de retirer l'un des composants.

Garantie

Nous veillons tout particulièrement à sélectionner des matériaux de haute qualité et à utiliser des techniques de fabrication qui nous permettent de créer des produits à la fois design et durables. Ce produit bénéficie d'une garantie fabricant de 3 ans couvrant les défauts de fabrication à compter de la date d'achat (en cas d'achat en magasin) ou de la date de livraison (en cas d'achat sur Internet), sans coût supplémentaire pour une utilisation domestique normale (non commerciale ni professionnelle).

Pour déposer une réclamation au titre de cette garantie, vous devez présenter votre preuve d'achat (ticket de caisse, facture d'achat ou toute autre preuve recevable en vertu de la loi en vigueur). Conservez votre preuve d'achat dans un endroit sûr. Pour que cette garantie soit applicable, le produit que vous avez acheté doit être neuf. La garantie ne s'applique pas aux produits d'occasion ou aux modèles d'exposition. Sauf indication contraire prévue par la loi en vigueur, tout produit de remplacement fourni au titre de la présente garantie ne sera garanti que jusqu'à expiration de la période de garantie initiale.

Cette garantie couvre les défaillances et dysfonctionnements du produit, sous réserve que le produit ait été utilisé conformément à l'usage pour lequel il a été conçu, qu'il ait été installé, nettoyé et entretenu conformément aux informations contenues dans les présentes conditions générales ainsi que dans le manuel d'utilisation, et conformément à la pratique, sous réserve que celles-ci n'aillent pas à l'encontre du manuel d'utilisation.

Cette garantie ne couvre pas les défauts et dommages causés par l'usure normale ni les dommages pouvant résulter d'une utilisation non conforme, d'une installation ou d'un assemblage défectueux, ou d'une négligence, d'un accident, d'une mauvaise utilisation ou d'une modification du produit. Sauf indication contraire prévue par la loi en vigueur, cette garantie ne couvre en aucun cas les coûts accessoires (expédition, transport, frais de désinstallation et réinstallation, main d'œuvre, etc.), ni les dommages directs et indirects.

La présente garantie ne couvre pas les défauts ou dommages causés par ou résultant de :

- Usure normale, y compris l'usure des accessoires
- Utilisation excessive ou abusive, négligence
- Réparation tentée par une personne autre qu'un agent autorisé
- Dommages esthétiques
- Dommages causés par des substances ou objets étrangers, ou par des accidents
- Dommages ou modifications accidentels
- Non-respect des instructions du fabricant
- Perte d'usage des biens

Si le produit est défectueux, nous nous engageons, dans un délai raisonnable, à réparer, remplacer, rembourser, réviser ou fournir les pièces de rechange.

Cette garantie est valable dans le pays où vous avez acheté ce produit. Toute demande au titre de la garantie doit être adressée au magasin où vous avez acheté ce produit.

Cette garantie s'ajoute à vos droits au titre de la loi, sans les affecter.

Si vous avez acheté ce produit en France, en plus de cette garantie commerciale, le vendeur reste tenu de respecter la garantie légale de conformité prévue par les articles L217-4 à L217-14 du Code de la consommation et aux articles qui concernent les vices cachés de la chose vendue dans les conditions prévues aux articles 1641 à 1648 et 2232 du Code civil. Le distributeur auprès duquel vous avez acheté ce produit répond de tout défaut de conformité ou vice caché du produit, conformément aux présentes dispositions.

En vertu de l'article L217-16 du Code de la consommation, lorsque l'acheteur demande au vendeur, pendant la durée de la garantie commerciale qui lui a été consentie lors de l'acquisition ou de la réparation d'un bien meuble, une remise en état couverte par la garantie, toute période d'immobilisation d'au moins sept jours vient s'ajouter à la durée de la garantie qui reste à courir. Cette période court à compter de la demande d'intervention de l'acheteur ou de la mise à disposition pour réparation du bien en cause, si cette mise à disposition est postérieure à la demande d'intervention. Garantie légale de conformité (extrait du Code de la consommation) : Article L217-4 du Code de la consommation - Le vendeur doit livrer un bien conforme au contrat et répond des défauts de conformité existant lors de la livraison. Il répond également des défauts de conformité résultant de l'emballage, des instructions de montage ou de l'installation lorsque celle-ci a été mise à sa charge par le contrat ou a été réalisée sous sa responsabilité. Article L217-5 du Code de la consommation - Le bien est conforme au contrat : 1. S'il est adapté à l'objectif généralement prévu pour des biens similaires et, le cas échéant : s'il correspond à la description donnée par le vendeur et possède les qualités présentées par le vendeur à l'acheteur sous forme d'échantillon ou de modèle ; s'il présente des qualités que l'acheteur peut légitimement attendre au regard des déclarations publiques faites par le vendeur, par le fabricant ou par son représentant, notamment dans la publicité ou l'étiquetage ; 2. Ou s'il présente les caractéristiques définies d'un commun accord par les parties ou est propre à tout usage spécial recherché par l'acheteur, porté à la connaissance du vendeur et que ce dernier a accepté. Article L217-12 du Code de la consommation - Toute réclamation suite à un défaut de conformité est limitée à deux ans à compter de la livraison du bien. Garantie légale sur les vices cachés (extrait du Code de la consommation) : Article 1641 du Code civil - Le vendeur est tenu de la garantie en cas de défauts cachés de la chose vendue qui la rendent impropre à l'usage auquel on la destine, ou qui diminuent tellement cet usage que l'acheteur ne l'aurait pas acquise, ou n'en aurait donné qu'un moindre prix, s'il les avait connus. Article 1648 du Code civil (alinéa 1) - Toute réclamation résultant de vices cachés doit être faite par l'acheteur dans un délai de deux ans à compter de la découverte du vice.

IMPORTANT – A CONSERVER POUR DE FUTURS BESOINS DE REFERENCE : A LIRE SOIGNEUSEMENT.

FR Préparation

Déballage



REMARQUE : le produit est lourd. Demander l'assistance d'une autre personne si nécessaire.

1. Déballer tous les éléments et les poser sur une surface plane et stable.
2. Retirer tous les matériaux d'emballage et dispositifs d'expédition, le cas échéant.
3. S'assurer que les éléments livrés sont complets et exempts de tout dommage. S'il manque des pièces ou en cas de dommages, ne pas utiliser le produit et contacter le revendeur. L'utilisation d'un produit endommagé ou incomplet représente un danger pour les personnes et le matériel.
4. S'assurer de disposer de tous les accessoires et outils nécessaires au montage et à l'utilisation du produit. Cela inclut également un équipement de protection individuelle adapté.



AVERTISSEMENT ! LE PRODUIT ET L'EMBALLAGE NE SONT PAS DES JOUETS POUR ENFANTS ! LES ENFANTS NE DOIVENT PAS JOUER AVEC LES SACS ET LES FILMS EN PLASTIQUE, NI AVEC LES PETITES PIÈCES ! IL EXISTE UN DANGER D'ÉTOUFFEMENT ET DE SUFFOCATION !

Vous aurez besoin de

(éléments non fournis)

Équipement de protection individuelle adapté

Clé adaptée

Huile de lubrification appropriée

Batterie (23)

Chargeur (24) et son manuel

(éléments fournis)

Lame de coupe (16c)

Bac de ramassage (19)

Obturbateur mulching (22)



REMARQUE : les accessoires requis dépendent de l'application prévue.
Demander conseil à votre revendeur.

FR Montage



AVERTISSEMENT ! ASSEMBLER ENTIÈREMENT LE PRODUIT AVANT DE L'UTILISER ! NE PAS UTILISER UN PRODUIT QUI N'EST QUE PARTIELLEMENT ASSEMBLÉ OU ASSEMBLÉ AVEC DES PIÈCES ENDOMMAGÉES !



PORTER DES GANTS DE PROTECTION ET TOUJOURS POSER LE PRODUIT SUR UNE SURFACE PLANE ET STABLE PENDANT L'ASSEMBLAGE.



SUIVRE LES INSTRUCTIONS DE MONTAGE ÉTAPE PAR ÉTAPE ET SE SERVIR DES IMAGES FOURNIES COMME GUIDE VISUEL POUR ASSEMBLER FACILEMENT LE PRODUIT !

AVANT D'UTILISER LE PRODUIT, SE FAMILIARISER AVEC LES CARACTÉRISTIQUES DE FONCTIONNEMENT, LIRE L'INTÉGRALITÉ DU MANUEL D'INSTRUCTIONS EN PRÊTANT UNE ATTENTION PARTICULIÈRE AUX RÈGLES DE SÉCURITÉ ET AUX PROCÉDURES DE FONCTIONNEMENT.

NE PAS CONNECTER LE PRODUIT À LA BATTERIE (23) AVANT DE L'AVOIR COMPLÈTEMENT ASSEMBLÉ.

Assemblage du guidon

L'ensemble guidon supérieur (4) et guidon inférieur (7) est préinstallé sur les supports de guidon (9).

1. Appuyer sur les deux leviers de verrouillage (8) et les désengager des deux côtés du guidon inférieur (7) (Fig. 1, étape 1).
2. Maintenir les deux leviers de verrouillage (8) et relever le guidon dans le sens inverse des aiguilles d'une montre pour qu'il quitte sa position de verrouillage (Fig. 1, étape 2). S'assurer que le cordon de commande (5) passe sur le guidon inférieur (7).

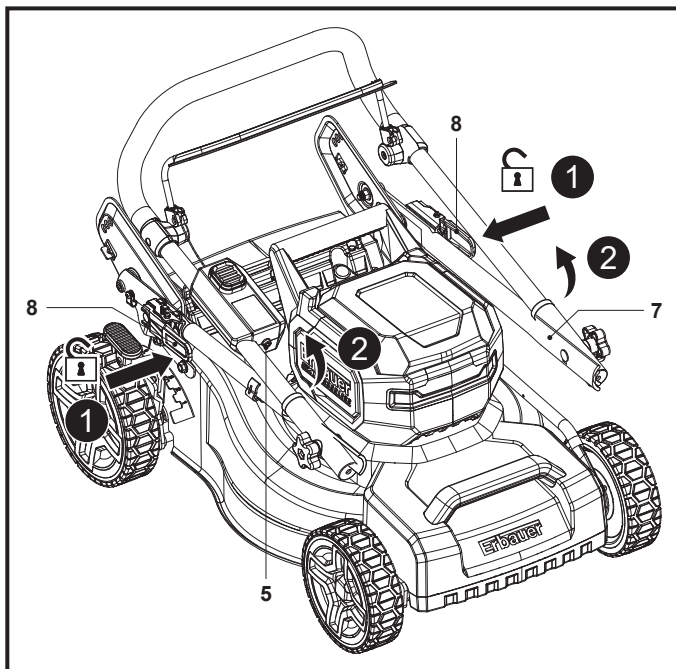

Fig. 1

3. Saisir le guidon (3) et continuer à le faire tourner jusqu'à ce que la goupille de verrouillage (8a) du levier de verrouillage (8) s'engage automatiquement dans l'un des trous (9a) du support de guidon (9) en fonction de la hauteur de guidon requise. Faire tourner les deux leviers de verrouillage (8) dans le sens des aiguilles d'une montre pour fixer le guidon (Fig. 2, étapes 1, 2).

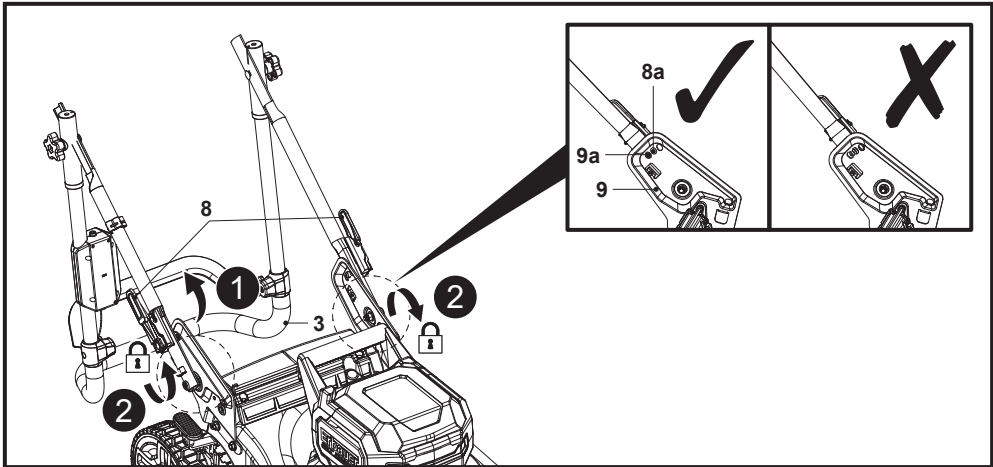

Fig. 2



AVERTISSEMENT ! S'ASSURER QUE LES DEUX LEVIERS DE VERROUILLAGE (8) SONT FIXÉS CORRECTEMENT AVANT D'UTILISER LE PRODUIT.



REMARQUE : lors du premier assemblage, fixer le guidon à l'aide des deux leviers de verrouillage (8) dans la position centrale du mécanisme de réglage de l'inclinaison. S'assurer que le guidon est monté à la même hauteur des deux côtés.

4. Desserrer complètement les deux boutons de verrouillage (6) sans les retirer, puis saisir le guidon (3) et le faire tourner jusqu'à ce que le guidon supérieur (4) soit aligné sur le guidon inférieur (7) (Fig. 3, étapes 1, 2).
5. Faire passer le boulon de fixation (6a) dans les trous de montage jusqu'à l'extrémité et fixer le guidon supérieur (4) en tournant le bouton de verrouillage (6) dans le sens des aiguilles d'une montre (Fig. 3, étapes 3, 4).

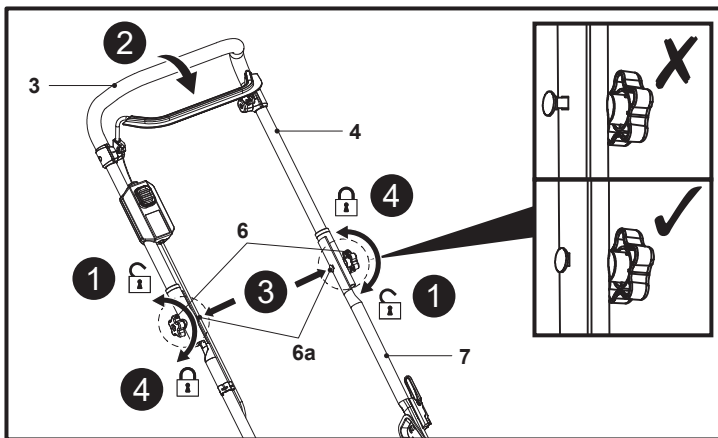

Fig. 3

- Placer le manchon de protection (2a) sur le levier de démarrage (2) et fixer le cordon de commande (5) à l'aide du clip pour cordon (20) sur le guidon inférieur (7) (Fig. 4).

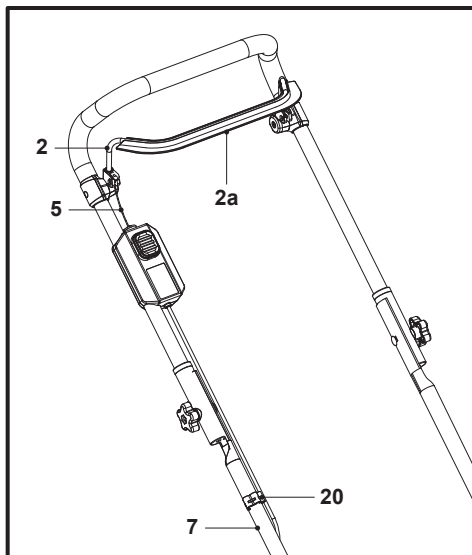

Fig. 4

- Vérifier l'état du cordon de commande (5) et le maintenir à l'écart de la roue arrière (18).

Bac de ramassage

- Le bac de ramassage (19) est livré partiellement assemblé.
- Attacher les trois clips en caoutchouc (19c) sur la tige de support (19d) du bac de ramassage (19) (Fig. 5) ; le bac de ramassage (19) est alors prêt à l'emploi.

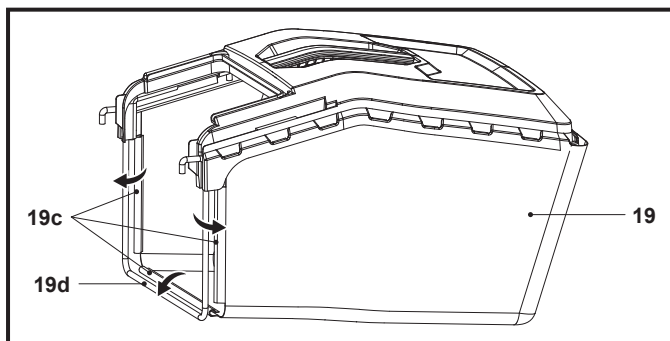

Fig. 5

i **REMARQUE :** l'obturateur mulching (22) doit être retiré avant de monter le bac de ramassage (19).

Avant de monter le bac de ramassage (19) sur la tondeuse à gazon, il faut s'assurer que le moteur est éteint et que la lame de coupe ne tourne pas.

- Ouvrir le déflecteur (10) et le maintenir ouvert (Fig. 6, étape 1).

4. Transporter le bac de ramassage (19) par sa poignée de transport (19a).
5. Aligner les deux crochets du bac de ramassage (19e) sur les mousquetons (21a) et y accrocher le bac de ramassage (19) (Fig. 6, étape 2).
6. Ensuite, dégager le déflecteur (10) avec précaution.

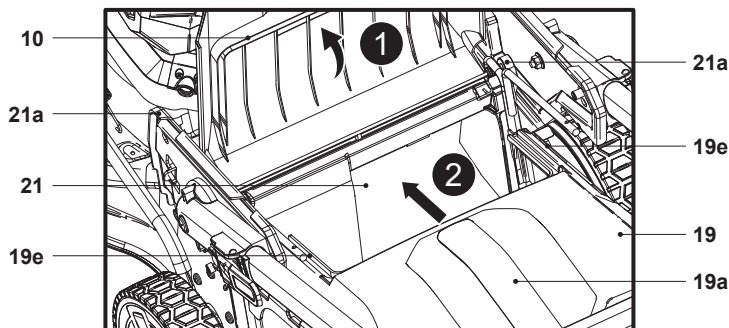

Fig. 6



REMARQUE : toujours tenir le bac de ramassage (19) par sa poignée de transport (19a).

Avant d'accrocher le bac de ramassage (19), vérifier si l'obturateur mulching (22) se trouve dans la goulotte d'éjection arrière (21). Retirer l'obturateur mulching (22) avant d'accrocher le bac de ramassage (19).

Batterie (non incluse)

Fixation de la batterie

1. Maintenir la languette (12d) et ouvrir le couvercle du compartiment de la batterie (12) (Fig. 7, étape 1).
2. Aligner la batterie (23) sur les glissières (12b) du compartiment de la batterie (12e) et faire glisser la batterie (23) pour la fixer (Fig. 7, étape 2).

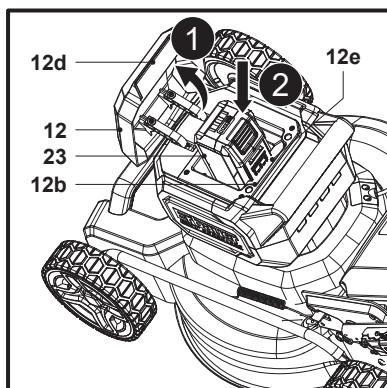

Fig. 7

3. S'assurer que les contacts électriques (12a) sont complètement insérés dans la batterie (23) et qu'ils s'enclenchent.
4. La batterie (23) ne peut être installée que dans un seul sens.
5. Fermer le couvercle du compartiment de la batterie (12).

Retrait de la batterie

La batterie (23) ne peut pas être chargée lorsqu'elle est en place dans la tondeuse à gazon. Retirer la batterie (23) de son compartiment (12e) pour la charger.

1. Maintenir la languette (12d) et ouvrir le couvercle du compartiment de la batterie (12) (Fig. 8, étape 1).
2. Appuyer sur le bouton de déverrouillage (23a) pour déverrouiller le loquet de la batterie (23) (Fig. 8, étape 2).
3. Faire glisser la batterie (23) hors de son compartiment (12e) (Fig. 8, étape 3).
4. Fermer le couvercle du compartiment de la batterie (12).

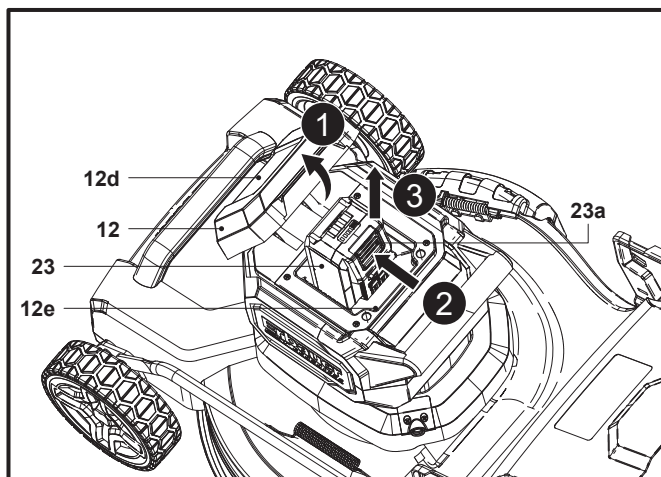

Fig. 8

Charge de la batterie

La batterie (23) a été expédiée avec un faible niveau de charge. La charger entièrement avant la première utilisation.

Se reporter à la notice du chargeur pour plus de détails.

Indicateurs de capacité de la batterie

La batterie (23) est équipée d'indicateurs de capacité de la batterie (23c) qui affichent sa capacité restante. Appuyer sur le bouton de capacité de la batterie (23b) pour en vérifier la capacité (Fig. 9). Les LED restent allumées pendant environ 3 secondes.

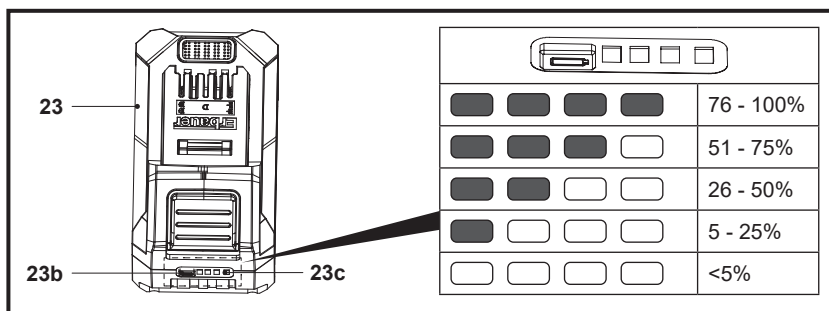

Fig. 9

Utilisation prévue

Cette tondeuse à gazon sans fil ERT1041GLM présente une tension nominale de 36 V $\overline{\text{---}}$. Elle est conçue pour être utilisée uniquement avec la batterie répertoriée dans la section « Caractéristiques techniques ».

Ce produit est conçu pour tondre le gazon dans des jardins privés uniquement. Il ne doit pas être utilisé pour tondre une pelouse anormalement haute, sèche ou humide (p. ex. pâturage) ou pour broyer des feuilles. Il est interdit d'utiliser ce produit sous la pluie ou dans des environnements humides.

Pour des raisons de sécurité, il est impératif de lire l'intégralité de la notice avant toute utilisation et de respecter toutes les consignes qu'il contient.

Ce produit est destiné à une utilisation domestique privée uniquement, et non à des fins commerciales. Il ne doit pas être utilisé à des fins autres que celles prévues.

Réglage de la hauteur du guidon



AVERTISSEMENT ! ARRÊTER LE PRODUIT ET ATTENDRE L'ARRÊT COMPLET DE LA LAME DE COUPE AVANT DE RÉGLER LA HAUTEUR DU GUIDON !



POUR GARANTIR UN FONCTIONNEMENT EN TOUTE SÉCURITÉ, LE RÉGLAGE DE LA HAUTEUR DU GUIDON EST LIMITÉ AUX POSITIONS INDICUÉES ! NE PAS ESSAYER DE DÉFINIR UNE AUTRE HAUTEUR !

Régler le guidon à une hauteur adaptée à l'opérateur. Trois hauteurs de guidon sont disponibles.

1. Appuyer sur les deux leviers de verrouillage (8) et les désengager des deux côtés du guidon inférieur (7) (Fig. 10, étape 1).
2. Maintenir les deux leviers de verrouillage (8), puis saisir le guidon (3) et le faire pivoter doucement (Fig. 10, étape 2) jusqu'à ce que la goupille de verrouillage (8a) du levier de verrouillage (8) s'engage automatiquement dans l'un des deux autres trous (9a) du support de guidon (9).
3. S'assurer que le guidon est monté à la même hauteur des deux côtés.

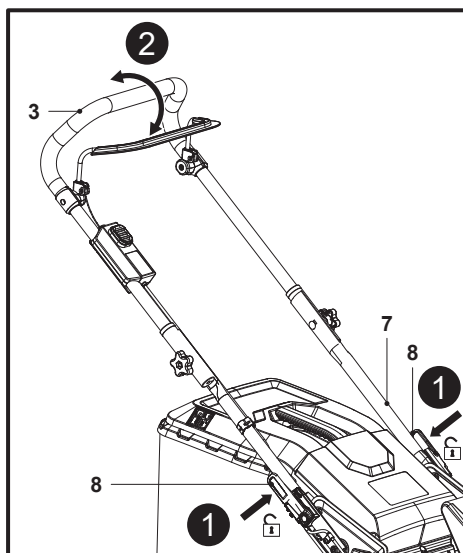

Fig. 10

Réglage de la hauteur de coupe



AVERTISSEMENT ! ARRÊTER LE PRODUIT ET ATTENDRE L'ARRÊT COMPLET DE LA LAME DE COUPE AVANT DE RÉGLER LA HAUTEUR DE COUPE !



S'ASSURER QUE LE LEVIER S'ENGAGE ENTRE DEUX DES DENTS !

POUR LA PREMIÈRE COUPE DE LA SAISON, IL CONVIENT DE CHOISIR UNE HAUTEUR DE COUPE APPROPRIÉE. NE PAS CHOISIR UNE HAUTEUR DE COUPE TROP BASSE SI L'HERBE EST LONGUE ET GRASSE, CAR LE MOTEUR RISQUERAIT DE NE PAS DÉMARRER CORRECTEMENT.

AU MOMENT DE DÉMARRER LA TONDEUSE À GAZON, VÉRIFIER LA HAUTEUR DE L'HERBE. SI L'HERBE EST TROP HAUTE, LA TONDEUSE À GAZON NE DÉMARRE PAS. IL FAUT ALORS AUGMENTER LA HAUTEUR DE COUPE. CETTE FONCTION PERMET D'ÉCONOMISER LE MOTEUR ET DE PROLONGER LA DURÉE DE VIE DES BATTERIES.

Régler la hauteur de coupe en fonction des besoins de la pelouse. La hauteur de coupe dépend du type de pelouse et de sa hauteur. Pour tondre une pelouse haute, commencer à la hauteur de coupe maximale, puis effectuer un second passage à une hauteur de coupe inférieure.

1. Tirer le levier (17) vers la roue arrière (18) (Fig. 11, étape 1).
2. Déplacer le levier (17) vers l'avant ou vers l'arrière pour régler la hauteur de coupe (Fig. 11, étape 2).
3. Relâcher le levier (17) et s'assurer qu'il s'engage correctement dans l'encoche (Fig. 11, étape 3).

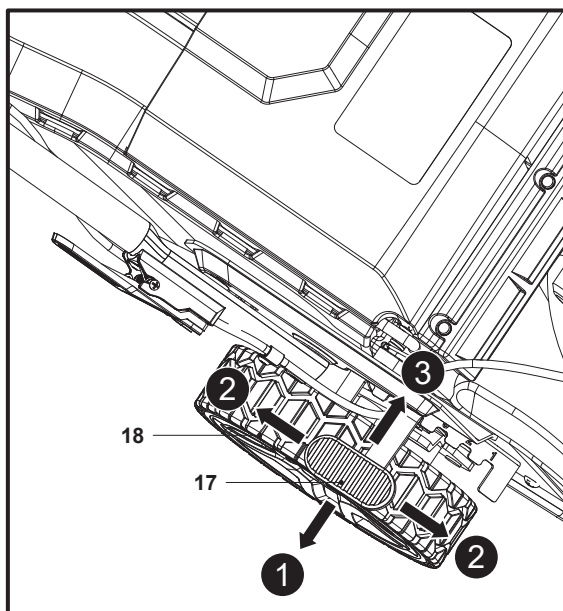

Fig. 11



AVERTISSEMENT ! S'ASSURER QUE LE LEVIER (17) S'ENGAGE DANS L'ENCOCHE APRÈS CHAQUE RÉGLAGE.



REMARQUE : 7 hauteurs de coupe sont disponibles. Les hauteurs réglables sont de 25 / 30 / 36 / 45 / 53 / 61 / 75 mm.

Bac de ramassage



AVERTISSEMENT ! NE PAS UTILISER LE PRODUIT SANS LE BAC DE RAMASSAGE POUR RÉCUPÉRER L'HERBE ; DANGER DE PROJECTION D'OBJETS !

EN CAS D'UTILISATION DU PRODUIT SANS LE BAC DE RAMASSAGE (19), INTRODUIRE L'OBTURATEUR MULCHING (22).

ARRÊTER LE MOTEUR ET ATTENDRE L'ARRÊT COMPLET DE LA LAME DE COUPE AVANT DE RETIRER LE BAC DE RAMASSAGE (19) !

Fixer le bac de ramassage (19). toujours tenir le bac de ramassage (19) par sa poignée de transport (19a).

Indicateur

Le bac de ramassage (19) est équipé d'une trappe (19b) qui indique le remplissage pendant le fonctionnement.

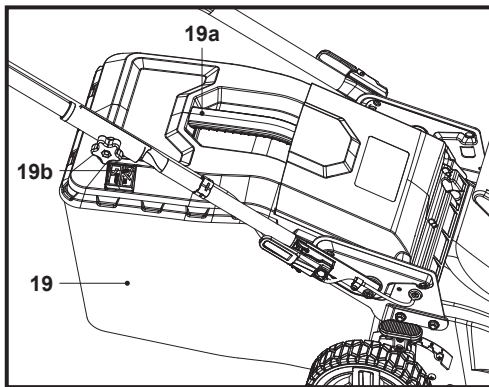

Fig. 12

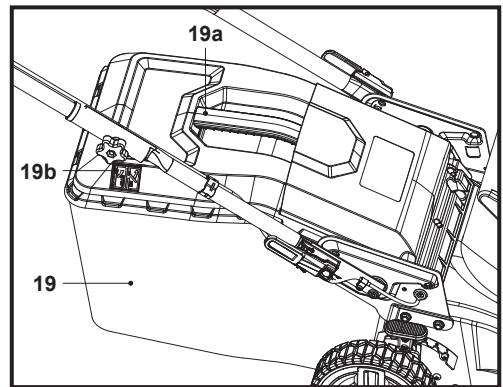

Fig. 13

1. Tant que la trappe (19b) est ouverte, le bac de ramassage (19) peut encore recueillir de l'herbe (Fig. 12).
2. Lorsque la trappe (19b) est fermée, le bac de ramassage (19) est plein et doit être vidé (Fig. 13).

Vidage

Vider régulièrement le bac de ramassage (19) pendant l'utilisation. Ne pas attendre qu'il soit entièrement rempli. Nous conseillons de le vider lorsqu'il est rempli à moitié.



REMARQUE : le produit est moins performant lorsque le bac de ramassage (19) est plein.

1. Mettre le produit hors tension et s'assurer que le moteur est arrêté et que la lame de coupe est immobile.
2. Ouvrir le déflecteur (10) et soulever le bac de ramassage (19) hors des mousquetons (21a).
3. Dégager l'herbe coupée contenue dans la goulotte d'éjection arrière (21) vers le bac de ramassage (19). Utiliser un outil approprié tel qu'une brosse.

4. Retirer le bac de ramassage (19) en le saisissant par sa poignée de transport (19a).
5. Vider l'herbe coupée sur un tas de compost.
6. Remonter le bac de ramassage (19) sur le produit.



AVERTISSEMENT ! NE JAMAIS DÉGAGER L'HERBE COUPÉE DE LA GOULOTTE D'ÉJECTION ARRIÈRE (21) AVEC LES MAINS OU LES PIEDS !



Obturateur mulching

L'obturateur mulching (22) empêche le ramassage de l'herbe en bloquant la goulotte d'éjection arrière (21). Cela permet de déposer l'herbe coupée sur la pelouse pendant la coupe.



REMARQUE : le mulching consiste à couper l'herbe et à rejeter l'herbe coupée sur la pelouse en une seule étape. L'herbe coupée est finement hachée, puis répartie uniformément sur la pelouse. Dans des conditions normales, l'herbe coupée se décompose rapidement, apportant ainsi des nutriments à la pelouse. Ne pas fixer le bac de ramassage (19) et l'obturateur mulching (22) en même temps.

1. Ouvrir le déflecteur (10), maintenir la poignée encastrée (22b) et insérer l'obturateur mulching (22) dans la goulotte d'éjection arrière (21) (Fig. 14). S'assurer que le loquet de verrouillage (22a) s'enclenche dans la goulotte d'éjection arrière (21).
2. Maintenir la poignée encastrée (22b) et extraire l'obturateur mulching (22) de la goulotte d'éjection arrière (21), puis retirer l'obturateur mulching (22) (Fig. 15).

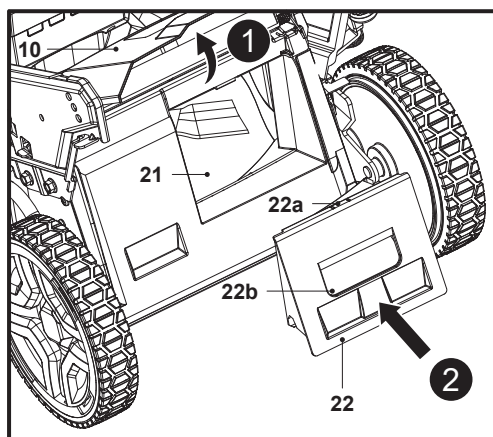

Fig. 14

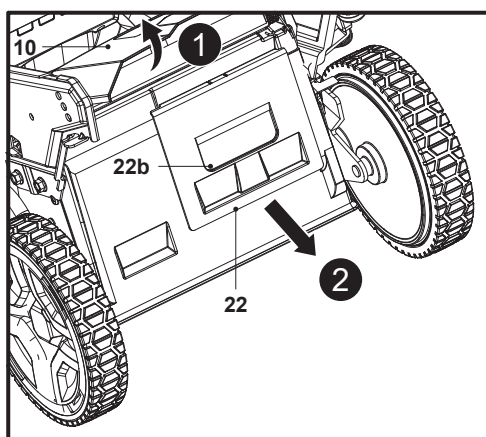

Fig. 15

Fonctionnement général

1. Avant chaque utilisation, vérifier que le produit, sa batterie, son chargeur et ses accessoires ne sont pas endommagés. Ne pas utiliser le produit s'il est endommagé ou présente des signes d'usure. Régler tout problème éventuel et faire vérifier le produit par un spécialiste qualifié.
2. Vérifier soigneusement que les accessoires et outils sont correctement fixés.
3. Toujours pousser le produit à l'aide du guidon (3). S'assurer que le guidon reste sec pour garantir une bonne prise en main.
4. S'assurer que les ouvertures d'aération ne sont pas obstruées. Le cas échéant, les nettoyer avec une brosse souple. Des ouvertures d'aération obstruées peuvent faire surchauffer le produit et l'endommager.
5. Éteindre immédiatement le produit si d'autres personnes entrent dans la zone de travail pendant l'opération. Toujours attendre l'arrêt complet du produit avant de le laisser sans surveillance.
6. Éviter le surmenage. Prendre des pauses régulières afin de pouvoir vous concentrer efficacement sur votre travail et maîtriser le produit.



AVERTISSEMENT ! DANS CERTAINS PAYS, LA RÉGLEMENTATION DÉTERMINE À QUEL MOMENT DE LA JOURNÉE ET QUELS JOURS SPÉCIFIQUES LES PRODUITS PEUVENT ÊTRE UTILISÉS ET QUELLES RESTRICTIONS S'APPLIQUENT ! DEMANDER DES INFORMATIONS COMPLÉMENTAIRES À VOTRE COMMUNAUTÉ ET RESPECTER LA RÉGLEMENTATION AFIN DE PRÉSERVER LE CALME DU VOISINAGE ET D'ÉVITER DE COMMETTRE DES INFRACTIONS ADMINISTRATIVES !

Démarrage/arrêt



AVERTISSEMENT ! AVANT LE DÉMARRAGE, PLACER LE PRODUIT SUR UNE SURFACE PLANE EXEMPTÉ D'HERBE HAUTE ! NETTOYER LE DESSOUS DU PRODUIT !

DÉMARRER LE MOTEUR PRUDEMMENT EN RESPECTANT LES INSTRUCTIONS. TENIR LES PIEDS ÉLOIGNÉS DE LA LAME DE COUPE (16C) !

NE PAS INCLINER LE PRODUIT PENDANT LE DÉMARRAGE DU MOTEUR.

Démarrage



REMARQUE : le produit ne peut être démarré qu'en appuyant sur l'interrupteur de sécurité (1), puis en actionnant le levier de démarrage (2) dans un délai de 5 secondes. L'opération inverse ou un intervalle de plus de 5 secondes entre deux actions ne permet pas de démarrer le produit.

1. Ouvrir le couvercle du compartiment de la batterie (12) et installer la batterie (23) dans le compartiment de la batterie (12e).
2. Fermer le couvercle du compartiment de la batterie (12).
3. Se tenir derrière le guidon (3).
4. Tout en maintenant l'interrupteur de sécurité (1) enfoncé (Fig. 16, étape 1), tirer les leviers de démarrage (2) vers le guidon (3) dans un délai de 5 secondes et les maintenir dans cette position (Fig. 16, étape 2).
5. Une fois la tondeuse à gazon démarrée, relâcher l'interrupteur de sécurité (1).
6. La capacité réelle de la batterie est indiquée sur l'indicateur de batterie (12c) situé à l'arrière du couvercle du compartiment de la batterie (12).

7. Le feu de travail (12f) situé à l'avant du couvercle du compartiment de la batterie (12) s'allume automatiquement.

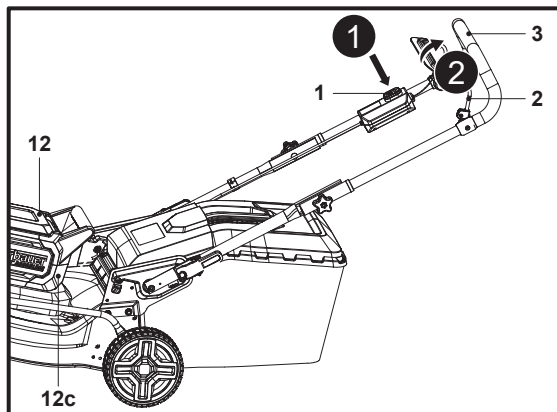

Fig. 16

Arrêt

1. Relâcher le levier de démarrage (2) pour arrêter la tondeuse à gazon (Fig. 17).

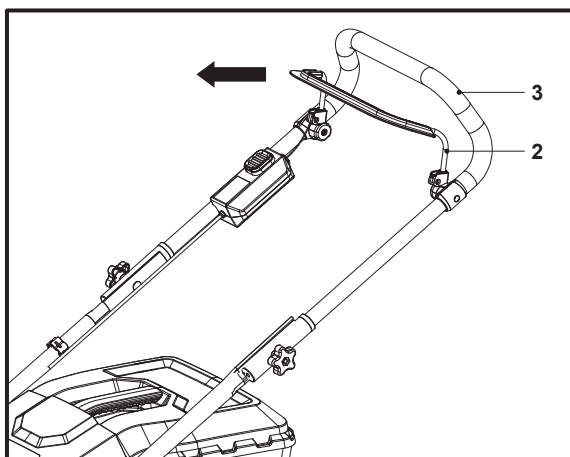

Fig. 17

Tonte

1. S'assurer de l'absence de pierres, de bouts de bois, de câbles et autres objets qui pourraient endommager le produit ou ses composants sur la pelouse.
2. Ne pas couper l'herbe humide : celle-ci a tendance à coller au-dessous du produit, à empêcher la bonne éjection de l'herbe coupée, et peut entraîner des glissades et même la chute de l'opérateur.
3. Ne jamais couper plus d'un tiers de la longueur totale de l'herbe pour garder une pelouse saine. En automne, les pelouses doivent être tondues uniquement tant que l'herbe pousse.
4. Pousser doucement le produit en avant.

- Tondre en suivant des rangées qui se chevauchent légèrement. Le modèle le plus efficace pour tondre les pelouses est la ligne droite parallèle à l'une des bordures. Cela permet de tondre la pelouse en rangées régulières et garantit qu'aucun endroit de la pelouse n'a été oublié (Fig. 18).

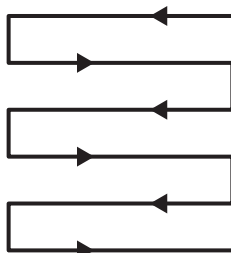

Fig. 18

- Contourner les parterres de fleurs. Lorsqu'un parterre de fleurs se trouve au milieu de la pelouse, tondre une rangée ou deux autour de la circonférence du parterre.
- Faire particulièrement attention pendant les changements de direction.
- Vider le bac de ramassage (19) régulièrement.



AVERTISSEMENT ! SI LE PRODUIT HEURTE UN CORPS ÉTRANGER, ARRÊTER IMMÉDIATEMENT ! LAISSER LE PRODUIT REFROIDIR ET L'INSPECTER SOIGNEUSEMENT À LA RECHERCHE DE DOMMAGES ! RÉPARER TOUT DOMMAGE AVANT DE REDÉMARRER LE PRODUIT !



DES VIBRATIONS EXCESSIVES DU PRODUIT PENDANT SON FONCTIONNEMENT PEUVENT INDiquer DES DOMMAGES ! LE PRODUIT DOIT ÊTRE IMMÉDIATEMENT INSPECTÉ ET RÉPARÉ !



- Préparer le produit pour l'application prévue.

Fonction	Bac de ramassage	Obtrateur mulching
Ramassage	fixé	retiré
Mulching	retiré	inséré

Ramassage

- Retirer l'obturateur mulching (22) et fixer le bac de ramassage (19).
- Vider régulièrement le bac de ramassage (19) ; vider également le bac de ramassage (19) avant de le ranger.

Mulching



REMARQUE : le mulching consiste à couper l'herbe et à rejeter l'herbe coupée sur la pelouse en une seule étape. L'herbe coupée est finement hachée, puis répartie uniformément sur la pelouse. Dans des conditions normales, l'herbe coupée se décompose rapidement, apportant ainsi des nutriments à la pelouse.

1. Insérer l'obturateur mulching (22) dans la goulotte d'éjection arrière (21) ; s'assurer que le bac de ramassage (19) n'est pas monté sur le produit.
2. Éviter de tondre lorsque l'herbe est humide (pluie ou rosée). L'herbe humide peut s'agglomérer, empêcher l'action de mulching et réduire le temps de fonctionnement. Il est préférable de tondre l'herbe en fin d'après-midi, lorsque l'herbe est sèche et que les zones fraîchement tondues ne sont pas exposées à la lumière directe du soleil.
3. Régler la hauteur de coupe à environ un tiers de la longueur de la lame, dans l'idéal pas plus de 35mm à la fois pour de meilleures performances de mulching. Si la pelouse est très haute, il peut être nécessaire d'augmenter la hauteur de coupe afin de réduire l'effort de poussée et d'éviter toute surcharge du moteur. Pour le mulching très intensif, il est préférable d'effectuer un premier passage à une hauteur de coupe élevée, puis de repasser à une hauteur de coupe inférieure. Sinon, procéder à des coupes plus étroites en tondant lentement.
4. Pour de meilleures performances, ne pas laisser l'herbe s'accumuler sur le carter. De temps en temps, arrêter le produit et attendre l'arrêt complet de la lame. Puis tourner le produit sur le côté. À l'aide d'un objet tel qu'un bâton, retirer toute accumulation d'herbe sur la lame. Attention ! La lame présente des bords très tranchants. Nettoyer régulièrement après la tonte d'une pelouse nouvelle et après chaque utilisation.
5. Certains types d'herbes ou certaines conditions peuvent nécessiter un second mulching afin de disperser l'herbe sur la pelouse. Lors du second passage, il est préférable de tondre perpendiculairement (en travers) au premier trajet de tonte. Ne jamais tondre en descente.
6. Changer le trajet de tonte chaque semaine. Cela évitera de marquer définitivement la pelouse.

Après utilisation

1. Mettre le produit hors tension, retirer la batterie (23) et le laisser refroidir.
2. Contrôler, nettoyer et ranger la machine comme décrit ci-dessous.

Dépannage

Les dysfonctionnements soupçonnés sont souvent dus à des causes que les utilisateurs peuvent traiter eux-mêmes. Par conséquent, vérifier le produit à l'aide de cette section. Dans la plupart des cas, le problème peut être résolu rapidement.



AVERTISSEMENT ! EFFECTUER UNIQUEMENT LES ÉTAPES DÉCRITES DANS CES INSTRUCTIONS ! SI LE PROBLÈME PERSISTE, CONFIER TOUTE OPÉRATION PLUS POUSSÉE D'INSPECTION, D'ENTRETIEN ET DE RÉPARATION À UN CENTRE DE RÉPARATION AGRÉÉ OU À UN SPÉCIALISTE QUALIFIÉ !

Problème	Cause possible	Solution
1. Le produit ne démarre pas	1.1. La batterie n'est pas correctement fixée	1.1. La fixer correctement
	1.2. La batterie est déchargée	1.2. Retirer et charger la batterie
	1.3. La batterie est chaude	1.3. Retirer et laisser refroidir
	1.4. La batterie est endommagée	1.4. Faire contrôler par un électricien spécialisé
	1.5. Autre défaillance électrique du produit	1.5. Faire contrôler par un électricien spécialisé
2. Le produit n'atteint pas sa pleine puissance	2.1. La capacité de la batterie est trop faible	2.1. Charger la batterie
	2.2. Les ouvertures d'aération sont obstruées	2.2. Nettoyer les ouvertures d'aération
3. Résultat de coupe non satisfaisant	3.1. La lame de coupe est émoussée/ endommagée	3.1. Remplacer la lame par une neuve
	3.2. Dépassement de la capacité des résidus de coupe	3.2. Respecter la capacité de coupe du produit.
	3.3. Hauteur de coupe incorrecte	3.3. Régler la hauteur de coupe
4. Le produit s'arrête brusquement	4.1. La batterie est déchargée	4.1. Retirer et charger la batterie
	4.2. La batterie est trop chaude	4.2. Retirer la batterie et la laisser refroidir
	4.3. La lame de coupe est bloquée	4.3. Éliminer l'obstruction
5. Vibrations ou bruits excessifs	5.1. La lame de coupe est émoussée/ endommagée	5.1. Remplacer la lame par une neuve
	5.2. Dépassement de la capacité des résidus de coupe	5.2. Respecter la capacité de coupe du produit
	5.3. Hauteur de coupe incorrecte	5.3. Régler la hauteur de coupe
	5.4. Les boulons/écrous sont desserrés	5.4. Resserer les boulons/écrous

Les règles d'or de l'entretien



AVERTISSEMENT ! TOUJOURS METTRE LE PRODUIT HORS TENSION, RETIRER SA BATTERIE (23) ET LE LAISSER REFROIDIR AVANT D'EFFECTUER L'INSPECTION, L'ENTRETIEN ET LES TRAVAUX DE NETTOYAGE !



RESPECTER STRICTEMENT CES INSTRUCTIONS LORS DE L'ENTRETIEN ET DE LA MAINTENANCE. TOUTES LES AUTRES INTERVENTIONS DOIVENT ÊTRE EFFECTUÉES PAR UN SPÉCIALISTE QUALIFIÉ !

1. Maintenir le produit propre. Retirer les débris du produit après chaque utilisation et avant le rangement.
2. Un nettoyage régulier et approprié contribue à garantir une utilisation sûre et prolonge la durée de vie de l'appareil.
3. Inspecter le produit avant chaque utilisation pour déceler la présence éventuelle de pièces usées ou endommagées. Ne pas utiliser le produit si certaines pièces sont cassées ou usées.
4. Toujours nettoyer et procéder à l'entretien avant le rangement.



AVERTISSEMENT ! EFFECTUER LES RÉPARATIONS ET L'ENTRETIEN UNIQUEMENT SELON CES INSTRUCTIONS ! TOUTES LES AUTRES INTERVENTIONS DOIVENT ÊTRE EFFECTUÉES PAR UN SPÉCIALISTE QUALIFIÉ !

Nettoyage général

1. Nettoyer le produit avec un chiffon humide et du savon au pH neutre. Utiliser une brosse pour les endroits difficiles à atteindre.
2. Nettoyer en particulier les interrupteurs et les ouvertures d'aération (13) après chaque utilisation à l'aide d'un chiffon et d'une brosse.
3. Éliminer les saletés tenaces avec de l'air haute pression (max. 3bar).



REMARQUE : ne pas utiliser de produits chimiques, alcalins, abrasifs ou autres détergents ou désinfectants agressifs pour nettoyer ce produit, car ils pourraient endommager ses surfaces.

4. Vérifier l'absence de dommages et d'usure. Réparer les dommages conformément à cette notice ou apporter le produit dans un centre de réparation agréé avant de l'utiliser à nouveau.

Pièces détachées/pièces de rechange

Les pièces suivantes de ce produit peuvent être remplacées par l'utilisateur. Il est possible de se procurer les pièces de rechange auprès d'un revendeur agréé ou de notre service clientèle.

Description	EAN
Lame de coupe (16c)	Daye 263003498
Batterie (23)	ERT1044BAT, ERT1045BAT
Chargeur (24)	ERT1046CHR, ERT1047CHR

Entretien

Avant et après chaque utilisation, vérifier le produit et les accessoires (ou les outils de coupe) pour déceler la présence éventuelle d'usure et de dommages. Si nécessaire, les remplacer par des neufs comme décrit dans cette notice. Respecter les exigences techniques.

Dessous du produit et lame de coupe



AVERTISSEMENT ! PORTER DES GANTS DE PROTECTION POUR INTERVENIR SUR LA LAME DE COUPE (16C) OU À PROXIMITÉ ! UTILISER DES OUTILS APPROPRIÉS POUR RETIRER LES DÉBRIS, PAR EXEMPLE UN BÂTON ! NE JAMAIS INTERVENIR LES MAINS NUES !



POUR LE REMPLACEMENT, TOUJOURS UTILISER DES PIÈCES DE RECHANGE D'ORIGINE. LA LAME DE COUPE DOIT ÊTRE REMPLACÉE PAR LA RÉFÉRENCE 263003498. NE JAMAIS UTILISER UN AUTRE TYPE DE LAME DE COUPE ! L'UTILISATION DE COMPOSANTS DE RECHANGE NON CONFORMES OU ENCORE LE RETRAIT OU LA MODIFICATION DES COMPOSANTS DE SÉCURITÉ PEUT ENTRAÎNER DES BLESSURES GRAVES.

LE REMPLACEMENT DE LA LAME DE COUPE DOIT ÊTRE EFFECTUÉ PAR UN SPÉCIALISTE QUALIFIÉ ! LE RÉUSINAGE OU L'AFFÛTAGE DES LAMES EST DÉCONSEILLÉ SAUF S'IL EST RÉALISÉ PAR UN SERVICE DE RÉPARATION OU UN SPÉCIALISTE TOUT AUSSI QUALIFIÉ !

1. Maintenir le dessous du produit et la lame de coupe (16c) propres et exempts de débris. Retirer l'herbe coupée de la goulotte d'éjection arrière (21).
2. Vérifier régulièrement que toutes les fixations, par exemple les écrous et boulons, sont bien serrées avant d'utiliser le produit. Une utilisation prolongée, particulièrement sur des sols sablonneux, entraîne l'usure et une légère déformation de la lame de coupe. La coupe est moins efficace et la lame de coupe doit être remplacée.
3. Garder la lame de coupe (16c) aiguisée pour conserver de bonnes performances de coupe. Si la lame de coupe est usée ou endommagée, la remplacer par une neuve de même type ou demander à un spécialiste qualifié de l'affûter.
4. Desserrer le boulon tête hexagonale (16d) dans le sens inverse des aiguilles d'une montre à l'aide d'une clé adaptée (taille 13mm) et le retirer avec la lame de coupe (16c) et le support de lame (16b).
5. Remplacer la lame de coupe (16c) par une neuve de même type. Vérifier d'abord l'état du support de lame (16b) sur la broche (16a), fixer la lame de coupe (16c) sur le support de lame (16b) en l'alignant sur les motifs en demi-cercle corrects, puis installer correctement le boulon tête hexagonale avec les rondelles (16d) pour stabiliser le raccordement. Serrer le boulon tête hexagonale (16d) dans le sens des aiguilles d'une montre à 25Nm min. / 35Nm max. pour assurer le bon fonctionnement du produit (Fig. 19).
6. Remplacer cette lame de coupe (16c) au bout de 50 heures de tonte ou de 2 ans (selon la première échéance), quel que soit son état. Si la lame de coupe (16c) est fissurée ou endommagée, elle doit être remplacée immédiatement par une neuve.
7. Lubrifier la lame de coupe (16c) après chaque utilisation pour prolonger sa durée de vie et celle du produit. Appliquer de l'huile de machine légère le long du bord de la lame de coupe.

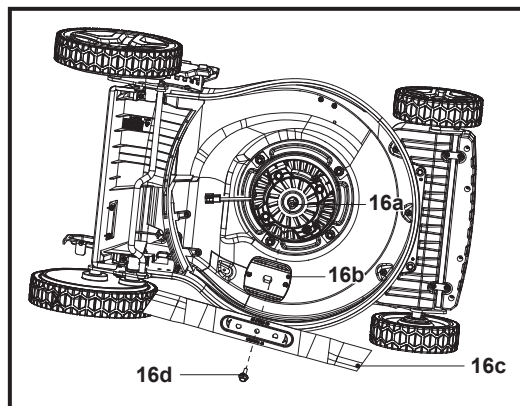

Fig. 19

Bac de ramassage

1. Inspecter le bac de ramassage (19) avant chaque utilisation. Ne pas l'utiliser si des dommages sont constatés.
2. Nettoyer le bac de ramassage (19) après utilisation avec de l'eau et du savon doux.
3. Laisser le bac de ramassage (19) sécher complètement avant de le ranger afin d'éviter les moisissures.

Cordon de commande

Vérifier le cordon de commande (5) avant chaque utilisation.



AVERTISSEMENT ! NE PAS UTILISER LE PRODUIT AVEC UN CORDON DE COMMANDE (5) DÉFECTUEUX OU DESSERRÉ !

Réparation

Ce produit ne contient aucune pièce pouvant être réparée par l'utilisateur. Contacter un centre de service agréé ou une personne qualifiée afin de le faire vérifier et réparer.

Rangement

1. Éteindre le produit et retirer la batterie (23) avant le remisage.
2. Nettoyer le produit comme décrit ci-dessus.

3. Il est conseillé de plier le guidon et de ranger le produit à la verticale pour gagner de la place (Fig. 20).

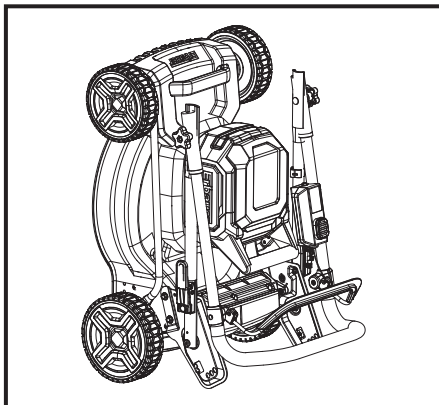

Fig. 20

4. Ranger le produit et ses accessoires dans un endroit sombre, sec, bien ventilé et à l'abri du gel.
5. Toujours ranger le produit dans un endroit inaccessible aux enfants. La température de stockage idéale est comprise entre 10 et 30 °C.
6. Nous conseillons d'utiliser l'emballage d'origine pour ranger la tondeuse à gazon ou de la couvrir avec une housse appropriée (sans la batterie) afin de la protéger contre la poussière.
7. Avant de la ranger, charger la batterie jusqu'à ce que 3 barres s'affichent sur l'indicateur lumineux.

Transport

1. Mettre le produit hors tension et retirer la batterie (23) avant de le transporter.
2. Fixer les protections de transport, le cas échéant.
3. Toujours transporter le produit à l'aide des poignées de transport (11, 14).
4. Protéger le produit de tout choc violent ou de toute vibration importante susceptible de se produire lors du transport dans un véhicule.
5. Attacher le produit pour l'empêcher de glisser ou de tomber sous peine d'entraîner des dommages et des blessures.



(EN) EU DECLARATION OF CONFORMITY
(FR) DÉCLARATION UE DE CONFORMITÉ
(PL) DEKLARACJA ZGODNOŚCI UE
(RO) DECLARAȚIA DE CONFORMITATE UE
(ES) DECLARACIÓN UE DE CONFORMIDAD
(PT) DECLARAÇÃO DE CONFORMIDADE UE

Product/ Produit/ Produkt/Produsul/Produkt/Producto/Produto

- Cordless lawnmower / Tondeuse sur batterie / Bezprzewodowa kosiarka do trawy / Mașină de tuns gazonul fără cablu / Cortacésped inalámbrico / Corta-relva sem fios
- ERT1041GLM
- 36V, 41cm
- Serial number range 000001 to 999999

Name and address of the manufacturer or his authorised representative:

Nom et adresse du fabricant ou de son mandataire:

Nazwa i adres producenta lub jego upoważnionego przedstawiciela:

Denumirea și adresa producătorului sau a reprezentantului său autorizat:

Nombre y dirección del fabricante o de su representante autorizado:

Nome e endereço do fabricante ou do respetivo mandatário:

Kingfisher International Products B.V.,
Rapenburgerstraat 175E,
1011 VM Amsterdam,
The Netherlands

This declaration of conformity is issued under the sole responsibility of the manufacturer.

La présente déclaration de conformité est établie sous la seule responsabilité du fabricant.

Niniejsza deklaracja zgodności wydana zostaje na wyłączną odpowiedzialność producenta.

Prezenta declarație de conformitate este emisă pe răspunderea exclusivă a producătorului.

La presente declaración de conformidad se expide bajo la exclusiva responsabilidad del fabricante.

A presente declaração de conformidade é emitida sob a exclusiva responsabilidade do fabricante.

Object of the declaration/Objet de la declaration/Przedmiot deklaracji/Obiectul declarației/Objeto de la declaración/Objeto da declaração

Product/Produit/Produkt/Produsul/
Producto/Produto

Model/Modèle/Model/Modelul/
Modelo/Modelo

EAN

Cordless lawnmower / Tondeuse
sur batterie / Bezprzewodowa
kosiarka do trawy / Mașină de tuns
gazonul fără cablu / Cortacésped
inalámbrico / Corta-relva sem fios

ERT1041GLM

5059340904832
5059340904610
5063022544490

The object of the declaration described above is in conformity with the relevant Union harmonisation legislation:

L'objet de la déclaration décrit ci-dessus est conforme à la législation d'harmonisation de l'Union applicable:

Wymieniony powyżej przedmiot niniejszej deklaracji jest zgodny z odnośnymi wymaganiami unijnego prawodawstwa harmonizacyjnego:

Obiectul declarației descris mai sus este în conformitate cu legislația relevantă de armonizare a Uniunii:

El objeto de la declaración descrita anteriormente es conforme con la legislación de armonización pertinente de la Unión:

O objeto da declaração acima descrito está em conformidade com a legislação de harmonização da União aplicável:

2006/42/EC as amended	Machinery Directive
2014/30/EU as amended	Directive Electromagnetic compatibility
2000/14/EC as amended	Outdoor Noise Directive
2011/65/EU as amended	Directive Restriction of the use of certain hazardous substances in electrical and electronic equipment
Directive 2006/42/CE relative aux machines	
2014/30 / UE telle que modifiée	Directive Compatibilit�� electromagn��tique
Directive 2000/14/CE relative aux ��missions sonores ext��rieures	
Directive 2011/65/UE relative �� la limitation de l'utilisation de certaines substances dangereuses dans les ��quipements ��lectriques et ��lectroniques	
2006/42/WE w zmianionej dyrektywie maszynowej	
2014/30 / UE ze zmianami Dyrektywa Kompatybilno�� elektromagnetyczna	
2000/14/WE w zmianionej dyrektywie w sprawie ha��su na zewn��trz	
2011/65 / UE ze zmianami Dyrektywa Ograniczenie stosowania niekt��rych niebezpiecznych substancji w sprz��cie elektrycznym i elektronicznym	
2006/42/CE, astfel a fost modificat�� Directiva privind echipamentele	
2014/30/UE, astfel a fost modificat�� Directiva privind compatibilitatea electromagnetice	
2000/14/CE, astfel a fost modificat�� Directiva privind zgomotul ��n aer liber	
2011/65/UE, astfel a fost modificat�� Directiva privind limitarea utiliz��rii anumitor substan��e periculoase ��n echipamentele electrice ��i electronice	
Directiva sobre maquinaria modificada 2006/42/CE	
2014/30/UE modificada Directiva Compatibilidad electromagn��tica	
2000/14/CE modificada Directiva sobre ruido al aire libre	
2011/65/UE modificada Directiva Restricci��n del uso de determinadas sustancias peligrosas en equipos el��ctricos y electr��nicos	
2006/42/CE como diretiva de m��quinas alteradas	
2014/30/UE como altera��o da compatibilidade eletromagn��tica	
2000/14/CE como diretiva de ru��do exterior alterada	
2011/65/UE como restri��o diretiva alterada da utiliza��o de certas subst��ncias perigosas em equipamentos el��tricos e eletr��nicos	
Measured Sound Power Level	Guaranteed Sound Power Level
Le niveau de puissance acoustique mesur��	Le niveau de puissance acoustique garant
Zmierzony poziom mocy akustycznej	Gwarantowany poziom mocy akustycznej
Nivel de putere acustic�� m��surat	Nivel de putere acustic�� garantat
Nivel de potencia sonora medido	Nivel de potencia sonora garantizado
N��vel de pot��ncia sonora medido	N��vel de pot��ncia sonora garantido
: 88.51 dB(A)	: 92 dB(A)

References to the relevant harmonised standards used or references to the other technical specifications in relation to which conformity is declared:

R  f  rences des normes harmonis  es pertinentes appliqu  es, y compris la date de celles-ci, ou des autres specifications techniques, y compris la date de celles-ci, par rapport auxquelles la conformit   est d  clar  e:

Odwolania do odno  nych norm zharmonizowanych, kt  re zastosowano, wraz z dat   normy, lub do innych specyfikacji technicznych, wraz z dat   specyfikacji, w odniesieniu do kt  rych deklarowana jest zgodno  c:

Trimiteri la standardele armonizate relevante folosite, inclusiv data standardului, sau trimiteri la celelalte specifica  ii tehnice, inclusiv data specifica  iilor,   n leg  tur   cu care se declar   conformitatea:

Referencias a las normas armonizadas pertinentes utilizadas, incluidas las fechas de las normas, o referencias a las otras especificaciones t  cnicas, incluidas las fechas de las especificaciones, respecto a las cuales se declara la conformidad:

Refer  ncias   s normas harmonizadas aplic  veis utilizadas, incluindo a data da norma, ou   s outras especifica  o  es t  cnicas, incluindo a data da especifica  o, em rela  o   s quais    declarada a conformidade:

EN 62841-1:2015+A11
EN IEC 62841-4-3:2021+A11
EN IEC 55014-1:2021
EN IEC 55014-2:2021
EN ISO 3744:1995

Where applicable, the notified body TÜV Rheinland LGA Products GmbH, Tillystraße 2, 90431 Nürnberg, Germany, 0197 performed Outdoor Noise Directive and issued the certificate: JO 60176609 0001.

Le cas échéant, l'organisme notifié TÜV Rheinland LGA Products GmbH, Tillystraße 2, 90431 Nürnberg, Germany, 0197 a effectué Directive 2000/14/CE relative aux émissions sonores extérieures et a établi le certificate: JO 60176609 0001.

W stosownych przypadkach jednostka TÜV Rheinland LGA Products GmbH, Tillystraße 2, 90431 Nürnberg, Germany, 0197 notyfikowana przeprowadziła 2000/14/WE w zmienionej dyrektywie w sprawie hałasu na zewnątrz i wydała certyfikat : JO 60176609 0001.

După caz, organismul notificat TÜV Rheinland LGA Products GmbH, Tillystraße 2, 90431 Nürnberg, Germany, 0197 a efectuat 2000/14/CE, astfel a fost modificată Directiva privind zgomotul în aer liber și a emis certificatul: JO 60176609 0001.

Si procede, el organismo notificado TÜV Rheinland LGA Products GmbH, Tillystraße 2, 90431 Nürnberg, Germany, 0197 ha efectuado 2000/14/CE modificada Directiva sobre ruido al aire libre y expide el certificado: JO 60176609 0001.

Se for esse o caso, o organismo notificado TÜV Rheinland LGA Products GmbH, Tillystraße 2, 90431 Nürnberg, Germany, 0197 efetuou 2000/14/CE como diretiva de ruído exterior alterada e emitiu o certificado: JO 60176609 0001.

Authorized Signatory and technical file holder/ Signataire et responsable de la documentation technique autorisé/ Podmiot uprawniony do wystawienia i adres przechowywania dokumentacji technicznej/ Semnatar autorizat și deținătorul dosarului ethnic/ Firmante autorizado y titular del expediente técnico/Signatário autorizado e detentor da ficha técnica:

Kingfisher International Products B.V.,
Rapenburgerstraat 175E,
1011 VM Amsterdam,
The Netherlands



David Awe
Group Quality Director

: [29/08/2024]



ÉLÉMENTS D'EMBALLAGE
À SÉPARER + NOTICE À
DÉPOSER DANS LE BAC
DE TRI



Fabricant:

EU Manufacturer:

Kingfisher International Products B.V.
Rapenburgerstraat 175E
1011 VM Amsterdam
The Netherlands

FR www.castorama.fr

www.bricodepot.fr

www.screwfix.fr

**Pour consulter les manuels d'instructions en
ligne, rendez-vous sur le site
www.kingfisher.com/products**

PL Kosiarka
akumulatorowa
36 V 41 cm

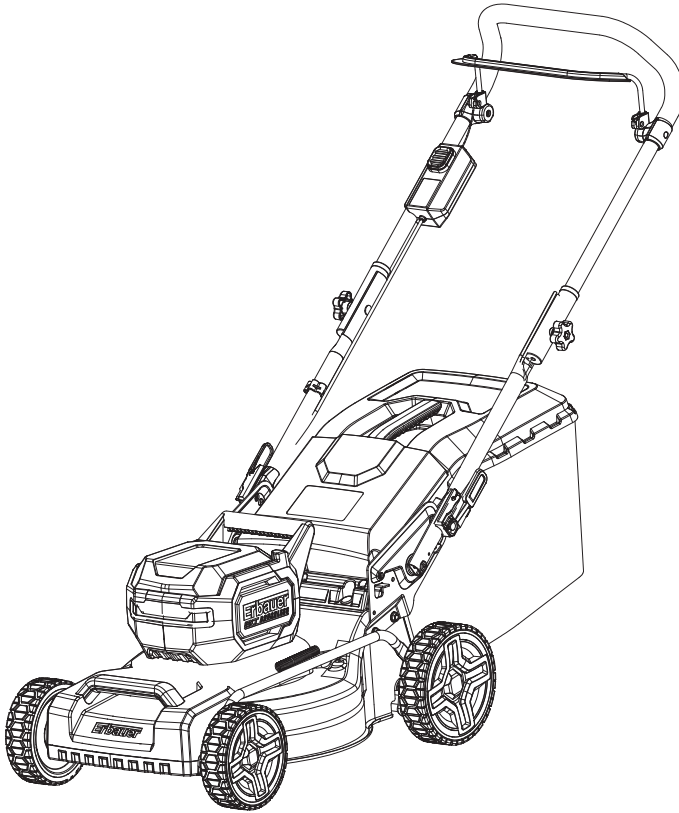

PL INSTRUKCJA OBSŁUGI

WAŻNE — Niniejsza instrukcja została opracowana w celu zapewnienia bezpieczeństwa użytkownikowi. Należy dokładnie ją przeczytać przed rozpoczęciem użytkowania produktu i zachować do wglądu w przyszłości.



V10924_5059340904832_MAND2_2324

ERT1041GLM

5059340904832

5059340904610

5063022544490

PL Części

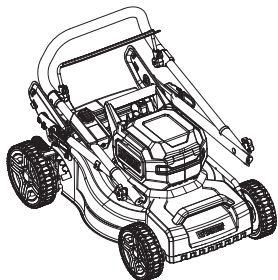

01. x1

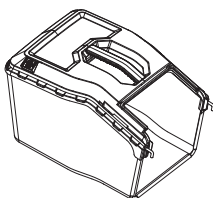

02. x1

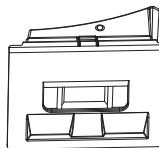

03. x1

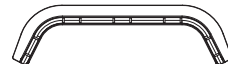

04. x1

PL Będziesz potrzebować

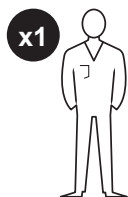

(elementy nieznające się w zestawie)

Odpowiednie środki ochrony indywidualnej

Odpowiedni klucz

Odpowiedni olej smarujący

Akumulator (23) (brak w zestawie w przypadku modelu 5063022544490)

Ładowarka (24) (brak w zestawie w przypadku modelu 5063022544490) wraz z instrukcją obsługi

PL Spis treści

PL	
Opis produktu	3
Bezpieczeństwo	5
Gwarancja	23
Przygotowanie	24
Montaż	25
Funkcje i ustawienia	31
Użytkowanie	35
Czyszczenie i konserwacja	39

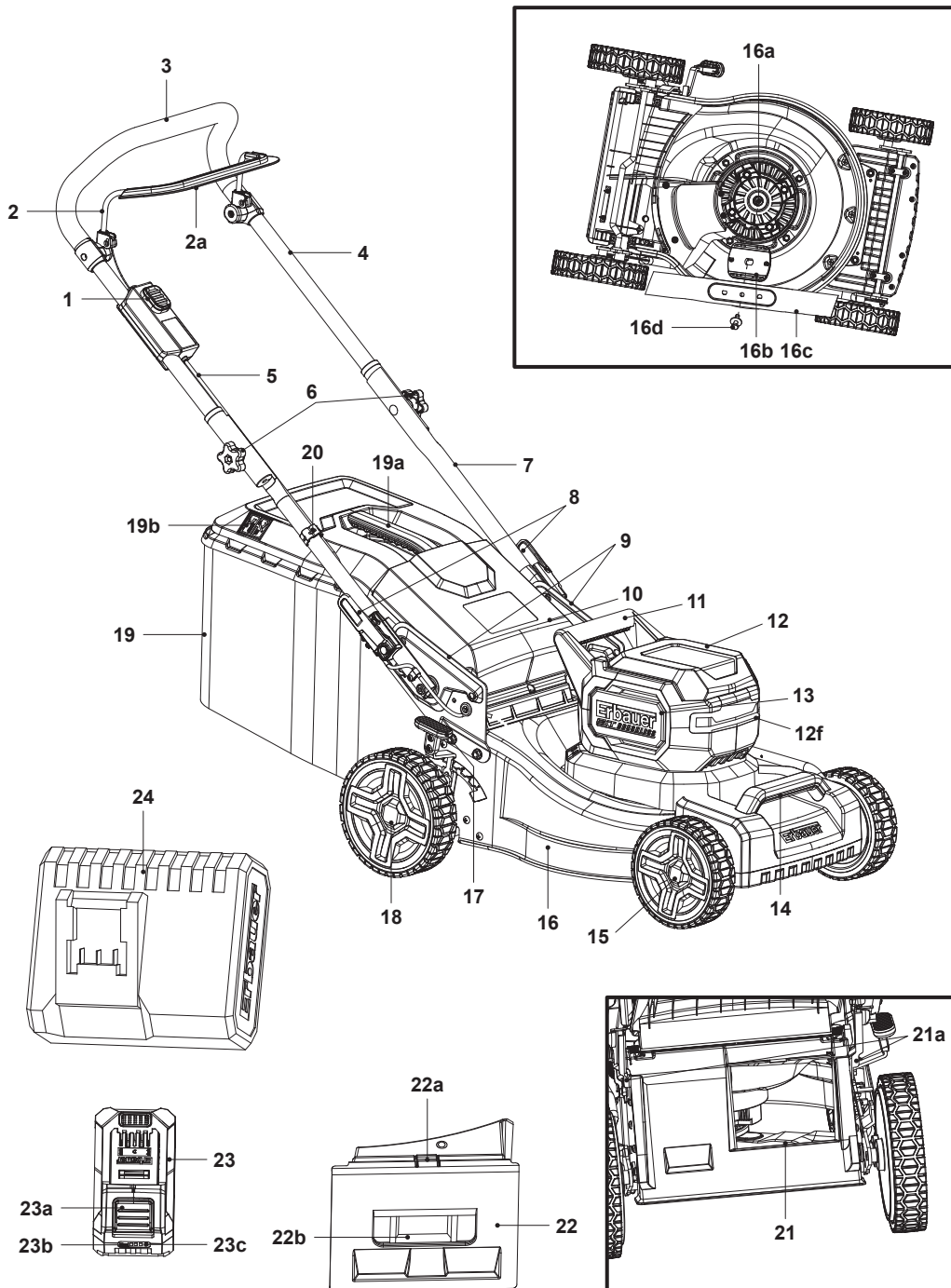

1. Przełącznik bezpieczeństwa
2. Dźwignia uruchamiania
 - a. Tuleja ochronna
3. Uchwyt
4. Uchwyt górny
5. Przewód sterujący
6. Pokrętko blokujące (x2)
 - a. Śruba mocująca*
7. Uchwyt dolny (x2)
8. Dźwignia blokująca (x2)
 - a. Sworzeń blokujący*
9. Wspornik uchwytu (x2)
 - a. Otwór* (x3)
10. Osłona deflektora
11. Tylny uchwyt transportowy
12. Pokrywa komory akumulatora
 - a. Styki elektryczne*
 - b. Prowadnice*
 - c. Wyświetlacz akumulatora*
 - d. Występ*
 - e. Komora akumulatora*
 - f. Oświetlenie robocze
13. Otwory wentylacyjne
14. Przedni uchwyt transportowy
15. Koło przednie (x2)
16. Komora ostrza tnącego
 - a. Trzpień
 - b. Uchwyt ostrza
 - c. Ostrze tnące
 - d. Śruba z łbem sześciokątnym z podkładkami
17. Dźwignia regulacji wysokości koszenia
18. Koło tylne (x2)
19. Kosz na trawę
 - a. Uchwyt do przenoszenia
 - b. Kłapka
 - c. Gumowy zacisk* (x3)
 - d. Pręt podtrzymujący*
 - e. Zaczepek kosza* (x2)
20. Klips do przewodu
21. Tylna rura wylotowa
 - a. Haczyk zatrzaskowy (x2)
22. Wkładka mulczująca
 - a. Zatrzask mocujący
 - b. Ukryty uchwyt
23. Akumulator (brak w zestawie)
 - a. Przycisk zwalniający
 - b. Przycisk kontroli naładowania akumulatora
 - c. Wskaźniki poziomu naładowania akumulatora
24. Ładowarka (brak w zestawie)



UWAGA: Części oznaczone gwiazdką * nie zostały pokazane w tym zestawieniu. Patrz odpowiednia część niniejszej instrukcji obsługi.

*W przypadku modelu 5063022544490 (samo urządzenie) akumulator i ładowarka są sprzedawane oddzielnie.



Ogólne ostrzeżenia dotyczące bezpieczeństwa użytkownika maszyny



OSTRZEŻENIE! NALEŻY ZAPOZNAĆ SIĘ ZE WSZYSTKIMI OSTRZEŻENIAMI DOTYCZĄCYMI BEZPIECZEŃSTWA, INSTRUKCJAMI, ILUSTRACJAMI I DANymi TECHNICZNYMI DOŁĄCZONYMI DO URZĄDZENIA.

NIEZASTOSOWANIE SIĘ DO WSZYSTKICH PONIŻSZYCH INSTRUKCJI MOŻE SKUTKOWAĆ PORĄŻENIEM PRĄDEM, POŻAREM LUB POWAŻNYMI OBRAŻENIAMI.

NALEŻY ZACHOWAĆ WSZYSTKIE OSTRZEŻENIA I INSTRUKCJE DO WGLĄDU W PRZYSZŁOŚCI.

Termin „maszyna” użyty w zasadach bezpieczeństwa odnosi się zarówno do urządzeń zasilanych z sieci elektrycznej (przewodowych), jak i do maszyn zasilanych akumulatorowo (bezprzewodowych).

Bezpieczeństwo w miejscu pracy

- **Miejsce pracy powinno być czyste i dobrze oświetlone.** Nieporządek oraz słabe oświetlenie sprzyjają wypadkom.
- **Nie należy obsługiwać maszyn w środowisku zagrożonym wybuchem, np. w obecności łatwopalnych cieczy, gazów lub pyłów.** Maszyny wytwarzają iskry, które mogą spowodować zapłon pyłu lub oparów.
- **Nie zezwalać na przebywanie dzieci i osób postronnych w pobliżu pracującej maszyny.** Czynniki rozpraszające uwagę mogą spowodować utratę kontroli przez użytkownika.

Bezpieczeństwo elektryczne

- **Wtyczki przewodów maszyny muszą pasować do gniazd zasilających. Nie wolno w żaden sposób przerabiać wtyczki. Do zasilania maszyn, które są uziemione, nie wolno stosować żadnych adapterów (prześciówek).** Oryginalne wtyczki i pasujące gniazda zmniejszają ryzyko porażenia prądem elektrycznym.
- **Należy unikać kontaktu ciała z uziemionymi powierzchniami, takimi jak rury, grzejniki, kuchenki i lodówki.** Jeśli ciało użytkownika jest uziemione, istnieje większe ryzyko porażenia prądem.
- **Nie narażać elektronarzędzi na działanie deszczu ani wilgoci.** Przedostanie się wody do środka elektronarzędzia zwiększa ryzyko porażenia prądem.
- **Nie nadwyręzać przewodu elektrycznego. Nigdy nie używać przewodu zasilającego do przenoszenia, ciągnięcia ani odłączania maszyny od sieci. Przewód należy utrzymywać z dala od wysokich temperatur, oleju, ostrych krawędzi oraz ruchomych części.** Uszkodzenie lub zaplątanie przewodów zwiększa ryzyko porażenia prądem.
- **Podczas korzystania z urządzenia na zewnątrz należy korzystać z przedłużacza przystosowanego do użytku na zewnątrz.** Użycie odpowiedniego przewodu zmniejsza ryzyko porażenia prądem.
- **Jeśli nie można uniknąć pracy z maszyną w wilgotnym miejscu, należy korzystać ze źródła zasilania wyposażonego w wyłącznik różnicowoprądowy (RCD).** Użycie RCD zmniejsza ryzyko porażenia prądem elektrycznym.

Bezpieczeństwo użytkownika

- **Podczas pracy z maszyną zachować czujność, obserwować maszynę i kierować się zdrowym rozsądkiem. Nie wolno używać maszyny, jeśli operator jest zmęczony lub pod wpływem leków, alkoholu bądź środków odurzających.** Chwila nieuwagi podczas używania maszyny może doprowadzić do poważnych obrażeń.

- **Należy stosować środki ochrony indywidualnej. Zawsze stosować środki ochrony oczu.** Użycie środków ochrony odpowiednich do warunków pracy, takich jak maska przeciwpyłowa, obuwie antypoślizgowe, kask czy ochronniki słuchu, pozwoli ograniczyć ryzyko odniesienia obrażeń ciała.
- **Należy zapobiegać przypadkowemu uruchomieniu. Przed podłączeniem do źródła zasilania lub akumulatora, podnoszeniem lub przenoszeniem maszyny należy upewnić się, że przełącznik jest ustawiony w położeniu wyłączenia.** Przenoszenie maszyn z palcem trzymanym na przełączniku lub podłączanie załączonych maszyn do źródła zasilania może być przyczyną wypadków.
- **Przed uruchomieniem maszyny usunąć z niej wszelkie przyrządy nastawcze i klucze.** Pozostawienie klucza lub przyrządu regulującego na obracającej się części maszyny może spowodować obrażenia ciała.
- **Nie sięgać zbyt daleko. Zawsze należy zachowywać prawidłową pozycję stóp i utrzymywać równowagę.** Pozwala to na zachowanie lepszej kontroli nad maszyną w niespodziewanych sytuacjach.
- **Nosić odpowiednią odzież. Nie nosić luźnej odzieży ani biżuterii. Nie zbliżać rąk ani ubrań do ruchomych części.** Luźna odzież, biżuteria i długie włosy mogą zostać pochwycone przez ruchome części.
- **Jeśli w zestawie znajdują się urządzenia do podłączenia systemów odpylających, należy sprawdzić, czy zostały prawidłowo podłączone i są właściwie używane.** Korzystanie z urządzeń odpylających zmniejsza ryzyko związane z nadmiernym zapyleniem.
- **Nie wolno pozwolić, aby znajomość maszyny, wynikająca z jej częstego używania, zamieniła się w rutynę skutkującą ignorowaniem zasad bezpieczeństwa.** Nieostrożne działanie może w ułamku sekundy spowodować poważne obrażenia.

Użytkowanie i konserwacja maszyny

- **Nie wykonywać żadnych czynności na siłę. Używać maszyny odpowiedniej do danego zastosowania.** Właściwy dobór maszyny pozwoli wykonać pracę lepiej i bezpieczniej w przewidzianym tempie.
- **Nie korzystać z maszyny, jeśli nie można jej włączyć lub wyłączyć włącznikiem.** Maszyna, której nie można kontrolować za pomocą przełącznika, stanowi zagrożenie i wymaga naprawy.
- **Przed dokonaniem jakichkolwiek regulacji, zmiany akcesoriów lub schowaniem maszyny odłączyć wtyczkę od źródła zasilania i/lub wyjąć z maszyny akumulator (w przypadku akumulatora wyjmowanego).** Takie środki zapobiegawcze zmniejszają ryzyko przypadkowego uruchomienia maszyny.
- **Nieużywane maszyny przechowywać poza zasięgiem dzieci i nie pozwalać na ich obsługę osobom niezaznajomionym z maszyną lub z niniejszą instrukcją.** Maszyny w rękach nieprzeszkolonych użytkowników są niebezpieczne.
- **Należy konserwować maszyny i akcesoria. Sprawdzać, czy ruchome części są wyrównane i nie zacinają się oraz czy żadne części nie są uszkodzone lub nie znajdują się w stanie, który mógłby wpływać na działanie maszyny. W razie stwierdzenia uszkodzenia przed użyciem oddać maszynę do naprawy.** Wiele wypadków wynika z nieprawidłowej konserwacji maszyn.
- **Maszyny tnące powinny być ostre i czyste.** Właściwie konserwowane i naostrzone maszyny tnące rzadziej się blokują i łatwiej jest utrzymać nad nimi kontrolę.
- **Należy używać maszyny, akcesoriów, końcówek itp. zgodnie z niniejszą instrukcją, uwzględniając warunki robocze i rodzaj wykonywanej pracy.** Używanie maszyny do prac niezgodnych z jej przeznaczeniem może prowadzić do sytuacji niebezpiecznych.

- **Uchwyty i powierzchnie chwytu muszą być suche, czyste oraz wolne od oleju i smaru.** Śliskie uchwyty i powierzchnie nie pozwalają na bezpieczną pracę i utrudniają zachowanie pełnej kontroli nad maszyną w nieoczekiwanych sytuacjach.

Obsługa i konserwacja maszyn akumulatorowych

- **Ładować wyłącznie za pomocą ładowarki określonej przez producenta.** Ładowarka odpowiednia do jednego typu akumulatora może stwarzać ryzyko pożaru, jeśli będzie używana z innym akumulatorem.
- **W maszynach używać tylko akumulatorów specjalnie do nich przeznaczonych.** Zastosowanie jakichkolwiek innych akumulatorów może stwarzać ryzyko obrażeń i pożaru.
- **Gdy akumulator nie jest używany, należy przechowywać go z dala od metalowych przedmiotów, takich jak spinacze do papieru, monety, klucze, gwoździe, wkręty oraz inne niewielkie przedmioty metalowe, które mogą spowodować zwarcie między zaciskami.** Zwarcie ze sobą zacisków akumulatora może spowodować oparzenia lub pożar.
- **W przypadku nieprawidłowej eksploatacji może dojść do wytryśnięcia cieczy z akumulatora. Unikać kontaktu. W razie przypadkowego kontaktu splukać miejsce kontaktu wodą. W przypadku kontaktu cieczy z oczami należy dodatkowo uzyskać pomoc lekarską.** Ciecz wyrzucona z akumulatora może spowodować podrażnienie lub oparzenia.
- **Nie używać akumulatora ani maszyny, jeśli są uszkodzone lub zostały zmodyfikowane.** Uszkodzone lub zmodyfikowane akumulatory mogą charakteryzować się nieprzewidywalnym działaniem, skutkującym pożarem, wybuchem lub ryzykiem odniesienia obrażeń.
- **Nie narażać akumulatora ani maszyny na kontakt z ogniem lub zbyt wysoką temperaturą.** Narażenie na kontakt z ogniem lub temperaturą powyżej 130 °C może spowodować wybuch.

- **Przestrzegać wszystkich wskazówek dotyczących ładowania i nie ładować akumulatora ani maszyny poza zakresem temperatur wskazanym w instrukcji.** Ładowanie przeprowadzane w nieprawidłowy sposób lub w temperaturach wykraczających poza określony zakres może spowodować uszkodzenie akumulatora i zwiększyć ryzyko pożaru.

Serwisowanie

- **Urządzenie powinno być serwisowane wyłącznie przez wykwalifikowanego mechanika i wyłącznie z użyciem oryginalnych części zamiennych.** Zapewni to utrzymanie bezpieczeństwa maszyny.
- **Nie wolno serwisować uszkodzonego akumulatora.** Serwis akumulatora powinien zostać przeprowadzony przez producenta lub upoważnionych usługodawców.

Ostrzeżenia dotyczące bezpieczeństwa użytkownika kosiarki

- **Nie używać kosiarki przy złej pogodzie, w szczególności gdy mogą występować wyładowania atmosferyczne.** Zmniejszy to ryzyko porażenia piorunem.
- **Dokładnie sprawdzić, czy w obszarze, na którym ma być używana kosiarka, nie bytują zwierzęta.** Pracująca kosiarka może zranić zwierzęta.
- **Dokładnie sprawdzić obszar, na którym ma być używana kosiarka, i usunąć wszystkie kamienie, patyki, druty, kości i inne przedmioty.** Przedmioty wyrzucane przez maszynę mogą spowodować obrażenia.
- **Przed każdym użyciem kosiarki należy obejrzeć ją i sprawdzić, czy ostrze i jego zespół nie są zużyte lub uszkodzone.** Zużyte lub uszkodzone części zwiększają ryzyko obrażeń.
- **Należy często sprawdzać kosz na trawę pod kątem zużycia lub uszkodzenia.** Zużyty lub uszkodzony kosz na trawę może zwiększać ryzyko obrażeń.

- **Nie wolno zdejmować osłon. Osłony muszą być w dobrym stanie i być prawidłowo zamontowane.** Luźna, uszkodzona lub niewłaściwie działająca osłona może spowodować obrażenia.
- **Utrzymywać w czystości wszystkie wloty powietrza chłodzącego.** Niedrożne i zanieczyszczone wloty powietrza mogą powodować przegrzanie i ryzyko pożaru.
- **Podczas obsługi kosiarki należy zawsze nosić antypoślizgowe obuwie ochronne. Nie wolno obsługiwać kosiarki boso ani w sandałach.** Pozwoli to zmniejszyć ryzyko obrażeń stóp w wyniku kontaktu z ruchomym ostrzem.
- **Podczas pracy kosiarką należy zawsze nosić długie spodnie.** Odkryta skóra jest bardziej narażona na obrażenia spowodowane odrzucanymi przedmiotami.
- **Nie wolno pracować kosiarką na mokrej trawie. W trakcie pracy z urządzeniem należy chodzić, nigdy biegać.** Pozwoli to zmniejszyć ryzyko poślizgnięcia się i upadku, co mogłoby spowodować obrażenia.
- **Nie wolno pracować kosiarką na terenie o zbyt stromym nachyleniu.** Pozwoli to zmniejszyć ryzyko utraty kontroli, poślizgnięcia się i upadku, co mogłoby spowodować obrażenia.
- **Podczas pracy na nachylonym terenie zawsze zachowywać stabilność, poruszać się w poprzek zbocza zamiast w górę albo w dół i zachowywać wyjątkową ostrożność podczas zmiany kierunku.** Pozwoli to zmniejszyć ryzyko utraty kontroli, poślizgnięcia się i upadku, co mogłoby spowodować obrażenia.
- **Zachować wyjątkową ostrożność podczas zawracania lub ciągnięcia kosiarki w swoją stronę. Zawsze zwracać uwagę na otoczenie.** Zmniejsza to ryzyko potknięcia się podczas pracy.
- **Nie wolno dotykać ostrzy ani innych niebezpiecznych ruchomych części, gdy są one w ruchu.** Pozwoli to zmniejszyć ryzyko obrażeń spowodowanych przez ruchome części.

- **Przed przystąpieniem do usuwania nagromadzonego materiału lub czyszczenia kosiarki sprawdzić, czy wszystkie przełączniki zasilania są wyłączone, a akumulator został odłączony.** Niespodziewane uruchomienie kosiarki może spowodować poważne obrażenia.

Dodatkowe instrukcje dotyczące bezpieczeństwa użytkowania kosiarki

Szkolenie

- Należy dokładnie zapoznać się z instrukcjami. Należy zapoznać się z elementami sterującymi i zasadami prawidłowego użytkowania urządzenia.
- Nigdy nie zezwalać na korzystanie z urządzenia dzieciom, osobom o obniżonej sprawności fizycznej, sensorycznej lub umysłowej, osobom nieposiadającym doświadczenia i wiedzy ani osobom niezaznajomionym z niniejszą instrukcją. Lokalne przepisy mogą nakładać ograniczenia dotyczące wieku użytkownika urządzenia.
- Należy dopilnować, aby dzieci nie bawiły się produktem.
- Prace związane z czyszczeniem i konserwacją nie mogą być wykonywane przez dzieci bez odpowiedniego nadzoru.
- Nigdy nie należy kosić trawy, gdy w pobliżu znajdują się ludzie, zwłaszcza dzieci, lub zwierzęta domowe.
- Należy pamiętać, że operator lub użytkownik ponosi odpowiedzialność za wypadki lub zagrożenia dla innych osób lub ich mienia.

Przygotowanie

- Podczas koszenia należy zawsze nosić solidne obuwie i długie spodnie. Nie wolno obsługiwać produktu boso ani w sandałach. Unikać noszenia luźnej odzieży oraz ubrań ze zwisającymi sznurkami i wiązaniem.
- Należy dokładnie sprawdzić obszar, na którym produkt ma być używany i usunąć wszystkie przedmioty, które mogłyby zostać przez niego wyrzucone.

- Przed użyciem zawsze sprawdzać wzrokowo, czy ostrze tnące, jego śruby i zespół ostrza tnącego nie są zużyte ani uszkodzone. Zużyte lub uszkodzone ostrza tnące i śruby należy wymieniać w komplecie w celu zachowania wyważenia. Wymienić uszkodzone lub nieczytelne etykiety.



UWAGA! NIE DOTYKAĆ OBRACAJĄCEGO SIĘ OSTRZA TNĄCEGO.

Użytkowanie

- Urządzenie należy użytkować wyłącznie w świetle dziennym lub przy dobrym oświetleniu sztucznym.
- Jeśli to możliwe, unikać użytkowania urządzenia na mokrej trawie.
- Zawsze dbać o stabilność na nachylonym terenie.
- W trakcie pracy z urządzeniem należy chodzić, nigdy biegać.
- Kosić w poprzek zbocza, nigdy w górę i w dół.
- Zachować najwyższą ostrożność podczas zmiany kierunku poruszania się na zboczach.
- Nie używać kosiarki na bardzo stromych zboczach.
- Zachować wyjątkową ostrożność podczas zawracania lub ciągnięcia produktu do siebie.
- Zatrzymać ostrze tnące, jeśli urządzenie musi zostać przechylone na czas transportu, podczas przejazdu przez powierzchnie inne niż trawa oraz podczas transportu do i z koszonego obszaru.
- Nie wolno używać produktu, jeśli osłony są uszkodzone lub nie są zamontowane urządzenia zabezpieczające, takie jak deflektory czy kosze na trawę.
- Urządzenie należy uruchamiać lub włączać, zachowując ostrożność, postępując zgodnie z instrukcjami i pamiętając o trzymaniu stóp z dala od ostrzy tnących.
- Podczas uruchamiania silnika nie przechylać urządzenia, chyba że jest to wymagane do uruchomienia. W takim przypadku nie przechylać bardziej, niż jest to absolutnie konieczne, i podnosić tylko tę część, która jest oddalona od operatora.
- Nie uruchamiać urządzenia, stojąc przed rurą wylotową.

- Nie zbliżać dłoni ani stóp do obracających się części. Nie zbliżać się do otworu wylotowego.
- Nie przenosić urządzenia z umieszczonym w nim akumulatorem.
- Wyłączyć urządzenie i wyjąć akumulator. Upewnić się, że nastąpiło całkowite zatrzymanie wszystkich ruchomych części:
 - przed każdym oddaleniem się od produktu,
 - przed przystąpieniem do usuwania przedmiotów/materiałów blokujących urządzenie lub udroźniania rury wylotowej,
 - przed przystąpieniem do kontroli, czyszczenia lub jakichkolwiek innych prac przy produkcji,
 - po uderzeniu w inny przedmiot. Sprawdzić produkt pod kątem uszkodzeń i dokonać napraw przed ponownym uruchomieniem i przystąpieniem do użytkowania produktu.
- Jeśli urządzenie zaczyna drgać w nienaturalny sposób, należy natychmiast:
 - sprawdzić je pod kątem uszkodzeń,
 - wymienić lub naprawić uszkodzone części,
 - sprawdzić, czy żadne elementy nie są poluzowane, i w razie potrzeby je dokręcić.

Konserwacja i przechowywanie

- Przed przystąpieniem do kontroli, czyszczenia lub wykonywania prac przy urządzeniu, a także po zakończeniu jego użytkowania, należy wyjąć z niego akumulator.
- Wyjąć akumulator przed przystąpieniem do konserwacji lub czyszczenia.
- Niewłaściwa konserwacja spowoduje usterkę/awarię urządzenia.
- Regularnie poddawać urządzenie kontroli i konserwacji. Wszystkie nakrętki, śruby i wkręty powinny być dobrze dokręcone, aby zapewnić bezpieczną pracę urządzenia.
- Należy często sprawdzać kosz na trawę pod kątem zużycia lub uszkodzenia.
- Podczas regulacji zachować ostrożność, aby zapobiec uwięzieniu palców między ruchomymi ostrzami a nieruchomymi elementami urządzenia.

- Przed umieszczeniem urządzenia w schowku należy poczekać, aż urządzenie ostygnie.
- Podczas serwisowania ostrzy należy pamiętać, że nawet po wyłączeniu zasilania wciąż mogą się one poruszać.
- Wymieniać zużyte lub uszkodzone części w celu zapewnienia bezpieczeństwa. Używać wyłącznie oryginalnych części zamiennych i akcesoriów.
- Czynności związane z demontażem i montażem ostrza tnącego należy wykonywać w wytrzymałych rękawicach roboczych.
- Naprawy produktu należy zlecać wyłącznie autoryzowanemu serwisowi lub odpowiednio wykwalifikowanemu specjalście.
- Nieużywane urządzenie należy przechowywać poza zasięgiem dzieci.

Dodatkowe ostrzeżenia dotyczące akumulatora

- **Przed użyciem akumulator wymaga naładowania.** Należy zawsze zapoznać się z instrukcją ładowarki i prawidłowo ładować akumulator.
- **Wyjąć akumulator z urządzenia, jeśli nie jest używane.**
- **Po zakończeniu ładowania nie pozostawiać akumulatora podłączonego do ładowarki.**
- **Po dłuższych okresach przechowywania konieczne może okazać się kilkukrotne naładowanie i rozładowanie akumulatora w celu uzyskania jego maksymalnej wydajności.**
- **Większą trwałość i lepszą wydajność akumulatora można uzyskać, ładując go w temperaturze otoczenia od 18 °C do 24 °C.** Nie ładować akumulatora w temperaturze poniżej 5 °C lub powyżej 40 °C. To ważne, ponieważ może zapobiec poważnemu uszkodzeniu akumulatora.
- **Nie ładować akumulatora w mokrym lub wilgotnym miejscu.** Przestrzeganie tej zasady zmniejsza ryzyko porażenia prądem.
- **Nie rozmontowywać akumulatora i unikać jego mechanicznego uszkodzenia. Ryzyko powstania zwarcia i możliwość emisji oparów.** W razie odczucia dyskomfortu zapewnić dostęp świeżego powietrza i skontaktować się z lekarzem.

- **Dokonując utylizacji akumulatora, należy oddzielić od siebie akumulatory pochodzące z różnych układów elektrochemicznych.**
- Nie wolno łączyć dodatniego i ujemnego bieguna akumulatora za pomocą jakichkolwiek metalowych przedmiotów (np. drutu).
- Nie przenosić ani nie przechowywać akumulatora razem z naszyjnikami, spinkami do włosów ani innymi metalowymi przedmiotami.
- Nie przebijać akumulatora gwoździami, nie uderzać w niego młotkiem, nie stawać na akumulatorze ani w żaden inny sposób nie narażać go na silne uderzenia lub wstrząsy.
- Nie lutować niczego bezpośrednio do akumulatora.
- Nie wystawiać akumulatora na działanie wody słodkiej ani słonej i nie dopuszczać do jego zamoczenia.
- Nie rozmontowywać ani nie modyfikować akumulatora.
- Nie umieszczać akumulatora w pobliżu ognia, na piecach ani w innych miejscach o wysokiej temperaturze. Nie umieszczać akumulatora w obszarach narażonych na bezpośrednie działanie promieni słonecznych i nie używać go ani nie przechowywać wewnątrz pojazdów przy wysokiej temperaturze zewnętrznej.
- Nie umieszczać akumulatora w kuchenkach mikrofalowych, w pojemnikach wysokociśnieniowych ani na kuchenkach indukcyjnych.
- Jeśli akumulator ma być przechowywany przez dłuższy czas, należy przechowywać go w temperaturze pokojowej (od 19 °C do 25 °C), naładowany do poziomu trzech kresek na wskaźniku ładowarki. W przypadku przechowywania przez bardzo długi czas należy raz na rok doładować akumulator, aby zapobiec jego nadmiernemu rozładowaniu.

Kontrola stanu zdrowia

Wszyscy pracownicy powinni być objęci przez pracodawcę programem opieki zdrowotnej, który pomoże na wczesnym etapie wykryć wszelkie choroby spowodowane drganiami i zapobiec postępowi chorób, a także umożliwi pracownikom pozostanie aktywnymi zawodowo.

Zmniejszenie drgań i hałasu

W celu ograniczenia skutków emisji hałasu oraz drgań należy ograniczyć czas korzystania z urządzenia, używać trybów emitujących niski poziom hałasu i drgań oraz stosować środki ochrony indywidualnej.

W celu zminimalizowania narażenia na działanie hałasu i drgań należy:

- Korzystać z urządzenia wyłącznie w sposób zgodny z przeznaczeniem oraz niniejszą instrukcją.
- Upewnić się, że urządzenie jest w dobrym stanie oraz należycie utrzymane.
- Używać osprzętu odpowiednio dobranego do urządzenia i zawsze upewnić się, że jest on w dobrym stanie.
- Mocno trzymać uchwyty/powierzchnię chwytu.
- Konserwować urządzenie w sposób zgodny z niniejszą instrukcją i zapewnić odpowiednie smarowanie (jeśli dotyczy).
- Zaplanować pracę w taki sposób, aby rozłożyć używanie maszyny wytwarzającej duże drgania na dłuższy czas.
- Długotrwałe użytkowanie urządzenia naraża użytkownika na drgania, które mogą powodować szereg objawów, nazywanych ogólnie zespołem wibracyjnym (chorobą wibracyjną), np. zaburzenia ukrwienia palców, a także inne schorzenia, takie jak zespół cieśni nadgarstka. Aby zmniejszyć to zagrożenie, należy zawsze podczas obsługi urządzenia używać rękawic ochronnych i utrzymywać dłonie w ciepłe.

Sytuacje awaryjne

Należy zapoznać się ze sposobem użytkowania produktu opisanym w niniejszej instrukcji obsługi. Należy zapamiętać wskazówki dotyczące bezpieczeństwa i przestrzegać ich podczas pracy. Pozwoli to ograniczyć ryzyko i zagrożenia.

- **Podczas korzystania z urządzenia należy zachować czujność, aby móc szybko rozpoznać i wyeliminować zagrożenia.** Szybka reakcja umożliwi zapobieganie poważnym obrażeniom lub uszkodzeniu mienia.

- **W razie usterek wyłączyć urządzenie i odłączyć akumulator.** Przed ponownym przystąpieniem do użytkowania urządzenia należy zlecić jego sprawdzenie i ewentualną naprawę wykwalifikowanemu specjaliście.

Inne zagrożenia

Nawet w przypadku korzystania z urządzenia zgodnie ze wszystkimi wymogami bezpieczeństwa, istnieje potencjalne ryzyko obrażeń i uszkodzenia mienia. Konstrukcja oraz sposób działania urządzenia mogą stwarzać następujące zagrożenia:

- Problemy zdrowotne spowodowane emisją drgań, jeśli produkt jest używany przez długi czas lub nieprawidłowo utrzymywany bądź konserwowany.
- Obrażenia lub uszkodzenia mienia spowodowane przez uszkodzony osprzęt lub nagłe uderzenie w niewidoczne przedmioty podczas użytkowania urządzenia.
- Obrażenia i uszkodzenia mienia spowodowane przez wyrzucone w powietrze przedmioty lub niskiej jakości akcesoria do maszyny.



OSTRZEŻENIE! PODCZAS PRACY PRODUKT WYTWARZA POLE ELEKTROMAGNETYCZNE! W NIEKTÓRYCH WARUNKACH POLE TO MOŻE POWODOWAĆ ZAKŁÓCENIA DZIAŁANIA AKTYWNYCH LUB PASYWNYCH IMPLANTÓW MEDYCZNYCH! ABY ZMNIJSZYĆ RYZYKO POWAŻNEGO LUB ŚMIERTELNEGO WYPADKU ZALECA SIĘ, ABY PRZED PRZYSTĄPIENIEM DO UŻYWANIA PRODUKTU OSOBY POSIADAJĄCE IMPLANTY MEDYCZNE SKONSULTOWAŁY SIĘ ZE SWOIM LEKARZEM ORAZ PRODUCENTEM POSIADANEGO IMPLANTU!

Symbole

Na produkcie, tabliczce znamionowej oraz w niniejszej instrukcji występują między innymi następujące symbole i skróty. Należy się z nimi zapoznać, aby ograniczyć ryzyko odniesienia obrażeń i uszkodzenia mienia.

V 	Wolt, (napięcie prądu stałego)	mAh	Miliamperogodzina
/min lub min ⁻¹	Na minutę	°C	Stopień Celsjusza
n ₀	Prędkość obrotowa bez obciążenia	L	Litr
g	Gram	kg	Kilogram
mm	Milimetr	cm	Centymetr
m	Metr	A	Amper
dB(A)	Decybel (częstotliwościowa charakterystyka korekcyjna A)	m/s ²	Metry na sekundę do kwadratu



Zablokować / zamocować lub zabezpieczyć.



Odblokować / poluzować.



Należy zapoznać się z instrukcją obsługi.



Wskazówka / komentarz.



Przeostroga / ostrzeżenie.

yyWxx

Kod daty produkcji: rok (20yy) oraz tydzień (Wxx) produkcji.

IPX4

Ochrona przed pionowo spadającymi kroplami wody.



Zawsze stosować środki ochrony słuchu.

Zawsze stosować środki ochrony oczu.



Nosić maskę przeciwpyłową.



Nosić rękawice ochronne.



Nosić antypoślizgowe obuwie ochronne.



Nosić dobrze dopasowaną odzież ochronną.



OSTRZEŻENIE — przed przystąpieniem do konserwacji odłączyć akumulator!

Przed rozpoczęciem montażu, czyszczenia, regulacji, konserwacji, przechowywania i transportu należy wyłączyć urządzenie i wyjąć akumulator.



Nie narażać urządzenia na działanie deszczu ani wilgoci.



Kosić w poprzek zbocza, nigdy w górę i w dół.



Sprawdzić obszar, w którym ma być używany produkt, i usunąć wszystkie przedmioty, które mogą zostać przez niego wyrzucone. Jeśli w trakcie pracy operator znajdzie wcześniej niezauważone przedmioty, należy zatrzymać silnik i usunąć je.



OSTRZEŻENIE — uważać na odrzucane przedmioty — zachować odpowiednią odległość od osób postronnych!

Obiekty wyrzucane przez produkt mogą uderzyć operatora lub osoby postronne. Podczas pracy należy zawsze upewnić się, że inne osoby oraz zwierzęta znajdują się w bezpiecznej odległości od produktu. Dzieci nie powinny zbliżać się do obszaru, w którym znajduje się produkt.



OSTRZEŻENIE — trzymać dłonie i stopy z dala od ostrzy!

Niebezpieczeństwo odniesienia obrażeń! Podczas czyszczenia, naprawy lub kontroli należy upewnić się, że ostrze tnące i wszystkie ruchome części zatrzymały się.



NIEBEZPIECZEŃSTWO — nie zbliżać dłoni i stóp!



Ostrze tnące obraca się jeszcze po wyłączeniu produktu. Przed dotknięciem produktu należy odczekać, aż wszystkie elementy maszyny całkowicie się zatrzymają.



Zachować szczególną uwagę podczas wykonywania czynności przy ostrzu tnącym!



Kosz na trawę jest gotowy do napełniania trawą.



Kosz na trawę jest pełny — należy go opróżnić.



Gwarantowany poziom mocy akustycznej: 92 dB(A).



Symbol ZSEE. Zużytych produktów elektrycznych nie należy wyrzucać z odpadami komunalnymi. Należy je przekazać do recyklingu w przeznaczonych do tego miejscach. Aby uzyskać informacje dotyczące recyklingu, należy skontaktować się z lokalnymi władzami lub punktem sprzedaży.



Przekreślony kosz na śmieci. Baterii i akumulatorów nie należy wyrzucać z odpadami komunalnymi. Należy je przekazać do recyklingu w przeznaczonych do tego miejscach. Aby uzyskać informacje dotyczące recyklingu, należy skontaktować się z lokalnymi władzami lub punktem sprzedaży.



Nie wyrzucać akumulatorów do rzek ani nie zanurzać w wodzie.



Nie wrzucać akumulatorów do ognia. Mogą spowodować wybuch i obrażenia.



Nie narażać akumulatorów na wysoką temperaturę, przekraczającą 40 °C.

Nie ładować ani nie przechowywać akumulatora w temperaturze poniżej 5 °C (41°F) oraz powyżej 40 °C (104°F).



Li-ion

Ta bateria nadaje się do recyklingu. Proszę przestrzegać egzekwowanych przepisów dotyczących recyklingu.



Produkt jest zgodny z obowiązującymi dyrektywami europejskimi, przeprowadzono ocenę zgodności w tym kierunku.

Objaśnienie tabliczki znamionowej

ERT1041GLM = numer modelu

ERT = Erbauer (marka)

1041 = kod sekwencyjny

GLM = kosiarka do trawy

Dane techniczne

Informacje ogólne

- > Napięcie znamionowe: 36 V 
- > Znamionowa prędkość obrotowa bez obciążenia n_0 : 2800 min⁻¹
- > Maksymalna szerokość koszenia: 41 cm
- > Zakres wysokości koszenia: 25–75 mm, 6 poziomów
- > Pojemność kosza na trawę: 50 l
- > Stopień ochrony: IPX4
- > Rozmiar kół: Ø 175 x 50 mm (przednie koło)
Ø 200 x 50 mm (tylne koło)
- > Masa: ok. 22,6 kg
- > Wymiary: ok. 150 x 50 x 107 cm

Akumulator

- > Nr modelu: ERT1044BAT
- > Typ: litowo-jonowy, 10 ogniw INR 21700
- > Pojemność: 8000 / 4000 mAh
- > Napięcie: 18 / 36 V 
- > Masa: ok. 1,26 kg

Ładowarka do akumulatora

- > Nr modelu: ERT1046CHR
- > Znamionowy prąd wyjściowy: 2 x 21 V  12 A

Akumulator (sprzedawany osobno)

- > Nr modelu: ERT1045BAT
- > Pojemność: 6000 / 3000 mAh
- > Napięcie: 18 / 36 V 

Ładowarka (sprzedawana osobno)

- > Nr modelu: ERT1047CHR
- > Znamionowy prąd wyjściowy: 21 V , 12 A
- > Zakres temperatury otoczenia do użytkowania maszyny, ładowarki i akumulatora: od 5 do 40 °C

Wartości akustyczne

- > Poziom ciśnienia akustycznego L_{pA} : 76,5 dB(A)
- > Niepewność K_{pA} : 3 dB(A)
- > Zmierzony poziom mocy akustycznej L_{WA} : 88,51 dB(A)
- > Niepewność K_{WA} : 2,07 dB(A)
- > Gwarantowany poziom mocy akustycznej L_{WA} (zgodnie z dyrektywą 2000/14/WE zmienioną przez dyrektywę 2005/88/WE): 92 dB(A)

Wartości drgań

- Drgania przenoszone na rękę $a_{h,w}$: 0,26 m/s²
- Niepewność K: 1,5 m/s²

Wartości akustyczne zostały określone zgodnie z zasadami badania hałasu określonymi w normach EN 62841-1 i EN IEC 62841-4-3, w oparciu o podstawowe normy EN ISO 11094 oraz EN ISO 3744.

Poziom natężenia dźwięku dla operatora może przekraczać wartość 80 dB(A), dlatego konieczne jest stosowanie środków ochrony słuchu.

Deklarowane łączne wartości drgań oraz deklarowane wartości emisji hałasu zostały zmierzone zgodnie ze standardową metodologią (EN 62841-1, EN IEC 62841-4-3) i mogą być wykorzystywane do porównywania maszyn, a także do wspólnej oceny stopnia narażenia.



OSTRZEŻENIE! POZIOM EMISJI DRGAŃ I HAŁASU W TRAKCIE FAKTYCZNEGO UŻYTKOWANIA MASZYNY MOŻE ODBIEGAĆ OD ZADEKLAROWANEJ ŁĄCZNEJ WARTOŚCI W ZALEŻNOŚCI OD SPOSOBÓW KORZYSTANIA Z MASZYNY, A ZWŁASZCZA OD RODZAJU OBRABIANEGO ELEMENTU.

NALEŻY WSKAZAĆ ŚRODKI BEZPIECZEŃSTWA CHRONIĄCE OPERATORA W OPARCIU O OCENĘ NARAŻENIA W RZECZYWISTYCH WARUNKACH UŻYTKOWANIA (Z UWZGLĘDNIENIEM WSZYSTKICH ELEMENTÓW CYKLU PRACY, TAKICH JAK PRZEDZIAŁY CZASU, W KTÓRYCH MASZYNA JEST WYŁĄCZONA ORAZ W KTÓRYCH PRACUJE NA BIEGU JAŁOWYM, OPRÓCZ MOMENTU WŁĄCZENIA).

Recykling i utylizacja



Na produkcie może się znajdować symbol przekreślonego pojemnika na odpady. Jeśli ten symbol jest umieszczony na produkcie lub baterii, oznacza to, że nie należy ich wyrzucać wraz ze zwykłymi odpadami komunalnymi. Niektóre chemikalia znajdujące się w produktach elektrycznych/elektronicznych lub bateriach/akumulatorach mogą być szkodliwe dla zdrowia i środowiska. Sprzęt nie poddany recyklingowi stanowi potencjalne zagrożenie dla środowiska i zdrowia ludzi. Zużyty sprzęt elektryczny i elektroniczny zawiera substancje niebezpieczne dla środowiska naturalnego. Elementy elektryczne/elektroniczne/baterie należy utylizować wyłącznie w osobnych punktach zbiórki, które zapewniają możliwość odzysku i recyklingu materiałów w nich zawartych. Współpraca użytkownika ma zasadnicze znaczenie dla prawidłowego funkcjonowania tych systemów zbiórki i ochrony środowiska.

Utylizacja zużytego akumulatora



Akumulator jest typu litowo-jonowego. Aby chronić zasoby naturalne, akumulator należy prawidłowo zutylizować lub przekazać do recyklingu. Informacje dotyczące dostępnych metod recyklingu/utylizacji można uzyskać od lokalnych organów zajmujących się gospodarką odpadami komunalnymi.

Rozładować akumulator, używając maszyny, a następnie wyjąć akumulator z maszyny i osłonić złącza akumulatora wytrzymałą taśmą samoprzylepną, aby uniemożliwić ich zwarcie i wyładowanie energii.

Nie próbować otwierać ani demontować komponentów.

Gwarancja

Przykładamy szczególną wagę do tego, aby wybierać materiały wysokiej jakości i stosować techniki produkcyjne, które umożliwiają tworzenie wytrzymałych, a zarazem atrakcyjnych produktów. Ten produkt ma gwarancję producenta na 3 lat, która obejmuje wady produkcyjne, począwszy od daty zakupu (zakup w sklepie) lub dostawy (zakup przez Internet) bez dodatkowych kosztów w przypadku normalnego (nieprofesjonalnego lub niekomercyjnego) użytku domowego.

Aby dokonać zgłoszenia reklamacyjnego, należy przedstawić dowód zakupu (np. paragon, fakturę lub inny dowód na mocy obowiązujących przepisów prawa). Dowód zakupu należy przechowywać w bezpiecznym miejscu. Gwarancja obejmuje produkty nowe; nie obejmuje produktów używanych lub z ekspozycji. Produkt zamienny objęty niniejszą gwarancją będzie nią objęty aż do wygaśnięcia okresu obowiązywania gwarancji oryginalnego produktu, chyba że określono inaczej w obowiązujących przepisach prawa.

Niniejsza gwarancja obejmuje wady i uszkodzenia produktu, pod warunkiem że produkt był używany zgodnie z przeznaczeniem oraz zamontowany, czyszczony i konserwowany zgodnie z informacjami zawartymi powyżej oraz w instrukcji obsługi, a także ze standardowymi praktykami (jeśli te praktyki nie są sprzeczne z instrukcją użytkownika).

Niniejsza gwarancja nie obejmuje wad ani uszkodzeń wynikających z normalnego zużycia lub uszkodzeń będących skutkiem niewłaściwego używania, montażu lub złożenia, a także zaniedbania, wypadku i modyfikacji produktu. Gwarancja nie obejmuje w żadnym wypadku dodatkowych kosztów (transportu, przenoszenia, montażu i demontażu, robocizny itd.) ani strat bezpośrednich lub pośrednich, chyba że określono inaczej w obowiązujących przepisach prawa.

Niniejsza gwarancja nie obejmuje usterek i uszkodzeń spowodowanych następującymi czynnikami:

- Zwykłe zużywanie się, w tym zużywanie się akcesoriów
- Przeciążenie, niewłaściwe użytkowanie lub zaniedbanie
- Próba naprawy podjęta przez jakiejkolwiek osoby inne niż autoryzowany przedstawiciel
- Usterka dotycząca tylko estetyki narzędzia
- Uszkodzenia spowodowane ciałami lub substancjami obcymi, bądź będące następstwem wypadków
- Uszkodzenie spowodowane wypadkiem lub przeróbką
- Nieprzestrzeganie zaleceń producenta
- Utrata możliwości używania towarów

Jeśli produkt jest wadliwy, we właściwym czasie naprawimy, wymienimy, dokonamy zwrotu pieniędzy, przeprowadzimy serwis lub zapewnimy części zamienne.

Prawa wynikające z tej gwarancji obowiązują w kraju, w którym zakupiono produkt. Zapytania dotyczące gwarancji powinno się kierować do sklepu, w którym zakupiono produkt.

Niniejsza gwarancja jest dokumentem dodatkowym, który nie ma wpływu na ustawowe prawa konsumenta.

Jeśli produkt zakupiono w Polsce, niniejsza gwarancja nie wyklucza, nie ogranicza ani nie zawiesza uprawnień wynikających z przepisów prawa dotyczących gwarancji na wady zakupionego towaru.

WAŻNE – NALEŻY DOKŁADNIE PRZECZYTAĆ NINIEJSZE INFORMACJE I ZACHOWAĆ.

PL Przygotowanie

Rozpakowanie



UWAGA: Urządzenie jest ciężkie, w razie konieczności należy poprosić o pomoc drugą osobę.

1. Odpakować wszystkie części i ułożyć je na płaskiej, stabilnej powierzchni.
2. Usunąć wszystkie materiały opakowaniowe i zabezpieczenia transportowe (jeśli dotyczy).
3. Upewnić się, że zostały dostarczone wszystkie elementy, oraz że nie są one uszkodzone. W przypadku stwierdzenia brakujących lub uszkodzonych części nie należy używać produktu i skontaktować się ze sprzedawcą. Używanie niekompletnego lub uszkodzonego produktu stwarza zagrożenie dla ludzi oraz mienia.
4. Upewnić się, że dostępne są wszystkie akcesoria i maszyny niezbędne do montażu i obsługi. Dotyczy to również środków ochrony indywidualnej.



**OSTRZEŻENIE! PRODUKT I OPAKOWANIE NIE SĄ ZABAWKAMI
DLA DZIECI! NIE POZWALAĆ DZIECIOM NA ZABAWĘ WOKAMI
Z TWORZYWA SZTUCZNEGO, FOLIĄ ANI MAŁYMI CZĘŚCIAMI!
NIEBEZPIECZEŃSTWO ZADŁAWIENIA ORAZ UDUSZENIA!**

Będziesz potrzebować

(elementy nieznajdujące się w zestawie)

Odpowiednie środki ochrony indywidualnej

Odpowiedni klucz

Odpowiedni olej smarujący

Akumulator (23)

Ładowarka (24) z instrukcją

(elementy znajdujące się w zestawie)

Ostrze tnące (16c)

Kosz na trawę (19)

Wkładka mulcząca (22)



UWAGA: Wymagane akcesoria zależą od zamierzonego zastosowania. Należy zwrócić się o poradę do lokalnego sprzedawcy.

PL Montaż



OSTRZEŻENIE! URZĄDZENIE NALEŻY CAŁKOWICIE ZMONTOWAĆ PRZED UŻYCIEM! NIE UŻYWAĆ URZĄDZENIA, KTÓRE NIE JEST CAŁKOWICIE ZMONTOWANE LUB ZOSTAŁO ZMONTOWANE Z WYKORZYSTANIEM USZKODZONYCH ELEMENTÓW!



PRZED PRYZYSTĄPIENIEM DO MONTAŻU UMIEŚCIĆ URZĄDZENIE NA PŁASKIEJ, STABILNEJ POWIERZCHNI I ZAŁOŻYĆ RĘKAWICE OCHRONNE.



POSTĘPOWAĆ ZGODNIE Z POSZCZEGÓLNYMI KROKAMI INSTRUKCJI MONTAŻU I KORZYSTAĆ Z DOŁĄCZONYCH RYSUNKÓW STANOWIĄCYCH GRAFICZNE WSKAZÓWKI UŁATWIAJĄCE MONTAŻ PRODUKTU!

PRZED PRYZYSTĄPIENIEM DO UŻYTKOWANIA URZĄDZENIA NALEŻY ZAPOZNAĆ SIĘ Z CECHAMI UŻYTKOWYMI ORAZ PRZECZYTAĆ CAŁĄ INSTRUKCJĘ OBSŁUGI, ZWRACAJĄC SZCZEGÓLNA UWAGĘ NA ZASADY BEZPIECZEŃSTWA I PROCEDURY OBSŁUGI.

NIE PODŁĄCZAĆ URZĄDZENIA DO AKUMULATORA (23), DOPÓKI NIE BĘDZIE CAŁKOWICIE ZMONTOWANE!

Montaż uchwytu

Zespół górnego (4) i dolnego (7) uchwytu jest wstępnie zamontowany na wspornikach uchwytu (9).

1. Ścisnąć i zwolnić dwie dźwignie blokujące (8) po obu stronach dolnego uchwytu (7) (rys. 1, krok 1).
2. Przytrzymać obie dźwignie blokujące (8) i rozłożyć zespół uchwytu w lewo, aby go odblokować (rys. 1, krok 2). Sprawdzić, czy przewód sterujący (5) biegnie nad dolnym uchwytem (7).

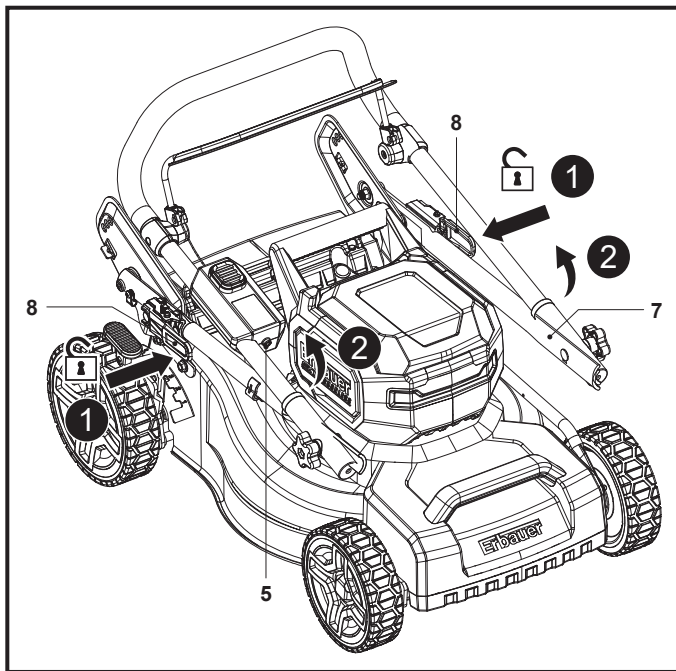

Rys. 1

3. Chwycić za uchwyt (3) i obrócić zespół uchwytu, aż sworzeń blokujący (8a) dźwigni blokującej (8) automatycznie zatrzaśnie się w jednym z otworów (9a) wspornika uchwytu (9), zależnie od wymaganej wysokości uchwytu. Obrócić obie dźwignie blokujące (8) w prawo, aby zablokować zespół uchwytu (rys. 2, kroki 1, 2).

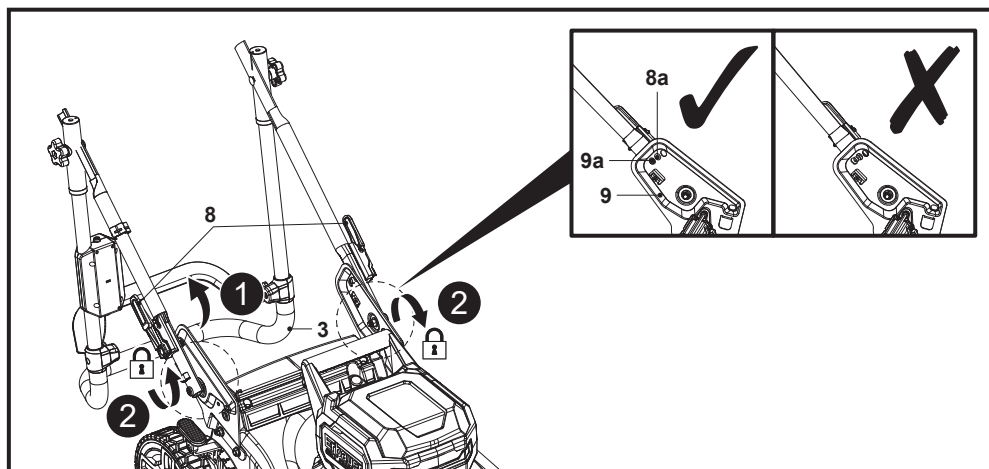

Rys. 2



OSTRZEŻENIE! PRZED UŻYCIEM URZĄDZENIA SPRAWDZIĆ, CZY OBIE DŹWIGNIE BLOKUJĄCE (8) SĄ DOBRZE ZAMOCOWANE.



UWAGA: W przypadku pierwszego montażu należy zablokować zespół uchwytu za pomocą obu dźwigni blokujących (8) w środkowym położeniu mechanizmu regulacji nachylenia. Upewnić się, że zespół uchwytu jest ustawiony po obu stronach na tej samej wysokości.

4. Całkowicie poluzować dwa pokręta blokujące (6), nie wyjmując ich, a następnie chwycić za uchwyt (3) i obrócić zespół uchwytu, aż górny uchwyt (4) zrówna się z dolnym (7) (rys. 3, kroki 1, 2).
5. Przełożyć śrubę mocującą (6a) do oporu przez otwory montażowe i zablokować górny uchwyt (4), obracając pokręto blokujące (6) w prawo (rys. 3, kroki 3, 4).

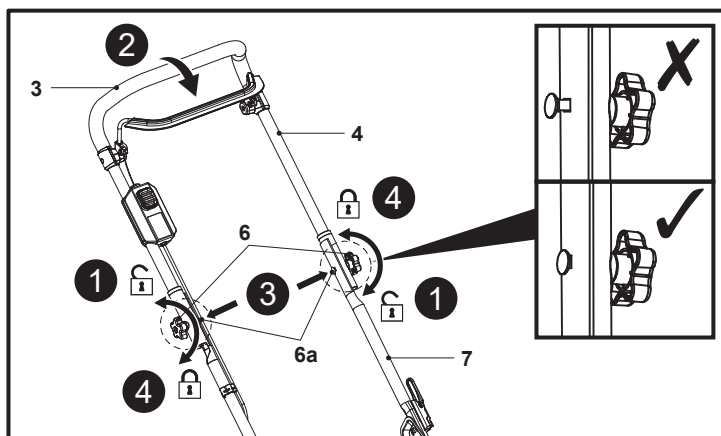

Rys. 3

6. Założyć osłonę (2a) na dźwignię uruchamiania (2) i przymocować przewód sterujący (5) za pomocą zacisku (20) do dolnego uchwytu (7) (rys. 4).

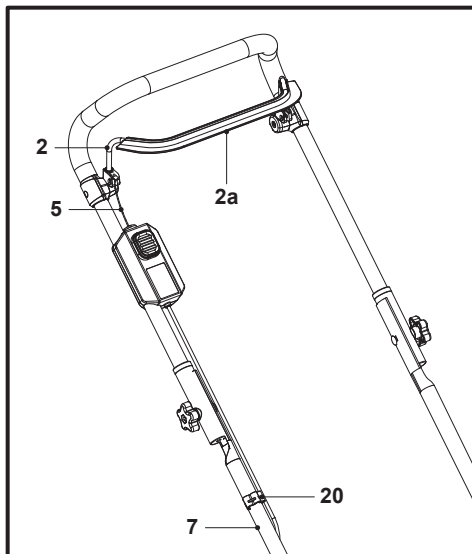

Rys. 4

7. Sprawdzić stan przewodu sterującego (5) i trzymać go z dala od tylnego koła (18).

Kosz na trawę

1. Kosz na trawę (19) jest częściowo zmontowany fabrycznie.
2. Przypiąć trzy gumowe zaciski (19c) do pręta podtrzymującego (19d) kosza na trawę (19) (rys. 5), aby kosz na trawę (19) był gotowy do użycia.

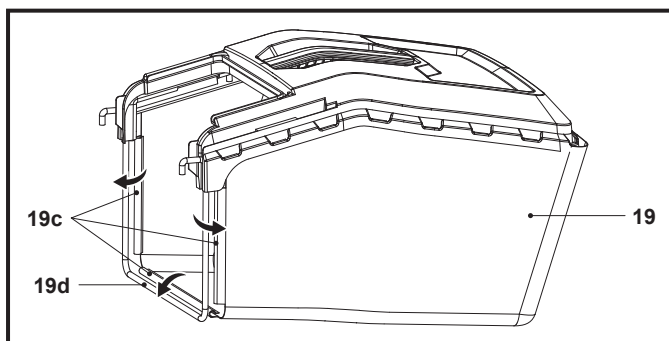

Rys. 5

i UWAGA: Przed zamontowaniem kosza na trawę (19) należy wyjąć wkładkę mulczującą (22).

Przed zamontowaniem kosza na trawę (19) w kosiarce należy upewnić się, że silnik jest wyłączony, a ostrze tnące nie obraca się.

3. Otworzyć i przytrzymać osłonę deflektora (10) (rys. 6, krok 1).
4. Przenieść kosz na trawę (19) za uchwyt do przenoszenia (19a).

5. Dopasować dwa zaczepy (19e) do haczyków zatrzaskowych (21a) i zawiesić na nich kosz na trawę (19) (rys. 6, krok 2).
6. Następnie ostrożnie opuścić osłonę deflektora (10).

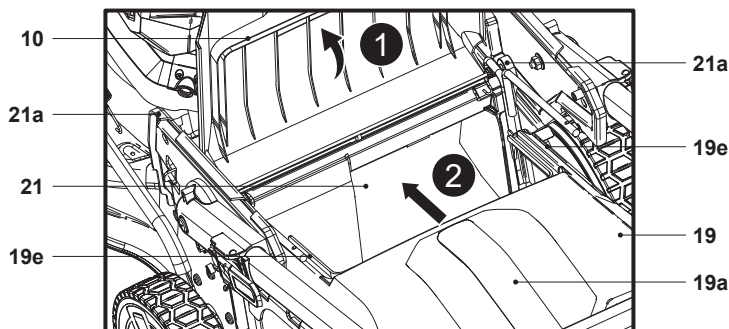

Rys. 6



UWAGA: Kosz na trawę (19) należy zawsze przenosić, trzymając za uchwyt do przenoszenia (19a).

Przed zawieszeniem kosza na trawę (19) na haczykach należy sprawdzić, czy w tylnej rurze wylotowej (21) nie znajduje się wkładka mulcząca (22). Wkładkę mulczującą (22) należy wyjąć przed zamontowaniem kosza na trawę (19).

Akumulator (brak w zestawie)

Podłączanie akumulatora

1. Przytrzymać występ (12d) i otworzyć pokrywę komory akumulatora (12) (rys. 7, krok 1).
2. Ustawić akumulator (23) w jednej linii z przewodnikami (12b) komory akumulatora (12e) i wsunąć akumulator (23), aby go zamocować (rys. 7, krok 2).

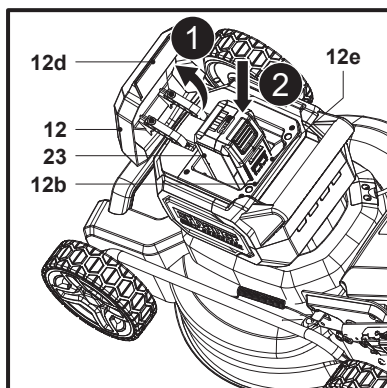

Rys. 7

3. Akumulator (23) należy całkowicie wsunąć na styki elektryczne (12a) aż do zatrząśnięcia.
4. Akumulator (23) można zamontować tylko w jednym ułożeniu.
5. Zamknąć pokrywę komory akumulatora (12).

Odlączenie akumulatora

Akumulatorów (23) nie można ładować, gdy znajdują się w kosiarce. Aby naładować akumulator (23), należy wyjąć go z komory akumulatora (12e).

1. Przytrzymać występ (12d) i otworzyć pokrywę komory akumulatora (12) (rys. 8, krok 1).
2. Nacisnąć przycisk zwalnający (23a), aby odblokować zatrzask akumulatora (23) (rys. 8, krok 2).
3. Wysunąć akumulator (23) z komory akumulatora (12e) (rys. 8, krok 3).
4. Zamknąć pokrywę komory akumulatora (12).

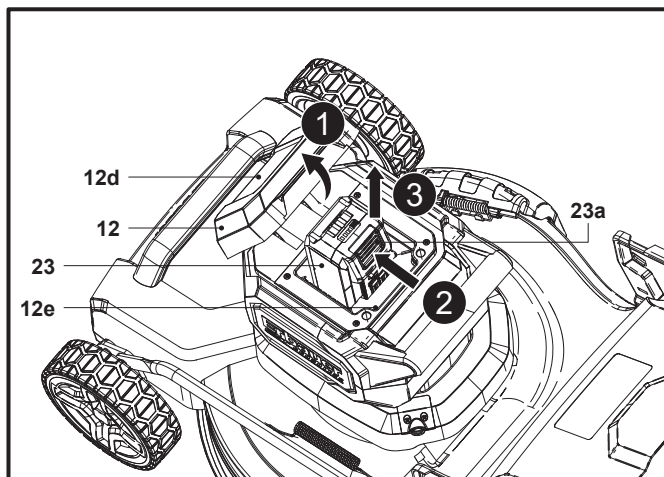

Rys. 8

Ładowanie akumulatora

Akumulator (23) jest dostarczany w stanie niskiego poziomu naładowania. Przed pierwszym użyciem należy go w pełni naładować.

Szczegółowe informacje podano w instrukcji obsługi ładowarki.

Wskaźniki poziomu naładowania akumulatora

Akumulator (23) jest wyposażony we wskaźniki naładowania (23c), które wskazują poziom jego naładowania. Aby sprawdzić poziom naładowania akumulatora, należy nacisnąć przycisk kontroli poziomu naładowania akumulatora (23b) (rys. 9). Diody LED zapalą się na około 3 sekundy.

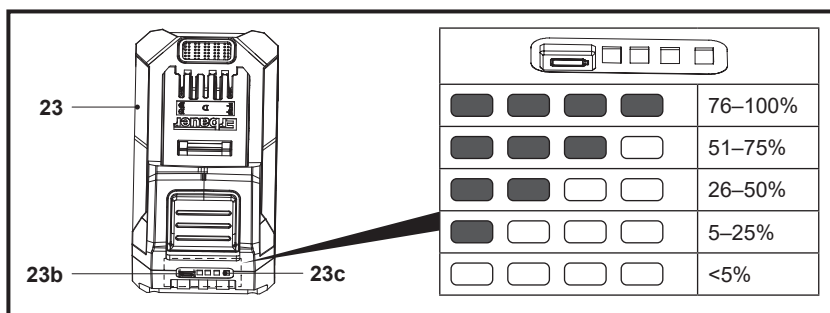

Rys. 9

Przeznaczenie

Kosiarka akumulatorowa ERT1041GLM jest urządzeniem zasilanym prądem o napięciu znamionowym 36 V $\overline{\text{---}}$. Jest ono przystosowane do użytku wyłącznie z akumulatorem wskazanym w rozdziale „Dane techniczne”.

Produkt jest przeznaczony wyłącznie do koszenia trawników przydomowych. Nie może służyć do koszenia wyjątkowo wysokiej, suchej lub mokrej trawy, np. na pastwisku, ani do rozdrabniania liści. Zabrania się korzystania z produktu w czasie opadów deszczu lub w warunkach wysokiej wilgotności.

Ze względów bezpieczeństwa bardzo ważne jest zapoznanie się z całą instrukcją obsługi przed rozpoczęciem użytkowania produktu oraz przestrzeganie wszystkich zawartych w niej wytycznych.

Urządzenie jest przeznaczone tylko do zastosowań domowych, nie do zastosowań komercyjnych. Nie należy go używać do celów innych niż wskazane.

Regulacja wysokości uchwytu



OSTRZEŻENIE! PRZED PRZYSTĄPIENIEM DO REGULACJI WYSOKOŚCI UCHWYTU NALEŻY WYŁĄCZYĆ URZĄDZENIE I ZACZEKAĆ, AŻ OSTRZE CAŁKOWICIE SIĘ ZATRZYMA!



ABY ZAPEWNIĆ BEZPIECZNĄ PRACĘ, REGULACJA WYSOKOŚCI UCHWYTU JEST OGRANICZONA DO WSKAZANYCH POZYCJI! NIE WOLNO PRÓBOWAĆ USTAWIAĆ UCHWYTU NA INNEJ WYSOKOŚCI!

Dostosować wysokość uchwytu do swoich preferencji. Do wyboru są trzy wysokości uchwytu.

1. Ścisnąć i zwolnić dwie dźwignie blokujące (8) po obu stronach dolnego uchwytu (7) (rys. 10, krok 1).
2. Przytrzymać dwie dźwignie blokujące (8), a następnie chwycić za uchwyt (3) i delikatnie obrócić zespół uchwytu (rys. 10, krok 2), aż sworzeń blokujący (8a) dźwigni blokującej (8) automatycznie zatrzaśnie się w jednym z dwóch pozostałych otworów (9a) wspornika uchwytu (9).
3. Upewnić się, że zespół uchwytu jest ustawiony po obu stronach na tej samej wysokości.

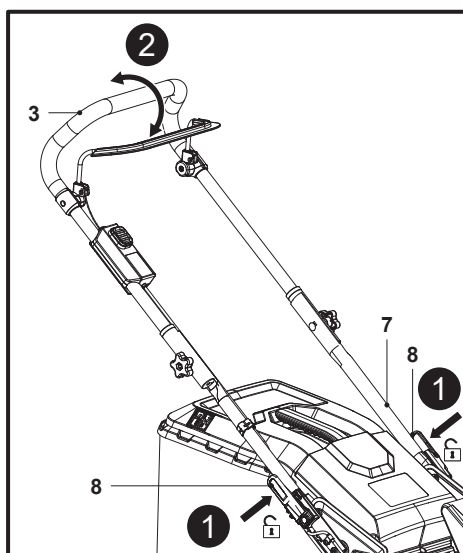

Rys. 10

Regulacja wysokości koszenia



OSTRZEŻENIE! PRZED ZMIANĄ WYSOKOŚCI KOSZENIA NALEŻY WYŁĄCZYĆ URZĄDZENIE I ODCZEKAĆ, AŻ OSTRZE TNĄCE CAŁKOWICIE SIĘ ZATRZYMA!



UPEWNIĆ SIĘ, ŻE DŹWIGNIA JEST ZACZEPIONA POMIĘDZY DWOMA WYSTĘPAMI!

PRZED PIERWSZYM KOSZENIEM W SEZONIE NALEŻY WYBRAĆ ODPOWIEDNIĄ WYSOKOŚĆ KOSZENIA. NIE NALEŻY WYBIERAĆ MAŁEJ WYSOKOŚCI KOSZENIA, JEŚLI TRAWA JEST DŁUGA I ŚLISKA, PONIEWAŻ MOŻE TO UTRUDNIĆ PRAWIDŁOWE URUCHOMIENIE SILNIKA.

PRZED URUCHOMIENIEM KOSIARKI SPRAWDZIĆ WYSOKOŚĆ TRAWY. JEŚLI TRAWA JEST ZBYT WYSOKA, KOSIARKA NIE URUCHOMI SIĘ. NASTĘPNIE ZWIĘKSZY WYSOKOŚĆ KOSZENIA. FUNKCJA TA ZAPEWNIĄ OCHRONĘ SILNIKA I WYDŁUŻA ŻYWOTNOŚĆ AKUMULATORA.

Wyregulować wysokość koszenia trawnika według własnych potrzeb i preferencji. Wysokość koszenia zależy od rodzaju trawnika i rzeczywistej wysokości trawy. Podczas koszenia wysokiej trawy należy zacząć od maksymalnej wysokości, a następnie wykonać kolejne koszenie na mniejszej wysokości.

1. Pociągnąć dźwignię (17) w kierunku tylnego koła (18) (rys. 11, krok 1).
2. Przesunąć dźwignię (17) do przodu lub do tyłu, aby wyregulować wysokość koszenia (rys. 11, krok 2).
3. Zwolnić dźwignię (17) i sprawdzić, czy jest dobrze osadzona w wycięciu (rys. 11, krok 3).

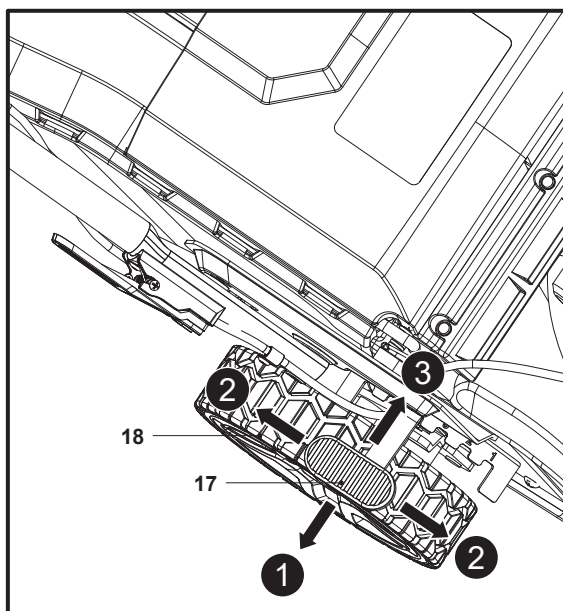

Rys. 11



OSTRZEŻENIE! PO KAŻDEJ REGULACJI NALEŻY SPRAWDZIĆ, CZY DŹWIGNIA (17) JEST OSADZONA W SZCZELINIE.



UWAGA: Dostępnych jest 7 poziomów wysokości koszenia: 25 / 30 / 36 / 45 / 53 / 61 / 75 mm.

Kosz na trawę



OSTRZEŻENIE! NIE UŻYWAĆ PRODUKTU BEZ ZAMONTOWANEGO KOSZA NA TRAWĘ — NIEBEZPIECZEŃSTWO WYRZUCANIA PRZEDMIOTÓW!

NA CZAS PRACY URZĄDZENIA BEZ KOSZA NA TRAWĘ (19) NALEŻY WŁOŻYĆ WKŁADKĘ MULCZUJĄCĄ (22).

PRZED WYJĘCIEM KOSZA NA TRAWĘ (19) NALEŻY WYŁĄCZYĆ SILNIK I ZACZEKAĆ, AŻ OSTRZE CAŁKOWICIE SIĘ ZATRZYMA!

Zamocować kosz na trawę (19). Kosz na trawę (19) należy zawsze przenosić, trzymając za uchwyt do przenoszenia (19a).

Wskaźnik

Kosz na trawę (19) jest wyposażony w klapkę (19b), która wskazuje poziom zapelnienia kosza podczas pracy.

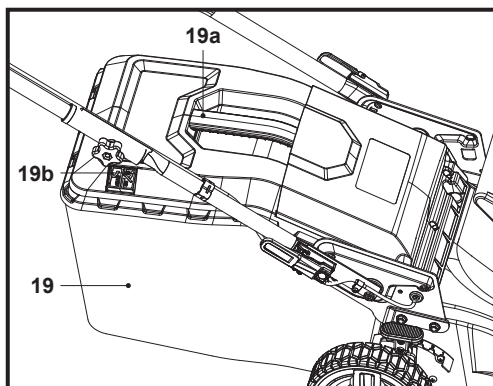

Rys. 12

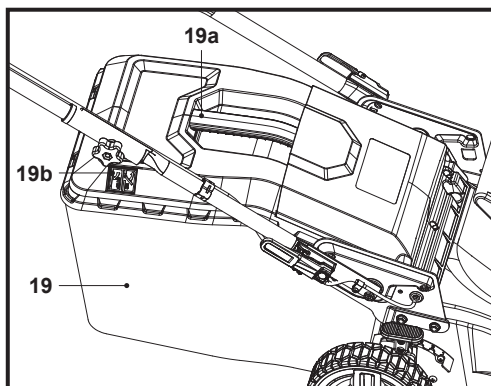

Rys. 13

1. Gdy klapka (19b) jest otwarta, w koszu na trawę (19) jest wystarczająco dużo miejsca na gromadzenie się trawy (rys. 12).
2. Gdy klapka (19b) jest zamknięta, kosz na trawę (19) jest pełny i należy go opróżnić (rys. 13).

Opróżnianie

Podczas pracy często opróżniać kosz na trawę (19). Nie czekać do czasu całkowitego zapelnienia. Zalecamy opróżnianie po napełnieniu do połowy.



UWAGA: Pełny kosz na trawę (19) zmniejsza wydajność urządzenia.

1. Wyłączyć urządzenie i upewnić się, że silnik się zatrzymał, a ostrze tnące przestało się obracać.
2. Otworzyć osłonę deflektora (10) i zdjąć kosz na trawę (19) z haczyków zatraskowych (21a).
3. Zebrać resztki trawy z tylnej rury wylotowej (21) do kosza na trawę (19). Użyć odpowiedniego narzędzia, np. szczotki.

4. Wyjąć kosz na trawę (19), trzymając go za uchwyt do przenoszenia (19a).
5. Wysypać ścinki trawy na kompost.
6. Zamontować kosz na trawę (19) z powrotem w urządzeniu.



OSTRZEŻENIE! NIE WOLNO UŻYWAĆ RĄK ANI STÓP DO USUWANIA RESZTEK TRAWY Z TYLNEJ RURY WYLOTOWEJ (21)!



Wkładka mulczująca

Wkładka mulczująca (22) uniemożliwia zbieranie skoszonej trawy, blokując tylną rurę wylotową (21).

Ścinki trawy pozostają wtedy na trawniku.



UWAGA: Mulczowanie oznacza koszenie i pozostawianie ścinków trawy na trawniku: ścinki są bardzo drobno cięte i równomiernie rozrzucone. W normalnych warunkach mulcz szybko ulegnie biodegradacji i dostarczy trawnikowi substancji odżywczych. Nie należy jednocześnie montować kosza na trawę (19) i wkładki mulczującej (22).

1. Otworzyć osłonę deflektora (10), przytrzymać ukryty uchwyt (22b) i włożyć wkładkę mulczującą (22) do tylnej rury wylotowej (21) (rys. 14). Upewnić się, że zatrzask blokujący (22a) zatrzasknął się w tylnej rurze wylotowej (21).
2. Przytrzymać ukryty uchwyt (22b) i wyciągnąć wkładkę mulczującą (22) z tylnej rury wylotowej (21), a następnie wyjąć wkładkę mulczującą (22) (rys. 15).

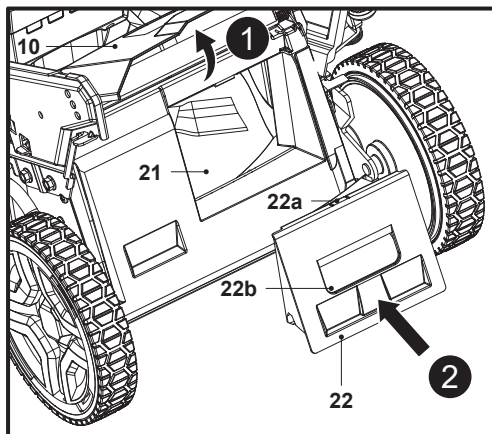

Rys. 14

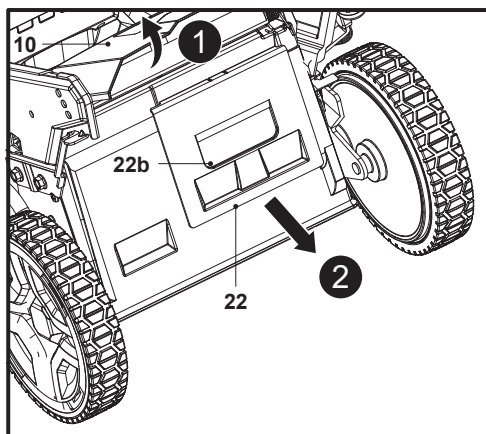

Rys. 15

Ogólne zasady użytkowania

1. Przed każdym użyciem należy sprawdzić, czy urządzenie, jego akumulator i ładowarka oraz akcesoria nie są uszkodzone. Nie używać urządzenia w przypadku stwierdzenia uszkodzeń lub oznak zużycia. Usunąć wszystkie wykryte problemy lub oddać produkt do sprawdzenia przez wykwalifikowanego specjalistę.
2. Sprawdzić dokładnie, czy akcesoria i osprzęt są prawidłowo zamocowane.
3. Zawsze pchać urządzenie, trzymając za uchwyt (3). Ze względów bezpieczeństwa uchwyt powinien być zawsze suchy.
4. Dbać o to, aby otwory wentylacyjne były zawsze drożne i czyste. W razie potrzeby oczyścić je za pomocą szczotki z miękkim włosiem. Niedrożność otworów wentylacyjnych może doprowadzić do przegrzania i uszkodzenia produktu.
5. W przypadku zakłócenia pracy przez inne osoby wchodzące w obszar roboczy należy natychmiast wyłączyć urządzenie. Zaczekać, aż urządzenie całkowicie się zatrzyma przed pozostawieniem go bez nadzoru.
6. Nie przepracowywać się. Zachowywać regularne przerwy, aby utrzymać odpowiednią koncentrację podczas pracy i pełną kontrolę nad produktem.



OSTRZEŻENIE! W NIEKTÓRYCH KRAJACH ODPOWIEDNIE PRZEPISY REGULUJĄ, W JAKICH GODZINACH ORAZ DNIACH DOZWOLONE JEST UŻYWANIE URZĄDZEŃ ORAZ OKREŚLAJĄ OBOWIĄZUJĄCE OGRANICZENIA! NALEŻY UZYSKAĆ SZCZEGÓŁOWE INFORMACJE NA SZCZEBLU LOKALNYM I PRZESTRZEGAĆ PRZEPISÓW W CELU ZAPEWNIENIA SPOKOJU SĄSIADOM ORAZ UNIKNIĘCIA POPEŁNIENIA WYKROCZEŃ ADMINISTRACYJNYCH!

Uruchamianie/zatrzymywanie



OSTRZEŻENIE! PRZED URUCHOMIENIEM NALEŻY UMIEŚCIĆ URZĄDZENIE NA PŁASKIEJ POWIERZCHNI BEZ WYSOKIEJ TRAWY! OCZYŚCIĆ SPÓD URZĄDZENIA!

SILNIK URUCHAMIAĆ Z ZACHOWANIEM OSTROŻNOŚCI I ZGODNIE Z INSTRUKCJAMI. TRZYMAĆ STOPY Z DAŁA OD OSTRZA TNĄCEGO (16C)!

PODCZAS URUCHAMIANIA SILNIKA NIE PRZECHYLAĆ URZĄDZENIA.

Uruchamianie



UWAGA: Urządzenie można uruchomić wyłącznie poprzez naciśnięcie przełącznika bezpieczeństwa (1) i ściśnięcie w ciągu 5 sekund dźwigni uruchamiania (2). Działanie w odwrotnej kolejności lub przerwa dłuższa niż 5 sekund między kolejnymi czynnościami uniemożliwiają uruchomienie urządzenia.

1. Otworzyć pokrywę komory akumulatora (12) i zamontować akumulator (23) w komorze akumulatora (12e).
2. Zamknąć pokrywę komory akumulatora (12).
3. Stać za uchwytem (3).
4. Nacisnąć i przytrzymać przełącznik bezpieczeństwa (1) (rys. 16, krok 1), a następnie w ciągu 5 sekund pociągnąć dźwignie uruchamiania (2) w stronę uchwyty (3) i przytrzymać ją w tym położeniu (rys. 16, krok 2).
5. Po uruchomieniu kosiarki zwolnić przełącznik bezpieczeństwa (1).
6. Na wyświetlaczu akumulatora (12c) z tyłu pokrywy komory akumulatora (12) zostanie wyświetlona informacja o aktualnym stanie naładowania akumulatora.

7. Automatycznie włączy się oświetlenie robocze (12f) z przodu pokrywy komory akumulatora (12).

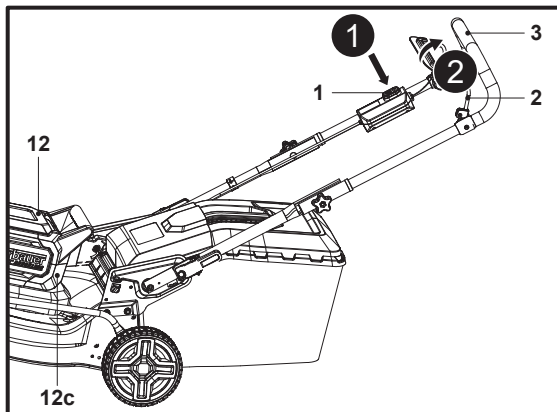

Rys. 16

Zatrzymywanie

1. Zwolnić dźwignię uruchamiania (2), aby zatrzymać kosiarkę (rys. 17).

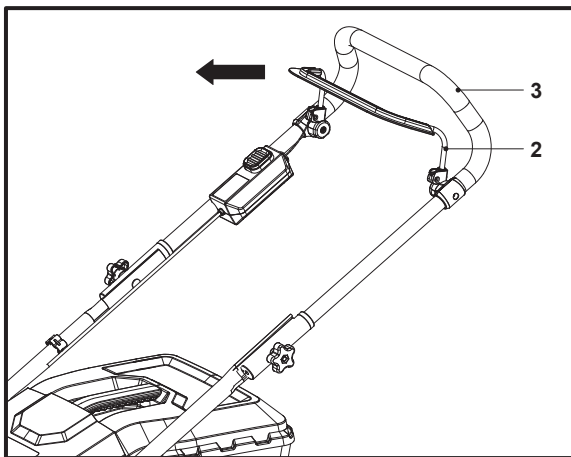

Rys. 17

Koszenie

1. Upewnić się, że na trawniku nie ma kamieni, patyków, drutów lub innych przedmiotów, które mogłyby uszkodzić produkt lub jego silnik.
2. Nie kosić mokrej trawy, ponieważ przywiera ona do podwozia produktu, co uniemożliwia jej prawidłowe odprowadzanie oraz może być przyczyną poślizgnięcia się i upadku.
3. Aby uzyskać piękny trawnik, nie należy ścinać więcej niż jedną trzecią całkowitej długości trawy. Jesienią należy kosić trawnik do czasu, aż przestanie on rosnąć.
4. Powoli pchać produkt do przodu.

5. Kosić w lekko zachodzących na siebie rzędach. Najbardziej efektywnym sposobem koszenia jest koszenie w liniach prostych wzdłuż jednej z krawędzi trawnika. Pozwala to uzyskać równe rzędy oraz uniknąć pominięcia niektórych fragmentów trawnika (rys. 18).

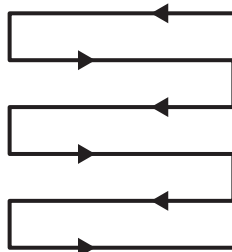

Rys. 18

6. Należy omijać rabaty kwiatowe. Po dotarciu do rabaty kwiatowej na środku trawnika należy skosić jeden lub dwa rzędy dookoła niej.
7. Zachować szczególną ostrożność podczas zmiany kierunku jazdy.
8. Regularnie opróżniać kosz na trawę (19).



OSTRZEŻENIE! JEŚLI PRODUKT UDERZY W JAKIŚ PRZEDMIOT, NALEŻY NATYCHMIAST SIĘ ZATRZYMAĆ! ODCZEKAĆ, AŻ PRODUKT OSTYGNIE, PO CZYM DOKŁADNIE SPRAWDZIĆ GO POD KĄTEM USZKODZEŃ! NAPRAWIĆ WSZELKIE USZKODZENIA PRZED PONOWNYM URUCHOMIENIEM!



NADMIERNE DRGANIA PRODUKTU PODCZAS PRACY SĄ OZNAKĄ USZKODZENIA! PRODUKT NALEŻY NIEZWŁOCZNIE SPRAWDZIĆ I NAPRAWIĆ!

9. Przygotować urządzenie odpowiednio do zadania.

Funkcja	Kosz na trawę	Wkładka mulczująca
Zbieranie trawy	zamontowany	wymontowana
Mulczowanie	wymontowany	włożona

Zbieranie trawy

- Wyjąć wkładkę mulczującą (22) i zamontować kosz na trawę (19).
- Regularnie opróżniać kosz na trawę (19), a także opróżnić go przed odstawieniem urządzenia do przechowywania.

Mulczowanie



UWAGA: Mulczowanie oznacza koszenie i pozostawianie ścinków trawy na trawniku: ścinki są bardzo drobno cięte i równomiernie rozrzucone. W normalnych warunkach mulcz szybko ulegnie biodegradacji i dostarczy trawnikowi substancji odżywczych.

- Włożyć wkładkę mulczującą (22) do tylnej rury wylotowej (21) i upewnić się, że kosz na trawę (19) jest wymontowany z urządzenia.
- Unikać koszenia trawy mokrej od deszczu lub od rosy. Mokra trawa może się zbijać, utrudniać mulczowanie i skracać czas pracy urządzenia. Najlepiej kosić późnym popołudniem, gdy trawa jest sucha, a zaraz po skoszeniu nie będzie bezpośrednio nasłoneczniona.

3. Aby uzyskać najlepsze efekty mulczowania, należy ustawić wysokość koszenia na około jedną trzecią wysokości trawy, najlepiej poniżej 35 mm. Jeśli trawnik jest przerośnięty, może być konieczne zwiększenie wysokości koszenia, aby zmniejszyć wysiłek potrzebny do pchania urządzenia i uniknąć przeciążenia silnika. W razie mulczowania przy bardzo wysokiej trawie zaleca się ustawienie najpierw dużej wysokości koszenia, a następnie ponowne koszenie z mniejszą wysokością. Ewentualnie można także wykonywać węższe cięcia i kosić wolniej.
4. Aby uzyskać najlepsze efekty, należy usuwać nagromadzoną trawę z obudowy urządzenia. W tym celu należy od czasu do czasu wyłączyć urządzenie i poczekać na całkowite zatrzymanie ostrza. Następnie położyć produkt na boku. Za pomocą drewnianego kija lub innego podobnego przedmiotu usunąć trawę nagromadzoną wokół ostrza. Uważać na ostre krawędzie ostrza. Czyścić urządzenie w ten sposób po skoszeniu świeżej trawy i po każdym użyciu.
5. Niektóre rodzaje trawy, a także pewne warunki mogą wymagać dwukrotnego mulczowania w celu pełnego pokrycia trawnika mulczem. Podczas drugiego koszenia zaleca się poruszanie się prostopadle do linii wykonywanych podczas pierwszego koszenia. Nie należy jednak przy tym kosić w dół zbocza.
6. Schemat koszenia należy zmieniać co tydzień. Pozwoli to zapobiegać matowieniu trawnika i wzrostowi trawy tylko w jednym kierunku.

Po zakończeniu użytkowania

1. Wyłączyć urządzenie, wyjąć akumulator (23) i pozostawić do ostygnięcia.
2. Sprawdzić, wyczyścić i przechowywać maszynę w sposób opisany poniżej.

Rozwiązywanie problemów

Domniemane usterki są często spowodowane czynnikami, które użytkownik może usunąć samodzielnie. Dlatego należy sprawdzić produkt, korzystając z informacji podanych w niniejszym rozdziale. W większości przypadków problem można szybko rozwiązać.



OSTRZEŻENIE! NALEŻY WYKONYWAĆ WYŁĄCZNIE CZYNNOŚCI OPISANE W NINIEJSZEJ INSTRUKCJI! JEŚLI UŻYTKOWNIK NIE MOŻE SAM ROZWIĄZAĆ PROBLEMU, WSZYSTKIE DODATKOWE CZYNNOŚCI KONTROLNE, KONSERWACYJNE I NAPRAWCZE MUSZĄ ZOSTAĆ WYKONANE PRZEZ AUTORYZOWANY SERWIS LUB WYKWALIFIKOWANEGO SPECJALISTĘ!

Problem	Możliwa przyczyna	Rozwiązanie
1. Urządzenie nie uruchamia się	1.1. Akumulator nie jest prawidłowo zamontowany	1.1. Zamontować prawidłowo
	1.2. Akumulator jest rozładowany	1.2. Odłączyć i naładować akumulator
	1.3. Akumulator jest gorący	1.3. Wyjąć i pozostawić do ostygnięcia
	1.4. Akumulator jest uszkodzony	1.4. Zlecić kontrolę wykwalifikowanemu elektrykowi
	1.5. Inna usterka elektryczna urządzenia	1.5. Zlecić kontrolę wykwalifikowanemu elektrykowi
2. Urządzenie nie osiąga pełnej mocy	2.1. Poziom naładowania akumulatora jest zbyt niski	2.1. Naładować akumulator
	2.2. Otwory wentylacyjne są zablokowane	2.2. Oczyszczyć otwory wentylacyjne

3. Niezadowolający efekt koszenia	3.1. Ostrze tnące jest tępe/uszkodzone	3.1. Wymienić na nowe
	3.2. Cięty materiał przekracza wydajność urządzenia	3.2. Ciąć wyłącznie materiały, do cięcia których przeznaczone jest urządzenie.
	3.3. Nieprawidłowa wysokość koszenia	3.3. Wyregulować wysokość koszenia
4. Urządzenie nagle wyłącza się	4.1. Akumulator jest rozładowany	4.1. Odłączyć i naładować akumulator
	4.2. Akumulator jest za gorący	4.2. Odłączyć akumulator i poczekać, aż ostygnie
	4.3. Ostrze tnące jest zablokowane	4.3. Usunąć blokadę
5. Nadmierne drgania lub zbyt głośna praca	5.1. Ostrze tnące jest tępe/uszkodzone	5.1. Wymienić na nowe
	5.2. Cięty materiał przekracza wydajność urządzenia	5.2. Ciąć wyłącznie materiały, do cięcia których przeznaczone jest urządzenie
	5.3. Nieprawidłowa wysokość koszenia	5.3. Wyregulować wysokość koszenia
	5.4. Śruby / nakrętki są poluzowane	5.4. Dokręcić śruby i nakrętki

PL Czyszczenie i konserwacja

Najważniejsze zasady konserwacji



OSTRZEŻENIE! PRZED PRZYSTĄPIENIEM DO PRZEGLĄDU, KONSERWACJI LUB CZYSZCZENIA NALEŻY KAŻDORAZOWO WYŁĄCZYĆ URZĄDZENIE, WYJĄĆ AKUMULATOR (23) I ZACZEKAĆ, AŻ URZĄDZENIE OSTYGNIE!



PRACE ZWIĄZANE Z CZYSZCZENIEM I KONSERWACJĄ NALEŻY WYKONYWAĆ WYŁĄCZNIE ZGODNIE Z NINIEJSZĄ INSTRUKCJĄ! INNE CZYNNOŚCI MOGĄ BYĆ WYKONYWANE TYLKO PRZEZ WYKWALIFIKOWANEGO SPECJALISTĘ!

1. Utrzymywać produkt w czystości. Po każdym użyciu przed przechowywaniem produktu usunąć z niego wszystkie zanieczyszczenia.
2. Regularne i prawidłowe czyszczenie pomoże zapewnić bezpieczne użytkowanie urządzenia i wydłużyć jego żywotność.
3. Przed każdym użyciem sprawdzać produkt pod kątem uszkodzeń i oznak zużycia. Nie używać produktu w przypadku wykrycia uszkodzonych lub zużytych elementów.
4. Oczyszczyć urządzenie przed odstawieniem go do przechowywania.



OSTRZEŻENIE! NAPRAWY I PRACE KONSERWACYJNE NALEŻY WYKONYWAĆ WYŁĄCZNIE ZGODNIE Z NINIEJSZĄ INSTRUKCJĄ! INNE CZYNNOŚCI MOGĄ BYĆ WYKONYWANE TYLKO PRZEZ WYKWALIFIKOWANEGO SPECJALISTĘ!

Ogólne informacje dotyczące czyszczenia

1. Urządzenie należy czyścić wilgotną ściereczką i mydłem o neutralnym pH. W trudno dostępnych miejscach należy użyć szczotki.
2. Po każdym użyciu urządzenia oczyścić przełączniki i otwory wentylacyjne (13) za pomocą szmatki i szczotki.
3. Uporczywe zabrudzenia usuwać za pomocą sprężonego powietrza (maks. 3 bar).



UWAGA: Do czyszczenia produktu nie należy używać środków chemicznych, alkalicznych, ściernych lub innych silnych detergentów lub środków dezynfekujących, ponieważ mogą one uszkodzić jego powierzchnię.

4. Sprawdzić pod kątem uszkodzeń i zużycia. Przed kolejnym użyciem naprawić uszkodzenia zgodnie z niniejszą instrukcją obsługi lub oddać urządzenie do naprawy w autoryzowanym serwisie.

Części zamienne

Wymienione poniżej części niniejszego urządzenia mogą być wymieniane przez klienta. Części zamienne są dostępne u autoryzowanego dealera oraz w naszym dziale obsługi klienta.

Opis	Kod EAN
Ostrze tnące (16c)	Daye 263003498
Akumulator (23)	ERT1044BAT, ERT1045BAT
Ładowarka (24)	ERT1046CHR, ERT1047CHR

Konserwacja

Przed każdym użyciem oraz po zakończeniu używania należy sprawdzić, produkt i akcesoria (lub przystawki) pod kątem zużycia i uszkodzeń. W razie potrzeby wymienić je na nowe zgodnie ze wskazówkami zawartymi w niniejszej instrukcji. Przestrzegać wymagań technicznych.

Podwozie i ostrze tnące



OSTRZEŻENIE! PODCZAS WYKONYWANIA CZYNNOŚCI PRZY OSTRZU TNĄCYM (16C) I W JEGO POBLIŻU NALEŻY UŻYWAĆ RĘKAWIC OCHRONNYCH! UŻYWAĆ ODPOWIEDNICH NARZĘDZI DO USUWANIA ZANIECZYSZCZEŃ, NP. DREWNIANEGO PATYKA! NIE WOLNO PRACOWAĆ GOŁYMI DŁOŃMI!



ZAWSZE UŻYWAĆ ORYGINALNYCH CZĘŚCI ZAMIENNYCH. WYMIENIAJĄC OSTRZE TNĄCE, NALEŻY WYBRAĆ CZĘŚĆ O NUMERZE KATALOGOWYM 263003498. NIE MONTOWAĆ OSTRZY TNĄCYCH INNEGO TYPU! UŻYCIE NIEZGODNYCH CZĘŚCI ZAMIENNYCH LUB DEMONTAŻ BĄDŹ MODYFIKACJA ELEMENTÓW ZABEZPIECZAJĄCYCH MOŻE SKUTKOWAĆ ODNIESIENIEM POWAŻNYCH OBRAŻEŃ.

WYMIANA OSTRZA TNĄCEGO POWINNA ZOSTAĆ PRZEPROWADZONA PRZEZ WYKWALIFIKOWANEGO SPECJALISTĘ! WYRÓWNIWANIE I OSTRZENIE OSTRZY NIE JEST ZALECANE, CHYBA ŻE JEST WYKONYWANE W SERWISIE LUB PRZEZ WYKWALIFIKOWANEGO SPECJALISTĘ!

1. Utrzymywać podwozie i ostrze tnące (16c) w czystości. Usuwać ścinki z tylnej rury wylotowej (21).

2. Przed przystąpieniem do pracy okresowo sprawdzać, czy wszystkie elementy łączące, takie jak śruby i nakrętki, są dokręcone. Po długim użytkowaniu, w szczególności na glebach piaszczystych, ostrze tnące będzie zużyte i może utracić pierwotny kształt. Wydajność koszenia będzie zmniejszona, dlatego należy wymienić ostrze tnące.
3. Ostrze tnące (16c) zapewnia wysoką wydajność koszenia. Zużyte lub uszkodzone ostrze tnące wymienić na nowe tego samego typu lub przekazać do naostrzenia przez wykwalifikowanego specjalistę.
4. Odkręcić śrubę z łbem sześciokątnym (16d) w lewo za pomocą odpowiedniego klucza (rozmiar 13 mm) i wyjąć ją wraz z ostrzem tnącym (16c) i jego uchwytem (16b).
5. Wymienić ostrze (16c) na nowe tego samego typu. Najpierw sprawdzić stan uchwytu ostrza (16b) na wrzecionie (16a), a następnie przymocować ostrze tnące (16c) do uchwytu ostrza (16b), ustawiając je zgodnie z odpowiednimi półkolistymi oznaczeniami i wkręcając śrubę z łbem sześciokątnym wraz z podkładkami (16d), aby zabezpieczyć połączenie. Dokręcić śrubę z łbem sześciokątnym (16d) w prawo momentem od 25 Nm do 35 Nm, aby zapewnić bezpieczne działanie urządzenia (rys. 19).
6. Niezależnie od stanu ostrza tnącego (16c) należy wymienić je po 50 godzinach koszenia lub po 2 latach, zależnie od tego, co nastąpi wcześniej. Jeśli ostrze (16c) jest pęknięte lub uszkodzone, należy je natychmiast wymienić na nowe.
7. Smarować ostrze tnące (16c) po każdym użyciu, aby wydłużyć żywotność ostrza i urządzenia. Nakładać cienką warstwę oleju maszynowego wzdłuż krawędzi ostrza tnącego.

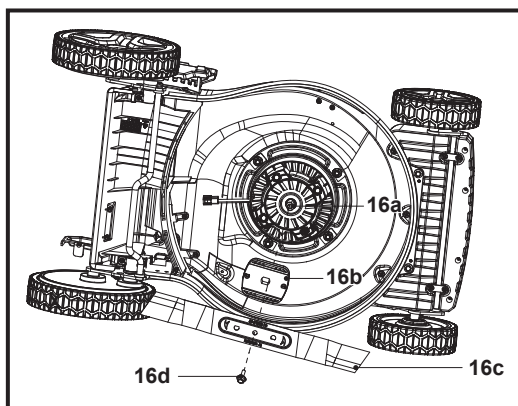

Rys. 19

Kosz na trawę

1. Sprawdzać kosz na trawę (19) przed każdym użyciem. Nie używać w przypadku stwierdzenia jakichkolwiek uszkodzeń.
2. Po zakończeniu pracy wyczyścić kosz na trawę (19) wodą z łagodnym mydłem.
3. Przed odłożeniem kosza na trawę (19) do przechowywania należy zaczekać, aż element całkowicie wyschnie, aby uniknąć rozwoju pleśni.

Linka sterująca

Przed każdym użyciem sprawdzić linkę sterującą (5).



OSTRZEŻENIE! NIE WOLNO UŻYWAĆ URZĄDZENIA Z USZKODZONĄ LUB LUŻNĄ LINKĄ STERUJĄCĄ (5)!

Naprawa

Urządzenie nie zawiera żadnych części, które użytkownik byłby w stanie samodzielnie naprawić. W celu przeprowadzenia kontroli i naprawy należy skontaktować się z autoryzowanym centrum serwisowym lub osobą o odpowiednich kwalifikacjach.

Przechowywanie

1. Przed przechowywaniem wyłączyć urządzenie i wyjąć akumulator (23).
2. Wyczyścić produkt w opisany wyżej sposób.
3. Zaleca się złożenie zespołu uchwytu i przechowywanie urządzenia w położeniu pionowym, aby zajmowało mniej miejsca (rys. 20).

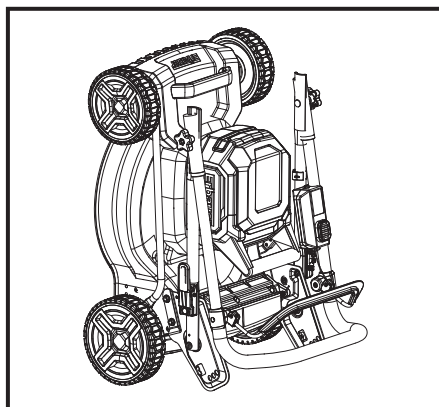

Rys. 20

4. Urządzenie i dołączone do niego akcesoria należy przechowywać w ciemnym, suchym i dobrze wentylowanym miejscu o dodatniej temperaturze.
5. Należy zawsze przechowywać produkt w miejscu niedostępnym dla dzieci. Optymalna temperatura przechowywania wynosi od 10 °C do 30 °C.
6. Zalecamy przechowywanie kosiarki (bez akumulatora) w oryginalnym opakowaniu, osłonięcie jej odpowiednią tkaniną lub przechowywanie w zamkniętym miejscu, aby chronić ją przed zakurzeniem.
7. Przed odłożeniem do przechowywania naładować akumulator do poziomu trzech kresek na wskaźniku.

Transportowanie

1. Przed transportowaniem urządzenia należy je wyłączyć i wyjąć z niego akumulator (23).
2. Zamocować osłony transportowe, jeśli ma to zastosowanie.
3. Zawsze przenosić urządzenie, trzymając je za uchwyty transportowe (11, 14).
4. Chronić produkt przed uderzeniami i silnymi drganiami, jakie mogą wystąpić podczas transportowania produktu w pojeździe.
5. Zamocować urządzenie w taki sposób, aby zapobiec jego zsunięciu lub przewróceniu się, uszkodzeniom oraz obrażeniom.



(EN) EU DECLARATION OF CONFORMITY
(FR) DÉCLARATION UE DE CONFORMITÉ
(PL) DEKLARACJA ZGODNOŚCI UE
(RO) DECLARAȚIA DE CONFORMITATE UE
(ES) DECLARACIÓN UE DE CONFORMIDAD
(PT) DECLARAÇÃO DE CONFORMIDADE UE

Product/ Produit/ Produkt/Produsul/Produkt/Producto/Produto

- Cordless lawnmower / Tondeuse sur batterie / Bezprzewodowa kosiarka do trawy / Mașină de tuns gazonul fără cablu / Cortacésped inalámbrico / Corta-relva sem fios
- ERT1041GLM
- 36V, 41cm
- Serial number range 000001 to 999999

Name and address of the manufacturer or his authorised representative:

Nom et adresse du fabricant ou de son mandataire:

Nazwa i adres producenta lub jego upoważnionego przedstawiciela:

Denumirea și adresa producătorului sau a reprezentantului său autorizat:

Nombre y dirección del fabricante o de su representante autorizado:

Nome e endereço do fabricante ou do respetivo mandatário:

Kingfisher International Products B.V.,
Rapenburgerstraat 175E,
1011 VM Amsterdam,
The Netherlands

This declaration of conformity is issued under the sole responsibility of the manufacturer.

La présente déclaration de conformité est établie sous la seule responsabilité du fabricant.

Niniejsza deklaracja zgodności wydana zostaje na wyłączną odpowiedzialność producenta.

Prezenta declarație de conformitate este emisă pe răspunderea exclusivă a producătorului.

La presente declaración de conformidad se expide bajo la exclusiva responsabilidad del fabricante.

A presente declaração de conformidade é emitida sob a exclusiva responsabilidade do fabricante.

Object of the declaration/Objet de la declaration/Przedmiot deklaracji/Obiectul declarației/Objeto de la declaración/Objeto da declaração

Product/Produit/Produkt/Produsul/
Producto/Produto

Model/Modèle/Model/Modelul/
Modelo/Modelo

EAN

Cordless lawnmower / Tondeuse
sur batterie / Bezprzewodowa
kosiarka do trawy / Mașină de tuns
gazonul fără cablu / Cortacésped
inalámbrico / Corta-relva sem fios

ERT1041GLM

5059340904832
5059340904610
5063022544490

The object of the declaration described above is in conformity with the relevant Union harmonisation legislation:

L'objet de la déclaration décrit ci-dessus est conforme à la législation d'harmonisation de l'Union applicable:

Wymieniony powyżej przedmiot niniejszej deklaracji jest zgodny z odnośnymi wymaganiami unijnego prawodawstwa harmonizacyjnego:

Obiectul declarației descris mai sus este în conformitate cu legislația relevantă de armonizare a Uniunii:

El objeto de la declaración descrita anteriormente es conforme con la legislación de armonización pertinente de la Unión:

O objeto da declaração acima descrito está em conformidade com a legislação de harmonização da União aplicável:

2006/42/EC as amended	Machinery Directive
2014/30/EU as amended	Directive Electromagnetic compatibility
2000/14/EC as amended	Outdoor Noise Directive
2011/65/EU as amended	Directive Restriction of the use of certain hazardous substances in electrical and electronic equipment
Directive 2006/42/CE relative aux machines	
2014/30 / UE telle que modifiée	Directive Compatibilit��lectromagn��tique
Directive 2000/14/CE relative aux ��missions sonores ext��rieures	
Directive 2011/65/UE relative �� la limitation de l'utilisation de certaines substances dangereuses dans les ��quipements ��lectriques et ��lectroniques	
2006/42/WE w zmianionej dyrektywie maszynowej	
2014/30 / UE ze zmianami Dyrektywa Kompatybilno�� elektromagnetyczna	
2000/14/WE w zmianionej dyrektywie w sprawie ha��su na zewn��trz	
2011/65 / UE ze zmianami Dyrektywa Ograniczenie stosowania niekt��rych niebezpiecznych substancji w sprz��cie elektrycznym i elektronicznym	
2006/42/CE, astfel a fost modificat�� Directiva privind echipamentele	
2014/30/UE, astfel a fost modificat�� Directiva privind compatibilitatea electromagnetic��	
2000/14/CE, astfel a fost modificat�� Directiva privind zgomotul ��n aer liber	
2011/65/UE, astfel a fost modificat�� Directiva privind limitarea utiliz��rii anumitor substan��e periculoase ��n echipamentele electrice ��i electronice	
Directiva sobre maquinaria modificada 2006/42/CE	
2014/30/UE modificada Directiva Compatibilidad electromagn��tica	
2000/14/CE modificada Directiva sobre ruido al aire libre	
2011/65/UE modificada Directiva Restricci��n del uso de determinadas sustancias peligrosas en equipos el��ctricos y electr��nicos	
2006/42/CE como diretiva de m��quinas alteradas	
2014/30/UE como altera��o da compatibilidade eletromagn��tica	
2000/14/CE como diretiva de ru��do exterior alterada	
2011/65/UE como restri��o diretiva alterada da utiliza��o de certas subst��ncias perigosas em equipamentos el��tricos e eletr��nicos	
Measured Sound Power Level	Guaranteed Sound Power Level
Le niveau de puissance acoustique mesur��	Le niveau de puissance acoustique garant
Zmierzony poziom mocy akustycznej	Gwarantowany poziom mocy akustycznej
Nivel de putere acustic�� m��surat	Nivel de putere acustic�� garantat
Nivel de potencia sonora medido	Nivel de potencia sonora garantizado
N��vel de pot��ncia sonora medido	N��vel de pot��ncia sonora garantido
: 88.51 dB(A)	: 92 dB(A)

References to the relevant harmonised standards used or references to the other technical specifications in relation to which conformity is declared:

R  f  rences des normes harmonis  es pertinentes appliqu  es, y compris la date de celles-ci, ou des autres specifications techniques, y compris la date de celles-ci, par rapport auxquelles la conformit   est d  clar  e:

Odwolania do odno  nych norm zharmonizowanych, kt  re zastosowano, wraz z dat   normy, lub do innych specyfikacji technicznych, wraz z dat   specyfikacji, w odniesieniu do kt  rych deklarowana jest zgodno  :

Trimiteri la standardele armonizate relevante folosite, inclusiv data standardului, sau trimiteri la celelalte specifica  ii tehnice, inclusiv data specifica  iilor,   n leg  tur   cu care se declar   conformitatea:

Referencias a las normas armonizadas pertinentes utilizadas, incluidas las fechas de las normas, o referencias a las otras especificaciones t  cnicas, incluidas las fechas de las especificaciones, respecto a las cuales se declara la conformidad:

Refer  ncias   s normas harmonizadas aplic  veis utilizadas, incluindo a data da norma, ou   s outras especifica  o  es t  cnicas, incluindo a data da especifica  o, em rela  o   s quais    declarada a conformidade:

EN 62841-1:2015+A11
EN IEC 62841-4-3:2021+A11
EN IEC 55014-1:2021
EN IEC 55014-2:2021
EN ISO 3744:1995

Where applicable, the notified body TÜV Rheinland LGA Products GmbH, Tillystraße 2, 90431 Nürnberg, Germany, 0197 performed Outdoor Noise Directive and issued the certificate: JO 60176609 0001.

Le cas échéant, l'organisme notifié TÜV Rheinland LGA Products GmbH, Tillystraße 2, 90431 Nürnberg, Germany, 0197 a effectué Directive 2000/14/CE relative aux émissions sonores extérieures et a établi le certificate: JO 60176609 0001.

W stosownych przypadkach jednostka TÜV Rheinland LGA Products GmbH, Tillystraße 2, 90431 Nürnberg, Germany, 0197 notyfikowana przeprowadziła 2000/14/WE w zmienionej dyrektywie w sprawie hałasu na zewnątrz i wydała certyfikat : JO 60176609 0001.

După caz, organismul notificat TÜV Rheinland LGA Products GmbH, Tillystraße 2, 90431 Nürnberg, Germany, 0197 a efectuat 2000/14/CE, astfel a fost modificată Directiva privind zgomotul în aer liber și a emis certificatul: JO 60176609 0001.

Si procede, el organismo notificado TÜV Rheinland LGA Products GmbH, Tillystraße 2, 90431 Nürnberg, Germany, 0197 ha efectuado 2000/14/CE modificada Directiva sobre ruido al aire libre y expide el certificado: JO 60176609 0001.

Se for esse o caso, o organismo notificado TÜV Rheinland LGA Products GmbH, Tillystraße 2, 90431 Nürnberg, Germany, 0197 efetuou 2000/14/CE como diretiva de ruído exterior alterada e emitiu o certificado: JO 60176609 0001.

Authorized Signatory and technical file holder/ Signataire et responsable de la documentation technique autorisé/ Podmiot uprawniony do wystawienia i adres przechowywania dokumentacji technicznej/ Semnatar autorizat și deținătorul dosarului ethnic/ Firmante autorizado y titular del expediente técnico/Signatário autorizado e detentor da ficha técnica:

Kingfisher International Products B.V.,
Rapenburgerstraat 175E,
1011 VM Amsterdam,
The Netherlands



David Awe
Group Quality Director

: [29/08/2024]

Producent:

EU Manufacturer:

Kingfisher International Products B.V.
Rapenburgerstraat 175E
1011 VM Amsterdam
The Netherlands

PL www.castorama.pl

**Aby zapoznać się z instrukcją obsługi online,
odwiedź stronę**

www.kingfisher.com/products