

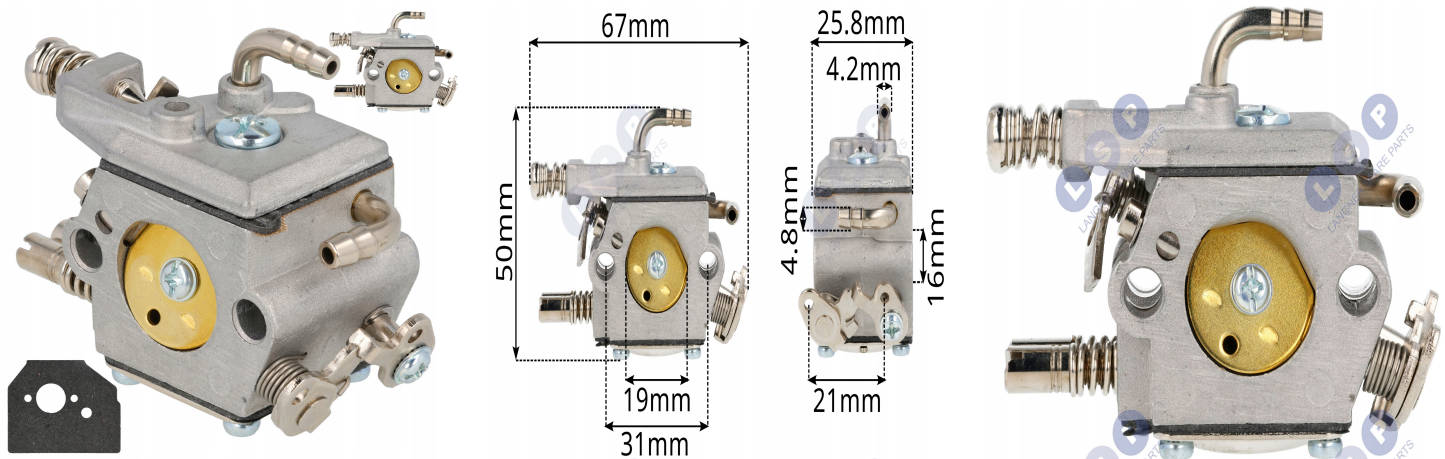

GAŹNIK DO PIŁY SPALINOWEJ PILARKI PN YD CS PIŁA CHIŃSKA CHIŃSKIEJ NAC

Galeria Produktu



Opis Produktu

→ Utrata mocy, falowanie i ciężki rozruch?

Ten zestaw gaźnika z uszczelką przywraca prawidłowe dozowanie mieszanki i płynną pracę pilarki.

Gdy silnik faluje, dusi się lub traci moc pod obciążeniem, przyczyną jest zwykle zużyty lub nieszczelny gaźnik.

Nowy element stabilizuje przepływ paliwa i powietrza, co eliminuje dławienie przy wchodzeniu na obroty i skraca czas rozruchu do kilku szarpnięć.

Precyzyjna konstrukcja korpusu i metalowe króćce zapewniają trwałą szczelność oraz odporność na drgania.

W komplecie znajduje się uszczelka między króćcem a podstawą cylindra, dzięki której silnik odzyskuje równą pracę i pełne przyspieszenie.

→ Zastosowanie / Kompatybilność

Przeznaczenie:

Do pilarek spalinowych o pojemności 45 / 52 / 58 cc, zapewnia stabilne zasilanie

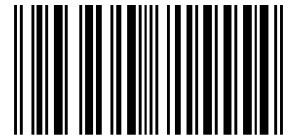

paliwem i eliminację falowania obrotów.

Pasuje do marek:

KRAFTWELE, FALON-TECH, NAC, DEMON, EUROTEC, VICTUS, GUDE, MATRIX, BASS POLSKA, KSO, MAGNUM, RIWALL, WIKING, BESTEN, AL-FA i innych modeli chińskich 4500-5800.

Zgodność z oznaczeniami:

CS, PN, YD, SPS, TT-CS, CST, GE.

Rozstaw śrub: 31 mm (środek-środek).

Średnice przepustnicy: 19 mm / 16 mm.

⚠ Nie pasuje do:

Modeli z innym rozstawem śrub lub innym typem króćca paliwa (jednokrucowego).

Żywotność produktu:

Zależy od czystości paliwa, stanu membrany i szczelności układu dolotowego.

Regularna wymiana filtra i świeżej mieszanki znacząco wydłuża czas pracy.

Parametry Techniczne

Parametr	Wartość
Kod producenta	76-021
Marka	LSP
Rodzaj	gaźnik
EAN (GTIN)	5903794715554
Stan	Nowy
Stan opakowania	oryginalne