

# GAŹNIK Z USZCZELKAMI DO PIŁY PARTNER 350 351 370 MCCULLOCH TYP WALBRO

## Galeria Produktu

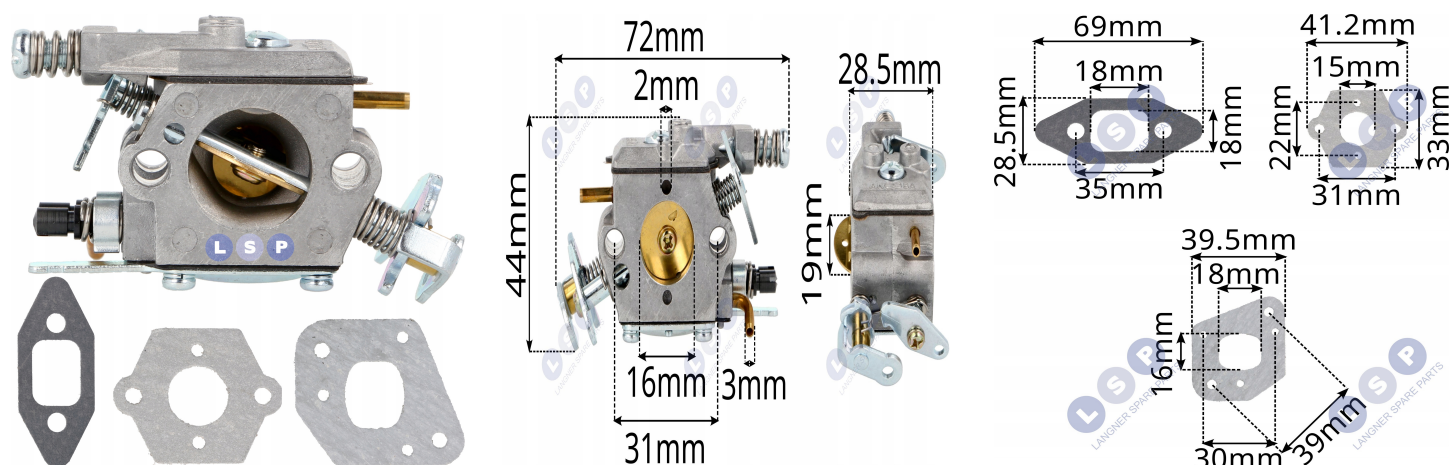

## Opis Produktu

→ Nierówna praca, gaśnięcie pod obciążeniem, trudny rozruch?

To klasyczne objawy zużytego lub zabrudzonego gaźnika w pilarsce.

Nowy gaźnik od LSP przywraca właściwe proporcje mieszanki paliwowo-powietrznej, dzięki czemu silnik odpala od razu, pracuje równo i nie traci mocy.

Pasuje jak oryginał WALBRO WT-391C - montaż zajmuje kilka minut, a efekt widać i słyszać od razu.

Zestaw zawiera komplet nowych uszczeltek, więc nie potrzebujesz dodatkowych części ani past uszczelniających.

To gotowe rozwiązanie, które usuwa problem gaśnięcia i nierównych obrotów w kilka minut.

→ Zastosowanie / Kompatybilność

Przeznaczenie:

Do silników dwusuwowych w pilarkach łańcuchowych. Zapewnia precyzyjne dozowanie paliwa i powietrza, co przekłada się na stabilną pracę silnika oraz niższe zużycie paliwa.

# LSP\_CZESCI

---

Pasuje do:

PARTNER: 33, 350, 351, 370, 390, 420, 352, 371, 382, 391, 401, 421, 422, Formula 400, Formula 60, P-serie MCCULLOCH: 333, 444, M3414, M3616, M3816, MAC 2214 AV, MAC 320, MAC 325, MAC 340, MAC 4-10 XT, MAC 4-20 XT, Mac Cat 338-442 JONSERED: CS2137, CS2138 Zgodność z oryginałem:

545 08 18-85 / 5450818-85 / 545081885 / WT-391C (typ WALBRO)

Uszczelki: 530069608

△ Nie pasuje do:

Pilarek z rozstawem śrub innym niż 31 mm lub gardzielą o średnicy innej niż 19/16 mm.

Żywotność produktu:

Wysoka - dzięki korpusowi z odpornego na temperaturę stopu aluminium i precyzyjnie wyfrezowanym kanałom paliwowym.

Odporność na drgania i kontakt z mieszanką paliwową gwarantuje długą pracę bez rozregulowania.

## Parametry Techniczne

---

Parametr	Wartość
Kod producenta	GAŻNIK DO PIŁY PARTNER 350 351 370 WOODSHARK
Marka	LSP
Rodzaj	gaźnik
Rodzaj filtru	paliwa
Pasuje do modelu	Partner 350 351 370 420, Woodshark, JONSERED, MCCULLOCH
Pasuje do marki	innej
Stan	Nowy
Stan opakowania	oryginalne