

# MEDION®

## instrukcja obsługi



100000PLN

ZAPRASZAMY NA NASZE AUKCJE - SKLEP 100000PLN

Kuchenka mikrofalowa 2w1 20 l

**MEDION®MD 10755**

---

# Spis treści

<b>1.</b>	<b>Informacje o niniejszej instrukcji obsługi .....</b>	<b>5</b>
1.1.	Objaśnienie symboli .....	5
<b>2.</b>	<b>Instrukcje bezpieczeństwa .....</b>	<b>7</b>
2.1.	Przeznaczenie.....	7
2.2.	Bezpieczeństwo dzieci i ludzi .....	8
2.3.	Bezpieczeństwo ogólne .....	9
2.4.	Gorące powierzchnie .....	12
2.5.	Specjalne wskazówki dotyczące bezpieczeństwa podczas pracy z mikrofalami.....	15
2.6.	Instrukcje bezpieczeństwa dotyczące podgrzewania płynów .....	16
2.7.	Czyszczenie i konserwacja urządzenia .....	17
<b>3.</b>	<b>Zakres dostawy .....</b>	<b>18</b>
<b>4.</b>	<b>Informacje o kuchenkach mikrofalowych .....</b>	<b>18</b>
4.1.	Wpływ mikrofal na żywność .....	18
4.2.	Kuchenka mikrofalowa .....	19
<b>5.</b>	<b>Gotowanie za pomocą kuchenki mikrofalowej .....</b>	<b>19</b>
5.1.	Materiały nadające się do użytku w kuchenkach mikrofalowych .....	20
5.2.	Warunkowo odpowiednie materiały .....	20
5.3.	Nieodpowiednie materiały .....	21
<b>6.</b>	<b>Części urządzenia .....</b>	<b>22</b>
<b>7.</b>	<b>Przed pierwszym użyciem .....</b>	<b>24</b>
7.1.	Konfigurowanie urządzenia .....	25
7.2.	Otwieranie/zamykanie drzwi urządzenia .....	25
7.3.	Wstępne czyszczenie urządzenia .....	25
7.4.	Rozgrzej urządzenie, gdy jest puste .....	26
7,5.	Ustaw czas .....	26
7.6.	Kontrola rodzicielska .....	27
<b>8.</b>	<b>Praca.....</b>	<b>27</b>
8.1.	Gotowanie z użyciem energii mikrofalowej .....	28
8.2.	Szybki start.....	28
8.3.	Przerwanie programu .....	29
8.4.	Rozmrażanie na wagę .....	29
8.5.	Rozmrażanie w czasie .....	30
8.6.	Tryb grilla .....	31
8.7.	Kombinowane działanie kuchenki mikrofalowej i grilla .....	32
8.8.	Korzystanie z wielu programów .....	33
8.9.	Automatyczne gotowanie i gotowanie .....	34
8.10.	Program sterylizacji A10.....	36
8.11.	Program neutralizacji zapachów A11.....	36
8.12.	Opóźniony czas rozpoczęcia .....	37
8.13.	Koniec gotowania .....	37

---

9. Czyszczenie i pielęgnacja .....	38
<b>10. Dłuższe nieużywanie .....</b>	<b>39</b>
11. Środki zaradcze w przypadku usterek .....	39
12. Utylizacja .....	40
13. Dane techniczne.....	40
<b>14. Informacje o zgodności UE.....</b>	<b>41</b>
15. Informacje serwisowe .....	41
<b>16. Odcisk .....</b>	<b>42</b>
17. Polityka Prywatności .....	43



---

# 1. O niniejszej instrukcji



Dziękujemy za wybranie naszego produktu. Mamy nadzieję, że korzystanie z urządzenia będzie przyjemne.

Przed uruchomieniem przeczytaj dokładnie instrukcję bezpieczeństwa i całą instrukcję. Przestrzegaj ostrzeżeń na radzi i w instrukcji obsługi.

Instrukcję obsługi należy zawsze przechowywać w zasięgu ręki. W przypadku sprzedaży lub przekazania urządzenia należy przekazać również niniejszą instrukcję obsługi, ponieważ jest ona integralną częścią produktu.

## 1.1. Wyjaśnienie symboli

Jeśli fragment tekstu jest oznaczony jednym z poniższych symboli ostrzegawczych, należy unikać opisanego w tekście niebezpieczeństwa, aby zapobiec opisanym tam możliwym konsekwencjom.



**NIEBEZPIECZEŃSTWO!**

Ostrzeżenie przed bezpośrednim zagrożeniem życia!



**OSTRZEŻENIE!**

Ostrzeżenie przed możliwym zagrożeniem życia i/lub ciężkimi, nieodwracalnymi obrażeniami!



**OSTROŻNOŚĆ!**

Ostrzeżenie przed możliwymi średnio ciężkimi i/lub lekkimi obrażeniami!



**UWAGA!**

Postępuj zgodnie z instrukcjami, aby uniknąć szkód materialnych!



Dalsze informacje dotyczące użytkowania urządzenia!



Przestrzegać informacji zawartych w instrukcji obsługi!

ZAPRASZAMY NA NASZE AUKCJE - SKLEP 10000PLN



### **OSTRZEŻENIE!**

Ostrzeżenie przed niebezpieczeństwem porażenia prądem!



### **OSTROŻNOŚĆ!**

Niebezpieczeństwo ze strony gorących powierzchni!



### **OSTRZEŻENIE!**

Ostrzeżenie przed niebezpieczeństwem ze strony substancji wybuchowych!

- Bullet point / informacja o zdarzeniach podczas eksploatacji
- Instrukcje do wykonania
- Instrukcje, które należy wykonać, aby uniknąć niebezpieczeństwa

#### **Symbol uziemienia ochronnego (z klasą ochrony I)**



Urządzenia elektryczne klasy ochronności I to urządzenia elektryczne, które posiadają co najmniej podstawową izolację na całej długości i posiadają wtyczkę urządzenia ze stykiem ochronnym lub stały kabel przyłączeniowy z przewodem ochronnym.



Ikona prądu przemiennego



#### **oznakowanie CE**

Produkty oznaczone tym symbolem spełniają wymagania dyrektyw UE (patrz rozdział „Informacje o zgodności UE”).

#### **Oznakowanie materiałów opakowaniowych przy segregacji odpadów**



Oznakowanie skrótami (a) i cyframi (b) o następującym znaczeniu:  
1-7: tworzywa sztuczne/20-22: papier i tektura/80-98: materiały kompozytowe



Zielona kropka oznacza opakowania handlowe, które są usuwane lub poddawane recyklingowi w systemie podwójnej zbiórki i recyklingu zgodnie z rozporządzeniem w sprawie opakowań.

ZAPRASZAMY NA NASZE AUKCJE - SKLEP 10000PLN



Zutylizuj opakowanie w sposób przyjazny dla środowiska (patrz rozdział „Utylizacja”)



Utylizować urządzenie w sposób przyjazny dla środowiska (patrz rozdział „Utylizacja”)



## 2. Instrukcje bezpieczeństwa

WAŻNE INSTRUKCJE DOTYCZĄCE BEZPIECZEŃSTWA —  
PRZECZYTAJ UWAŻNIE I ZACHOWAJ NA PRZYSZŁOŚĆ!

### 2.1. Przeznaczenie

Kuchenki mikrofalowej można używać wyłącznie do podgrzewania odpowiedniej żywności w odpowiednich naczyniach do gotowania i naczyniach. Nie wolno go używać na zewnątrz. To urządzenie jest przeznaczone do użytku w gospodarstwach domowych i podobnych zastosowaniach domowych, takich jak

- w kuchniach pracowniczych w sklepach, biurach i innych powierzchniach handlowych;
- w gospodarstwach rolnych;
- przez klientów w hotelach, motelach i innych obiektach mieszkalnych;
- w pensjonatach.

Urządzenie nie jest przeznaczone do użytku komercyjnego, przemysłowego ani laboratoryjnego.

-Należy pamiętać, że odpowiedzialność wygasa w przypadku niewłaściwego użytkowania.

---

-Należy przestrzegać wszystkich informacji zawartych w niniejszej instrukcji obsługi, a zwłaszcza wskazówek dotyczących bezpieczeństwa. Każda inna operacja jest uważana za niewłaściwą i może prowadzić do obrażeń ciała lub uszkodzenia mienia.

## 2.2. Bezpieczeństwo dzieci i ludzi



### **OSTRZEŻENIE!**

#### **Ryzyko zranienia!**

Ryzyko odniesienia obrażeń przez dzieci i osoby o ograniczonych zdolnościach fizycznych, sensorycznych lub umysłowych (np. osoby częściowo niepełnosprawne, osoby starsze o ograniczonych zdolnościach fizycznych i umysłowych) lub nieposiadające doświadczenia i wiedzy (np. starsze dzieci).

- Przechowuj urządzenie i akcesoria w miejscu niedostępnym dla dzieci.
- To urządzenie może być używane przez dzieci w wieku od 8 lat oraz przez osoby o ograniczonych zdolnościach fizycznych, sensorycznych lub umysłowych lub nieposiadające doświadczenia i/lub wiedzy, jeśli są nadzorowane lub zostały poinstruowane w zakresie bezpiecznego użytkowania urządzenia i wynikających z tego zagrożeń Zrozumiałem.
- Dzieciom nie wolno bawić się urządzeniem.
- Czyszczenie i konserwacja użytkownika nie mogą być wykonywane przez dzieci, chyba że są starsze niż 8 lat i są nadzorowane.
- Dzieci w wieku poniżej 8 lat powinny znajdować się z dala od urządzenia i kabla połączeniowego.

ZAPRASZAMY NA NASZE AUKCJE - SKLEP 10000PLN



NIEBEZPIECZEŃSTWO!

## Ryzyko zranienia!

Istnieje ryzyko uduszenia w wyniku połknięcia lub wdychania małych części lub folii.

- Wszystkie użyte materiały opakowaniowe (torby, kawałki styropianu itp.) należy przechowywać poza zasięgiem dzieci.
- Nie pozwalaj dzieciom bawić się materiałem opakowaniowym.

## 2.3. ogólne bezpieczeństwo



**OSTRZEŻENIE!**

### Ostrzeżenie przed niebezpieczeństwem porażenia prądem!

Istnieje ryzyko porażenia prądem elektrycznym przez części pod napięciem.

- Przed pierwszym użyciem i po każdym użyciu sprawdź kuchenkę mikrofalową i przewód zasilający pod kątem uszkodzeń.
- Nie używaj kuchenki mikrofalowej, jeśli kuchenka mikrofalowa lub kabel sieciowy wykazują widoczne oznaki uszkodzenia.
- Upewnij się, że przewód zasilający nie jest uszkodzony i nie przebiega pod kuchenką mikrofalową, gorącymi powierzchniami lub ostrymi krawędziami.
- Całkowicie rozwiń przewód zasilający.
- Nie zginaj ani nie zginiataj przewodu zasilającego.
- W przypadku stwierdzenia uszkodzeń transportowych należy niezwłocznie skontaktować się z serwisem.
- Kuchenkę mikrofalową należy podłączać wyłącznie do prawidłowo zainstalowanego, uziemionego i zabezpieczonego elektrycznie gniazdka. Napięcie sieciowe musi być zgodne z danymi technicznymi urządzenia.
- W przypadku konieczności szybkiego odłączenia kuchenki mikrofalowej, gniazdko musi być swobodnie dostępne.



## **OSTRZEŻENIE!**

### **Ryzyko zranienia!**

Istnieje ryzyko obrażeń spowodowanych promieniowaniem mikrofalowym.

- Jeśli urządzenie jest uszkodzone, promieniowanie mikrofalowe może wydostać się na zewnątrz przez nieszczelność. Uszkodzenie przewodu zasilającego może spowodować porażenie prądem.
- OSTRZEŻENIE!** Jeśli obudowa, pokrywy, drzwiczki komory pieczenia, uszczelki drzwi lub zamek drzwiczek są uszkodzone, pod żadnym pozorem nie należy używać kuchenki mikrofalowej. W takim przypadku należy natychmiast wyciągnąć kabel sieciowy za wtyczkę z gniazdka ze stykiem uziemiającym. Nie używaj kuchenki mikrofalowej, dopóki nie zostanie naprawiona przez przeszkoloną osobę.
- OSTRZEŻENIE!** Wykonywanie jakichkolwiek czynności serwisowych lub napraw wymagających zdjęcia jakiegokolwiek osłony chroniącej przed działaniem energii mikrofalowej jest niebezpieczne dla osób innych niż przeszkolona osoba.
- Nigdy nie dokonuj samodzielnie żadnych zmian w kuchenke mikrofalowej ani nie próbuj samodzielnie otwierać i/lub naprawiać części urządzenia. Aby uniknąć zagrożeń, naprawę kuchenki mikrofalowej i kabla sieciowego należy zlecić wyłącznie wykwalifikowanemu warsztatowi specjalistycznemu lub skontaktować się z działem serwisu.
- Nie zdejmować żadnych osłon z wnętrza kuchenki mikrofalowej ani wewnętrznej folii okienka, w przeciwnym razie promieniowanie mikrofalowe może się wydostać.
- Używaj wyłącznie części zamiennych i akcesoriów dostarczonych lub zatwierdzonych przez nas.

ZAPRASZAMY NA NASZE AUKCJE - SKLEP 10000PLN

---

Nie zanurzaj kuchenki mikrofalowej w wodzie ani innych płynach, nie trzymaj jej pod bieżącą wodą ani nie używaj w wilgotnych pomieszczeniach, ponieważ może to spowodować porażenie prądem.

-Odłącz kuchenkę mikrofalową od gniazdka sieciowego,

- podczas czyszczenia urządzenia,
- jeśli do urządzenia dostała się ciecz,
- w przypadku braku nadzoru,
- jeśli nie używasz już urządzenia.

-Chroń kuchenkę mikrofalową przed kapiącą i przyskającą wodą.

Unikać kontaktu z wodą lub innymi płynami. Trzymaj urządzenie, przewód zasilający i wtyczkę z dala od umywalk, zlewozmywaków kuchennych itp. W przypadku dostania się płynu do urządzenia należy natychmiast wyciągnąć wtyczkę sieciową z gniazdka z uziemieniem. Zlecić sprawdzenie urządzenia wykwalifikowanemu warsztatowi specjalistycznemu.

-Nigdy nie dotykaj urządzenia ani przewodu zasilającego mokrymi rękami.



### **OSTRZEŻENIE!**

**Niebezpieczeństwo wybuchu!**

Podczas pracy w potencjalnie wybuchowej atmosferze istnieje ryzyko wybuchu!

-Nie używaj urządzenia w obszarach zagrożonych wybuchem. Należą do nich m.in. B. zbiorniki magazynowe, miejsca składowania paliw lub miejsca przetwarzania rozpuszczalników. Tego urządzenia nie wolno również używać w obszarach, w których powietrze jest wypełnione cząsteczkami (np. mąką lub pyłem drzewnym).

100000PLN

ZAPRASZAMY NA NASZE AUKCJE - SKLEP 100000PLN



## **UWAGA!**

### **Możliwe szkody materialne!**

Niebezpieczeństwo uszkodzenia urządzenia na skutek nieprawidłowej instalacji.

- Umieść kuchenkę mikrofalową na równej, stabilnej powierzchni, która utrzyma ciężar kuchenki i maksymalną wagę gotowanej żywności.
- Używaj urządzenia wyłącznie w pomieszczeniach.
- Nie wystawiaj urządzenia na ekstremalne warunki. Rzeczy, których należy unikać to:
  - Wysoka wilgotność lub zawilgocenie,
  - ekstremalnie wysokie lub niskie temperatury,
  - bezpośrednie światło słoneczne,
  - otwarty ogień.
- Nie umieszczaj kuchenki mikrofalowej w pobliżu źródeł ciepła.

Dodatki chemiczne w powłokach mebli mogą atakować materiał nóżek urządzenia i pozostawiać osady na powierzchni mebli.

-W razie potrzeby umieść urządzenie na powierzchni odpornej na ciepło.

## **2.4. gorące powierzchnie**



### **OSTRZEŻENIE!**

#### **Ryzyko zranienia!**

Podczas użytkowania urządzenie i jego części, których można dotknąć, nagrzewają się. Istnieje niebezpieczeństwo poparzenia gorącymi powierzchniami.

- Nie dotykaj obudowy.
- Unikaj dotykania elementów grzejnych wewnątrz kuchenki mikrofalowej.
- Trzymaj dzieci w wieku poniżej 8 lat z dala od urządzenia, chyba że są pod stałym nadzorem.

- 
- W trybie kombinowanym lub w trybie grilla dzieci mogą używać urządzenia wyłącznie pod nadzorem osoby dorosłej ze względu na występujące temperatury.
  - Używane naczynia stają się bardzo gorące po gotowaniu z grillem! Podczas wyjmowania naczyń z komory piekarnika należy używać rękawic kuchennych lub żaroodpornych.



**OSTRZEŻENIE!**

Niebezpieczeństwo wybuchu!

Mieszanki woda/olej mogą się zapalić lub nawet wybuchnąć.

- Nie podgrzewaj w kuchence mikrofalowej mieszanki wody z olejem lub tłuszczem.
- Nie rozmrażaj zamrożonego tłuszczu lub oleju w kuchence mikrofalowej.



**OSTRZEŻENIE!**

Zagrożenie pożarowe!

Istnieje ryzyko pożaru z powodu niewłaściwego obchodzenia się z bardzo wysokimi temperaturami/gorącymi powierzchniami urządzenia.

- Nie umieszczaj przedmiotów na kuchence mikrofalowej. Aby zapewnić odpowiednią wentylację, należy zachować odstęp 20 cm powyżej i 5 cm po obu stronach (patrz **Ryc. 2**). Podstawa urządzenia powinna znajdować się na wysokości co najmniej 85 cm. Urządzenie należy ustawić tylnym panelem przy ścianie.
- Nie zakrywaj ani nie blokuj otworów w urządzeniu.
- Nie zdejmuj stóp.
- Kuchenka mikrofalowa jest przeznaczona jako urządzenie wolnostojące.  
Nie używaj urządzenia w zabudowie meblowej ani w szafce.
- Nigdy nie pozostawiaj urządzenia bez nadzoru podczas pracy.
- Kuchenka mikrofalowa nie jest przeznaczona do obsługi z zewnętrznym timerem lub oddzielnym systemem zdalnego sterowania.

- 
- Podczas podgrzewania lub gotowania żywności w materiałach łatwopalnych, takich jak pojemniki plastikowe lub papierowe, należy często nadzorować kuchenkę mikrofalową ze względu na możliwość zapłonu.
  - Używaj urządzenia wyłącznie do podgrzewania odpowiedniej żywności w odpowiednich pojemnikach i naczyniach.
  - Kuchenka mikrofalowa jest przeznaczona do podgrzewania żywności i napojów. Suszenie żywności lub odzieży oraz podgrzewanie poduszek grzewczych, kapci, gąbek, wilgotnych szmat do czyszczenia itp. może spowodować obrażenia, zapłon lub pożar.
  - Nie przygotowywać żadnych potraw alkoholowych. Nie smaź w głębokim tłuszczu ani nie podgrzewaj oleju za pomocą urządzenia!
  - Załaduj komorę piekarnika równomiernie, tak aby podczas pracy nie dotykała metalowej ścianki wewnętrznej urządzenia, aby uniknąć iskier.
  - W przypadku pojawienia się dymu należy upewnić się, że drzwiczki komory gotowania są zamknięte, aby zapobiec powstawaniu płomieni lub stłumić istniejące już płomienie. Natychmiast wyłącz urządzenie, wyciągając wtyczkę z gniazdka.
  - Nigdy nie przekraczaj czasu gotowania podanego przez producenta.
  - Nie przechowywać żywności ani innych przedmiotów w komorze piekarnika.



100000PLN

ZAPRASZAMY NA NASZE AUKCJE - SKLEP 100000PLN

---

## 2.5. Specjalne instrukcje dotyczące bezpieczeństwa podczas obchodzenia się z mikrofalami



### **OSTRZEŻENIE!**

#### **Ryzyko zranienia!**

Istnieje ryzyko odniesienia obrażeń przez pękające pojemniki.

- Nie podgrzewać żywności ani płynów w szczelnie zamkniętych pojemnikach! Mogą one eksplodować w urządzeniu lub spowodować obrażenia, jeśli zostaną otwarte. Do zamykanych pojemników, np. B. Butelki dla niemowląt, zawsze zdejmuj pokrywkę.



### **OSTROŻNOŚĆ!**

#### **Ryzyko zranienia!**

Istnieje niebezpieczeństwo poparzenia.

- Jedzenie gotowane w kuchence mikrofalowej może nagrzewać się nierównomiernie. Przed jedzeniem sprawdź temperaturę podgrzanej potrawy. W przypadku jedzenia dla niemowląt i butelek dla niemowląt zawsze mieszaj lub potrząśnij jedzeniem dla niemowląt przed sprawdzeniem temperatury, aby uniknąć oparzeń.
- Nie podgrzewaj w kuchence mikrofalowej jajek w skorupkach ani całych jajek na twardo, ponieważ mogą eksplodować podczas gotowania i po wyjęciu. Jajka należy podgrzewać wyłącznie w specjalnie zaprojektowanych naczyniach do kuchenek mikrofalowych.
- Pokarmy o zamkniętej skórce, takie jak B. Pomidory, kiełbaski, bakłażany itp. naciąć przed gotowaniem, aby uniknąć pęknięć.
- Podczas otwierania pojemników do gotowania wydobywa się gorąca para. Podczas otwierania zawsze trzymaj otwór z dala od ciała.
- Podczas otwierania drzwi komory piekarnika wydobywa się gorąca para. Zachowaj dystans.
- Podczas procesu gotowania powierzchnie kuchenki mikrofalowej i pojemnika do gotowania bardzo się nagrzewają. Używaj rękawic kuchennych. Pozwól częściom ostygnąć przed czyszczeniem.



## **UWAGA!**

### **Możliwe szkody materialne!**

Niebezpieczeństwo uszkodzenia urządzenia na skutek niewłaściwego obchodzenia się z urządzeniem.

- Nigdy nie uruchamiać urządzenia bez jedzenia w komorze piekarnika.
- Używaj wyłącznie akcesoriów dołączonych do zestawu lub opisanych w niniejszej instrukcji obsługi jako odpowiednie.
- Nigdy nie używaj naczyń z metalowymi ozdobami ani naczyń metalowych w trybie kuchenki mikrofalowej, ponieważ iskry mogą uszkodzić urządzenie i/lub naczynia.
- Używaj naczyń odpowiednich do kuchenek mikrofalowych. Kupując naczynia, szukaj etykiet, takich jak „bezpieczne w kuchenke mikrofalowej” lub „do kuchenki mikrofalowej”.
- Nie przesuwaj urządzenia podczas pracy.

## **2.6. Instrukcje bezpieczeństwa dotyczące podgrzewania płynów**



### **OSTROŻNOŚĆ!**

#### **Ryzyko zranienia!**

Istnieje niebezpieczeństwo poparzenia.

- Gdy ciecze są podgrzewane w kuchenke mikrofalowej, może wystąpić tzw. opóźnione wrzenie, tzn. ciecz jest już w temperaturze wrzenia bez typowych dla wrzenia pęcherzyków pary. W przypadku wstrząsów, takich jak te B. powstają podczas wyjmowania, następuje wtedy nagłe wrzenie płynu. Ciecz może nagle wytrysnąć, dlatego należy zachować ostrożność podczas obchodzenia się z pojemnikiem.
- Nie używaj wysokich, wąskich pojemników.
- Podczas podgrzewania umieść w naczyniu szklany lub ceramiczny pręt, aby płyn nie zagotował się zbyt późno. Ostrożnie odczekaj chwilę po podgrzaniu

---

Delikatnie dotknij i zamieszaj płyn przed wyjęciem go z komory gotowania.

## 2.7. Czyść i konserwuj urządzenie



### **UWAGA!**

#### **Możliwe szkody materialne!**

Niebezpieczeństwo uszkodzenia urządzenia na skutek niewłaściwego obchodzenia się z urządzeniem.

- Niewłaściwe użycie środków czyszczących na urządzeniu może spowodować uszkodzenie powierzchni. Do czyszczenia nie używać agresywnych chemicznych środków czyszczących, środków szorujących ani twardych gąbek.
- Urządzenia nie wolno czyścić odkurzaczem parowym. Para może przeniknąć do urządzenia i uszkodzić elektronikę i powierzchnie.
- Zła czystość kuchenki mikrofalowej może prowadzić do uszkodzenia powierzchni, co z kolei wpływa na żywotność i może prowadzić do niebezpiecznych sytuacji.
- Regularnie czyść urządzenie i usuwaj resztki jedzenia.
- Podczas czyszczenia komory piekarnika i sąsiednich części należy postępować zgodnie z instrukcjami czyszczenia, patrz „9. Czyszczenie i pielęgnacja” na stronie 38.

100000PLN

ZAPRASZAMY NA NASZE AUKCJE - SKLEP 100000PLN

---

## 3. Zakres dostawy



**NIEBEZPIECZEŃSTWO!**

**Niebezpieczeństwo uduszenia!**

Istnieje ryzyko uduszenia w wyniku połknięcia lub wdychania małych części lub folii.

-Folię opakowaniową należy trzymać z dala od dzieci.

- Wyjmij produkt z opakowania i usuń wszystkie materiały opakowaniowe.
- Prosimy o sprawdzenie dostawy pod kątem kompletności i poinformowanie nas w ciągu 14 dni od zakupu, jeśli dostawa nie jest kompletna.

Wraz z zakupionym pakietem otrzymałeś:

- Kuchenka mikrofalowa 2 w 1 20 l MD 10755

• Ruszt do gotowania

- Instrukcja obsługi, karta gwarancyjna

## 4. O mikrofalach

Mikrofale to fale elektromagnetyczne o wysokiej częstotliwości, które podgrzewają żywność w komorze piekarnika. Mikrofale ogrzewają wszystkie niemetalowe przedmioty. Dlatego nie używaj żadnych metalowych przedmiotów w kuchence mikrofalowej. To ocieplenie zachodzi tym lepiej, im więcej wody jest w żywności.

Aby uzyskać optymalną dystrybucję ciepła, pozostaw podgrzane naczynia w kuchence mikrofalowej na jedną do dwóch minut, aby kontynuować gotowanie.

### 4.1. Wpływ mikrofal na żywność

- Mikrofale wnikają w żywność na głębokość około 3 cm.
- Podgrzewają cząsteczki wody, tłuszczu i cukru (najintensywniej podgrzewa się żywność o dużej zawartości wody).
- Ciepło to następnie – powoli – przenika całą żywność, powodując jej rozmrożenie, podgrzanie i ugotowanie.
- Przestrzeń do gotowania i powietrze w komorze do gotowania nie są ogrzewane (pojemnik na żywność jest ogrzewany głównie przez gorącą żywność).
- Każde danie wymaga określonej ilości energii do gotowania lub rozmrażania – zgodnie z ogólną zasadą: wysoka wydajność – krótki czas lub niska wydajność – długi czas.

---

## 4.2. Kuchenka mikrofalowa

- Generator mikrofal, tzw. magnetron, generuje mikrofałe i kieruje je do komory gotowania.
- Ściany przestrzeni do gotowania i kratka w okienku kontrolnym odbijają mikrofałe, aby nie mogły wyostać się z przestrzeni do gotowania.
- Moc mikrofal i czas gotowania można ustawić w kilku stopniach.
- Po upływie ustawionego czasu lub otwarciu drzwi komory gotowania magnetron wyłącza się automatycznie.

## 5. Gotowanie i gotowanie w kuchence mikrofalowej

- Aby prawidłowo załadować i ułożyć potrawy do gotowania, najgrubsze kawałki należy układać na zewnętrznej krawędzi.
- Zanotuj dokładny czas gotowania lub gotowania.
- Wybierz najkrótszy określony czas gotowania lub gotowania i zwiększ go w razie potrzeby.



### **OSTRZEŻENIE!**

**Niebezpieczeństwo pożaru z powodu bardzo wysokich temperatur!** Mocno rozgotowane jedzenie może dymić lub zapalić się.

-Zawsze monitoruj proces gotowania.

- Podczas gotowania lub procesu gotowania przykryj jedzenie pokrywką bezpieczną dla kuchenki mikrofalowej. Przykrycie pozwoli uniknąć rozprysków; jedzenie jest również gotowane bardziej równomiernie.
- Pokarmy, takie jak kawałki kurczaka i hamburgery, należy przewrócić raz podczas przygotowywania w kuchence mikrofalowej, aby przyspieszyć gotowanie. Większe produkty, takie jak pieczeń lub pieczony kurczak, należy przynajmniej raz obrócić.
- Ważne jest również przełączanie, np. B. Klopsiki: W połowie czasu gotowania jedzenie powinno zostać przełożone od góry do dołu i wywrócone na lewą stronę.
- Po podgrzaniu, jeśli to możliwe, zamieszaj jedzenie, aby uzyskać równomierny rozkład temperatury lub pozwól mu gotować się przez krótki czas.
- Zalecane są miski okrągłe/owalne zamiast kwadratowych/wydłużonych, ponieważ potrawy mają tendencję do przypalania się w rogach.

## 5.1. Materiały odpowiednie do użytku w kuchenkach mikrofalowych

Możesz kupić specjalne naczynia i akcesoria do kuchenki mikrofalowej. Poszukaj oznaczenia „bezpieczne dla kuchenki mikrofalowej” lub „dla kuchenki mikrofalowej”. Ale możesz również użyć istniejących naczyń - jeśli materiał jest do tego odpowiedni.

### 5.1.1. Odpowiednie materiały

- Porcelana, ceramika szklana i szkło żaroodporne
- Tworzywo sztuczne odporne na ciepło i nadające się do podgrzewania w mikrofalówce (uwaga: tworzywo sztuczne może nadal odbarwiać się od jedzenia lub wypaczać pod wpływem ciepła)
- Papier do pieczenia.

### 5.1.2. Przegląd odpowiednich materiałów

Poniższa lista to ogólny przewodnik, który pomoże Ci wybrać odpowiednie naczynia do gotowania:

naczynia kuchenne	kuchenka mikrofalowa	grill	kombi operacja*
Szkło żaroodporne	Tak	Tak	Tak
Szkło nieodporne na ciepło	NIE	NIE	NIE
Ceramika odporna na ciepło	Tak	Tak	Tak
Naczynia plastikowe nadające się do mikrofalówki	Tak	NIE	NIE
papier kuchenny	Tak	NIE	NIE
wkład metalowy	NIE	Tak	NIE
Ruszt grillowy w zestawie	NIE	Tak	NIE
folia aluminiowa, tacki aluminiowe	warunkowy odpowiedni	Tak	warunkowy odpowiedni

\* Działanie łączone: kuchenka mikrofalowa + grill

## 5.2. Warunkowo odpowiednie materiały

- Fajans i ceramika. Naczyń glinianych należy używać wyłącznie do rozmrażania i krótkiego gotowania, w przeciwnym razie glina może pęknąć z powodu zawartości powietrza i wody.
- Zastawa stołowa ze złotymi lub srebrnymi dekoracjami tylko wtedy, gdy jest „bezpieczna w kuchenke mikrofalowej” według producenta.
- Nie używaj folii aluminiowej w dużych ilościach. Możesz jednak z. B. można stosować w małych kawałkach do zakrycia wrażliwych części. Zakryj również rogi naczyń, aby zapobiec wykipieniu, ponieważ

---

Energia mikrofalowa skupiona przede wszystkim na rogach. Zachowaj odległość 2,5 cm między folią a ścianą wewnętrzną.

- Tace aluminiowe (np. do dań gotowych) nadają się w ograniczonym zakresie, ale muszą mieć co najmniej 3 cm wysokości, aby można było ich używać w kuchenke mikrofalowej.

### 5.3. Nieodpowiednie materiały

- Metale, wszystkie metalowe garnki, patelnie i pokrywki.



#### **UWAGA!**

##### **Możliwe szkody materialne!**

Niebezpieczeństwo uszkodzenia urządzenia na skutek niewłaściwego obchodzenia się z urządzeniem.

- Nigdy nie używaj naczyń z metalowymi dekoracjami, metalowych naczyń lub grilla w trybie kuchenki mikrofalowej, ponieważ iskry mogą uszkodzić urządzenie i/lub naczynia.
- W kuchenke mikrofalowej nie należy używać szkła kryształowego ani ołowiowego. Może pęknąć, kolorowe szkło może się odbarwić.
- Nie używaj materiałów wrażliwych na ciepło. Mogą się zdeformować, a nawet spalić.
- Nie używaj produktów z makulatury do gotowania w kuchenke mikrofalowej, ponieważ mogą one zawierać małe kawałki metalu, które mogą spowodować iskrzenie i/lub pożar.



Aby sprawdzić, czy naczynie nadaje się do użycia w kuchenke mikrofalowej, wlej trochę wody do pojemnika, a następnie umieść go w kuchenke mikrofalowej.

1000000PLN

ZAPRASZAMY NA NASZE AUKCJE - SKLEP 100000PLN



## OSTRZEŻENIE!

Zagrożenie pożarowe!

Niewłaściwe obchodzenie się z urządzeniem grozi pożarem.

-Gdy tylko zauważysz iskry, błyski, a nawet ogień, natychmiast naciśnij przycisk  **3** i pociągnij wtyczka zasilania.

- Naciśnij klawisz  **4** dwa razy. Urządzenie działa teraz w kuchence mikrofalowej jechał z maksymalną mocą przez 1 minutę. Jeśli okaże się, że pojemnik jest cieplejszy niż jedzenie, nie nadaje się do kuchenki mikrofalowej. Naczynia nadające się do kuchenek mikrofalowych są podgrzewane tylko przez ciepło potrawy.

## 6. Części urządzenia

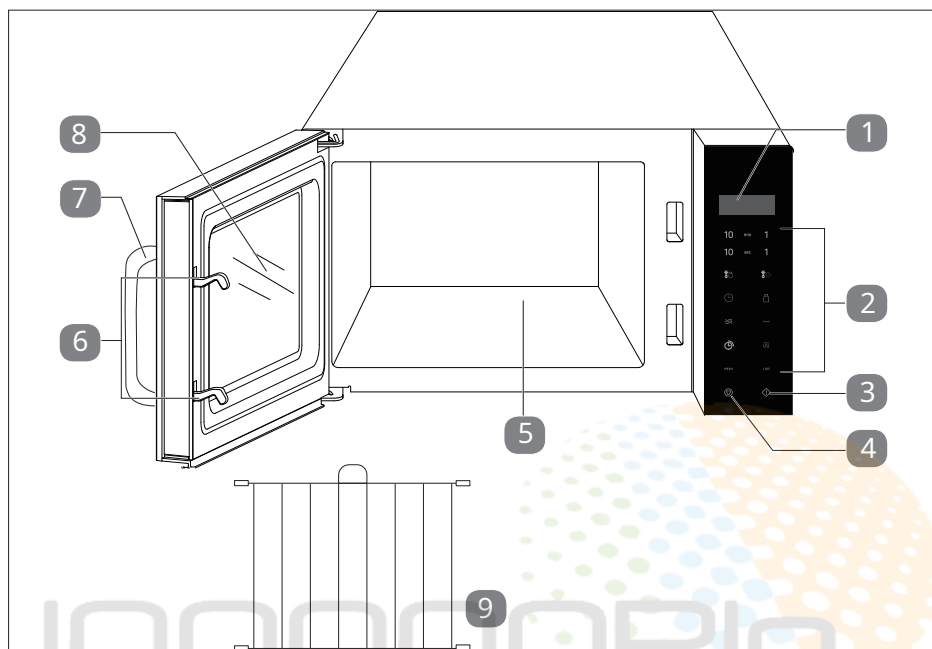

Ryc. 1

**1** Wyświetlacz: Wyświetlanie czasu gotowania, mocy, stanu pracy i czasu

**2** klawisze funkcyjne



Ustaw poziom mocy



Wprowadź czas gotowania, ustaw czas



Rozmrażanie wagowe



Działanie kombinowane kuchenka mikrofalowa/grill



grill



Ustaw program wagi/sterylizacji i dezodoryzacji

10 minut 1

Zwiększanie/zmniejszanie wartości (czas/temperatura/waga).

10 sekund 1

**MENU**

Wywołaj program automatyczny

**+30S**

Wydłuż czas gotowania o 30 sekund



Rozmrażanie przez czas



Ustaw opóźnienie rozpoczęcia

3



Przerwij działanie/skasuj wejście/włącz blokadę klawiszy

4



Uruchom urządzenie, potwierdź wprowadzone dane, szybki start

5



komora gotowania

6



zamek od drzwi

7



klamka

8



okno widokowe

9



ruszt grillowy

100000PLN

ZAPRASZAMY NA NASZE AUKCJE - SKLEP 100000PLN

---

## 7. Przed pierwszym użyciem



NIEBEZPIECZEŃSTWO!

### Ryzyko zranienia!

Istnieje ryzyko obrażeń w wyniku porażenia prądem elektrycznym lub promieniowania mikrofalowego.

Jeśli urządzenie jest uszkodzone, promieniowanie mikrofalowe może wydostać się na zewnątrz przez nieszczelność. Uszkodzenie przewodu zasilającego może spowodować porażenie prądem.

- Jeśli obudowa, pokrywy, drzwiczki lub zamek są uszkodzone, pod żadnym pozorem nie używaj kuchenki mikrofalowej. W takim przypadku należy natychmiast wyciągnąć kabel sieciowy za wtyczkę z gniazdka ze stykiem uziemiającym.
- Nie używaj kuchenki mikrofalowej, jeśli przedmioty utknęły w drzwiach lub jeśli drzwi nie zamykają się prawidłowo.
- W przypadku jakichkolwiek uszkodzeń nie należy używać kuchenki mikrofalowej, lecz skontaktować się z serwisem.



### UWAGA!

#### Możliwe szkody materialne!

Niebezpieczeństwo uszkodzenia urządzenia na skutek niewłaściwego obchodzenia się z urządzeniem.

- Kuchenka mikrofalowa jest przeznaczona do użytku domowego i nie wolno jej używać na zewnątrz.
- Nigdy nie uruchamiać urządzenia bez jedzenia w komorze piekarnika.

ZAPRASZAMY NA NASZE AUKCJE - SKLEP 10000PLN

## 7.1. skonfigurować urządzenie

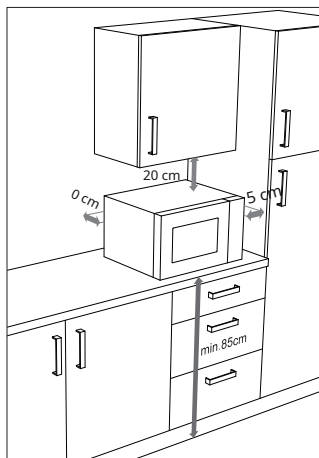

Ryc. 2

Upewnić się, że wszystkie materiały opakowaniowe zostały usunięte z urządzenia i wewnętrznej strony drzwi urządzenia.

- Nie umieszczaj kuchenki mikrofalowej w pobliżu źródeł ciepła, w miejscu narażonym na wilgoć lub wysoką wilgotność lub w pobliżu materiałów łatwopalnych.
- Nie wolno zdejmować stóp.

## 7.2. Otworzyć/zamknąć drzwi urządzenia

- Pociągnij za klamkę ,aby otworzyć drzwi urządzenia.
- Dociśnij drzwi urządzenia, aż zatrząsk drzwi zamknie. 6. Wyważalnie zatrząśnie się na swoim miejscu drzwi urządzenia.

## 7.3. Wstępne czyszczenie urządzenia

- Nie podłączaj jeszcze wtyczki do gniazdka.
- Aby usunąć kurz z opakowania i wszelkie pozostałości poprodukcyjne, przetrzyj wnętrze i wewnętrzną stronę okienka przed pierwszym użyciem urządzenia lekko wilgotną, miękką ściereczką.
- Upewnij się, że do wnętrza urządzenia nie dostała się żadna ciecz, a następnie całkowicie wysusz powierzchnie.

ZAPRASZAMY NA NASZE AUKCJE - SKLEP 100000PLN

## 7.4. Rozgrzej puste urządzenie

Przed użyciem kuchenki mikrofalowej należy najpierw nagrzać puste urządzenie, aby pozostałości procesu produkcyjnego mogły odparować. W tym celu włącz urządzenie bez jedzenia i bez akcesoriów w trybie grilla:

- Otworzyć drzwi i wyjąć opakowanie lub akcesoria z komory piekarnika.

Następnie ponownie zamknij drzwi.

- Przerwij grillowanie na 10 minut. Postępuj jak w punkcie „8.6. Obsługa grilla” na stronie 31.



Podczas tego wstępnego ogrzewania może pojawić się lekki zapach. Opary są nieszkodliwe i znikają po krótkim czasie. Zapewnić odpowiednią wentylację, np. B. przez otwarte okno.

- Po 10 minutach urządzenie wyłącza się automatycznie. Poczekać, aż całkowicie ostygnie.
- Wyciągnij wtyczkę z gniazdka, a następnie wyczyść wewnątrz urządzenia wilgotną ściereczką i ostrożnie wysusz komorę piekarnika.

## 7.5. Ustaw czas

Gdy kuchenka mikrofalowa jest włączana po raz pierwszy lub nastąpiła przerwa w zasilaniu, na wyświetlaczu pojawia się **1:00** włączony i należy ustawić czas.

- Podłącz kuchenkę mikrofalową do łatwo dostępnego gniazdka, które jest zawsze swobodnie dostępne.
- Naciśnij klawisz  **2** na wyświetlaczu 12-godzinnym (**godz. 12**) lub jeden Wyświetlacz 24-godzinny (**24.00**) wyświetlacza zegara.

Wybierając z **24.00** jest czas od **0** dopóki **24** Zegar regulowany przy wyborze z **Pan 12** czas **0** dopóki **12** Zegar.

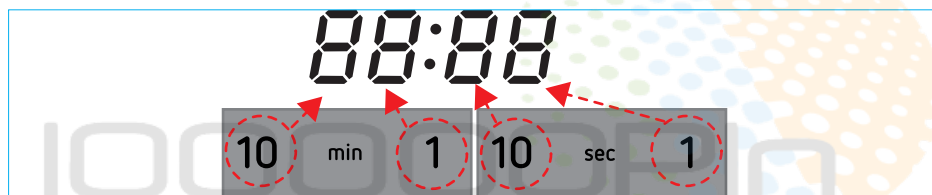

Ryc. 3

- Naciśnij klawisz minuty, wprowadzić godziny:
  - wielokrotne naciśnięcie przycisku 10 „, aby ustawić pierwszą cyfrę wyświetlacza godzinowego.
  - wielokrotne naciśnięcie przycisku 1 „, aby ustawić drugą cyfrę wyświetlacza godziny.

- 
- Naciśnij klawiszsekunda,wprowadzić minuty:
    - wielokrotne naciskanie przycisku10 ,, aby ustawić pierwszą cyfrę wyświetlacza minut.
    - wielokrotne naciskanie przycisku1,, aby ustawić drugą cyfrę wyświetlacza minut.
  - Ponownie naciśnij przycisk  2,aby uzupełnić wpis.
- Czas jest teraz ustawiony.  
Czas jest wyświetlany w trybie gotowości.

## 7.6. Zabezpieczenie przed dziećmi

Blokada dziecięca jest aktywowana automatycznie po jednej minucie bez żadnego naciśnięcia przycisku, aby zapobiec obsłudze przez młodsze dzieci bez nadzoru. Po naciśnięciu przycisku na wyświetlaczu pojawia się wskaźnik blokadyLokalizacja wyświetlany, a wciśnięty klawisz jest zablokowany.

- Aby wyłączyć zabezpieczenie przed dziećmi, otwórz i zamknij drzwi urządzenia. Wskaźnik blokadyLokalizacjawygasa.

## 8. Serwis



### OSTROŻNOŚĆ!

#### Niebezpieczeństwo odniesienia obrażeń przez gorące powierzchnie!

Podłoga komory gotowania i pojemniki do gotowania nagrzewają się podczas pracy.

- Unikaj dotykania dna podczas wyjmowania pojemnika do gotowania.
- Podczas wyjmowania żywności z komory piekarnika należy używać rękawic kuchennych lub żaroodpornych.



### UWAGA!

#### Możliwe szkody materialne!

Ryzyko uszkodzenia urządzenia w wyniku niewłaściwego użytkowania kuchenki mikrofalowej.

-Nigdy nie uruchamiać urządzenia bez jedzenia w komorze piekarnika.



- Podłącz kuchenkę mikrofalową do łatwo dostępnego gniazdka, które jest zawsze swobodnie dostępne.
- Otwórz drzwi komory piekarnika i umieść pojemnik do gotowania w zaznaczonym miejscu na środku komory piekarnika.

---

-Zamknąć drzwi komory piekarnika.

Za każdym naciśnięciem klawisza rozlega się sygnał dźwiękowy potwierdzający naciśnięcie klawisza.

### 8.1. Gotowanie z wykorzystaniem energii mikrofalowej

- Naciśnij przycisk  2  raz lub kilka razy, aby ustawić poziom mocy przyznania.

wyświetlacz	moc w watach
<b>P100</b>	700
<b>P-80</b>	560
<b>P-60</b>	420
<b>P-40</b>	280
<b>P-20</b>	140
<b>P-00</b>	0

Wprowadź czas gotowania:



- Naciśnij klawiszminuty ,aby wprowadzić czas gotowania w minutach:
  - wielokrotne naciskanie przycisku10 ,, aby ustawić pierwszą cyfrę wyświetlacza minut.
  - wielokrotne naciskanie przycisku1,, aby ustawić drugą cyfrę wyświetlacza minut.
- Naciśnij klawiszsekunda,wprowadzić sekundy:
  - wielokrotne naciskanie przycisku10 ,aby ustawić pierwszą cyfrę wyświetlacza sekund.
  - wielokrotne naciskanie przycisku1,aby ustawić drugą cyfrę wyświetlacza sekund.

Maksymalny czas gotowania, jaki można ustawić, to**99:99**minuty.

- Naciśnij klawisz  4  ,aby rozpocząć proces gotowania.

Proces gotowania rozpoczyna się przy wybranym poziomie mocy. Pozostały czas gotowania jest pokazany na wyświetlaczu.

### 8.2. Szybki start

Jeśli naciśniesz przycisk  4  Naciśnij bez wcześniejszego ustawienia poziomu mocy, program gotowania zostanie uruchomiony przy najwyższym poziomie energii (700 watów). Maksymalny czas gotowania, jaki można ustawić, wynosi 10 minut.

- Naciśnij klawisz  kilkakrotnie, aż pojawi się żądany czas gotowania (Czas gotowania wydłuża się o 30 sekund po każdym naciśnięciu przycisku).

Proces gotowania z pełną mocą rozpoczyna się natychmiast. Pozostały czas gotowania jest pokazany na wyświetlaczu.



Każdorazowym naciśnięciem przycisku można zmienić czas gotowania podczas trwania programu klucz 4 lub przycisk +3 0 str30 sekund każdy przedłużyć.

Ta funkcja nie jest dostępna dla programów automatycznych i trybu odszraniania.

### 8.3. przerwać program

Na przykład, aby obrócić lub zamieszać potrawę w połowie czasu gotowania, często konieczne jest przerwanie programu gotowania.

- Otworzyć drzwi urządzenia lub nacisnąć przycisk 3 w programie przeszkodzić. Pozostały czas pracy miga na wyświetlaczu.
- Po ponownym zamknięciu drzwi urządzenia nacisnąć przycisk 4 kontynuować gotowanie.
- Naciśnij klawisz 3 ponownie, aby ostatecznie zakończyć program przedwcześnie złączyć.

### 8.4. Rozmrażanie wagowe

Program rozmrażania można ustawić na podstawie wagi żywności. Umieścić zamrożoną żywność w odpowiednim pojemniku we wnętrzu piekarnika i zamknij drzwi urządzenia.

- Naciśnij przycisk 2 raz lub więcej, aby później odszraniać wagi, aby wejść.

pojawi się na wyświetlaczu d1, d2 lub d3 wystawiany.

rozmarzanie program	Artykuły spożywcze	Maks. dopuszczalna waga
d1	Mięso	2300g
d2	drób	4000g
d3	owoce morza	900g

Podaj wagę jedzenia:



Ryc. 4

- Naciśnij klawiszminuty ,aby wprowadzić wagę:
  - wielokrotne naciskanie przycisku10 ,aby ustawić pierwszą cyfrę (1000s).
  - wielokrotne naciskanie przycisku1,aby ustawić drugą cyfrę (100). Naciśnij
- klawiszsekunda,aby wprowadzić wagę:
  - wielokrotne naciskanie przycisku10 ,aby ustawić pierwszą cyfrę (dziesiątki).
  - wielokrotne naciskanie przycisku1,aby ustawić drugą cyfrę (1).
- Naciśnij klawisz  4.Program zostanie uruchomiony.

Pozostały czas rozmrażania jest pokazany na wyświetlaczu



Po upływie mniej więcej połowy czasu rozlegnie się sygnał dźwiękowy. Otworzyć drzwi urządzenia i obrócić potrawę lub wymieszać, aby zapewnić równomierne rozmrożenie.

- Naciśnij przycisk  4.Program ustawia odszranianie kontynuuj.
- Jeśli zamrożona żywność nie rozmroziła się po upływie określonego czasu, ponownie uruchom urządzenie z ustawionym poziomem mocy**P40**przez kilka minut, aby całkowicie rozmrozić zamrożoną żywność.

## 8.5. Rozmrażanie przez czas

Można ustawić czas trwania programu rozmrażania.

- Naciśnij klawisz   2.pojawi się na wyświetlaczu:•wystawiany.

Wprowadź czas odszraniania:



Ryc. 5

- Naciśnij klawiszminuty ,aby wprowadzić czas gotowania w minutach:
  - wielokrotne naciskanie przycisku10 ,, aby ustawić pierwszą cyfrę wyświetlacza minut.
  - wielokrotne naciskanie przycisku1,, aby ustawić drugą cyfrę wyświetlacza minut.
- Naciśnij klawiszsekunda,wprowadzić sekundy:
  - wielokrotne naciskanie przycisku10 ,aby ustawić pierwszą cyfrę wyświetlacza sekund.
  - wielokrotne naciskanie przycisku1,aby ustawić drugą cyfrę wyświetlacza sekund.

Maksymalny regulowany czas rozmrażania wynosi**99:99**minuty.

- Naciśnij klawisz  4,aby rozpocząć proces rozmrażania.

Proces gotowania rozpoczyna się przy wybranym poziomie mocy. Pozostały czas rozmrażania jest pokazany na wyświetlaczu.



Po upływie mniej więcej połowy czasu rozlegnie się sygnał dźwiękowy. Otworzyć drzwi urządzenia i obrócić potrawę lub wymieszać, aby zapewnić równomierne rozmrożenie.

- Naciśnij przycisk  4 Program ustawia odszranianie kontynuuj.
- Jeśli zamrożona żywność nie rozmroziła się po upływie określonego czasu, ponownie uruchom urządzenie z ustawionym poziomem mocy **P40** przez kilka minut, aby całkowicie rozmrozić zamrożoną żywność.

## 8.6. obsługa grilla



### UWAGA!

#### Możliwe szkody materialne!

Istnieje ryzyko uszkodzenia urządzenia w wyniku przegrzania.

- Zachowaj minimalne odległości między urządzeniem a ścianą i w żadnym wypadku nie zasłaniaj otworów wentylacyjnych.

Funkcja grilla jest szczególnie odpowiednia do cienkich plastrów mięsa, steków, mięsa mielonego, szaszłyków, kielbasek lub kawałków kurczaka. Nadaje się również do zapiekanych kanapek i dań zapiekanych.

Jeśli potrawa nadaje się do grillowania, można użyć dołączonego grilla ruszt grillowy używać. Należy jednak umieścić odpowiednie naczynie pod rusztem grilla, aby zbierał kapiący olej lub inne płyny.

- Naciśnij klawisz  2



Ryc. 6

- Naciśnij klawisz minuty, aby wprowadzić czas gotowania w minutach:
  - wielokrotne naciśnięcie przycisku 10, aby ustawić pierwszą cyfrę wyświetlacza minut.
  - wielokrotne naciśnięcie przycisku 1, aby ustawić drugą cyfrę wyświetlacza minut.
- Naciśnij klawisz sekunda, wprowadzić sekundy:

- wielokrotne naciskanie przycisku 10, aby ustawić pierwszą cyfrę wyświetlacza sekund.
- wielokrotne naciskanie przycisku 1, aby ustawić drugą cyfrę wyświetlacza sekund.

Maksymalny czas gotowania, jaki można ustawić, to **99:99** minuty.

-Naciśnij klawisz  4, aby rozpocząć proces grillowania.



W połowie czasu w razie potrzeby otwórz drzwi urządzenia i obróć potrawę, aby zoptymalizować gotowanie (patrz "8.3. Przerwanie programu" na stronie 29). Następnie naciśnij ponownie przycisk  4, aby kontynuować program.

## 8.7. Połączenie działania mikrofal i grilla



### OSTRZEŻENIE!

Zagrożenie pożarowe!

Niewłaściwe obchodzenie się z urządzeniem grozi pożarem.

- W programach z włączoną funkcją grilla lub w trybie kombinowanym nigdy nie używać pokryw ani naczyń, które nie są odporne na wysoką temperaturę, ponieważ mogą się one stopić lub zapalić!

W trybie kombinowanym tryby pracy kuchenka mikrofalowa i grill są połączone. Programy **Co-1** **Co-2** są do wyboru:

przycisk  naciskać	reklama w ekran	Tryb pracy	
		kuchenka mikrofalowa operacja	obsługa grilla
1 x	<b>Co-1</b>	25%*	55%*
2x	<b>Co-2</b>	40%*	30%*

\* dotyczy całego procesu gotowania.

-Naciśnij klawisz  2 raz lub dwa razy.

ZAPRASZAMY NA NASZE AUKCJE - SKLEP 100000PLN

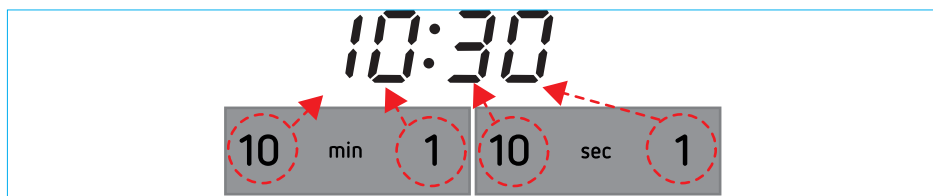

Ryc. 7

- Naciśnij klawiszminuty ,aby wprowadzić czas gotowania w minutach:
  - wielokrotne naciskanie przycisku10 ,, aby ustawić pierwszą cyfrę wyświetlacza minut.
  - wielokrotne naciskanie przycisku1,, aby ustawić drugą cyfrę wyświetlacza minut.
- Naciśnij klawiszsekunda,wprowadzić sekundy:
  - wielokrotne naciskanie przycisku10 ,aby ustawić pierwszą cyfrę wyświetlacza sekund.
  - wielokrotne naciskanie przycisku1,aby ustawić drugą cyfrę wyświetlacza sekund.

Maksymalny czas gotowania, jaki można ustawić, to**99:99**minuty.

-Naciśnij klawisz  4,aby rozpocząć proces grillowania.



W połowie czasu w razie potrzeby otwórz drzwi urządzenia i obróć potrawę, aby zoptymalizować gotowanie (patrz "8.3. Przerwanie programu" na stronie 29). Następnie naciśnij ponownie przycisk  4,aby kontynuować program.

## 8.8. Korzystaj z wielu programów

Urządzenie może uruchomić do trzech programów gotowania z rzędu. Ustawić każdy program gotowania zgodnie z opisem i nacisnąć przycisk po ustawieniu ostatniego programu gotowania  4.

### Przykład dwóch programów uruchamianych jeden po drugim:

Chcesz jedzenie z mikrofalówki na potęgę**P-80**uruchomić na 10 minut, a następnie uruchomić w trybie grilla na 10 minut.

- Zrób program**P-80**przez 10 minut, jak w punkcie „8.1. Gotowanie z użyciem energii mikrofal” na stronie 28 bez końcowego naciskania przycisku.
- Teraz ustaw funkcję grilla zgodnie z opisem w „8.6. Obsługa grilla” na stronie 31.
- Naciśnij klawisz  4uruchamiać programy jeden po drugim.



W przypadku gotowania wieloetapowego można ustawić tylko programy kucharki mikrofalowej, grilla i programy kombinowane.

Programy działają jeden po drugim. Sygnał dźwiękowy wskazuje rozpoczęcie drugiego lub trzeciego programu.

## 8.9. Automatyczne gotowanie i gotowanie

W przypadku automatycznego gotowania i gotowania nie jest konieczne wprowadzanie czasu gotowania/gotowania i poziomu mocy. Kuchenka mikrofalowa automatycznie określa wartości w zależności od wprowadzonej żywności i wagi.

### 8.9.1. Ustaw program automatyczny

- Naciśnij klawisz **MENU** raz lub więcej, aby wybrać program automatyczny. Można wybrać programy A01-A11 (patrz tabela poniżej).



Programy A10 i A11 są wymienione oddzielnie w punkcie „8.10. Program A10 Sterylizacja” i „8.11. Program neutralizacji zapachów A11” wyjaśnić.

- Naciśnij przycisk  raz lub kilka razy, aby zmienić wielkość porcji

Ilości można ustawić zgodnie z tabelą:

program	MENU naciśnięcie klawisza	Waga (g)	Czas gotowania	Wydajność/ operacyjny cykl
rozgrzać się A01	1	200	02:00	P100
	2	300	02:40	
	3	400	03:20	
	4	500	04:00	
	5	600	04:40	
	6	700	05:20	
	7	800	06:00	
Pizza A02	1	150	01:00	P100
	2	300	01:30	
	3	450	02:00	
Ziemniak A03	1	1 (230g)	06:00	P100
	2	2 (2x 230g)	10:00	
	3	3 (3x 230g)	14:00	

<b>program</b>	<b>MENU</b> naciśnięcie klawisza	<b>Waga (g)</b>	<b>Czas gotowania</b>	<b>Wydajność/ operacyjny cykl</b>
<b>Warzywa A04</b>	1	200	04:00	P100
	2	300	05:00	
	3	400	06:00	
	4	500	07:00	
	5	600	08:00	
<b>Pij A05</b>	1	1 (200ml)	01:50	P100
	2	2 (2x 200ml)	03:00	
	3	3 (2x 200ml)	04:00	
<b>Ryba A06</b>	1	200	04:00	P-80
	2	300	05:20	
	3	400	06:40	
	4	500	08:00	
	5	600	09:20	
<b>Mięso A07</b>	1	200	16:00	1/5P100 2/5 grilla Obróć się 2/5 grilla
	2	300	18:00	
	3	400	20:00	
	4	500	22:00	
	5	600	24:00	
<b>Ryż A08</b>	1	150	19:00	30% P100 70% P-40
	2	300	22:00	
	3	450	25:00	
	4	600	28:00	
<b>Kurczak A09</b>	1	800	30:00	2/5P100 1/5 grilla Obróć się 1/5P100 1/5 grilla
	2	1000	33:00	
	3	1200	36:00	
	4	1400	39:00	

program	MENU naciśnięcie klawisza	Waga (g)	Czas gotowania	Wydajność/ operacyjny cykl
sterylizacja A10	10	-	1:00	P100
nowy zapach centralizacja A11	11	-	05:00	1/5P100 4/5P-00

-Naciśnij klawisz  4, aby rozpocząć proces gotowania.

Pozostały czas gotowania jest pokazany na wyświetlaczu.

-Program gotowania zakończy się automatycznie i rozlegnie się pięć sygnałów dźwiękowych.





### Dla programu A07 i A09:

W połowie czasu otwórz drzwi urządzenia i obróć potrawę, aby zoptymalizować gotowanie (patrz "8.3. Przerwanie programu" na stronie 29). Następnie naciśnij ponownie przycisk  4, aby kontynuować program.

Rezultat gotowania zależy od ilości, preferencji i konsystencji potrawy. Jeśli danie nie jest w pełni ugotowane, gotuj je ponownie przez kilka minut, korzystając z programu kuchenki mikrofalowej.

## 8.10. Program sterylizacji A10



Z programem A10 komora piekarnika jest wysterylizowana.

- Upewnić się, że komora piekarnika jest pusta.
- Naciśnij klawisz MENU, aż do wyświetlenia A10 jest pokazane.
- Naciśnij przycisk  raz.
- Naciśnij przycisk  4, aby rozpocząć proces sterylizacji.

Po zakończeniu programu rozlegnie się 5 sygnałów dźwiękowych i komora piekarnika zostanie wysterylizowana.

## 8.11. Program neutralizacji zapachów A11

Z programem A11 zapachy są neutralizowane w komorze piekarnika.

- Upewnić się, że komora piekarnika jest pusta.
- Naciśnij klawisz MENU, aż do wyświetlenia A11 jest pokazane.
- Naciśnij przycisk  raz.
- Naciśnij przycisk  4, aby rozpocząć proces sterylizacji.

Po zakończeniu programu emitowanych jest 5 sygnałów dźwiękowych i komora piekarnika jest wentylowana.

## 8.12. opóźnienie startu

Możesz opóźnić rozpoczęcie programu i ustawić go na określony czas. Warunkiem jest jednak wcześniejsze ustawienie godziny (patrz "7.5. Ustawianie godziny" na stronie 26).

Funkcja nie jest dostępna dla programów odszraniania i szybkiego startu.

-Wybierz żądany program gotowania.

- W trybie czuwania naciśnij przycisk:  aby ustawić opóźnienie rozpoczęcia

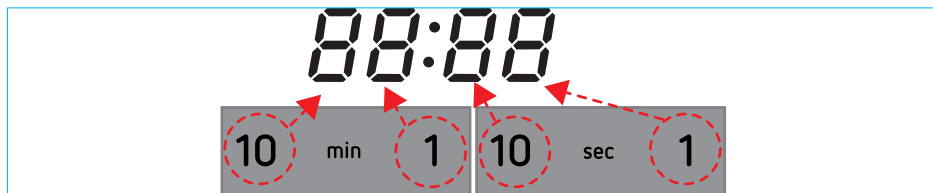

Ryc. 8

- Naciśnij klawiszminuty ,wprowadzić godziny:
    - wielokrotne naciskanie przycisku10 ,, aby ustawić pierwszą cyfrę wyświetlacza godzinowego.
    - wielokrotne naciskanie przycisku1,, aby ustawić drugą cyfrę wyświetlacza godziny.
  - Naciśnij klawiszsekunda,wprowadzić minuty:
    - wielokrotne naciskanie przycisku10 ,, aby ustawić pierwszą cyfrę wyświetlacza minut.
    - wielokrotne naciskanie przycisku1,, aby ustawić drugą cyfrę wyświetlacza minut.
  - Naciśnij klawisz  4 aby potwierdzić ustawienie.
- Program rozpoczyna się o określonej godzinie.

## 8.13. koniec procesu gotowania



### OSTROŻNOŚĆ!

#### Niebezpieczeństwo odniesienia obrażeń przez gorące powierzchnie!

Podłoga komory gotowania i pojemniki do gotowania nagrzewają się podczas pracy.

- Unikaj dotykania dna podczas wyjmowania pojemnika do gotowania.
- Podczas wyjmowania żywności z komory piekarnika należy używać rękawic kuchennych lub żaroodpornych.

---

Po zakończeniu procesu gotowania rozlegnie się 5 sygnałów dźwiękowych. pojawi się na wyświetlaczu **Koniec**wystawiany.

-Otworzyć drzwi komory piekarnika i wyjąć potrawę.

## 9. Czyść i pielęgnuj



### **OSTRZEŻENIE!**

#### **Ryzyko porażenia prądem.**

Istnieje ryzyko porażenia prądem elektrycznym przez części pod napięciem.

**-Wyłącz kuchenkę mikrofalową i odłącz ją od gniazdka przed czyszczeniem.**

Niedostateczna czystość urządzenia może prowadzić do zniszczenia powierzchni urządzenia, co z kolei wpływa na żywotność i może prowadzić do niebezpiecznych sytuacji. Dlatego regularnie czyść kuchenkę mikrofalową i usuwaj wszystkie resztki jedzenia.

- Przed przystąpieniem do czyszczenia wyłącz kuchenkę mikrofalową i wyciągnij wtyczkę z gniazdka ze stykiem ochronnym.
- Utrzymuj wewnątrz kuchenki mikrofalowej w czystości. Za pomocą wilgotnej szmatki zetrzyj wszelkie rozpryski lub rozlania, które przyłgnęły do ścian i podłogi komory, a także dolnego uszczelnienia. W przypadku mocnych zabrudzeń można użyć łagodnego środka czyszczącego.
- Nie używaj sprayów czyszczących ani ostrych detergentów, ponieważ mogą one zaatakować, zarysować lub zmatowić powierzchnie.
- Powierzchnie zewnętrzne należy czyścić wilgotną ściereczką. Aby zapobiec uszkodzeniu części roboczych wewnątrz kuchenki mikrofalowej, należy zapobiegać przedostawaniu się wody do otworów wentylacyjnych.
- Ostrożnie wyczyść drzwi komory piekarnika, okienko kontrolne i mechanizm blokujący łagodnym roztworem mydła. Zwróć szczególną uwagę na uszkodzenia tych części.
- Podczas pracy w warunkach wysokiej wilgotności na zewnętrznych powierzchniach może skraplać się para wodna. Jeśli wewnątrz lub na zewnętrznych powierzchniach gromadzi się wilgoć, wytrzyj ją miękką ściereczką.
- Wytrzyj komorę piekarnika wilgotną ściereczką i łagodnym środkiem czyszczącym.
- Pozostałości zapachu z kuchenki mikrofalowej można usunąć, umieszczając filiżankę wody z sokiem i skórką z jednej cytryny w głębokim pojemniku nadającym się do kuchenek mikrofalowych i podgrzewać w kuchenke mikrofalowej przez 5 minut. Dokładnie wytrzyj i wytrzyj do sucha miękką ściereczką.
- Nie wolno używać odkurzacza parowego.

- Uważaj, aby nie zamoczyć panelu sterowania. Czyścić miękką, wilgotną ściereczką. Podczas czyszczenia panelu sterowania pozostaw drzwiczki piekarnika otwarte, aby uniknąć przypadkowego włączenia piekarnika.
- W przypadku konieczności wymiany oświetlenia w kuchence mikrofalowej należy skontaktować się z wykwalifikowanym warsztatem specjalistycznym lub serwisem.

## 10. Dłuższe nieużywanie

Po zakończeniu procesu gotowania otwórz drzwiczki urządzenia i wyjmij potrawę. Urządzenie przełącza się w tryb gotowości po zakończeniu procesu gotowania.

- Jeśli nie zamierzasz używać kuchenki mikrofalowej przez dłuższy czas, odłącz przewód zasilający i przechowuj kuchenkę mikrofalową w suchym, czystym i wolnym od kurzu miejscu.

## 11. Rozwiązywanie problemów

problem	Możliwa przyczyna	Rozwiązanie
Nie można uruchomić urządzenia.	Wtyczka zasilania nie jest podłączona.	Włóż wtyczkę sieciową do gniazdka.
	Gniazdo jest uszkodzone.	Sprawdź gniazdko, podłączając inne urządzenie.
Urządzenie nie nagrzewa się.	Drzwi urządzenia nie są zamknięte.	Zamknąć drzwi urządzenia.
prace oświetleniowe nie znaczą	Uszkodzona lampa	Skontaktuj się z serwisem.

100000PLN

ZAPRASZAMY NA NASZE AUKCJE - SKLEP 100000PLN

## 12. Utylizacja

### OPAKOWANIE

Twoje urządzenie jest zapakowane, aby chronić je przed uszkodzeniem podczas transportu. Opakowania wykonane są z materiałów, które można w sposób przyjazny dla środowiska zutylizować i poddać profesjonalnemu recyklingowi.



#### URZĄDZENIE

Starych urządzeń nie wolno wyrzucać wraz ze zwykłymi odpadami domowymi. Zgodnie z dyrektywą 2012/19/UE, po zakończeniu okresu eksploatacji urządzenie należy odpowiednio zutylizować.

Materiały nadające się do recyklingu zawarte w urządzeniu są poddawane recyklingowi, co pozwala uniknąć zanieczyszczenia środowiska.

Zanieś stare urządzenie do punktu zbiórki odpadów elektronicznych lub centrum recyklingu.

Aby uzyskać więcej informacji, skontaktuj się z lokalną firmą zajmującą się utylizacją odpadów lub administracją miejską.

## 13. Specyfikacje

napięcie nominalne	230V ~ 50Hz
oceny	
Kuchenka mikrofalowa:	1200 W
znamionowa moc wyjściowa (Kuchenka mikrofalowa):	700 W
Częstotliwość mikrofal:	2450MHz
znamionowa moc wyjściowa (Grill):	1000 W
Klasa ochrony:	I
Wymiary (szer. x wys. x gł.)	
Urządzenie:	ok. 46 x 27 x 40 cm
waga netto:	13 kg

ZAPRASZAMY NA NASZE AUKCJE - SKLEP 10000PLN