

PL EN DE | Specyfikacja / Specifications / Spezifikation

Rozmiar Size Größe	72"	100"	120"
Proporcje Ratio Bezugsverhältnis	4:3	4:3	4:3
ROZMIARY EKРАНU IMAGE DIMENSION BILD GRÖßEN			
szerokość width breite	145cm	200cm	240cm
wysokość height höhe	110cm	150cm	180cm

FR ES IT | Spécification / Especificación / Specifica

Taille Tamaño Dimensione	72"	100"	120"
Proportions Dimensiones Proporzioni	4:3	4:3	4:3
TAILLES D'ÉCRAN TAMAÑOS DE PANTALLA DIMENSIONI SCHERMO			
largeur ancho larghezza	145cm	200cm	240cm
la taille altura altezza	110cm	150cm	180cm

NL CZ RO | Specificatie / Specifications / Specificație

Maat Specifikace Mărimea	72"	100"	120"
Proporties Velikost Proportii	4:3	4:3	4:3
SCHERMFORMAAT VELIKOSTI OBRAZOVKY DIMENSIUNI ECRAN			
breedte šířka lățime	145cm	200cm	240cm
hoogte výška înălțime	110cm	150cm	180cm

Producent/Manufacturer:

Centrumelektroniki.EU sp.z o.o.

Korfantego 7, PL, 42-600 Tarn-Góry

+48 32 284 7222 Made in PRC.

contact@centrumelektroniki.pl

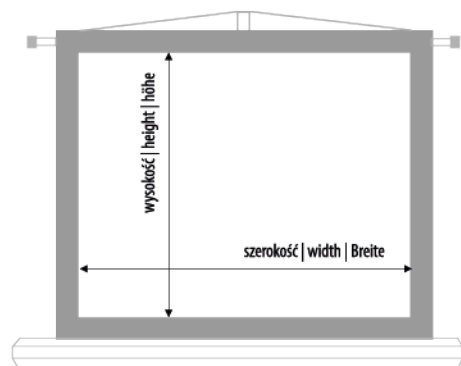

PL	Ekran projekcyjny INSTRUKCJA OBSŁUGI	IT	Schermo di proiezione MANUALE D'USO
EN	Projection screen USER'S MANUAL	NL	Projectiescherm HANDLEIDING
DE	Projektionswand BENUTZERHANDBUCH	CZ	Projekční plátно UŽIVATELSKÝ MANUÁL
FR	Écran de projection MANUEL DE L'UTILISATEUR	RO	Ecran de proiectie MANUAL DE UTILIZARE
ES	Pantalla de proyección MANUAL DE USUARIO		

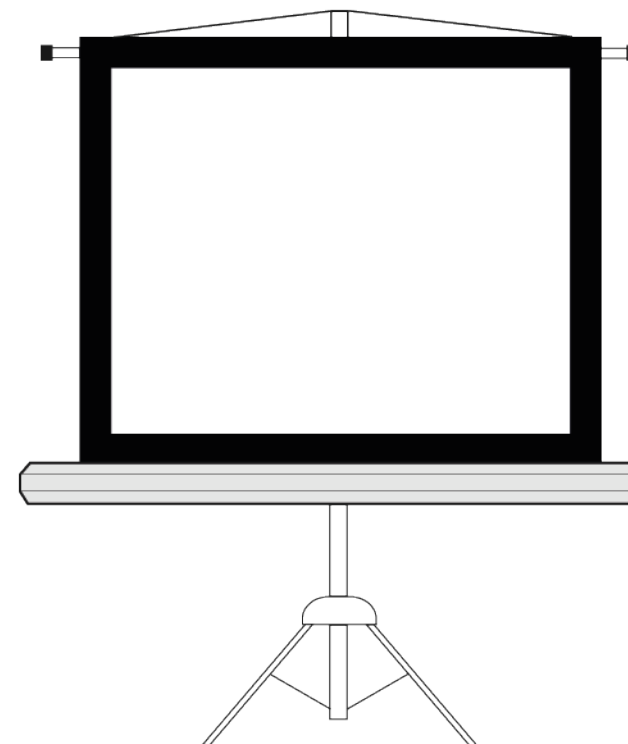

PL | Montaż i użytkowanie ekranu

- A.** Otwórz opakowanie i wyjmij wszystkie części. **B.** Umieść ekran pionowo.
C. Naciśnij przycisk regulacji (5) i pociągnij metalową tubę (6) aż usłyszysz dźwięk *click* (tuba została zablokowana).
Obudowa ekranu może teraz obracać się swobodnie.
D. Obróć zaczep (7) tak, by ustawić ja poziomo na górnym zaczepie (8).
E. Obróć obudowę ekranu poziomo, otworami do góry.
F. Naciśnij lekko widełki trójnogu statywu (15) aby upewnić się, że statyw stabilnie stoi na podłodze.
G. Przytrzymaj obudowę ekranu i rozciągnij ekran powoli po czym powieś na zaczepie statywu (7).
UWAGA: Uwważaj - statyw i ekran jest ciężki! Należy obchodzić się ostrożnie!

Uwagi odnośnie konserwacji i bezpieczeństwa: Przeczytaj wszystkie instrukcje przed użyciem tego produktu.

Ważne: To urządzenie nie jest przeznaczone do użytku przez osoby, w tym dzieci) o ograniczonych zdolnościach fizycznych, sensorycznych lub umysłowych lub braku doświadczenia i wiedzy, chyba że są one nadzorowane lub poinstruowane w zakresie korzystania z urządzenia przez osobę odpowiedzialną za ich obsługę.

Bezpieczeństwo: Należy pilnować dzieci, aby nie bawiły się urządzeniem. Nie używaj urządzenia gdy nie działa prawidłowo, zostało opuszczone lub uszkodzone w jakikolwiek sposób. Zwróć je do autoryzowanego serwisu w celu sprawdzenia, mechanicznej regulacji lub naprawy. Tylko do użytku w pomieszczeniach! Czyścić tylko miękką i suchą szmatką. Zmiany techniczne zastrzeżone. Producent zastrzega sobie prawo do wprowadzania zmian konstrukcyjnych i ulepszeń wynikających z postępu technicznego wszelkich produktów opisanych w instrukcji bez powiadamiania użytkownika. Unikaj kontaktu z wodą!

EN | Installation and operation of screen

- A.** Open the packing box and remove all packaging.
B. Place screen vertically.
C. Press Adjust Key (5) and lift the Drop Tube (6) until you hear a *click* sound (Drop Tube locked).
The screen housing can rotate freely now.
D. Rotate the Rotary Pole (7) to place on the Topside Tow Bar (8) horizontally.
E. Rotate the screen housing to horizontal level (opening upwards).
F. Press the Tripod Fork (15) a little to ensure the tripod stand on the floor stably.
G. Hold the housing and pull out the screen slowly, and hang the screen on the rotated Rotary Pole (7).
CAUTIONS: The tripod and the screen house is heavy, handle with care is must!

Maintenance and Safety Notes: Read all instructions before using this product.

Important: This appliance is not intended for use by persons, including children, with reduced physical, sensory or mental abilities or lack of experience and knowledge, unless they are supervised or instructed in the use of the appliance by a person responsible for its operation.

Safety: Children should be supervised not to play with the device. Do not use the device when it is not working properly, has been dropped or damaged in any way. Return them to an authorized service center for inspection, mechanical adjustment or repair. Indoor use only! Only clean with a soft, dry cloth. Subject to technical changes. The manufacturer reserves the right to introduce design changes and improvements resulting from technical progress of any products described in the manual without notifying the user. Avoid contact with water!

PL EN DE | Opis / Overview / Beschreibung

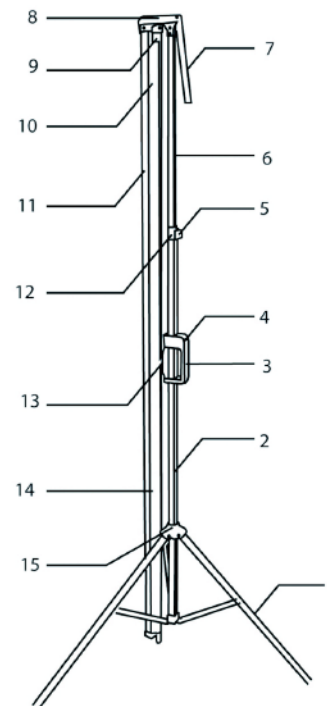

OPIS

1. Trójnóg
2. Rura ustawiająca
3. Uchwyt
4. Przycisk uchwytu
5. Przycisk regulacji
6. Rura spustowa
7. Zaczep
8. Górny zaczep
9. Regulacja
10. Ekran
11. Obudowa
12. Kraniec rury
13. Zabezpieczenie
14. Taśma do zawieszenia
15. Widełki trójnogu

OVERVIEW

1. Tripod
2. Adjust tube
3. Handle
4. Handle button
5. Adjust key
6. Drop tube
7. Rotary pole
8. Topside tow bar
9. Poling
10. Screen
11. Housing
12. Extermity of tube
13. Rotary locking pieces
14. Hang strip
15. Tripod fork

BESCHREIBUNG

1. Stativ
2. Rohr
3. Henkel
4. Druckknopf des Henkels
5. Druckknopf der Regulierung
6. Dachrinnenablauf
7. Einbauteile
8. obere Haken
9. Regulierung
10. Bildschirm
11. Gehäuse
12. Ende des Rohres
13. Absicherung
14. Band zu der Bewahrung
15. Beinchen des Stativs

DE | Die Installation und Nutzung des Bildschirms

- A.** Öffnen Sie die Verpackung, und entfernen Sie alle Teile.
B. Setzen Sie den Bildschirm vertikal.
C. Drücken Sie den Regler (5) und ziehen Sie das Metallrohr (6), bis Sie ein *Klick* (Rohr blockiert wurde) zu hören.
Bedecken Sie den Bildschirm kann nun frei gedreht werden.
D. Drehen Sie den Haken (7), so dass es horizontal eingestellt am oberen Haken (8).
E. Drehen Sie den Bildschirm horizontal, Löcher bis. **F.** Stellen Sie sicher, dass das Stativ stabil ist
G. Halten Sie das Gehäuse und langsam erstrecken Sie den Bildschirm und dann hängen sie auf einem Stativ Clip (7).
HINWEIS: Achten Sie darauf, Standfuß und Bildschirm sind schwer Sind!

FR | Installation et utilisation de l'écran

- A.** Ouvrez l'emballage et sortez toutes les pièces. **B.** Placez l'écran verticalement.
C. Appuyez sur le bouton de réglage (5) et tirez sur le tube métallique (6) jusqu'à ce que vous entendiez un déclic (le tube est verrouillé). Le boîtier de l'écran peut maintenant tourner librement.
D. Faites pivoter la languette (7) pour la positionner horizontalement sur la languette supérieure (8).
E. Faites pivoter le boîtier de l'écran horizontalement avec les ouvertures vers le haut.
F. Appuyez légèrement sur les fourches du trépied (15) pour vous assurer que le trépied repose fermement sur le sol.
G. Tenez le boîtier de l'écran et étendez lentement l'écran et accrochez-le au crochet du trépied (7).
REMARQUE: Attention, le trépied et l'écran sont lourds ! S'il vous plaît soyez prudente!

Notes d'entretien et de sécurité: Lisez toutes les instructions avant d'utiliser ce produit.

Important: cet appareil n'est pas destiné à être utilisé par des personnes, y compris des enfants, ayant des capacités physiques, sensorielles ou mentales réduites ou un manque d'expérience et de connaissances, à moins qu'elles ne soient supervisées ou formées à l'utilisation de l'appareil par une personne responsable de son fonctionnement.

Sécurité: Les enfants doivent être surveillés pour ne pas jouer avec l'appareil. N'utilisez pas l'appareil s'il ne fonctionne pas correctement, s'il est tombé ou s'il a été endommagé de quelque manière que ce soit. Retournez-les à un centre de service agréé pour inspection, réglage mécanique ou réparation. Utilisation en intérieur uniquement ! Nettoyer uniquement avec un chiffon doux et sec. Sous réserve de modifications techniques.

ES | Instalación y uso de la pantalla.

- A.** Abra el paquete y saque todas las piezas. **B.** Coloque la pantalla verticalmente.
C. Presione el botón de ajuste (5) y tire del tubo de metal (6) hasta que escuche un clic (el tubo está bloqueado). La carcasa de la pantalla ahora puede girar libremente.
D. Gire la pestaña (7) para colocarla horizontalmente en la pestaña superior (8).
E. Gire la carcasa de la pantalla horizontalmente con las aberturas hacia arriba.
F. Presione ligeramente las horquillas del trípode (15) para asegurarse de que el trípode esté firmemente apoyado en el suelo.
G. Sostenga la carcasa de la pantalla y extienda lentamente la pantalla y cuélguela en el gancho del trípode (7).
NOTA: Tenga cuidado: ¡el trípode y la pantalla son pesados! ¡Por favor tenga cuidado!

Notas de mantenimiento y seguridad: Lea todas las instrucciones antes de usar este producto.

Importante: Este aparato no está diseñado para ser utilizado por personas, incluidos niños, con capacidades físicas, sensoriales o mentales reducidas o falta de experiencia y conocimiento, a menos que sean supervisados o instruidos en el uso del aparato por una persona responsable de su funcionamiento.

Seguridad: Se debe supervisar a los niños para que no jueguen con el dispositivo. No utilice el dispositivo si no funciona correctamente, si se ha caído o dañado de algún modo. Devuélvalos a un centro de servicio autorizado para su inspección, ajuste mecánico o reparación. ¡Solamente para uso en interiores! Limpie únicamente con un paño suave y seco. Sujeto a cambios técnicos. El fabricante se reserva el derecho de introducir cambios de diseño y mejoras resultantes del progreso técnico de cualquiera de los productos descritos en el manual sin notificar al usuario. ¡Evite el contacto con el agua!

FR ES IT | La description / Descripción / Descrizione

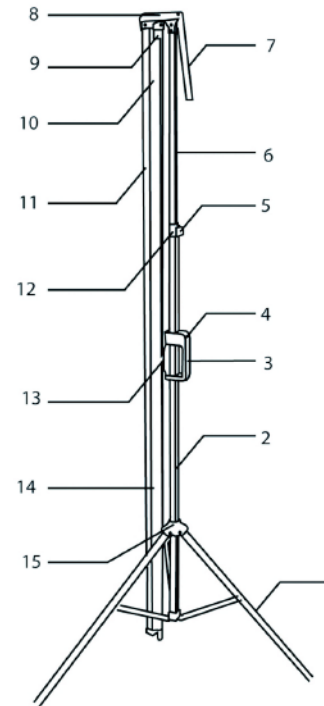

LA DESCRIPTION

1. Trépied
2. Tube de positionnement
3. Poignée
4. Bouton de préhension
5. Bouton de réglage
6. Tuyau de descente
7. Attelage
8. Crochet supérieur
9. Règlement
10. L'écran
11. Logement
12. Extrémité du tuyau
13. Sécurité
14. Sangle de suspension
15. Fourche trépode

DESCRIPCIÓN

1. trípode
2. Tubo de posicionamiento
3. Mango
4. Botón de agarre
5. Botón de ajuste
6. Bajante
7. Enganche
8. Gancho superior
9. Reglamiento
10. La pantalla
11. Vivienda
12. Fin de la tubería
13. Seguridad
14. Correa para colgar
15. Horquilla trípode

DESCRIZIONE:

1. Treppiede
2. Tubo di posizionamento
3. Maniglia
4. Pulsante di presa
5. Pulsante di regolazione
6. Pluviale
7. Attacco

8. Gancio superiore
9. Regolamento
10. Lo schermo
11. Abitazione
12. Estremità del tubo
13. Sicurezza
14. Cinghia appesa
15. Forcella del treppiede

IT | Installazione e utilizzo dello schermo

- A.** Aprire la confezione ed estrarre tutte le parti. **B.** Posizionare lo schermo verticalmente.
C. Premere il pulsante di regolazione (5) e tirare il tubo metallico (6) fino a sentire un clic (il tubo è bloccato). L'alloggiamento dello schermo ora può ruotare liberamente.
D. Ruotare la linguetta (7) per posizionarla orizzontalmente sulla linguetta superiore (8).
E. Ruotare l'alloggiamento del display orizzontalmente con le aperture rivolte verso l'alto.
F. Premere leggermente sulle forcelle del treppiede (15) per assicurarsi che il treppiede sia ben saldo sul pavimento.
G. Tenere l'alloggiamento dello schermo ed estendere lentamente lo schermo e appenderlo al gancho del treppiede (7). **NOTA:** fai attenzione: il treppiede e lo schermo sono pesanti! Fate attenzione!

NL | Installatie en gebruik van het scherm

- A.** Open de verpakking en haal alle onderdelen eruit. **B.** Plaats het scherm verticaal.
C. Druk op de instelknop (5) en trek aan de metalen buis (6) totdat u een klikgeluid hoort (de buis is vergrendeld).
De schermbehuizing kan nu vrij draaien. **D.** Draai het lipje (7) om het horizontaal op het bovenste lipje (8) te plaatsen.
E. Draai de beeldschermbehuizing horizontaal met de openingen naar boven gericht.
F. Druk licht op de statiefvorken (15) om ervoor te zorgen dat het statief stevig op de grond staat.
G. Houd de schermbehuizing vast en schuif het scherm langzaam uit en hang het aan de statiefhaak (7).
OPMERKING: Wees voorzichtig - het statief en het scherm zijn zwaar! Wees alstublieft voorzichtig!

Onderhouds- en veiligheidsopmerkingen: Lees alle instructies voordat u dit product gebruikt.

Belangrijk: Dit apparaat is niet bedoeld voor gebruik door personen, inclusief kinderen, met verminderde fysieke, zintuiglijke of mentale vermogens of gebrek aan ervaring en kennis, tenzij ze onder toezicht staan van of instructies krijgen over het gebruik van het apparaat door een persoon die verantwoordelijk is voor de bediening ervan.

Veiligheid: Kinderen moeten onder toezicht staan om niet met het apparaat te spelen. Gebruik het apparaat niet als het niet goed werkt, gevallen is of op enigerlei wijze is beschadigd. Breng ze terug naar een erkend servicecentrum voor inspectie, mechanische afstelling of reparatie. Uitsluitend voor gebruik binnenshuis! Alleen reinigen met een zachte, droge doek. Technische wijzigingen voorbehouden. De fabrikant behoudt zich het recht voor om ontwerp wijzigingen en verbeteringen door te voeren die voortvloeien uit de technische vooruitgang van alle producten die in de handleiding worden beschreven, zonder de gebruiker hiervan op de hoogte te stellen. Vermijd contact met water!

CZ | Instalace a použití obrazovky

- A.** Otevřete obal a vyjměte všechny díly. **B.** Umístěte obrazovku svisle.
C. Stiskněte nastavovací tlačítko (5) a zatáhněte za kovovou trubku (6), dokud neuslyšíte cvaknutí (trubka je zajištěna). Kryt obrazovky se nyní může volně otáčet.
D. Otočte jazyčkem (7) do vodorovné polohy na horním jazyčku (8).
E. Otočte kryt displeje vodorovně tak, aby otvory směřovaly nahoru.
F. Lehce zatlačte na vidlice stativu (15), abyste se ujistili, že stativ stojí pevně na podlaze.
G. Uchopte kryt obrazovky a pomalu vysuňte obrazovku a zavěste ji na háček stativu (7).
POZNÁMKA: Buďte opatrní - stativ a obrazovka jsou těžké! Prosím buďte opatrní!

Poznámky k údržbě a bezpečnosti: Před použitím tohoto produktu si přečtěte všechny pokyny.

Důležité: Tento spotřebič není určen pro použití osobami, včetně dětí, se sníženými fyzickými, smyslovými nebo duševními schopnostmi nebo nedostatkem zkušeností a znalostí, pokud nejsou pod dozorem nebo nejsou poučeny o používání spotřebiče osobou odpovědnou za jeho provoz.

Bezpečnost: Děti by měly být pod dohledem, aby si se zařízením nehrály. Zařízení nepoužívejte, pokud nefunguje správně, spadlo nebo bylo jakkoli poškozeno. Vraťte je do autorizovaného servisního střediska ke kontrole, mechanickému seřízení nebo opravě. Pouze pro vnitřní použití! Čistěte pouze měkkým, suchým hadříkem. Technické změny vyhrazeny. Výrobce si vyhrazuje právo zavádět konstrukční změny a vylepšení vyplývající z technického pokroku jakýchkoliv produktů popsanych v návodu bez upozornění uživatele. Vyhněte se kontaktu s vodou!

NL CZ RO | Beschrijving / Popis / Descriere

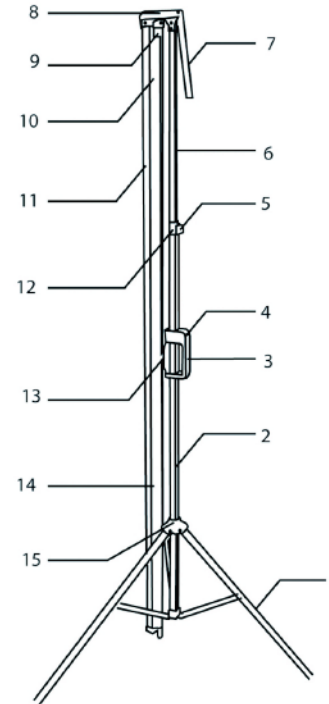

OMSCHRIJVING

1. Statief
2. Positioneringsbuis
3. Handvat
4. Greepknop
5. Instelknop
6. regenpijp
7. Koppeling
8. Bovenste haak
9. Regelgeving
10. Het scherm
11. Huisvesting
12. Einde van de pijp
13. Beveiliging
14. Ophangriem
15. Statiefvork

POPIS

1. Stativ
2. Polohovací trubice
3. Rukojeť
4. Tlačítko pro uchopení
5. Tlačítko nastavení
6. Svodná roura
7. Závěs
8. Horní háček
9. Regulace
10. Obrazovka
11. Bydlení
12. Konec trubky
13. Bezpečnost
14. Popruh na zavěšení
15. Vidlice stativu

DESCRIERE

1. Trepied
2. Tub de poziționare
3. Mâner
4. Buton de prindere
5. Buton de reglare
6. Downpipe
7. Cârlig

8. Cârlig de sus
9. Reglementare
10. Ecranul
11. Locuință
12. Capătul conductei
13. Securitate
14. Curea de agățat
15. Furcă trepied

RO | Instalarea și utilizarea ecranului

- A.** Deschideți pachetul și scoateți toate piesele. **B.** Așezați ecranul pe verticală.
C. Apăsăți butonul de reglare (5) și trageți tubul metalic (6) până când auziți un clic (tubul este blocat).
Carcasa ecranului se poate roti acum liber.
D. Rotiți urechea (7) pentru a o poziționa orizontal pe urechea superioară (8).
E. Rotiți carcasa afișajului pe orizontală, cu deschiderile în sus.
F. Apăsăți ușor pe furcile trepiedului (15) pentru a vă asigura că trepiedul stă ferm pe podea.
G. Țineți carcasa ecranului și extindeți încet ecranul și agățați-l de cârlișul trepiedului (7).
NOTĂ: Aveți grijă - trepiedul și ecranul sunt grele! Vă rugăm să fiți atenți!