



ELEKTRYCZNE OGRZEWACZE WODY



- ▶ Pojemność od 5 do 120 l.
- ▶ Podwójne zabezpieczenie przed korozją: emalia ceramiczna i anoda magnezowa.
- ▶ Ocieplenie: pianka polistyrenowa.
- ▶ Grzałka elektryczna: 1,5 kW (5-30 l) lub 2 kW (50-120 l).
- ▶ Sterowanie: manualne.
- ▶ Gwarancja: 24 miesiące.

Dane techniczne ogrzewaczy Fox 5-10

specyfikacja	j.m.	Fox			
nr katalogowy	-	01-005970FOX	01-005070FOX	01-010970FOX	01-010070FOX
EAN	-	5901224218125	5901224218132	5901224218156	5901224218149
typ	-	nadumywalkowy	podumywalkowy	nadumywalkowy	podumywalkowy
pojemność magazynowa	l	5	5	10	10
profil obciążeń	-	3XS	3XS	XXS	XXS
klasa energetyczna	-	B	B	B	B
maksymalne ciśnienie pracy zbiornika	MPa	0,6	0,6	0,6	0,6
napięcie	V~	230	230	230	230
moc grzałki elektrycznej	kW	1,5	1,5	1,5	1,5
zakres temperatury	°C	30÷75	30÷75	30÷75	30÷75
czas nagrzewania ($\Delta t=35\text{ }^{\circ}\text{C}$)	min	9	9	18	18
anoda magnezowa (śruba M8)	mm	22x100	22x100	22x100	22x100
wysokość	mm	385	385	435	435
szerokość	mm	250	250	290	290
głębokość	mm	215	215	270	270
rozstaw (zimna - ciepła woda)	mm	80	80	80	80
waga netto	kg	4,5	4,5	5,5	5,5
cena katalogowa netto	PLN	305,00	305,00	335,00	335,00
cena katalogowa brutto	PLN	375,15	375,15	412,05	412,05

Dane techniczne ogrzewaczy Fox 30-120

specyfikacja	j.m.	Fox				
nr katalogowy	-	01-030000	01-050000	01-080000	01-100000	01-120000
EAN	-	5901224215353	5901224214776	5901224214783	5901224200991	5901224201165
pojemność magazynowa	l	30	50	80	100	120
profil obciążeń	-	S	M	M	M	L
klasa energetyczna	-	C	C	C	C	C
maksymalne ciśnienie pracy zbiornika	MPa	0,6	0,6	0,6	0,6	0,6
napięcie	V~	230	230	230	230	230
moc grzałki elektrycznej	kW	1,5	2,0	2,0	2,0	2,0
zakres temperatury	°C	30÷75	30÷75	30÷75	30÷75	30÷75
czas nagrzew. do 65°C ($\Delta t=55\text{ }^{\circ}\text{C}$)	min	60	90	150	180	200
anoda magnezowa (śruba M8)	mm	25x200	25x200	25x310	25x310	25x390
wysokość	mm	550	540	790	945	1110
średnica	mm	Ø 360	Ø 440	Ø 440	Ø 440	Ø 440
rozstaw (zimna - ciepła woda)	mm	100	100	100	100	100
odległość od góry do wieszaka	mm	160	172	172	172	172
rozstaw śrub do wieszaka	mm	260	260	260	260	260
waga netto	kg	15	19	24	30	33
cena katalogowa netto	PLN	465,00	475,00	535,00	675,00	825,00
cena katalogowa brutto	PLN	571,95	584,25	658,05	830,25	1 014,75



„Galmet Sp. z o.o.” Sp. K.
48-100 Głubczyce, ul. Raciborska 36
tel.: +48 77 403 45 00; fax: +48 77 403 45 99

sprzedaż: +48 77 403 45 20
sprzedaz@galmet.com.pl

dział zbiorników: +48 77 403 45 64
zbiorniki@galmet.com.pl

Dystrybutor

ELEKTRYCZNE OGRZEWACZE WODY

TYP FOX

Dane techniczne ogrzewaczy Fox 5-10

specyfikacja	j.m.	Fox 5-10			
		5	5	10	10
typ	-	nadumywalkowy	podumywalkowy	nadumywalkowy	podumywalkowy
pojemność magazynowa ¹	l	5	5	10	10
profil obciążenia ¹	-	3XS	3XS	XXS	XXS
ErP  klasa efektywności energetycznej	-	B	B	B	B
napięcie	V~	230	230	230	230
moc grzałki elektrycznej	kW	1,5	1,5	1,5	1,5
maksymalne ciśnienie pracy zbiornika	MPa	0,6	0,6	0,6	0,6
zakres temperatury	°C	30÷75	30÷75	30÷75	30÷75
czas nagrzewania do 35°C	min	9	9	18	18
anoda magnezowa - śruba M8	mm	22x100	22x100	22x100	22x100
L - wysokość	mm	385	385	435	435
szerokość x głębokość	mm	250 x 215	250 x 215	290 x 270	290 x 270
R - rozstaw	mm	80	80	80	80
waga netto	kg	4,5	4,5	5,5	5,5

Dane techniczne ogrzewaczy Fox 30-120

specyfikacja	j.m.	Fox 30-120				
		30	50	80	100	120
pojemność magazynowa ¹	l	30	50	80	100	120
profil obciążenia ¹	-	S	M	M	M	L
ErP  klasa efektywności energetycznej	-	C	C	C	C	C
napięcie	V~	230	230	230	230	230
moc grzałki elektrycznej	kW	1,5	2,0	2,0	2,0	2,0
maksymalne ciśnienie pracy zbiornika	MPa	0,6	0,6	0,6	0,6	0,6
zakres temperatury	°C	30÷75	30÷75	30÷75	30÷75	30÷75
czas nagrzewania do 65°C	min	60	90	150	180	200
anoda magnezowa - śruba M8	mm	25x200	25x200	25x310	25x310	25x390
L - wysokość	mm	550	540	790	945	1110
D - średnica	mm	Ø 360	Ø 440	Ø 440	Ø 440	Ø 440
R - rozstaw	mm	100	100	100	100	100
wymiar A	mm	60	172	172	172	172
wymiar B	mm	260	260	260	260	260
waga netto	kg	15	19	24	30	33

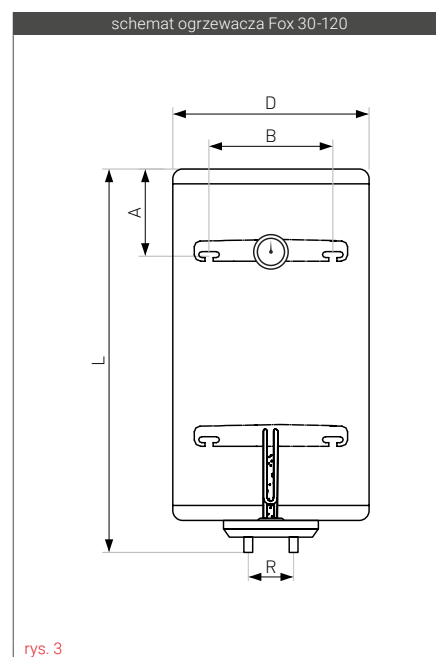
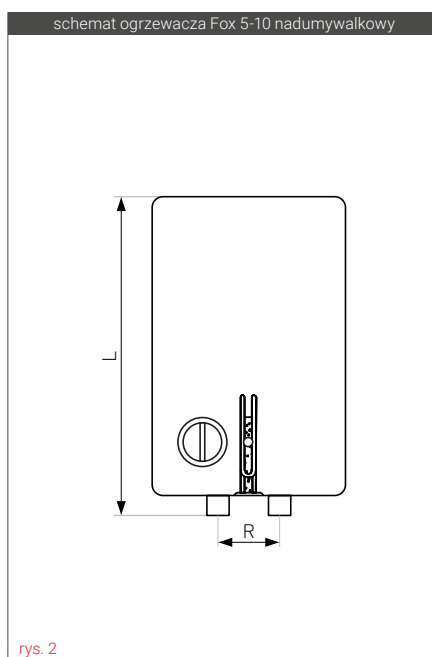
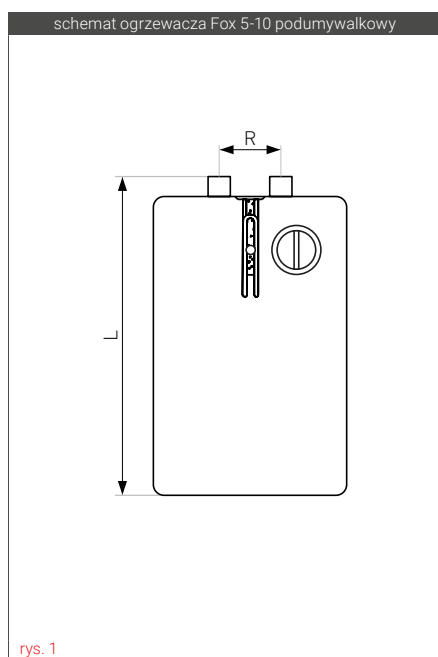

¹ Zgodnie z rozporządzeniem komisji (UE) 812/2013, 814/2013.

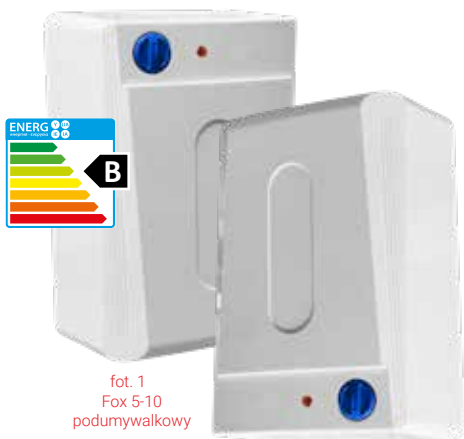

fol. 1
Fox 5-10
podumywalkowy

fol. 2
Fox 5-10
nadumywalkowy

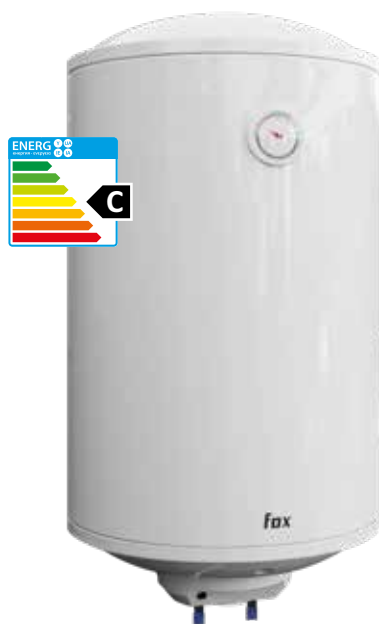

fol. 3
Fox 30-120

Fox 5-10

nr kat.	typ	opis	kod EAN	cena kat. netto	cena kat. brutto
01-005070FOX	5	pianka polistyrenowa, obudowa ABS, grzałka elektryczna, emalia ceramiczna, anoda magnezowa (wersja podumywalkowa)	5901224218132	305,00	375,15
01-005970FOX	5	pianka polistyrenowa, obudowa ABS, grzałka elektryczna, emalia ceramiczna, anoda magnezowa (wersja nadumywalkowa)	5901224218125	305,00	375,15
01-010070FOX	10	pianka polistyrenowa, obudowa ABS, grzałka elektryczna, emalia ceramiczna, anoda magnezowa (wersja podumywalkowa)	5901224218149	335,00	412,05
01-010970FOX	10	pianka polistyrenowa, obudowa ABS, grzałka elektryczna, emalia ceramiczna, anoda magnezowa (wersja nadumywalkowa)	5901224218156	335,00	412,05

Zalety ogrzewaczy Fox 5-10

- ▶ Małe gabaryty oraz możliwości montażu zarówno nad jak i pod umywalką.
- ▶ Dodatkowe zabezpieczenie anodą magnezową.

Fox 30-120

nr kat.	typ	opis	kod EAN	cena kat. netto	cena kat. brutto
01-030000	30		5901224215353	465,00	571,95
01-050000	50		5901224214776	475,00	584,25
01-080000	80	pianka polistyrenowa, obudowa metalowa, grzałka elektryczna, emalia ceramiczna, anoda magnezowa	5901224214783	535,00	658,05
01-100000	100		5901224200991	675,00	830,25
01-120000	120		5901224201165	825,00	1 014,75

Zalety ogrzewaczy Fox 30-120

- ▶ Dodatkowe zabezpieczenie anodą magnezową.
- ▶ Płynna regulacja temperatury.



W celu zapewnienia Klientom dostępu do pełnego asortymentu akcesoriów i części zamiennych został uruchomiony sklep internetowy z częściami. Błyskawiczna wysyłka. Czynne 24 h / 7 dni w tygodniu.

www.sklep.galmet.com.pl



„Galmet Sp. z o.o.” Sp. K.
48-100 Głubczyce, ul. Raciborska 36
tel.: +48 77 403 45 00; fax: +48 77 403 45 99

sprzedaż: +48 77 403 45 20
sprzedaz@galmet.com.pl

dział zbiorników: +48 77 403 45 64
zbiorniki@galmet.com.pl

Dystrybutor