

# Electric Height Adjustable Standing Desk

USER MANUAL

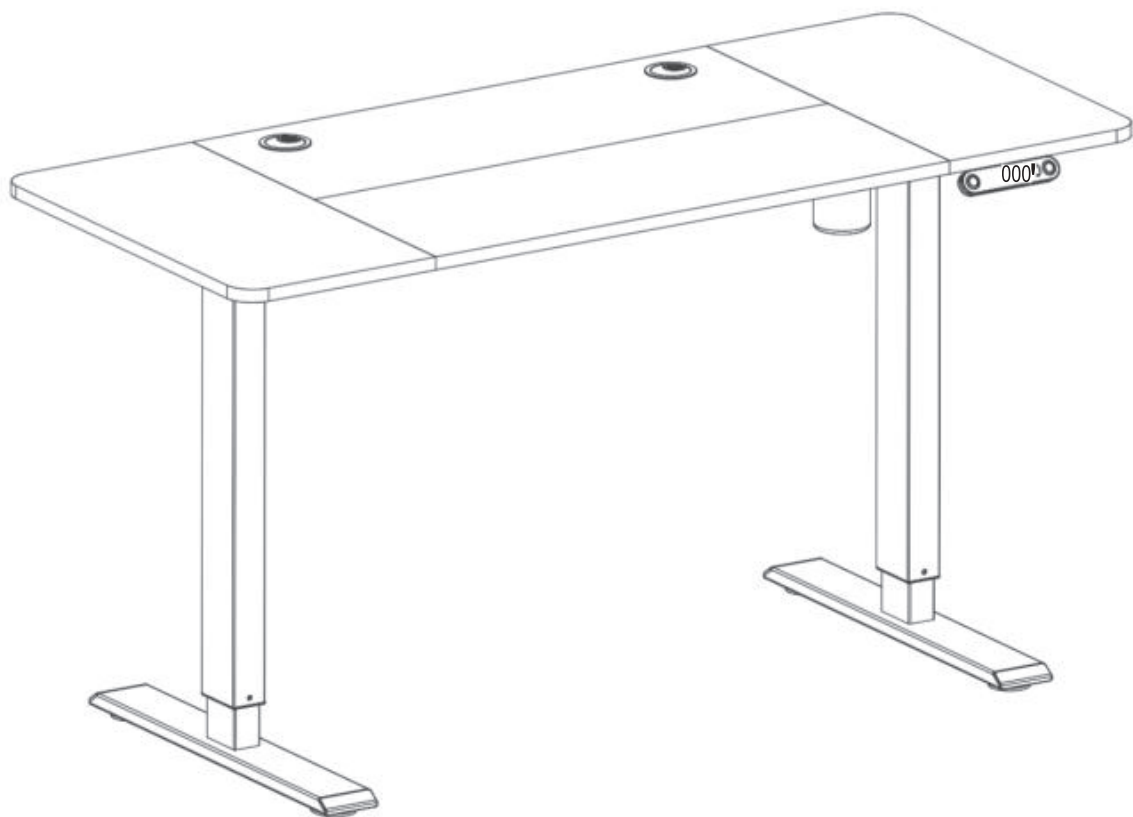

A55



**IMPORTANT INFORMATION  
READ CAREFULLY.  
KEEP THIS INFORMATION FOR FURTHER REFERENCE.**

## **GENERAL GUIDELINES**

- Please read the following instruction carefully and use the product accordingly.
- Please keep this manual and hand it over when you transfer the product.
- This summary may not include every detail of all variations and considered steps. Please **contact us** when further information and help are needed.

## **NOTES**







- Please follow the assembly instructions precisely and only use the product as intended.
- If an odor is present when first opening the package, please leave the unwrapped product in a shaded and ventilated area for a few days to air out.
- Prior to assembly, please check the product for defects or missing accessories. If any defects are found or accessories are missing, do not use product as damage or injury may occur;
- Please **contact us** for assistance and replacement.
- During assembly, please only slightly tighten all screws in their correct position first, then fully tighten them. A Philips screwdriver is recommended but not included.
- It is suggested you regularly check the products bolts and connections to ensure safe use.
- Assemble the item on a soft flat and clean surface to avoid scratches and damage.

## **WARNINGS**

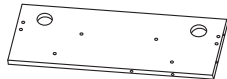
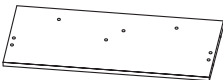
- During assembly, keep parts and packaging materials away from children and pets as there could cause injury and are a potential choking hazard.
- Avoid sharp objects or corrosive chemicals to prevent damage to the product.
- Please open the item slowly and cautiously to avoid pinching your hands by metal joints, especially children.

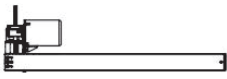
# Components

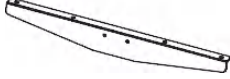
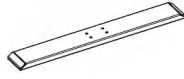
Please check you have all the pieces listed below



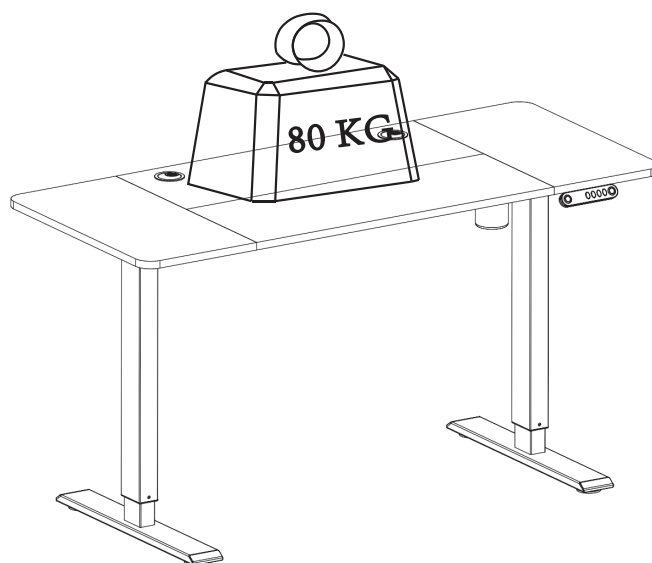





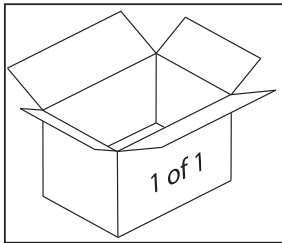

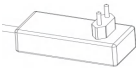
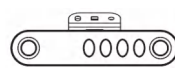

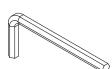

Part List				
Reference	Description	Part	Quantity	Material
①	Desktop-a		1	Particle Board
②	Desktop-b		1	Particle Board
③	Desktop-c		2	Particle Board
④	Left Leg		1	Steel
⑤	Right Leg		1	Steel
⑥	Support Beam		2	Steel
⑦	Side Bracket		2	Steel
⑧	Base		2	Steel
⑨	Sync Rod		1	Aluminium

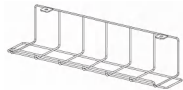

# Components

Please check you have all the pieces listed below



<p>A  Power Cable x 1 pc</p>	<p>B  Controller x 1 pc</p>	<p>C  Leveling Studs x 4 pcs</p>
<p>D  Wire Clips x 5 pcs</p>	<p>E  4mm Allen Key x 1 pc</p>	
<p>G  Screws M6X12 x 36 pcs</p>	<p>H  Screws M5X8 x 14 pcs</p>	<p>I  Screws M6X35 x 10 pcs</p>
<p>J  Wooden Rod x 14 pcs</p>	<p>K  AC Adapter x 1 pc</p>	<p>L  Wire Basket x 1 pc</p>
<p>M  Hook x 2 pcs</p>	<p>N  Outlet Box x 2 pcs</p>	<p>O  Connector x 4 pcs</p>
<p>P  Lockable wheel x 4 pcs</p>	<p>Q  Hexagon bar x 1 pcs</p>	

**1**

<b>J</b>	<b>X 12</b>
Wooden Rod	

Note: Two more wooden rods in the accessory bag

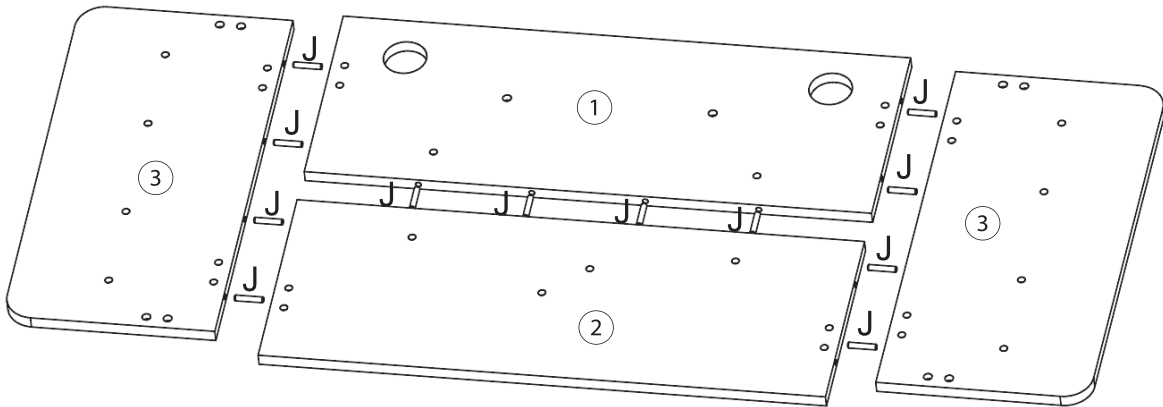

**2**

<b>E</b>	<b>X 1</b>	<b>G</b>	<b>X 16</b>	<b>O</b>	<b>X 4</b>
4mm Allen Key		Screws M6X12		Connector	

Note: The horizontal bar on the Connector should be perpendicular to the seam of the table panel splice

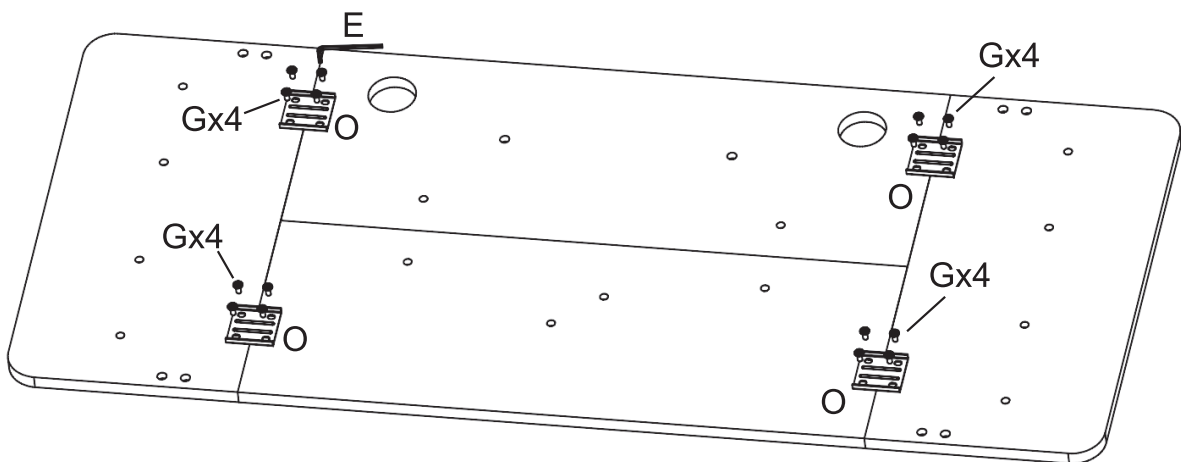

### 3

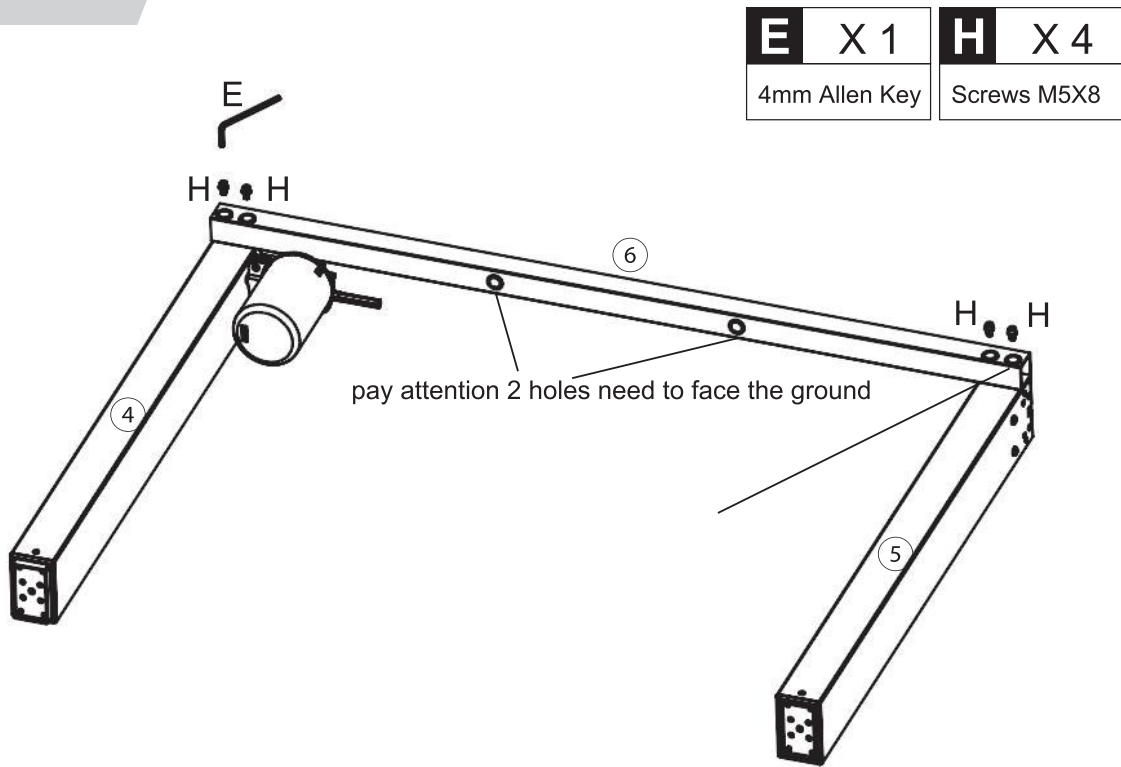

### 4

Install the another ⑥ -Support Beam on the other side in the same way as in step 3.

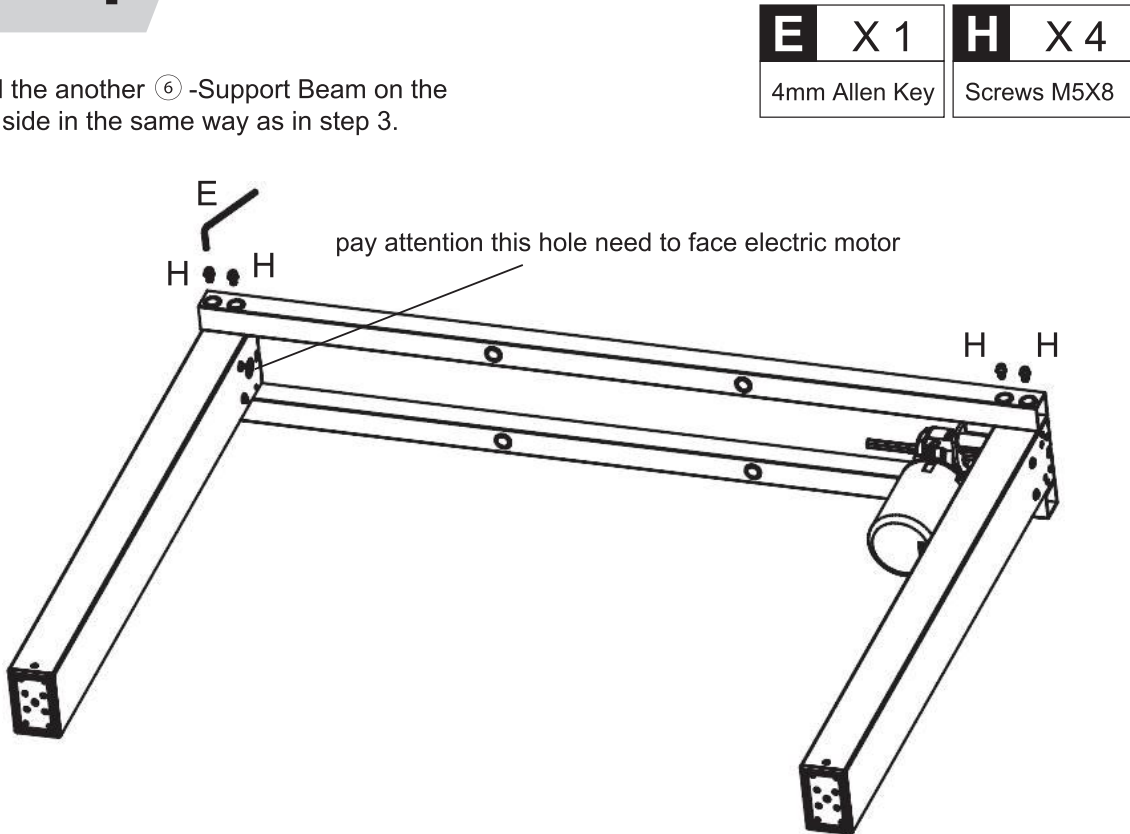

# 5

<b>C</b> X 4	<b>E</b> X 1	<b>I</b> X 8
Leveling Studs	4mm Allen Key	Screws M6X35

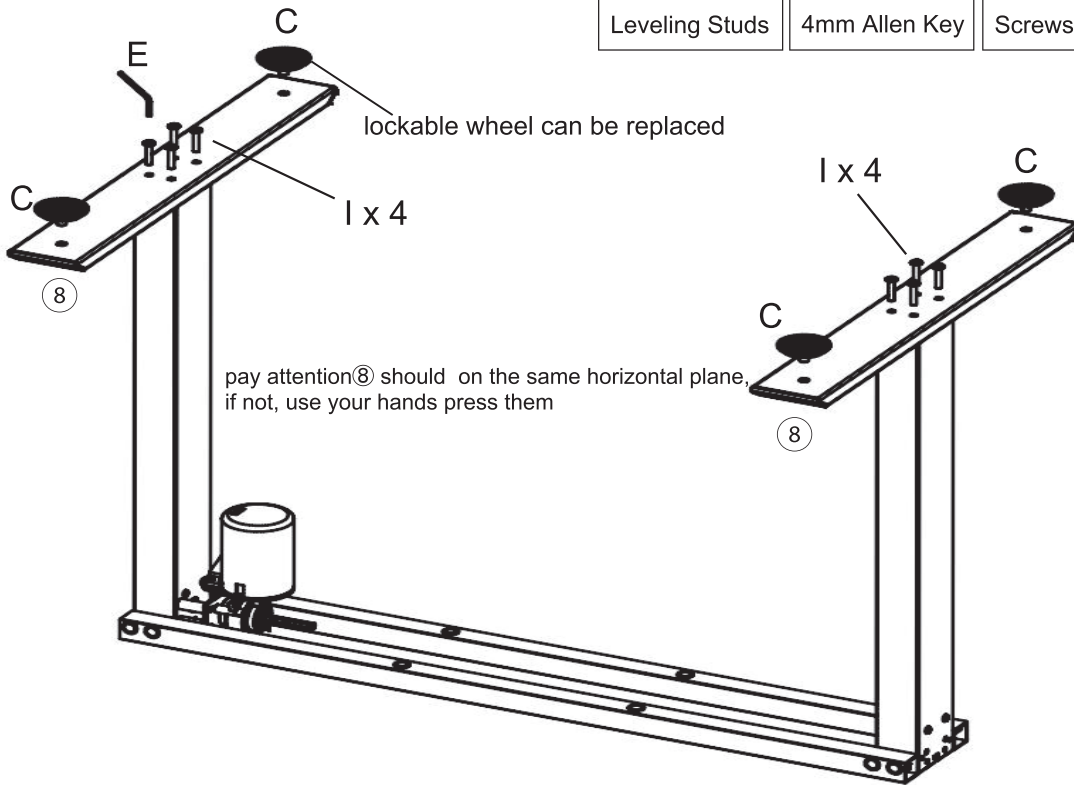

# 6

<b>M</b> X 2	<b>E</b> X 1	<b>H</b> X 4
Hook	4mm Allen Key	Screws M5X8

Stand the desk up and install ⑦ -Side Brackets. At the same time, hooks can be installed together with the brackets, in any one of the four holes according to personal habits.

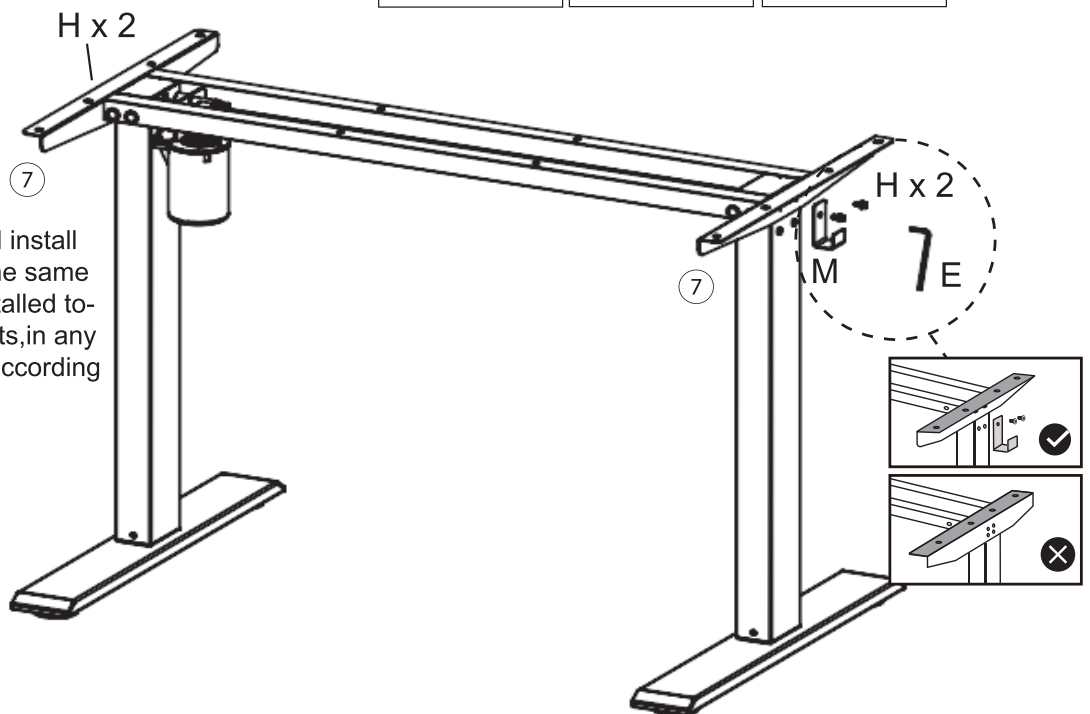

# 7

Install the ⑨-Sync Rod and tighten the two screws at the both end of Sync Rod.

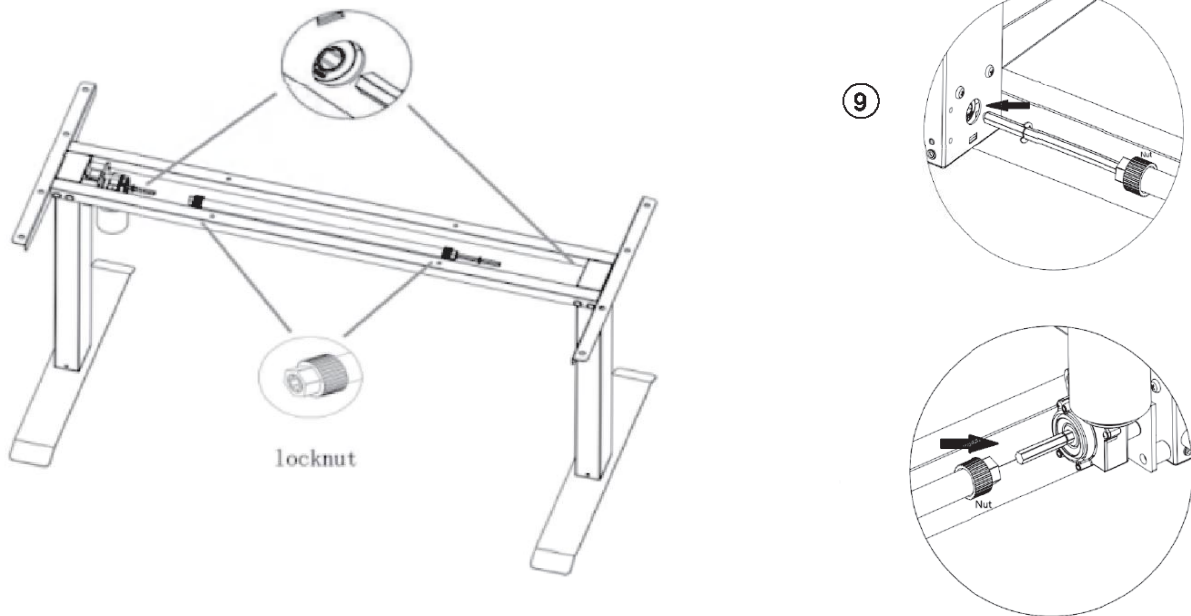

# 8

Install the frame on the desktop.

<b>E</b>	<b>X 1</b>	<b>G</b>	<b>X 12</b>
4mm Allen Key		Screws M6X12	

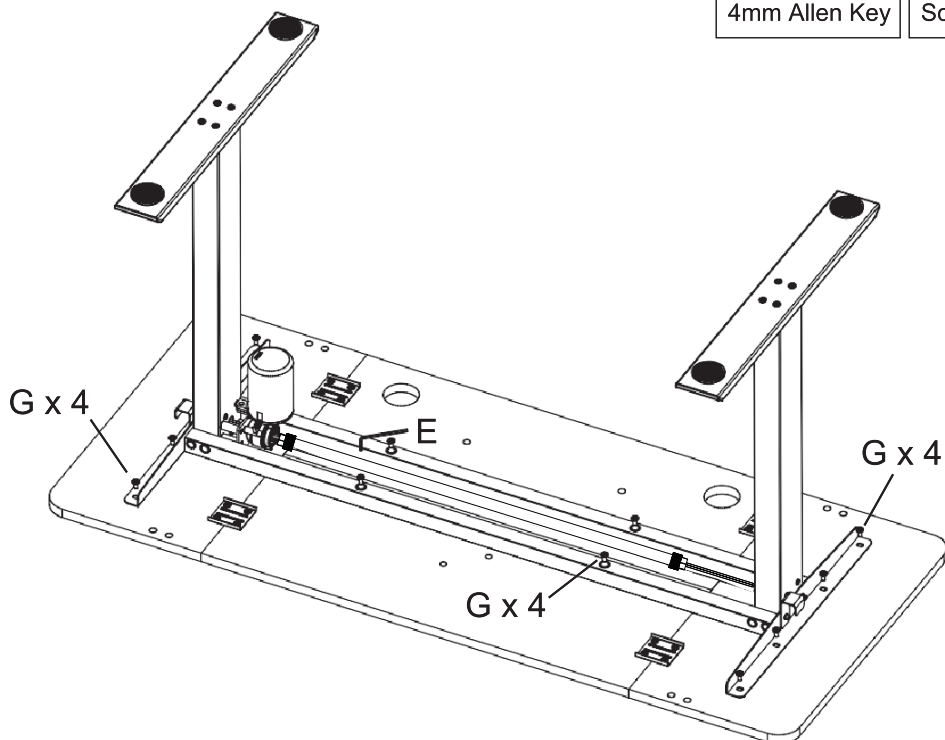



# 9

Install K -AC Adapter, B -Controller and L -Wire Basket on the desktop.

<b>E</b>	X 1	<b>B</b>	X 1
4mm Allen Key		Controller	
<b>L</b>	X 1	<b>G</b>	X 6
Wire Basket		Screws M6x12	
<b>K</b>	X 1	AC Adapter	

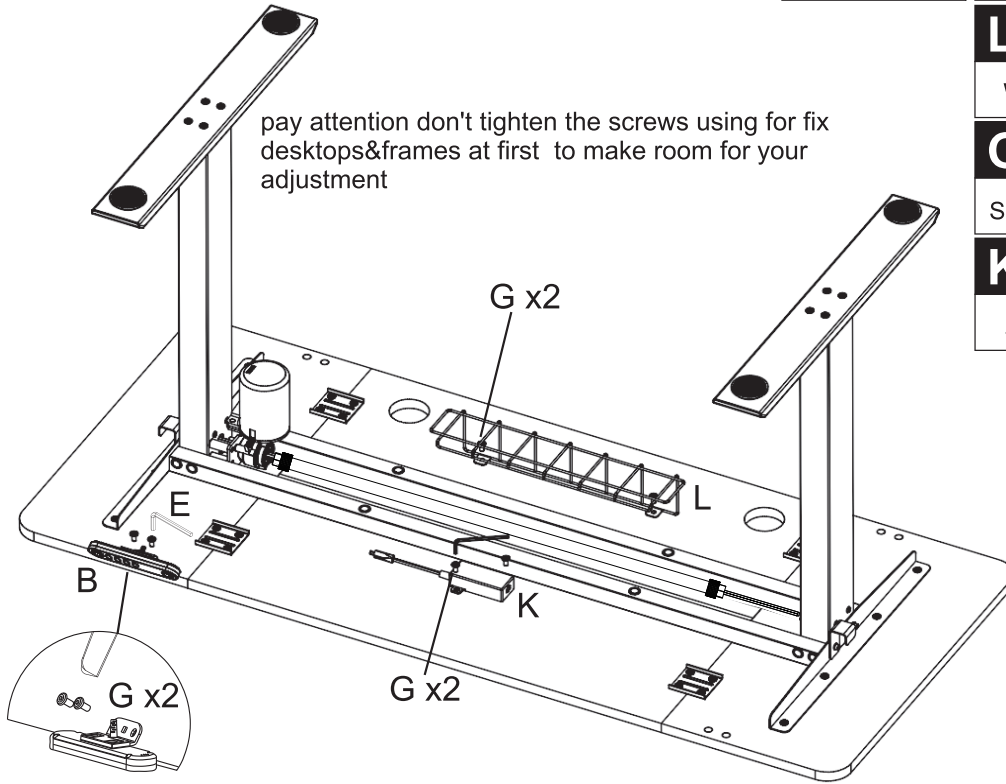

# 10

Stand the desk up and press the outlet box firmly into the desk.

<b>N</b>	X 2
Outlet Box	

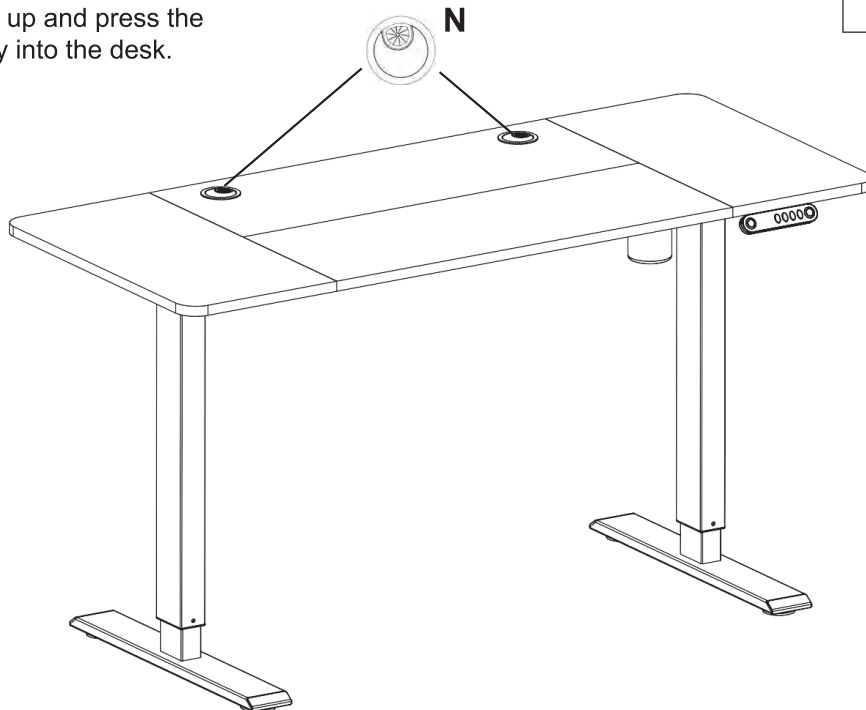

# 11

Connect Controller, AC Adapter, Power Cable and Left Leg.

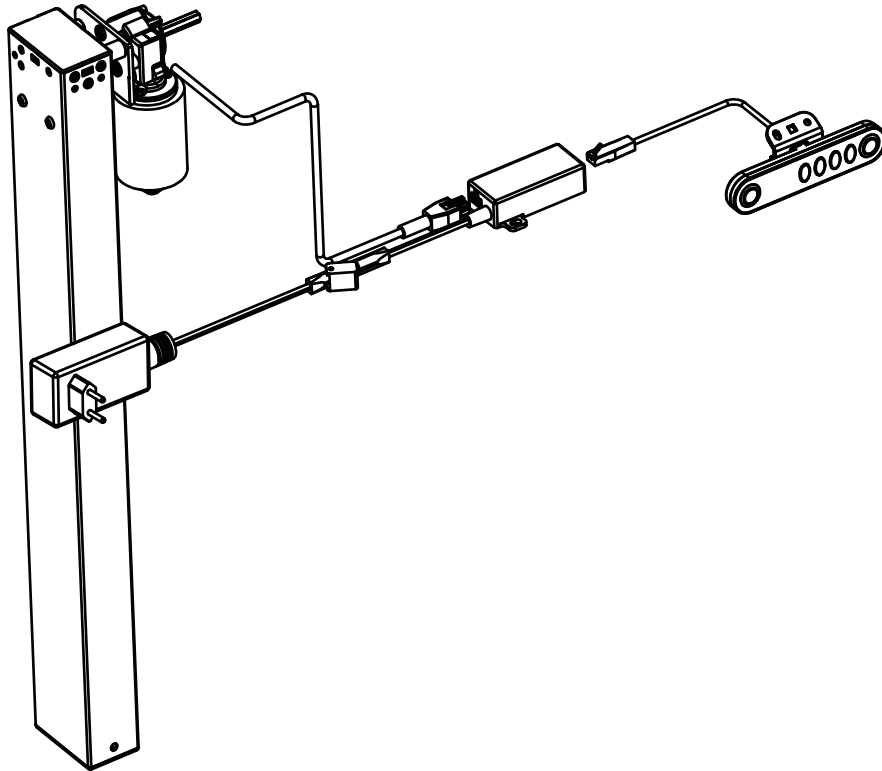

Use D -Wire Clips to tidy up the wires.

<b>D</b>	<b>X 5</b>
Wire Clips	

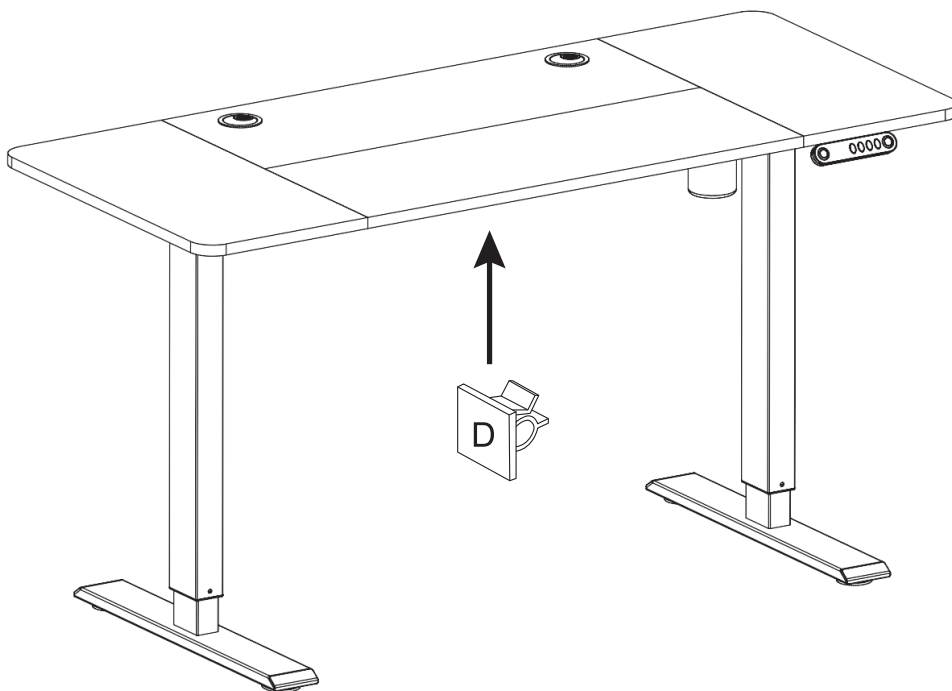

# DISPLAY INSTRUCTIONS

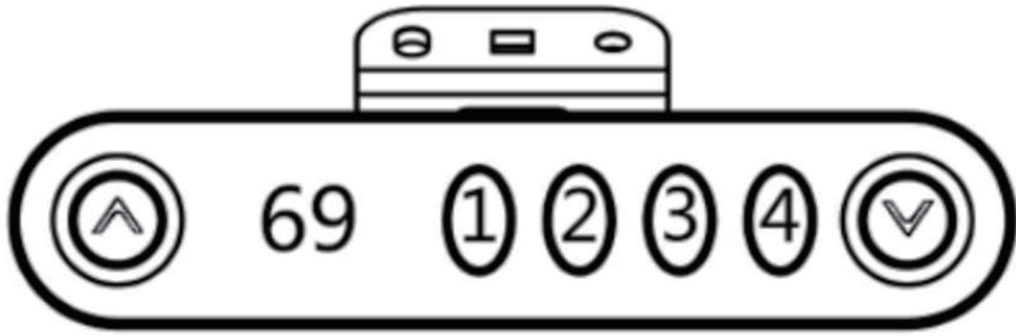

<b>IMPORTANT</b>	You must <b>RESET</b> the desk prior to use.
RESET Setting	Method 1: Press and hold “^” and “v” buttons on the controller at the same time for seconds until you hear the beep. Release the buttons. The desk will goes automatically until it shows 69, and the reset is successful.
Height Adjustment	Up: Press Up “^” Down: Press Down “v”
Switch Display	Press 2 times“v”when the desk at the lowest position to switch cm to inch
Memory Height	Press and hold any of memory buttons (1,2,3 or 4) until you hear a beep.Release the button, and this position height will be stored in memory. When the working height of memory needs to be used, press the memory position button and the desk will automatically adjust to the memory height. Note:This standing desk has 4 different height memories. The memory positions stored are still valid after power off. You can use the up and down buttons to adjust the standing desk to the height you need to work.

## Troubleshooting Guide:

If your standing desk does not work properly, you may need to reset it. If any error codes appears, you need to reset it.

## Maintenance and Consideration:

1. During daily maintenance, use a clean soft cloth to remove surface dust. Do not use a wet cloth or hard material to wipe the surface of the table.  
Avoid contacting the surface with acid-based chemicals.
2. For slight scratches, gently wipe with a soft cloth, you can smooth out scratches.  
Avoid attaching tape directly to the outer surface of the metalfeet to prevent paint from peeling

# Elektryczne biurko stojące z regulacją wysokości

## INSTRUKCJA OBSŁUGI

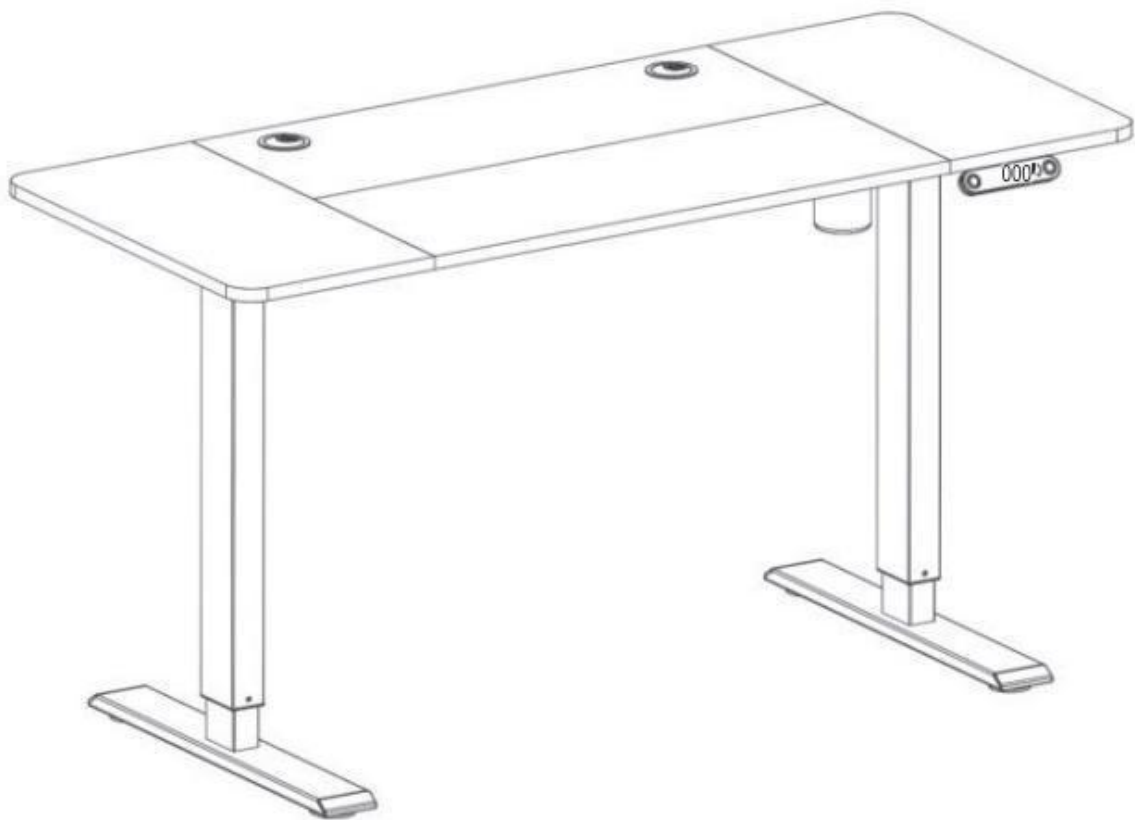

**A55**



**WAŻNE INFORMACJE  
PRZECZYTAJ UWAŻNIE.  
ZACHOWAJ TE INFORMACJE NA PRZYSZŁOŚĆ.**

## **OGÓLNE WYTYCZNE**

- Należy uważnie przeczytać poniższe instrukcje i odpowiednio korzystać z produktu.
- Należy zachować niniejszą instrukcję i przekazać ją podczas przenoszenia produktu.
- Niniejsze podsumowanie może nie zawierać wszystkich szczegółów dotyczących wszystkich wariantów i rozważanych kroków. Skontaktuj się z nami, jeśli potrzebujesz dodatkowych informacji i pomocy.

## **UWAGI**









- Należy dokładnie przestrzegać instrukcji montażu i używać produktu wyłącznie zgodnie z jego przeznaczeniem.
- Jeśli po pierwszym otwarciu opakowania wyczuwalny jest nieprzyjemny zapach, należy pozostawić rozpakowany produkt w zacienionym i przewiewnym miejscu na kilka dni, aby wywietrzył.
- Przed montażem należy sprawdzić produkt pod kątem wad lub brakujących akcesoriów. W przypadku wykrycia wad lub braku akcesoriów nie należy używać produktu, ponieważ może dojść do uszkodzenia lub obrażeń;
- Prosimy o kontakt w celu uzyskania pomocy i wymiany.
- Podczas montażu należy najpierw lekko dokręcić wszystkie śruby we właściwej pozycji, a następnie dokręcić je do końca. Zalecany jest śrubokręt Philips, ale nie jest on dołączony do zestawu.
- Zaleca się regularne sprawdzanie śrub i połączeń produktu w celu zapewnienia bezpiecznego użytkowania.
- Zmontuj urządzenie na miękkiej, płaskiej i czystej powierzchni, aby uniknąć zarysowań i uszkodzeń.

## **OSTRZEŻENIA**

- Podczas montażu części i materiały opakowaniowe należy przechowywać z dala od dzieci i zwierząt domowych, ponieważ mogą one spowodować obrażenia i stwarzają potencjalne ryzyko zadławienia.
- Unikaj ostrych przedmiotów lub żrących chemikaliów, aby zapobiec uszkodzeniu produktu.
- Produkt należy otwierać powoli i ostrożnie, aby uniknąć przytrzaśnięcia rąk przez metalowe złącza, zwłaszcza w przypadku dzieci.

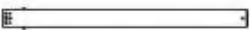
# Komponenty

Sprawdź, czy posiadasz wszystkie elementy wymienione poniżej.









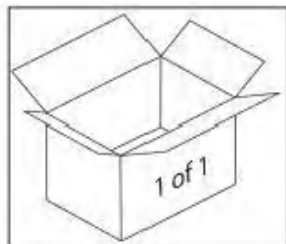

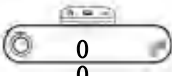



Lista części				
Odniesienie	Opis	Część	Ilość	materiał
①	Desktop-a		1	Particle Board
②	Desktop-b		1	Particle Board
③	Desktop-0		2	Particle Board
④	Left Leg		1	Steel
⑤	Right Leg		1	Steel
⑥	Support Beam		2	Steel
⑦	Side Bracket		2	Steel
⑧	Base		2	Steel
⑨	Sync Rod		1	Aluminium



# Komponenty

Sprawdź, czy posiadasz wszystkie elementy wymienione poniżej.



<p>A  Power Cable x1 pcs</p>	<p>B  Controller x1 pcs</p>	<p>C  Leveling Studs x4 pcs</p>
<p>D  Wire Clips x5 pcs</p>	<p>E  4mm Allen Key x1 pcs</p>	
<p>G  Screws M6X12x36 pcs</p>	<p>H  Screws M5X8x14 pcs</p>	<p>I  Screws M6X35x10 pcs</p>
<p>J  Wooden Rod x14 pcs</p>	<p>K  AC Adapter x1 pc</p>	<p>L  Wire Basket x1 pc</p>
<p>M  Hook x2 pcs</p>	<p>N  Outlet Box x2 pcs</p>	<p>O  Connector x4 pcs</p>
<p>P  Lockable wheel×4 pcs</p>	<p>Q  Hexagon bar×1pcs</p>	

**1**

<b>J</b>	<b>X 12</b>
Wooden Rod	

Uwaga: Cztery dodatkowe drewniane drążki w torbie na akcesoria.

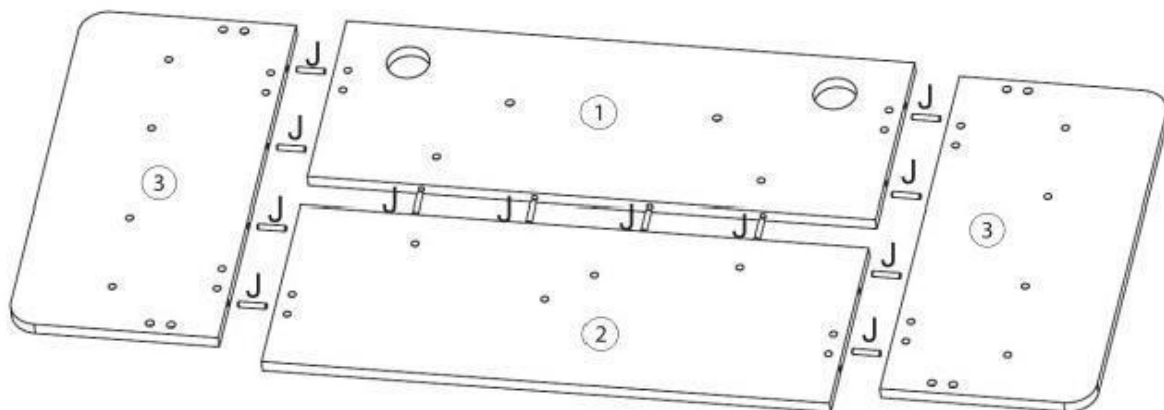
**2**

<b>E</b>	<b>X 1</b>	<b>G</b>	<b>X 16</b>	<b>O</b>	<b>X 4</b>
4mm Allen Key		Screws M6X12		Connector	

Uwaga: Poziomy pasek na złączu powinien być prostopadły do tej krawędzi panelu stołu.

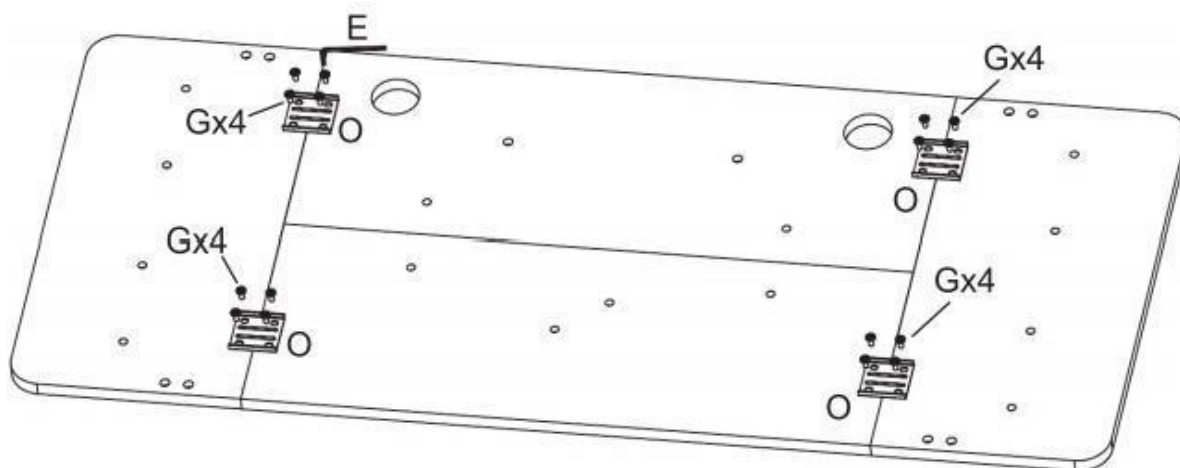



3

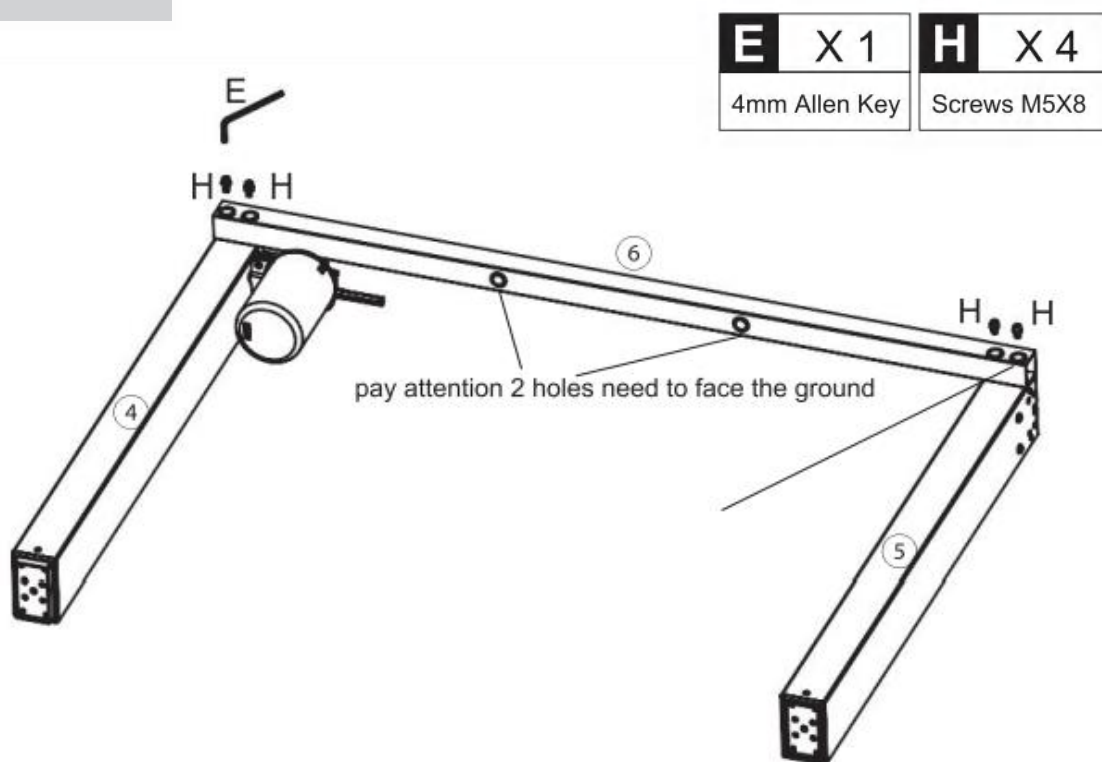

4



Zamontuj kolejną belkę nośną ⑥ po drugiej stronie w taki sam sposób, jak w kroku 3.

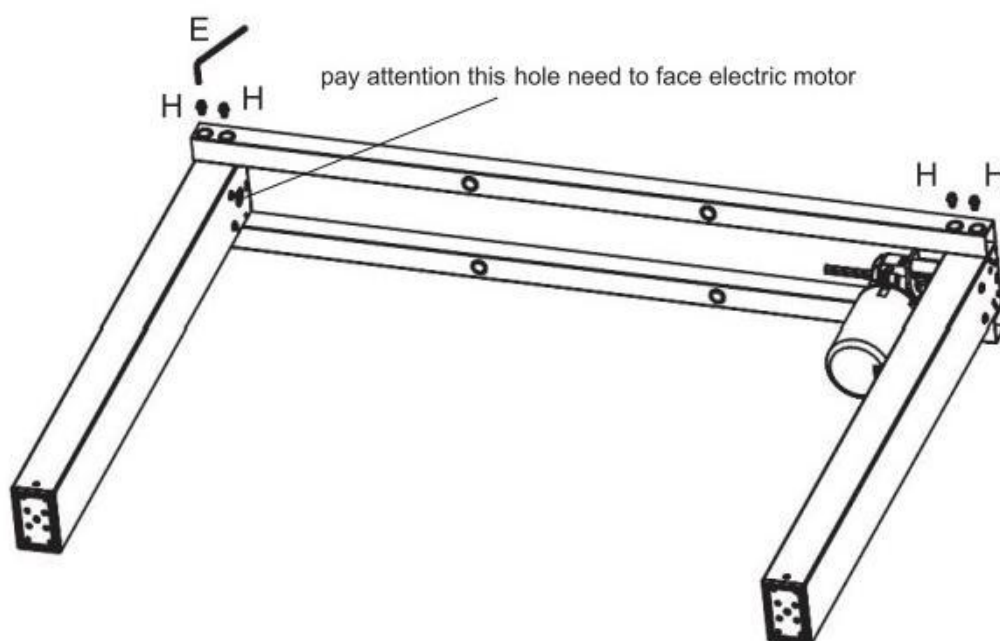

5

<b>C</b> X 4	<b>E</b> X 1	<b>I</b> X 8
Leveling Studs	4mm Allen Key	Screws M6X35

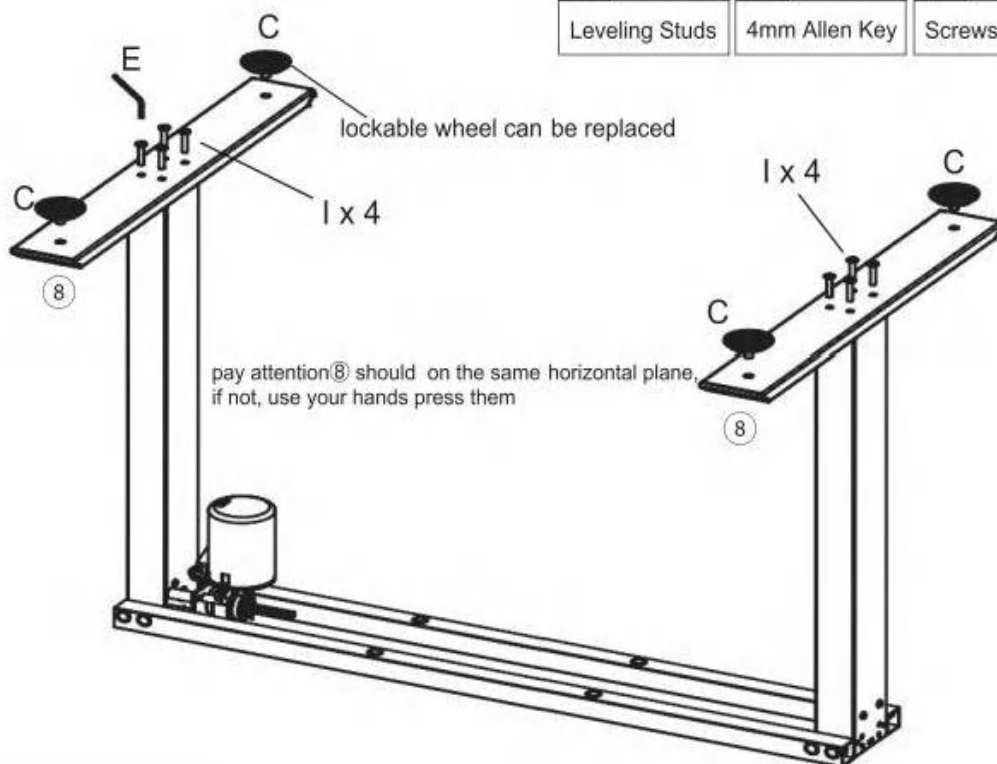

6

<b>M</b> X 2	<b>E</b> X 1	<b>H</b> X 4
Hook	4mm Allen Key	Screws M5X8

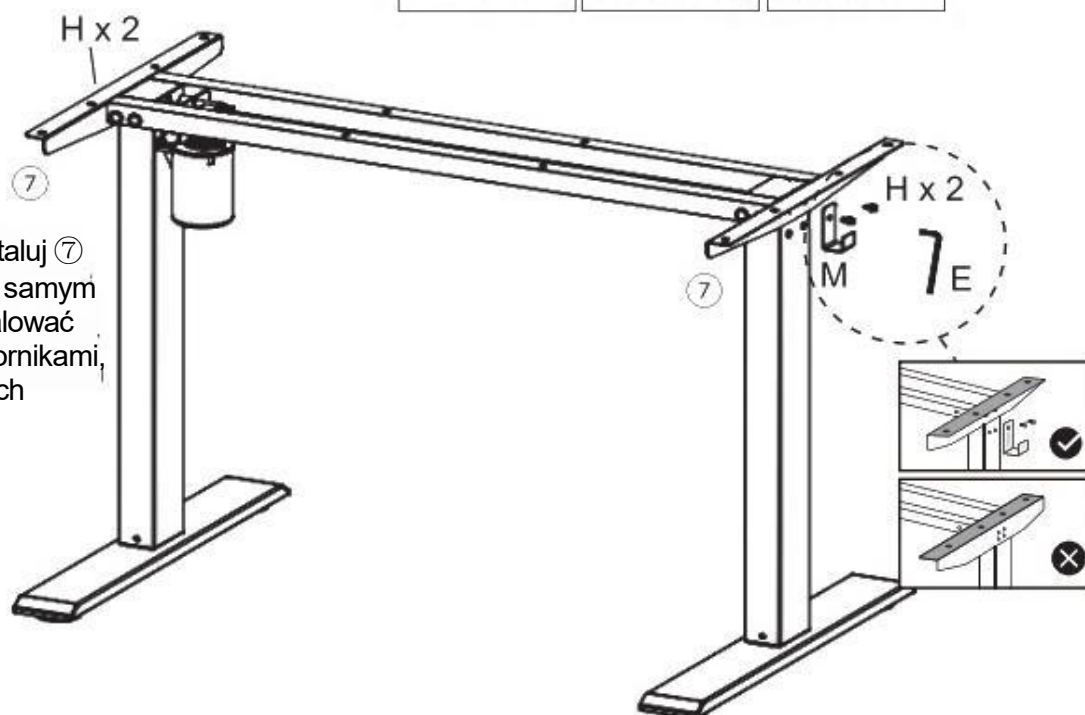

Postaw biurko i zainstaluj ⑦ -Side Brackets. W tym samym czasie można zainstalować haczyki wraz ze wspornikami, w dowolnym z czterech otworów, zgodnie z osobistymi przyzwyczajeniami.

# 7

Zainstaluj drążek synchronizacji i dokręć dwie śruby na obu końcach drążka synchronizacji.

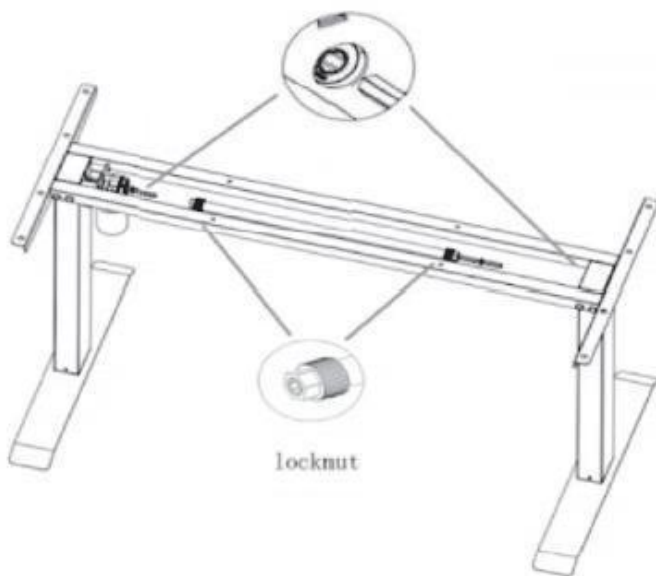

⑨

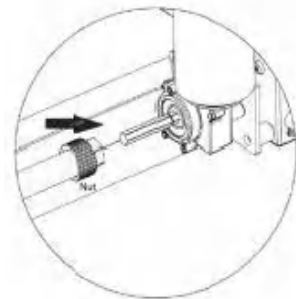
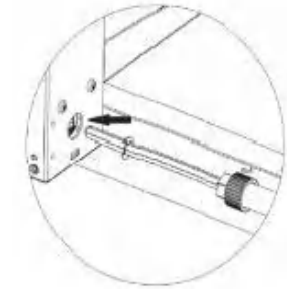

# 8

Zainstaluj ramkę na pulpicie.

<b>E</b> X 1	<b>G</b> X 12
4mm Allen Key	Screws M6X12

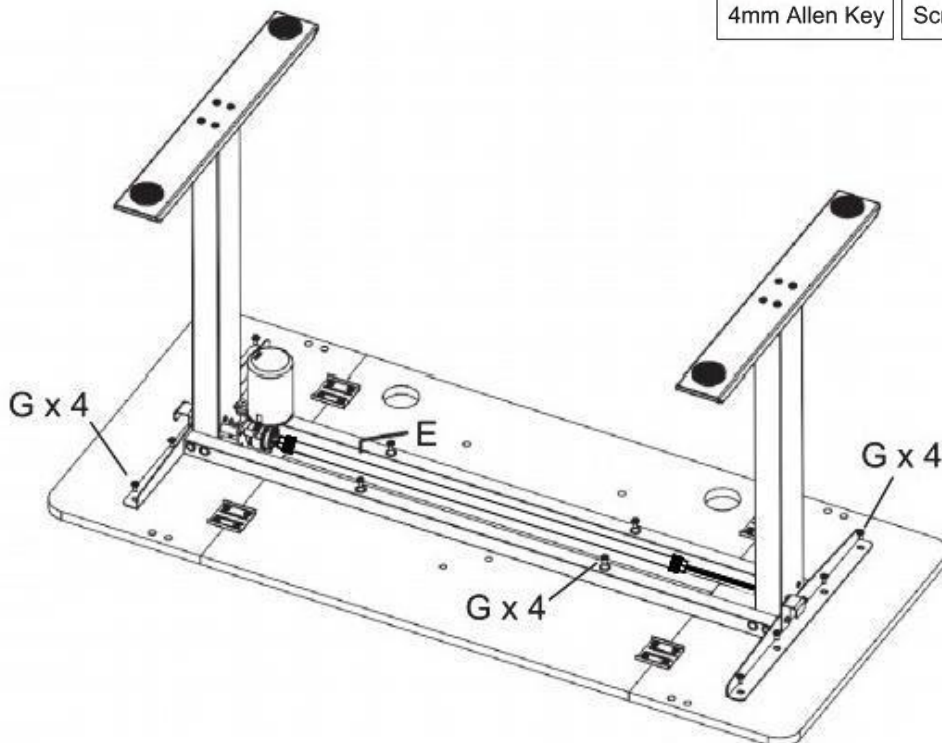

9

Zainstaluj adapter K-AC, kontroler B i kosz L-Wire na pulpicie.

<b>E</b> X 1	<b>B</b> X 1
4mm Allen Key	Controller
<b>L</b> X 1	<b>G</b> X 6
Wire Basket	Screws M6x12
<b>K</b> X 1	<b>K</b> X 1
	AC Adapter

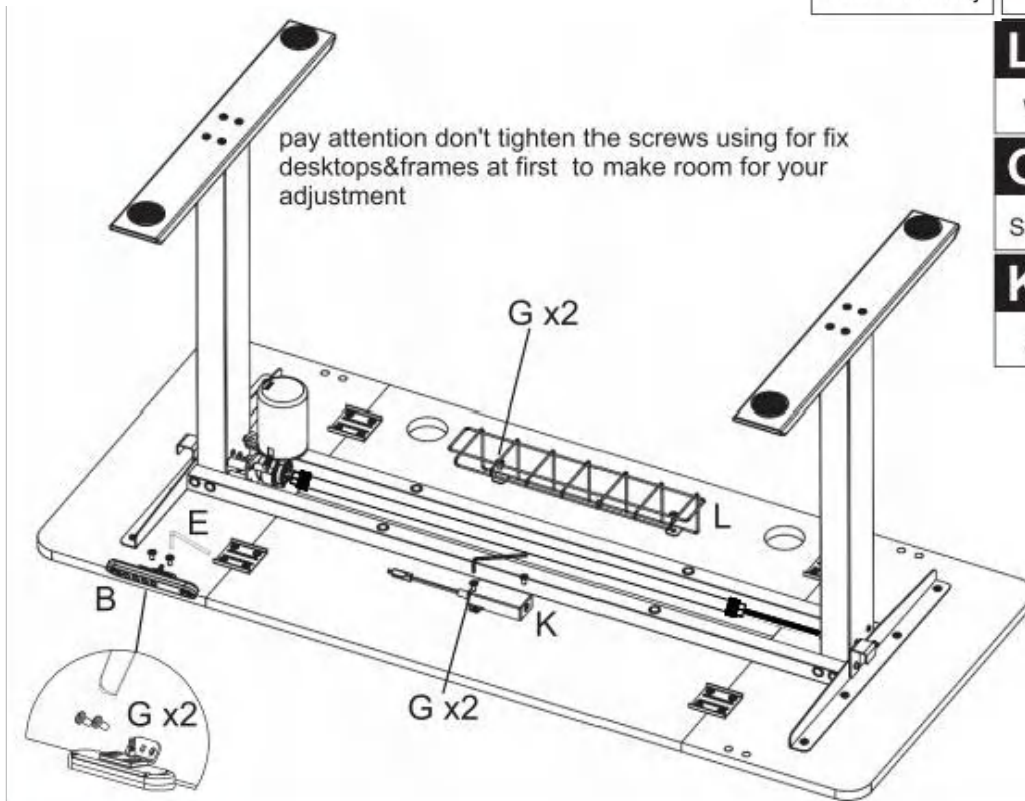

10

Postaw biurko i mocno dociśnij do niego skrynkę przyłączeniową.

<b>N</b> X 2
Outlet Box

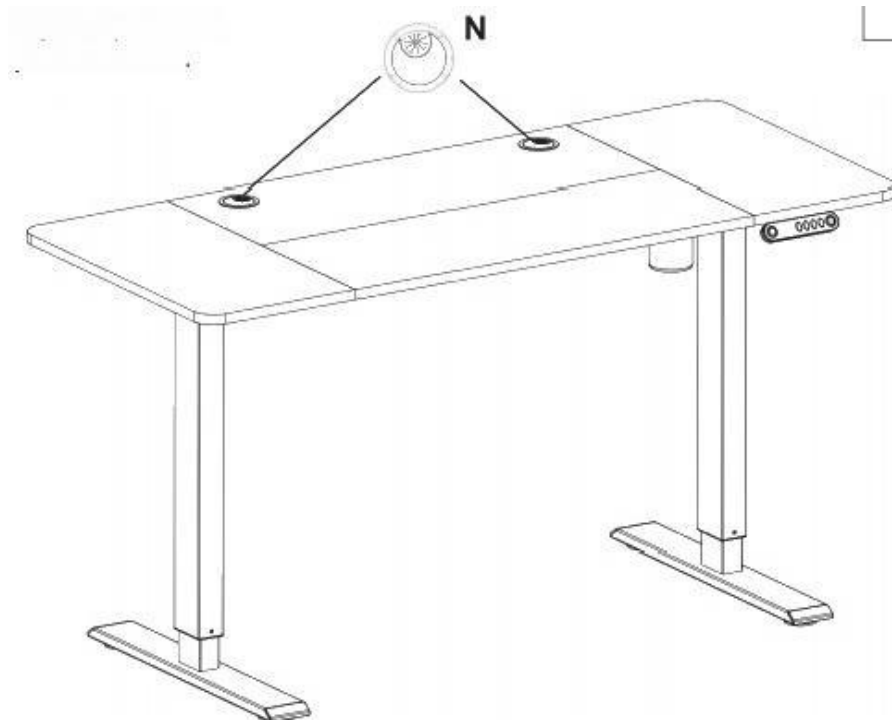

11

Podłącz kontroler, zasilacz sieciowy, kabel zasilający i lewą nogę.

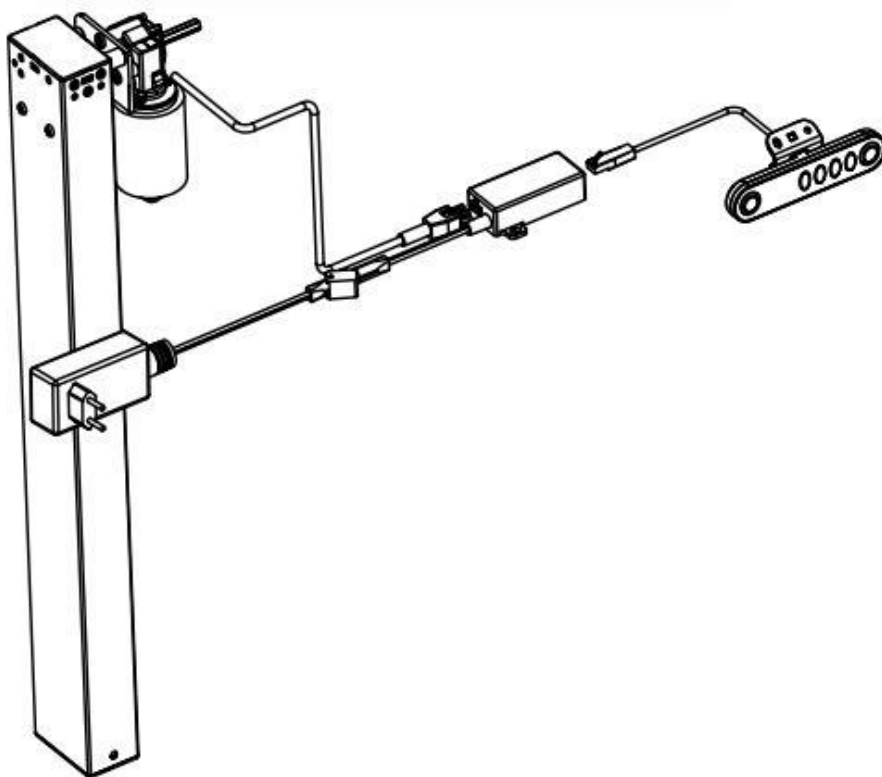

Użyj zacisków D-Wire Clips, aby uporządkować przewody.

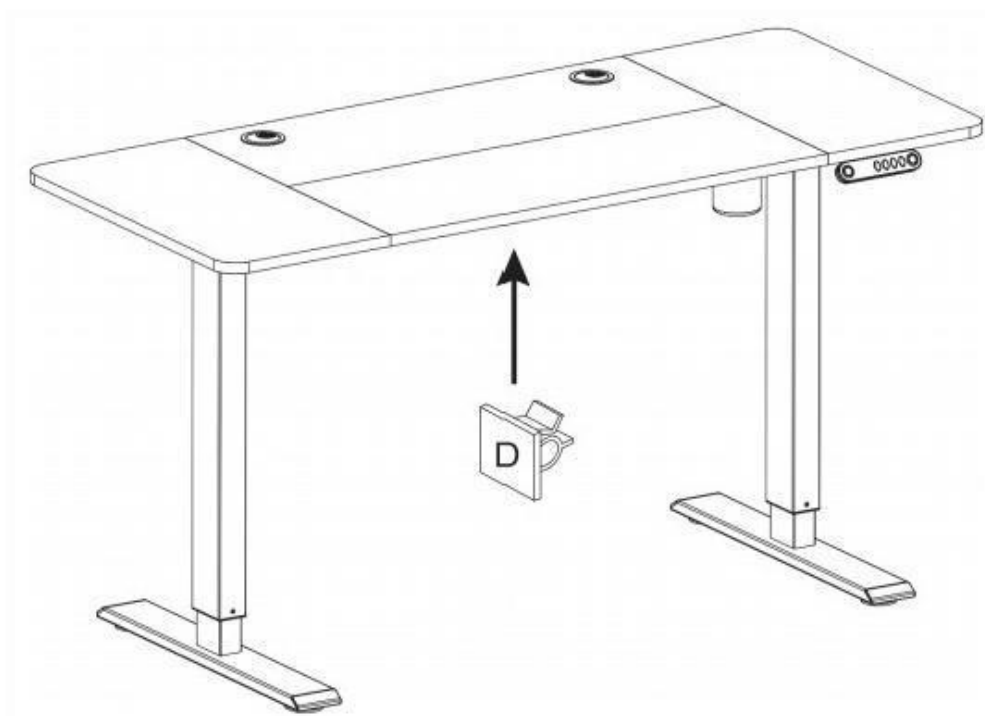

# INSTRUKCJE WYŚWIETLANIA

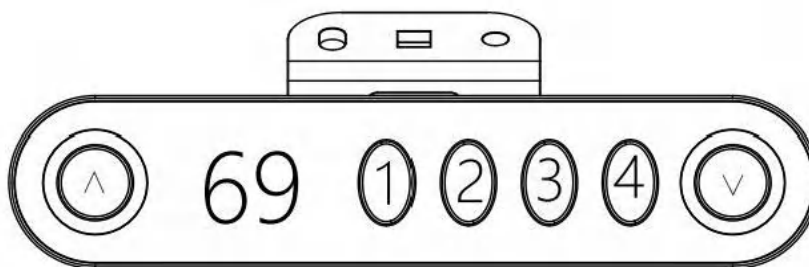

<b>WAŻNE</b>	Przed użyciem należy zresetować biurko.
Ustawienie RESET	Metoda 1: Naciśnij i przytrzymaj jednocześnie przyciski „^” i „v” na słuchawce przez kilka sekund, aż usłyszysz sygnał dźwiękowy. Zwolnij przyciski, a pulpit przejdzie automatycznie, aż wyświetli 69, a reset się powiedzie.
Regulacja wysokości	W górę: Naciśnij w górę „^” W dół: Naciśnij w dół „v”
Wyświetlacz przełącznika	Naciśnij 2 razy „v”, gdy biurko znajduje się w najniższej pozycji, aby przełączyć cm na cale.
Wysokość pamięci	Naciśnij i przytrzymaj dowolny z przycisków pamięci (1, 2, 3 lub 4), aż usłyszysz sygnał dźwiękowy. Zwolnij przycisk, a wysokość pozycji zostanie zapisana w pamięci. Gdy wysokość robocza pamięci musi zostać użyta, naciśnij przycisk pozycji pamięci, a biurko automatycznie dostosuje się do wysokości pamięci. Uwaga: To biurko stojące ma 4 różne pamięci wysokości. Zapisane pozycje pamięci są nadal ważne po wyłączeniu zasilania. Możesz użyć przycisków w górę i w dół, aby dostosować biurko stojące do wysokości potrzebnej do pracy.

## Przewodnik rozwiązywania problemów:

Jeśli biurko stojące nie działa prawidłowo, konieczne może być jego zresetowanie. Jeśli pojawią się jakiegokolwiek kody błędów, należy zresetować urządzenie.

## Konserwacja i rozważa:

1. Podczas codziennej konserwacji używaj czystej, miękkiej szmatki do usuwania kurzu z powierzchni. Nie używaj mokrej szmatki lub twardego materiału do wycierania powierzchni stołu.

Unikać kontaktu powierzchni z chemikaliami na bazie kwasów.

2. w przypadku niewielkich zadrapań, delikatnie przetrzeć miękką ściereczką, można wygładzić zadrapania.

Unikaj mocowania taśmy bezpośrednio do zewnętrznej powierzchni metalowych stóp, aby zapobiec łuszczeniu się farby.

# Elektrický výškově nastavitelný stojící stůl

UŽIVATELSKÁ PŘÍRUČKA

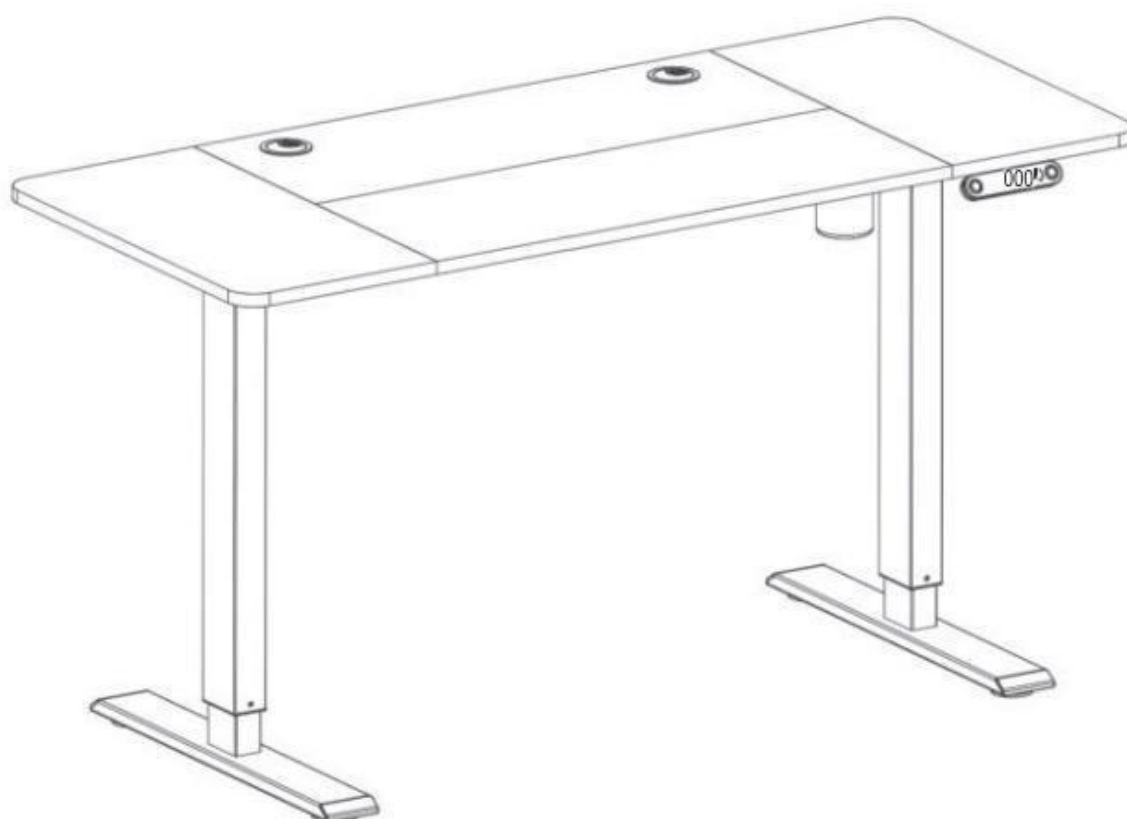

A55





## DŮLEŽITÉ INFORMACE

POZORNĚ ČTĚTE.

TYTO INFORMACE SI USCHOVEJTE PRO DALŠÍ POUŽITÍ.

## GOBECNÉ POKYNY

- Pečlivě si přečtěte následující pokyny a používejte výrobek podle nich.
- Prosím, uschovejte si tento návod a předejte jej při předání výrobku.
- Tento přehled nemusí obsahovat všechny podrobnosti všech variant a uvažovaných kroků. V případě potřeby dalších informací a pomoci **nás** prosím **kontaktujte**.

## POZNÁMKY

- Přesně dodržujte montážní pokyny a používejte výrobek pouze v souladu s jeho určením.
- Pokud se při prvním otevření balení objeví zápach, nechte rozbalený výrobek několik dní ve stínu a na větraném místě, aby se vyvětral.
- Před montáží zkontrolujte, zda výrobek nemá vady nebo nechybí příslušenství. pokud zjistíte vady nebo chybí příslušenství, výrobek nepoužívejte, protože by mohlo dojít k poškození nebo zranění;
- **Kontaktujte nás** pro pomoc a výměnu.
- Při montáži nejprve pouze lehce dotáhněte všechny šrouby do správné polohy a poté je dotáhněte úplně. doporučujeme použít šroubovák Philips, který však není součástí dodávky.
- Doporučujeme vám pravidelně kontrolovat šrouby a spoje výrobků, abyste zajistili jejich bezpečné používání.
- Výrobek smontujte na měkkém rovném a čistém povrchu, aby nedošlo k poškrábání a poškození.









## UPOZORNĚNÍ

- Během montáže udržujte díly a obalové materiály mimo dosah dětí a domácích zvířat, protože by mohly způsobit zranění a představují potenciální nebezpečí udušení.
- Vyhnete se ostrým předmětům nebo korozivním chemikáliím, aby nedošlo k poškození výrobku.
- Výrobek otevírejte pomalu a opatrně, abyste zabránili skřípnutí rukou o kovové spoje, zejména u dětí.

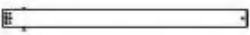

# Komponenty

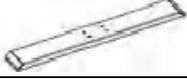
Zkontrolujte, zda máte všechny níže uvedené součásti.









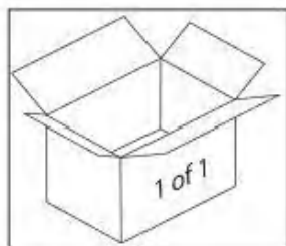

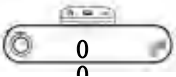



Seznam dílů				
Odkaz	Popis	Část	Množství	Materiál
①	Desktop-a		1	Particle Board
②	Desktop-b		1	Particle Board
③	Desktop-0		2	Particle Board
④	Left Leg		1	Steel
⑤	Right Leg		1	Steel
⑥	Support Beam		2	Steel
⑦	Side Bracket		2	Steel
⑧	Base		2	Steel
⑨	Sync Rod		1	Aluminium



# Komponenty

Zkontrolujte, zda máte všechny níže uvedené součásti.



<p>A  Power Cable x1 pcs</p>	<p>B  Controller x1 pcs</p>	<p>C  Leveling Studs x4 pcs</p>
<p>D  Wire Clips x5 pcs</p>	<p>E  4mm Allen Key x1 pcs</p>	
<p>G  Screws M6X12x36 pcs</p>	<p>H  Screws M5X8x14 pcs</p>	<p>I  Screws M6X35x10 pcs</p>
<p>J  Wooden Rod x14 pcs</p>	<p>K  AC Adapter x1 pc</p>	<p>L  Wire Basket x1 pc</p>
<p>M  Hook x2 pcs</p>	<p>N  Outlet Box x2 pcs</p>	<p>O  Connector x4 pcs</p>
<p>P  Lockable wheel×4 pcs</p>	<p>Q  Hexagon bar×1pcs</p>	

**1****J X 12**

Wooden Rod

Poznámka: Čtyři další dřevěné tyče v sáčku na příslušenství.

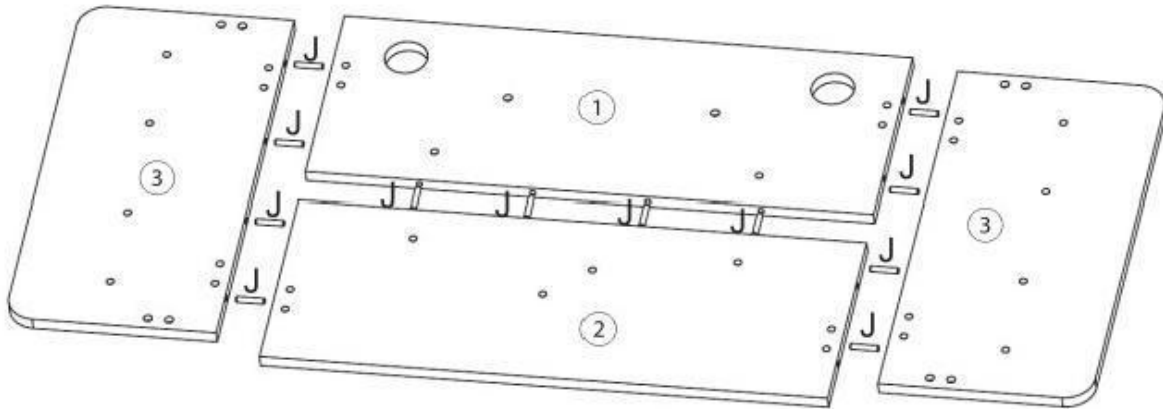
**2****E X 1**  
4mm Allen Key**G X 16**  
Screws M6X12**O X 4**  
Connector

Poznámka: Vodorovná lišta na konektoru by měla být kolmá na řez desky stolu.

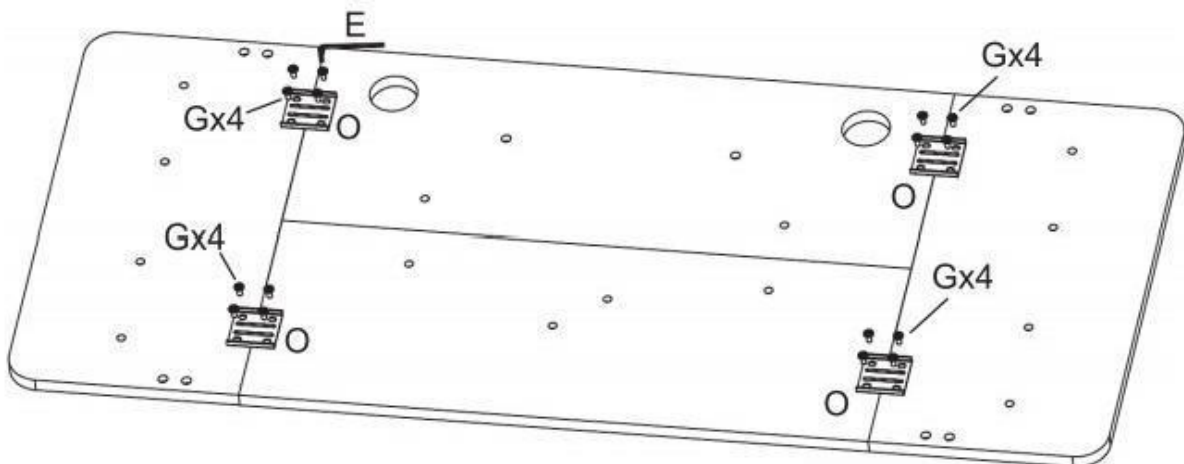

3

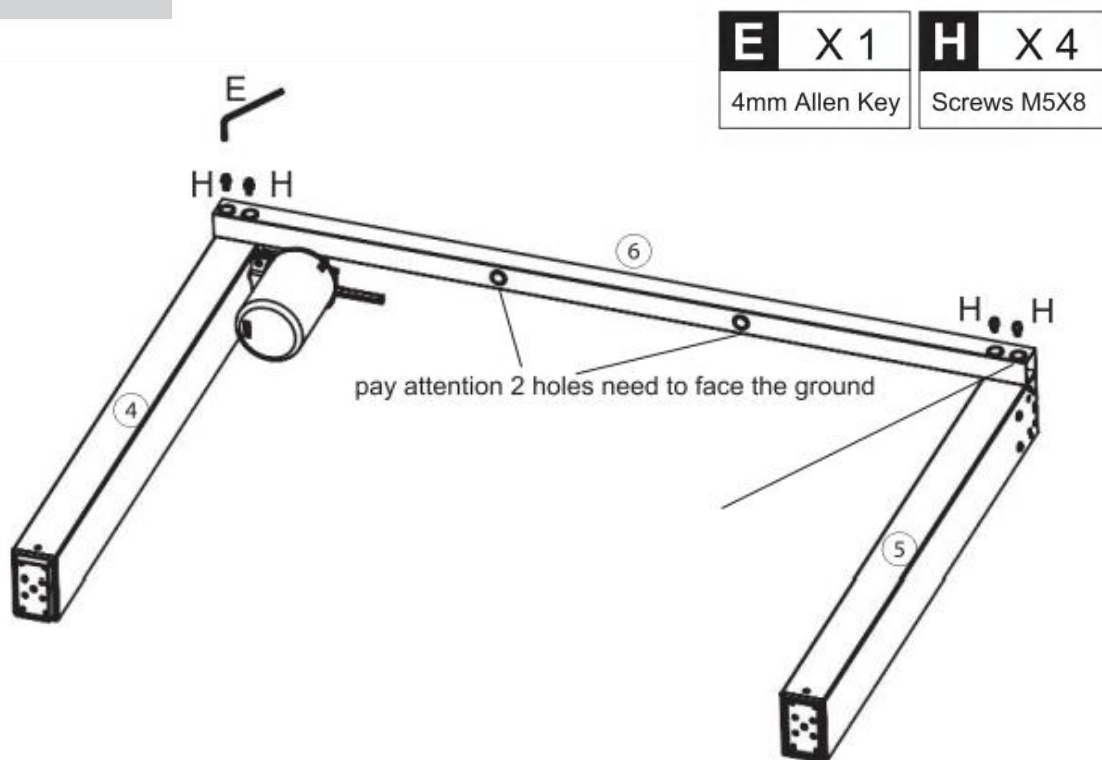

4

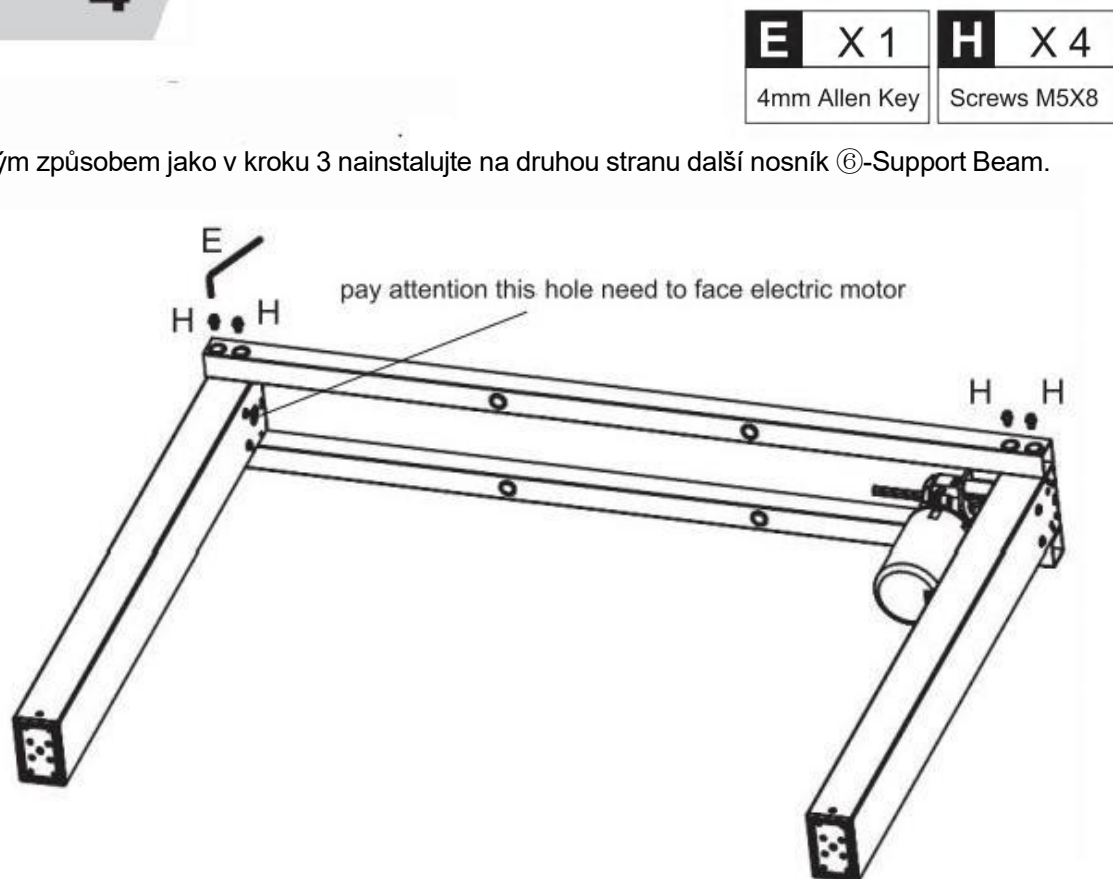

Stejným způsobem jako v kroku 3 nainstalujte na druhou stranu další nosník ⑥-Support Beam.

5

<b>C</b> X 4	<b>E</b> X 1	<b>I</b> X 8
Leveling Studs	4mm Allen Key	Screws M6X35

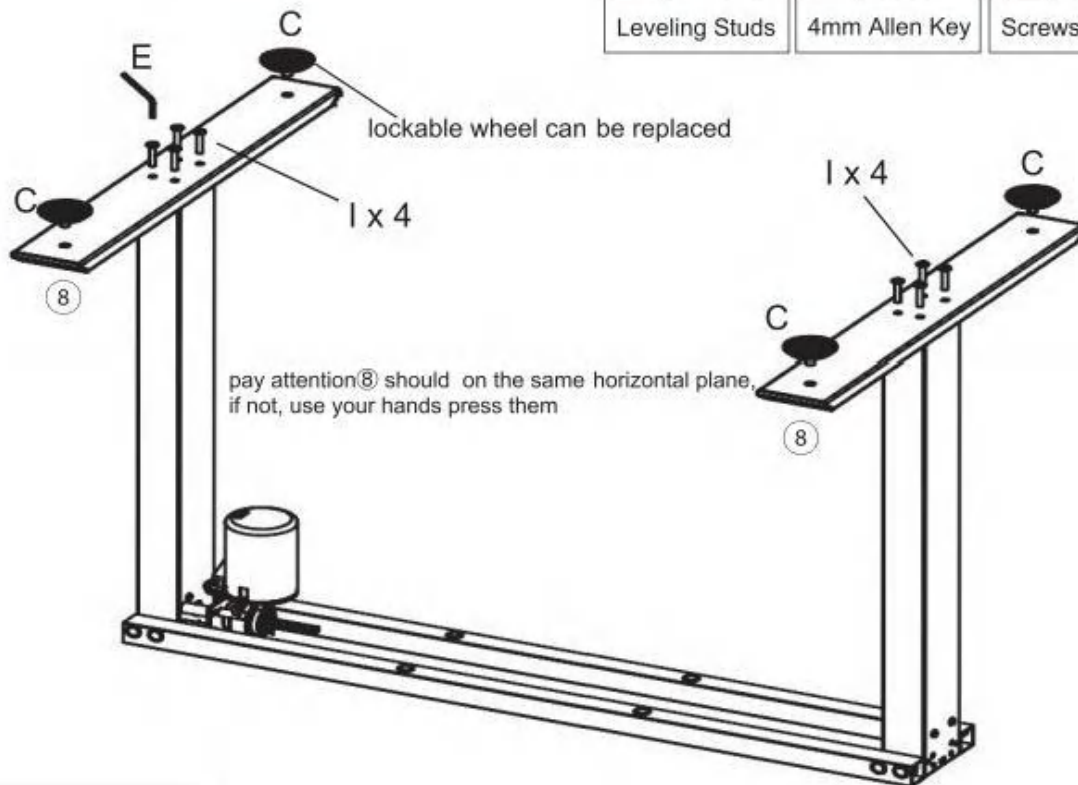

6

<b>M</b> X 2	<b>E</b> X 1	<b>H</b> X 4
Hook	4mm Allen Key	Screws M5X8

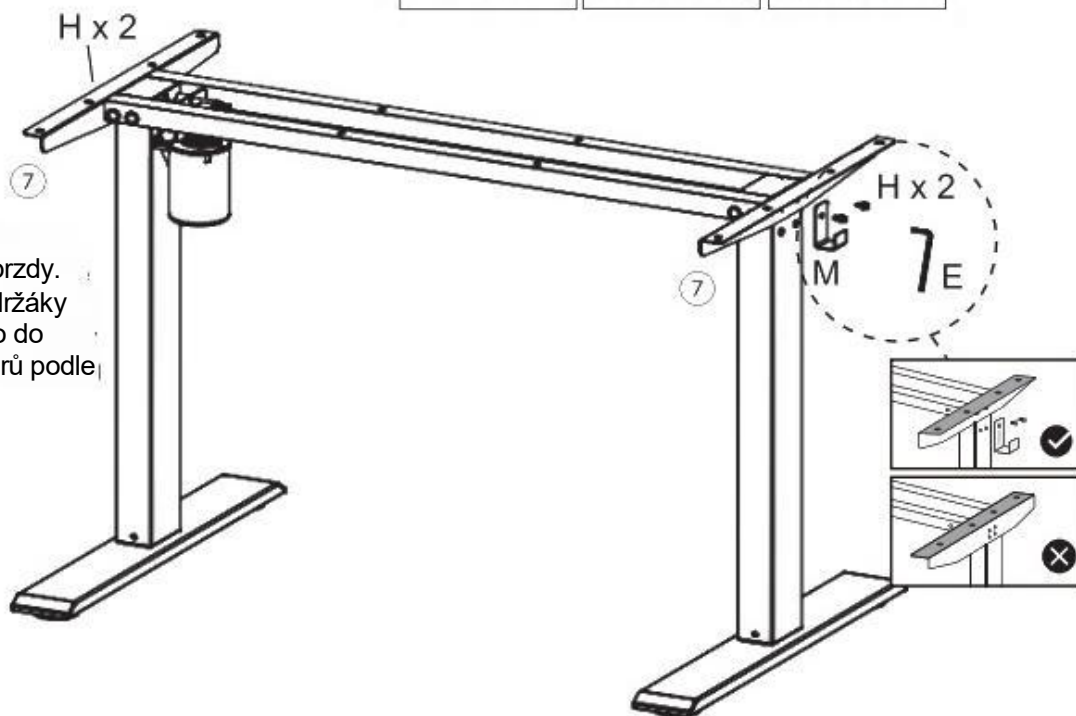

Postavte stůl nahoru a nainstalujte 7 -Boční brzdy. Současně lze spolu s držáky nainstalovat háčky, a to do kteréhokoli ze čtyř otvorů podle osobních zvyklostí.

# 7

Nainstalujte synchronizační tyč a utáhněte dva šrouby na obou koncích synchronizační tyče.

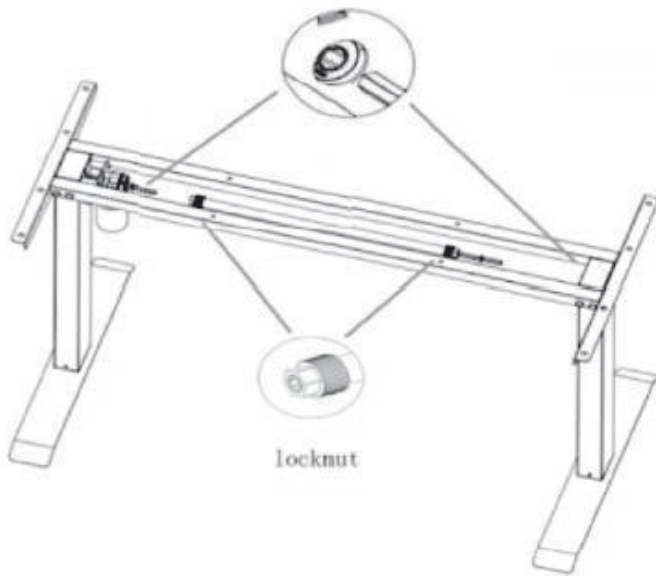

⑨

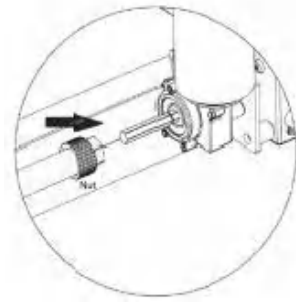
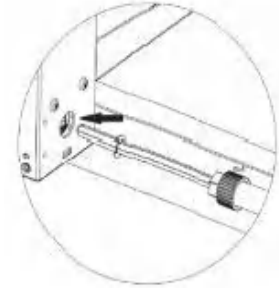

# 8

Nainstalujte rám na pracovní plochu.

<b>E</b> X 1	<b>G</b> X 12
4mm Allen Key	Screws M6X12

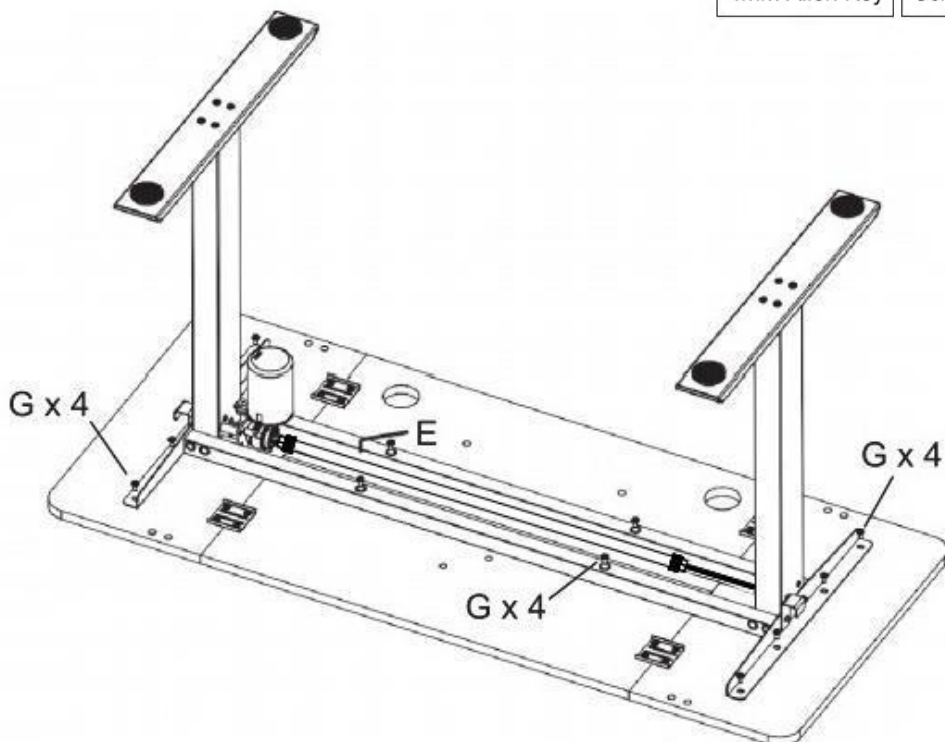

9

Nainstalujte adaptér K-AC, řídicí jednotku B a koš L-Wire na pracovní plochu.

<b>E</b> X 1	<b>B</b> X 1
4mm Allen Key	Controller
<b>L</b> X 1	<b>G</b> X 6
Wire Basket	Screws M6x12
<b>K</b> X 1	<b>K</b> X 1
	AC Adapter

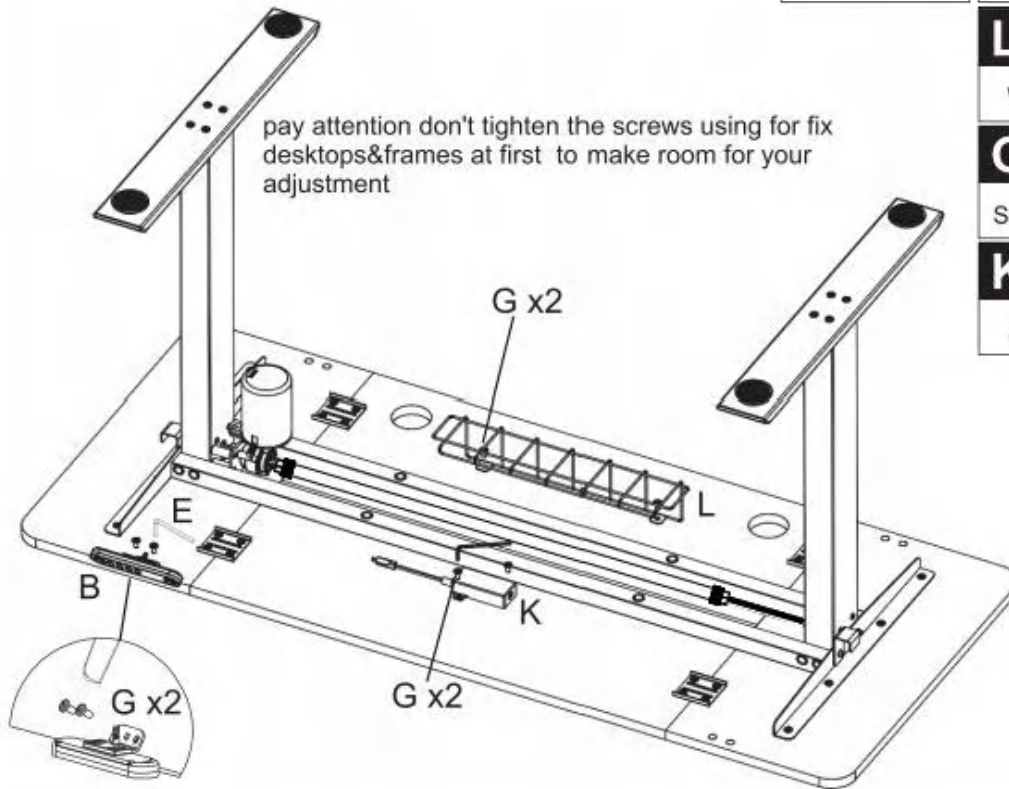

10

Postavte stůl a pevně zatlačte zásuvkovou skříňku do stolu.

<b>N</b> X 2
Outlet Box

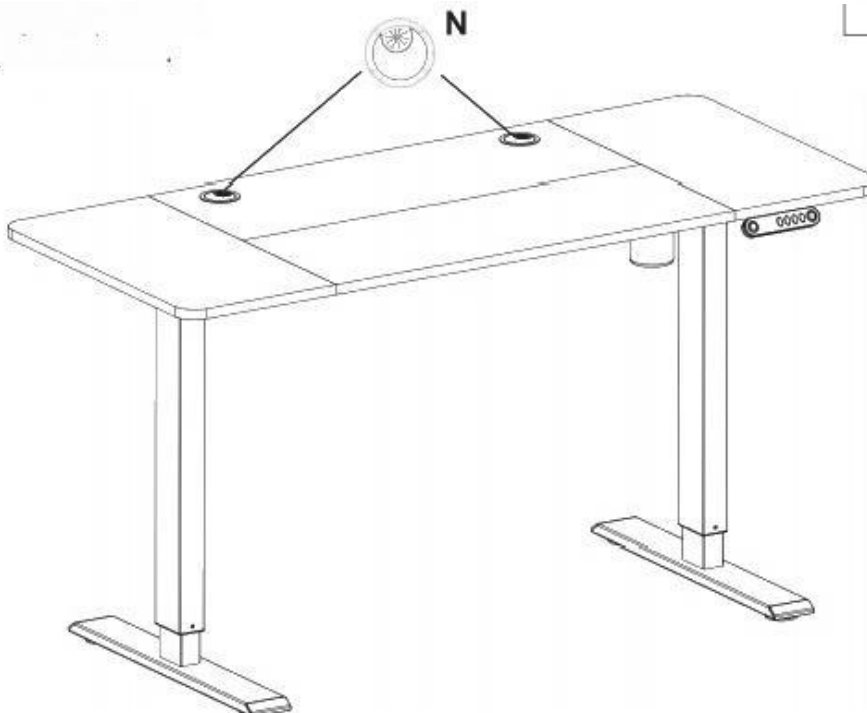



Připojte ovladač, síťový adaptér, napájecí kabel a levou nohu.

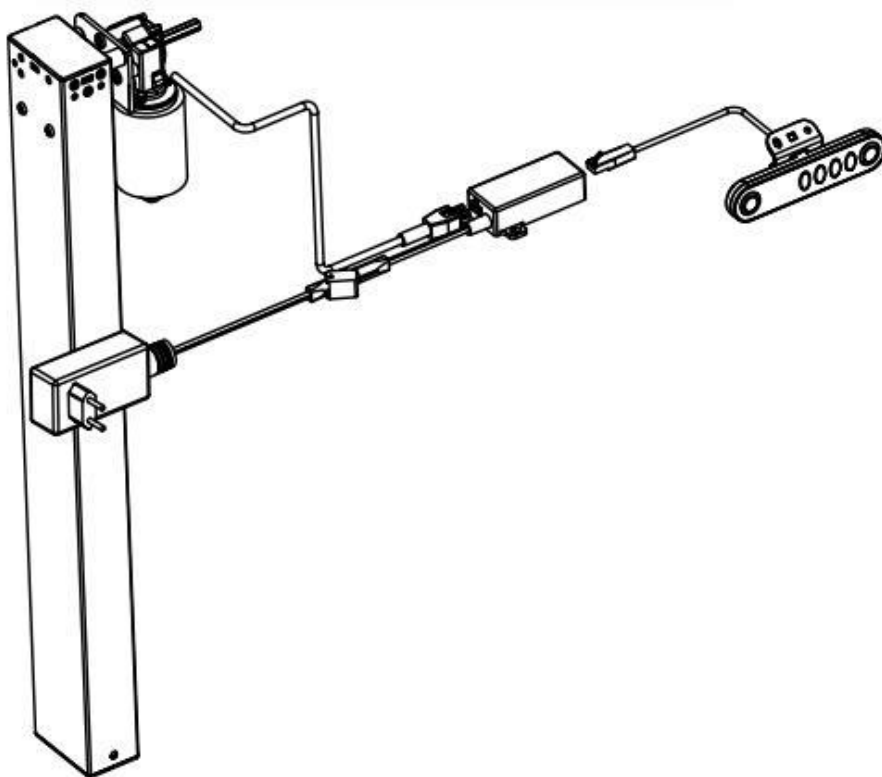

K uklizení vodičů použijte svorky D-Wire Clips.

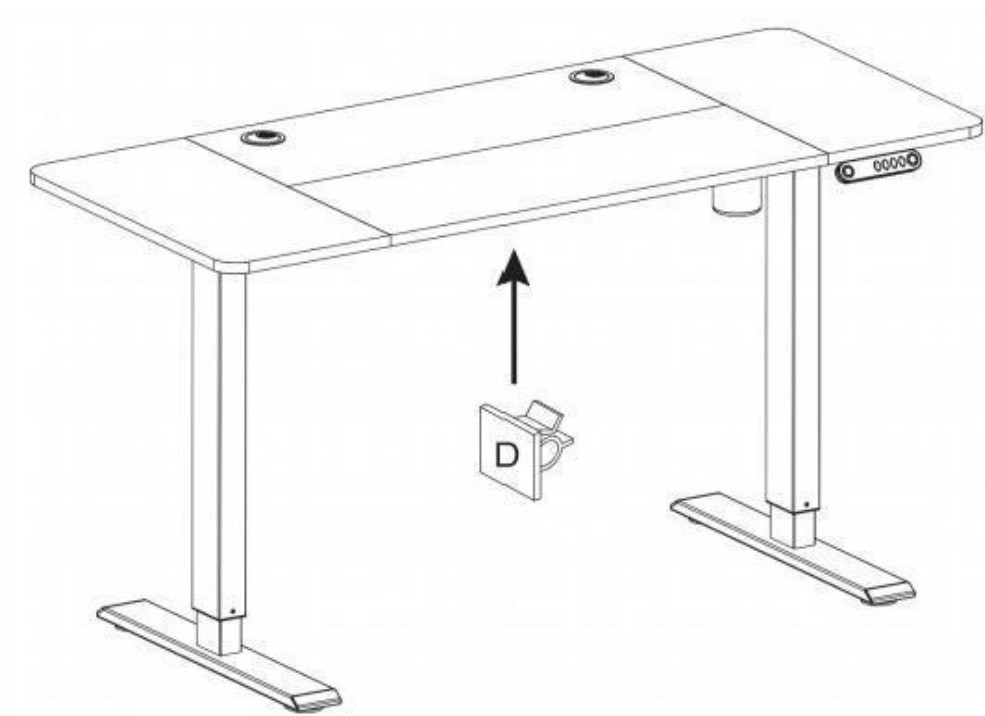



# POKYNY K ZOBRAZENÍ

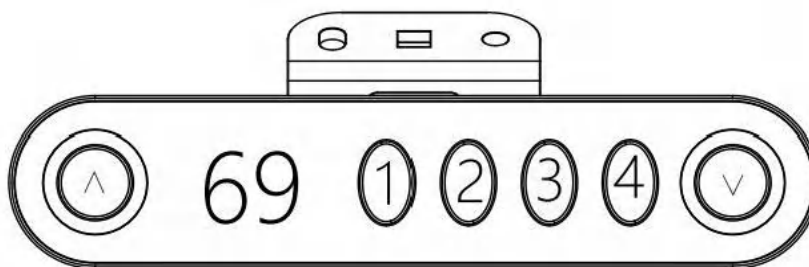

<b>DŮLEŽITÉ</b>	<b>Před použitím je nutné stůl RESETOVAT.</b>
Nastavení RESET	Způsob 1: Stiskněte a podržte současně tlačítka „^“ a „V“ na sluchátku po dobu několika sekund, dokud neuslyšíte pípnutí. Uvolněte tlačítka. Stůl pojede automaticky, dokud se nezobrazí 69, a resetování proběhne úspěšně.
Nastavení výšky	Nahoru: Stiskněte tlačítko nahoru „^“. Dolů: Stiskněte tlačítko Dolů „V“.
Displej přepínače	Když je stůl v nejnižší poloze, stiskněte 2krát tlačítko „V“, abyste přepnuli cm na palce.
Výška paměti	Stiskněte a podržte některé z paměťových tlačítek (1, 2, 3 nebo 4), dokud neuslyšíte zvukový signál. Uvolněte tlačítko a tato výška polohy se uloží do paměti. Když je třeba použít pracovní výšku paměti, stiskněte tlačítko paměti polohy a stůl se automaticky nastaví na výšku paměti. Poznámka: tento stojící stůl má 4 paměti různých výšek. uložené paměťové polohy jsou platné i po vypnutí napájení. pomocí tlačítek nahoru a dolů můžete stojící stůl nastavit do výšky, kterou potřebujete k práci.

## Průvodce řešením problémů:

Pokud váš stojící stůl nefunguje správně, možná jej budete muset resetovat. Pokud se objeví jakýkoli chybový kód, je třeba jej resetovat.

## Údržba a ohleduplnost:

1. Při každodenní údržbě odstraňte povrchový prach čistým měkkým hadříkem. K otírání povrchu stolu nepoužívejte mokré hadříky nebo tvrdý materiál.

Vyvarujte se kontaktu povrchu s chemickými látkami na bázi kyselin.

2. Drobné škrábance jemně otřete měkkým hadříkem, můžete tak škrábance vyhladit.

Nepřipevňujte pásku přímo na vnější povrch kovové nohy, abyste zabránili odlupování barvy.

# Elektricky výškovo nastavitelný stojací stôl

POUŽÍVATEĽSKÁ PRÍRUČKA

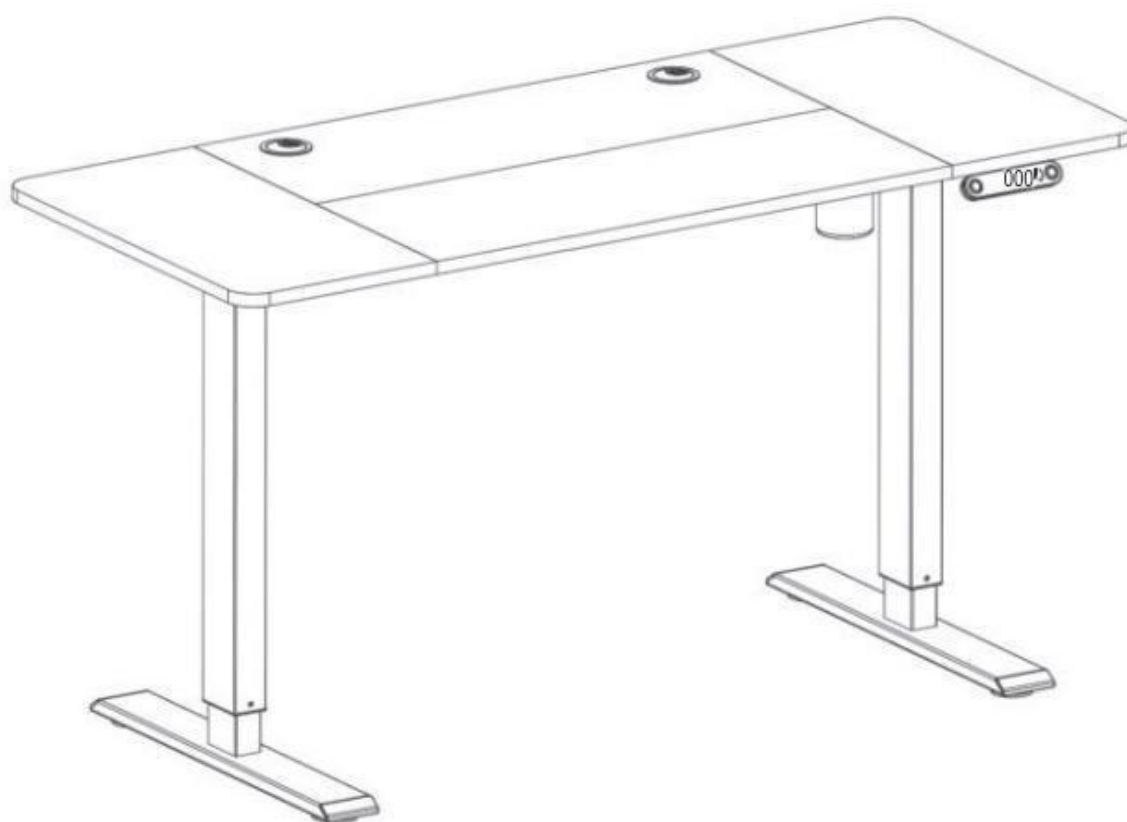

A55



## DÔLEŽITÉ INFORMÁCIE

POZORNE SI PREČÍTAJTE.

TIETO INFORMÁCIE SI USCHOVAJTE NA ĎALŠIE POUŽITIE.

## VŠEOBECNÉ USMERNENIA

- Pozorne si prečítajte nasledujúce pokyny a používajte výrobok podľa nich.
- Prosím, uschovajte si tento návod a odovzdajte ho pri prenose výrobku.
- Tento súhrn nemusí obsahovať všetky detaily všetkých variantov a zvažovaných krokov. V prípade potreby ďalších informácií a pomoci **nás kontaktujte**.

## POZNÁMKY









- Presne dodržiavajte pokyny na montáž a používajte výrobok len podľa určenia
- Ak sa pri prvom otvorení balenia objaví zápach, nechajte rozbalený výrobok niekoľko dní v tieni a na vetranom mieste, aby sa vyvetral.
- Pred montážou skontrolujte, či výrobok nemá chyby alebo či na ňom nechýba príslušenstvo. ak sa zistia chyby alebo chýba príslušenstvo, výrobok nepoužívajte, pretože môže dôjsť k poškodeniu alebo zraneniu;
- Kontaktujte nás pre pomoc a výmenu.
- Počas montáže najprv len mierne utiahnite všetky skrutky v správnej polohe a potom ich úplne utiahnite. odporúča sa použiť skrutkovač Philips, ktorý však nie je súčasťou dodávky.
- Odporúčame vám pravidelne kontrolovať skrutky a spoje výrobkov, aby ste zaistili ich bezpečné používanie.
- Zostavte výrobok na mäkkom rovnom a čistom povrchu, aby ste zabránili poškrabaniu a poškodeniu.

## UPOZORNENIA

- Počas montáže uchovávajte diely a obalové materiály mimo dosahu detí a domácich zvierat, pretože by mohli spôsobiť zranenie a predstavujú potenciálne nebezpečenstvo udusenía.
- Vyhnite sa ostrým predmetom alebo korozívnym chemikáliám, aby ste zabránili poškodeniu výrobku.
- Výrobok otvárajte pomaly a opatrne, aby ste zabránili stlačeniu rúk kovovými spojmi, najmä deťom.

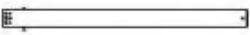
# Komponenty

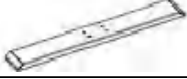
Skontrolujte, či máte všetky časti uvedené nižšie.









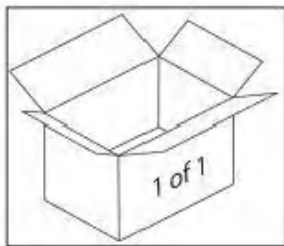

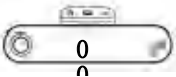



Zoznam častí				
Odkaz	Popis	Časť	Množstvo	Materiál
①	Desktop-a		1	Particle Board
②	Desktop-b		1	Particle Board
③	Desktop-0		2	Particle Board
④	Left Leg		1	Steel
⑤	Right Leg		1	Steel
⑥	Support Beam		2	Steel
⑦	Side Bracket		2	Steel
⑧	Base		2	Steel
⑨	Sync Rod		1	Aluminium



# Komponenty

Skontrolujte, či máte všetky časti uvedené nižšie.



<p>A  Power Cable x1 pcs</p>	<p>B  Controller x1 pcs</p>	<p>C  Leveling Studs x4 pcs</p>
<p>D  Wire Clips x5 pcs</p>	<p>E  4mm Allen Key x1 pcs</p>	
<p>G  Screws M6X12x36 pcs</p>	<p>H  Screws M5X8x14 pcs</p>	<p>I  Screws M6X35x10 pcs</p>
<p>J  Wooden Rod x14 pcs</p>	<p>K  AC Adapter x1 pc</p>	<p>L  Wire Basket x1 pc</p>
<p>M  Hook x2 pcs</p>	<p>N  Outlet Box x2 pcs</p>	<p>O  Connector x4 pcs</p>
<p>P  Lockable wheel×4 pcs</p>	<p>Q  Hexagon bar×1pcs</p>	

**1****J X 12**

Wooden Rod

Poznámka: Ďalšie štyri drevené tyče v taške na príslušenstvo.

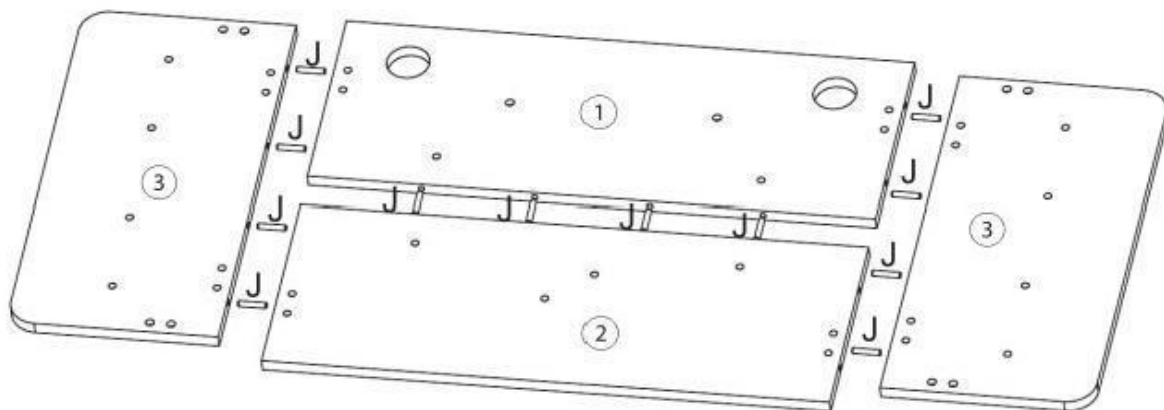
**2****E X 1**  
4mm Allen Key**G X 16**  
Screws M6X12**O X 4**  
Connector

Poznámka: Vodorovný pruh na konektore by mal byť kolmý na tento pruh panela stola.

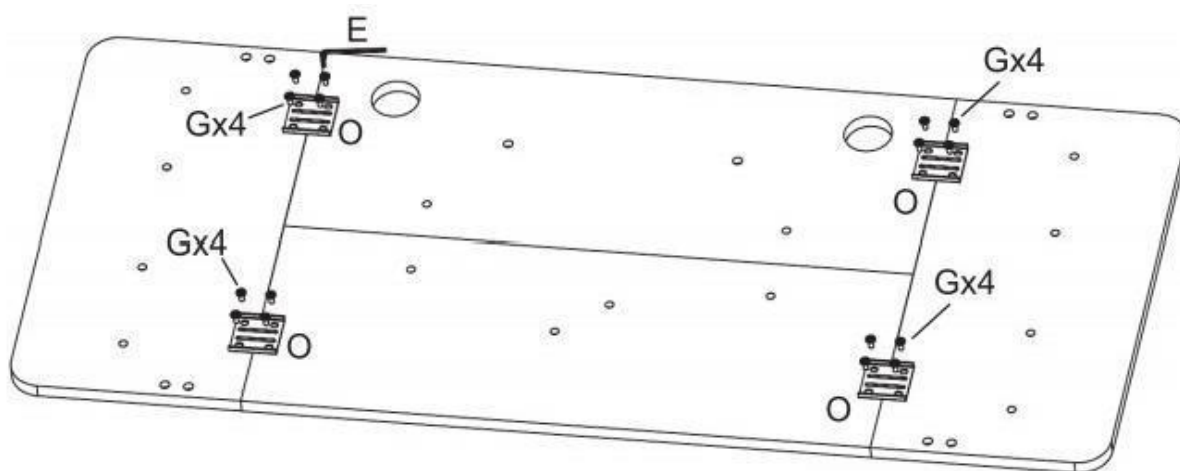

3

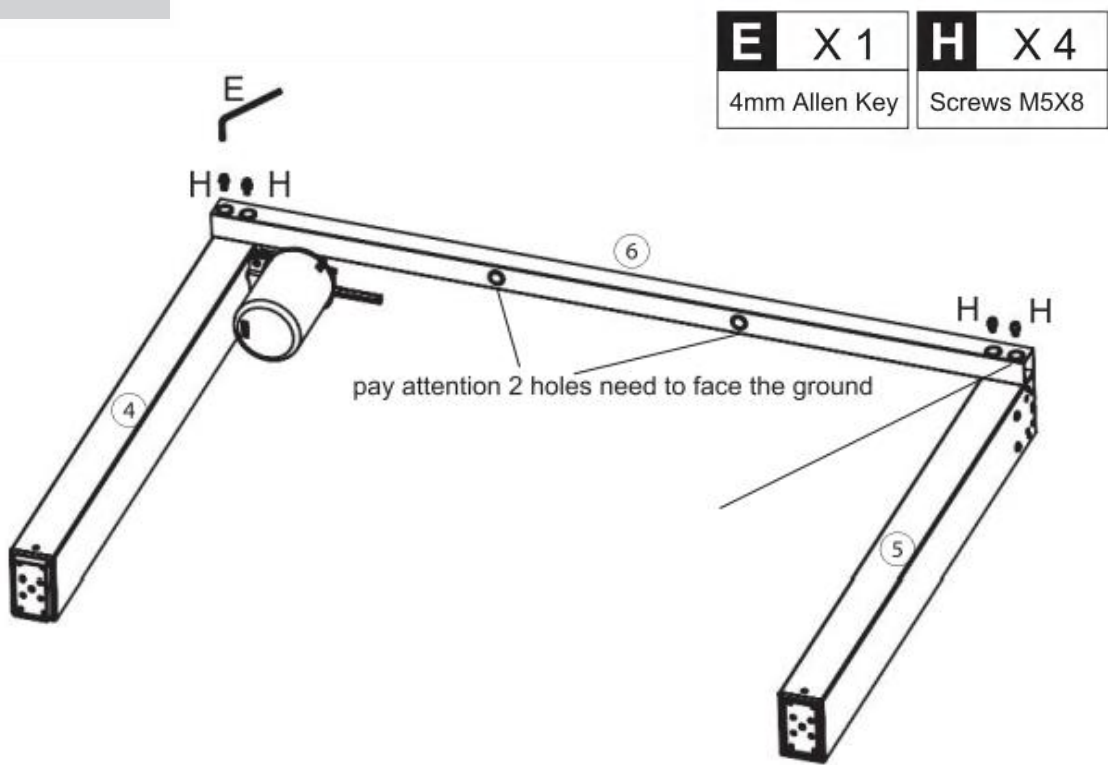

4

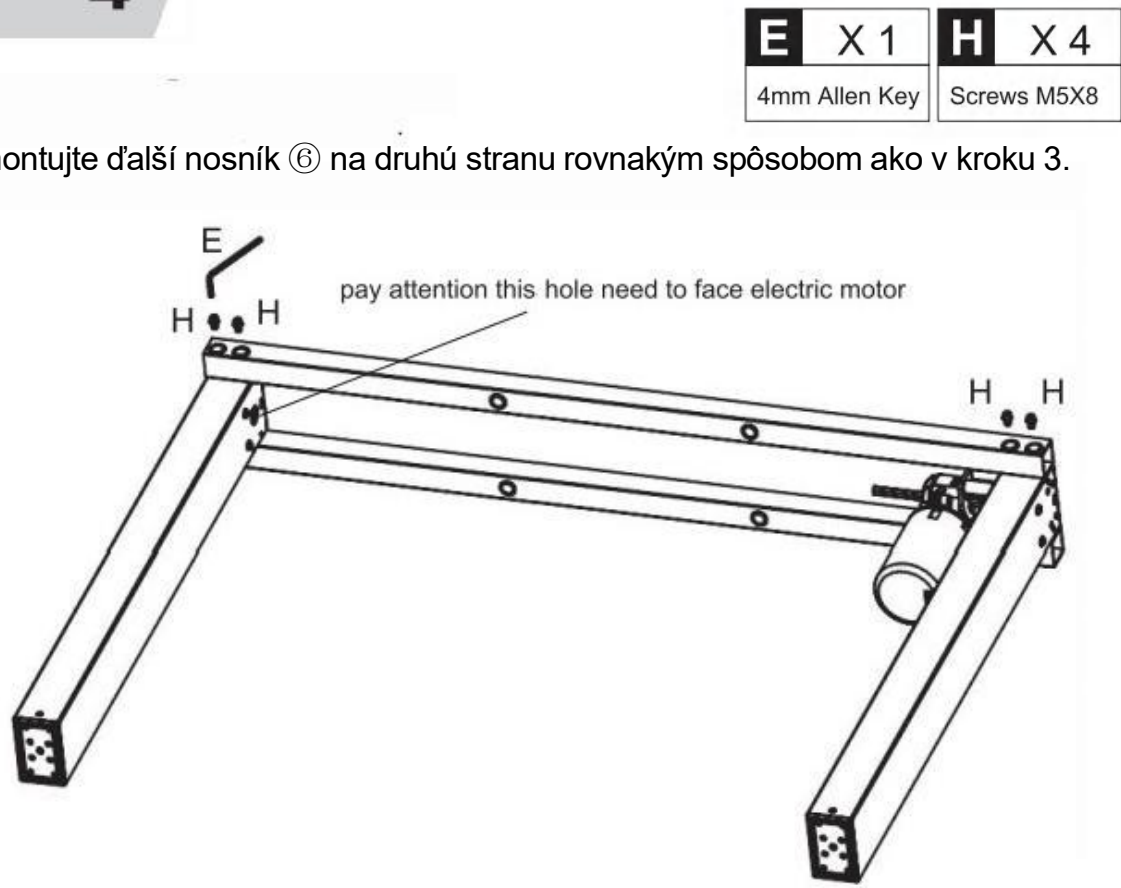

Namontujte ďalší nosník ⑥ na druhú stranu rovnakým spôsobom ako v kroku 3.

5

<b>C</b> X 4	<b>E</b> X 1	<b>I</b> X 8
Leveling Studs	4mm Allen Key	Screws M6X35

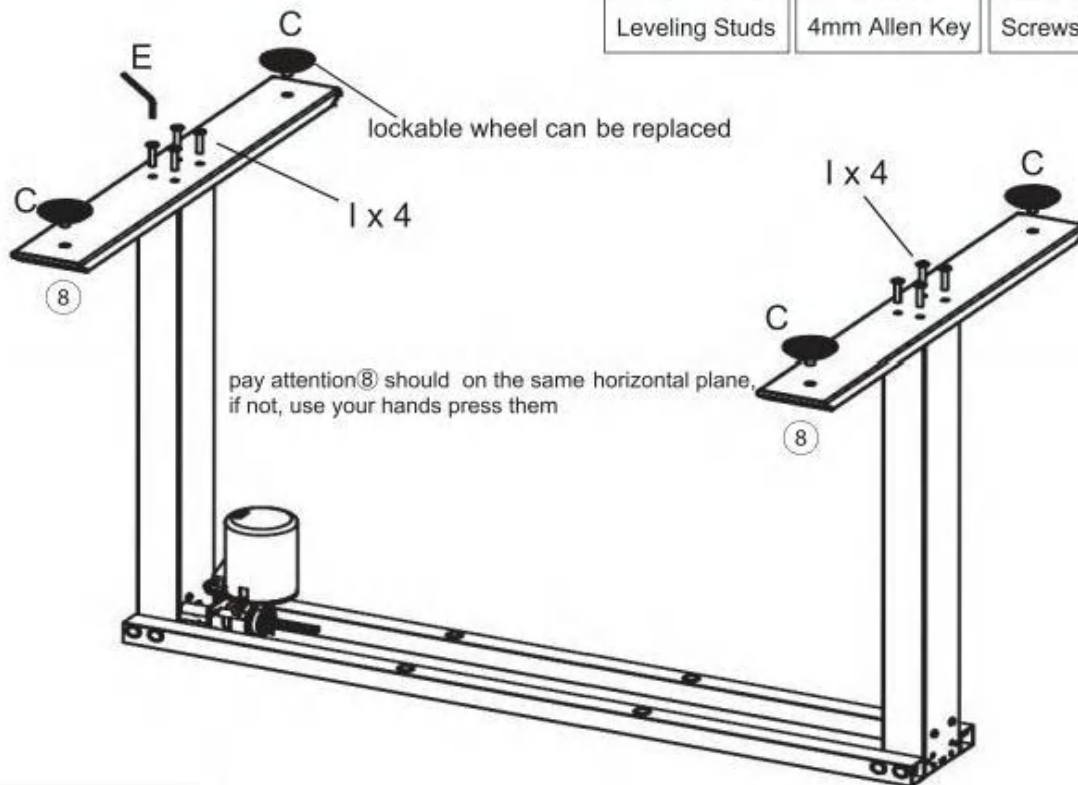

6

<b>M</b> X 2	<b>E</b> X 1	<b>H</b> X 4
Hook	4mm Allen Key	Screws M5X8

Postavte stôl a nainštalujte ⑦ - Bočné brzdy. Zároveň je možné spolu s držiakmi nainštalovať háčiky, a to do ktoréhokoľvek zo štyroch otvorov podľa osobných zvyklostí.

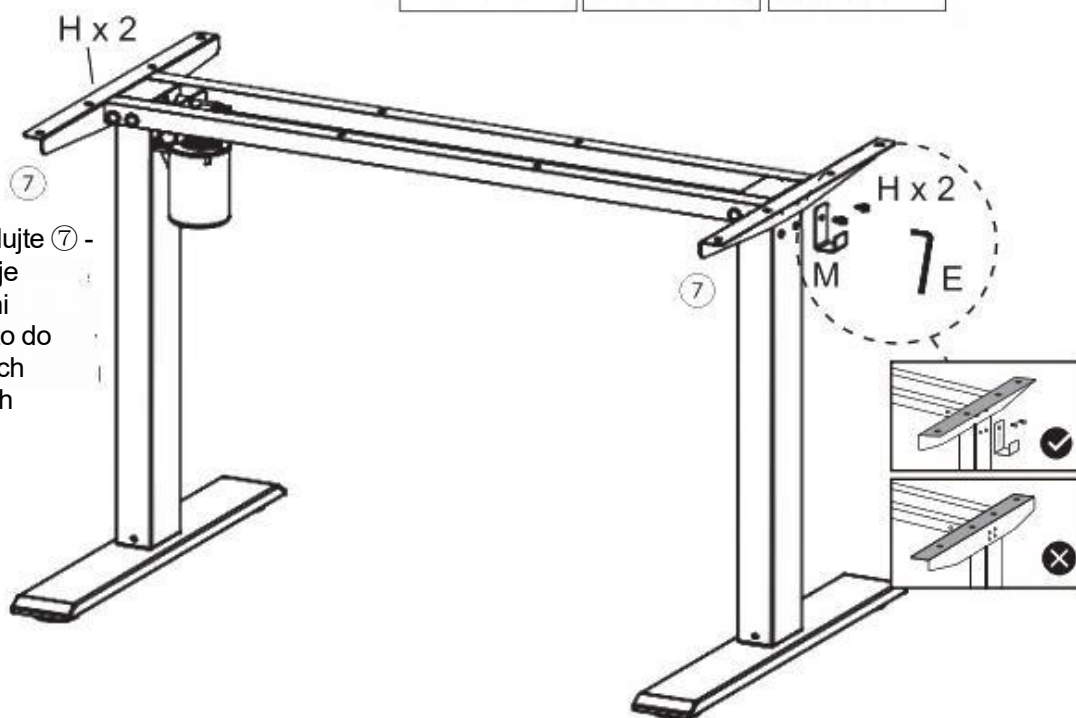



# 7

Nainštalujte synchronizačnú tyč a utiahnite dve skrutky na oboch koncoch synchronizačnej tyče.

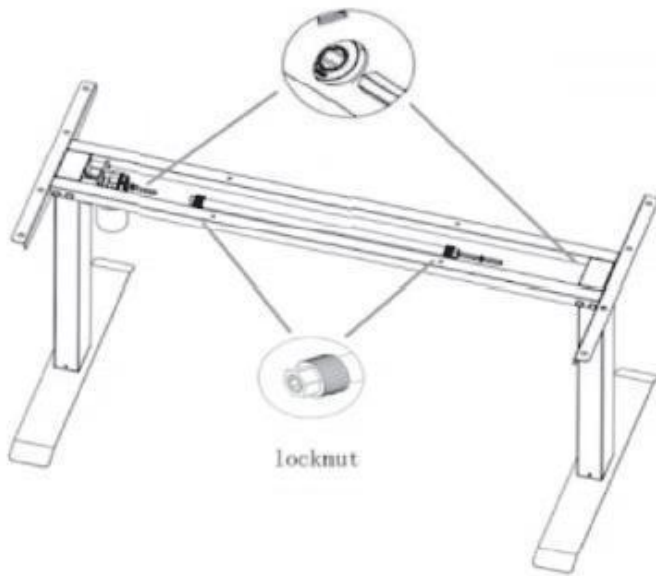

⑨

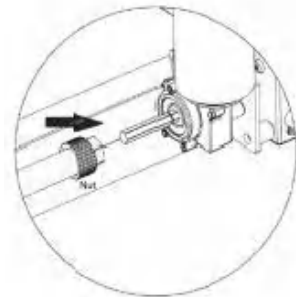
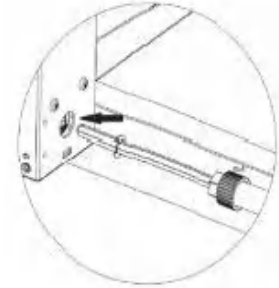

# 8

Nainštalujte rám na pracovnú plochu.

<b>E</b> X 1	<b>G</b> X 12
4mm Allen Key	Screws M6X12

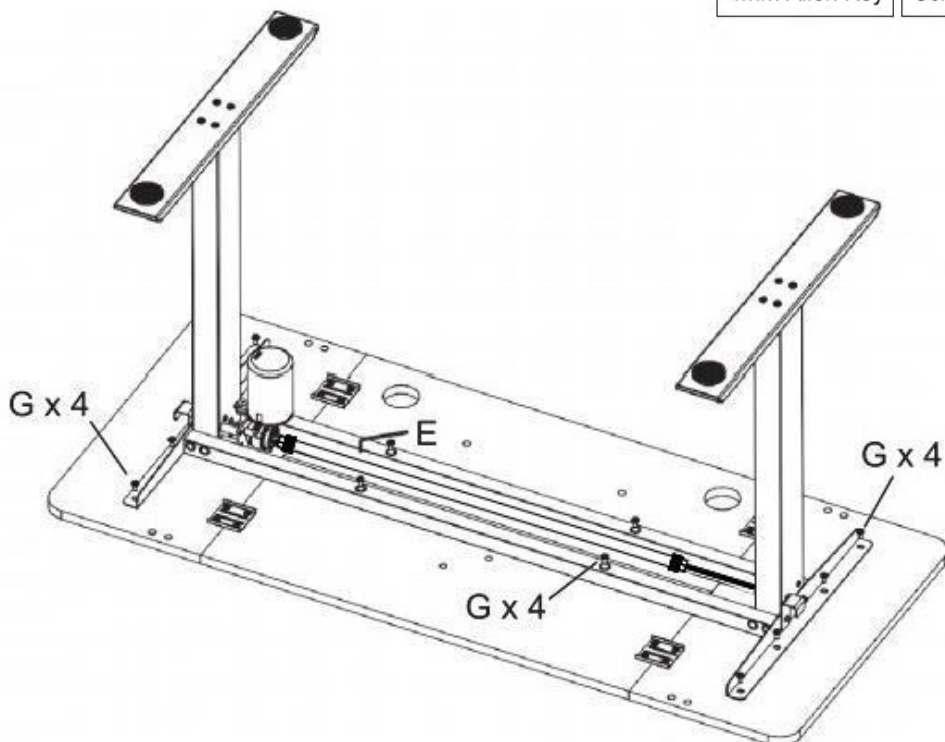

9

Nainštalujte adaptér K-AC, ovládač B a kôš L-Wire na pracovnú plochu.

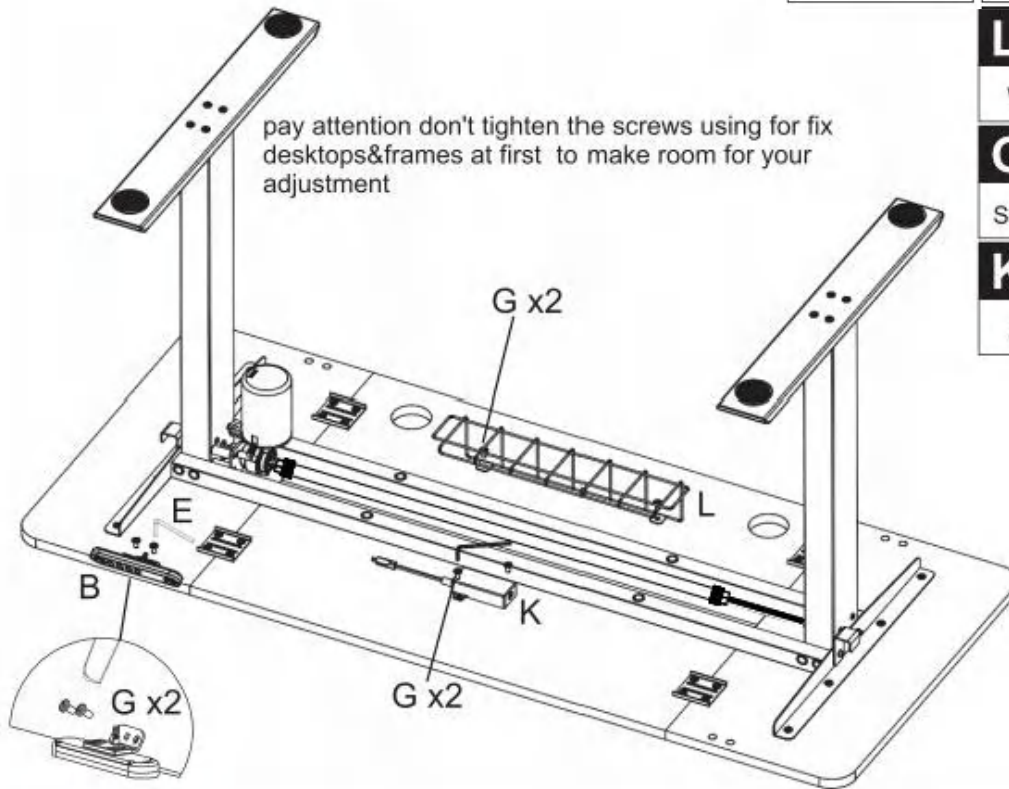

<b>E</b>	<b>X 1</b>	<b>B</b>	<b>X 1</b>
4mm Allen Key		Controller	
<b>L</b>	<b>X 1</b>	<b>G</b>	<b>X 6</b>
Wire Basket		Screws M6x12	
<b>K</b>	<b>X 1</b>		
AC Adapter			

10

Postavte stôl a pevne zatlačte zásuvkovú skrinku do stola.

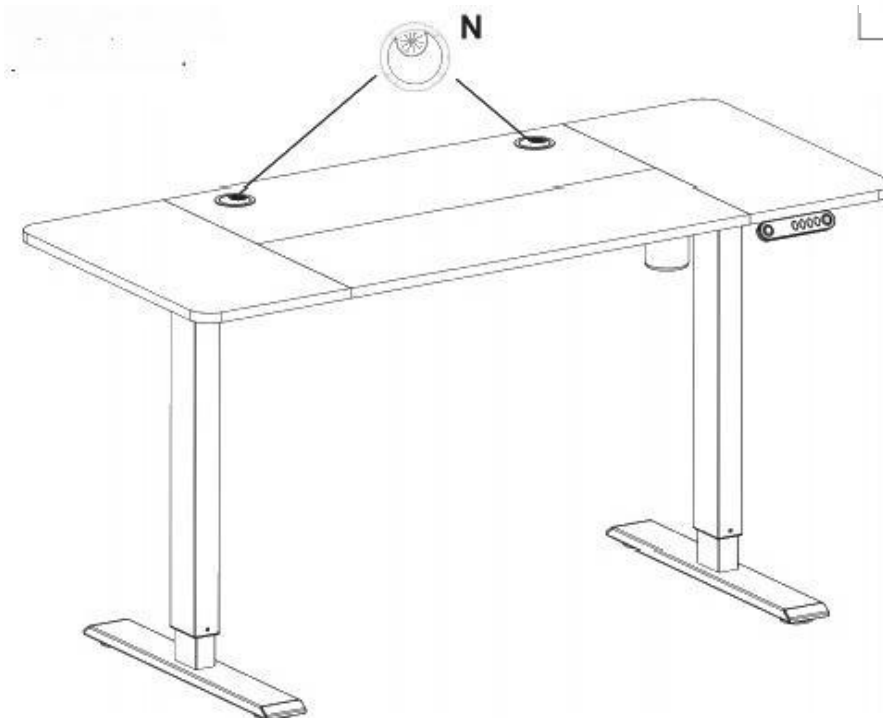

<b>N</b>	<b>X 2</b>
Outlet Box	

11

Pripojte ovládač, sieťový adaptér, napájací kábel a ľavú nohu.

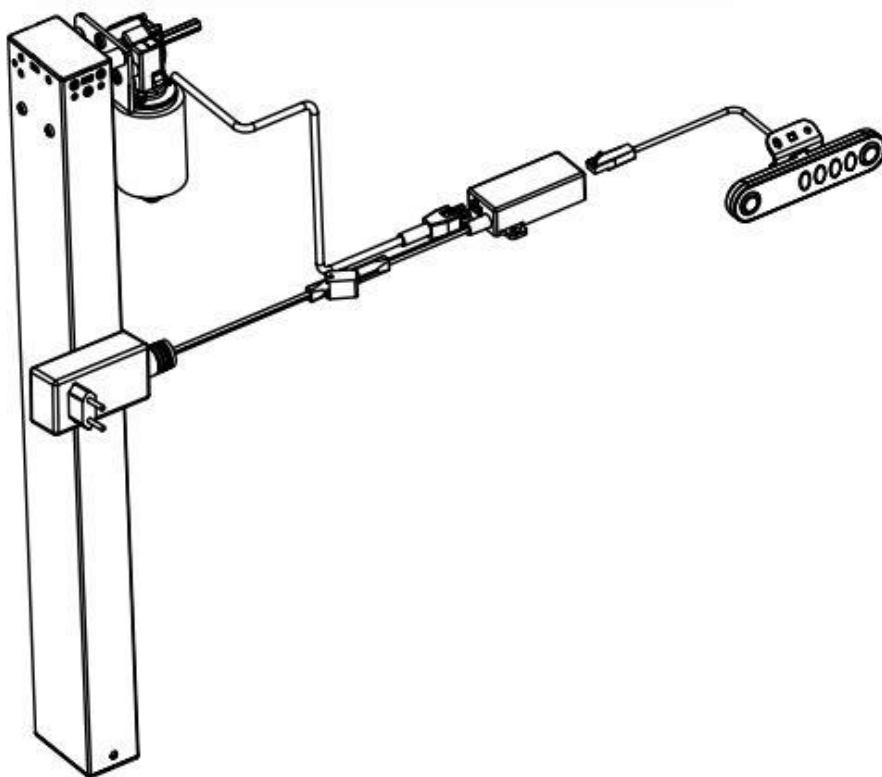

Na usporiadanie káblov použite svorky D-Wire.

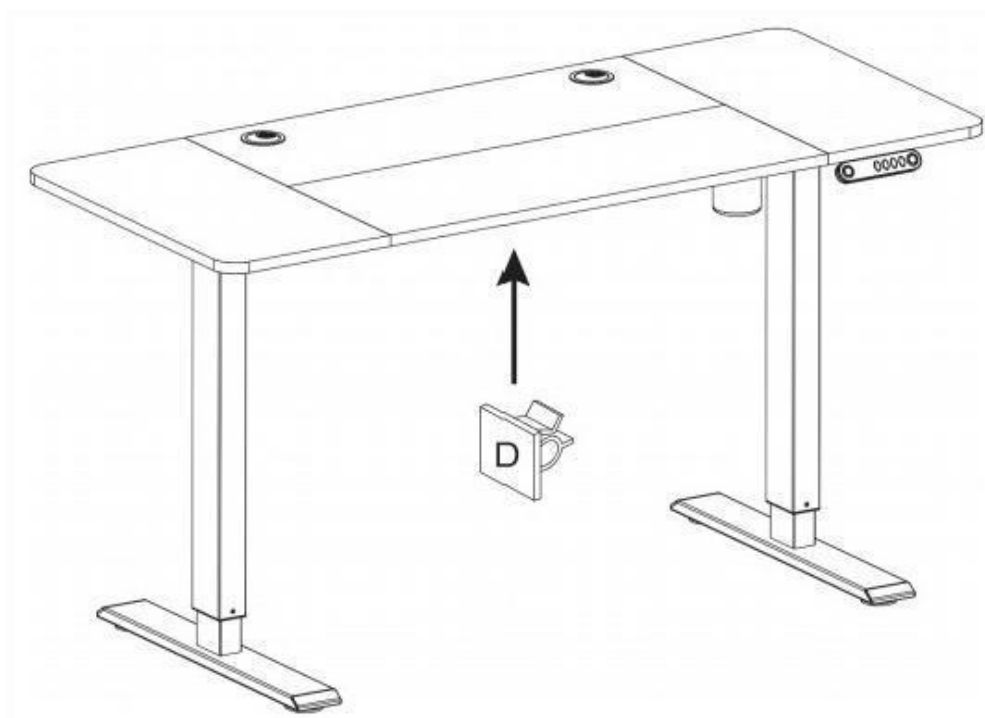

# POKYNY NA ZOBRAZENIE

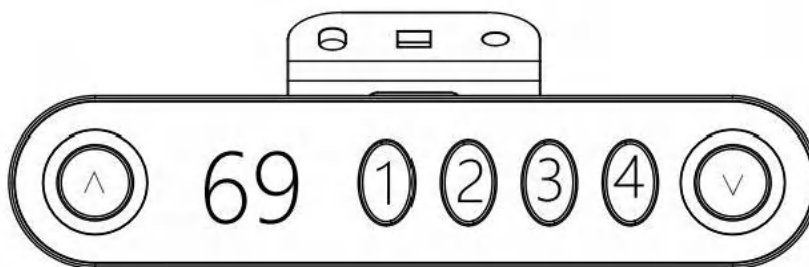

DÔLEŽITÉ	Pred použitím musíte stôl RESETOVAŤ.
Nastavenie RESET	Spôsob 1: Stlačte a podržte súčasne tlačidlá „^“ a „v“ na slúchadle na niekoľko sekúnd, kým nebudete počuť pípnutie. Uvoľnite tlačidlá. Stôl pôjde automaticky, kým sa nezobrazí 69, a resetovanie je úspešné.
Nastavenie výšky	Nahor: Stlačte tlačidlo nahor „^“. Nadol: Stlačte tlačidlo nadol „v“.
Displej prepínača	Keď je stôl v najnižšej polohe, stlačte 2-krát tlačidlo „v“, čím sa cm prepnú na palce.
Výška pamäte	Stlačte a podržte ktorékoľvek z pamäťových tlačidiel (1, 2, 3 alebo 4), kým nebudete počuť pípnutie. Uvoľnite tlačidlo a táto výška polohy sa uloží do pamäte. Keď je potrebné použiť pracovnú výšku pamäte, stlačte tlačidlo pamäte polohy a stôl sa automaticky nastaví na výšku pamäte. Poznámka: tento stojaci stôl má 4 rôzne pamäťové výšky. uložené pamäťové polohy sú platné aj po vypnutí napájania. pomocou tlačidiel nahor a nadol môžete nastaviť stojaci stôl na výšku, ktorú potrebujete na prácu.

## Sprievodca riešením problémov:

Ak váš stojaci stôl nefunguje správne, možno ho budete musieť resetovať. Ak sa zobrazí akýkoľvek chybový kód, musíte ho resetovať.

## Údržba a zohľadnenie:

1. Počas každodennej údržby použite čistú mäkkú handričku na odstránenie povrchového prachu. Na utieranie povrchu stola nepoužívajte mokрую handričku ani tvrdý materiál.

Vyhňte sa kontaktu povrchu s chemikáliami na báze kyselín.

2. V prípade miernych škrabancov jemne utrite mäkkou handričkou, škrabance môžete vyhladiť.

Vyhňte sa pripevneniu pásky priamo na vonkajší povrch kovových nôh, aby ste zabránili odlupovaniu farby.

# Elektromos állítható magasságú állóasztal

HASZNÁLATI KÉZIKÖNYV

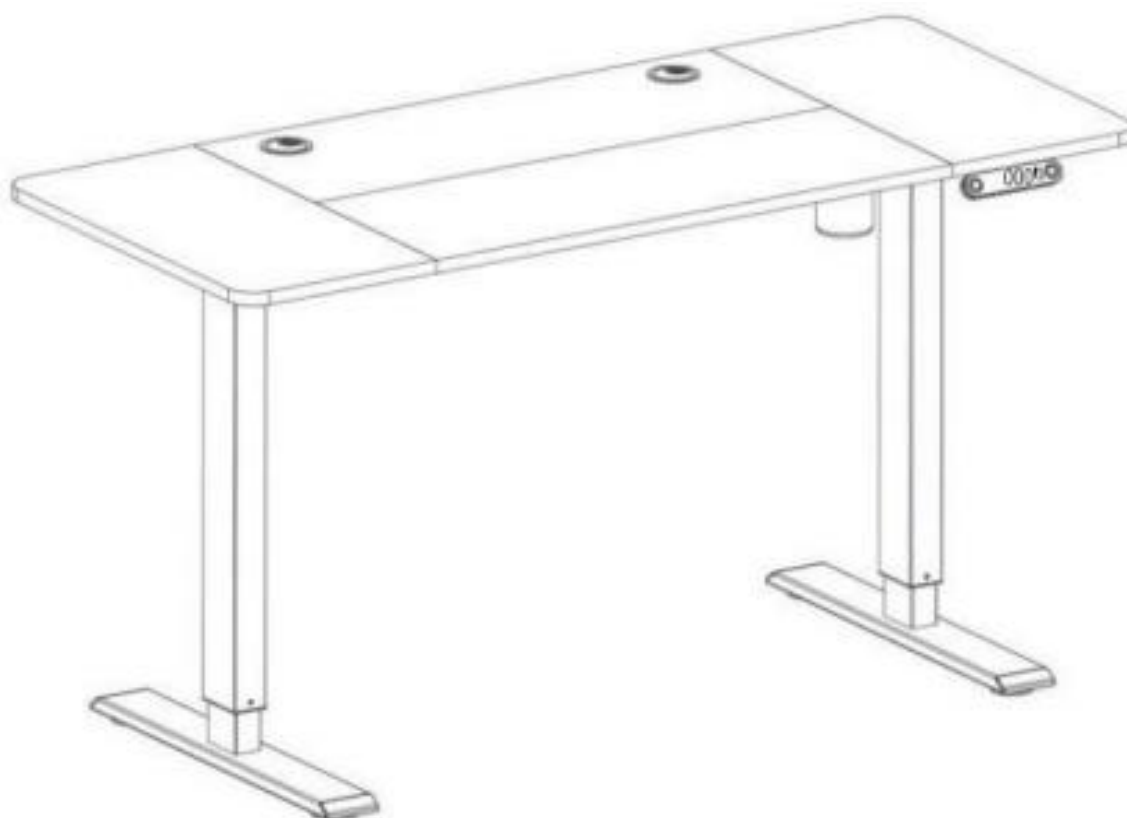

A55



**FONTOS INFORMÁCIÓK FIGYELMESEN OLVASSA EL.  
ŐRIZZE MEG EZT AZ INFORMÁCIÓT A TOVÁBBI HASZNÁLATRA.**

## **ÁLTALÁNOS IRÁNYMUTATÁSOK**

- Kérjük, figyelmesen olvassa el az alábbi utasításokat, és használja a terméket ennek megfelelően.
- Kérjük, őrizze meg ezt a kézikönyvet, és adja át a termék átadásakor.
- Ez az összefoglaló nem feltétlenül tartalmazza az összes variáció és megfontolt lépés minden részletét. Kérjük, vegye fel velünk a kapcsolatot, ha további információra és segítségre van szükség.

## **MEGJEGYZÉ**

- Kérjük, hogy pontosan kövesse az összeszerelési utasításokat, és csak rendeltetésszerűen használja a terméket.
- Ha a csomagolás első felbontásakor szagot érez, kérjük, hagyja a kicsomagolt terméket néhány napig árnyékos és szellőztetett helyen, hogy kiszellőzzön.
- Összeszerelés előtt kérjük, ellenőrizze a terméket, hogy nincs-e rajta hiba vagy hiányzó tartozék. Ha hibát talál, vagy hiányzik a tartozék, ne használja a terméket, mert sérülés vagy sérülés következhet be;
- Kérjük, forduljon hozzánk segítségért és cseréért.
- Az összeszerelés során, kérjük, először csak enyhén húzza meg az összes csavart a megfelelő pozícióban, majd húzza meg teljesen. Egy Philips csavarhúzó ajánlott, de nem tartozék.
- Javasoljuk, hogy a biztonságos használat érdekében rendszeresen ellenőrizze a termékek csavarjait és csatlakozásait.
- A karcolások és sérülések elkerülése érdekében szerelje össze a terméket puha, sima és tiszta felületen.

## **FIGYELMEZT**

- Az összeszerelés során az alkatrészeket és a csomagolóanyagokat tartsa távol a gyermekektől és a háziállatoktól, mivel sérülést okozhatnak, és potenciális fulladásveszélyt jelentenek.
- Kerülje az éles tárgyakat vagy a maró hatású vegyi anyagokat a termék károsodásának megelőzése érdekében.
- Kérjük, hogy lassan és óvatosan nyissa ki a terméket, hogy elkerülje a fémcsuklók általi kézbecsapást, különösen a gyermekek esetében.

# Alkatrészek

Kérjük, ellenőrizze, hogy az alábbiakban felsorolt összes darab megvan-e









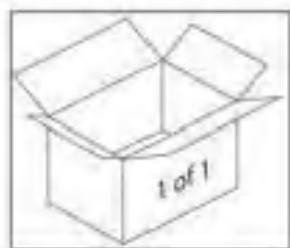

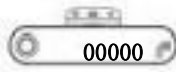



Alkatrészek listája				
Hivatkozás	Leírás	Rész	Mennyiség	Materia
①	Desktop-a		1	Particle Board
②	Desktop-b		1	Particle Board
③	Desktop-0		2	Particle Board
④	Left Leg		1	Steel
⑤	Right Leg		1	Steel
⑥	Support Beam		2	Steel
⑦	Side Bracket		2	Steel
⑧	Base		2	Steel
⑨	Sync Rod		1	Aluminium



# Alkatrészek

Kérjük, ellenőrizze, hogy az alábbiakban felsorolt összes darab megvan-e



<p>A  Power Cable x1 pc</p>	<p>B  Controller x1 pc</p>	<p>C  Leveling Studs x4 pcs</p>
<p>D  Wire Clips x5pcs</p>	<p>E  4mm Allen Keyx1 pc</p>	
<p>G  Screws M6X12x36 pcs</p>	<p>H  Screws M5X8x14 pcs</p>	<p> Screws M6X35x10 pcs</p>
<p>J  Wooden Rod x14 pcs</p>	<p>K  AC Adapter x1 pc</p>	<p>L  Wire Basket x1 pc</p>
<p>M  Hookx2 pcs</p>	<p>N  Outlet Boxx2 pcs</p>	<p>O  Connector x4 pcs</p>
<p>P  Lockable wheel×4 pcs</p>	<p>Q  Hexagon bar×1pcs</p>	



1

**J X 12**  
Wooden Rod

Megjegyzés: Még két fapálca a tartozéktáskában.

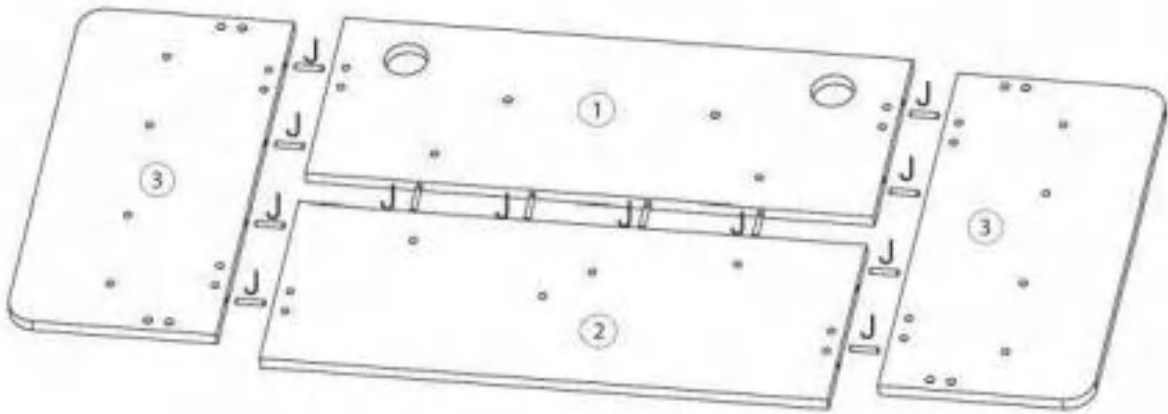

2

<b>E</b>	<b>X 1</b>	<b>G</b>	<b>X 16</b>	<b>O</b>	<b>X 4</b>
4mm Allen Key		Screws M6X12		Connector	

Megjegyzés: A csatlakozó vízszintes sávjának merőlegesnek kell lennie az asztallap illesztési varratára.

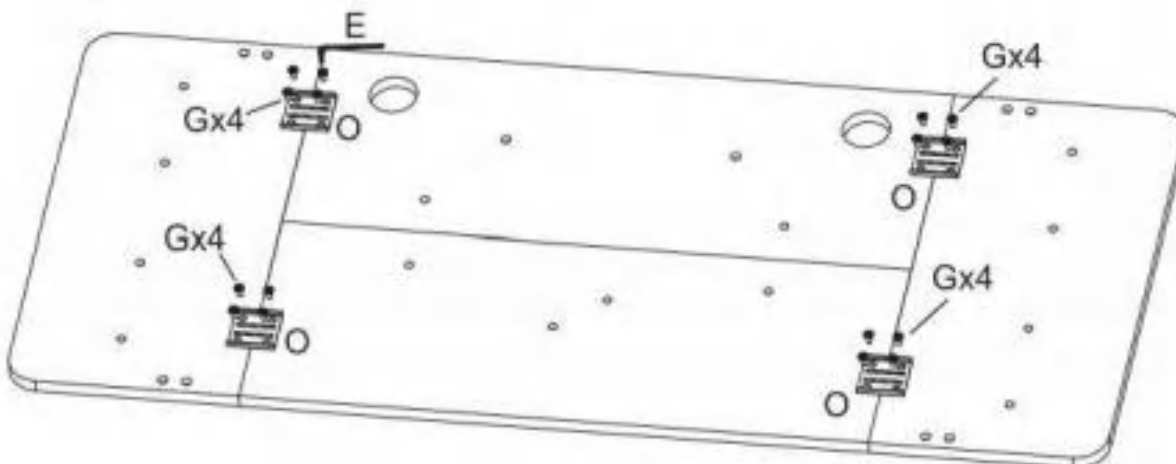

3

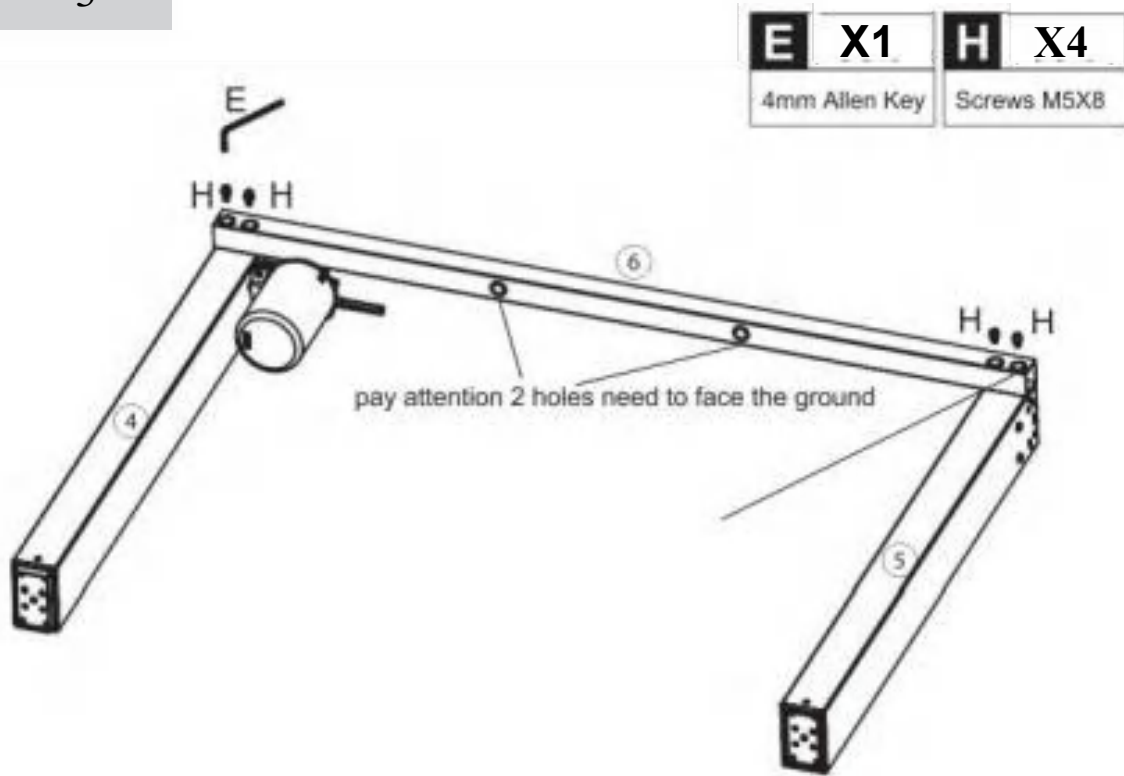

4

Szereljen fel egy másik tartógerendát ⑥ a másik oldalra a 3. lépésben leírt módon.

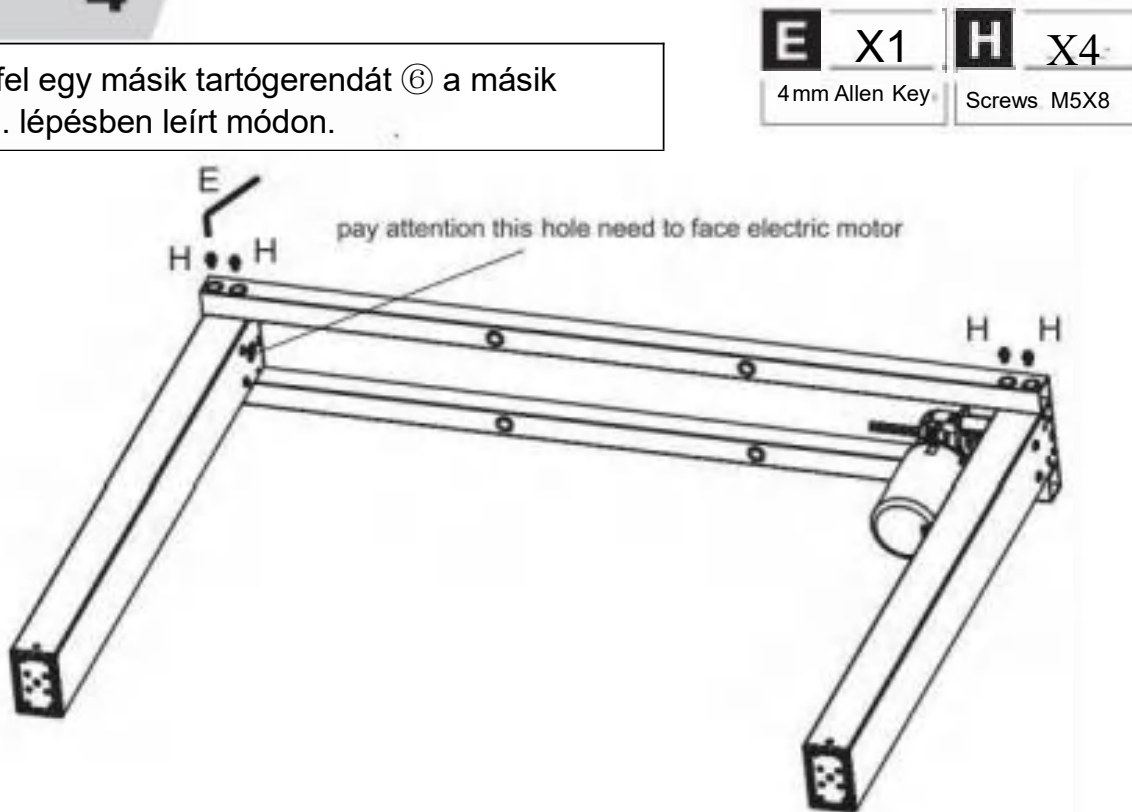

5



6

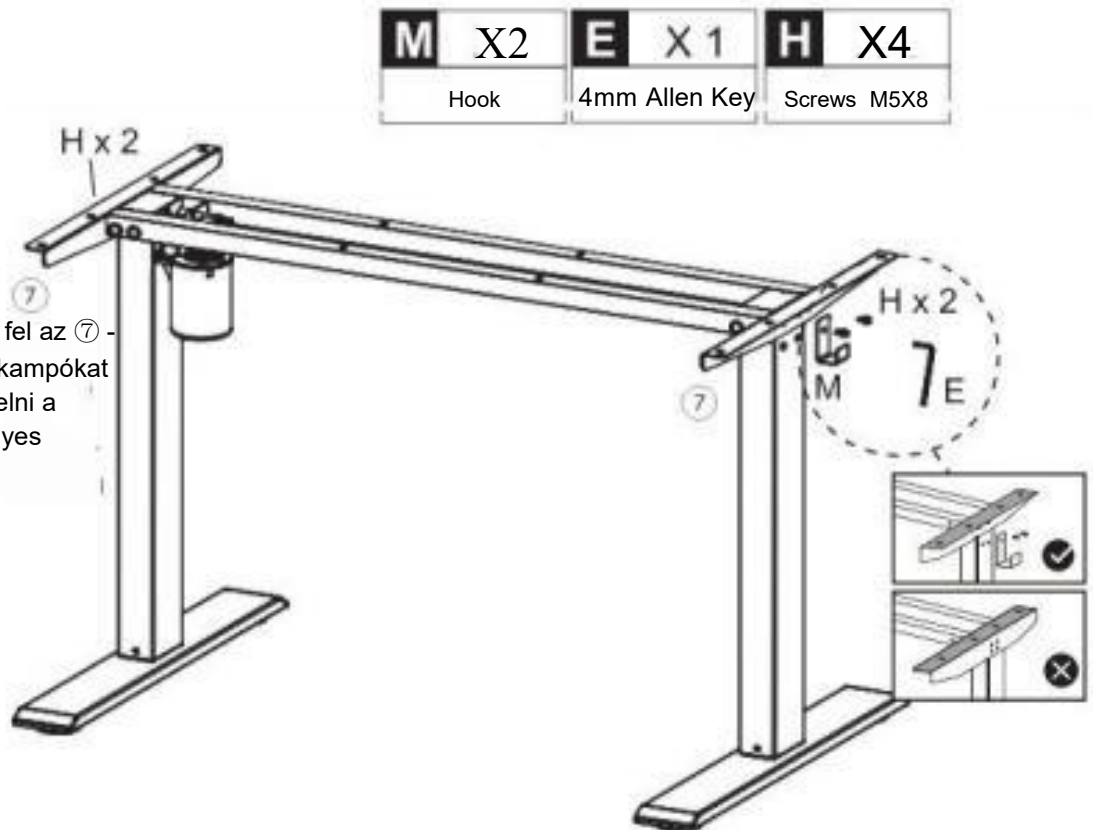

Állítsa fel az íróasztalt, és szerelje fel az ⑦ - oldalsó raklapokat. Ugyanakkor a kampókat a konzolokkal együtt lehet felszerelni a négy lyuk bármelyikébe, a személyes szokásoknak megfelelően.

# 7

Szerelje be a szinkronrudat, és húzza meg a két csavart a szinkronrúd mindkét végén.

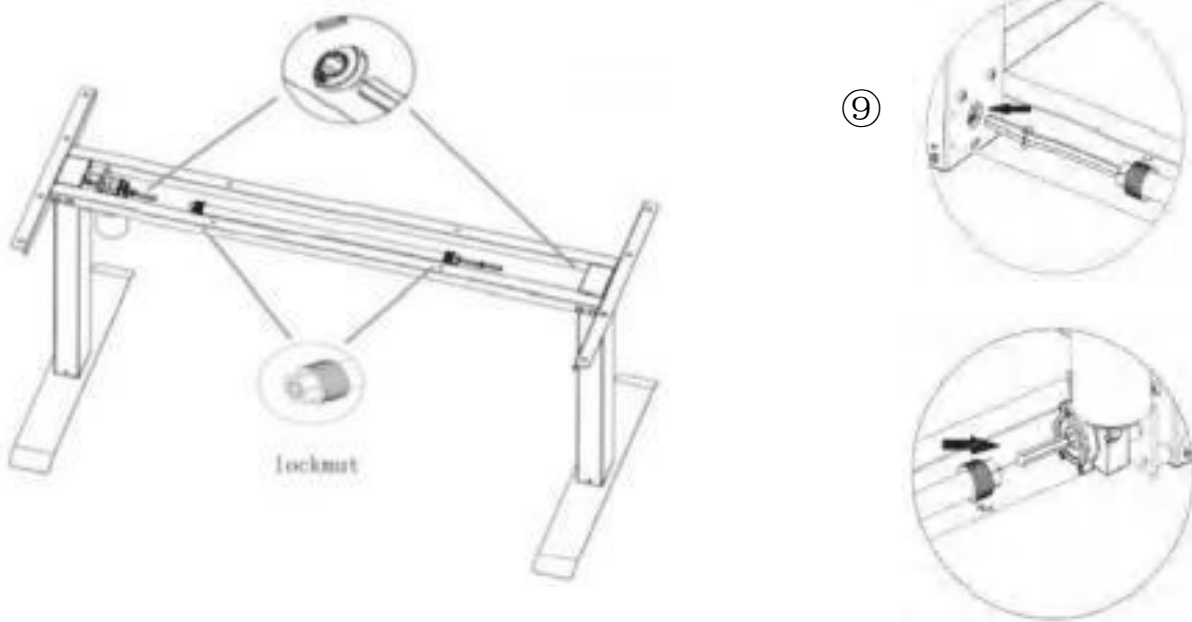

# 8

Szerelje fel a keretet az asztra.

<b>E</b> X 1	<b>G</b> X 12
4mm Allen Key	Screws M6X12

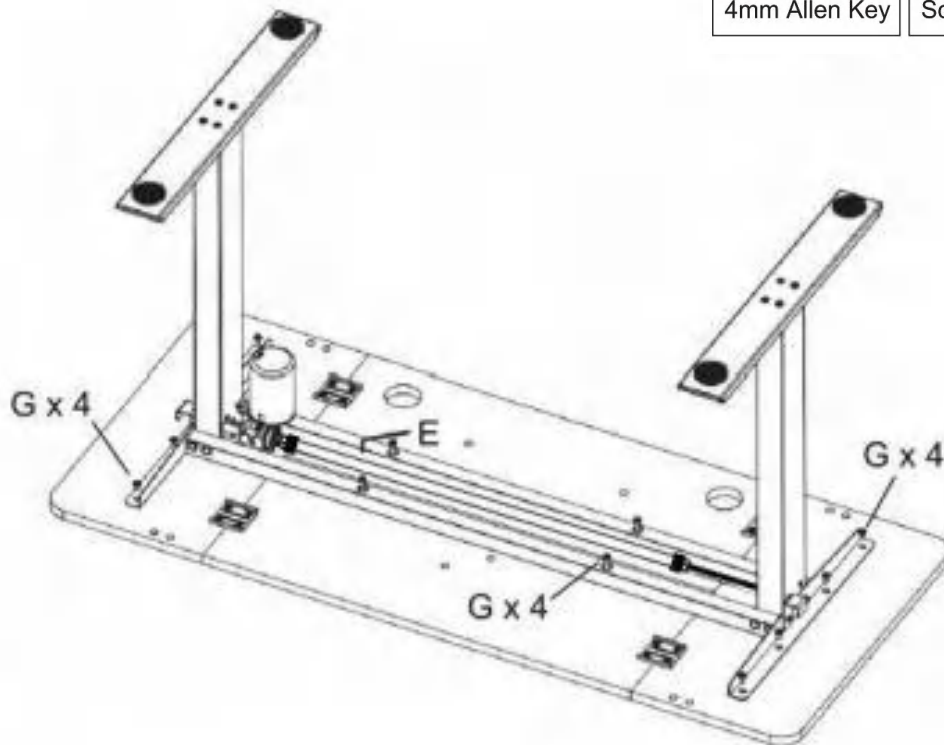

Telepítse a K-AC adaptert, a B-vezérlőt és az L-vezetékes kosarat az asztalra.

9

**E** X 1  
4mm Allen Key

**B** X 1  
Controller

**L** X 1  
Wire Basket

**G** X 6  
Screws M6x12

**K** X 1  
AC Adapter

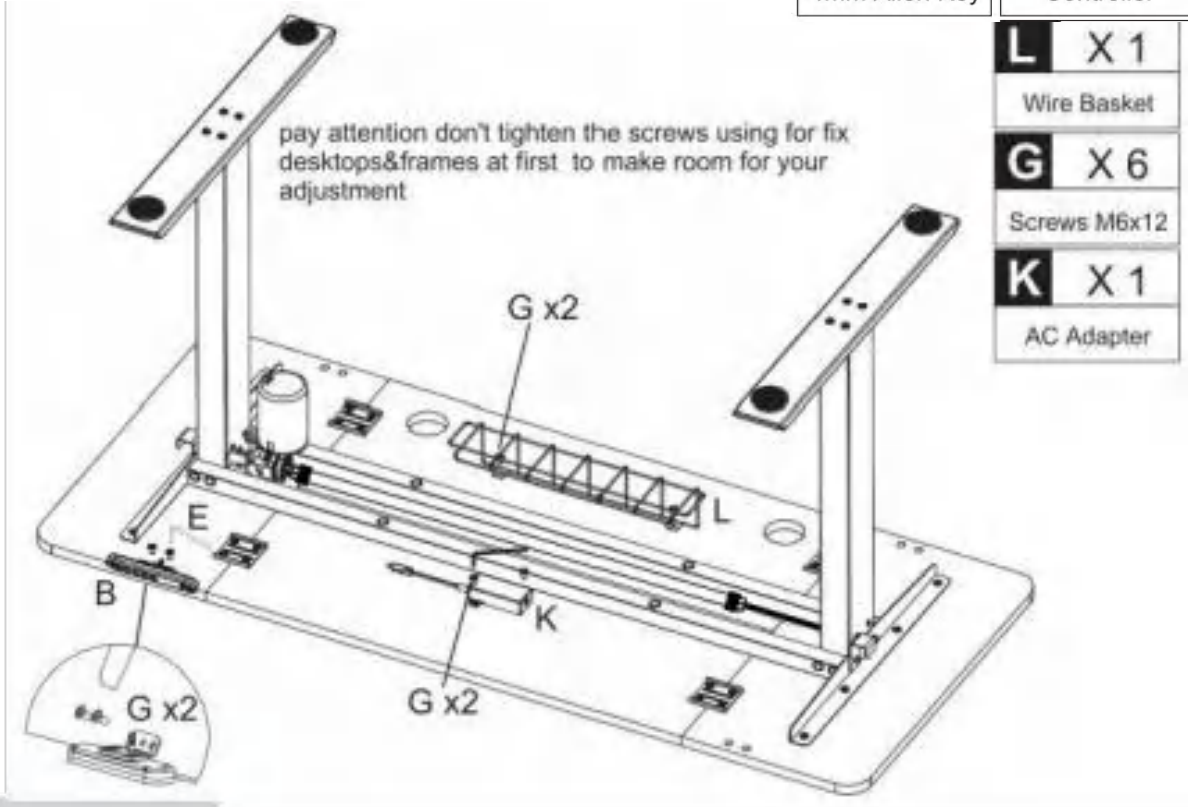

10

Állítsa fel az asztalt, és nyomja meg a a konnektoros dobozt szorosan az íróasztalba

**N** X 2  
Cable Box

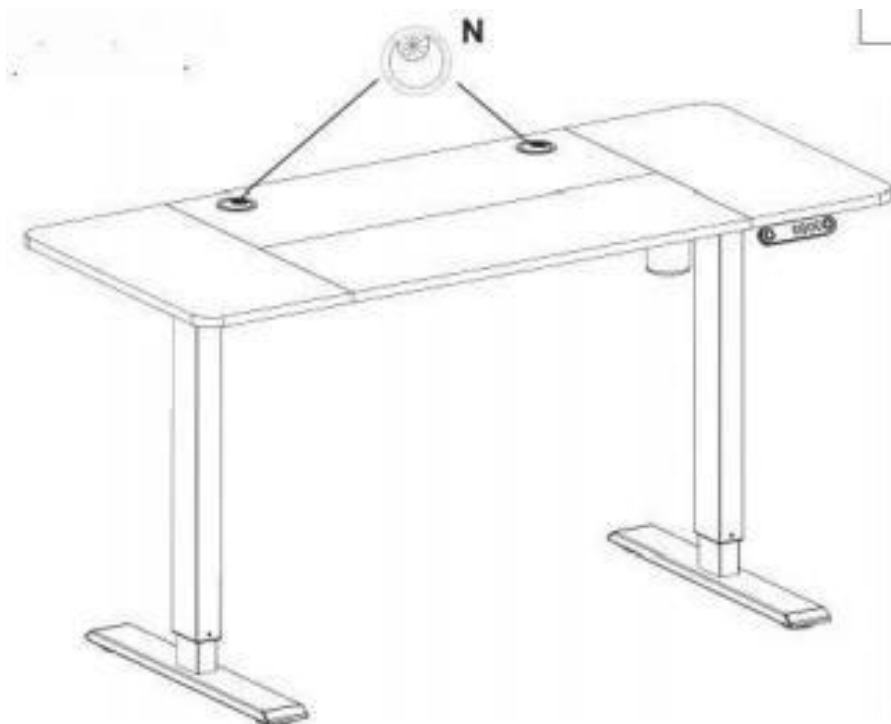

11

Csatlakoztassa a vezérlőt, a hálózati adaptert, a tápkábelt és a bal lábat.

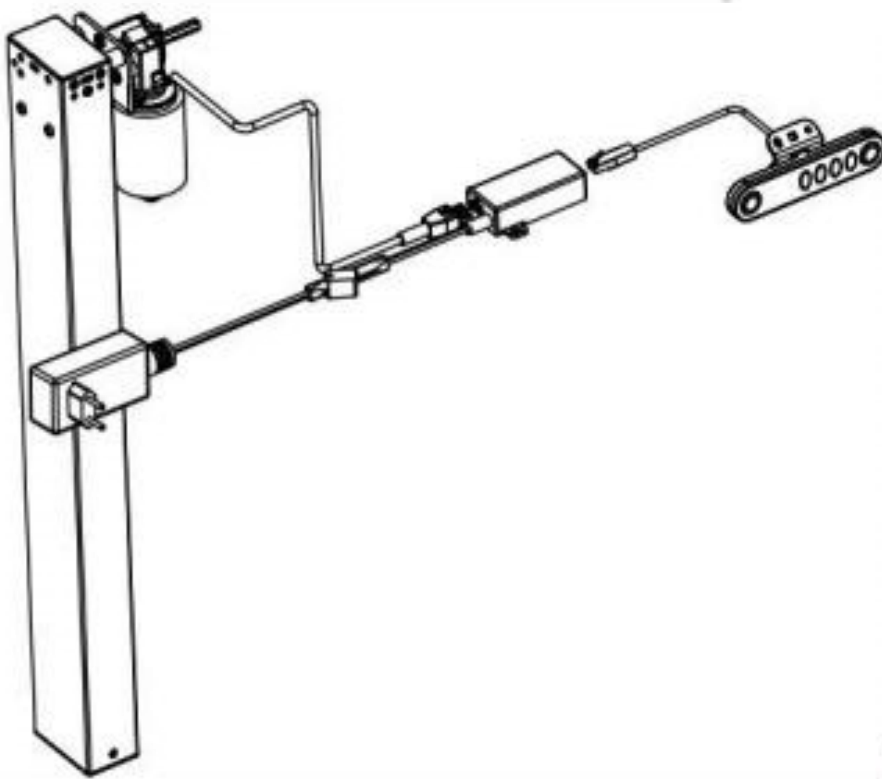

Használjon D-vezetékcsipeszt a vezetékek rendbetételéhez.

**D X5**  
Wire Clips

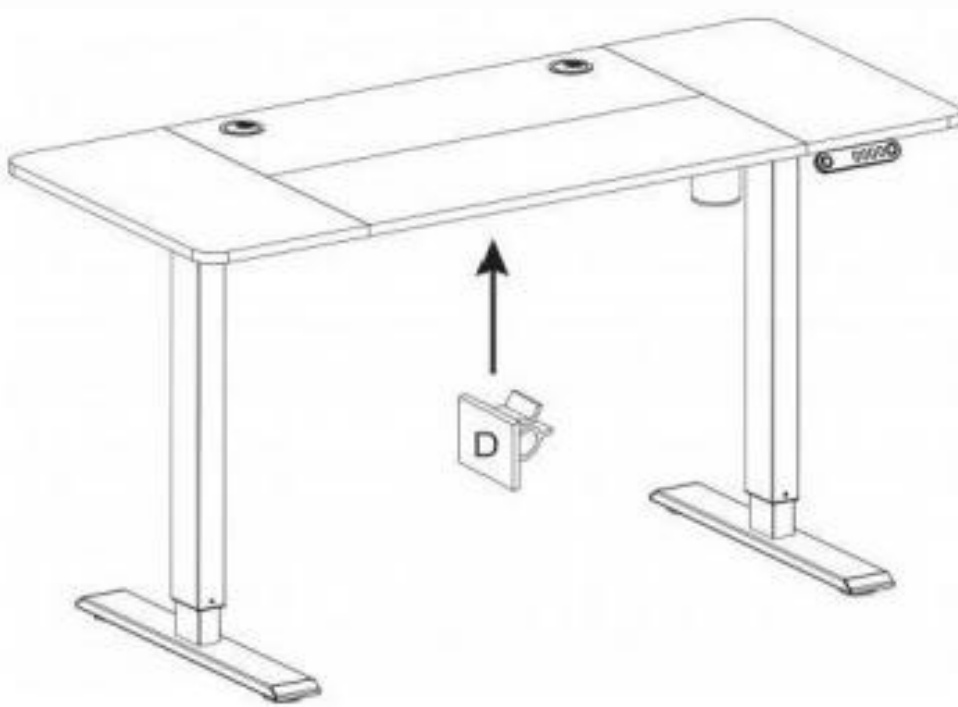

## MEGJELENÍTÉSI UTASÍTÁSOK

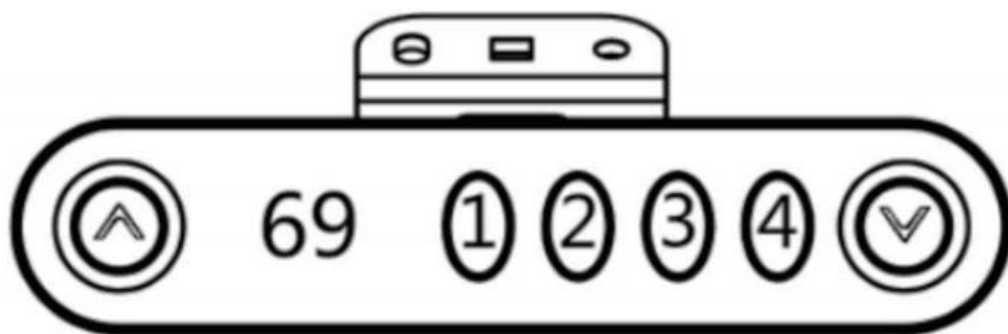

FONTOS	Használat előtt vissza kell állítani az íróasztalt.
RESET beállítás	1. módszer: Tartsa lenyomva az „A” és a „V” gombokat a vezérlőn egyszerre másodpercekig, amíg hangjelzést nem hall. A pult automatikusan megy, amíg 69-et nem mutat, és az alaphelyzetbe állítás sikeres.
Magasság beállítása	Fel: Nyomja meg a felfelé „A” gombot Le: Nyomja meg a lefelé „V” gombot
Kapcsoló kijelző	Nyomja meg 2-szer a „V” gombot, amikor az asztal a legalacsonyabb pozícióban van, hogy a cm-t inch-re váltson.
Memória magasság	Nyomja meg és tartsa lenyomva valamelyik memóriagombot (1,2,3 vagy 4), amíg egy Engedje el a gombot, és ez a pozíciómagasság el lesz tárolva a memóriában. Amikor a memória munkamagasságát kell használni, nyomja meg a memória pozíció gombot, és az asztal automatikusan beállítja a memória magasságát. Megjegyzés: Ez az állóasztal 4 különböző magassági memóriával rendelkezik. tárolt pozíciók a kikapcsolás után is érvényesek. a fel és le gombok segítségével állíthatja be az állóasztalt a szükséges munkamagasságra.

### Hibaelhárítási útmutató:

Ha az állóasztal nem működik megfelelően, akkor lehet, hogy vissza kell állítani. Ha bármilyen hibakód jelenik meg, akkor vissza kell állítani.

### Karbantartás és megfontolás:

1. A napi karbantartás során használjon tiszta, puha ruhát a felületi por eltávolításához. Ne használjon nedves ruhát vagy kemény anyagot az asztal felületének letörléséhez.

Kerülje a felület érintkezését savas kémiai anyagokkal.

2. Enyhe karcolások esetén óvatosan törölje le puha ruhával, kisimíthatja a karcolásokat.

Kerülje a szalag közvetlen rögzítését a fémlábak külső felületére, hogy megakadályozza a festék leválását.