

Hikers | VIDAA

Smart TV

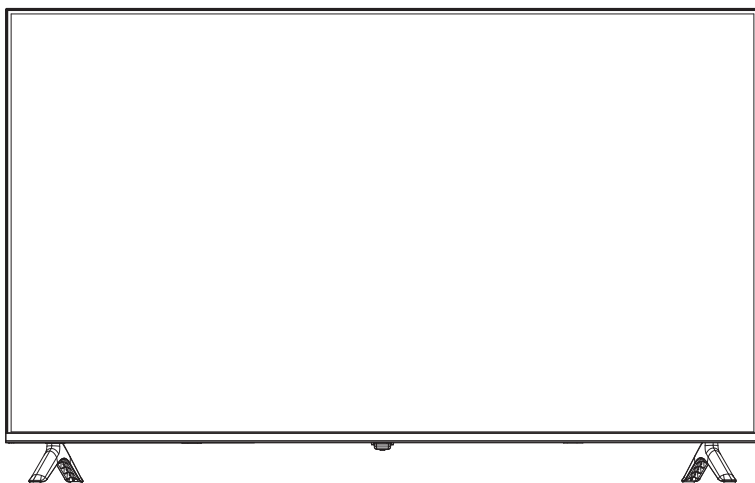

USER MANUAL

IMPORTANT

Please read this manual carefully before installing and operating the TV
Keep this manual handy for further reference.

CONTENTS

01-06
English

07-12
Français

13-18
Magyar

19-24
Deutsch

25-30
Italiano

31-36
Español

37-42
Limba Română

43-48
Polski

SAFETY INSTRUCTIONS

EN

IMPORTANT SAFETY INSTRUCTIONS

WARNING

- TO PREVENT FIRE OR SHOCK HAZARD, DO NOT USE AN EXTENSION CORD, RECEPTACLE OR OTHER OUTLET UNLESS THE BLADES CAN BE TO PREVENT BLADE EXPOSURE.
- TO PREVENT FIRE OR SHOCK HAZARD, DO NOT EXPOSE THIS APPLIANCE TO RAIN OR MOISTURE.



This lightning flash with arrowhead symbol in an equilateral triangle alerts users to the presence of uninsulated dangerous voltage within the products enclosure that may be of sufficient magnitude to constitute a risk of electric shock.

CAUTION

**RISK OF ELECTRIC SHOCK
DO NOT OPEN**

Warning: To reduce the risk of electric shock, do not remove cover (or back). No user serviceable parts inside. Refer servicing to qualified service personnel.



The exclamation mark within an equilateral triangle alerts users to the presence of important operating and maintenance (servicing) instructions in the literature accompanying the appliance.

This appliance should not be exposed to water and no object filled with liquid such as a vase should be placed on the unit.

CAUTION

- Danger of explosion if batteries are incorrectly replaced.
- Replace with only equivalent type of battery.
- Do not expose battery to direct sunlight or any other source of heat.
- Ensure proper disposal of used batteries.
- Where the MAINS plug or an appliance coupler is used as the disconnect device, the disconnect device shall remain readily operable.
- To reduce the risk of electric shock, do not perform any servicing other than what is mentioned in the operating manual.
- There are no user-serviceable parts inside the TV; do not open the TV casing.

IMPORTANT INFORMATION

If a television is not positioned in a sufficiently stable location, it can be potentially hazardous due to falling. Many injuries, particularly to children, can be avoided by taking simple precautions such as:

- Using cabinets or stands recommended by the manufacturer of the television.
- Only using furniture that can safely support the television.
- Ensuring the television is not overhanging the edge of the supporting furniture.
- Not placing the television on tall furniture (for example, cupboards or bookcases) without anchoring both the furniture and the television to a suitable support.
- Not standing the televisions on cloth or other materials placed between the television and supporting furniture.
- Educating children about the dangers of climbing on furniture to reach the television or its controls.



Safe installation

Use the belt fixing the television to facilitate restraining the television from toping forward.



SAFETY INSTRUCTIONS

1. **Read Instructions** - All the safety and operating instructions should be read before the appliance is operated.
2. **Retain Instructions** - The safety and operating instructions should be retained for future reference.
3. **Heed Warnings** - All warnings on the appliance and in the operating instructions should be adhered to.
4. **Follow Instructions** - All operating instructions should be followed.



5. **Water and Moisture** - The appliance should not be used near water.
6. **Cart and Stands** - The appliance should only be used with a cart or stand that is recommended by the manufacturer.
7. **Wall or Ceiling Mounting** - The appliance should be mounted to a wall or ceiling only as recommended by the manufacturer.
8. **Ventilation** - The appliance should be well situated so that its location or position does not interfere with its proper ventilation.
9. **Heat** - This appliance should be placed away from heat sources such as radiators, heat registers and stoves.
10. **Power Sources** - The appliance should only be connected to a power supply as described in the operating instructions or as marked on the appliance.
11. **Grounding or Polarization** - Precautions should be taken.
12. **Power Cord Protection** - Power supply cord should be routed so that it is not likely to be walked on, pinched by items placed upon it against the cord and its end.
13. **Cleaning** - The appliance should be cleaned only as recommended by the manufacturer.
14. **Power Line** - An outdoor antenna should be located away from power lines.
15. **Outdoor Antenna Grounding** - If an outside antenna is connected to the receiver, the antenna system must be grounded so as to provide against voltages and built-up static charges.
16. **Non-use Periods** - The power cord of the appliance should be unplugged from the outlet when left unused for a long period of time.
17. **Object and Liquid Entry** - Care should be taken so that objects did not fall, and liquids are not spilled into the enclosure through openings.
18. **Conditions requiring Service** - The appliance should be serviced by qualified service personnel when:
 - The power-supply cord or the plug has been damaged.
 - Objects have fallen on or liquid has been spilled into the appliance.
 - The appliance has been exposed to rain.
 - The appliance does not appear to operate normally or exhibits a marked change in performance.
19. The ventilation should not be impeded by covering the ventilation opening with items, such as newspapers, table-cloths, curtains, etc.
No naked flame sources, such as lighted candles, should be placed on the apparatus.
The apparatus shall be connected to mains socket outlet with a protective earthing connection.
The appliance coupler regard as disconnection device, the disconnect device shall remain readily operable.
20. The equipment may be used in tropical and moderate climates.

PREPARATION FOR YOUR NEW TV

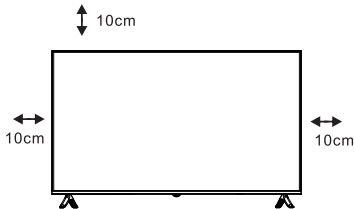

Set your TV

To put your TV in a firm place which can bear the weight of the TV.

To avoid danger, please don't expose the TV near water or heating place (such as light, candle, heating machine), do not block the ventilation at the back of TV.

Connect antenna and power

1. Connect the antenna cable to the antenna socket on the back of the TV.
2. To plug the power cord of TV.

Turn on TV

3. If the TV is on standby mode (the light is red), press the power button of the TV or press the power button on the remote control to turn on the TV.

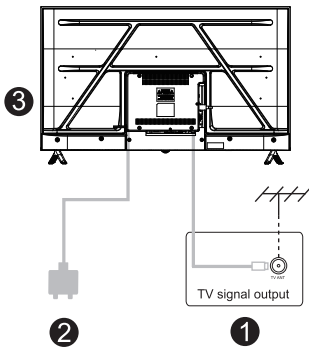

Note:

Picture for reference purposes only.

TV Stand Installation Instructions

Stand Installation Guide

The TV is packaged with the TV stand separated from the cabinet. To setup the TV table stand, please carry out the installation according to the instructions below.

1. The panel can be scratched easily, so please:

Place a soft cloth on the table and place the TV face down on the cloth.

Note: Always unplug the AC cord first when installing/removing the stand.

2. Take the base. Please align the screw holes of the base and the TV, and then insert the screws into the holes on the base and tighten them.

Note: To ensure that the TV is stable, please lock all screws.

The stand of some TV models is designed with snap-in type, easily installed by snapping into stand groove, instead of screw.

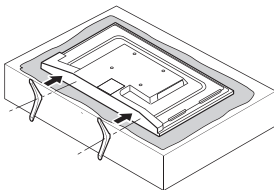

Please take note of the base direction:



Power button

The bottom view of the TV
(Front cabinet faces down)

(The illustration is for reference only, Please prevail in kind)

TV JACKS EXPLANATION

Panel Belakang & Samping

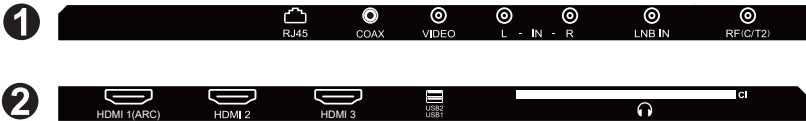
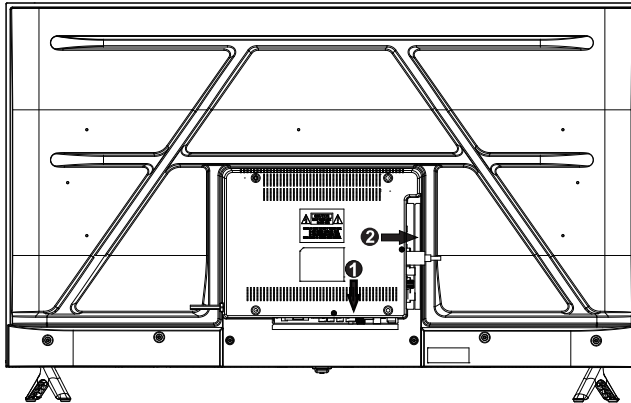

RJ45: Connects to the Network Cable.

COAXIAL: Connect an external digital audio system.

CVBS : Connect an AV device that has composite video jacks, such as a VCR or DVD Player.

L: Left audio channel connection. The left audio connector is usually white.

R: Right audio channel connection. The right audio connector is usually red.

LNB IN: Connects to the ANTENNA, CABLE, or CABLE BOX.

RF: Connects to the ANTENNA, CABLE, or CABLE BOX.

HDMI: Connects to the HDMI OUT port of a DVD Player, Games Console, Cable Box or other HDMI device.

USB: Connect the USB device such as the flash disk to access the TV media function.

EARPHONE: Connect a 3.5mm headset for personal audio.

CI: Common interface slot.

OPERATION OF REMOTE CONTROL



Remote Control Buttons

	Press this button to switch on TV when in standby mode.
	Press to switch the sound on or off.
0-9	Press to enter a channel number or password.
	Press to open or close the on-screen menu.
INFO	Press to display the channel information.
	Enter to start a voice search.
	Press to open the Home Page.
	External inputs, Use to select the external input you want.TV,AV,HDMI etc.
	Orientation, ok button Press the , , , button while selecting the menu. Press THE OK button to select or confirm.
	Previous button, Use to return to the previous menu or Settings.
	WhaleTV+ shortcut button.
Apps	APP application list.
Library	Library shortcut button.
Files	Files management.
+ VOL -	Volume button, Use the +or-button to adjust the volume.
+ CH -	Channel button, Adjust the channel with the +or-buttons.
	Netflix shortcut button.
	YouTube shortcut button.
	Disney+ shortcut button.
	Prime video shortcut button.
TXT	Press to enter the Teletext mode.
	Press to start playing the disc or Media, or to pause playing.
	Personal video recorder(available when the PVR function is effective)
SUB	Buttons to show/hide subtitles at the bottom of the screen, if they are available.
AUDIO	Press to select audio channel.
	Settings button, Displays the Settings/Dashboard menu.
RED GREEN YELLOW BLUE	Correspond to the different colored subjects.

NOTE:

- ◆ All pictures in this manual are examples, only for reference, actual product may differ from the pictures.

TROUBLE SHOOTING GUIDE

Many apparent malfunctions are caused slight misadjustments of the regular controls of your unit or equally simple causes. If any difficulty arises through normal use of your unit, check the list of common problems in the list below.

If the problem persists, unplug your unit and contact your dealer.

SYMPTOM	METHODS OF CHECKING OR ADJUSTING
No picture or sound	Check the AC plug is in the socket. Check house circuit breaker is in the ON position.
Picture normal but no sound	Check that the volume is not at its minimum setting or on MUTE.
Remote control not working	Check that TV set power is ON. Check batteries are operational and inserted correctly. Make sure infrared receiving window on TV is not exposed to strong lighting or blocked in any way.
Cannot receive any TV signal	Ensure SOURCE switch is set to TV. Check aerial location and connection. Re-check your tuning method.
No program signals output from external source	Check SOURCE button to make sure it is in the correct position for reception.
Contrast and brightness problems	Make necessary adjustments to relevant settings.
Intermittent poor contrast and colour fading on all channels	Check aerial positioning
Dotted lines or stripes appear on screen	There may be Interference from another electrical product. Move appliance if it persists.
Snow on screen	Check aerial for broken circuit, loose connection or any visible damage.
Double images or 'ghosting'	Check aerial location and direction - strong winds may cause it to move. Also check whether mountains or tall buildings may be the problem. Minor adjustment of the direction of your antenna should keep the ghosting to a minimum.

Note: External rooftop/antenna adjustment should be left to a suitably qualified person.

Instructions de sécurité

Instructions de sécurité importantes

AVERTISSEMENT

- POUR EVITER LE RISQUE D'INCENDIE OU DE CHOC, N'UTILISEZ PAS DE RALLONGE, DE RECEPTACLE OU D'UNE AUTRE PRISE A MOINS QUE LES LAMES NE PUISSENT PAS EMPECHER L'EXPOSITION AUX LAMES.
- POUR EVITER LE RISQUE D'INCENDIE OU DE CHOC, N'EXPOSEZ PAS LA PLUIE OU L'HUMIDITE DES APPAREILS.



Ce floraison avec un symbole de pointe de flèche dans un triangle équilatéral alerte les utilisateurs de la présence d'une tension dangereuse non isolée dans l'enceinte des produits qui peut être d'une ampleur suffisante pour constituer un risque de choc électrique.

PRUDENCE

LE RISQUE DE CHOC ELECTRIQUE NE S'OUVRE PAS

Avertissement: Pour réduire le risque de choc électrique, ne retirez pas la couverture (ou le dos). Aucune pièce utilisable utilisateur à l'intérieur. Reportez-vous à l'entretien au personnel de service qualifié.



La marque d'exclamation au sein d'un triangle équilatéral alerte les utilisateurs de la présence d'instructions importantes d'exploitation et d'entretien (entretien) dans la littérature accompagnant l'appareil.

Cet appareil ne doit pas être exposé à l'eau et aucun objet rempli de liquide tel qu'un vase ne doit être placé sur l'unité

PRUDENCE

- Danger d'explosion si les batteries sont incorrectement remplacées.
- Remplacez par seulement un type de batterie équivalent.
- N'exposez pas la batterie au soleil direct ou à toute autre source de chaleur.
- Assurez-vous une bonne élimination des batteries usagées.
- Lorsque la prise principale ou un coupleur d'appareil est utilisé comme périphérique de déconnexion, le dispositif de déconnexion doit rester facilement opérable.
- Pour réduire le risque de choc électrique, n'effectuez aucun service autre que ce qui est mentionné dans le manuel d'exploitation.
- Il n'y a pas de pièces bénéficiaires de l'utilisateur à l'intérieur du téléviseur; N'ouvrez pas le boîtier de la télévision.

Informations importantes

Si un téléviseur n'est pas positionné dans un endroit suffisamment stable, il peut être potentiellement dangereux en raison de la chute. De nombreuses blessures, en particulier pour les enfants, peuvent être évitées en prenant des précautions simples telles que:

- Utilisation d'armoires ou de supports recommandés par le fabricant de la télévision.
- Utiliser uniquement des meubles qui peuvent soutenir en toute sécurité la télévision.
- Assurer que la télévision ne surplombait pas le bord des meubles de soutien.
- Ne pas placer la télévision sur de grands meubles (par exemple, des placards ou des bibliothèques) sans ancrer à la fois les meubles et la télévision à un soutien approprié.
- Ne pas tenir les téléviseurs sur le tissu ou d'autres matériaux placés entre la télévision et les meubles de soutien.
- Éduquer les enfants sur les dangers de l'escalade sur les meubles pour atteindre la télévision ou ses commandes.



Installation sûre

Utilisez la courroie fixant la télévision pour faciliter la retenue de la télévision de la garniture.



Instructions de sécurité

1. **Instructions de lecture** - Toutes les instructions de sécurité et de fonctionnement doivent être lues avant le fonctionnement de l'appareil.
2. **Conserver les instructions** - Les instructions de sécurité et de fonctionnement doivent être conservées pour référence future.
3. **Avertissements en vedette** - Tous les avertissements sur l'appareil et dans les instructions de fonctionnement devraient être respectés.
4. **Suivez les instructions** - toutes les instructions de fonctionnement doivent être suivies.



5. **Eau et humidité** - L'appareil ne doit pas être utilisé près de l'eau.
6. **Chariot et supports** - l'appareil ne doit être utilisé qu'avec un chariot ou un support recommandé par le fabricant.
7. **Montage mural ou plafond** - L'appareil doit être monté sur un mur ou un plafond uniquement comme recommandé par le fabricant.
8. **Ventilation** - L'appareil doit être bien situé afin que son emplacement ou sa position n'interfère pas avec sa ventilation appropriée.
9. **Chaleur** - Cet appareil doit être placé loin des sources de chaleur telles que les radiateurs, les registres de chaleur et les poêles.
10. **Sources d'alimentation** - L'appareil ne doit être connecté qu'à une alimentation comme décrit dans les instructions de fonctionnement ou comme marqué sur l'appareil.
11. **Mise à la terre ou polarisation** - des précautions doivent être prises.
12. **Protection du cordon d'alimentation** - Le cordon d'alimentation doit être acheminé de sorte qu'il ne sera pas susceptible d'être marché, pincé par des objets placés sur lui contre le cordon et son extrémité.
13. **Nettoyage** - L'appareil ne doit être nettoyé que comme recommandé par le fabricant.
14. **Ligne électrique** - Une antenne extérieure doit être située loin des lignes électriques.
15. **Antenne extérieure Molding** - Si une antenne extérieure est connectée au récepteur, le système d'antenne doit être mis à la terre de manière à fournir des tensions et des charges statiques accumulées.
16. **Périodes de non-utilisation** - Le cordon d'alimentation de l'appareil doit être débranché de la sortie lorsqu'il est laissé inutilisé pendant une longue période.
17. **Entrée d'objet et de liquide** - Les soins doivent être pris pour que les objets ne baissent pas et que les liquides ne soient pas répartis dans l'enceinte par les ouvertures.
18. **Conditions nécessitant un service** - l'appareil doit être entretenu par le personnel de service qualifié lorsque:
 - Le cordon d'alimentation ou le bouchon a été endommagé.
 - Les objets sont tombés sur ou le liquide a été renversé dans l'appareil.
 - L'appareil a été exposé à la pluie.
 - L'appareil ne semble pas fonctionner normalement ou présente un changement marqué de performance.
19. La ventilation ne doit pas être entravée en couvrant l'ouverture de la ventilation avec des articles, tels que les journaux, les nappes de table, les rideaux, etc.
Aucune source de flamme nue, telle que des bougies allumées, ne doit être placée sur l'appareil.
L'appareil doit être connecté à la prise de douille du secteur avec une connexion protectrice de mise à la terre.
Le coupleur de l'appareil concerne le dispositif de déconnexion, le dispositif de déconnexion doit rester facilement opérable.
20. L'équipement peut être utilisé dans les climats tropicaux et modérés.

Préparation de votre nouveau téléviseur

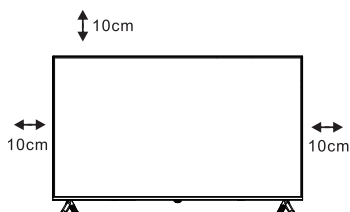

Définissez votre téléviseur

Pour mettre votre téléviseur dans un endroit ferme qui peut supporter le poids du téléviseur.

Pour éviter le danger, veuillez ne pas exposer le téléviseur près de l'eau ou un lieu de chauffage (comme la lumière, la bougie, la machine de chauffage), ne bloquez pas la ventilation à l'arrière de la télévision.

Connectez l'antenne et la puissance

1. connectez le câble d'antenne à la prise d'antenne à l'arrière du téléviseur.

2. Pour brancher le cordon d'alimentation de la télévision.

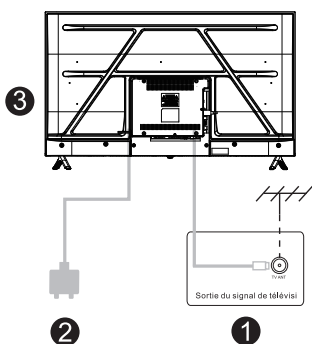

Activer la télévision

3. et 3 Si le téléviseur est en mode veille (la lumière est rouge), appuyez sur le bouton d'alimentation du téléviseur ou appuyez sur le bouton d'alimentation de la télécommande pour allumer le téléviseur.

Note:

Image à des fins de référence uniquement.

Instructions d'installation du stand de télévision

Guide d'installation du stand

Le téléviseur est emballé avec le stand de télévision séparé de l'armoire. Pour configurer le stand de la table de télévision, veuillez effectuer l'installation en fonction des instructions ci-dessous.

1 Le panneau peut être rayé facilement, alors s'il vous plaît:

Placer un chiffon doux sur la table et placer le téléviseur face cachée sur le tissu.

Note: Débranchez toujours d'abord le cordon AC lors de l'installation / du retrait du support.

2 Prenez la base. Veuillez aligner les trous de vis de la base et du téléviseur, puis insérez les vis dans les trous sur la base et serrez-les.

Note: Pour vous assurer que le téléviseur est stable, veuillez verrouiller toutes les vis.

Le support de certains modèles télévisés est conçu avec un type d'innutlage, facilement installé en s'inspirant dans la rainure du support, au lieu de la vis.

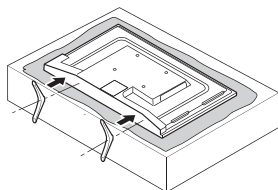

Veuillez prendre note de la direction de la base:

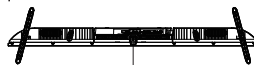

⏻ Bouton d'alimentation

La vue inférieure du téléviseur
(L'armoire avant fait face)

(L'illustration est pour référence uniquement,
veuillez l'emporter en nature)

Explication de la télévision

Panneaux arrière et côté

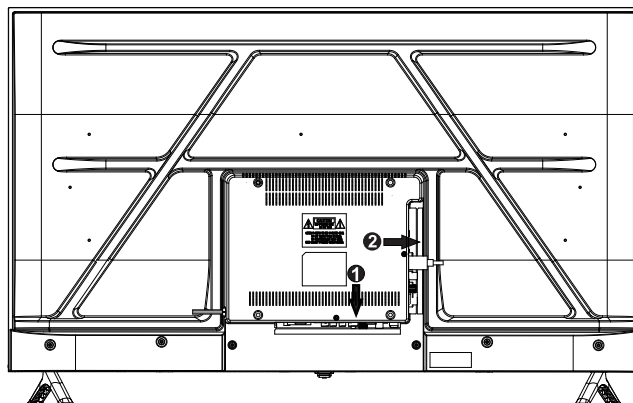

RJ45: Se connecte au câble réseau.

COAXIAL: Connectez un système audio numérique externe.

CVBS: Connectez un périphérique AV qui a des prises vidéo composites, comme un magnétoscope ou un lecteur DVD.

L: Connexion du canal audio gauche. Le connecteur audio gauche est généralement blanc.

R: Connexion du canal audio droit. Le bon connecteur audio est généralement rouge.

LNB dans: Se connecte à l'antenne, au câble ou au sang-câble.

RF: Se connecte à l'antenne, au câble ou au sang-câble.

HDMI: Se connecte au port HDMI OUT d'un lecteur DVD, de la console de jeux, du téléphérique ou d'un autre appareil HDMI.

USB: Connectez le périphérique USB tel que le disque Flash pour accéder à la fonction Média TV.

ÉCOUTEUR: Connectez un casque de 3,5 mm pour l'audio personnel.

CI: Emplacement d'interface commun.

FONCTIONNEMENT DE LA TÉLÉCOMMANDE



Boutons de la télécommande

	Appuyez sur ce bouton pour allumer le téléviseur en mode veille.
	Appuyez sur ce bouton pour activer ou désactiver le son.
0-9	Appuyez sur ce bouton pour saisir un numéro de chaîne ou un mot de passe.
	Appuyez sur ce bouton pour ouvrir ou fermer le menu à l'écran.
INFO	Appuyez sur ce bouton pour afficher les informations sur la chaîne.
	Appuyez pour lancer une recherche vocale.
	Appuyez sur ce bouton pour ouvrir la page d'accueil.
	Entrées externes : utilisez ce bouton pour sélectionner l'entrée externe souhaitée (TV, AV, HDMI, etc.).
	Orientation, bouton OK Appuyez sur le bouton *** tout en sélectionnant le menu. Appuyez sur le bouton OK pour sélectionner ou confirmer.
	Bouton Précédent : utilisez ce bouton pour revenir au menu précédent ou aux paramètres.
	Bouton de raccourci WhaleTV+.
Apps	Liste des applications.
Library	Bouton de raccourci Bibliothèque.
Files	Gestion des fichiers.
+ VOL -	Bouton Volume : utilisez les boutons + ou - pour régler le volume.
+ CH -	Bouton Chaîne : réglez la chaîne avec les boutons + ou -.
	Bouton de raccourci Netflix.
	Bouton de raccourci YouTube.
	Bouton de raccourci Disney+.
	Bouton de raccourci Prime Video.
TXT	Appuyez pour accéder au mode Télétexte.
	Appuyez pour lancer la lecture du disque ou du média, ou pour la mettre en pause.
	Enregistreur vidéo personnel (disponible lorsque la fonction PVR est activée).
SUB	Boutons pour afficher/masquer les sous-titres en bas de l'écran, s'ils sont disponibles.
AUDIO	Appuyez pour sélectionner la chaîne audio.
	Bouton Paramètres : affiche le menu Paramètres/Tableau de bord.
ROUGE VERT JAUNE BLEU	Correspond aux différents sujets colorés.

REMARQUE :

- ♦ Toutes les images de ce manuel sont des exemples, fournies à titre indicatif uniquement. Le produit réel peut différer des images.

Guide de la prise de vue

De nombreux dysfonctionnements apparents sont provoqués de légères inadaptes des contrôles réguliers de votre unité ou des causes tout aussi simples. Si une difficulté résulte de l'utilisation normale de votre unité, vérifiez la liste des problèmes courants dans la liste ci-dessous.

Si le problème persiste, débranchez votre unité et contactez votre concessionnaire.

SYMPTÔME	Méthodes de vérification
Aucune image ou son	Vérifiez que le bouchon AC est dans la prise. Vérifier le disjoncteur de la maison est en position.
Image normale mais pas de son	Vérifiez que le volume n'est pas à son réglage minimum ou sur muet.
Télécommande ne fonctionne pas	Vérifiez que la puissance du téléviseur est activée. Les batteries de vérification sont opérationnelles et insérées correctement. Assurez-vous que la fenêtre de réception infrarouge à la télévision n'est pas exposée à un éclairage fort ou bloqué de quelque manière que ce soit.
Ne peut recevoir aucun signal de télévision	Assurez-vous que le commutateur source est défini sur la télévision. Vérifiez l'emplacement aérien et la connexion. Revitez votre méthode de réglage.
Aucun signal de programme Sortie de la source externe	Vérifiez le bouton Source pour vous assurer qu'il est dans la bonne position de réception.
Problèmes de contraste et de luminosité	Effectuer les ajustements nécessaires aux paramètres pertinents.
Mauvais contraste intermittent et décoloration des couleurs sur tous les canaux	Vérifiez le positionnement aérien.
Des lignes ou des rayures pointillées apparaissent à l'écran	Il peut y avoir des interférences d'un autre produit électrique. Déplacer l'appareil s'il persiste.
Neige à l'écran	Vérifiez l'antenne pour le circuit cassé, la connexion lâche ou tout dommage visible.
Images doubles ou «fantômes»	Vérifiez l'emplacement et la direction aérienne - Les vents forts peuvent le faire bouger. Vérifiez également si les montagnes ou les grands bâtiments peuvent être le problème. Un ajustement mineur de la direction de votre antenne devrait maintenir le fantôme au minimum.

Note: Le réglage externe sur le toit / antenne doit être laissé à une personne convenablement qualifiée.

Biztonsági utasítások

Fontos biztonsági utasítások

FIGYELMEZTETÉS

- A TŰZ VAGY A SOKK VESZÉLYÉNEK ELKERÜLÉSE ÉRDEKÉBEN NE HASZNÁLJON HOSSZABBÍTÓT, TARTÁLYT VAGY MÁS KIMENETET, HACSAK A PENGÉK NEM KÉPESEK MEGAKADÁLYOZNI A PENGÉ EXPOZÍCIÓJÁT.
- A TŰZ VAGY A SOKK VESZÉLYÉNEK ELKERÜLÉSE ÉRDEKÉBEN NE EXPOZÁLJA KI A KÉSZÜLÉKEKET VAGY A NEDVESSÉGET.



Ez a villám egy egyenlő oldalú háromszögben lévő nyílfejjel -szimbólummal figyelmezteti a felhasználókat a termékek házában lévő nem szigetelt veszélyes feszültség jelenlétére, amely elegendő nagyságrendű lehet ahhoz, hogy az elektromos ütés kockázatát képezze.

VIGYÁZAT

AZ ÁRAMÜTÉS KOCKÁZATA NEM NYÍLIK MEG

Figyelmeztetés: Az áramütés kockázatának csökkentése érdekében ne távolítsa el a fedelet (vagy hátulját). Nincsenek felhasználói, szervizelhető alkatrészek. Levelje a karbantartást a képzett szolgáltató személyizethez.



A felkiáltójel egy egyenlő oldalú háromszögben figyelmezteti a felhasználókat a készülék fontos működési és karbantartási (karbantartási) utasításainak jelenlétére a készüléket kísérő irodalomban.

Ezt a készüléket nem szabad víznek kitenni, és a folyadékkal, például a vázával töltött tárgyat nem szabad az egységre helyezni

VIGYÁZAT

- A robbanás veszélye, ha az akkumulátorokat helytelenül cserélik.
- Cserélje ki csak ekvivalens akkumulátorra.
- Ne tegye ki az akkumulátort a közvetlen napfénynek vagy más hőforrásnak.
- Gondoskodjon a használt akkumulátorok megfelelő ártalmatlanításáról.
- Ahol a hálózati csatlakozót vagy a készülékcsonkakozót használják leválasztó eszközként, a leválasztó eszköznek könnyen működtethetőnek kell maradnia.
- Az áramütés kockázatának csökkentése érdekében ne hajtson végre semmiféle szolgáltatást, csak a működési útmutatóban említettek.
- A TV-n belül nincsenek felhasználó-kiszolgálható alkatrészek; Ne nyissa ki a TV -házat.

Fontos információk

Ha a televízió nem megfelelően stabil helyen van elhelyezve, akkor az esés miatt potenciálisan veszélyes lehet. Számos sérülés, különösen a gyermekek számára, egyszerű óvintézkedések megtételével kerülhető el, például:

- A televízió gyártója által ajánlott szekrények vagy állványok használata.
- Csak olyan bútorok használata, amelyek biztonságosan támogatják a televíziót.
- Annak biztosítása, hogy a televízió nem túlnyúlja a tartó bútorok szélét.
- Nem helyezi el a televíziót magas bútorokra (például szekrényekre vagy könyvespolcokra) anélkül, hogy a bútorokat és a televíziót megfelelő támogatásra rögzítené.
- Nem állva a televíziókkal a televíziókon vagy a televízióban elhelyezett egyéb anyagokon, és a bútorok támogató bútorai között.
- gyermekek nevelése a bútorok mászásának veszélyeiről, hogy elérjék a televíziót vagy annak ellenőrzését.



Biztonságos telepítés

Használja a televíziót rögzítő övvel, hogy megkönnyítse a televízió előrelépését.



Biztonsági utasítások

1. **Olvassa el az utasításokat** - Az összes biztonsági és üzemeltetési utasítást el kell olvasni a készülék működtetése előtt.
2. **Az utasítások megtartása** - A biztonsági és üzemeltetési utasításokat a jövőbeni referencia céljából meg kell őrizni.
3. **Figyelmeztetés** - A készülékre és az üzemeltetési utasításokra vonatkozó összes figyelmeztetést be kell tartani.
4. **Kövesse az utasításokat** - Az összes működési utasítást be kell tartani.



5. **Víz és nedvesség** - A készüléket nem szabad a víz közelében használni.
6. **Kosár és állványok** - A készüléket csak olyan kosárral vagy állvánnyal szabad használni, amelyet a gyártó ajánl.
7. **Fal vagy mennyezet rögzítése** - A készüléket csak a falra vagy a mennyezetre kell felszerelni, a gyártó ajánlása szerint.
8. **Szellőztetés** - A készüléknek jól kell lennie, hogy elhelyezkedése vagy helyzete ne zavarja a megfelelő szellőzést.
9. **Hő** - Ezt a készüléket el kell távolítani a hőforrásoktól, például a radiátoroktól, a hőnyilvántartásoktól és a kályhaktól.
10. **Teljesítményforrások** - A készüléket csak az üzemeltetési utasításokban leírt vagy a készüléken megjelölt tápegységhez szabad csatlakoztatni.
11. **Földelés vagy polarizáció** - Óvintézkedéseket kell tenni.
12. **Teljesítménykábel** -védelem - A tápegységet úgy kell továbbítani, hogy azt valószínűleg ne járjon tovább, és a zsinórhoz és annak végéhez helyezve megcsípje.
13. **Tisztítás** - A készüléket csak a gyártó ajánlása szerint szabad megtisztítani.
14. **Power Line** - A kültéri antennát az elektromos vezetékektől távol kell elhelyezni.
15. **Kültéri antenna földelése** - Ha egy külső antennát csatlakoztatnak a vevőhöz, akkor az antennarendszert úgy kell földelni, hogy a feszültségeket és a beépített statikus töltéseket biztosítsák.
16. **Nem használati periódusok** - A készülék tápkábelét ki kell húzni a kimeneti nyílásból, ha hosszú ideig nem használják fel.
17. **Objektum és folyékony belépés** - gondoskodni kell arról, hogy a tárgyak ne essenek le, és a folyadékok nem ömlöttek be a házba a nyílásokon keresztül.
18. **Szolgáltatást igénylő feltételek** - A készüléket képzett szolgáltató személyzetnek kell kiszolgáltatnia, amikor:
 - A tápegység vagy a dugó megsérült.
 - Az objektumok leesnek, vagy folyadékot ömlöttek be a készülékbe.
 - A készüléket esőnek tették ki.
 - Úgy tűnik, hogy a készülék nem működik normálisan, vagy a teljesítmény jelentős változást mutat.
19. A szellőztetést nem szabad akadályozni azért, hogy a szellőztetést olyan tárgyakkal, például újságokkal, asztali ruhákkal, függönyökkel stb.
 - A készülékre nem szabad meztelen lángforrást, például megvilágított gyertyákat helyezni.
 - A készüléket védő földelő csatlakozással kell csatlakoztatni a hálózati aljzat kimenetéhez.
 - A készülékcsatlakozónak a leválasztó eszköznek tekintik, a leválasztó eszköznek könnyen működtethetőnek kell maradnia.
20. A berendezés trópusi és mérsékelt éghajlaton használható.

Felkészülés az új TV -jére

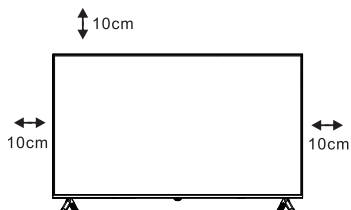

Állítsa be a tévét

Hogy a tévét egy határozott helyre tegye, amely elviselheti a TV súlyát.

A veszély elkerülése érdekében kérjük, ne tegye ki a TV-t a víz vagy a fűtőhely (például a fény, a gyertya, a fűtőgép) közelében, ne blokkolja a szellőztetést a TV hátulján.

Csatlakoztassa az antennát és az energiát

1. Csatlakoztassa az antenna kábelét a TV hátulján lévő antennale -aljzathoz.

2. A TV tápkábelének csatlakoztatásához.

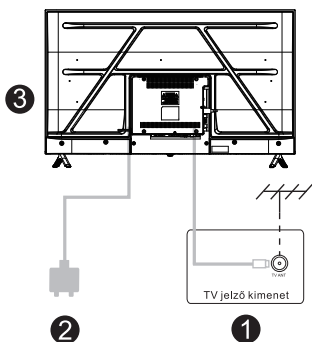

Kapcsolja be a TV-t

3. Ha a TV készenléti módban van (a fény piros), nyomja meg a TV bekapcsoló gombját, vagy nyomja meg a távvezérlő bekapcsoló gombját a TV bekapcsolásához.

Jegyzet:

Kép csak referencia célokra.

TV -állvány telepítési utasításai

Állvány telepítési útmutató

A TV csomagolva van a szekrénytől elválasztott TV -állványt. A TV -asztali állvány beállításához kérjük, hajtsa végre a telepítést az alábbi utasítások szerint.

1. A panel könnyen megkarcolható, ezért kérjük:

Helyezzen egy puha ruhát az asztalra, és tegye a TV arcát a ruhára.

Jegyzet: Az állvány telepítése/eltávolításakor mindig húzza ki először az AC -kábel.

2. Vegye be az alapot. Kérjük, igazítsa az alap és a TV csavarlyukait, majd helyezze be a csavarokat az alsó lyukakba, és húzza meg őket.

Jegyzet: Annak biztosítása érdekében, hogy a TV stabil legyen, kérjük, rögzítse az összes csavart.

Egyes TV-modellek állványát beépített típusú típusú, könnyen felszerelve az állványhoronyba való becsapással, a csavar helyett.

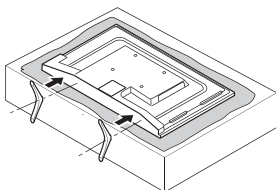

Kérjük, vegye figyelembe az alap irányát:



⏻ Bekapcsológomb

A TV alsó nézete

(Az első szekrény arca lefelé)

(Az illusztráció csak referenciaként szolgál, kérjük, természetbeni uralkodjon)

TV Jacks Magyarázát

Vissza és oldalsó panelek

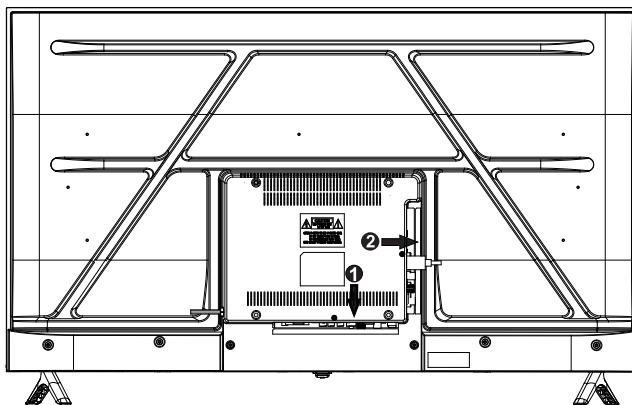

RJ45: Csatlakozik a hálózati kábelhez.

COAXIAL: Csatlakoztasson egy külső digitális audiorendszert.

CVBS: Csatlakoztasson egy olyan AV -eszközt, amelyben kompozit video -csatlakozók vannak, például videomagnó vagy DVD -lejátszó.

L: Bal audiocsatorna -kapcsolat. A bal audio csatlakozó általában fehér.

R: Jobb audiocsatorna -kapcsolat. A jobb audio csatlakozó általában piros.

Lnb in: Csatlakozik az antennához, a kábelhez vagy a kábeldobozhoz.

RF: Csatlakozik az antennához, a kábelhez vagy a kábeldobozhoz.

HDMI: Csatlakozik a DVD -lejátszó HDMI Out portjához, játékkonzolhoz, kábeldobozhoz vagy más HDMI eszközhöz.

USB: Csatlakoztassa az USB -eszközt, például a flash lemezt a TV -média funkció eléréséhez.

















FÜLHALLGATÓ: Csatlakoztasson egy 3,5 mm -es fülhallgatóval a személyes audio számára.

CI: Közös interfész nyílás.

A TÁVIRÁNYÍTÓ MŰKÖDÉSE



Távírányító gombjai

	Nyomja meg a gombot a TV bekapcsolásához készenléti módban.
	Nyomja meg a hang be- vagy kikapcsolásához.
0-9	Nyomja meg a csatornaszám vagy jelszó megadásához.
	Nyomja meg a képernyőmenü megnyitásához vagy bezárásához.
INFO	Nyomja meg a csatornainformáció megjelenítéséhez.
	Enter a hangalapú keresés elindításához.
	Nyomja meg a kezdőlap megnyitásához.
	Külső bemenetek, Használja a kívánt külső bemenet kiválasztásához. TV, AV, HDMI stb.
	Tájéltás, OK gomb Nyomja meg a ▲, ▼, ◀, ▶ gombot a menü kiválasztása közben. Nyomja meg AZ OK gombot a kiválasztáshoz vagy megerősítéshez.
	Előző gomb, Használja az előző menübe vagy a Beállításokba való visszatéréshez.
	WhaleTV+ gyorsgomb.
Apps	ALKALMAZÁS alkalmazáslista.
Library	Könyvtár gyorsgomb.
Files	Fájlkezelés.
+ VOL	Hangerő gomb, Használja a + vagy - gombot a hangerő beállításához.
+ CH	Csatorna gomb, Állítsa be a csatornát a + vagy - gombokkal.
	Netflix gyorsgomb.
	YouTube gyorsgomb.
	Disney+ gyorsgomb.
	Prime video gyorsgomb.
TXT	Nyomja meg a Teletext módba való belépéshez.
	Nyomja meg a lemez vagy a média lejátszásának elindításához, vagy a lejátszás szüneteltetéséhez.
	Személyes videorögzítő (akkor érhető el, ha a PVR funkció aktív).
SUB	Gombok a feliratok megjelenítéséhez/elrejtéséhez a képernyő alján, ha elérhetők.
AUDIO	Nyomja meg a hangcsatorna kiválasztásához.
	Beállítások gomb, Megjeleníti a Beállítások/Vezérlőpult menüt.
PIROS ZÖLD SÁRGA KÉK	A különböző színű témáknak felel meg.

MEGJEGYZÉS:

◆ A kézikönyvben található összes kép csak illusztráció, a tényleges termék eltérhet a képektől.

Bajnoki útmutató

Számos látszólagos hibás működést okoz az egység rendszeres kezelőszerveinek enyhe rendellenessége vagy ugyanolyan egyszerű okok. Ha nehézség merül fel az egység normál használatával, ellenőrizze az alábbi listában szereplő általános problémák listáját.

Ha a probléma továbbra is fennáll, húzza ki az egységet, és vegye fel a kapcsolatot a kereskedővel.

TÜNET	Az oradjusting ellenőrzésének módszerei
Nincs kép vagy hang	Ellenőrizze, hogy az AC dugó az aljzatban van -e. Ellenőrizze, hogy a ház megszakítója be van helyezve.
Kép normál, de nincs hang	Ellenőrizze, hogy a kötet nem a minimális beállításnál vagy a némitásnál van -e.
A távirányító nem működik	Ellenőrizze, hogy a TV -készlet bekapcsolt -e. Ellenőrizze az akkumulátorok működőképés és helyesen behelyezve. Győződjön meg arról, hogy az infravörös fogadóablak a TV -n nem van kitéve erős megvilágításnak, vagy semmilyen módon nem blokkolva.
Nem fogadhat semmilyen TV -jelet	Győződjön meg arról, hogy a forráskapcsoló TV -re van állítva. Ellenőrizze a légi elhelyezkedést és a csatlakozást. Ellenőrizze újra a hangolási módszert.
Nincsenek programjelek a külső forrásból kimenetét	Ellenőrizze a Forrás gombot, hogy megbizonyosodjon arról, hogy a recepcióhoz megfelelő helyzetben van -e.
Kontraszt és fényerő problémák	Végezze el a szükséges beállításokat a releváns beállításokhoz.
Időszakos rossz kontraszt és színes elhalványulás minden csatornán	Ellenőrizze a légi elhelyezkedést.
A szaggatott vonalak vagy csíkok megjelennek a képernyőn	Lehet, hogy beavatkozhat egy másik elektromos termék. Mozgassa a készüléket, ha továbbra is fennáll.
Hó a képernyőn	Ellenőrizze, hogy az antenna törött áramkört, laza csatlakozást vagy bármilyen látható sérülést.
Dupla képek vagy „szellemek”	Ellenőrizze a légi elhelyezkedést és az irányt - Az erős szél mozgathatja. Ellenőrizze azt is, hogy a hegyek vagy a magas épületek lehetnek -e a probléma. Az antenna irányának kisebb beállításának minimálisra kell csökkentenie a szellemeket.

Jegyzet: A külső tetőtéri/antenna beállítását megfelelő képzettségű személynek kell hagyni.

Sicherheitsanweisungen

Wichtige Sicherheitsanweisungen

WARNUNG

- UM FEUER- ODER SCHOCKGEFAHR ZU VERHINDERN, VERWENDEN SIE KEIN VERLÄNGERUNGSKABEL, EIN STECKDOSE ODER EIN ANDERES AUSLASS, ES SEI DENN, DIE KLINGEN KÖNNEN DIE EXPOSITION DER KLINGEN VERHINDERN.
- UM FEUER- ODER SCHOCKGEFAHR ZU VERHINDERN, EXPOSITIONIEREN SIE WEDER REGEN- NOCH FEUCHTIGKEIT.



Dieser Blitz mit Pfeilspitzensymbol in einem gleichseitigen Dreieck hat die Benutzer vor dem Vorhandensein einer nicht isolierten gefährlichen Spannung innerhalb des Produktgehäuse, das möglicherweise ausreichend ausreicht, um ein Risiko eines elektrischen Schocks zu bilden.

VORSICHT

DAS RISIKO EINES ELEKTROSCHOCKS ÖFFNET SICH NICHT

Warnung: Um das Risiko eines Elektroschocks zu verringern, entfernen Sie die Abdeckung (oder zurück) nicht. KEINE Benutzer wartungsfähige Teile im Inneren. Weitere Informationen finden Sie in qualifiziertem Servicepersonal.



Znak wykrzyknikowy w trójkącie równobocznym ostrzega użytkowników o obecności ważnych instrukcji operacyjnych i konserwacyjnych (serwisowych) w literaturze towarzyszącym urządzeniu.

Dieses Gerät sollte nicht Wasser ausgesetzt sein und kein mit Flüssigkeit gefüllter Objekt wie eine Vase sollte auf das Gerät platziert werden

VORSICHT

- Explosionsgefahr, wenn Batterien falsch ersetzt werden.
- Ersetzen Sie nur durch einen äquivalenten Akku -Typ.
- Legen Sie die Batterie nicht so aus, dass Sonnenlicht oder andere Wärmequelle angelegt wird.
- Stellen Sie die ordnungsgemäße Entsorgung gebrauchter Batterien sicher.
- Wenn der Netzstecker oder ein Geräterkuppler als Trenngerät verwendet wird, muss das Trenngerät leicht betrieben werden.
- Um das Risiko eines Elektroschocks zu verringern, führen Sie keine andere Wartung aus als das, was im Betriebshandbuch erwähnt wird.
- Im Fernseher gibt es keine vom Benutzer bedienlichen Teile. Öffnen Sie das Fernsehgehäuse nicht.

Wichtige Informationen

Wenn ein Fernseher nicht an einem ausreichend stabilen Ort positioniert ist, kann er aufgrund des Sturzes potenziell gefährlich sein. Viele Verletzungen, insbesondere für Kinder, können vermieden werden, indem einfache Vorsichtsmaßnahmen wie:

- Verwenden von Schränken oder Ständen vom Hersteller des Fernsehers empfohlen.
- Nur mit Möbeln, die den Fernseher sicher unterstützen können.
- Sicherstellen, dass der Fernseher den Rand der Stütz Möbel nicht überdämpft.
- Die Fernseher nicht auf hohen Möbeln (z. B. Schränke oder Bücherregale) platzieren, ohne sowohl die Möbel als auch den Fernseher zu einer geeigneten Unterstutzung zu verankern.
- Die Fernseher nicht auf Stoff oder anderen Materialien zwischen dem Fernseher und den unterstützenden Möbeln stehen.
- Kinder über die Gefahren des Kletterns auf Möbeln aufklären, um den Fernseher oder seine Kontrollen zu erreichen.



Sichere Installation

Verwenden Sie den Gürtel, der den Fernseher repariert, um das Verhinderung des Fernsehers daran zu hindern, nach vorne zu rutschen.



Sicherheitsanweisungen

1. **Anweisungen lesen** - Alle Sicherheits- und Betriebsanweisungen sollten vor dem Betrieb des Geräts gelesen werden.
2. **Anweisungen behalten** - die Sicherheits- und Betriebsanweisungen sollten zur zukünftigen Referenz aufbewahrt werden.
3. **Beachtungswarnungen** - Alle Warnungen im Gerät und in den Betriebsanweisungen sollten eingehalten werden.
4. **Befolgen Sie die Anweisungen** - Alle Betriebsanweisungen sollten befolgt werden.



5. **Wasser und Feuchtigkeit** - Das Gerät sollte nicht in der Nähe von Wasser verwendet werden.
6. **Wagen und Bestandsbestände** - Das Gerät sollte nur mit einem Karren oder einem Ständer verwendet werden, der vom Hersteller empfohlen wird.
7. **Wand- oder Deckenmontage** - Das Gerät sollte nur wie vom Hersteller an eine Wand oder Decke montiert werden.
8. **Belüftung** - Das Gerät sollte gut gelegen sein, so dass seine Position oder Position seine ordnungsgemäße Belüftung nicht beeinträchtigt.
9. **Wärme** - Dieses Gerät sollte von Wärmequellen wie Heizkörper, Wärmeregistern und Öfen entfernt werden.
10. **Stromquellen** - Das Gerät sollte nur mit einer Stromversorgung angeschlossen werden, wie in den Betriebsanweisungen beschrieben oder auf dem Gerät gekennzeichnet.
11. **Erdung oder Polarisation** - Vorsichtsmaßnahmen sollten getroffen werden.
12. **Kabelschutz** - Stromversorgungskabel sollte so weitergeleitet werden, dass es wahrscheinlich nicht zu Fuß von Gegenständen gegen das Kabel und sein Ende geklemmt wird.
13. **Reinigung** - Das Gerät sollte nur wie vom Hersteller empfohlen gereinigt werden.
14. **Stromlinie** - Eine Outdoor -Antenne sollte sich außerhalb der Stromleitungen befinden.
15. **Outdoor -Antennen Erdung** - Wenn eine Außenantenne mit dem Empfänger verbunden ist, muss das Antennensystem geerdet werden, um gegen Spannungen und statische Gebühren aufgebaut zu sein.
16. **Nichtverwendungszeiträume** - Das Netzkabel des Geräts sollte aus dem Auslass nicht genutzt werden, wenn sie für einen langen Zeitraum nicht genutzt werden.
17. **Objekt und Flüssigeintritt** - Es sollte vorsichtig sein, damit Objekte nicht fallen und Flüssigkeiten nicht durch Öffnungen in das Gehäuse verschüttet werden.
18. **Bedingungen, die Service erfordern** - Das Gerät sollte von qualifiziertem Servicepersonal bedient werden, wenn:
 - Das Stromversorgungskabel oder der Stecker wurde beschädigt.
 - Objekte sind auf oder Flüssigkeit in das Gerät verschüttet.
 - Das Gerät wurde Regen ausgesetzt.
 - Das Gerät scheint nicht normal zu funktionieren oder weist eine deutliche Leistungsänderung auf.
19. Die Belüftung sollte nicht durch die Abdeckung der Lüftungsöffnung mit Gegenständen wie Zeitungen, Tischkleid, Vorhängen usw. behindert werden.

Auf dem Apparat sollten keine nackten Flammenquellen wie beleuchtete Kerzen platziert werden.
Die Apparatur muss mit einer schützenden Erdung mit der Netzhöhle angeschlossen werden.
Die Gerätekupplung als Trennungsvorrichtung ist das Trennungsgeschäft leicht operativ.
20. Die Ausrüstung kann in tropischen und mäßigen Klimazonen verwendet werden.

Vorbereitung auf Ihren neuen Fernseher

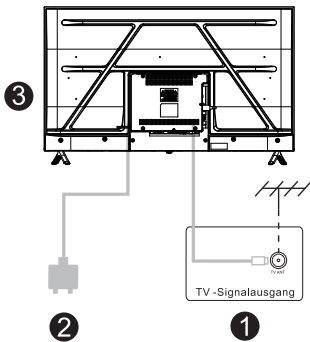
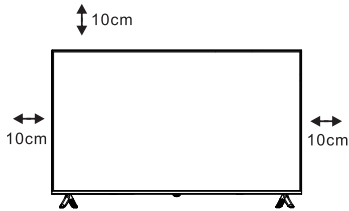

Setzen Sie Ihren Fernseher

Um Ihren Fernseher an einem festen Ort zu setzen, der das Gewicht des Fernsehers tragen kann.

Um Gefahr zu vermeiden, blockieren Sie den Fernseher nicht in der Nähe von Wasser oder Heizung (wie Licht, Kerze, Heizmaschine), blockieren Sie die Belüftung nicht auf der Rückseite des Fernsehgeräts.

Antenne und Kraft verbinden

1. Können Sie das Antennenkabel auf die Antennenhöhle auf der Rückseite des Fernsehers.
2. Um das Netzkabel des Fernsehgeräts anzuschließen.

Fernsehen einschalten

3. Wenn sich der Fernseher im Standby -Modus befindet (das Licht ist rot), drücken Sie die Ein- / Aus - Taste des Fernsehgeräts oder drücken Sie die Ein- / Ausschalttaste auf der Fernbedienung, um den Fernseher einzuschalten.

Notiz:

Bild nur für Referenzzwecke.

TV -Ständerinstallationsanweisungen

Stand Installationshandbuch

Der Fernseher ist mit dem Fernsehständer verpackt, der vom Schrank getrennt ist. Um den TV -Tischstand einzurichten, führen Sie die Installation gemäß den folgenden Anweisungen durch.

1. Das Panel kann leicht zerkratzt werden. Bitte bitte:

Legen Sie ein weiches Tuch auf den Tisch und legen Sie den Fernseher mit dem Gesicht nach unten auf das Tuch.

Notiz: Ziehen Sie das Wechselstromkabel immer zuerst, wenn Sie den Ständer installieren/entfernen.

2. Nehmen Sie die Basis. Bitte richten Sie die Schraubenlöcher der Basis und des Fernsehers aus und setzen Sie die Schrauben in die Löcher auf der Basis ein und ziehen Sie sie fest.

Notiz: Um sicherzustellen, dass der Fernseher stabil ist, sperren Sie bitte alle Schrauben.

Der Stand einiger TV-Modelle ist mit Snap-In-Typ ausgelegt, das einfach durch Schnappen in Stand Groove anstelle von Schrauben installiert wird.

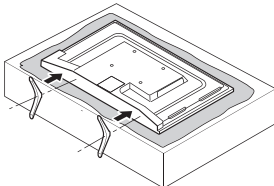

Bitte beachten Sie die Basisrichtung:



Die untere Sicht des Fernsehers
(Vorderschrank nach unten)

(Die Illustration dient nur als Referenz, bitte durchsetzen Sie sich in Sachleistungen)

TV -Buchsen Erklärung

Rücken- und Seitenpaneele

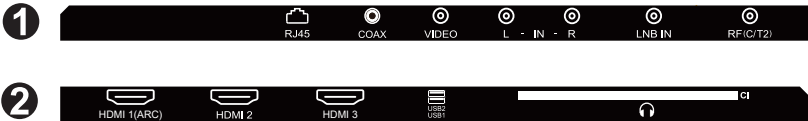
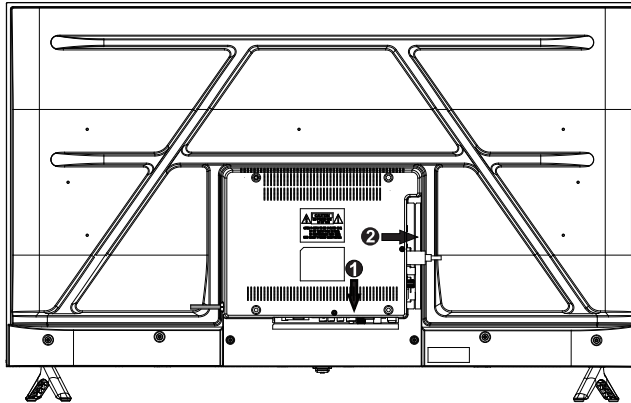

RJ45: Stellt eine Verbindung zum Netzkabel her.

COAXIAL: Schließen Sie ein externes digitales Audiosystem an.

CVBs: Schließen Sie ein AV -Gerät an, das zusammengesetzte Video -Buchsen wie VCR oder DVD -Player verfügt.

L: Linke Audiokanalverbindung. Der linke Audioanschluss ist normalerweise weiß.

R: Rechte Audiokanalverbindung. Der richtige Audioanschluss ist normalerweise rot.

Lnb in: Verbunden Sie die Antenne, das Kabel oder die Kabelbox.

RF: Verbunden Sie die Antenne, das Kabel oder die Kabelbox.

HDMI: Stellt eine Verbindung zum HDMI -Out -Port eines DVD -Players, einer Spielekonsole, einem Kabelbox oder einem anderen HDMI -Gerät her.

USB: Schließen Sie das USB -Gerät wie die Flash -Festplatte an, um auf die TV -Medienfunktion zuzugreifen.

KOPFHÖRER: Schließen Sie ein 3,5 -mm -Headset für persönliches Audio an.

CI: Gemeinsamer Schnittstellenschlitz.

BEDIENUNG DER FERNBEDIENUNG



Tasten der Fernbedienung

	Schalten Sie mit dieser Taste den Fernseher im Standby-Modus ein.
	Schalten Sie den Ton ein oder aus.
0-9	Geben Sie eine Kanalnummer oder ein Passwort ein.
	Öffnen oder schließen Sie das Bildschirmmenü.
INFO	Anzeigen der Kanalinformationen.
	Eingabetaste, um eine Sprachsuche zu starten.
	Öffnen Sie die Startseite.
	Externe Eingänge: Wählen Sie den gewünschten externen Eingang (TV, AV, HDMI usw.).
	Ausrichtung: OK-Taste Drücken Sie die , , , -Taste während der Menüauswahl. Drücken Sie die OK-Taste zum Auswählen oder Bestätigen.
	Zurück: Kehren Sie zum vorherigen Menü oder zu den Einstellungen zurück.
	WhaleTV+ Schnelltaste.
	App-Anwendungsliste.
	Bibliothek Schnelltaste.
	Dateiverwaltung.
+ VOL -	Lautstärke: Stellen Sie die Lautstärke mit den + oder -Tasten ein.
+ CH -	Kanal: Stellen Sie den Kanal mit den + oder -Tasten ein.
	Netflix Schnelltaste.
	YouTube Schnelltaste.
	Disney+ Schnelltaste.
	Prime Video-Taste.
TXT	Drücken, um den Videotext-Modus zu aktivieren.
	Drücken, um die Wiedergabe der Disc oder des Mediums zu starten oder zu pausieren.
	Persönlicher Videorekorder (verfügbar, wenn die PVR-Funktion aktiviert ist).
SUB	Tasten zum Ein-/Ausblenden von Untertiteln am unteren Bildschirmrand, falls verfügbar.
AUDIO	Drücken, um den Audiokanal auszuwählen.
	Einstellungstaste: Zeigt das Menü „Einstellungen/Dashboard“ an.
ROT GRÜN GELB BLAU	Entspricht den verschiedenfarbigen Objekten.

HINWEIS:

◆ Alle Abbildungen in dieser Anleitung dienen nur als Beispiele und dienen als Referenz. Das tatsächliche Produkt kann von den Abbildungen abweichen.

Fehlersuchehandbuch

Viele offensichtliche Fehlfunktionen werden zu leichten Fehlanpassungen der regulären Kontrollen Ihrer Einheit oder gleichermaßen einfacher Ursachen verursacht. Wenn Schwierigkeiten durch den normalen Einsatz Ihres Geräts entstehen, überprüfen Sie die Liste der gemeinsamen Probleme in der folgenden Liste.

Wenn das Problem weiterhin besteht, ziehen Sie Ihre Einheit aus und wenden Sie sich an Ihren Händler.

SYMPTOM	Methoden zur Überprüfung von Oradjusting
Kein Bild oder Ton	Überprüfen Sie, ob der Wechselstromstopfen in der Socket liegt. Check House Circuit Breaker befindet sich in der Position.
Bildnummer, aber kein Geräusch	Überprüfen Sie, ob das Volumen nicht in der Mindesteinstellung oder im Stummschalter liegt.
Fernbedienung funktioniert nicht	Überprüfen Sie, ob TV -Set -Strom eingeschaltet ist. Überprüfen Sie, ob die Batterien betriebsbereit sind und korrekt eingeführt werden. Stellen Sie sicher, dass das Infrarot -Empfangsfenster im Fernsehen einer starken Beleuchtung ausgesetzt oder in irgendeiner Weise blockiert ist.
Kann kein TV -Signal empfangen	Stellen Sie sicher, dass der Quellschalter auf TV eingestellt ist. Überprüfen Sie die Luftsposition und die Anziehung. Überprüfen Sie Ihre Tuning-Methode erneut.
Keine Programmsignale Ausgabe aus der externen Quelle	Überprüfen Sie die Quellschaltfläche, um sicherzustellen, dass sie für den Empfang in der richtigen Position befindet.
Kontrast- und Helligkeitsprob	Nehmen Sie die erforderlichen Anpassungen an relevante Einstellungen vor.
Intermittierende schlechte Kontrast und Farbverblassung auf allen Kanälen	Überprüfen Sie die Luftpositionierung.
Auf dem Bildschirm werden gepunktete Linien oder Streifen angezeigt	Es kann zu Störungen eines anderen elektrischen Produkts kommen. Gerät bewegen, wenn es bestehen bleibt.
Schnee auf dem Bildschirm	Überprüfen Sie die Antenne auf gebrochenen Schaltkreis, lockerer Anschluss oder sichtbare Schäden.
Doppelbilder oder "Ghosting"	Überprüfen Sie die Luftspeicher und Richtung - Starke Winde können dazu führen, dass sich dieser sich bewegen kann. Überprüfen Sie auch, ob Berge oder hohe Gebäude das Problem sein können. Eine geringfügige Einstellung der Richtung Ihrer Antenne sollte das Geist auf ein Minimum halten.

Notiz: Die Anpassung der externen Dach-/Antennenversorgung sollte einer angemessen qualifizierten Person überlassen werden.

Istruzioni di sicurezza

Importanti istruzioni di sicurezza

AVVERTIMENTO

- PER PREVENIRE IL PERICOLO DI INCENDIO O SHOCK, NON UTILIZZARE UN CAVO DI ESTENSIONE, UN RICETTACOLO O UN ALTRO SBOTTO A MENO CHE LE PALE NON POSSANO PREVENIRE L'ESPOSIZIONE ALLA LAMA.
- PER PREVENIRE IL PERICOLO DI INCENDIO O SHOCK, NON ESPOSE L'APPLIANCETO PIOGGIA O L'UMIDITÀ.



Questo flash lampo con simbolo della punta di freccia in un triangolo equilatero avvisa gli utenti alla presenza di una tensione pericolosa isolata delle Nazioni Unite all'interno del contenitore dei prodotti che può essere di grandezza sufficiente per costituire un rischio di scosse elettriche.

ATTENZIONE

IL RISCHIO DI SCOSSE ELETTRICHE NON SI APRIRÀ

Avvertimento: Per ridurre il rischio di scosse elettriche, non rimuovere la copertura (o la schiena). Nessun utente residenziale di parti all'interno. Fare riferimento al servizio al personale di servizio qualificato.



Il marchio esclamativo all'interno di un triangolo equilatero avvisa gli utenti della presenza di importanti istruzioni operative e di manutenzione (manutenzione) in letteratura che accompagnano l'appliance.

Questo apparecchio non deve essere esposto all'acqua e nessun oggetto riempito con liquido come un vaso dovrebbe essere posizionato sull'unità

ATTENZIONE

- Pericolo di esplosione se le batterie sono sostituite erroneamente.
- Sostituire con solo tipo di batteria equivalente.
- Non esporre la batteria alla luce solare diretta o a qualsiasi altra fonte di calore.
- Garantire il corretto smaltimento delle batterie usate.
- Laddove la spina di rete o un accoppiatore di apparecchi viene utilizzato come dispositivo di disconnessione, il dispositivo di disconnessione deve rimanere facilmente utilizzabile.
- Per ridurre il rischio di scosse elettriche, non eseguire alcuna manutenzione diversa da quella menzionata nel manuale operativo.
- Non ci sono parti di servizio utente all'interno della TV; Non aprire l'involucro TV.

Informazioni importanti

Se una televisione non è posizionata in una posizione sufficientemente stabile, può essere potenzialmente pericoloso a causa della caduta. Molte lesioni, in particolare per i bambini, possono essere evitate prendendo semplici precauzioni come:

- Utilizzo di armadi o stand raccomandati dal produttore della televisione.
- Solo usando mobili che possono supportare in sicurezza la televisione.
- Garantire che la televisione non stia sporgendo il bordo dei mobili di supporto.
- Non posizionare la televisione su mobili alti (ad esempio, armadi o librerie) senza ancorare sia i mobili che la televisione con un supporto adeguato.
- Non in piedi i televisori su stoffa o altri materiali posizionati tra la televisione e i mobili di supporto.
- Educare i bambini sui pericoli dell'arrampicata sui mobili per raggiungere la televisione o i suoi controlli.



Installazione sicura

Usa la cintura che fissa il televisore per facilitare il limite della televisione.



Istruzioni di sicurezza

1. **Leggi le istruzioni** - tutte le istruzioni di sicurezza e operativa devono essere lette prima che l'apppliance sia gestito.
2. **Conservare le istruzioni** - le istruzioni di sicurezza e operativa dovrebbero essere mantenute per riferimento futuro.
3. **Avvertimenti di ascolto** - tutti gli avvertimenti sull'apppliance e nelle istruzioni operativi dovrebbero essere rispettati.
4. **Seguire le istruzioni** - devono essere seguite tutte le istruzioni operative.



5. **Acqua e umidità** - l'apparecchio non deve essere usato vicino all'acqua.
6. **Carrello e stand** - l'apppliance deve essere utilizzato solo con un carrello o un supporto raccomandato dal produttore.
7. **Montaggio a parete o soffitto** - l'apppliance deve essere montato su un muro o un soffitto solo come raccomandato dal produttore.
8. **Ventilazione** - l'apppliance dovrebbe essere ben situato in modo che la sua posizione o posizione non interferisca con la sua corretta ventilazione.
9. **Calore** - questo apparecchio deve essere posizionato lontano da fonti di calore come radiatori, registri di calore e stufe.
10. **Fonti di potenza** - l'apppliance dovrebbe essere collegato solo a un alimentatore come descritto nelle istruzioni operative o come contrassegnato dall'apppliance.
11. **Grounding o polarizzazione** - Dovrebbero essere prese precauzioni.
12. **Protezione del cavo di alimentazione** - Il cavo di alimentazione deve essere instradato in modo che non sia probabile che venga camminato, pizzicato da oggetti posizionati su di esso contro il cavo e la sua estremità.
13. **Pulizia** - l'apppliance deve essere pulito solo come raccomandato dal produttore.
14. **Linea elettrica** - Un'antenna esterna dovrebbe trovarsi lontano dalle linee elettriche.
15. **Grounding dell'antenna esterna** - Se un'antenna esterna è collegata al ricevitore, il sistema di antenna deve essere messo a terra in modo da fornire contro le tensioni e le cariche statiche costruite.
16. **Periodi non utilizzati** - il cavo di alimentazione dell'apppliance deve essere scollegato dall'outlet se lasciato inutilizzato per un lungo periodo di tempo.
17. **L'ingresso di oggetti e liquidi** - dovrebbe essere prestata attenzione in modo che gli oggetti non cadano e i liquidi non vengono versati nel recinto attraverso aperture.
18. **Condizioni che richiedono il servizio** - l'apppliance deve essere assistito dal personale di servizio qualificato quando:
 - Il cavo di alimentazione o la spina è stato danneggiato.
 - Gli oggetti sono caduti o il liquido è stato rovesciato nell'apppliance.
 - L'apppliance è stato esposto alla pioggia.
 - L'apppliance non sembra funzionare normalmente o mostra un marcato cambiamento nelle prestazioni.
19. La ventilazione non deve essere ostacolata coprendo l'apertura della ventilazione con oggetti, come giornali, culo da tavolo, tende, ecc.
Nessuna fonte di fiamma nuda, come le candele illuminate, dovrebbero essere posizionate sull'apparato.
L'apparato deve essere collegato all'uscita della presa di rete con una connessione di messa a terra protettiva.
L'accoppiatore dell'apppliance considera il dispositivo di disconnessione, il dispositivo di disconnessione deve rimanere facilmente utilizzabile.
20. L'attrezzatura può essere utilizzata in climi tropicali e moderati.

Preparazione per la tua nuova TV

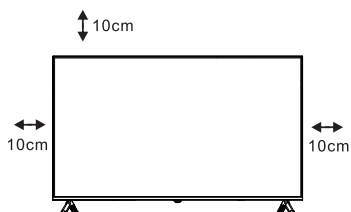

Imposta la tua TV

Mettere la TV in un posto fermo che può sopportare il peso della TV.

Per evitare il pericolo, per favore non esporre la TV vicino ad acqua o luogo di riscaldamento (come luce, candela, macchina da riscaldamento), non bloccare la ventilazione sul retro della TV.

Collegare l'antenna e la potenza

1. Connetti il cavo dell'antenna sulla presa dell'antenna sul retro della TV.
2. Per collegare il cavo di alimentazione della TV.

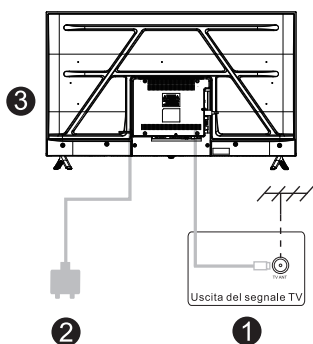

Accendi la TV

3. Se la TV è in modalità standby (la luce è rossa), premere il pulsante di accensione della TV o premere il pulsante di accensione sul telecomando per attivare la TV.

Nota:

Immagine solo a scopo di riferimento.

Istruzioni per l'installazione dello stand TV

Guida all'installazione degli stand

La TV è confezionata con il supporto TV separato dal mobile. Per configurare il supporto della tabella TV, eseguire l'installazione in base alle istruzioni seguenti.

1. Il pannello può essere graffiato facilmente, quindi per favore:

Metti un panno morbido sul tavolo e posiziona la TV a faccia in giù sul panno.

Nota: Scollegare sempre il cavo CA prima durante l'installazione/rimozione del supporto.

2. Prendi la base. Si prega di allineare i fori delle viti della base e della TV, quindi inserire le viti nei fori sulla base e serrarli.

Nota: Per garantire che la TV sia stabile, si prega di bloccare tutte le viti.

Lo stand di alcuni modelli TV è progettato con il tipo a snap-in, facilmente installato mediante scanalatura di supporto, anziché a vite.

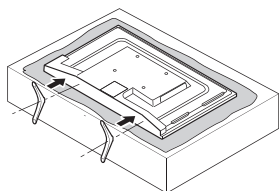

Si prega di prendere nota della direzione di base:

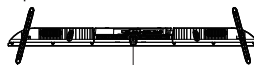

 Pulsante di accensione

La vista inferiore della TV

(Cabinet anteriore rivolta verso il basso)

(L'illustrazione è solo a riferimento, prevale in natura)

Spiegazione della TV Jacks

Pannelli posteriori e laterali

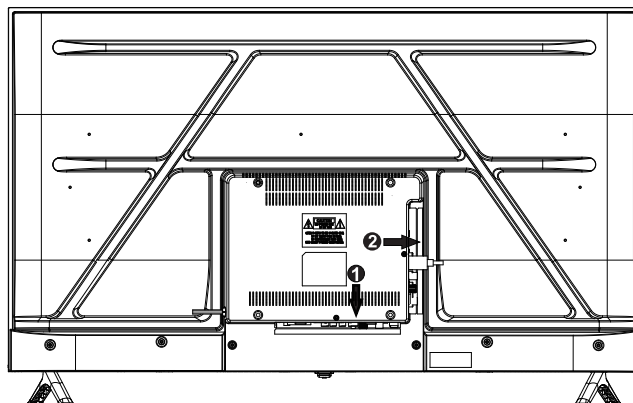

RJ45: Si collega al cavo di rete.

COAXIAL: Collegare un sistema audio digitale esterno.

CVB: Collega un dispositivo AV che ha jack video composti, come un videoregistratore o lettore DVD.

L: Connessione del canale audio sinistro. Il connettore audio sinistro è generalmente bianco.

R: Connessione del canale audio destro. Il giusto connettore audio è generalmente rosso.

Lnb in: Si collega all'antenna, al cavo o alla scatola del cavo.

RF: Si collega all'antenna, al cavo o alla scatola del cavo.

HDMI: Si collega alla porta HDMI fuori da un lettore DVD, console di giochi, cavo o altro dispositivo HDMI.

USB: Collegare il dispositivo USB come il disco flash per accedere alla funzione multimediale TV.

AURICOLARE: Collegare un auricolare da 3,5 mm per l'audio personale.

CI: Slot di interfaccia comune.

FUNZIONAMENTO DEL TELECOMANDO



Pulsanti del telecomando

	Premere questo pulsante per accendere il televisore in modalità standby.
	Premere per accendere o spegnere l'audio.
0-9	Premere per inserire un numero di canale o una password.
	Premere per aprire o chiudere il menu a schermo.
INFO	Premere per visualizzare le informazioni sul canale.
	Invio per avviare una ricerca vocale.
	Premere per aprire la Home Page.
	Ingressi esterni: utilizzare per selezionare l'ingresso esterno desiderato. TV, AV, HDMI, ecc.
	Orientamento, pulsante OK Premere il pulsante ▲, ▼, ◀, ▶ durante la selezione del menu. Premere il pulsante OK per selezionare o confermare.
	Pulsante Precedente: utilizzare per tornare al menu precedente o alle Impostazioni.
	Pulsante di scelta rapida WhaleTV+.
	Elenco delle applicazioni APP.
	Pulsante di scelta rapida Libreria.
	Gestione file.
+ VOL -	Pulsante Volume: utilizzare il pulsante + o - per regolare il volume.
+ CH -	Pulsante Canale: regolare il canale con i pulsanti + o - .
	Pulsante di scelta rapida Netflix.
	Pulsante di scelta rapida YouTube.
	Pulsante di scelta rapida Disney+.
	Pulsante di scelta rapida Prime Video.
TXT	Premere per accedere alla modalità Televideo.
	Premere per avviare la riproduzione del disco o del contenuto multimediale, oppure per metterla in pausa.
	Videoregistratore personale (disponibile quando la funzione PVR è attiva).
SUB	Pulsanti per mostrare/nascondere i sottotitoli nella parte inferiore dello schermo, se disponibili.
AUDIO	Premere per selezionare il canale audio.
	Pulsante Impostazioni: visualizza il menu Impostazioni/Dashboard.
ROSSO VERDE GIALLO BLU	Corrispondono ai diversi argomenti colorati.

NOTA:

♦ Tutte le immagini in questo manuale sono esempi, solo a scopo di riferimento, il prodotto reale potrebbe differire dalle immagini.

Guida alla ripresa dei problemi

Molti apparenti malfunzionamenti sono causati lievi maladicchi dei controlli regolari della tua unità o cause ugualmente semplici. In caso di difficoltà attraverso l'uso normale dell'unità, controllare l'elenco dei problemi comuni nell'elenco seguente.

Se il problema persiste, scollegare la tua unità e contattare il tuo rivenditore.

SINTOMO	Metodi di controllo dell'oradjusting
Nessuna immagine o suono	Controllare che la spina CA è nella presa. Controllare l'interruttore della casa è in posizione.
Immagine normale ma nessun suono	Verificare che il volume non sia alla sua impostazione minima o al muto.
Il telecomando non funziona	Controlla che la TV Set Power sia attiva. Controllare le batterie sono operative e inserite correttamente. Assicurati che la finestra di ricezione dell'infrarosso in TV non sia esposta a una forte illuminazione o bloccata in alcun modo.
Non può ricevere alcun segnale TV	Assicurarsi che l'interruttore di origine sia impostato su TV. Controllare la posizione e la connessione aerea. Rigcheck il tuo metodo di messa a punto.
Nessun segnali di programma Output dalla fonte esterna	Controlla il pulsante sorgente per assicurarti che sia nella posizione corretta per la ricezione.
Contrasto e problemi di luminosità	Apportare le regolazioni necessarie alle impostazioni pertinenti.
Contrasto intermittente scarso e sbiadimento del colore su tutti i canali	Controllare il posizionamento aereo.
Line o strisce tratteggiate appaiono sullo schermo	Potrebbero esserci interferenze da un altro prodotto elettrico. Sposta l'appliance se persiste.
Neve sullo schermo	Controllare l'antenna per il circuito rotto, il collegamento sciolto o qualsiasi danno visibile.
Doppie immagini o "fantasma"	Controllare la posizione e la direzione aerea: i venti forti possono causare la muoversi. Controlla anche se le montagne o gli edifici alti potrebbero essere il problema. L'adeguamento minore della direzione della tua antenna dovrebbe ridurre al minimo il fantasma.

Nota: La regolazione del tetto/antenna esterno deve essere lasciata a una persona opportunamente qualificata.

INSTRUCCIONES DE SEGURIDAD

INSTRUCCIONES DE SEGURIDAD IMPORTANTES

ADVERTENCIA

- PARA EVITAR INCENDIOS O DESCARGAS ELÉCTRICAS, NO UTILICE UN CABLE DE EXTENSIÓN, UN RECEPTÁCULO U OTRO TOMACORRIENTE A MENOS QUE LAS CUCHILLAS ESTÉN CUBIERTAS O EMPOTRADAS PARA EVITAR LA EXPOSICIÓN.
- PARA EVITAR INCENDIOS O DESCARGAS ELÉCTRICAS, NO EXPONGA ESTE APARATO A LA LLUVIA NI A LA HUMEDAD.



Este símbolo de rayo con punta de flecha en un triángulo equilátero alerta a los usuarios de la presencia de un voltaje peligroso aislado dentro del gabinete del producto que puede ser de magnitud suficiente para constituir un riesgo de descarga eléctrica.

PRECAUCIÓN

RIESGO DE DESCARGA ELÉCTRICA NO ABRIR

Advertencia: Para reducir el riesgo de descarga eléctrica, no retire la cubierta (o la parte posterior). No contiene piezas que el usuario pueda reparar. Solicite el mantenimiento a personal cualificado.



El signo de exclamación dentro de un triángulo equilátero alerta a los usuarios sobre la presencia de instrucciones importantes de funcionamiento y mantenimiento (servicio) en la literatura que acompaña al aparato.

Este aparato no debe exponerse al agua y no se debe colocar ningún objeto lleno de líquido, como un jarrón, sobre la unidad.

PRECAUCIÓN

- Peligro de explosión si las baterías se sustituyen incorrectamente.
- Reemplace únicamente con un tipo de batería equivalente.
- No exponga la batería a la luz solar directa ni a ninguna otra fuente de calor.
- Asegúrese de desechar adecuadamente las baterías usadas.
- Cuando se utilice el enchufe de red o un acoplador de aparato como dispositivo de desconexión, dicho dispositivo deberá permanecer fácilmente operativo.
- Para reducir el riesgo de descarga eléctrica, no realice ningún mantenimiento que no sea el mencionado en el manual de funcionamiento.
- No hay piezas dentro del televisor que el usuario pueda reparar; no abra la carcasa del televisor.

INFORMACIÓN IMPORTANTE

Si un televisor no se coloca en un lugar lo suficientemente estable, puede ser peligroso si se cae. Muchas lesiones, especialmente en niños, pueden evitarse tomando precauciones sencillas como:

- Utilizando gabinetes o soportes recomendados por el fabricante del televisor.
- Utilizando únicamente muebles que puedan sostener el televisor de forma segura.
- Asegurarse de que el televisor no sobresalga del borde del mueble que lo sostiene.
- No colocar el televisor sobre muebles altos (por ejemplo, armarios o estanterías) sin anclar tanto el mueble como el televisor a un soporte adecuado.
- No colocar los televisores sobre telas u otros materiales colocados entre el televisor y el mueble que los sostiene.
- Educar a los niños sobre los peligros de subirse a los muebles para alcanzar el televisor o sus controles.



Instalación segura

Utilice el cinturón que fija el televisor para facilitar que éste no se vuelque hacia adelante.



INSTRUCCIONES DE SEGURIDAD

1. **Lea las instrucciones** - se deben leer todas las instrucciones de seguridad y funcionamiento antes de utilizar el aparato.
2. **Conserve las instrucciones** - las instrucciones de seguridad y funcionamiento deben conservarse para futuras consultas.
3. **Preste atención a las advertencias** - se deben respetar todas las advertencias que aparecen en el aparato y en las instrucciones de funcionamiento.
4. **Siga las instrucciones** - se deben seguir todas las instrucciones de funcionamiento.



5. **Agua y humedad** - el aparato no debe utilizarse cerca del agua.
6. **Carro y soportes**- el aparato solo debe utilizarse con un carro o soporte recomendado por el fabricante.
7. **Montaje en pared o techo**- el aparato debe montarse en una pared o techo únicamente según lo recomendado por el fabricante.
8. **Ventilación**- el aparato deberá estar bien situado de manera que su ubicación o posición no interfiera con su adecuada ventilación.
9. **Calor**- este aparato debe colocarse lejos de fuentes de calor, como radiadores, rejillas de calefacción y estufas.
10. **Fuentes de alimentación**- el aparato solo debe conectarse a una fuente de alimentación como la descrita en las instrucciones de funcionamiento o como está marcada en el aparato.
11. **Puesta a tierra o polarización**- se deben tomar precauciones.
12. **Protección del cable de alimentación**- el cable de alimentación debe colocarse de manera que no haya riesgo de pisarlo ni de que objetos colocados sobre él aplasten a él o a su extremo.
13. **Limpieza**- el aparato debe limpiarse únicamente como lo recomienda el fabricante.
14. **Línea eléctrica**- una antena exterior debe ubicarse lejos de líneas eléctricas.
15. **Conexión a tierra de la antena exterior**- si se conecta una antena exterior al receptor, el sistema de antena debe estar conectado a tierra para protegerlo de voltajes y cargas estáticas acumuladas.
16. **Periodos de inactividad**- El cable de alimentación del aparato debe desenchufarse del tomacorriente cuando no se utilice durante un período prolongado.
17. **Entrada de objetos y líquidos**- se debe tener cuidado para que no caigan objetos ni se derramen líquidos dentro de la caja a través de las aberturas.
18. **Condiciones que requieren servicio**- el aparato debe ser reparado por personal de servicio calificado cuando:
 - El cable de alimentación o el enchufe están dañados.
 - Han caído objetos sobre el aparato o se ha derramado líquido en su interior.
 - El aparato ha estado expuesto a la lluvia.
 - El aparato no parece funcionar normalmente o muestra un cambio marcado en su rendimiento.
19. No se debe impedir la ventilación cubriendo la abertura de ventilación con elementos como periódicos, manteles, cortinas, etc.

No se deben colocar fuentes de llamas abiertas, como velas encendidas, sobre el aparato.

El aparato deberá conectarse a una toma de corriente con conexión de protección a tierra.

El acoplador del aparato se considera como un dispositivo de desconexión y debe permanecer fácilmente operable.
20. El equipo podrá utilizarse en climas tropicales y moderados.

PREPARACIÓN PARA SU NUEVO TELEVISOR

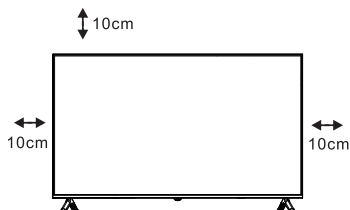

Configurar su TV

Coloque su televisor en un lugar firme que pueda soportar el peso del tv.

Para evitar peligros, no coloque el televisor cerca del agua o de un lugar con calefacción (como una luz, una vela o una máquina de calefacción). No bloquee ventilación en la parte posterior del televisor.

Conectar la antena y la alimentación

1. Conecte el cable de antena a la toma de antena en la parte posterior del televisor.
2. Enchufe el cable de alimentación del televisor.

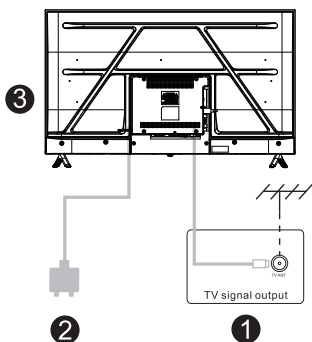

Encender la televisión

3. Si el televisor está en modo de espera (la luz está roja), presione el botón de encendido del televisor o presione el botón de encendido en el control remoto para encender el televisor.

Nota:

Imagen sólo como referencia.

Instrucciones de instalación del soporte de TV

Guía de instalación del soporte

El televisor se entrega con el soporte no instalado. Para instalar el soporte de mesa, siga las instrucciones a continuación.

1. El panel se puede rayar fácilmente, así que por favor:

Coloque un paño suave sobre la mesa y coloque el televisor boca abajo sobre el paño.

Nota: desconecte siempre primero el cable de CA antes de instalar o quitar el soporte.

2. Tome el soporte. Alinee los orificios de los tornillos del soporte con el televisor, inserte los tornillos en los orificios del soporte y apriételos.

Nota: para garantizar que el televisor esté estable, bloquee todos los tornillos.

El soporte de algunos modelos de TV está diseñado con un tipo de encaje a presión, que se instala fácilmente encajándolo en la ranura del soporte, en lugar de atornillarlo.

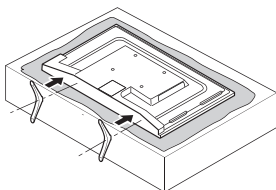

Por favor tome nota de la dirección del soporte:



⏻ Botón de encendido

La vista inferior del televisor

(La pantalla está orientada hacia abajo)

(La ilustración es solo de referencia.
Prevalzca en especie.)

EXPLICACIÓN DE LOS CONECTORES DE TV

Paneles traseros y laterales

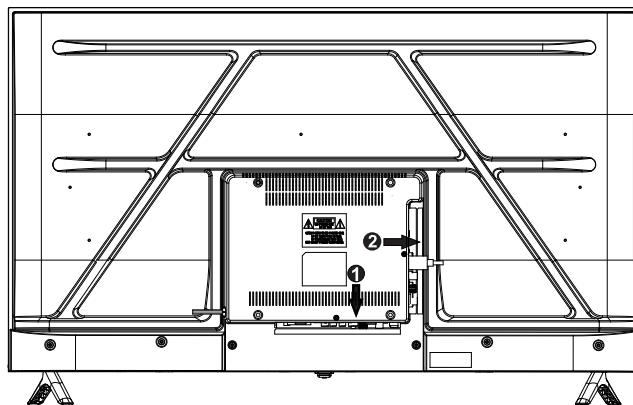

RJ45: Se conecta al cable de red.

COAXIAL: Conecte un sistema de audio digital externo.

CVBS: Se conecta a un dispositivo AV que tenga conectores de video compuesto, como una VCR o un reproductor de DVD.

L: Conexión del canal de audio izquierdo. El conector de audio izquierdo suele ser blanco.

R: Conexión del canal de audio derecho. El conector de audio derecho suele ser rojo.

LNB IN: Se conecta a la ANTENA, CABLE, o CAJA DE CABLE.

RF: Se conecta a la ANTENA, CABLE, o CAJA DE CABLE.

HDMI: Se conecta al puerto HDMI OUT de un reproductor de DVD, consola de juegos, Decodificador de cable u otro dispositivo HDMI.

USB: Se conecta a un dispositivo USB, como un disco flash, para acceder a la función de medios del televisor.

AURICULARES: Se conectan unos auriculares de 3,5 mm para audio personal.

CI: Ranura de interfaz común.

FUNCIONAMIENTO DEL MANDO A DISTANCIA



Botones del mando a distancia

	Pulse este botón para encender el televisor en modo de espera.
	Púlselo para activar o desactivar el sonido.
0-9	Púlselo para introducir un número de canal o una contraseña.
	Púlselo para abrir o cerrar el menú en pantalla.
INFO	Púlselo para mostrar la información del canal.
	Introduzca para iniciar una búsqueda por voz.
	Púlselo para abrir la página de inicio.
	Entradas externas: Úselo para seleccionar la entrada externa que desee: TV, AV, HDMI, etc.
	Orientación, botón OK Pulse el botón ▲, ▼, ◀, ▶ mientras selecciona el menú. Pulse el botón OK para seleccionar o confirmar.
	Botón Anterior: Úselo para volver al menú anterior o a Ajustes.
	Botón de acceso directo a WhaleTV+.
Apps	Lista de aplicaciones.
Library	Botón de acceso directo a la biblioteca.
Files	Gestión de archivos.
+ VOL -	Botón de volumen: Use los botones + o - para ajustar el volumen.
+ CH -	Botón de canal: Ajuste el canal con los botones + o -.
	Botón de acceso directo a Netflix.
	Botón de acceso directo a YouTube.
	Botón de acceso directo a Disney+.
	Botón de acceso directo a Prime Video.
TXT	Presiónelo para acceder al modo de teletexto.
	Presiónelo para iniciar la reproducción del disco o del medio, o para pausarla.
	Grabadora de video personal (disponible cuando la función PVR está activa).
SUB	Botones para mostrar/ocultar subtítulos en la parte inferior de la pantalla, si están disponibles.
AUDIO	Presiónelo para seleccionar el canal de audio.
	Botón de configuración: muestra el menú Configuración/Panel de control.
<small>ROJO VERDE AMARILLO AZUL</small>	Corresponde a los diferentes colores de los temas.

NOTA:

♦ Todas las imágenes de este manual son solo ejemplos, solo como referencia. El producto real puede diferir de las imágenes.

GUÍA DE SOLUCIÓN DE PROBLEMAS

Muchas fallas aparentes se deben a pequeños desajustes en los controles de su unidad o a causas igualmente simples. Si surge alguna dificultad durante el uso normal de su unidad, consulte la lista de problemas comunes a continuación.

Si el problema persiste, desconecte la unidad y comuníquese con su distribuidor.

SÍNTOMA	MÉTODOS DE COMPROBACIÓN O AJUSTE
Sin imagen ni sonido	Compruebe que el enchufe de CA esté en la toma de corriente. Compruebe que el disyuntor de la casa esté en la posición de encendido.
Imagen normal, pero sin sonido	Verifique que el volumen no esté al mínimo o en MUTE.
El control remoto no funciona	Compruebe que el televisor esté encendido. Compruebe que las baterías estén operativas y correctamente insertadas. Asegúrese de que la ventana receptora de infrarrojos del televisor no esté expuesta a una iluminación intensa ni bloqueada de ninguna manera.
No puedo recibir ninguna señal de TV	Asegúrese de que el interruptor FUENTE esté configurado en TV. Verifique la ubicación y la conexión de la antena. Vuelva a comprobar su método de ajuste.
No hay señales de programa emitidas desde una fuente externa	Compruebe el botón FUENTE para asegurarse de que esté en la posición correcta para la recepción.
Problemas de contraste y brillo	Realice los ajustes necesarios en la configuración relevante.
Contraste deficiente intermitente y desvanecimiento del color en todos los canales	Comprobar el posicionamiento de la antena.
Aparecen líneas punteadas o rayas en la pantalla	Podría haber interferencia de otro producto eléctrico. Si la interferencia persiste, cambie de lugar el aparato.
Nieve en la pantalla	Verifique que la antena no tenga circuitos rotos, conexiones sueltas o cualquier daño visible.
Imágenes dobles o 'fantasmas'	Verifique la ubicación y la dirección de la antena; los vientos fuertes pueden hacer que se mueva. También verifique si el problema reside en la presencia de montañas o edificios altos. Un pequeño ajuste de la dirección de la antena minimizará las imágenes fantasmas.

Nota: El ajuste del techo/antena externa debe dejarse a una persona debidamente calificada.

INSTRUCȚIUNI DE SIGURANȚĂ

INSTRUCȚIUNI IMPORTANTE DE SIGURANȚĂ

AVERTIZARE

- PENTRU A PREVENI RISCUL DE INCENDIU SAU DE ELECTROCUTARE, NU FOLOSIȚI UN PRELUNGITAR, O PRIZĂ SAU O PRIZĂ MULTIPLĂ DECÂT DACĂ LAMELE POT FI INTRODUSE ȘI ACOPERITE COMPLET, PENTRU A NU PERMITE EXPUNEREA LAMEI.
- PENTRU A PREVENI RISCUL DE INCENDIU SAU DE ELECTROCUTARE, NU EXPUNEȚI ACEST APARAT LA PLOAIE SAU UMIDITATE.



Acest fulger cu simbolul vârf de săgeată într-un triunghi echilateral avertizează utilizatorii cu privire la prezența unei tensiuni periculoase izolate în interiorul carcasei produsului, care poate fi de o magnitudine suficientă pentru a constitui un risc de electrocutare.

ATENȚIE RISC DE ELECTROCUTARE NU DESCHIDEȚI!

Atenție: Pentru a reduce riscul de electrocutare, nu îndepărtați capacul (sau partea din spate). Nu există piese care pot fi reparate de utilizator în interior. Consultați personalul de service calificat.



Semnul exclamării într-un triunghi echilateral avertizează utilizatorii cu privire la prezența unor instrucțiuni importante de utilizare și întreținere (service) în documentația care însoțește aparatul.

Acest aparat nu trebuie să fie expus la apă și niciun obiect umplut cu lichid, cum ar fi o vază, nu trebuie să fie așezat pe unitate.

ATENȚIE

- Pericol de explozie dacă bateriile sunt înlocuite în mod incorect.
- Înlocuiți bateria doar cu una de tip echivalent.
- Nu expuneți bateria la lumina directă a soarelui sau la orice altă sursă de căldură.
- Asigurați eliminarea corectă a bateriilor uzate.
- În cazul în care se utilizează ștecherul de la rețeaua electrică sau un cuplaj al unui aparat ca dispozitiv de deconectare, dispozitivul de deconectare trebuie să rămână ușor de utilizat.
- Pentru a reduce riscul de electrocutare, nu efectuați alte lucrări de întreținere în afara celor menționate în manualul de utilizare.
- În interiorul televizorului nu există componente care pot fi reparate de utilizator; nu deschideți carcasa televizorului.

INFORMAȚII IMPORTANTE

Dacă un televizor nu este poziționat într-un loc suficient de stabil, acesta poate fi potențial periculos din cauza căderii. Multe răni, în special ale copiilor, pot fi evitate luând măsuri de precauție simple, cum ar fi:

- Utilizați dulapurilor sau suporturilor recomandate de producătorul televizorului.
- Folosiți doar mobilier care poate susține televizorul în siguranță.
- Asigurați-vă că televizorul nu depășește marginea mobilierului de susținere.
- Nu așezați televizorul pe mobilier înalt (de exemplu, dulapuri sau biblioteci) fără a fixa atât mobila, cât și televizorul cu un suport adecvat.
- Nu așezați televizoarele pe pânză sau alte materiale plasate între televizor și mobilierul de susținere.
- Educați copiii cu privire la pericolele cățărării pe mobilă pentru a ajunge la televizor sau la comenzile acestuia.



Instalare sigură

Folosiți curea care fixează televizorul pentru a facilita blocarea acestuia și a împiedica răsturnarea acestuia înainte.



INSTRUCȚIUNI DE SIGURANȚĂ

1. **Citiți instrucțiunile** - Toate instrucțiunile de siguranță și de utilizare trebuie să fie citite înainte de a utiliza aparatul.
2. **Păstrați instrucțiunile** - Instrucțiunile de siguranță și de utilizare trebuie să fie păstrate pentru consultare ulterioară.
3. **Respectați avertismentele** - Toate avertismentele de pe aparat și din instrucțiunile de utilizare trebuie să fie respectate.
4. **Urmați instrucțiunile** - Trebuie să fie respectate toate instrucțiunile de utilizare.



5. **Apă și umezeală** - Aparatul nu trebuie să fie utilizat în apropierea apei.
6. **Cărucior și suporturi** - Aparatul trebuie să fie utilizat numai cu un cărucior sau suport recomandat de producător.
7. **Montare pe perete sau tavan** - Aparatul trebuie să fie montat pe perete sau tavan numai conform recomandărilor producătorului.
8. **Ventilație** - Aparatul trebuie să fie amplasat corespunzător, astfel încât amplasarea sau poziția sa să nu interfereze cu ventilația corespunzătoare.
9. **Căldură** - Acest aparat trebuie să fie amplasat departe de surse de căldură, cum ar fi calorifere, aparate care degajă căldură și sobe.
10. **Surse de alimentare** - Aparatul trebuie să fie conectat la o sursă de alimentare după cum este descris în instrucțiunile de utilizare sau așa cum este marcat pe aparat.
11. **Împământare sau polarizare** - Trebuie să fie luate măsuri de precauție.
12. **Protecția cablului de alimentare** - Cablul de alimentare trebuie să fie poziționat astfel încât să nu existe riscul de a se călcat pe el, de a fi ciupit de obiecte așezate pe cablu și de capătul acestuia.
13. **Curățare** - Aparatul trebuie să fie curățat numai conform recomandărilor producătorului.
14. **Linie electrică** - O antenă exterioară trebuie amplasată departe de liniile electrice.
15. **Împământarea antenei exterioare** - Dacă o antenă exterioară este conectată la receptor, sistemul de antenă trebuie să dispună de împământare pentru a proteja împotriva tensiunilor și a încărcărilor statice acumulate.
16. **Perioade de neutilizare** - Cablul de alimentare al aparatului trebuie să fie scos din priză dacă nu este utilizat pentru o perioadă lungă de timp.
17. **Pătrunderea obiectelor și lichidelor** - Trebuie să se acorde atenție pentru ca obiectele să nu cadă și lichidele să nu fie vărsate în incintă prin deschideri.
18. **Condiții care necesită service** - Aparatul trebuie să fie reparat de personal de service calificat atunci când:
 - Cablul de alimentare sau ștecărul a fost deteriorat.
 - Au căzut obiecte pe aparat sau s-a vărsat lichid în aparat.
 - Aparatul a fost expus la ploaie.
 - Aparatul nu pare să funcționeze normal sau prezintă o modificare semnificativă a performanței.
19. **Ventilația nu trebuie să fie împiedicată prin acoperirea orificiului de ventilație cu obiecte precum ziare, fețe de masă, perdele, etc.**

Nu trebuie să fie amplasate pe aparat surse de flacără deschisă, cum ar fi lumânări aprinse.

Aparatul trebuie să fie conectat la o priză de rețea cu o conexiune de protecție la împământare.

Ștecărul de rețea sau cuplajul aparatului este utilizat ca dispozitiv de deconectare, acesta trebuie să rămână ușor operabil.
20. Echipamentul poate fi utilizat în climate tropicale și moderate.

PREGĂTIRE PENTRU NOUL DVS. TELEVIZOR

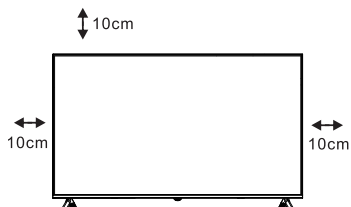

Setați televizorul

Poziționați televizorul într-un loc stabil care poate susține greutatea acestuia.

Pentru a evita pericolul, vă rugăm să nu amplasați televizorul în apropierea apei sau a unui surse de căldură (cum ar fi o lampă, lumânare, aparat de încălzire), nu blocați ventilația din spatele televizorului.

Conectați antena și alimentarea

1. Conectați cablul antenei la mufa de antenă din spatele televizorului.
2. Conectați cablul de alimentare al televizorului.

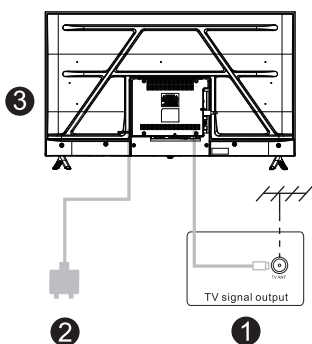

Porniți televizorul

3. Dacă televizorul este în modul standby (lumină roșie), apăsați butonul de alimentare al televizorului sau apăsați butonul de alimentare de pe telecomandă pentru a porni televizorul.

Nota:

Imaginea este doar cu titlu de referință.

Instrucțiuni de instalare a suportului TV

Ghid de instalare a standului

Televizorul este ambalat cu suportul TV demontat. Pentru a instala suportul TV de masă, vă rugăm să efectuați instalarea conform instrucțiunilor de mai jos.

1. Ecranul se poate zgâria ușor, așa că vă rugăm:

Așezați o cârpă moale pe masă și așezați televizorul cu fața în jos pe cârpă.

Notă: Deconectați întotdeauna cablul de alimentare la instalarea/demontarea suportului.

2. Luați suportul. Aliniați orificiile pentru șuruburi ale suportului și televizorului, apoi introduceți șuruburile în orificiile de pe suport și strângeți-le.

Notă: Pentru a asigura stabilitatea televizorului, blocați toate șuruburile. Suportul unor modele de televizoare este proiectat cu sistem de fixare cu clic, ușor de instalat prin fixare în canelura suportului, în loc de șurub.

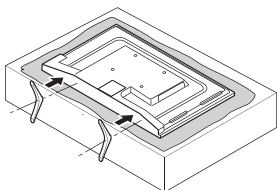

Vă rugăm să luați notă de direcția suportului:



⏻ Buton de pornire

Vederea de jos a televizorului

(Ecranul este orientat în jos)

(Ilustrația este doar pentru referință, aparatul dvs. este de referință)

EXPLICAREA CONEXIUNILOR TV

Panouri spate și laterale

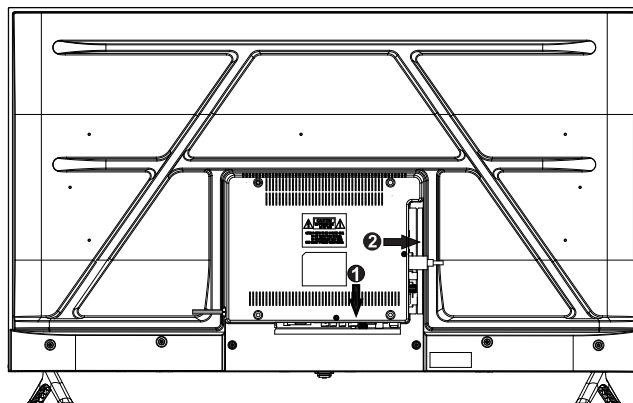

RJ45: Se conectează la cablul de rețea.

COAXIAL: Conectați un sistem audio digital extern.

CVBS: Conectați un dispozitiv AV cu mufe video compozite, cum ar fi un videocasetofon sau un player DVD.

L: Conexiune canal audio stâng. Conectorul audio stâng este de obicei alb.

R: Conexiune canal audio dreapta. Conectorul audio dreapta este de obicei roșu.

INTRARE LNB: Se conectează la ANTENĂ, CABLU, sau DECODOR DE CABLU.

RF: Se conectează la ANTENĂ, CABLU, sau DECODOR DE CABLU.

HDMI: Se conectează la portul HDMI OUT al unui DVD Player, al unei console de jocuri, decodor de cablu sau alt dispozitiv HDMI.

USB: Conectați dispozitivul USB, cum ar fi un stick de memorie, pentru a accesa funcția media TV.

CĂȘTI: Conectați o pereche de căști cu mufă de 3,5 mm pentru sunet personal.

CI: Slot de interfață comună.

FUNȚIONAREA TELECOMANDEI



Butoane ale telecomandei

	Apăsați acest buton pentru a porni televizorul în modul standby.
	Apăsați pentru a porni sau opri sunetul.
0-9	Apăsați pentru a introduce un număr de canal sau o parolă.
	Apăsați pentru a deschide sau a închide meniul de pe ecran.
INFO	Apăsați pentru a afișa informațiile despre canal.
	Enter pentru a porni o căutare vocală.
	Apăsați pentru a deschide pagina principală.
	Intrări externe, utilizați pentru a selecta intrarea externă dorită. TV, AV, HDMI etc.
	Orientare, butonul OK. Apăsați butonul ▲, ▼, ◀, ▶ în timp ce selectați meniul. Apăsați butonul OK pentru a selecta sau confirma.
	Butonul Anterior, utilizați pentru a reveni la meniul anterior sau la Setări.
	Buton de comandă rapidă WhaleTV+.
Apps	Listă de aplicații APP.
Library	Buton de comandă rapidă Bibliotecă.
Files	Gestionare fișiere.
+ VOL -	Buton Volum, utilizați butonul + sau - pentru a regla volumul.
+ CH -	Buton Canal, reglați canalul cu butoanele + sau -.
	Buton de comandă rapidă Netflix.
	Buton de comandă rapidă YouTube.
	Buton de comandă rapidă Disney+.
	Buton de comandă rapidă Prime Video.
TXT	Apăsați pentru a intra în modul Teletext.
	Apăsați pentru a porni redarea discului sau a suportului media sau pentru a întrerupe redarea.
	Înregistrator video personal (disponibil când funcția PVR este activă).
SUB	Butoane pentru afișarea/ascunderea subtitrărilor în partea de jos a ecranului, dacă sunt disponibile.
AUDIO	Apăsați pentru a selecta canalul audio.
	Butonul Setări, afișează meniul Setări/Tabloul de bord.
ROȘU VERDE GALBEN ALBASTRU	Corespunde subiectelor de diferite culori.

NOTĂ:

♦ Toate imaginile din acest manual sunt exemple, doar pentru referință, produsul real poate diferi de imagini.

GHID DE DEPANARE

Multe defecțiuni aparente sunt cauzate de mici ajustări ale comenzilor obișnuite ale unității sau de cauze la fel de simple. Dacă apare vreo dificultate în timpul utilizării normale a unității, verificați lista de probleme comune din lista de mai jos.

Dacă problema persistă, deconectați unitatea și contactați distribuitorul.

SIMPTOM	METODE DE VERIFICARE SAU REGLARE
Fără imagine sau sunet	Verificați dacă ștecărul de curent alternativ este în priză. Verificați dacă întrerupătorul de circuit al casei este în poziția PORNIT.
Imagine normală, dar fără sunet	Verificați dacă volumul nu este la minim sau pe MUTE.
Telecomanda nu funcționează	Verificați dacă televizorul este pornit. Verificați dacă bateriile sunt funcționale și introduse în mod corect. Asigurați-vă că fereastra de recepție în infraroșu a televizorului nu este expusă la lumină puternică sau blocată în vreun fel.
Nu poate recepționa niciun semnal TV	Asigurați-vă că comutatorul SOURCE este setat pe TV. Verificați amplasarea și conexiunea antenei. Verificați din nou metoda de căutare.
Niciun semnal de program nu este emis de o sursă externă	Verificați butonul SOURCE pentru a vă asigura că este în poziția corectă pentru recepție.
Probleme de contrast și luminozitate	Faceți ajustările necesare la setările relevante.
Contrast slab intermitent și decolorare a culorii pe toate canalele	Verificați poziționarea antenei.
Pe ecran apar linii punctate sau dungi	Este posibil să existe interferențe de la un alt produs electric. Mutați aparatul dacă persistă.
Static pe ecran	Verificați antena pentru a depista eventualele circuite defect, conexiuni slăbite sau orice deteriorări vizibile.
Imagini duble sau remanența imaginii	Verificați amplasarea și direcția antenei, întrucât vântul puternic o poate deplasa. Verificați, de asemenea, dacă problema ar putea fi cauzată de munți sau clădiri înalte. O mică ajustare a direcției antenei ar trebui să reducă la minimum efectele de remanență a imaginii.

Notă: Reglarea externă a acoperișului/antenei trebuie să fie efectuată de persoane calificate.

Instrukcje bezpieczeństwa

Ważne instrukcje bezpieczeństwa

OSTRZEŻENIE

- ABY ZAPOBIEC ZAGROŻENIU POŻARU LUB WSTRZĄSU, NIE UŻYWAJ PRZEDŁUŻACZA, POJEMNIKA LUB INNEGO GNIAZDKA, CHYBA ŻE OSTRZA MOGĄ ZAPOBIEC EKSPOZYCJI NA OSTRZA.
- ABY ZAPOBIEC ZAGROŻENIU POŻARU LUB WSTRZĄSU, NIE NARAŻAJ DESZCZU LUB WILGOCI DESZCZU LUB WILGOCI.



Ta błyskawica z symbolem grotu w równobocznym trójkącie ostrzega użytkowników o obecności nie izolowanego niebezpiecznego napięcia w obudowie produktów, które mogą mieć wystarczającą wielkość, aby stanowić ryzyko porażenia prądem.

OSTROŻNOŚĆ

RYZIKO PORAŻENIA PRĄDEM NIE OTWIERA SIĘ

Ostrzeżenie: Aby zmniejszyć ryzyko porażenia prądem, nie usuwaj pokrywy (ani z tyłu). W środku nie ma części obsługujących użytkownika. Poleć serwis do wykwalifikowanego personelu serwisowego.



Znak wykrzyknikowy w trójkącie równobocznym ostrzega użytkowników o obecności ważnych instrukcji operacyjnych i konserwacyjnych (serwisowych) w literaturze towarzyszącym urządzeniu.

To urządzenie nie powinno być narażone na wodę i na urządzeniu nie należy umieszczać żadnego obiektu wypełnionego cieczą

OSTROŻNOŚĆ

- Niebezpieczeństwo wybuchu, jeśli baterie są nieprawidłowo wymienione.
- Wymień tylko równoważny rodzaj baterii.
- Nie narażaj baterii na bezpośrednie światło słoneczne lub inne źródło ciepła.
- Zapewnij odpowiednie usuwanie używanych baterii.
- W przypadku, gdy wtyczka sieciowa lub łącznik urządzenia jest używany jako urządzenie odłączające, urządzenie odłączającego się pozostaje łatwo działające.
- Aby zmniejszyć ryzyko porażenia prądem, nie wykonuj żadnego serwisu innego niż wspomniane w instrukcji obsługi.
- W telewizji nie ma części, które userowałyby w telewizji; Nie otwieraj obudowy telewizyjnej.

Ważne informacje

Jeśli telewizja nie jest ustawiona w wystarczająco stabilnym miejscu, może być potencjalnie niebezpieczna z powodu upadku. Można uniknąć wielu obrażeń, szczególnie dzieci, podejmując proste środki ostrożności, takie jak:

- Korzystanie z szaf lub stojaków zalecanych przez producenta telewizji.
- Tylko korzystanie z mebli, które mogą bezpiecznie wspierać telewizję.
- Zapewnienie, że telewizja nie zwraca się na krawędzi mebli podtrzymujących.
- Nie umieszczając telewizji na wysokich meblach (na przykład szafki lub regały) bez zakotwiczenia zarówno mebli, jak i telewizji do odpowiedniego wsparcia.
- Nie stojąc telewizji na tkaninie lub innych materiałach umieszczonych między telewizorem a meblami wspierającymi.
- Edukowanie dzieci na temat niebezpieczeństw wspinania się na meble w celu dotarcia do telewizji lub jego kontroli.



Bezpieczna instalacja

Użyj pasa naprawiającego telewizję, aby ułatwić powstrzymanie telewizji od do przodu.



Instrukcje bezpieczeństwa

1. **Przeczytaj instrukcje** - wszystkie instrukcje bezpieczeństwa i obsługi powinny być odczytane przed obsługą urządzenia.
2. **Zachowaj instrukcje** - instrukcje bezpieczeństwa i obsługi powinny zostać zachowane w celu uzyskania przyszłego odniesienia.
3. **Uważa się za ostrzeżenia** - wszystkie ostrzeżenia dotyczące urządzenia i instrukcji obsługi powinny być przestrzegane.
4. **Postępuj zgodnie z instrukcjami** - należy przestrzegać wszystkich instrukcji obsługi.



5. **Woda i wilgoć** - urządzenie nie należy stosować w pobliżu wody.
6. **Wózek i stoiska** - urządzenie powinno być używane wyłącznie z wózkiem lub stojakiem, które jest zalecane przez producenta.
7. **Montowanie ściany lub sufitu** - urządzenie powinno być zamontowane na ścianie lub suficie tylko zgodnie z zaleceniami producenta.
8. **Wentylacja** - urządzenie powinno być dobrze usytuowane, aby jego położenie lub pozycja nie zakłócała jego właściwej wentylacji.
9. **Ciepło** - To urządzenie powinno być umieszczone z dala od źródeł ciepła, takich jak grzejniki, rejestry ciepłe i piece.
10. **Źródła zasilania** - urządzenie powinno być podłączone tylko do zasilacza, jak opisano w instrukcjach obsługi lub jak zaznaczone na urządzeniu.
11. **Uziemienie lub polaryzacja** - należy podjąć środki ostrożności.
12. **Ochrona przed przewodem zasilającym** - przewód zasilający powinien być kierowany tak, aby prawdopodobnie nie było go chodźć, ściśnięte przez przedmioty umieszczone na nim na sznurku i jego końcu.
13. **Czyszczenie** - urządzenie powinno być czyszczone tylko zgodnie z zaleceniami producenta.
14. **Linia energetyczna** - antena zewnętrzna powinna znajdować się z dala od linii energetycznych.
15. **Uziemienie anteny zewnętrznej** - jeśli antena zewnętrzna jest podłączona do odbiornika, system anteny musi być uziemiony, aby zapewnić napięcia i zabudowane ładunki statyczne.
16. **Okresy bez użycia** - przewód zasilający urządzenia powinien być odłączony od ujęcia, gdy pozostaje nieużywany przez długi czas.
17. **Wejście obiektów i cieczy** - należy zachować ostrożność, aby obiekty nie spadły, a płyny nie były rozlane do obudowy przez otwory.
18. **Warunki wymagające usługi** - urządzenie powinno być obsługiwane przez wykwalifikowanego personelu serwisowego, gdy:
 - Przewód zasilający lub wtyczka została uszkodzona.
 - Obiekty upadły lub ciecz zostały rozlane na urządzenie.
 - Urządzenie zostało narażone na deszcz.
 - Urządzenie nie wydaje się działać normalnie ani nie wykazuje wyraźnej zmiany wydajności.
19. Wentylacji nie należy utrudniać, pokrywając otwór wentylacyjny przedmiotami, takimi jak gazety, stoliki, zasłony itp.
Na aparacie nie należy umieścić nagich źródeł płomienia, takich jak zapalone świece.
Aparat powinien być podłączony do gniazdka gniazda głównego z ochronnym połączeniem uziemienia.
Uważanie urządzenia jako urządzenie odłączające, urządzenie odłączającego się pozostaje łatwo działające.
20. Sprzęt może być używany w klimatach tropikalnych i umiarkowanych.

Przygotowanie do nowego telewizora

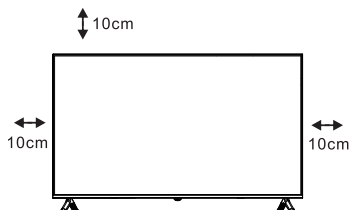

1. Ustaw swój telewizor

Aby umieścić telewizor w mocnym miejscu, które może znieść ciężar telewizora.

Aby uniknąć niebezpieczeństwa, nie narażaj telewizora w pobliżu wody lub miejsca grzewczego (takiego jak światło, świeca, maszyna grzewcza), nie blokuj wentylacji z tyłu telewizji.

Połącz antenę i moc

1. Podłącz kabel antenowy do gniazda anteny z tyłu telewizora.
2. Aby podłączyć przewód zasilający telewizora.

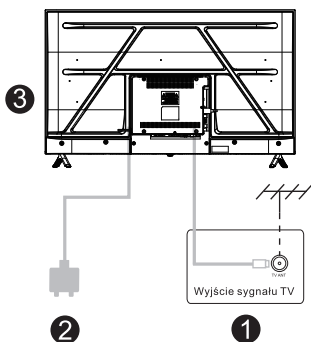

Włącz telewizję

3. Jeśli telewizor jest w trybie gotowości (światło czerwone), naciśnij przycisk zasilania telewizora lub naciśnij przycisk zasilania na pilocie, aby włączyć telewizor.

Notatka:

Zdjęcie wyłącznie do celów referencyjnych.

Instrukcje instalacji stoiska telewizyjnego

Podręcznik instalacji stojaka

TV jest pakowany z stoiskiem telewizyjnym oddzielonym od szafki. Aby skonfigurować stojak na tabelę telewizji, wykonaj instalację zgodnie z poniższymi instrukcjami.

1. Panel można łatwo zarysować, więc proszę:

Połóż miękką szmatkę na stole i umieść telewizor twarzą na szmatce.

Notatka: Zawsze najpierw odłącz przewód prądu przemiennego podczas instalowania/usuwania stojaka.

2. Weź bazę. Proszę wyrównać otwory śrubowe podstawy i telewizora, a następnie wstaw śruby do otworów na podstawie i dokręć je.

Notatka: Aby upewnić się, że telewizor jest stabilny, zablokuj wszystkie śruby.

Stojak z niektórych modeli telewizji jest zaprojektowany z typem snap-in, łatwo zainstalowanego przez uderzenie w rowek stojaka zamiast śruby.

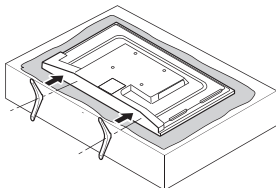

Zwróć uwagę na kierunek podstawowy:



Przycisk zasilania

Dolny widok telewizora

(Przednia szafka twarzą w dół)

(Ilustracja dotyczy wyłącznie odniesienia, prosimy o panowanie w naturze)

Wyjaśnienie Jacków telewizyjnych

Panele z tyłu i bocznymi

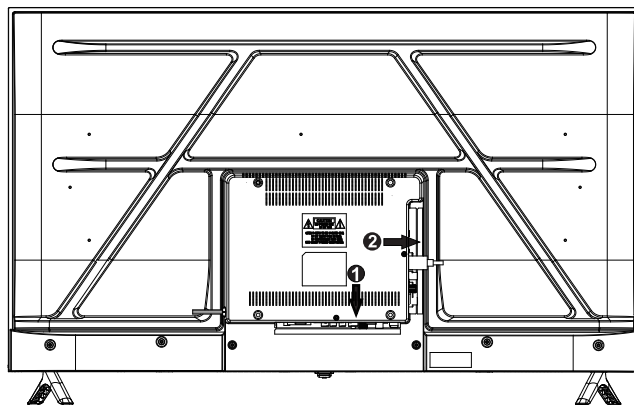

RJ45: Łączy się z kablem sieciowym.

COAXIAL: Podłącz zewnętrzny cyfrowy system audio.

CVB: Podłącz urządzenie AV, które ma kompozytowe gniazda wideo, takie jak magnetowid lub odtwarzacz DVD.

L: Lewe połączenie kanału audio. Lewy złącze audio jest zwykle białe.

R: Właściwe połączenie kanału audio. Właściwe złącze audio jest zwykle czerwone.

LNB w: Łączy się z anteną, kablową lub kablową.

RF: Łączy się z anteną, kablową lub kablową.

HDMI: Łączy się z portem HDMI odtwarzacza DVD, konsolą gier, kablową lub innym urządzeniem HDMI.

USB: Podłącz urządzenie USB, takie jak dysk Flash, aby uzyskać dostęp do funkcji Media TV.

NAUSZNIK: Podłącz zestaw słuchawkowy 3,5 mm do osobistego dźwięku.

CI: Wspólne miejsce na interfejs.

OBSŁUGA PILOTA



Przyciski pilota

	Naciśnij ten przycisk, aby włączyć telewizor w trybie czuwania.
	Naciśnij, aby włączyć lub wyłączyć dźwięk.
0-9	Naciśnij, aby wprowadzić numer kanału lub hasło.
	Naciśnij, aby otworzyć lub zamknąć menu ekranowe.
INFO	Naciśnij, aby wyświetlić informacje o kanale.
	Enter, aby rozpocząć wyszukiwanie głosowe.
	Naciśnij, aby otworzyć stronę główną.
	Wejścia zewnętrzne, użyj, aby wybrać żądane wejście zewnętrzne (TV, AV, HDMI itp.).
	Orientacja, przycisk OK Naciśnij przycisk , , , podczas wybierania menu. Naciśnij przycisk OK, aby wybrać lub potwierdzić.
	Przycisk Poprzedni, użyj, aby powrócić do poprzedniego menu lub Ustawień.
	Przycisk skrótu WhaleTV+.
Apps	Lista aplikacji.
Library	Przycisk skrótu biblioteki.
Files	Zarządzanie plikami.
+ VOL -	Przycisk głośności, użyj przycisków + lub - , aby dostosować głośność.
+ CH -	Przycisk Kanał, dostosuj kanał za pomocą przycisków + lub - .
	Przycisk skrótu Netflix.
	Przycisk skrótu YouTube.
	Przycisk skrótu Disney+.
	Przycisk skrótu do głównego wideo.
TXT	Naciśnij, aby przejść do trybu telegazety.
	Naciśnij, aby rozpocząć odtwarzanie płyty lub multimedii albo wstrzymać odtwarzanie.
	Osobisty rejestrator wideo (dostępny, gdy funkcja PVR jest aktywna).
SUB	Przyciski do wyświetlania/ukrywania napisów u dołu ekranu, jeśli są dostępne.
AUDIO	Naciśnij, aby wybrać kanał audio.
	Przycisk Ustawienia, wyświetla menu Ustawienia/Panel sterowania.
CZERWONY ZIEŁONY ŻÓŁTY NIEBIESKI	Odpowiadają różnym kolorom.

UWAGA:

- ◆ Wszystkie zdjęcia w niniejszej instrukcji są przykładowe i mają charakter wyłącznie poglądowy. Rzeczywisty produkt może różnić się od zdjęć.

Przewodnik po kłopotach

Wiele pozornych nieprawidłowych działań powoduje niewielkie niedostosowanie regularnych kontroli urządzenia lub równie prostych przyczyn. Jeśli jakiegokolwiek trudność pojawi się poprzez normalne użycie urządzenia, sprawdź listę typowych problemów na poniższej liście.

Jeśli problem będzie się utrzymywał, odłącz urządzenie i skontaktuj się z sprzedawcą.

OBJAW	Metody sprawdzania oradjusty
Brak obrazu ani dźwięku	Sprawdź, czy wtyczka prądu przemiennego znajduje się w gnieździe. Sprawdź wyłącznik obwodu House znajduje się w pozycji ON.
Obraz normalny, ale bez dźwięku	Sprawdź, czy głośność nie jest w minimalnym ustawieniu ani na wyciszenie.
Zdalne sterowanie nie działa	Sprawdź, czy telewizor jest włączony. Sprawdź akumulatory działające i poprawnie wstawiane. Upewnij się, że okno odbierające w podczerwieni w telewizji nie jest narażone na silne oświetlenie lub w żaden sposób zablokowane.
Nie można odbierać żadnego sygnału telewizyjnego	Upewnij się, że przełącznik źródłowy jest ustawiony na telewizję. Sprawdź lokalizację i połączenie lotnicze. Przejrzyj swoją metodę strojenia.
Brak wyjściowych sygnałów programu ze źródła zewnętrznego	Sprawdź przycisk źródłowy, aby upewnić się, że jest on właściwej pozycji do odbioru.
Problemy z kontrastem i jasnością	Dokonaj niezbędnych korekt odpowiednich ustawień.
Przerywany słaby kontrast i blaknięcie kolorów na wszystkich kanałach	Sprawdź pozycjonowanie powietrzne.
Kropkowane linie lub paski pojawiają się na ekranie	Mogą istnieć zakłócenia innego produktu elektrycznego. Przenieś urządzenie, jeśli się utrzymuje.
Śnieg na ekranie	Sprawdź antenę pod kątem rozbitego obwodu, luźnego połączenia lub dowolnego widocznego uszkodzenia.
Podwójne obrazy lub „duchy”	Sprawdź lokalizację i kierunek powietrza - silne wiatry mogą powodować poruszanie się. Sprawdź także, czy problemem mogą być góry lub wysokie budynki. Niewielka regulacja kierunku anteny powinna ograniczyć duchy do minimum.

Notatka: Zewnętrzna regulacja dachu/anteny powinna pozostawić osobom odpowiednio wykwalifikowaną.

Hikers | VIDAA