

*1 - Tryb programowania / resetowania urządzeń.	Tryb programowania osiąga się poprzez wciśnięcie przycisku programowania na dodawanym / resetowanym urządzeniu. Produkty FAKRO posiadają przyciski programowania oznaczone literą „P”.
*2 - Kopiowanie danych	Niezależnie czy dodajesz pilot podrzędny czy przekazujesz funkcję pilota nadrzędnego, nazwy własne urządzeń, grup i scen nie są kopiowane. Zamieniane są na nazwy domyślne.
*3 - DODAJ URZĄDZENIE	W pilocie ZRS 24 funkcja DODAJ URZĄDZENIE znajduje się w ustawieniach Z-Wave. Inne piloty - patrz do ich instrukcji.
*4 - TRYB UCZENIA	W pilocie ZRS 24 funkcja TRYB UCZENIA znajduje się w ustawieniach Z-Wave. Inne piloty - patrz do ich instrukcji.
*5 - Funkcja Przekazywania	Funkcja dostępna tylko w pilotach z możliwością pozwalającą na zdalne przekazywanie zmian w ustawieniach w pilocie nasłuchującym. Każdy tego typu pilot może mieć odrębną nazwę tej funkcji.
*6 - MODYFIKACJE GRUP, MIEJSC I SCEN	Możliwa edycja GRUP, MIEJSC i SCEN. ZMIEN NAZWĘ – zmiana nazwy. USUŃ Z (GRUPY, MIEJSCA, SCENY) – usuwa wybrane urządzenie. USUŃ (GRUPE, MIEJSCA, SCENE) – usuwa dodane (GRUPY, MIEJSCA, SCENE).
*7 - LIFE_LINE	Pozycja nieedytowalna, niezbędna do prawidłowego funkcjonowania pilota.

GWARANCJA

Producent gwarantuje działanie urządzenia. Zobowiązuję się też do naprawy lub wymiany urządzenia uszkodzonego jeżeli uszkodzenie to wynika z wad materiałów i konstrukcji. Gwarancja ważna jest 24 miesiące od daty sprzedaży przy zachowaniu następujących warunków:

- Instalacja została dokonana zgodnie z zaleceniami producenta.
- Nie naruszono plomb i nie wprowadzono samowolnych zmian konstrukcyjnych.
- Urządzenie było eksploatowane zgodnie z przeznaczeniem wg instrukcji obsługi.
- Uszkodzenie nie jest efektem niewłaściwie wykonanej instalacji elektrycznej czy też działania zjawisk atmosferycznych.
- Za uszkodzenia powstałe w wyniku złego użytkowania i uszkodzenia mechaniczne producent nie odpowiada.
- W przypadku awarii urządzenie należy dostarczyć do naprawy łącznie z Kartą Gwarancyjną.

Wady ujawnione w okresie gwarancji będą usuwane bezpłatnie w czasie nie dłuższym niż 14 dni roboczych od daty przyjęcia urządzenia do naprawy. Naprawy gwarancyjne i pogwarancyjne wykonuje producent FAKRO PP. Sp. z o.o.

Certyfikat jakości:
Urządzenie

Model	_____
Numer seryjny	_____
Sprzedawca	_____
Adres	_____
Data zakupu	_____

Fakro Sp. z o.o.
ul. Węgierska 144A, 33-300 Nowy Sącz, PL
tel. +48 18 4440444, fax +48 18 4440333
www.fakro.com

FAKRO®

INSTRUKCJA ORYGINALNA

Pilot Z-Wave
ZRS 24



PRZYGOTOWANIE PILOTA	3
SCHEMAT MENU PILOTA	4
DODANIE URZĄDZENIA (SZYBKI START)	5
TRYBY STEROWANIA	7
UTWORZENIE GRUP	9
UTWORZENIE MIEJSC	10
UTWORZENIE SCEN	12
RĘCZNE STEROWANIE SCENAMI	15
USUŃ URZĄDZENIE / RESET URZĄDZENIA	16
RESET PILOTA (GRUPY, MIEJSCA SCENY)	17
RESET SIECI (URZĄDZENIA)	18
DODANIE PILOTA ZRS 24 (DO INNEGO NADRZĘDNEGO PILOTA Z-WAVE DOWOLNEGO TYPU)	19
DODANIE PILOTA ZRS 24 (DO INNEGO NADRZĘDNEGO PILOTA ZRS 24)	20
PRZEKAZANIE FUNKCJI PILOTA NADRZĘDNEGO	21
WYBUDŹ NA 30 SEKUND	22
MONTAŻ UCHWYTU PILOTA	23
PROBLEMY	23
INFORMACJE DODATKOWE	24
GWARANCJA	24

NC 892-PL IU/ZRS 24/09.11.2016/F

Fakro Sp. z o.o.
ul. Węgierska 144A, 33-300 Nowy Sącz, PL
tel. +48 18 4440444, fax +48 18 4440333
www.fakro.com

Szanowni Państwo! Dziękujemy za zakup produktu firmy FAKRO. Mamy nadzieję że spełni Państwa oczekiwania. W trosce o zapewnienie właściwej funkcjonalności, prosimy o przeczytanie niniejszej Instrukcji Oryginalnej.

Pilot (kontroler)
z kolorowym ekranem



Uchwyt Pilota



Pilot zawiera akumulatory 3x1,2V NiMH AAA.

OPIS PILOTA

Pilot ZRS24 przeznaczony jest do zdalnego sterowania urządzeniami kompatybilnymi ze standardem Z-Wave. Pilot umożliwia sterowanie maksymalnie 231 urządzeniami oraz stworzenie i sterowanie grupami, miejscami i scenami (opis w odpowiednich rozdziałach).

W sieci Z-Wave wyróżnia się podział na piloty NADRZĘDNE i PODRZĘDNE.



Pilot NADRZĘDNY (PRIMARY) - służy do sterowania urządzeniami, grupami, miejscami i scenami. Może zmieniać ustawienia sieci oraz dodawać i usuwać urządzenia. W jednej sieci może być tylko 1 pilot NADRZĘDNY.



Pilot PODRZĘDNY (SECONDARY) - służy tylko do sterowania. W sieci może być wiele pilotów PODRZĘDNYCH.

Pierwszy pilot dodany do sieci Z-Wave zawsze pełni rolę pilota NADRZĘDNEGO. Każdy kolejny pilot dodawany do sieci, będzie pełnił rolę pilota PODRZĘDNEGO.



UWAGA - Pilot nie może być używany w czasie ładowania.

PARAMETRY TECHNICZNE

Zasilanie:

3,6V DC, akumulatory 3x1,2V NiMH AAA – ładowanie przez kabel micro USB – ładowarka sieciowa 5V.

Protokół radiowy:

Z-Wave.

Częstotliwość:

EU - 868,42 MHz;
AS/NZ - 921,42 MHz;
US/Canada - 908,4 MHz;
RU - 869 MHz.

Zasięg:

do 20m w budynku.

Temperatura pracy:

0-40°C.

Ekran:

2,8", 240x320 px, kolorowy.

Waga:

0,128 kg.

Wymiary:

180x52x20 mm.

MONTAŻ UCHWYTU PILOTA

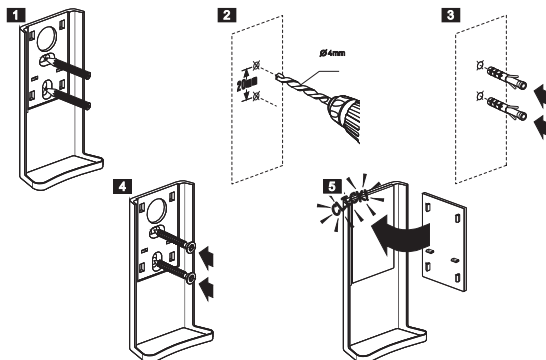

PROBLEMY

PROBLEM	PRZYCZYNY / ROZWIĄZANIA
1. Nie można dodać urządzenia.	Przywróć dodawane urządzenie do ustawień fabrycznych funkcją USUN URZĄDZENIE. Upewnij się, że przycisk programowania zostaje wciśnięty w czasie nie dłuższym niż 60s.
2. Nie można usunąć urządzenia.	Upewnij się, że przycisk programowania zostaje wciśnięty na właściwym urządzeniu w czasie nie dłuższym niż 60s.
3. Nie można dodać kolejnego pilota, do NADRZĘDNEGO pilota dowolnego typu.	Przywróć dodawane urządzenie do ustawień fabrycznych. Upewnij się, że w pilocie NADRZĘDNYM funkcja DODAJ URZĄDZENIE uruchamiana jest w czasie nie dłuższym niż 60s.
4. Nie można dodać kolejnego pilota, do NADRZĘDNEGO pilota ZRS 24.	Przywróć dodawane urządzenie do ustawień fabrycznych. Upewnij się, że w pilocie PODRZĘDNYM funkcja TRYB UCZENIA uruchamiana jest w czasie nie dłuższym niż 60s.
5. Nie można przekazać funkcji pilota nadrzędnego.	Przywróć dodawane urządzenie do ustawień fabrycznych. Upewnij się, że w pilocie PODRZĘDNYM funkcja TRYB UCZENIA uruchamiana jest w czasie nie dłuższym niż 60s.
6. Nie mogę dodać urządzenia.	Do pilota można przypisać maksymalnie 231 urządzeń.
7. Nie mogę dodać urządzenia do grupy.	Do grupy można przypisać maksymalnie 24 urządzenia.
8. Nie mogę dodać urządzenia do miejsca.	Do miejsca można przypisać maksymalnie 24 urządzenia.
9. Nie mogę dodać urządzenia do sceny.	Do sceny można przypisać maksymalnie 24 urządzenia.
10. Nie mogę ustawić sceny w której okno otwiera się częściowo.	Sprawdź czy urządzenie którym sterujesz posiada czujnik położenia (enkodery). Jeśli nie, to dostępne są wtedy tylko położenia końcowe (zamknięcie/otwarcie). Brak czujników położenia w urządzeniu powoduje wyświetlenie na ekranie ??? w pozycji pośredniej, lub 0% oraz 100% w pozycjach końcowych.
11. Scena nie działa.	Wejź w USTAWIENIA PILOTA. Upewnij się, że TIMERY są włączone.
12. Problem z zasięgiem.	Sprawdź czy urządzenie jest prawidłowo podłączone do źródła zasilania. Wykonaj test zasięgu (strona 7).

WYBUDŹ NA 30 SEKUND

i Funkcja zaawansowana.

Pozwala na wprowadzenie kontrolera Primary lub Secondary w stan tzw. nasłuchiwania. Pilot wprowadzony w stan nasłuchiwania pozwala na zdalną konfigurację z poziomu innego kontrolera, np. Gateway Zwave. Wyzwolenie funkcji przekazywania*5 - strona 24.

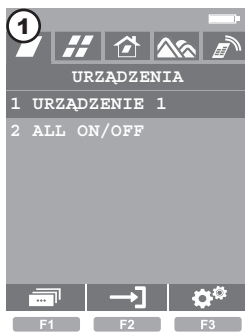

Ekran początkowy.

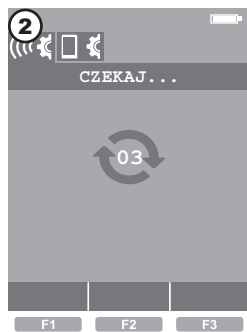

Przytrzymaj F3 przez 3s. by wejść w USTAWIENIA Z-WAVE.

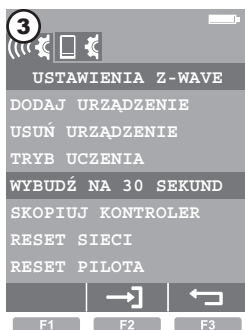

Wybierz WYBUDŹ NA 30 SEKUND i wcisnij przycisk F2 lub OK.



W ciągu 30 sekund z poziomu Innego Pilota uruchom funkcję przekazywania*5 - strona 24.

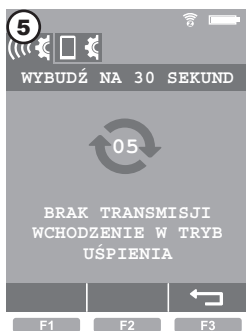

Pilot pozostaje w trybie nasłuchiwania do czasu, aż minie 30 sekund od zakończenia transmisji danych. Po tym czasie pilot wchodzi automatycznie w stan uśpienia.

BUDOWA PILOTA

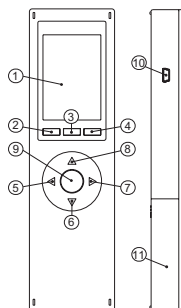

- ① Ekran
- ② Przycisk Funkcyjny F1
- ③ Przycisk Funkcyjny F2
- ④ Przycisk Funkcyjny F3
- ⑤ Przycisk Sterowania w Lewo
- ⑥ Przycisk Sterowania w Dół
- ⑦ Przycisk Sterowania w Prawo
- ⑧ Przycisk Sterowania w Górę
- ⑨ Przycisk Zatwierdzenia OK
- ⑩ Gniazdo ładowania USB
- ⑪ Klapka baterii

PRZYGOTOWANIE PILOTA

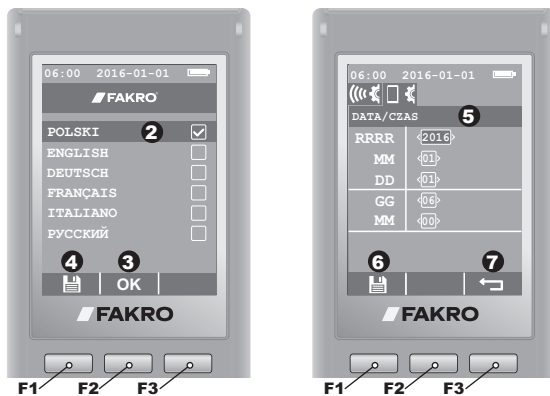
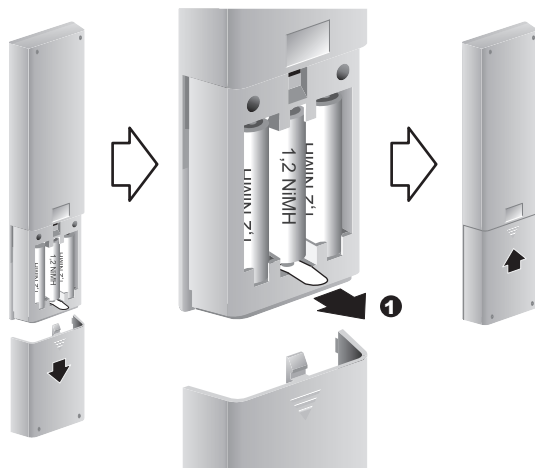

- ① Usun folię, zamknij klapkę pilota
Pilot uruchomi się automatycznie
- ② Przyciskami sterowania wybierz język
- ③ Wcisnij przycisk zatwierdzający OK
- ④ Zapisz przyciskiem F1
- ⑤ Przyciskami sterowania ustaw datę
- ⑥ Zapisz przyciskiem F1
- ⑦ Wyjdź przyciskiem F3



Procedura przekazuje funkcję pilota NADRZĘDNEGO na innego pilota PODRZĘDNEGO. Można również przekazać tę funkcję na pilota który nie został jeszcze dodany. Procedura ta przesyła dodatkowo informacje o urządzeniach*2 - strona 24.

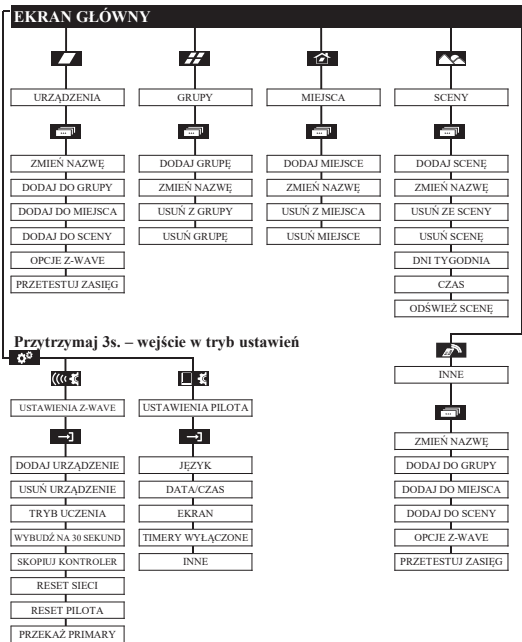

OPIS IKON WYŚWIETLANYCH NA EKRANIE

- URZĄDZENIA
- GRUPY
- MIEJSCA
- SCENY
- INNE
- wejście w tryb ustawień
- powrót do poprzedniego ekranu
- wejście w tryb opcji zaawansowanych
- USTAWIENIA Z-WAVE
- USTAWIENIA PILOTA
- wejście
- zatwierdzenie
- zapisanie ustawień
- odświeżanie danych
- ustawienie funkcji czasowych
- przejście między ustawieniami
- usuwanie wprowadzonego znaku tekstowego
- USUŃ NIEDZIAŁAJĄCE URZĄDZENIE
- ZAMIEŃ NIEDZIAŁAJĄCE URZĄDZENIE

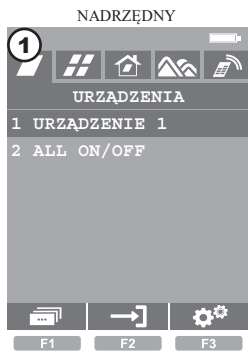

Ekran początkowy.

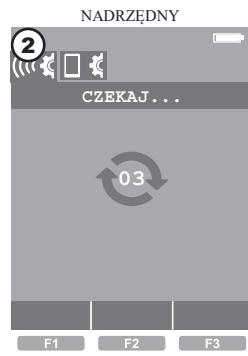

Przytrzymaj F3 przez 3s. by wejść w USTAWIENIA Z-WAVE.

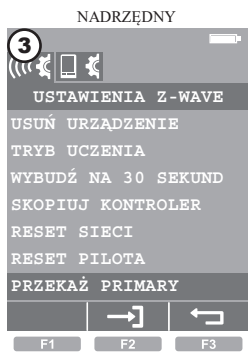

Wybierz PRZEKAŻ PRIMARY i wcisnij przycisk F2 lub OK.

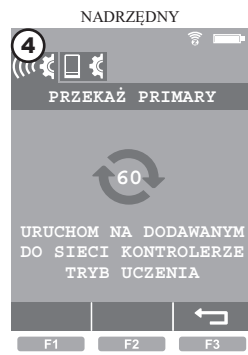

W ciągu 60 sekund uruchom na pilocie PODRZĘDNYM (lub tym który chcesz dopiero dodać) funkcję TRYB UCZENIA*4 - strona 24.

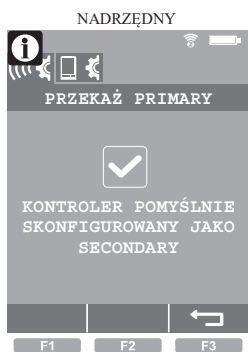

Prawidłowo wykonana procedura.

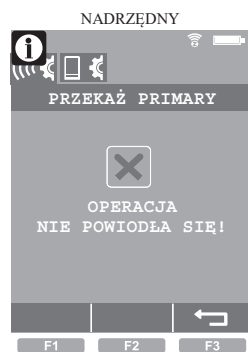

Błąd. Ponów procedurę lub patrz strona 23, punkt 5.

DODANIE PILOTA ZRS 24 (DO INNEGO NADRZĘDNEGO PILOTA ZRS 24)

Procedura pozwala dodać pilot ZRS 24 do sieci (jako PODRZĘDNY). Pilotem NADRZĘDNYM w tej sieci powinien być inny ZRS 24. Do dodanego pilota dodatkowo przesyłane są informacje o urządzeniach, grupach i scenach*2 - strona 24. Kopiowanie zadziała prawidłowo tylko w przypadku pilotów ZRS 24.

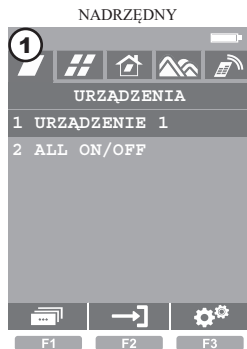

Ekran początkowy.

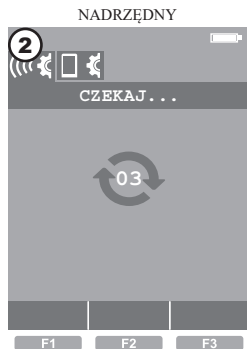

Przytrzymaj F3 przez 3s. by wejść w USTAWIENIA Z-WAVE.

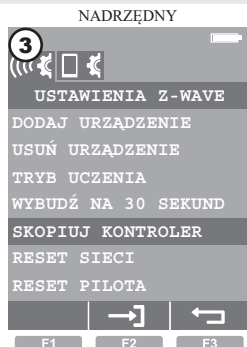

Wybierz SKOPIUJ KONTROLER i wciśnij przycisk F2 lub OK.

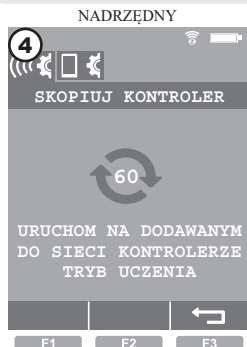

W ciągu 60 sekund uruchom na pilocie PODRZĘDNYM (lub tym który chcesz dodać jako PODRZĘDNY) funkcję TRYB UCZENIA*4 - strona 24.



Prawidłowo wykonana procedura.



Błąd. Ponów procedurę lub patrz strona 23, punkt 4.

DODANIE URZĄDZENIA (SZYBKİ START)

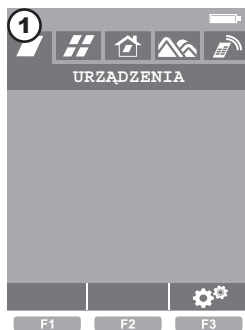

Ekran początkowy.

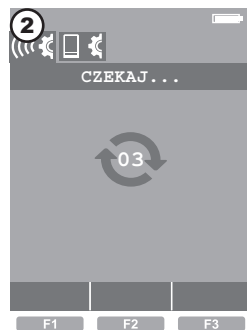

Przytrzymaj F3 przez 3s. by wejść w USTAWIENIA Z-WAVE.

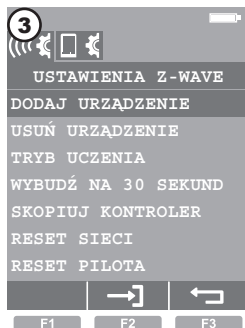

Przyciskami sterowania wybierz polecenie DODAJ URZĄDZENIE. Zatwierdź przyciskiem F2 lub OK.

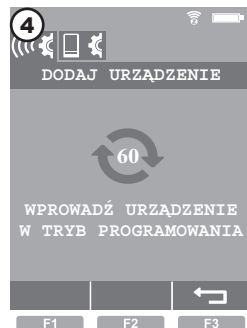

W ciągu 60 sekund wprowadź dodawane urządzenie w tryb programowania*1.

*1 Tryb programowania osiąga się poprzez wciśnięcie przycisku programowania na dodawanym urządzeniu. Produkty FAKRO posiadają przyciski programowania oznaczone literą „P”.

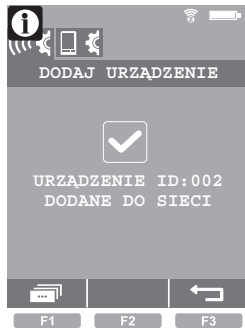

Prawidłowo wykonana procedura.

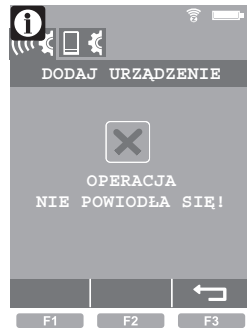

Błąd. Ponów procedurę lub patrz strona 23, punkt 1.

WYJŚCIE - przycisk F3.

ZMIANA NAZWY DODANEGO URZĄDZENIA

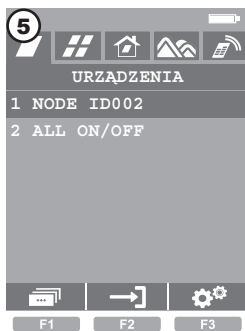

Przyciskami sterowania wybierz urządzenie. Wciśnij przycisk F1.

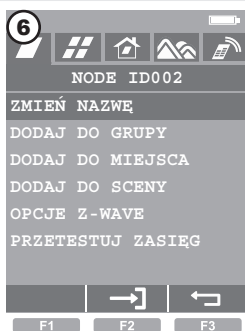

Wybierz ZMIEN NAZWE i wciśnij przycisk F2 lub OK.



Przyciskami sterowania poruszaj się po polach znaków. Zatwierdź wybrane znaki przyciskiem zatwierdzania OK. Usuń znaki przyciskiem F2. Zapisz utworzoną nazwę (na przykład URZĄDZENIE 1) przyciskiem F1.

STEROWANIE DODANYM URZĄDZENIEM

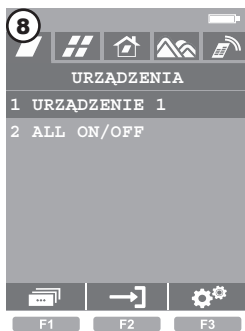

Przyciskami sterowania wybierz urządzenie. Wciśnij przycisk F2 lub OK.



OTWARCIE - Przycisk sterowania w górę (patrz tryby sterowania - strona 7).



ZAMKNIĘCIE - Przycisk sterowania w dół (patrz tryby sterowania - strona 7).

STOP - przycisk OK.

DODANIE PILOTA ZRS 24 (DO INNEGO NADRZĘDNEGO PILOTA Z-WAVE DOWOLNEGO TYPU)

Procedura pozwala dodać pilot ZRS 24 do sieci (jako PODRZĘDNY). Pilot NADRZĘDNY w tej sieci może być dowolnego typu. Do dodanego pilota dodatkowo przesyłane są informacje (tylko o urządzeniach*2 - strona 24). Nie są kopiowane grupy, miejsca i sceny.



Ekran początkowy.

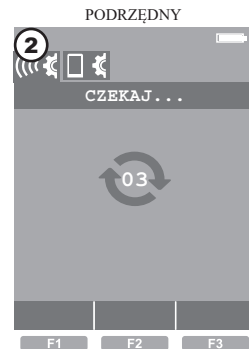

Przytrzymaj F3 przez 3s. by wejść w USTAWIENIA Z-WAVE.

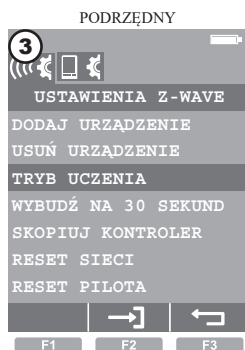

Wybierz TRYB UCZENIA i wciśnij przycisk F2 lub OK.

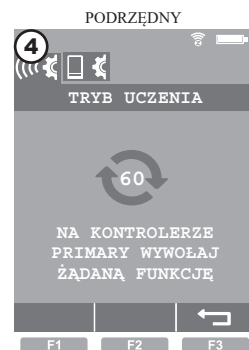

W ciągu 60 sekund uruchom na pilocie NADRZĘDNYM funkcję DODAJ URZĄDZENIE*3 - strona 24.

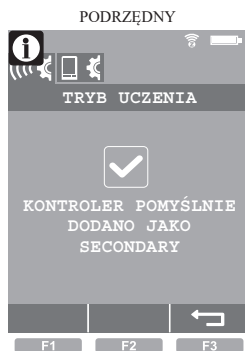

Poprawnie wykonana procedura.

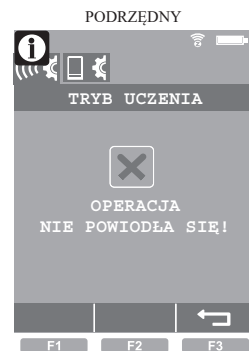

Błąd. Ponów procedurę lub patrz strona 23, punkt 3.

RESET SIECI (URZĄDZENIA)

RESET SIECI / PILOTA NADRZĘDNEGO/ - usuwa informacje o wszystkich dodanych urządzeniach. Sterowanie urządzeniami jest możliwe dopiero po usunięciu wszystkich urządzeń (strona 16) i ponownym ich dodaniu (strona 7).

RESET SIECI / PILOTA PODRZĘDNEGO/ - usuwa informacje o wszystkich dodanych urządzeniach. Sterowanie urządzeniami jest możliwe dopiero po DODANIU PILOTA PODRZĘDNEGO (strona 19 lub 20) Można również wykonać tylko PRZEKAZANIE FUNKCJI PILOTA NADRZĘDNEGO (strona 21).

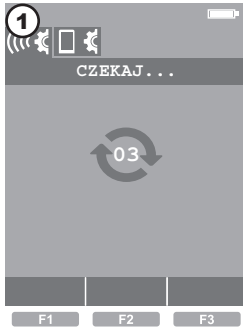

Przytrzymaj F3 przez 3s. by wejść w USTAWIENIA Z-WAVE.

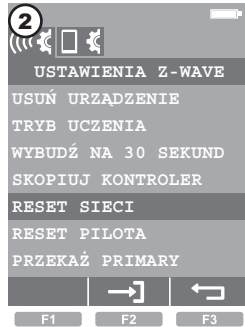

Wybierz RESET SIECI i wciśnij przycisk F2 lub OK.

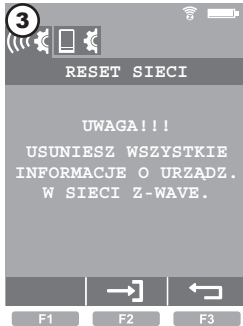

Przejdź dalej wciskając przycisk F2 lub OK.

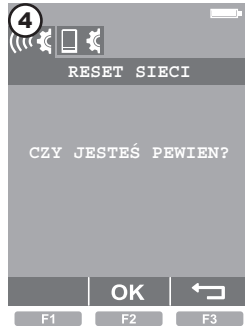

Zatwierdź przyciskiem F2 lub OK.



Czekaj...

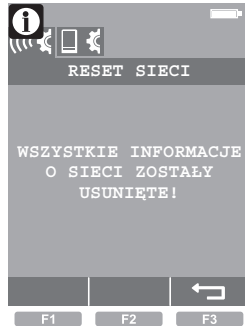

Informacje usunięte. Wyjdź przyciskiem F3.

TRYBY STEROWANIA



STEROWANIE KRÓTKIE
Naciśnięcie przycisku sterowania (poniżej 0,5s) powoduje ciągłą akcję.

STEROWANIE DŁUGIE
Naciśnięcie przycisku sterowania (powyżej 0,5s) powoduje akcję do momentu zwolnienia przycisku.

STOP - Naciśnięcie przycisku OK powoduje zatrzymanie akcji.

PROBLEM ZE STEROWANIEM



POZA ZASIĘGIEM SIECI
Odległość między pilotem a urządzeniem jest zbyt duża(!) lub patrz strona 23, punkt 12.

??? na ekranie oznaczają brak czujników położenia w urządzeniu.

TEST ZASIĘGU

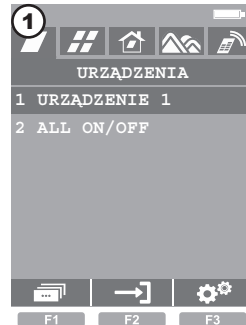

Wybierz urządzenie i wciśnij przycisk F1.

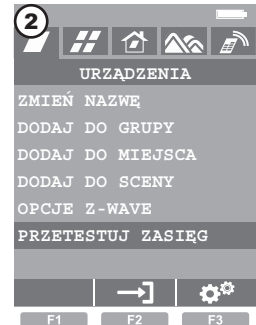

Wybierz PRZETESTUJ ZASIĘG i wciśnij przycisk F2 lub OK. Prawidłowa ilość ramek odebranych: 20-30.

UTWORZENIE GRUP

Dodanie urządzeń do grupy pozwala na sterowanie nimi jednocześnie. Można utworzyć 24 grupy. Najpierw dodaj grupy, następnie nazwij je i dodaj do nich urządzenia.

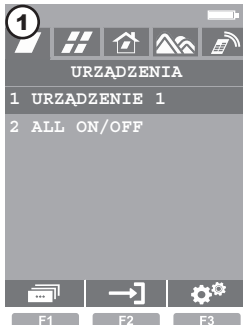

Ekran początkowy.

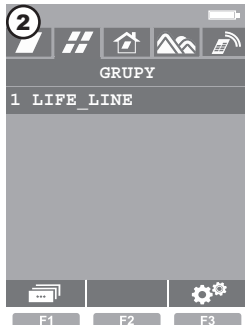

Przejdź do zakładki grupy i wciśnij przycisk F1.

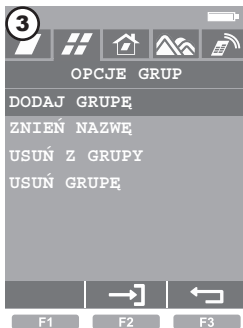

Wybierz DODAJ GRUPĘ i wciśnij przycisk F2 lub OK.



Przyciskami sterowania i OK nazwij grupę (na przykład GRUPA 1). Kasuj znaki F2. Zapisz F1.

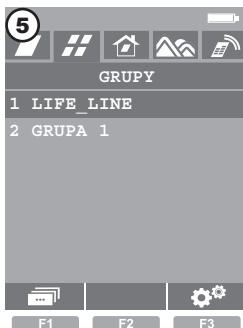

Grupa została utworzona.

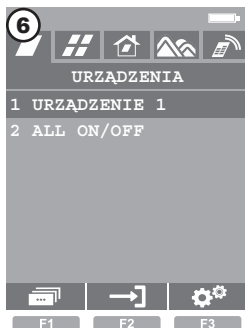

Przejdź do zakładki URZĄDZENIA, wybierz urządzenie (na przykład URZĄDZENIE 1) i wciśnij przycisk F1.

RESET PILOTA (GRUPY, MIEJSCA, SCENY)

Procedura usuwa wszystkie informacje o grupach, miejscach i scenach. Procedura nie usuwa informacji o urządzeniach. W celu przywrócenia ustawień fabrycznych pilota, należy wykonać zarówno RESET PILOTA jak i RESET SIECI.

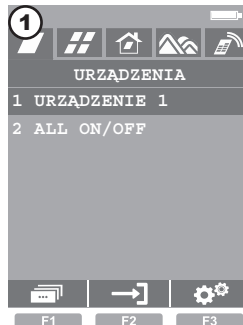

Ekran początkowy.



Przytrzymaj F3 przez 3s. by wejść w USTAWIENIA Z-WAVE.

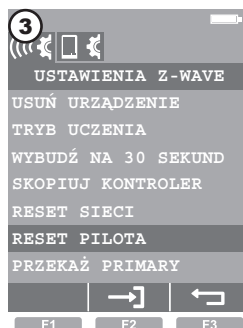

Wybierz RESET PILOTA i wciśnij przycisk F2 lub OK.



Zatwierdź przyciskiem F2 lub OK.



Czekaj...



Informacje usunięte. Wyjdź przyciskiem F3.

USUŃ URZĄDZENIE / RESET URZĄDZENIA

Usunięcie urządzenia z poziomu pilota resetuje urządzenie (przywraca do ustawień fabrycznych).

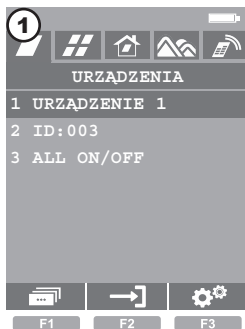

Ekran początkowy.

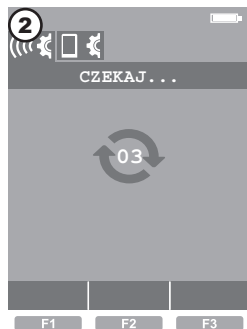

Przytrzymaj F3 przez 3s. by wejść w USTAWIENIA Z-WAVE.

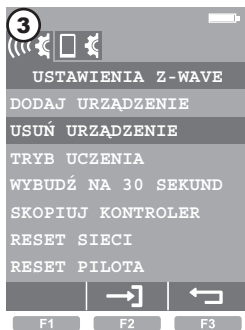

Wybierz USUŃ URZĄDZENIE i wcisnij przycisk F2 lub OK.

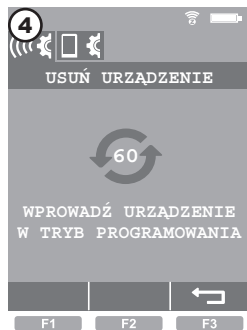

W ciągu 60 sekund wprowadź usuwane urządzenie w tryb programowania*1 - strona 24.

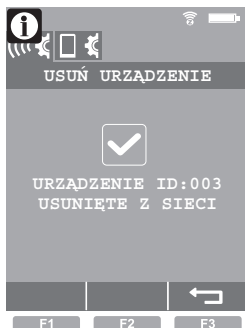

Prawidłowo wykonana procedura.

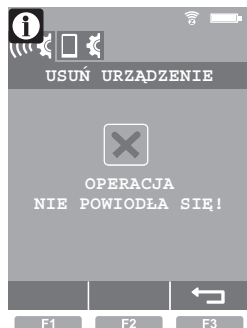

Błąd. Ponów procedurę lub patrz strona 23, punkt 2.

WYJŚCIE - przycisk F3.

UTWORZENIE GRUP

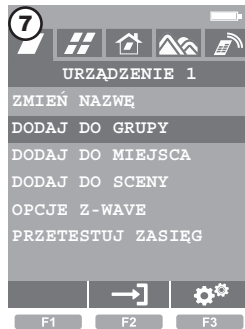

Wybierz DODAJ DO GRUPY i wcisnij przycisk F2 lub OK.

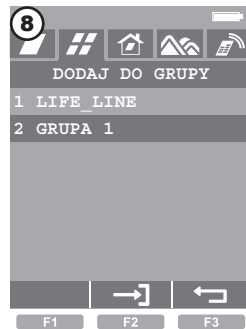

Wybierz grupę (na przykład GRUPA 1) i zatwierdź przyciskiem F2 lub OK.

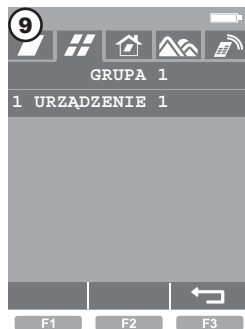

Urządzenie zostało dodane do grupy. Wyjdź przyciskiem F3.

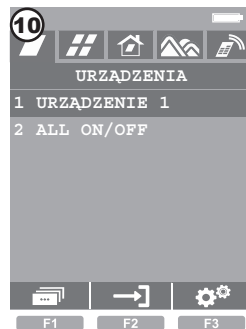

Po zakończeniu procedury pojawi się ekran początkowy.

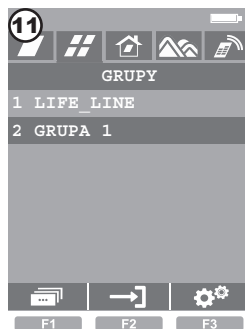

Przejdź do zakładki GRUPY, wybierz grupę (na przykład GRUPA 1) i wcisnij przycisk F2 lub OK.

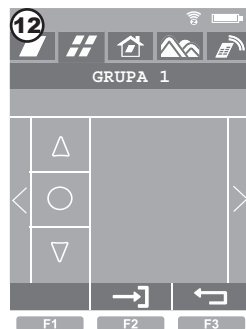

Przyciskami sterowania GÓRA-DÓŁ steruj grupą urządzeń. Przyciskami sterowania LEWO-PRAWO zmieniaj grupę.

UTWORZENIE MIEJSC

Dodanie urządzeń do miejsc pozwala na sterowanie tylko tymi urządzeniami, które znajdują się w interesującym nas pomieszczeniu. Każde urządzenie sterowane jest osobno. Można utworzyć 24 miejsca. Najpierw dodaj miejsca, następnie nazwij je i dodaj do nich urządzenia.

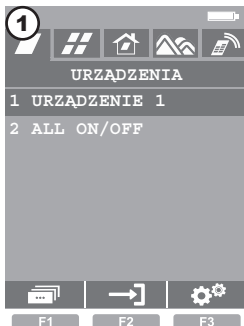

Ekran początkowy.



Przejdź do zakładki miejsca i wciśnij przycisk F1.

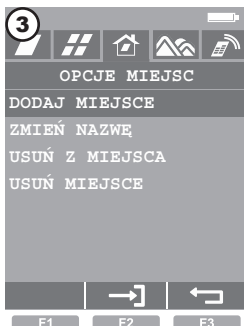

Wybierz DODAJ MIEJSCE i wciśnij przycisk F2 lub OK.



Przyciskami sterowania i OK nazwij miejsce (na przykład MIEJSCE 1). Kasuj znaki F2. Zapisz F1.

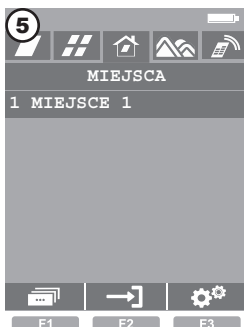

Miejsce zostało utworzone.

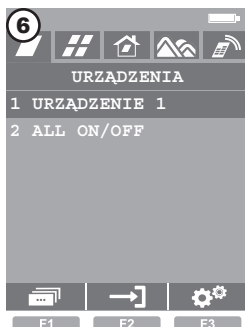

Przejdź do zakładki URZĄDZENIA, wybierz urządzenie (na przykład URZĄDZENIE 1) i wciśnij przycisk F1.

RĘCZNE STEROWANIE SCENAMI

MOŻLIWE PO WCZEŚNIEJSZYM UTWORZENIU SCEN !

W każdej chwili możemy manualnie włączyć daną scenę. Możemy na przykład uruchomić otwarcie okien i rolet wcześniej niż było to zaplanowane (na przykład przed godziną 9:00).

 Ręczne uruchomienie sceny powoduje akcję z pominięciem ustawień czasowych.

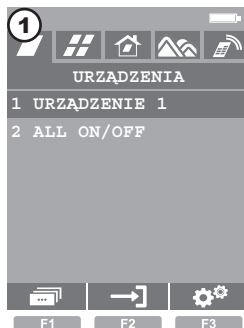

Ekran początkowy.

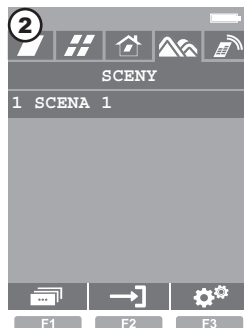

Przejdź do zakładki sceny, następnie wybierz scenę którą chcesz włączyć i wciśnij przycisk F2 lub OK.

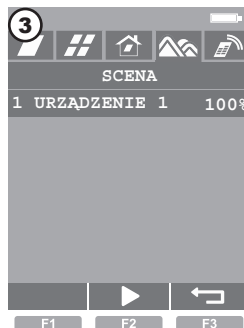

Niezależnie od podświetlonego urządzenia wciśnij przycisk F2 lub OK. Scena zostanie natychmiast uruchomiona.

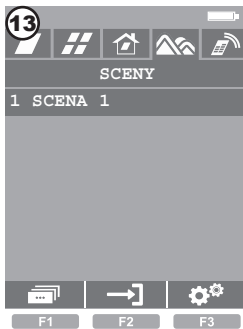

Przejdź do zakładki SCENY, wybierz scenę (na przykład SCENA 1) i wciśnij przycisk F1.

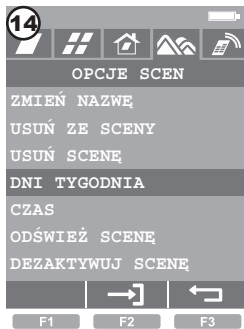

Wybierz DNI TYGODNIA i wciśnij przycisk F2 lub OK.



Zaznacz wybrane dni przyciskiem F2 lub OK a następnie zapisz przyciskiem F1.

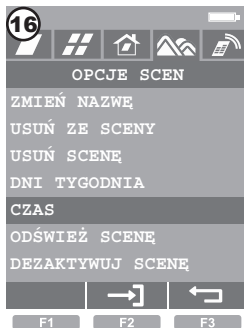

Wybierz CZAS i wciśnij przycisk F2 lub OK.

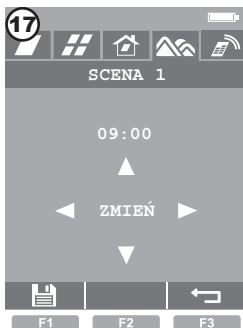

Przyciskami sterowania zmień godzinę a następnie zapisz przyciskiem F1.

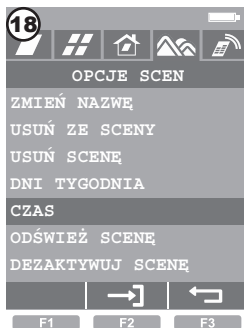

Wyjdź z ustawień przyciskiem F3.

Jeśli scena nie zadziała patrz strona 23, punkt 11.

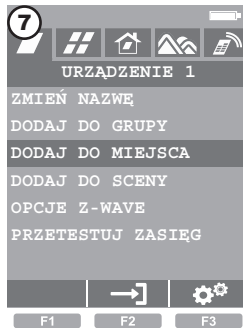

Wybierz DODAJ DO MIEJSCA i wciśnij przycisk F2 lub OK.

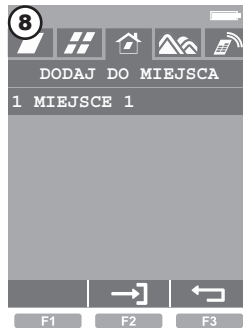

Wybierz miejsce (na przykład MIEJSCE 1) i zatwierdź F2 lub OK.

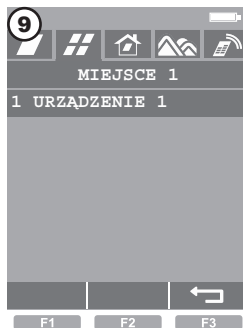

Urządzenie zostało dodane do miejsca. Wyjdź przyciskiem F3.

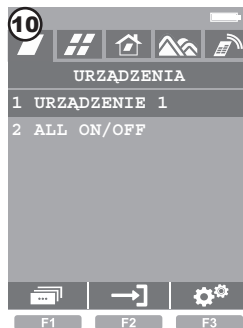

Po zakończeniu procedury pojawi się ekran początkowy.

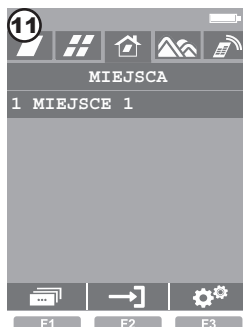

Przejdź do zakładki MIEJSCA, wybierz miejsce (na przykład MIEJSCE 1) i wciśnij przycisk F2 lub OK.

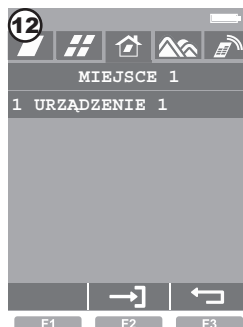

Wybierz urządzenie którym chcesz sterować (na przykład URZĄDZENIE 1) i zatwierdź przyciskiem F2 lub OK.

UTWORZENIE SCEN

Dodanie urządzeń do scen pozwala na ręczne lub automatyczne sterowanie wieloma urządzeniami (na przykład rolety, siłowniki, oświetlenie, przełączniki). Istnieje na przykład możliwość ustawienia sceny w której okna i rolety otwierają się o godzinie 09:00 od poniedziałku do piątku. Można utworzyć 24 sceny. Najpierw dodaj sceny, następnie nazwij je i dodaj do nich urządzenia.

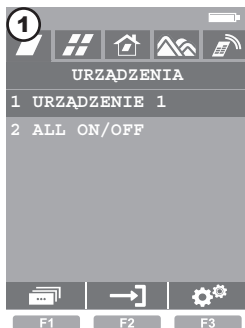

Ekran początkowy.

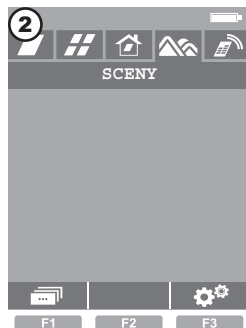

Przejdź do zakładki SCENY i wciśnij przycisk F1.

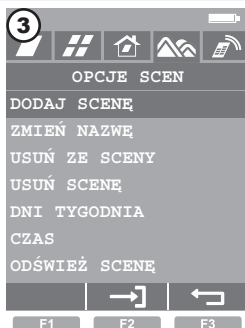

Wybierz DODAJ SCENĘ i wciśnij przycisk F2 lub OK.



Przyciskami sterowania i OK nazwij scenę (na przykład SCENA 1). Kasuj znaki F2. Zapisz F1.

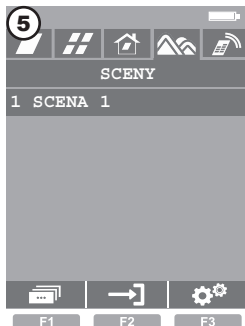

Scena została utworzona.

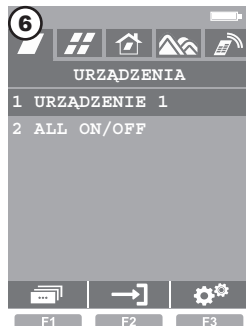

Przejdź do zakładki URZĄDZENIA, wybierz urządzenie (na przykład URZĄDZENIE 1) i wciśnij przycisk F2 lub OK.

UTWORZENIE SCEN



Przyciskami sterowania ustaw urządzenie w pozycji końca sceny (na przykład 100% otwarcia) i wciśnij przycisk F1.

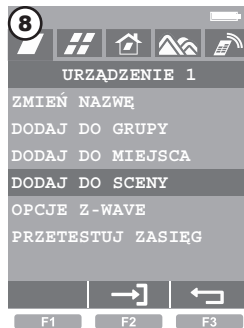

Wybierz DODAJ DO SCENY i wciśnij przycisk F2 lub OK.

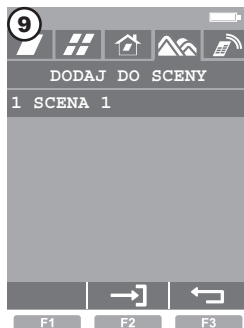

Wybierz scenę (na przykład SCENA 1) i zatwierdź przyciskiem F2 lub OK.

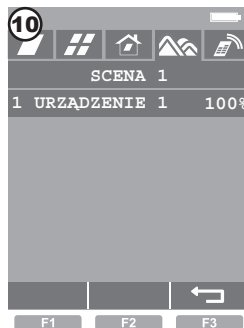

Urządzenie zostało dodane do sceny. Wyjdź przyciskiem F3.

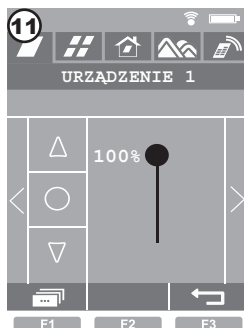

Ponownie wciśnij przycisk F3.

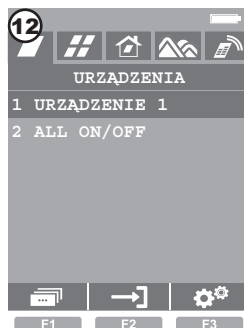

Pojawił się ekran początkowy.