

VEVOR

Affordable. Reliable. Home Improvement.

DOG GROOMING TUB

**MODEL: K1E01027-U/K1E01027-E/K1E01027-A
K1E01028-U/K1E01028-E/K1E01028-A**

VEVOR

Affordable. Reliable. Home Improvement.

DOG GROOMING TUB

MODEL: K1E01027-U/K1E01027-E/K1E01027-A
K1E01028-U/K1E01028-E/K1E01028-A

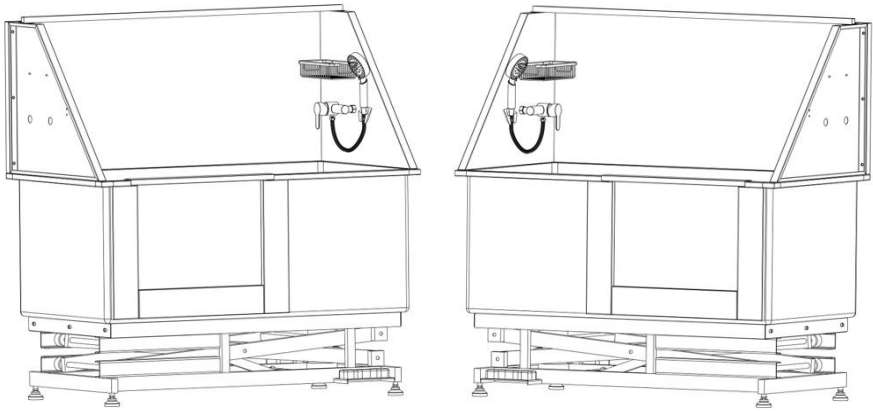



This is the original instruction, please read all manual instructions carefully before operating. VEVOR reserves a clear interpretation of our user manual. The appearance of the product shall be subject to the product you received. Please forgive us that we won't inform you again if there are any technology or software updates on our product.



WARNING: Read and understand this entire manual before operating or servicing this product. Failure to follow these warnings and instructions can cause personal injury or damage to valuable property.

- Avoid children using grooming tub. And this product is not a toy. Do not allow children to play.
- Keep away from sharp points, blades and other items.

- Please wipe the cylinder dry with a cloth after use to extend the service life.
- Assembly precautions
 1. Assemble only according to these instructions. Improper assembly can create hazards.
 2. Wear ANSI-approved safety goggles and heavy-duty work gloves during assembly.
 3. Keep assembly area clean and well-lit.
 4. Keep bystanders out of the area during assembly.
 5. Do not assemble when tired or when under the influence of alcohol, drugs or medication.
 6. Product capabilities apply to properly and completely assembled product only.
 7. For additional information regarding the parts listed in the following pages, please refer to the Assembly Diagram of this manual. Unwrap and separate all parts in a clean work area. Please keep small spare parts out of children's reach.

	<p>This device complies with Part 15 of the FCC Rules. Operation is subject to the following two conditions:(1)This device may not cause harmful interference, and (2)this device must accept any interference received, including interference that may cause undesired operation.</p>
	<p>This product is subject to the provision of European Directive 2012/19/EC. The symbol showing a wheeled bin crossed through indicates that the product requires separate refuse collection in the European Union. This applies to the product and all accessories marked with this symbol. Products marked as such may not be discarded with normal domestic waste, but must be taken to a collection point for recycling electrical and electronic devices</p>

SAVE THESE INSTRUCTIONS

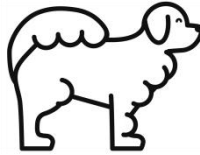

Warning! Products are only used for pet bathing.

PREPARATIONS BEFORE INSTALLATION

1. Recommended Tools:

Phillips screwdriver, M4 wrench, Spirit level,

2. Necessary safety equipment:

Gloves, goggles.











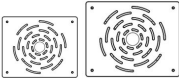

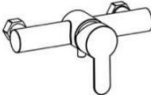
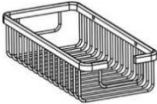
Caution: Before installing the product, wear gloves and goggles to avoid possible physical damage during installation.



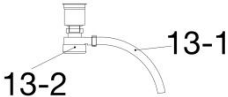

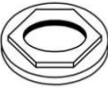



INSTRUCTIONS



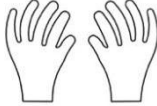

Thank you very much for choosing this pet bathtub. Please read all of the instructions before using it. The information will help you achieve the best possible results.

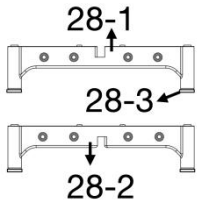
Parts List

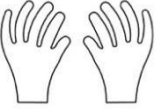
1 pc	1 pc	1 pc	1 pc
1: Bottom bracket 1-1: Control Box	2: Tub	3: Right side panel	4: Left side panel

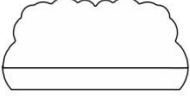
			
1 pc	2 pcs	1 pc	1 pc
5: Door (Already Installed to the tub)	6-1: Small Plastic Floor Grate 6-2: Big Plastic Floor Grate	7: Back panel	8: Faucet switch
			
1 pc	1 pc	1 pc	2 pcs(600mm)
9: Storage basket	10: Shower head	11: Shower hose	12: Inlet pipe
			
13: Strainer 13-1: Drain Pipe 13-2: Transparent Cover	14: Screw	15: Hex flange nut	16: Nut
			

1 pc	1 pc	2 pcs	2 pcs
17: Shower bracket	18: Comb	19: Sling	20: Play ball
			
20 pcs (M6*16mm)	6 pcs (M8*40mm)	1 pc	2 pcs
21: Screw	22: Screw	23: Plastic Gloves	24: Washer
			
1 pc			2 pcs
25: Crossbar			26: Nut
			
1 pc	1 set	1 pc	1 pair
27: Sealing tape	28: Base 28-1: Down Base 28-2: Up Base 28-3: Anti-slip Mat	29: Wrench	30: Nylon Gloves

			
1 pc	4 pcs (M8*20mm)	1 pc	2 pcs
31: Wiper	32: Screw	33: Scouring pad	38: Adapter (G1/2 to NPT9/16)

Installation Steps

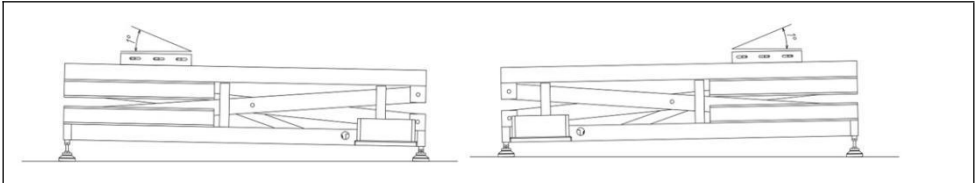

① Flip the bottom bracket, adjust the height of the feet to make sure the height of water outlet side is 1-2 degrees lower than the other side (use a spirit level to show)

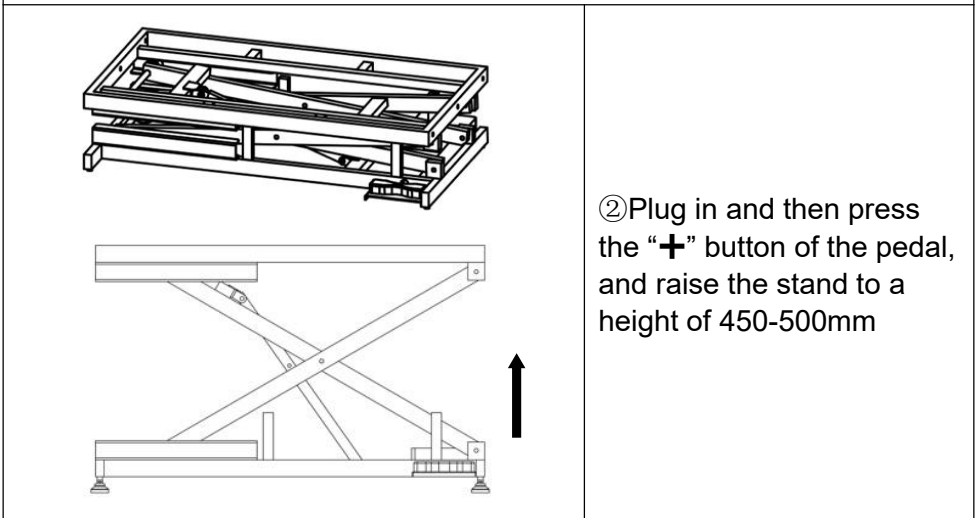

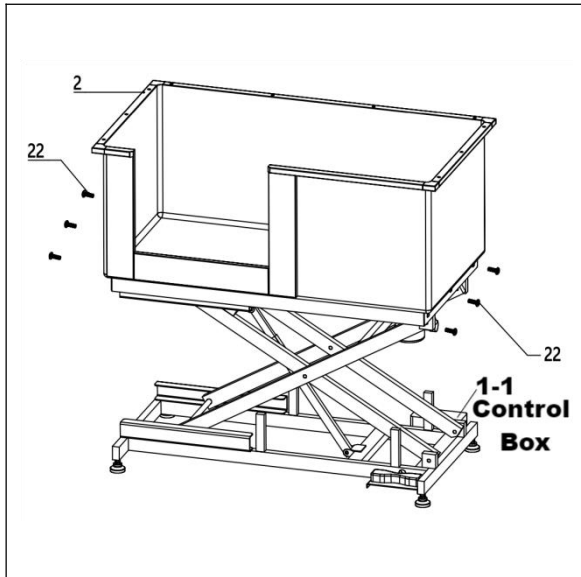

③ Flip the bottom bracket and use screw to fix the bottom bracket and tub

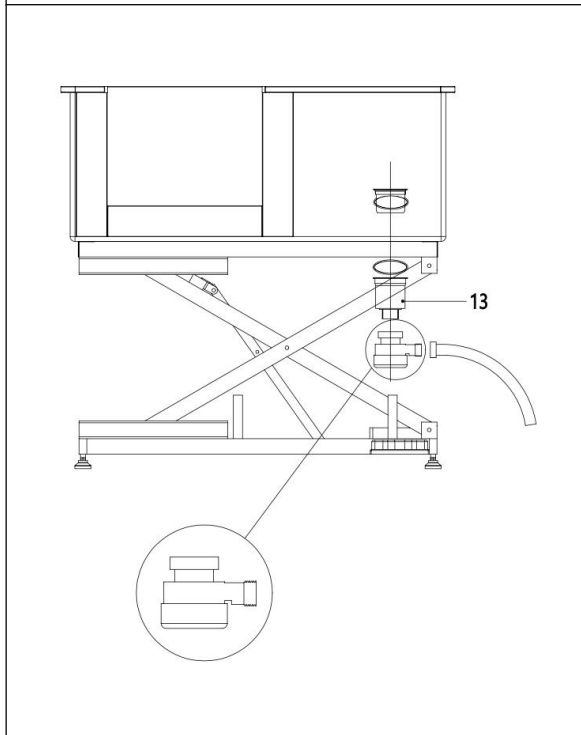

④ Install the strainer, **Make sure the drainpipe is facing outwards so that they are not compressed during the lowering of the bottom bracket.**

Caution: Ensure that the depth of adjustable feet is not less than 12mm, and try to make the four adjustable feet screw in the same depth. Please tighten the spare nut during the installation and adjust it later. And check whether the transparent cover of the drain is tightened.

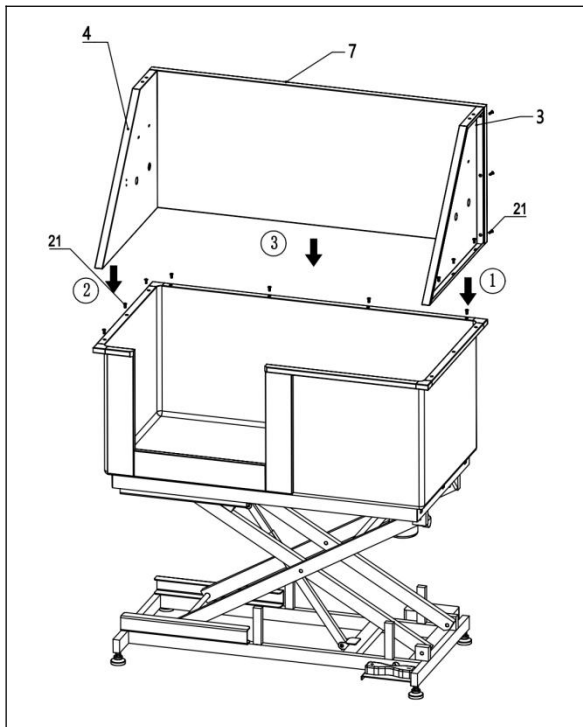

⑤ Use screw to fix the left and right side board, then use screw to fix the back panel, last to use screw to fix side board and back board

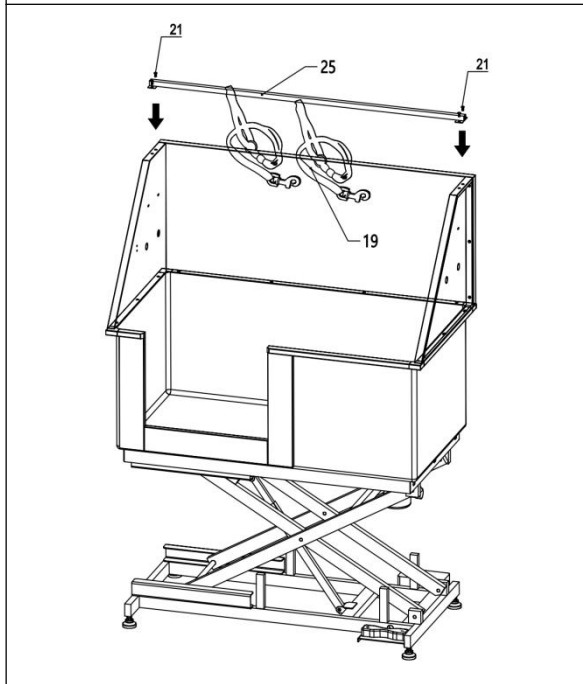

⑥ Use screw to fix the crossbar to the left and right side panel, then install the sling

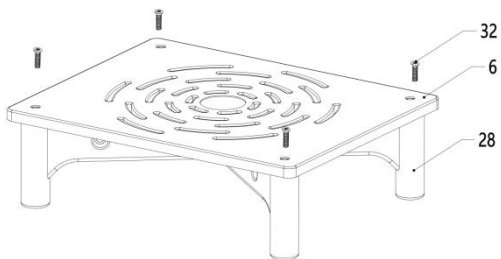

⑦ Install the handle to the water filter plate

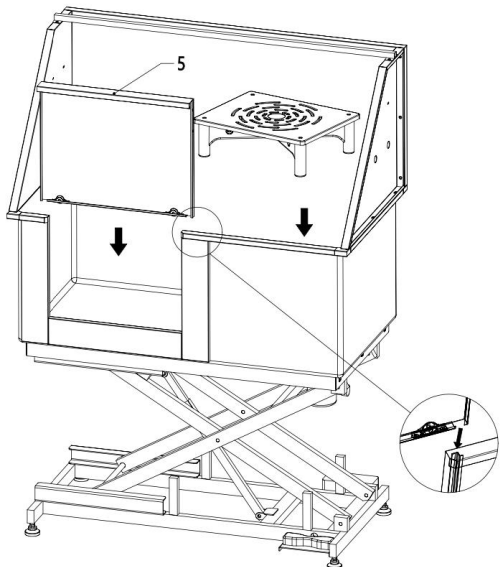

⑧ Install door and water filter plate

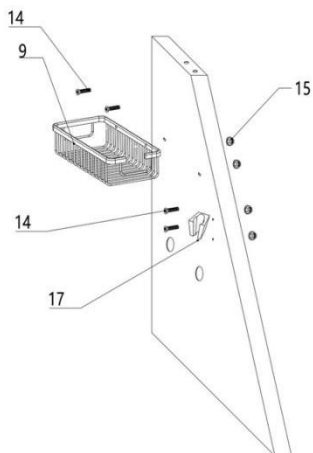

⑨ Use screw and hex flange nut to install the storage basket and shower bracket to the right side panel

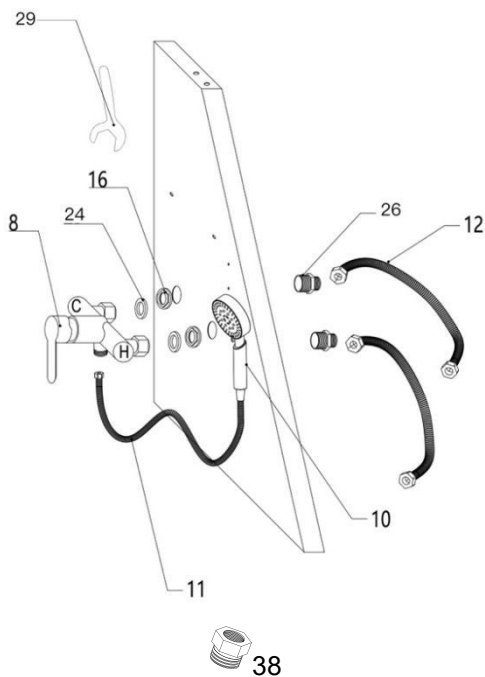

⑩ Install hot and cold shower switch and water inlet.

Caution: Before you do this, make sure that your water source is on the left or right side of the bathtub, and select the direction of installation of the tap switch.

Step1: Pass straight all-copper connector through side panel (1/2" end facing outside), screw nut into the other end of the connector and use wrench screw down.

Step2: Align the faucet switch with the connector, then tighten the two nuts on the switch, and note that the sealing ring inside the nut is intact.

Step3: Connect the hose at the water inlet end and the shower hose at the faucet outlet. Also, when tightening the nut, pay attention to whether the sealing ring inside the nut is intact.

Step4: The other end of the hose is connected to the water source, pay attention to the hot and cold water mark on the faucet switch, "H" represents hot water, and connect the hose on this side to the hot water source, while the other side is connected to the cold, also pay attention to whether the seal ring inside the hose end nut is intact.

Caution: The inlet hose is only 600mm long, if you want to lengthen it, please purchase it separately (Caliber:20mm)

Caution: Optional use of sealing tape when installing the nut. It can make the installation more sealed and help prevent water leakage at the joint.

Caution: Please determine whether to install adapter according to the actual water pipe specifications.

DIMENSIONS AND PARAMETERS

Left Door

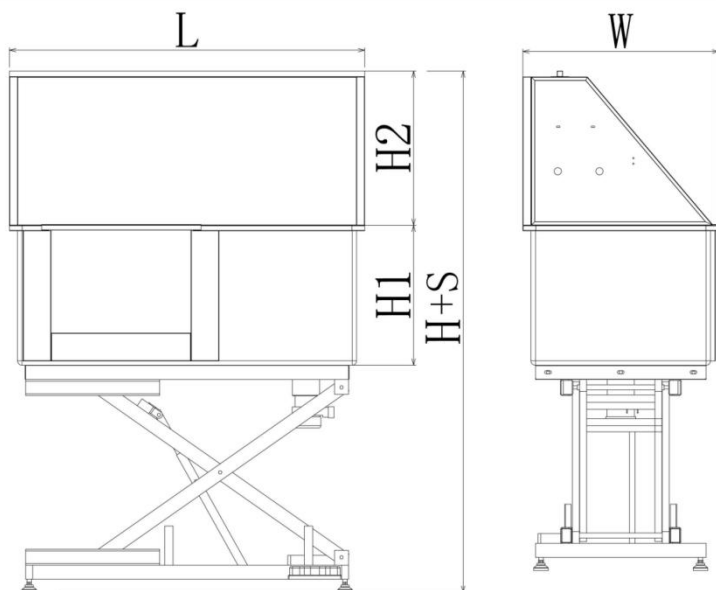

Right Door

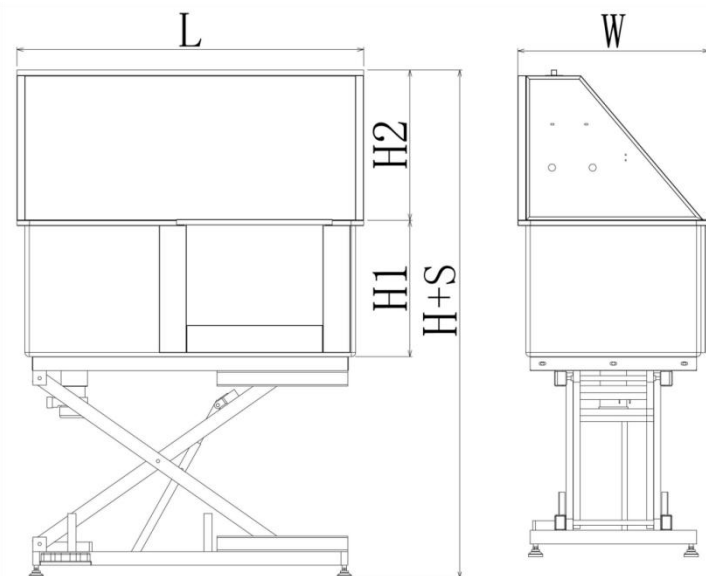

Model#	L (mm)	H (mm)	S (mm)	H1 (mm)	H2 (mm)	W (mm)	N.W. (kg)
K1E01 027-U	1270	1295	565	500	530	700	79.7
K1E01 028-U	1270	1295	565	500	530	700	79.7
K1E01 027-E	1270	1295	565	500	530	700	79.7
K1E01 028-E	1270	1295	565	500	530	700	79.7
K1E01 027-A	1270	1295	565	500	530	700	79.7
K1E01 028-A	1270	1295	565	500	530	700	79.7

Model	K1E01027-U K1E01028-U	K1E01027-E K1E01028-E	K1E01027-A K1E01028-A
Dimension:	L1270xW700xH1295(min)		
Travel	560mm		
Loading Capacity:	150kg/330lb		
Plug standard	American plug	europug	Australian plug
Overload indication	Yes	Yes	Yes
Power:	50W	90W	90W
Voltage:	AC120V	AC220-240V	AC220-240V

OVERLOAD INDICATION

The electric push rod is equipped with over-current and over-heat protection. When the current is too large or the temperature is too high, the control box will start the protection measures and stop working. After the

system takes a rest, the control box will automatically return to normal. **It is recommended to work for 2 minutes. Take a rest for 18 minutes, which can prevent the system from entering the protection mode and affect the normal work.**

FOOT BUTTON FUNCTIONS

Button Functions

1. **“+” Button:** Pressing “+” button will rise the height.
2. **“-” Button:** Pressing “-” will reduce the height.

OPERATION

1. Make sure the water pipe connection is complete and the water is flowing normally. (Connect the hot and cold water pipes according to the hot and cold water signs of the faucet switch)

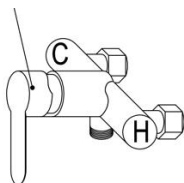

“C”: Cold water; “H”: Hot water

2. Lower the bathtub to the lowest height, open the door, and let the pet walk into the bathtub by itself or hold the pet inside the tub by yourself, then close the door.
3. Start to bath.
4. After the bath, let the water out of the tub and take the animal out.
5. Clean the tub with a cloth.

MAINTENANCE

1. In between use, the tub should be cleaned with a soft cloth or sponge

using a mild cleaning agent.

2. Pay attention to regularly clean the hair of the drain to avoid clogging.

3. Please clean the transparent cover of the drain regularly. After disassembly like a nut, it can be easily cleaned, and be careful not to leave the seal ring when installing it back.

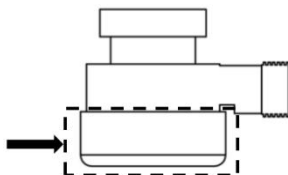

CARE INSTRUCTIONS

Don't put the bathtub on an uneven surface.

Don't drop or mistreat the bathtub.

Don't overload the scale. This will permanently damage it!

If the machine cannot be lifted normally, please disconnect the power supply and check whether the wiring port is loose.

The faucet is leaking, please check whether the waterproof rubber plug is installed, if it is damaged, it needs to be replaced in time.

Safety Information



Warning

General Safety Instructions

- Improper installation and/or operation may result in property damage or injury to yourself or your pet. Follow the instructions carefully and contact customer service or a local contractor if any point is confusing, too difficult for you to do on your own, or requires special modification for your home. Keep these instructions for future reference. Provide them to anyone who will use this device and provide them with this device if it is ever given or

sold to a third party.

- ONLY use this bathtub for its intended purpose, bathing medium-sized pets such as cats and dogs.
- DO NOT use it with pets that exceed this product's weight capacity, whose predisposition becomes violent upon contact with water, or whose physiological features preclude safe regular bathing (e.g., chinchilla rat).
- NEVER use this bathtub for humans, especially children, or allow them to play on or with it.
- DO NOT run or allow others to run in the area around this bathtub. Do not allow children or pets to stay under the tub. Restrict access to the area if necessary.
- Ensure all components and fasteners are intact and securely tightened before use. Do not operate this bathtub if any part is damaged or shows signs of malfunction. Repair or replace problematic components before further use. NEVER replace any parts with nonidentical ones.
- Consult a veterinarian before use if your pet may have an illness or condition such as skin allergies that might be worsened by bathing. Use only in compliance with the veterinarian's recommendations (e.g., using specially medicated shampoos).
- Be mindful of your pet's mood while using this bathtub. If unwillingness is unavoidable, take precautions to prevent the pet from harming you, themselves, or others during bathing.

Provide a reward afterward.

- NEVER load this bathtub with more than 286 pounds (130 kg).

Particularly for larger animals, be careful to prevent them from jumping or moving in such a way that causes violent impacts as this might exceed this capacity.

- DO NOT leave this bathtub unattended during use.

Electrical Safety Instructions

- Ensure all electrical outlets and exposed electrical connections around are at least 10 feet (3 m) away from this bathtub or fully protected from possible splashing during bathing. DO NOT use any chargers or extension cords closer than this distance without

similar protection.

- Electrical devices such as electrical transformers, televisions, lights, and telephones should be at least 6'7" (2 m) away from this bathtub at all times. In particular, never bring a charging cell phone near the bathtub and never allow any electrical device to be placed or used in such a way that it might fall into the water under any circumstance.
- For extra safety, install this bathtub at least 6'7" (2 m) away from other conductive metal surfaces to reduce the risk of electric shock from splashing water. Any metal surface closer this should be permanently bonded to a dedicated terminal box with a solid copper conductor at least 8 gauge (3.3 m) thick.

Water Safety Instructions

- ONLY install this bathtub on firm, level, and nonslip surfaces that can bear its weight while filled with your pet and water. The surfaces must be impervious to damage from moisture and the surrounding area must be able to handle the expected humidity created by the water.
- An adequate drainage system should be provided to safely deal with any overflow and to permit easy emptying of this bathtub.
- Make sure your water supply for this bathtub is turned off during installation.
- NEVER allow the water level to rise above the level of your pet's chin during use.
- DO NOT set up or leave this bathtub in temperatures below 32°F (0°C). Do not turn on the shower if there is any possibility water in its lines has frozen.
- DO NOT add chemicals other than standard mild soaps and pet shampoos to the bathing water. After use, only apply nontoxic cleaning agent to the bathtub's internal surface and rinse it away completely. For sterilization, only use pet-safe and nontoxic disinfectants.
- DO NOT allow dirty and stagnant water to remain in this bathtub for a long period. Drain, clean, and dry the tub completely after each use.

Heat Safety Instructions

- Adequate ventilation should be provided to safely deal with the expected heat and humidity.
- The water temperature should be close to your pet's body temperature. Water that is either too cold or too hot will cause discomfort, may irritate your pet's skin, and may even cause injury or illness. Before use, learn about the appropriate water temperatures for bathing your pet. For best results, set your water heater's maximum temperature accordingly if possible. If adding preheated water, make sure it is within the temperature range appropriate for your pet before allowing your pet to enter.



VEVOR

Affordable. Reliable. Home Improvement.

BAIGNOIRE DE TOILETTAGE POUR CHIEN

**MODÈLE : K1E01027 -U/ K1E01027 -E/ K1E01027 -A
K1E0102 8-U/ K1E0102 8-E/ K1E0102 8-A**

VEVOR

Affordable. Reliable. Home Improvement.

DOG GROOMING TUB

MODÈLE : K1E01027 -U/ K1E01027 -E/ K1E01027 -A K1E0102 8-U/
K1E0102 8-E/ K1E0102 8-A

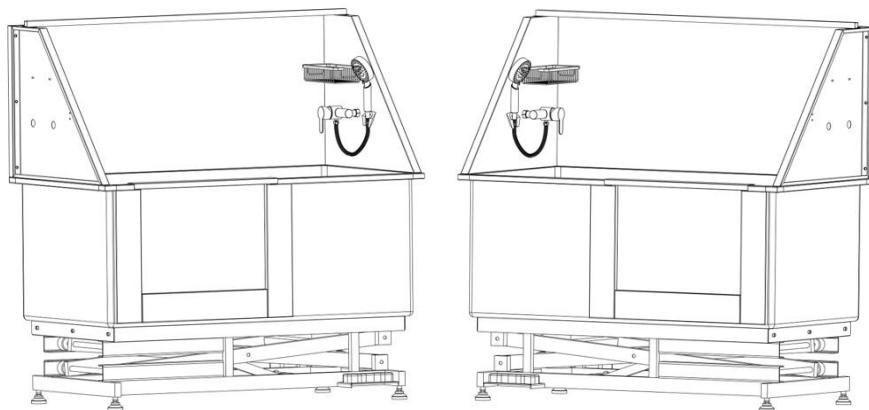

Ceci est le mode d'emploi d'origine. Veuillez lire attentivement l'intégralité du manuel avant utilisation. VEVOR se réserve le droit d'interpréter clairement ce manuel d'utilisation. L'apparence du produit dépend du produit que vous avez reçu. Veuillez nous excuser de ne plus vous informer des mises à jour technologiques ou logicielles de notre produit.





AVERTISSEMENT : Veuillez lire attentivement et comprendre l'intégralité de ce manuel avant d'utiliser ou d'entretenir ce produit. Le non-respect de ces avertissements et instructions peut entraîner des blessures corporelles ou des dommages

matériels.

- Évitez que les enfants n'utilisent la baignoire de toilettage. Ce produit n'est pas un jouet. Ne laissez pas les enfants jouer avec.
- Tenir à l'écart des objets pointus, des lames et autres objets.

- Veuillez essuyer le cylindre avec un chiffon après utilisation pour prolonger sa durée de vie.
 - Précautions de montage
2. Assembler uniquement conformément à ces instructions. Un assemblage incorrect peut créer des dangers.
 2. Portez des lunettes de sécurité approuvées ANSI et des gants de travail robustes pendant l'assemblage.
 3. Maintenir la zone de montage propre et bien éclairée.
 4. Gardez les spectateurs hors de la zone pendant le montage.
 5. Ne vous assemblez pas lorsque vous êtes fatigué ou sous l'influence de l'alcool, de drogues ou de médicaments.
 6. Les capacités du produit s'appliquent uniquement au produit correctement et entièrement assemblé.
 7. Pour plus d'informations sur les pièces listées dans les pages suivantes, veuillez consulter le schéma d'assemblage de ce manuel. Déballiez et séparez toutes les pièces dans un espace de travail propre. Veuillez conserver les petites pièces hors de portée des enfants.

	<p>Cet appareil est conforme à la partie 15 de la réglementation FCC. Son utilisation est soumise aux deux conditions suivantes : (1) Cet appareil ne doit pas provoquer d'interférences nuisibles ; (2) Il doit accepter toute interférence reçue, y compris celles pouvant entraîner un fonctionnement indésirable.</p>
	<p>Ce produit est soumis aux dispositions de la directive européenne 2012/19/CE. Le symbole représentant une poubelle barrée indique que le produit doit faire l'objet d'une collecte sélective dans l'Union européenne. Ceci s'applique au produit et à tous les accessoires marqués de ce symbole. Les produits ainsi marqués ne doivent pas être jetés avec les ordures ménagères, mais doivent être déposés dans un point de collecte pour le recyclage des appareils électriques et</p>

électroniques.

CONSERVEZ CES INSTRUCTIONS



Attention ! Les produits sont uniquement destinés au bain des animaux .

PREPARATIONS BEFORE INSTALLATION

1. Outils recommandés :

Tournevis cruciforme, clé M4, niveau à bulle ,

2. Équipement de sécurité nécessaire :

Gants , lunettes de protection.







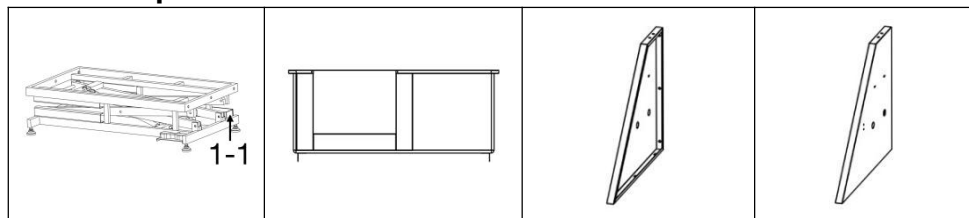

Prudence: Avant d'installer le produit, portez des gants et des lunettes de protection pour éviter d'éventuels dommages physiques lors de l'installation.

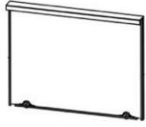
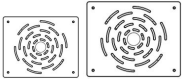

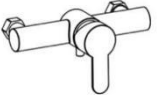
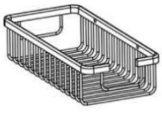



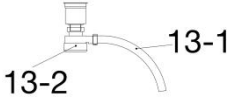
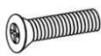

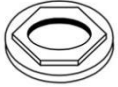

INSTRUCTIONS



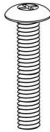
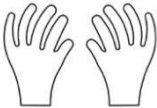

Merci d'avoir choisi cette baignoire pour animaux. Veuillez lire attentivement les instructions avant utilisation. Ces informations vous aideront à obtenir les meilleurs résultats possibles.

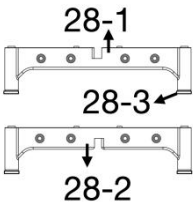
Liste des pièces

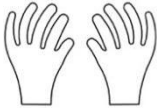

1 pièce	1 pièce	1 pièce	1 pièce
1 : Boîtier de pédalier 1-1 : Boîtier de commande	2 : Baignoire	3 : Panneau latéral droit	4 : Panneau latéral gauche
			
1 pièce	2 pièces	1 pièce	1 pièce
5 : Porte (Déjà installé sur la baignoire)	6 -1 : Petit plastique Grille de sol 6-2 : Gros plastique Grille de sol	7 : Panneau arrière	8 : Interrupteur de robinet
			
1 pièce	1 pièce	1 pièce	2 pièces (600 mm)
9 : Panier de rangement	10 : Pommeau de douche	11 : Tuyau de douche	12 : Tuyau d'admission
			
1 pièce	4 pièces (M4*16mm)	4 pièces	2 pièces
13 : Passoire 13-1 : Tuyau de	14 : Vis	15 : Écrou à bride	16 : Noix

drainage 13-2 : Couverture transparente		hexagonal	
			
1 pièce	1 pièce	2 pièces	2 pièces
17 : Support de douche	18 : Peigne	19 : Fronde	20 : Jouer au ballon
			
20 pièces (M6*16mm)	6 pièces (M8*40mm)	1 pièce	2 pièces
21 : Vis	22 : Vis	23 : Gants en plastique	24 : Rondelle
			
1 pièce			2 pièces
25 : Barre transversale			26 : Noix
			
1 pièce	1 ensemble	1 pièce	1 paire

27 : Ruban d'étanchéité	28 : Base 28-1 : Base basse 28-2 : Base supérieure 28-3 : Tapis antidérapant	29 : Clé à molette	30 : Gants en nylon
			
1 pièce	4 pièces (M8 * 20 mm)	1 pièce	2 pièces
31 : Essuie-glace	32 : Vis	33 : Tampon à récurer	38 : Adaptateur (G1/2 à NPT9/16)

Étapes d'installation

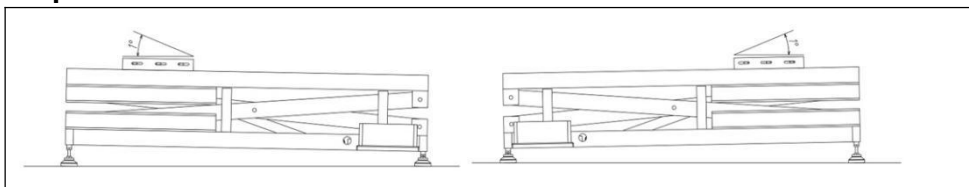

1. Retournez le support inférieur, ajustez la hauteur des pieds pour vous assurer que la hauteur du côté de sortie d'eau est de 1 à 2 degrés inférieure à celle de l'autre côté (utilisez un niveau à bulle pour montrer)

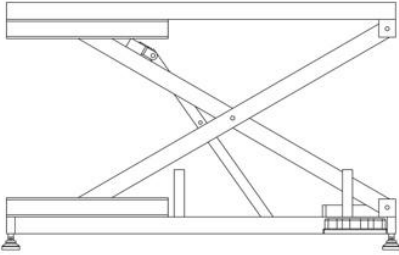
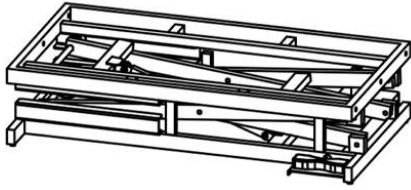

2. Branchez puis appuyez sur le bouton « + » de la pédale et soulevez le support à une hauteur de 450-500 mm

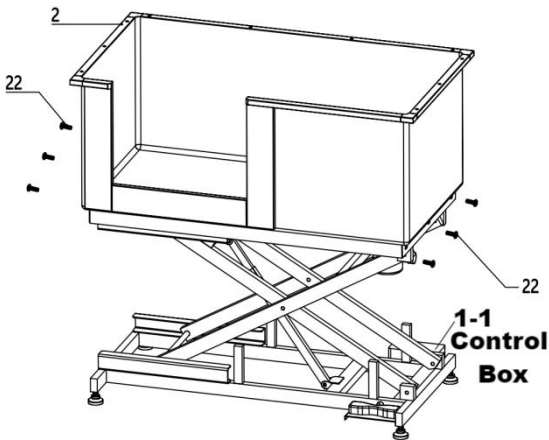

③ Retournez le boîtier de pédalier et utilisez une vis pour fixer le boîtier de pédalier et la baignoire

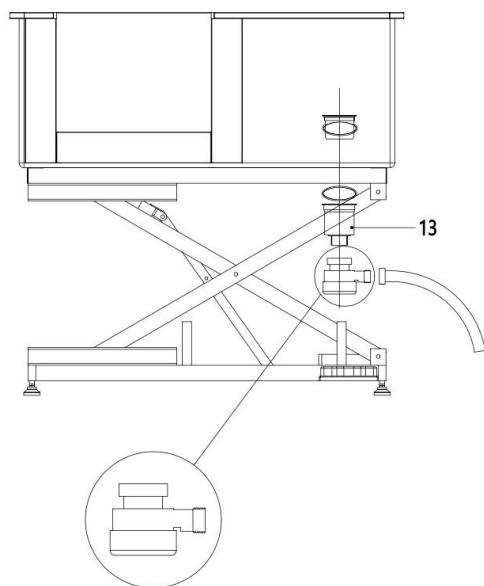

④ Installer la crépine,
Assurez-vous que le tuyau de vidange est orienté vers l'extérieur afin qu'il ne soit pas comprimé lors de l'abaissement du boîtier de pédalier.

Attention : Assurez-vous que la profondeur des pieds réglables n'est pas inférieure à 12 mm et vissez les quatre pieds réglables à la même profondeur. Serrez l'écrou de recharge lors de l'installation et ajustez-le ultérieurement. Vérifiez également que le couvercle transparent de la bonde est bien serré.

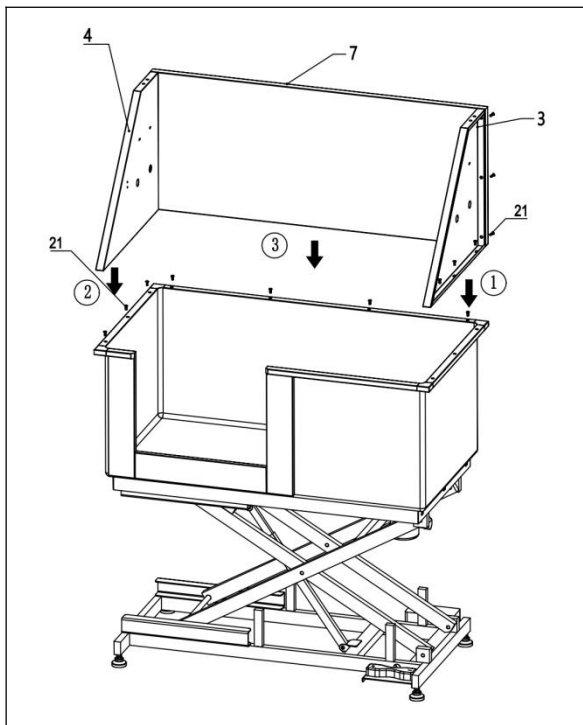

⑤ Utilisez la vis pour fixer les panneaux latéraux gauche et droit, puis utilisez la vis pour fixer le panneau arrière, enfin utilisez la vis pour fixer le panneau latéral et le panneau arrière

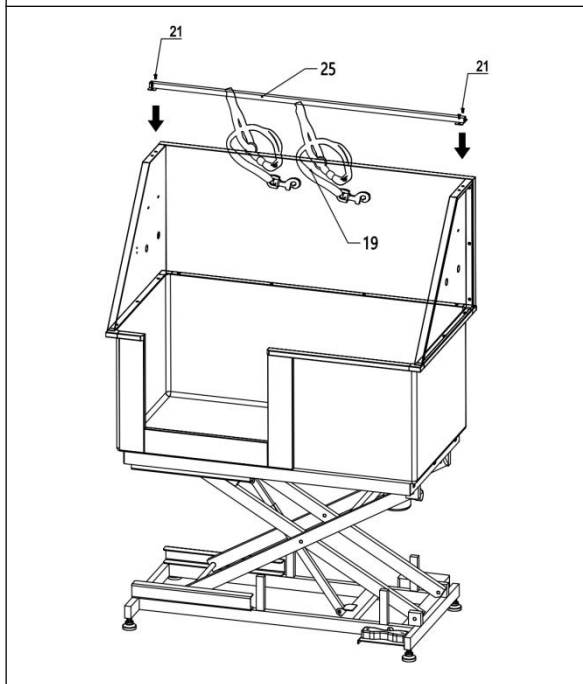

6. Utilisez une vis pour fixer la barre transversale au panneau latéral gauche et droit, puis installez l'élingue

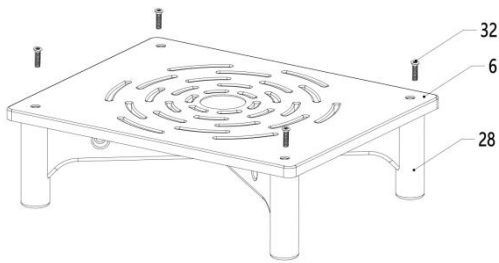

7. Installez la poignée sur la plaque du filtre à eau

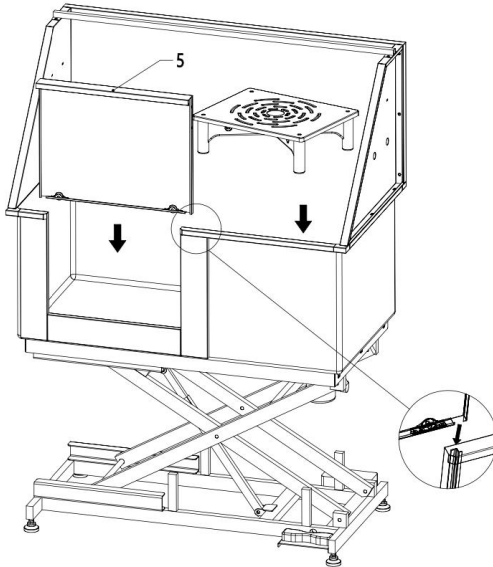

⑧ Installer la porte et la plaque du filtre à eau

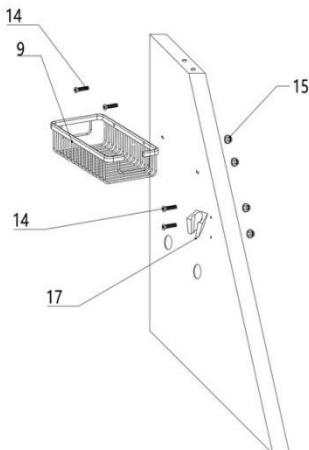

⑨ Utilisez une vis et un écrou à bride hexagonale pour installer le panier de rangement et le support de douche sur le panneau latéral droit

aider à prévenir les fuites d'eau au niveau du joint.

Attention : veuillez déterminer si vous devez installer l'adaptateur en fonction des spécifications réelles du tuyau d'eau.

DIMENSIONS AND PARAMETERS

Porte de gauche

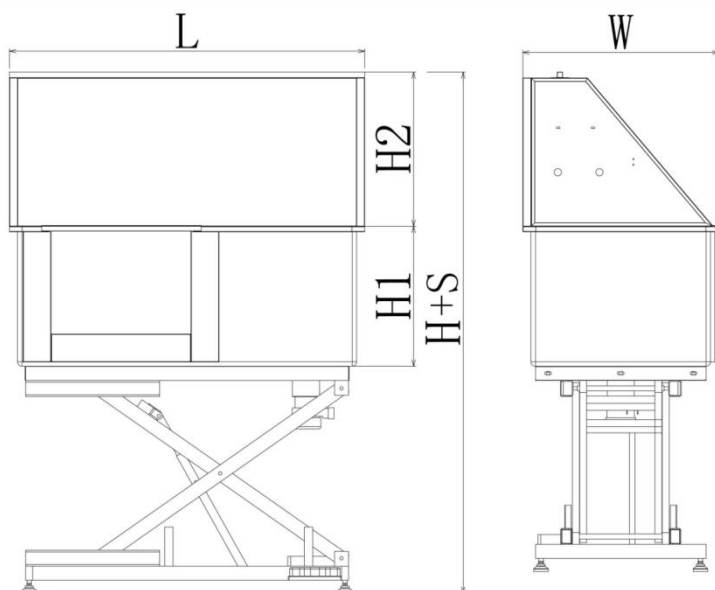

Porte droite

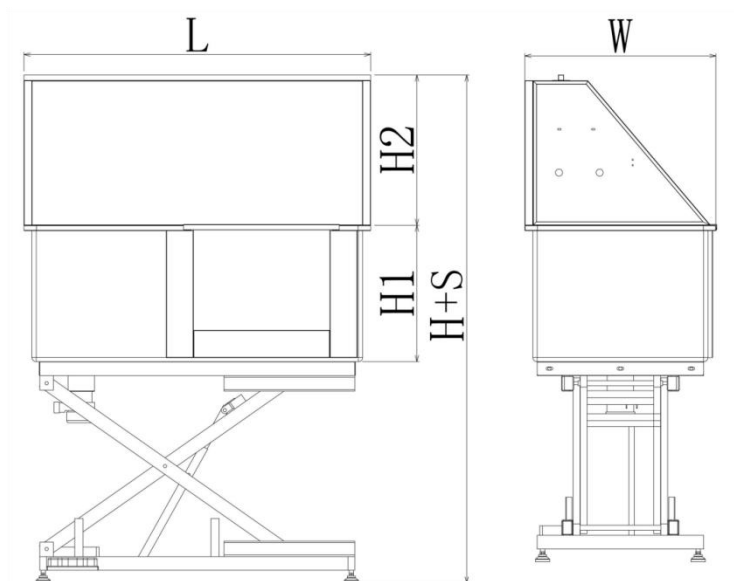

Modèle #	L (mm)	H (mm)	S (mm)	H1 (mm)	H2 (mm)	W (mm)	Poids net (kg)
K1E01 027-U	1270	1295	565	500	530	700	79,7
K1E01 028-U	1270	1295	565	500	530	700	79,7
K1E01 027-E	1270	1295	565	500	530	700	79,7
K1E01 028-E	1270	1295	565	500	530	700	79,7
K1E01 027-A	1270	1295	565	500	530	700	79,7
K1E01 028-A	1270	1295	565	500	530	700	79,7

Modèle	K1E01027 -U	K1E01027 -E	K1E01027 -A
--------	-------------	-------------	-------------

	K1E0102 8-U	K1E0102 8-E	K1E0102 8-A
Dimension:	L1270xL700xH 1295 (min)		
Voyage	560 mm		
Capacité de chargement:	1 50 kg/330 lb		
Norme de prise	prise américaine	prise européenne	prise australienne
Indication de surcharge	Oui	Oui	Oui
Pouvoir:	5 0 W	9 0 W	9 0 W
tension:	CA 1 20 V	CA2 20 -240 V	CA2 20 -240 V

OVERLOAD INDICATION

La tige de poussée électrique est équipée d'une protection contre les surintensités et les surchauffes. En cas de courant ou de température trop élevés, le boîtier de commande active les mesures de protection et s'arrête. Après une période d'inactivité, le boîtier de commande revient automatiquement à la normale.

Il est recommandé de travailler pendant 2 minutes. Une pause de 18 minutes peut empêcher le système de passer en mode de protection et affecter son fonctionnement normal.

FOOT BUTTON FUNCTIONS

Fonctions des boutons

- Bouton « + » :** Appuyez sur le bouton « + » pour augmenter la hauteur.
- Bouton « - » :** Appuyez sur « - » pour réduire la hauteur.

OPERATION

1. Assurez-vous que le raccordement des conduites d'eau est complet et que l'eau coule normalement. (Connectez les conduites d'eau chaude et d'eau froide conformément aux indications de l'interrupteur du robinet.)

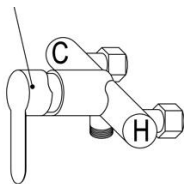

« C » : Eau froide ; « H » : Eau chaude

2. Abaissez la baignoire à la hauteur la plus basse, ouvrez la porte et laissez l'animal entrer seul dans la baignoire ou tenez-le vous-même à l'intérieur de la baignoire, puis fermez la porte.
3. Commencez à prendre le bain.
4. Après le bain, videz l'eau de la baignoire et sortez l'animal.
5. Nettoyez la baignoire avec un chiffon.

MAINTENANCE

1. Entre chaque utilisation, la baignoire doit être nettoyée avec un chiffon doux ou une éponge imbibée d'un produit nettoyant doux.
2. Veillez à nettoyer régulièrement les cheveux du drain pour éviter le colmatage.
3. Veuillez nettoyer régulièrement le couvercle transparent du drain . Après le démontage comme un écrou, il peut être facilement nettoyé et veillez à ne pas laisser la bague d'étanchéité lors de sa réinstallation.

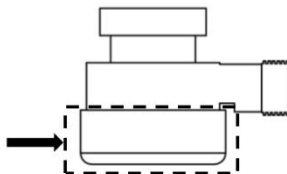

CARE INSTRUCTIONS

Ne placez pas la baignoire sur une surface inégale.

Ne laissez pas tomber et ne maltraitez pas la baignoire.

Ne surchargez pas la balance. Cela l'endommagerait définitivement !

Si la machine ne peut pas être soulevée normalement, veuillez débrancher l'alimentation électrique et vérifier si le port de câblage est desserré.

Le robinet fuit, veuillez vérifier si le bouchon en caoutchouc étanche est installé, s'il est endommagé, il doit être remplacé à temps.

Informations de sécurité



Warning

Consignes générales de sécurité

Une installation et/ou une utilisation incorrectes peuvent entraîner des dommages matériels ou des blessures, à vous-même ou à votre animal. Suivez attentivement les instructions et contactez le service client ou un entrepreneur local si un point est confus, trop difficile à réaliser seul ou nécessite des modifications particulières pour votre domicile. Conservez ces instructions pour référence ultérieure. Remettez-les à toute personne qui utilisera cet appareil et remettez-lui l'appareil en cas de cession ou de vente à un tiers.

- Utilisez cette baignoire **UNIQUEMENT** pour l'usage auquel elle est destinée, à savoir pour baigner des animaux de compagnie de taille moyenne tels que des chats et des chiens.
- **NE PAS** l'utiliser avec des animaux qui dépassent la capacité de poids de ce produit, dont la prédisposition devient violente au contact de l'eau ou dont les caractéristiques physiologiques empêchent un bain régulier et sans danger (par exemple, le rat chinchilla).
- **NE JAMAIS** utiliser cette baignoire pour des humains, en particulier des enfants, et ne pas leur permettre de jouer dessus ou avec.
- **NE PAS** courir ni laisser personne courir autour de cette baignoire. Ne

pas laisser les enfants ni les animaux domestiques rester sous la baignoire. Limiter l'accès à cette zone si nécessaire.

Assurez-vous que tous les composants et fixations sont intacts et bien serrés avant utilisation. N'utilisez pas cette baignoire si une pièce est endommagée ou présente des signes de dysfonctionnement. Réparez ou remplacez les composants défectueux avant toute nouvelle utilisation. Ne remplacez JAMAIS de pièces par des pièces non identiques.

Consultez un vétérinaire avant utilisation si votre animal pourrait souffrir d'une maladie ou d'une affection, comme des allergies cutanées, qui pourraient être aggravées par un bain. Utilisez ce produit uniquement en suivant les recommandations du vétérinaire (par exemple, en utilisant des shampoings spécialement conçus).

- Soyez attentif à l'humeur de votre animal lorsqu'il utilise cette baignoire. Si le refus est inévitable, prenez des précautions pour empêcher l'animal de vous faire du mal, de se faire du mal ou de faire du mal aux autres pendant le bain.

Offrez une récompense par la suite.

- Ne chargez JAMAIS cette baignoire avec plus de 130 kg (286 livres). Surtout pour les animaux de grande taille, veillez à ce qu'ils ne sautent pas ou ne bougent pas de manière à provoquer des chocs violents, car cela pourrait dépasser la capacité.

- NE PAS laisser cette baignoire sans surveillance pendant son utilisation.

Consignes de sécurité électrique

- Assurez-vous que toutes les prises électriques et les connexions électriques exposées se trouvent à au moins 3 m (10 pieds) de cette baignoire ou soient entièrement protégées des éclaboussures possibles pendant le bain. N'utilisez PAS de chargeurs ni de rallonges à une distance inférieure à cette distance sans protection similaire.

Les appareils électriques tels que les transformateurs, les téléviseurs, les lampes et les téléphones doivent être maintenus à au moins 2 m (6 pi 7 po) de la baignoire en tout temps. En particulier, n'approchez jamais de téléphone portable en charge à proximité de la baignoire et ne laissez

jamais un appareil électrique être placé ou utilisé de manière à ce qu'il puisse tomber dans l'eau, quelles que soient les circonstances. Pour plus de sécurité, installez cette baignoire à au moins 2 m (6 pi 7 po) de toute autre surface métallique conductrice afin de réduire le risque de choc électrique dû aux projections d'eau. Toute surface métallique plus proche doit être reliée en permanence à un boîtier de connexion dédié avec un conducteur en cuivre massif d'au moins 3,3 m (calibre 8).

Consignes de sécurité aquatique

- Installez cette baignoire **UNIQUEMENT** sur des surfaces fermes, planes et antidérapantes, capables de supporter son poids lorsqu'elle est remplie d'eau et de votre animal. Les surfaces doivent être imperméables et l'espace environnant doit pouvoir supporter l'humidité générée par l'eau.
- Un système de drainage adéquat doit être prévu pour gérer en toute sécurité tout débordement et permettre une vidange facile de cette baignoire.
- Assurez-vous que l'alimentation en eau de cette baignoire est coupée pendant l'installation.
- **NE JAMAIS** laisser le niveau d'eau dépasser le niveau du menton de votre animal pendant l'utilisation.
- **NE PAS** installer ni laisser cette baignoire à une température inférieure à 0 °C (32 °F). Ne pas ouvrir la douche si l'eau risque d'avoir gelé dans les conduites.
- N'ajoutez **PAS** de produits chimiques autres que des savons doux et des shampoings pour animaux standard à l'eau du bain. Après utilisation, appliquez uniquement un agent nettoyant non toxique sur la surface interne de la baignoire et rincez-la complètement. Pour la stérilisation, utilisez uniquement des désinfectants non toxiques et sans danger pour les animaux.
- **NE PAS** laisser d'eau sale et stagnante dans cette baignoire pendant une période prolongée. Vider, nettoyer et sécher complètement la baignoire après chaque utilisation.

Consignes de sécurité contre la chaleur

- Une ventilation adéquate doit être assurée pour gérer en toute sécurité la chaleur et l'humidité attendues.
- La température de l'eau doit être proche de celle du corps de votre animal. Une eau trop froide ou trop chaude peut provoquer une gêne, irriter sa peau et même provoquer des blessures ou des maladies. Avant utilisation, renseignez-vous sur les températures d'eau appropriées pour le bain de votre animal. Pour un résultat optimal, réglez la température maximale de votre chauffe-eau en conséquence, si possible. Si vous utilisez de l'eau préchauffée, assurez-vous qu'elle soit à la température appropriée pour votre animal avant de le laisser entrer.



VEVOR

Affordable. Reliable. Home Improvement.

HUNDEPFLEGEWANNE

**MODELL: K1E01027 -U/ K1E01027 -E/ K1E01027 -A
K1E0102 8-U/ K1E0102 8-E/ K1E0102 8-A**

MODELL: K1E01027 -U/ K1E01027 -E/ K1E01027 -A K1E0102 8-U/
K1E0102 8-E/ K1E0102 8-A

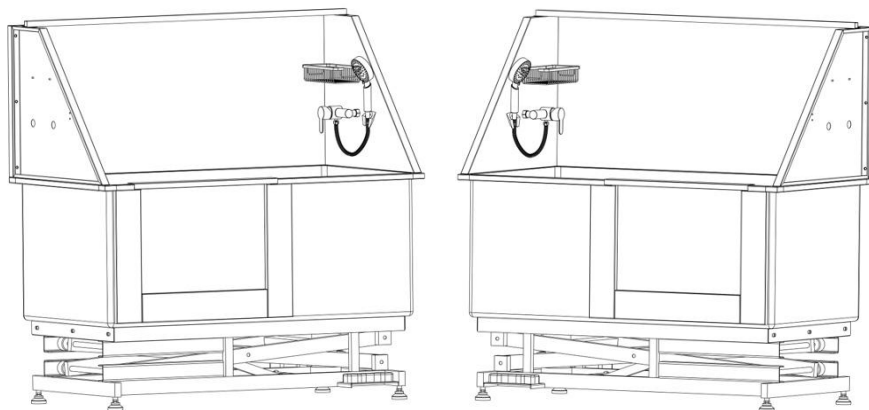



Dies ist die Originalanleitung. Bitte lesen Sie alle Anweisungen sorgfältig durch, bevor Sie das Gerät in Betrieb nehmen. VEVOR behält sich eine klare Auslegung unserer Bedienungsanleitung vor. Das Aussehen des Produkts hängt vom gelieferten Produkt ab. Bitte haben Sie Verständnis dafür, dass wir Sie nicht erneut über Technologie- oder Software-Updates informieren.



WARNUNG: Lesen Sie das gesamte Handbuch, bevor Sie dieses Produkt bedienen oder warten. Die Nichtbeachtung dieser Warnungen und Anweisungen kann zu Verletzungen oder Sachschäden führen.

- Vermeiden Sie die Benutzung der Pflegewanne durch Kinder. Dieses Produkt ist kein Spielzeug. Erlauben Sie Kindern nicht, damit zu spielen.
- Von scharfen Spitzen, Klingen und anderen Gegenständen fernhalten.

- Um die Lebensdauer zu verlängern, wischen Sie den Zylinder nach Gebrauch bitte mit einem Tuch trocken.
 - Vorsichtsmaßnahmen bei der Montage
3. Führen Sie die Montage ausschließlich gemäß dieser Anleitung durch. Eine unsachgemäße Montage kann zu Gefahren führen.
 2. Tragen Sie während der Montage eine ANSI-zugelassene Schutzbrille und strapazierfähige Arbeitshandschuhe.
 3. Halten Sie den Versammlungsbereich sauber und gut beleuchtet.
 4. Halten Sie während der Montage unbeteiligte Personen vom Bereich fern.
 5. Montieren Sie nicht, wenn Sie müde sind oder unter dem Einfluss von Alkohol, Drogen oder Medikamenten stehen.
 6. Die Produktfunktionen gelten nur für ordnungsgemäß und vollständig montierte Produkte.
 7. Weitere Informationen zu den auf den folgenden Seiten aufgeführten Teilen finden Sie im Montageplan dieser Anleitung. Packen Sie alle Teile an einem sauberen Arbeitsplatz aus und trennen Sie sie voneinander. Bewahren Sie kleine Ersatzteile außerhalb der Reichweite von Kindern auf.

	<p>Dieses Gerät entspricht Teil 15 der FCC-Bestimmungen. Der Betrieb unterliegt den folgenden zwei Bedingungen: (1) Dieses Gerät darf keine schädlichen Störungen verursachen und (2) dieses Gerät muss alle empfangenen Störungen tolerieren, einschließlich Störungen, die einen unerwünschten Betrieb verursachen können.</p>
	<p>Dieses Produkt unterliegt den Bestimmungen der europäischen Richtlinie 2012/19/EU. Das Symbol einer durchgestrichenen Mülltonne weist darauf hin, dass dieses Produkt in der Europäischen Union einer getrennten Müllentsorgung unterliegt. Dies gilt für das Produkt und alle mit diesem Symbol gekennzeichneten Zubehörteile.</p>

Entsprechend gekennzeichnete Produkte dürfen nicht im Hausmüll entsorgt werden, sondern müssen an einer Sammelstelle für das Recycling von Elektro- und Elektronikgeräten abgegeben werden.

BEWAHREN SIE DIESE ANWEISUNGEN AUF



Achtung ! Die Produkte sind nur zum Baden von Haustieren bestimmt .

PREPARATIONS BEFORE INSTALLATION

1. Empfohlene Werkzeuge :

Kreuzschlitzschraubendreher, M4-Schraubenschlüssel, Wasserwaage ,

2. Erforderliche Sicherheitsausrüstung :









Handschuhe , Brille.

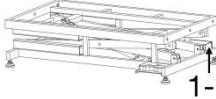
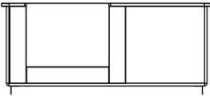

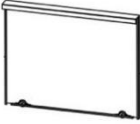
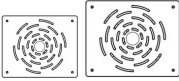

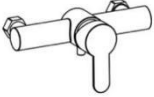
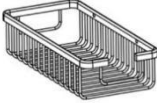





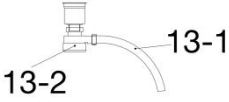



Vorsicht: Tragen Sie vor der Installation des Produkts Handschuhe und eine Schutzbrille, um mögliche körperliche Schäden während der Installation zu vermeiden.





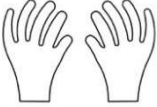

INSTRUCTIONS

Vielen Dank, dass Sie sich für diese Haustierbadewanne entschieden haben. Bitte lesen Sie vor der Benutzung die gesamte Anleitung. Die Informationen helfen Ihnen, die bestmöglichen Ergebnisse zu erzielen.

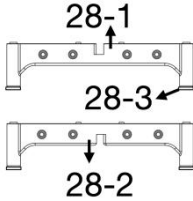
Teilleiste

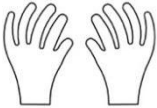
			
1 Stück	1 Stück	1 Stück	1 Stück
1: Tretlager 1-1: Steuerkasten	2: Wanne	3: Rechte Seitenwand	4: Linke Seitenwand
			
1 Stück	2 Stück	1 Stück	1 Stück
5: Tür (Bereits an der Wanne installiert)	6 -1 : Kleiner Kunststoff Bodengitter 6-2: Großes Plastik Bodengitter	7: Rückseite	8: Wasserhahn- schalter
			
1 Stück	1 Stück	1 Stück	2 Stück (600 mm)
9: Aufbewahrungsk orb	10: Duschkopf	11: Brauseschlauc h	12: Einlassrohr

			
1 Stück	4 Stück (M4 x 16 mm)	4 Stck.	2 Stck.
13: Sieb 13-1: Abflussrohr 13-2: Transparente Abdeckung	14: Schraube	15: Sechskantflanschmutter	16: Mutter
			
1 Stück	1 Stück	2 Stck.	2 Stck.
17: Brausehalter	18: Kamm	19: Schlinge	20: Ball spielen
			
20 Stück (M6 x 16 mm)	6 Stück (M8*40mm)	1 Stück	2 Stck.
21: Schraube	22: Schraube	23: Plastikhandschuhe	24: Unterlegscheibe
			
1 Stück			2 Stck.

25: Querlatte		26: Mutter	
			
1 Stück	1 Satz	1 Stück	1 Paar
27: Dichtungsband	28 : Basis 28-1: Unten Base 28-2: Auf der Basis 28-3: Anti-Rutsch-Matt e	29: Schraubenschl üssel	30: Nylonhandsch uhe
			
1 Stück	4 Stück (M8* 20mm)	1 Stück	2 Stck.
3 1 : Wischer	32: Schraube	33: Scheuerschw amm	38: Adapter (G1/2 bis NPT9/16)

Installationsschritte

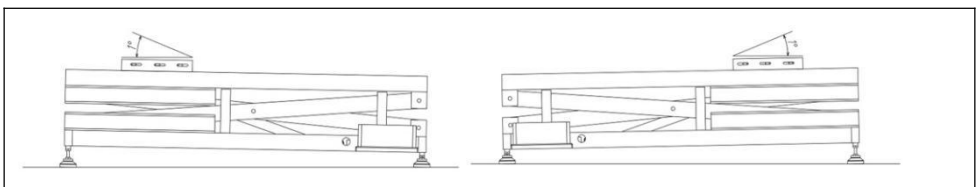

① Drehen Sie die untere Halterung um und stellen Sie die Höhe der Füße so ein, dass die Höhe der Wasserauslassseite 1–2 Grad niedriger ist als die der anderen Seite (verwenden Sie zur Anzeige eine Wasserwaage).

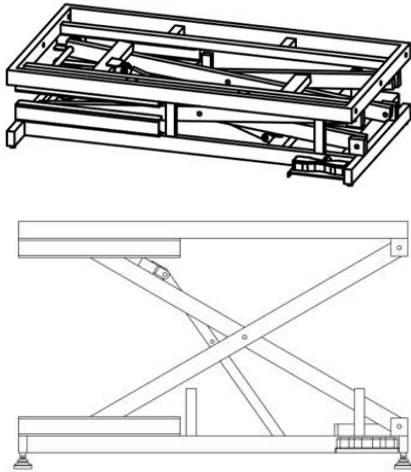

② Schließen Sie das Gerät an, drücken Sie die Taste „+“ des Pedals und heben Sie den Ständer auf eine Höhe von 450–500 mm an.

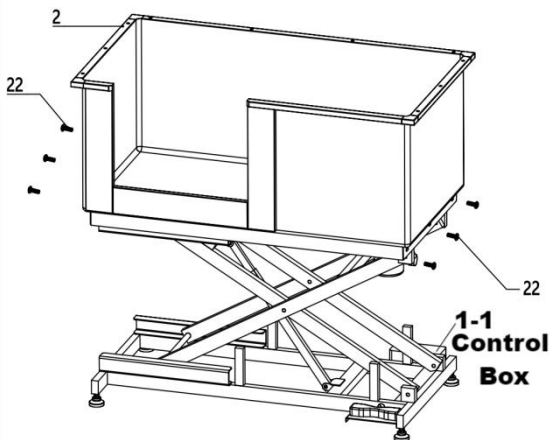

③ Drehen Sie das Tretlager um und befestigen Sie das Tretlager und die Wanne mit einer Schraube.

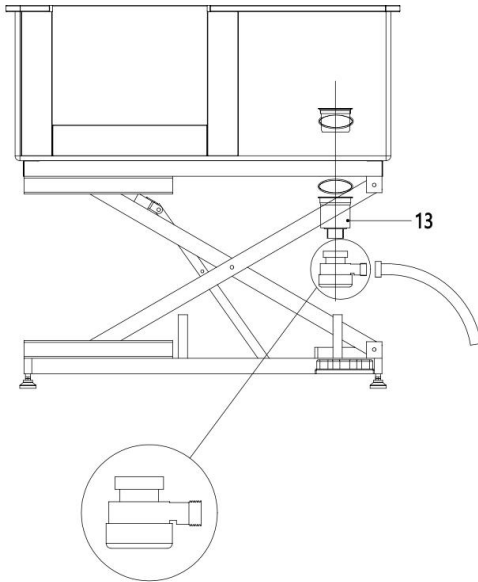

④ Installieren Sie das Sieb, **Achten Sie darauf, dass die Ablaufrohre nach außen zeigen, damit sie beim Absenken des Tretlagers nicht zusammengedrückt werden.**

Achtung: Stellen Sie sicher, dass die Tiefe der Stellfüße mindestens 12 mm beträgt. Achten Sie darauf, dass alle vier Stellfüße gleich tief eingeschraubt sind. Ziehen Sie die Ersatzmutter bei der Montage fest und passen Sie sie später an. Prüfen Sie, ob die transparente Abdeckung des Abflusses fest sitzt.

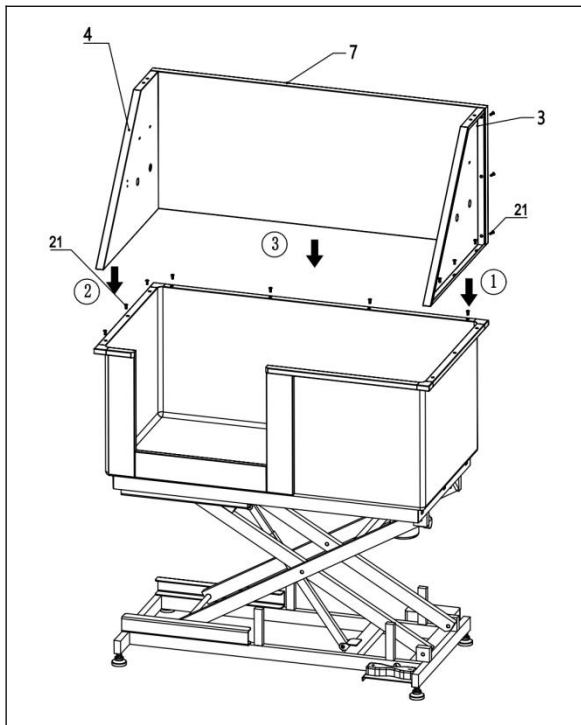

⑤ Befestigen Sie die linke und rechte Seitenplatte mit Schrauben, dann die Rückwand mit Schrauben und zuletzt die Seiten- und Rückplatte mit Schrauben.

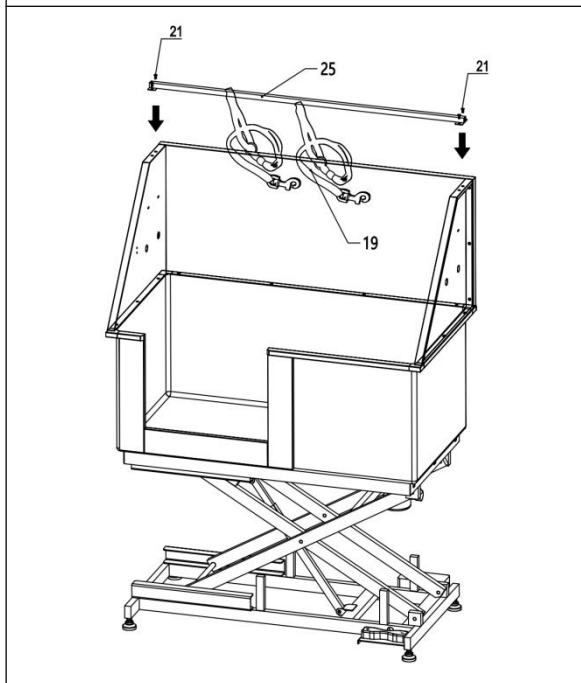

⑥ Befestigen Sie die Querstange mit Schrauben an der linken und rechten Seitenwand und montieren Sie dann die Schlinge

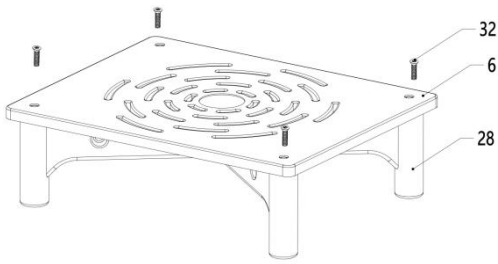

⑦ Installieren Sie den Griff an der Wasserfilterplatte

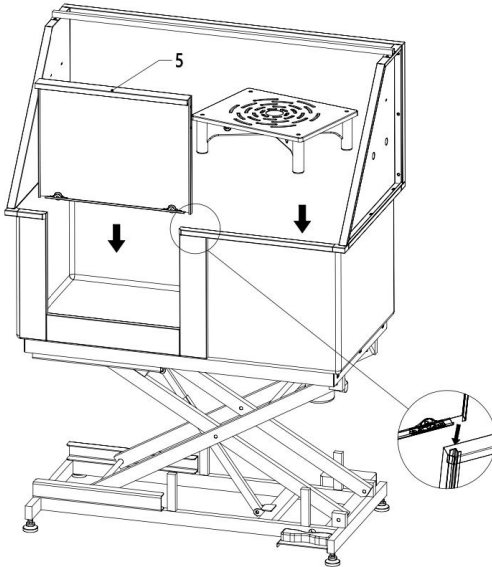

⑧ Tür und Wasserfilterplatte installieren

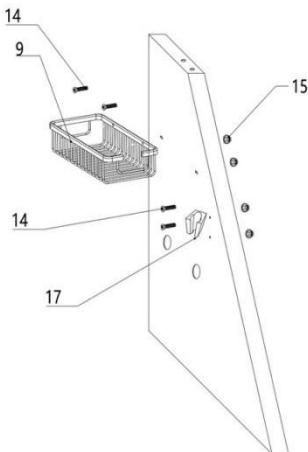

⑨ Verwenden Sie Schraube und Sechskantflanschnutter, um den Ablagekorb und die Duschhalterung an der rechten Seitenwand zu befestigen

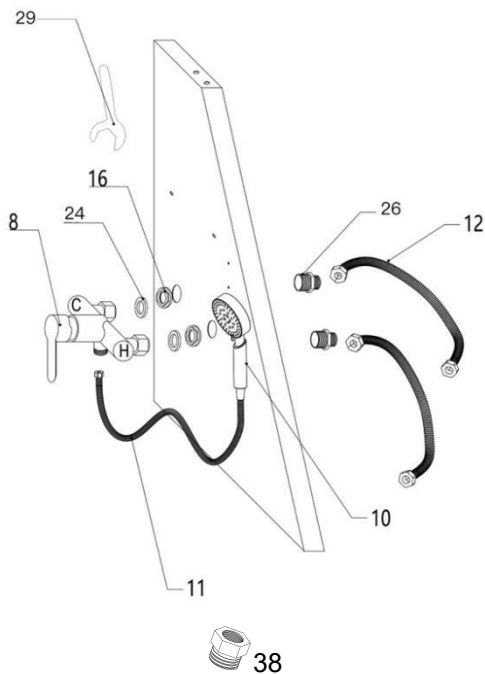

⑩ Installieren Sie einen Warm- und Kaltwasserschalter und einen Wassereinlass für die Dusche.

Achtung: Stellen Sie vorher sicher, dass sich Ihre Wasserquelle auf der linken oder rechten Seite der Badewanne befindet und wählen Sie die Einbaurichtung des Wasserhahnschalters.

Schritt 1: Führen Sie den geraden Kupferstecker durch die Seitenwand (1/2-Zoll-Ende zeigt nach außen), schrauben Sie die Mutter in das andere Ende des Steckers und schrauben Sie ihn mit einem Schraubenschlüssel fest.

Schritt 2: Richten Sie den Wasserhahnschalter mit dem Anschluss aus, ziehen Sie dann die beiden Muttern am Schalter fest und achten Sie darauf, dass der Dichtungsring in der Mutter intakt ist.

Schritt 3: Schließen Sie den Schlauch am Wassereinlassende und den Duschschauch am Wasserhahnauslass an. Achten Sie beim Anziehen der Mutter auch darauf, ob der Dichtungsring in der Mutter intakt ist.

Schritt 4: Das andere Ende des Schlauchs wird mit der Wasserquelle verbunden. Achten Sie auf die Markierung für heißes und kaltes Wasser am Wasserhahnschalter. „H“ steht für heißes Wasser. Schließen Sie den Schlauch auf dieser Seite an die heiße Wasserquelle an, während die andere Seite mit der kalten Wasserquelle verbunden wird. Achten Sie auch darauf, ob der Dichtungsring in der Schlauchendmutter intakt ist.

Achtung: Der Zulaufschlauch ist nur 600 mm lang. Wenn Sie ihn verlängern möchten, kaufen Sie ihn bitte separat (Kaliber: 20 mm).

Achtung: Bei der Installation der Mutter kann optional Dichtungsband verwendet werden. Dadurch wird die Installation dichter und ein Austreten von Wasser an der Verbindung kann verhindert werden.

Achtung : Bitte entscheiden Sie, ob Sie den Adapter entsprechend den tatsächlichen Wasserleitungsspezifikationen installieren müssen.

DIMENSIONS AND PARAMETERS

Linke Tür

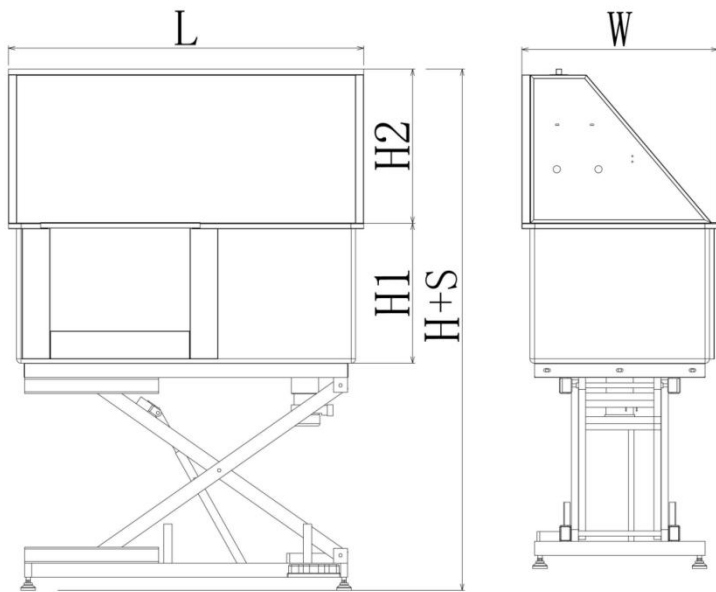

Rechte Tür

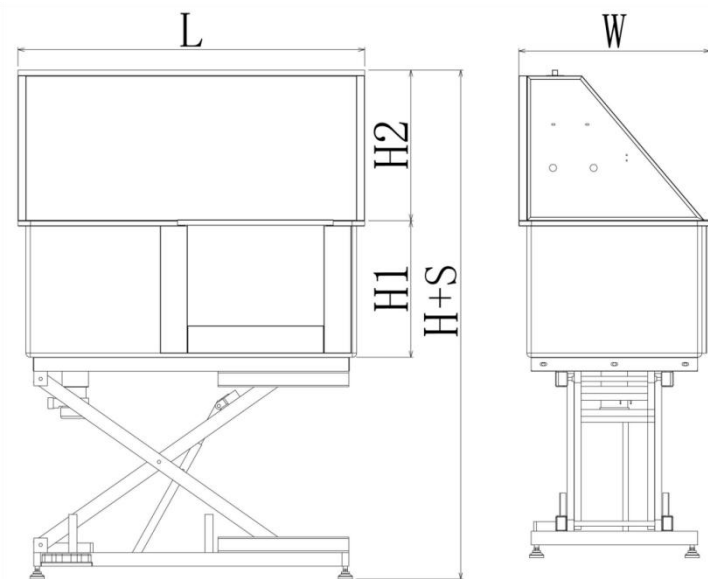

Modell#	L (mm)	H (mm)	S (mm)	H1 (mm)	H2 (mm)	W (mm)	Nettogewicht
---------	-----------	-----------	-----------	------------	------------	-----------	--------------

							(kg)
K1E01 027-U	1270	1295	565	500	530	700	79,7
K1E01 028-U	1270	1295	565	500	530	700	79,7
K1E01 027-E	1270	1295	565	500	530	700	79,7
K1E01 028-E	1270	1295	565	500	530	700	79,7
K1E01 027-A	1270	1295	565	500	530	700	79,7
K1E01 028-A	1270	1295	565	500	530	700	79,7

Modell	K1E01027 -U K1E0102 8-U	K1E01027 -E K1E0102 8-E	K1E01027 -A K1E0102 8-A
Dimension:	L1270xB700xH 1295 (min)		
Reisen	560 mm		
Ladekapazität:	1 50 kg/330lb		
Steckerstandard	Amerikanischer Stecker	Eurostecker	Australischer Stecker
Überlastanzeige	Ja	Ja	Ja
Leistung:	5 0W	9 0W	9 0W
Stromspannung:	AC1 20 V	AC2 20 -240 V	AC2 20 -240 V

OVERLOAD INDICATION

Die elektrische Schubstange ist mit einem Überstrom- und Überhitzungsschutz ausgestattet. Bei zu hohem Strom oder zu hoher Temperatur leitet die Steuerbox Schutzmaßnahmen ein und stellt den Betrieb ein. Nach einer Ruhepause kehrt die Steuerbox automatisch in den Normalbetrieb zurück.

Es wird empfohlen, 2 Minuten zu arbeiten. Machen Sie eine Pause von

18 Minuten, um zu verhindern, dass das System in den Schutzmodus wechselt und die normale Arbeit beeinträchtigt.

FOOT BUTTON FUNCTIONS

Tastenfunktionen

1. **Taste „+“:** Durch Drücken der Taste „+“ wird die Höhe erhöht.
2. **Taste „-“:** Durch Drücken von „-“ wird die Höhe verringert.

OPERATION

1. Stellen Sie sicher, dass die Wasserleitung angeschlossen ist und das Wasser normal fließt. (Schließen Sie die Warm- und Kaltwasserleitungen entsprechend den Warm- und Kaltwasserzeichen des Wasserhahnschalters an.)

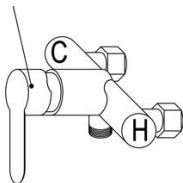

„C“: Kaltes Wasser; „H“: Warmes Wasser

2. Senken Sie die Badewanne auf die niedrigste Höhe ab, öffnen Sie die Tür und lassen Sie das Haustier alleine in die Badewanne laufen oder halten Sie das Haustier selbst in der Wanne und schließen Sie dann die Tür.
3. Beginnen Sie mit dem Baden.
4. Lassen Sie nach dem Bad das Wasser aus der Wanne ab und nehmen Sie das Tier heraus.
5. Reinigen Sie die Wanne mit einem Tuch.

MAINTENANCE

1. Zwischen den Anwendungen sollte die Wanne mit einem weichen Tuch oder Schwamm und einem milden Reinigungsmittel gereinigt werden.
2. Achten Sie darauf, den Abfluss regelmäßig von Haaren zu reinigen, um Verstopfungen zu vermeiden.
3. Reinigen Sie die transparente Abdeckung des Abflusses regelmäßig . Nach der Demontage kann sie wie eine Mutter leicht gereinigt werden. Achten Sie darauf, dass der Dichtungsring beim erneuten Einbau nicht verloren geht.

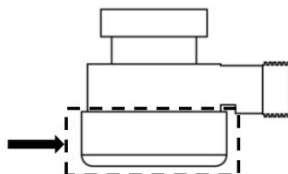

CARE INSTRUCTIONS

Stellen Sie die Badewanne nicht auf eine unebene Fläche.
Lassen Sie die Badewanne nicht fallen und behandeln Sie sie nicht falsch.
Überladen Sie die Waage nicht. Dies führt zu dauerhaften Schäden!
Wenn die Maschine nicht normal angehoben werden kann, trennen Sie bitte die Stromversorgung und prüfen Sie, ob der Kabelanschluss locker ist.
Der Wasserhahn ist undicht. Bitte prüfen Sie, ob der wasserdichte Gummistopfen installiert ist. Wenn er beschädigt ist, muss er rechtzeitig ausgetauscht werden.

Sicherheitshinweise



Warning

Allgemeine Sicherheitshinweise

- Unsachgemäße Installation und/oder Bedienung kann zu Sachschäden

oder Verletzungen bei Ihnen oder Ihrem Haustier führen. Befolgen Sie die Anweisungen sorgfältig und wenden Sie sich an den Kundendienst oder einen örtlichen Handwerker, wenn ein Punkt verwirrend ist, zu schwierig für Sie selbst zu erledigen ist oder spezielle Anpassungen an Ihr Zuhause erfordert. Bewahren Sie diese Anweisungen zum späteren Nachschlagen auf. Geben Sie sie an alle Personen weiter, die dieses Gerät verwenden, und geben Sie ihnen das Gerät mit, falls es jemals an Dritte weitergegeben oder verkauft wird.

- Verwenden Sie diese Badewanne NUR für den vorgesehenen Zweck, zum Baden mittelgroßer Haustiere wie Katzen und Hunde.
- Verwenden Sie es NICHT bei Haustieren, deren Gewichtskapazität das Produkt übersteigt, deren Veranlagung bei Kontakt mit Wasser gewalttätig wird oder deren physiologische Merkmale ein sicheres regelmäßiges Baden ausschließen (z. B. Chinchilla-Ratte).
- Verwenden Sie diese Badewanne NIEMALS für Menschen, insbesondere Kinder, und lassen Sie sie NIEMALS darauf oder damit spielen.
- Laufen Sie NICHT im Bereich um diese Badewanne und lassen Sie auch andere nicht laufen. Erlauben Sie Kindern und Haustieren nicht, sich unter der Wanne aufzuhalten. Beschränken Sie den Zugang zu diesem Bereich gegebenenfalls.

Stellen Sie vor Gebrauch sicher, dass alle Komponenten und Befestigungselemente intakt und fest angezogen sind. Betreiben Sie die Badewanne nicht, wenn ein Teil beschädigt ist oder Anzeichen einer Fehlfunktion aufweist. Reparieren oder ersetzen Sie fehlerhafte Komponenten vor der weiteren Verwendung. Ersetzen Sie NIEMALS Teile durch nicht identische.

- Konsultieren Sie vor der Anwendung einen Tierarzt, wenn Ihr Haustier möglicherweise an einer Krankheit oder einem Leiden wie Hautallergien leidet, die durch das Baden verschlimmert werden könnten. Verwenden Sie das Produkt nur gemäß den Empfehlungen des Tierarztes (z. B. unter Verwendung spezieller medizinischer Shampoos).
- Achten Sie auf die Stimmung Ihres Haustiers, wenn Sie diese Badewanne benutzen. Wenn sich Widerwillen nicht vermeiden lässt,

treffen Sie Vorkehrungen, um zu verhindern, dass das Haustier Ihnen, sich selbst oder anderen beim Baden Schaden zufügt.

Bieten Sie anschließend eine Belohnung an.

- Beladen Sie diese Badewanne NIEMALS mit mehr als 130 kg. Achten Sie insbesondere bei größeren Tieren darauf, dass sie nicht springen oder sich so bewegen, dass es zu heftigen Stößen kommt, da dies die Tragfähigkeit überschreiten könnte.
- Lassen Sie diese Badewanne während der Benutzung NICHT unbeaufsichtigt.

Elektrische Sicherheitshinweise

- Stellen Sie sicher, dass alle Steckdosen und freiliegenden elektrischen Anschlüsse mindestens 3 m von dieser Badewanne entfernt sind oder vollständig vor möglichen Spritzern während des Badens geschützt sind. Verwenden Sie KEINE Ladegeräte oder Verlängerungskabel in einem geringeren Abstand als diesem, ohne ähnlicher Schutz.
- Elektrische Geräte wie Transformatoren, Fernseher, Lampen und Telefone sollten immer mindestens 2 m von der Badewanne entfernt sein. Bringen Sie insbesondere niemals ein aufladendes Mobiltelefon in die Nähe der Badewanne und stellen Sie niemals ein elektrisches Gerät so auf oder verwenden Sie es so, dass es unter keinen Umständen ins Wasser fallen könnte.
- Für zusätzliche Sicherheit installieren Sie diese Badewanne mindestens 2 m von anderen leitfähigen Metalloberflächen entfernt, um das Risiko eines Stromschlags durch Spritzwasser zu verringern. Jede näher gelegene Metalloberfläche sollte dauerhaft mit einem speziellen Anschlusskasten mit einem massiven Kupferleiter von mindestens 8 Gauge (3,3 m) Dicke verbunden sein.

Anweisungen zur Wassersicherheit

- Installieren Sie diese Badewanne NUR auf festen, ebenen und rutschfesten Oberflächen, die ihr Gewicht tragen können, während sie mit Ihrem Haustier und Wasser gefüllt ist. Die Oberflächen müssen

feuchtigkeitsbeständig sein und der umgebende Bereich muss der zu erwartenden Feuchtigkeit durch das Wasser standhalten können.

- Es muss ein geeignetes Abflusssystem vorhanden sein, um einen eventuellen Überlauf sicher zu bewältigen und ein einfaches Entleeren dieser Badewanne zu ermöglichen.
- Stellen Sie sicher, dass die Wasserzufuhr für diese Badewanne während der Installation abgestellt ist.
- Lassen Sie den Wasserstand während der Verwendung NIEMALS über die Kinnhöhe Ihres Haustiers steigen.
- Stellen Sie diese Badewanne NICHT bei Temperaturen unter 0 °C auf und lassen Sie sie dort. Schalten Sie die Dusche nicht ein, wenn die Möglichkeit besteht, dass das Wasser in den Leitungen gefroren ist.
- Geben Sie dem Badewasser KEINE anderen Chemikalien als handelsübliche milde Seifen und Tiershampoos hinzu. Tragen Sie nach Gebrauch nur ungiftige Reinigungsmittel auf die Innenfläche der Badewanne auf und spülen Sie diese vollständig ab. Verwenden Sie zur Sterilisation nur für Haustiere unbedenkliche und ungiftige Desinfektionsmittel.
- Lassen Sie schmutziges und stehendes Wasser NICHT über einen längeren Zeitraum in dieser Badewanne stehen. Lassen Sie die Wanne nach jedem Gebrauch ab, reinigen und trocknen Sie sie vollständig.

Sicherheitshinweise zur Hitze

- Um der zu erwartenden Hitze und Feuchtigkeit sicher standzuhalten, muss für ausreichende Belüftung gesorgt werden.
- Die Wassertemperatur sollte nahe der Körpertemperatur Ihres Haustieres liegen. Zu kaltes oder zu heißes Wasser kann unangenehm sein, die Haut Ihres Haustieres reizen und sogar zu Verletzungen oder Krankheiten führen. Informieren Sie sich vor der Anwendung über die geeignete Wassertemperatur zum Baden Ihres Haustieres. Für optimale Ergebnisse stellen Sie die Maximaltemperatur Ihres Warmwasserbereiters möglichst entsprechend ein. Wenn Sie vorgewärmtes Wasser einfüllen, stellen Sie sicher, dass die Temperatur im für Ihr Haustier geeigneten Bereich liegt,

bevor Sie Ihr Haustier ins Wasser lassen.



VEVOR

Affordable. Reliable. Home Improvement.

VASCA PER LA TOELETTATURA DEI CANI

**MODELLO: K1E01027 -U/ K1E01027 -E/ K1E01027 -A
K1E0102 8-U/ K1E0102 8-E/ K1E0102 8-A**

VEVOR

Affordable. Reliable. Home Improvement.

DOG GROOMING TUB

MODELLO: K1E01027 -U/ K1E01027 -E/ K1E01027 -A K1E0102 8-U/
K1E0102 8-E/ K1E0102 8-A

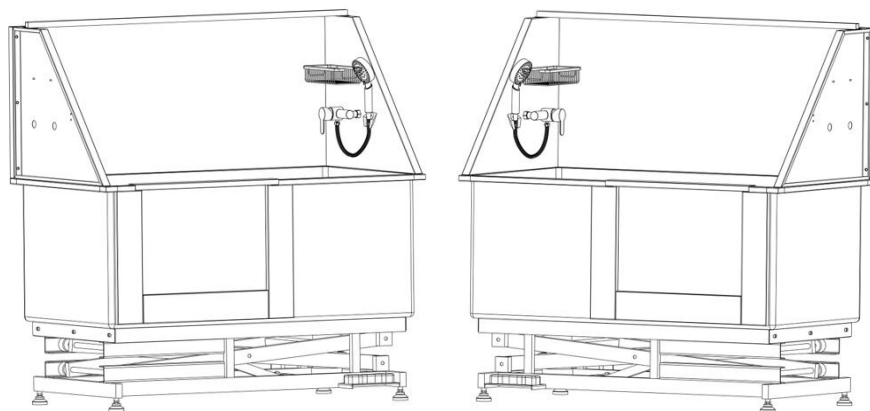



Queste sono le istruzioni originali, si prega di leggere attentamente tutte le istruzioni del manuale prima dell'uso. VEVOR si riserva la piena interpretazione del proprio manuale utente. L'aspetto del prodotto dipenderà dal prodotto ricevuto. Vi preghiamo di non informarvi più in caso di aggiornamenti tecnologici o software sul nostro prodotto.



AVVERTENZA: Leggere attentamente l'intero manuale prima di utilizzare o effettuare la manutenzione del prodotto. La mancata osservanza di queste avvertenze e istruzioni può causare lesioni personali o danni a beni di valore.

- Evitare che i bambini utilizzino la vasca per la toelettatura. Questo prodotto non è un giocattolo. Non permettere ai bambini di giocarci.
- Tenere lontano da punte affilate, lame e altri oggetti.

- Dopo l'uso, asciugare il cilindro con un panno per prolungarne la durata.
 - Precauzioni di montaggio
4. Montare solo secondo queste istruzioni. Un montaggio improprio può comportare pericoli.
 2. Durante il montaggio, indossare occhiali di sicurezza approvati ANSI e guanti da lavoro resistenti.
 3. Mantenere l'area di assemblaggio pulita e ben illuminata.
 4. Durante l'assemblea, tenere gli astanti lontani dall'area.
 5. Non riunirsi quando si è stanchi o sotto l'effetto di alcol, droghe o medicinali.
 6. Le capacità del prodotto si applicano solo al prodotto correttamente e completamente assemblato.
 7. Per ulteriori informazioni sui componenti elencati nelle pagine seguenti, fare riferimento allo schema di montaggio di questo manuale. Disimballare e separare tutti i componenti in un'area di lavoro pulita. Tenere i piccoli pezzi di ricambio fuori dalla portata dei bambini.

	<p>Questo dispositivo è conforme alla Parte 15 delle Norme FCC. Il funzionamento è soggetto alle due condizioni seguenti: (1) Questo dispositivo non deve causare interferenze dannose e (2) Questo dispositivo deve accettare qualsiasi interferenza ricevuta, comprese le interferenze che potrebbero causare un funzionamento indesiderato.</p>
	<p>Questo prodotto è soggetto alle disposizioni della Direttiva Europea 2012/19/CE. Il simbolo raffigurante un bidone della spazzatura barrato indica che il prodotto richiede la raccolta differenziata nell'Unione Europea. Questo vale per il prodotto e tutti gli accessori contrassegnati da questo simbolo. I prodotti contrassegnati come tali non possono essere smaltiti con i normali rifiuti domestici, ma devono essere conferiti presso un punto di raccolta per il riciclaggio di apparecchiature elettriche ed elettroniche.</p>

CONSERVARE QUESTE ISTRUZIONI

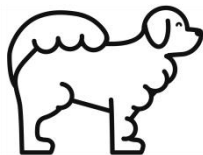

Attenzione ! I prodotti sono destinati esclusivamente al bagno degli animali domestici .

PREPARATIONS BEFORE INSTALLATION

1. Strumenti consigliati :

Cacciavite a croce, chiave M4, livella a bolla ,

2. Attrezzatura di sicurezza necessaria :



Guanti , occhiali.





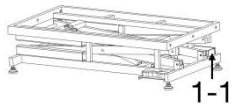
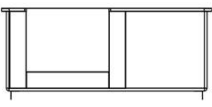

Attenzione: Prima di installare il prodotto, indossare guanti e occhiali protettivi per evitare possibili danni fisici durante l'installazione.

INSTRUCTIONS

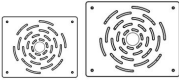

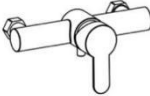
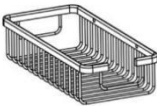

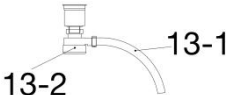
Grazie mille per aver scelto questa vasca per animali domestici. Leggete attentamente le istruzioni prima di utilizzarla. Queste informazioni vi aiuteranno a ottenere i migliori risultati possibili.

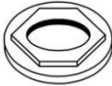
Elenco delle parti

			
1 pz	1 pz	1 pz	1 pz
1: Movimento	2: Vasca	3: Pannello	4: Pannello

centrale 1-1: Scatola di controllo		laterale destro	laterale sinistro
			
1 pz	2 pezzi	1 pz	1 pz
5: Porta (Già installato nella vasca)	6 -1 : Piccola plastica Griglia per pavimento 6-2: Grande plastica Griglia per pavimento	7: Pannello posteriore	8: Interruttore del rubinetto
			
1 pz	1 pz	1 pz	2 pezzi (600 mm)
9: Cestino portaoggetti	10: Soffione doccia	11: Tubo flessibile per doccia	12: Tubo di ingresso
			
1 pz	4 pezzi (M4*16mm)	4 pezzi	2 pezzi
13: Colino 13-1: Tubo di scarico	14: Vite	15: Dado flangiato esagonale	16: Noce

13-2: Copertura trasparente			
			
1 pz	1 pz	2 pezzi	2 pezzi
17: Supporto per doccia	18: Pettine	19: Fionda	20: Gioca a palla
			
20 pezzi (M6*16mm)	6 pezzi (M8*40mm)	1 pz	2 pezzi
21: Vite	22: Vite	23: Guanti di plastica	24: Lavatrice
			
1 pz			2 pezzi
25: Traversa			26: Noce
			
1 pz	1 set	1 pz	1 paio

27: Nastro sigillante	28 : Base 28-1: Base in basso 28-2: Base in alto 28-3: Tappetino antiscivolo	29: Chiave inglese	30: Guanti in nylon
			
1 pz	4 pezzi (M8* 20mm)	1 pz	2 pezzi
3 1 : Tergicristallo	32: Vite	33: Paglietta abrasiva	38: Adattatore (da G1/2 a NPT9/16)

Fasi di installazione

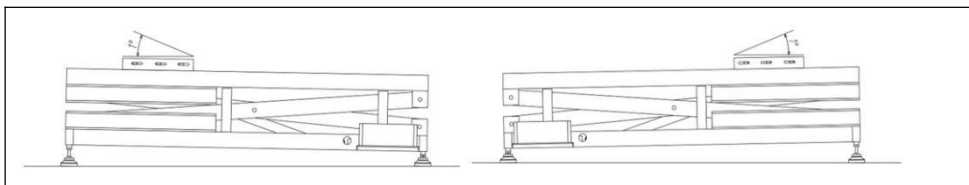

- ① Capovolgere il movimento centrale, regolare l'altezza dei piedini per assicurarsi che l'altezza del lato di uscita dell'acqua sia di 1-2 gradi inferiore rispetto all'altro lato (utilizzare una livella a bolla per mostrare)

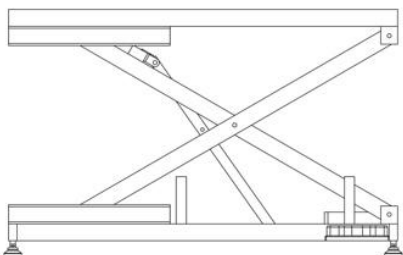
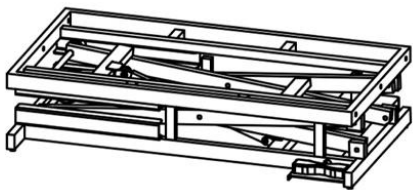

2. Collegare e quindi premere il pulsante “+” del pedale e sollevare il supporto a un'altezza di 450-500 mm

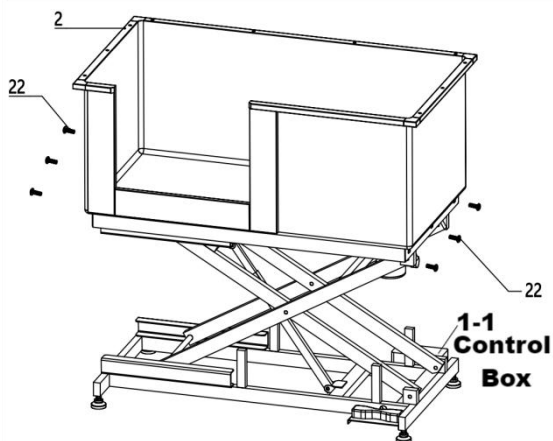

③ Capovolgere il movimento centrale e utilizzare la vite per fissare il movimento centrale e la vasca

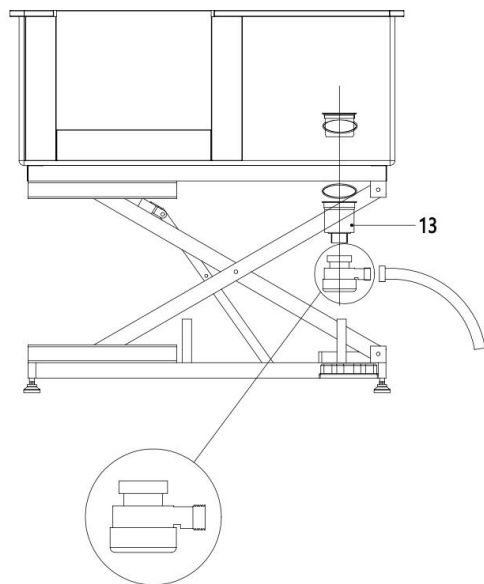

④ Installare il filtro,
Assicurarsi che il tubo di scarico sia rivolto verso l'esterno, in modo che non venga compresso durante l'abbassamento del movimento centrale.
Attenzione: assicurarsi che la profondità dei piedini regolabili non sia inferiore a 12 mm e provare a far sì che i quattro piedini regolabili si avvettino alla stessa profondità. Serrare il dado di ricambio durante l'installazione e regolarlo in seguito. Verificare inoltre che il coperchio trasparente dello scarico sia ben serrato.

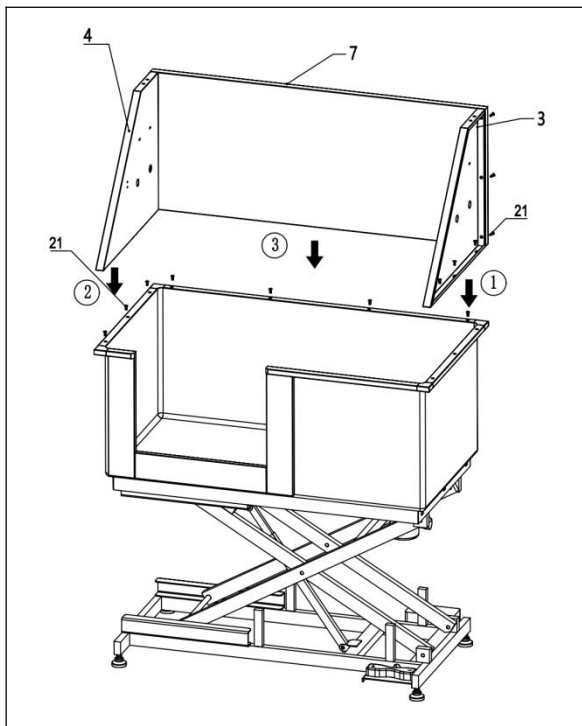

⑤ Utilizzare la vite per fissare il pannello laterale sinistro e destro, quindi utilizzare la vite per fissare il pannello posteriore, infine utilizzare la vite per fissare il pannello laterale e il pannello posteriore

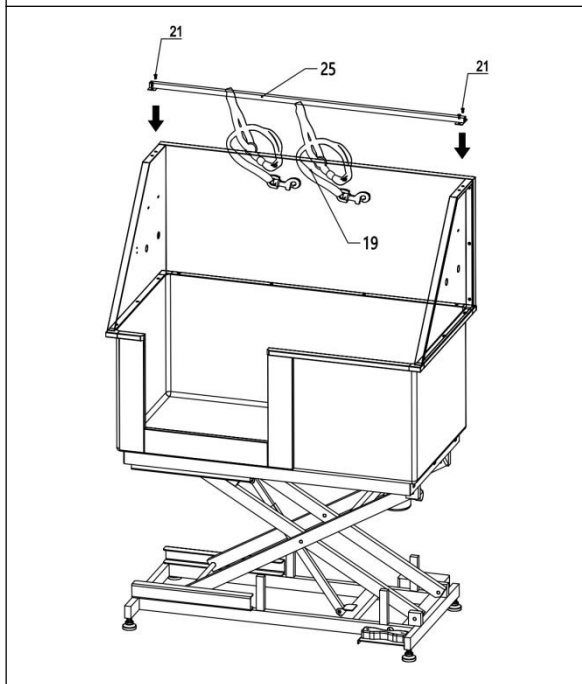

⑥ Utilizzare la vite per fissare la traversa al pannello laterale sinistro e destro, quindi installare l'imbracatura

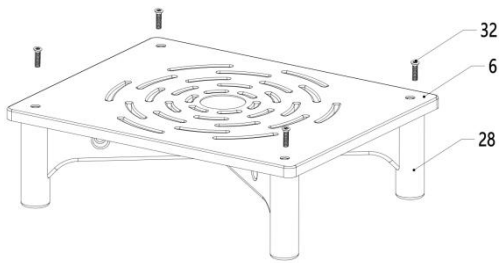

⑦ Installare la maniglia sulla piastra del filtro dell'acqua

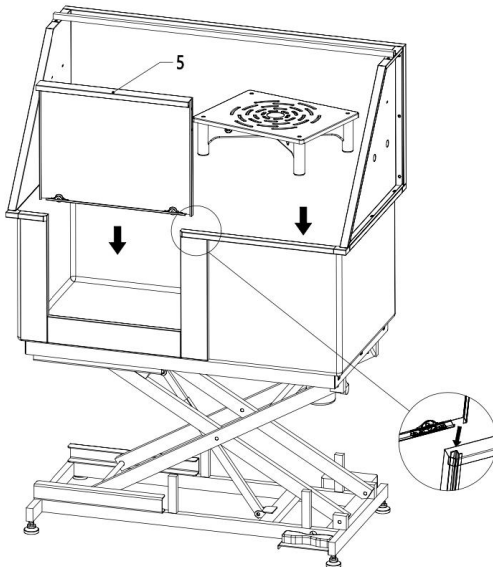

⑧ Installare la porta e la piastra del filtro dell'acqua

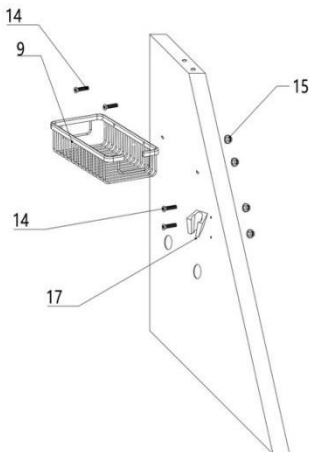

⑨ Utilizzare la vite e il dado esagonale per installare il cestello portaoggetti e la staffa della doccia sul pannello laterale destro

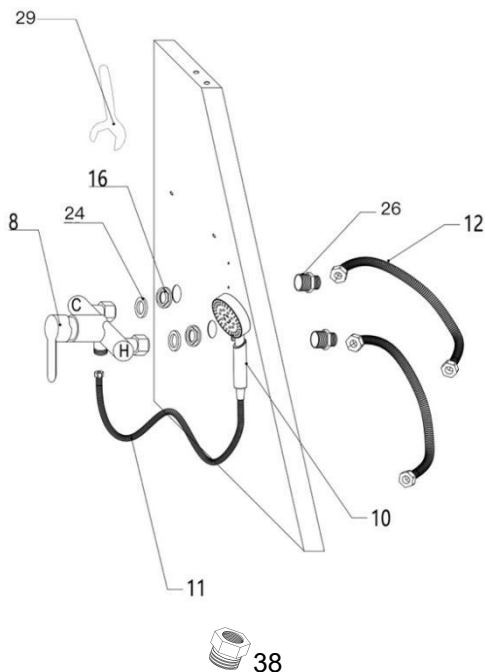

⑩ Installare l'interruttore per la doccia calda e fredda e l'ingresso dell'acqua.

Attenzione: prima di procedere, accertarsi che la fonte d'acqua si trovi sul lato sinistro o destro della vasca e selezionare la direzione di installazione dell'interruttore del rubinetto.

Fase 1: far passare il connettore dritto interamente in rame attraverso il pannello laterale (estremità da 1/2" rivolta verso l'esterno), avvitare il dado nell'altra estremità del connettore e utilizzare la chiave per avvitare.

Fase 2: Allineare l'interruttore del rubinetto con il connettore, quindi serrare i due dadi sull'interruttore e verificare che l'anello di tenuta all'interno del dado sia intatto.

Fase 3: Collegare il tubo flessibile all'ingresso dell'acqua e il tubo flessibile della doccia all'uscita del rubinetto. Inoltre, quando si serra il dado, prestare attenzione all'integrità dell'anello di tenuta all'interno del dado.

Fase 4: L'altra estremità del tubo è collegata alla fonte d'acqua, prestare attenzione al segno dell'acqua calda e fredda sull'interruttore del rubinetto, "H" rappresenta l'acqua calda, e collegare il tubo su questo lato alla fonte di acqua calda, mentre l'altro lato è collegato a quella fredda, prestare inoltre attenzione se l'anello di tenuta all'interno del dado dell'estremità del tubo è intatto.

Attenzione: il tubo di ingresso è lungo solo 600 mm, se si desidera allungarlo, acquistarlo separatamente (calibro: 20 mm)

Attenzione: è facoltativo utilizzare del nastro sigillante durante l'installazione del dado. Può rendere l'installazione più sigillata e contribuire a prevenire perdite d'acqua nel giunto.

Attenzione : determinare se installare l'adattatore in base alle specifiche effettive del tubo dell'acqua.

DIMENSIONS AND PARAMETERS

Porta sinistra

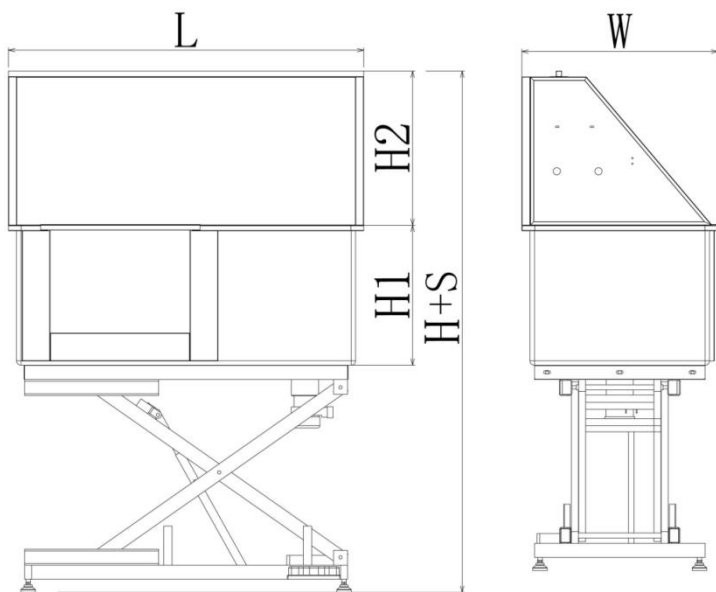

Porta destra

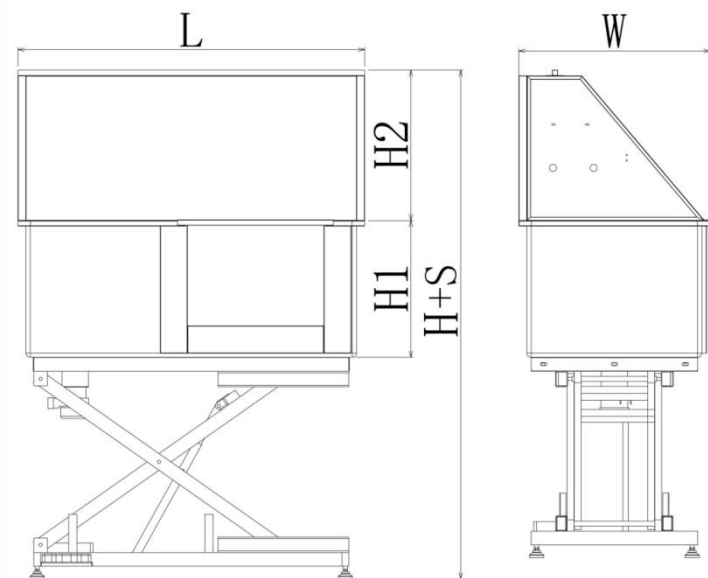

Modello #	L (mm)	H (mm)	S (mm)	H1 (mm)	H2 (mm)	O (mm)	Peso netto
-----------	--------	--------	--------	---------	---------	--------	------------

							(kg)
K1E01 027-U	1270	1295	565	500	530	700	79.7
K1E01 028-U	1270	1295	565	500	530	700	79.7
K1E01 027-E	1270	1295	565	500	530	700	79.7
K1E01 028-E	1270	1295	565	500	530	700	79.7
K1E01 027-A	1270	1295	565	500	530	700	79.7
K1E01 028-A	1270	1295	565	500	530	700	79.7

Modello	K1E01027 -U K1E0102 8-U	K1E01027 -E K1E0102 8-E	K1E01027 -A K1E0102 8-A
Dimensione:	L1270xP700xA 1295 (min)		
Viaggio	560 millimetri		
Capacità di carico:	1 50 kg/330 libbre		
Standard di spina	spina americana	spina europea	Spina australiana
Indicazione di sovraccarico	Sì	Sì	Sì
Energia:	5 0W	9 0W	9 0W
voltage:	AC1 20V	AC2 20 -240 V	AC2 20 -240 V

OVERLOAD INDICATION

Il sistema di spinta elettrico è dotato di protezione da sovracorrente e surriscaldamento. Quando la corrente è eccessiva o la temperatura è troppo elevata, la centralina attiva le misure di protezione e smette di funzionare. Dopo che il sistema si è fermato, la centralina torna

automaticamente alla normalità.

Si consiglia di lavorare per 2 minuti. Fare una pausa di 18 minuti, per evitare che il sistema entri in modalità di protezione e compromettere il normale funzionamento.

FOOT BUTTON FUNCTIONS

Funzioni dei pulsanti

1. Pulsante "+": premendo il pulsante "+" si aumenta l'altezza.
2. Pulsante "−": premendo "−" si riduce l'altezza.

OPERATION

1. Assicurarsi che il collegamento del tubo dell'acqua sia completo e che l'acqua scorra normalmente. (Collegare i tubi dell'acqua calda e fredda in base alle indicazioni dell'interruttore del rubinetto)

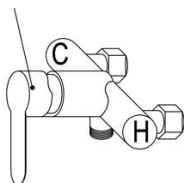

"C": Acqua fredda; "H": Acqua calda

2. Abbassare la vasca all'altezza minima, aprire lo sportello e lasciare che l'animale entri da solo nella vasca oppure tenerlo da solo all'interno, quindi chiudere lo sportello.
3. Inizia a fare il bagno.
4. Dopo il bagno, far uscire l'acqua dalla vasca e togliere l'animale.
5. Pulire la vasca con un panno.

MAINTENANCE

1. Tra un utilizzo e l'altro, la vasca deve essere pulita con un panno

morbido o una spugna utilizzando un detergente delicato.

2. Prestare attenzione a pulire regolarmente i tubi dello scarico per evitare intasamenti.

3. Pulire regolarmente il coperchio trasparente dello scarico . Dopo averlo smontato, come un dado, può essere pulito facilmente. Fare attenzione a non lasciare l'anello di tenuta quando lo si rimonta.

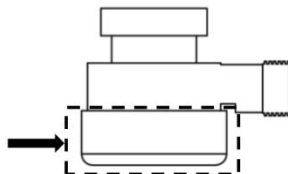

CARE INSTRUCTIONS

Non posizionare la vasca su una superficie irregolare.

Non far cadere o maltrattare la vasca da bagno.

Non sovraccaricare la bilancia. La danneggerai in modo permanente!

Se la macchina non può essere sollevata normalmente, scollegare l'alimentazione e verificare che la porta di cablaggio non sia allentata.

Il rubinetto perde, controllare che il tappo di gomma impermeabile sia installato; se è danneggiato, deve essere sostituito in tempo.

Informazioni sulla sicurezza



Warning

Istruzioni generali di sicurezza

• Un'installazione e/o un utilizzo impropri possono causare danni materiali o lesioni a voi stessi o al vostro animale domestico. Seguite attentamente le istruzioni e contattate il servizio clienti o un installatore locale se qualche punto risulta poco chiaro, troppo difficile da eseguire autonomamente o richiede modifiche speciali per la vostra casa. Conservate queste istruzioni

per riferimento futuro. Fornitele a chiunque utilizzi questo dispositivo e consegnate loro il dispositivo in caso di cessione o vendita a terzi.

- Utilizzare questa vasca da bagno ESCLUSIVAMENTE per lo scopo per cui è stata progettata, ovvero per fare il bagno ad animali domestici di taglia media come cani e gatti.
- NON utilizzarlo con animali domestici che superano la capacità di peso di questo prodotto, la cui predisposizione diventa violenta al contatto con l'acqua o le cui caratteristiche fisiologiche impediscono un bagno regolare e sicuro (ad esempio, il ratto cincillà).
- NON utilizzare MAI questa vasca da bagno per le persone, in particolare per i bambini, né permettere loro di giocare su di essa o con essa.
- NON correre o permettere ad altri di correre nell'area circostante la vasca. Non permettere a bambini o animali domestici di rimanere sotto la vasca. Limitare l'accesso all'area, se necessario.
- Assicursi che tutti i componenti e gli elementi di fissaggio siano intatti e ben serrati prima dell'uso. Non utilizzare la vasca da bagno se una qualsiasi parte è danneggiata o mostra segni di malfunzionamento. Riparare o sostituire i componenti problematici prima di un ulteriore utilizzo. NON sostituire MAI alcuna parte con altre non identiche.
- Consultare un veterinario prima dell'uso se il vostro animale domestico potrebbe avere una malattia o una condizione, come allergie cutanee, che potrebbero peggiorare con il bagno. Usare solo nel rispetto delle raccomandazioni del veterinario (ad esempio, utilizzando shampoo appositamente medicati).
- Prestate attenzione all'umore del vostro animale domestico quando usate questa vasca. Se non potete evitare la riluttanza, prendete delle precauzioni per evitare che l'animale faccia del male a voi, a se stesso o ad altri durante il bagno. Offrire una ricompensa in seguito.
- NON caricare MAI questa vasca con più di 130 kg (286 libbre). In particolare, per gli animali di grandi dimensioni, fare attenzione a evitare che saltino o si muovano in modo tale da causare impatti violenti, poiché potrebbero superare questa capacità.

- NON lasciare la vasca da bagno incustodita durante l'uso.

Istruzioni di sicurezza elettrica

- Assicurarsi che tutte le prese elettriche e i collegamenti elettrici esposti nelle vicinanze siano ad almeno 3 metri (10 piedi) di distanza da questa vasca da bagno o completamente protetti da possibili schizzi durante il bagno. NON utilizzare caricabatterie o prolunghe più vicine a questa distanza senza protezione simile.
- Dispositivi elettrici come trasformatori, televisori, luci e telefoni devono essere sempre tenuti ad almeno 2 metri di distanza dalla vasca. In particolare, non avvicinare mai un cellulare in carica alla vasca e non posizionare o utilizzare alcun dispositivo elettrico in modo tale che possa cadere in acqua in nessuna circostanza.
- Per maggiore sicurezza, installare la vasca ad almeno 2 m di distanza da altre superfici metalliche conduttive per ridurre il rischio di scosse elettriche dovute a schizzi d'acqua. Qualsiasi superficie metallica più vicina a questa distanza deve essere collegata in modo permanente a una morsettiera dedicata con un conduttore in rame solido di almeno 3,3 m di spessore.

Istruzioni per la sicurezza in acqua

- Installare questa vasca da bagno SOLO su superfici solide, piane e antiscivolo, in grado di sopportarne il peso quando è piena d'acqua e del vostro animale domestico. Le superfici devono essere resistenti ai danni causati dall'umidità e l'area circostante deve essere in grado di gestire l'umidità prevista creata dall'acqua.
- È necessario prevedere un sistema di drenaggio adeguato per gestire in sicurezza eventuali traboccamenti e consentire un facile svuotamento della vasca.
- Assicurarsi che l'alimentazione idrica della vasca da bagno sia chiusa durante l'installazione.
- Non lasciare MAI che il livello dell'acqua superi il livello del mento dell'animale durante l'uso.
- NON installare o lasciare la vasca a temperature inferiori a 0 °C (32 °F).

Non aprire la doccia se c'è la possibilità che l'acqua nelle sue tubazioni sia congelata.

- NON aggiungere sostanze chimiche diverse dai normali saponi delicati e dagli shampoo per animali all'acqua del bagno. Dopo l'uso, applicare solo un detergente non tossico sulla superficie interna della vasca e risciacquare completamente. Per la sterilizzazione, utilizzare solo disinfettanti non tossici e sicuri per gli animali domestici.
- NON lasciare acqua sporca e stagnante nella vasca per un lungo periodo. Svuotare, pulire e asciugare completamente la vasca dopo ogni utilizzo.

Istruzioni per la sicurezza termica

- È necessario garantire una ventilazione adeguata per gestire in sicurezza il calore e l'umidità previsti.
- La temperatura dell'acqua dovrebbe essere vicina alla temperatura corporea del tuo animale domestico. L'acqua troppo fredda o troppo calda può causare fastidio, irritare la pelle del tuo animale e persino causare lesioni o malattie. Prima dell'uso, informati sulle temperature dell'acqua appropriate per il bagno del tuo animale domestico. Per risultati ottimali, imposta di conseguenza la temperatura massima dello scaldabagno, se possibile. Se aggiungi acqua preriscaldata, assicurati che sia entro l'intervallo di temperatura appropriato per il tuo animale domestico prima di consentirgli di entrare.



VEVOR

Affordable. Reliable. Home Improvement.

BAÑERA DE ASEO PARA PERROS

**MODELO: K1E01027 -U/ K1E01027 -E/ K1E01027 -A
K1E0102 8-U/ K1E0102 8-E/ K1E0102 8-A**

VEVOR

Affordable. Reliable. Home Improvement.

DOG GROOMING TUB

MODELO: K1E01027 -U/ K1E01027 -E/ K1E01027 -A K1E0102 8-U/
K1E0102 8-E/ K1E0102 8-A

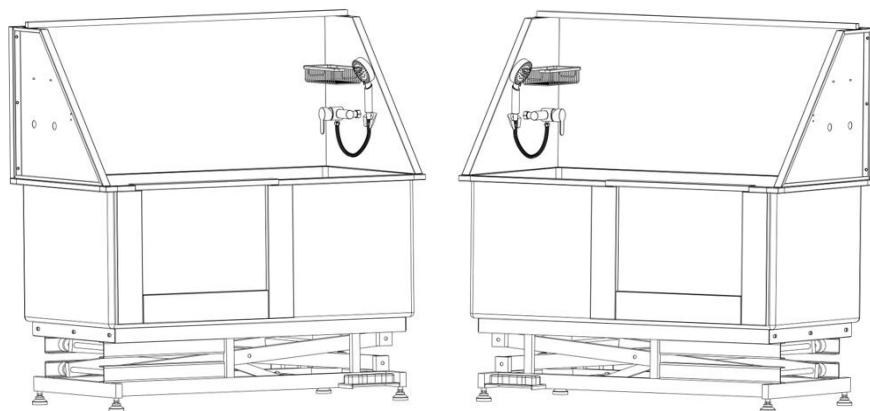

Estas son las instrucciones originales; lea atentamente todas las instrucciones del manual antes de utilizarlo. VEVOR se reserva el derecho de interpretar este manual de usuario. La apariencia del producto dependerá del producto que haya recibido. Le rogamos que nos disculpe si no le informamos de nuevo si hay actualizaciones tecnológicas o de software en nuestro producto.



ADVERTENCIA: Lea y comprenda completamente este manual antes de operar o realizar tareas de mantenimiento en este producto. El incumplimiento de estas advertencias e instrucciones puede causar lesiones personales o daños a bienes valiosos.

- Evite que los niños utilicen el cepillo de aseo. Este producto no es un

juguete. No permita que los niños jueguen con él.

- Mantener alejado de puntas afiladas, cuchillas y otros elementos.
- Seque el cilindro con un paño después de usarlo para prolongar su vida útil.

● Precauciones de montaje

5. Ensamble únicamente según estas instrucciones. Un montaje incorrecto puede causar peligros.

2. Use gafas de seguridad aprobadas por ANSI y guantes de trabajo resistentes durante el montaje.

3. Mantenga el área de reunión limpia y bien iluminada.

4. Mantenga a los transeúntes fuera del área durante el montaje.



5. No se reúna cuando esté cansado o bajo la influencia del alcohol, drogas o medicamentos.

6. Las capacidades del producto se aplican únicamente a productos ensamblados de manera correcta y completa.

7. Para obtener más información sobre las piezas que se listan en las páginas siguientes, consulte el diagrama de montaje de este manual.

Desembale y separe todas las piezas en un área de trabajo limpia.

Mantenga las piezas de repuesto pequeñas fuera del alcance de los niños.

	<p>Este dispositivo cumple con la Parte 15 de las Normas de la FCC. Su funcionamiento está sujeto a las dos condiciones siguientes: (1) Este dispositivo no puede causar interferencias perjudiciales y (2) Este dispositivo debe aceptar cualquier interferencia recibida, incluidas las que puedan causar un funcionamiento no deseado.</p>
 	<p>Este producto está sujeto a la Directiva Europea 2012/19/CE. El símbolo de un contenedor de basura tachado indica que el producto requiere recogida selectiva de residuos en la Unión Europea. Esto aplica al producto y a todos los accesorios marcados con este símbolo. Los productos marcados con este símbolo no pueden desecharse con la basura doméstica</p>

normal, sino que deben llevarse a un punto de recogida para el reciclaje de aparatos eléctricos y electrónicos.

GUARDE ESTAS INSTRUCCIONES

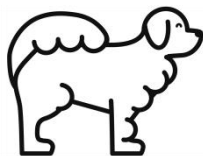

Advertencia ! Los productos se utilizan únicamente para el baño de mascotas .

PREPARATIONS BEFORE INSTALLATION

1. Herramientas recomendadas :

Destornillador Phillips, llave M4, nivel de burbuja ,

2. Equipo de seguridad necesario :

Guantes , gafas de protección.







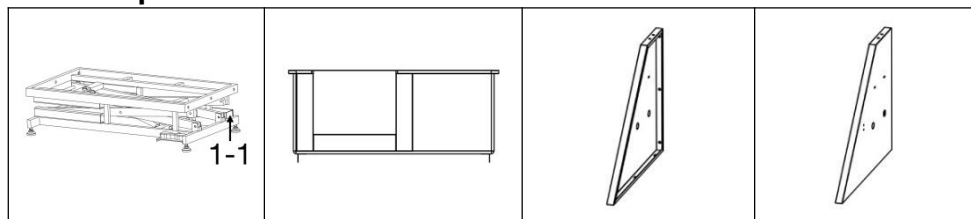

Precaución: Antes de instalar el producto, use guantes y gafas protectoras para evitar posibles daños físicos durante la instalación.

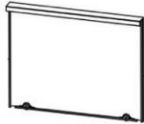
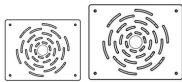
INSTRUCTIONS

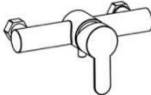
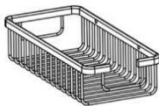

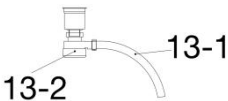

Muchas gracias por elegir esta bañera para mascotas. Lea todas las instrucciones antes de usarla. Esta información le ayudará a obtener los mejores resultados.

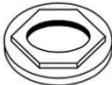
Lista de piezas



1 pieza	1 pieza	1 pieza	1 pieza
1: Pedalier 1-1: Caja de control	2: Tina	3: Panel lateral derecho	4: Panel lateral izquierdo
			
1 pieza	2 piezas	1 pieza	1 pieza
5: Puerta (Ya instalado en la bañera)	6 -1 : Plástico pequeño Rejilla de suelo 6-2: Plástico grande Rejilla de suelo	7: Panel trasero	8: Interruptor del grifo
			
1 pieza	1 pieza	1 pieza	2 piezas (600 mm)
9: Cesta de almacenamiento	10: Cabecsal de ducha	11: Manguera de ducha	12: Tubo de entrada
			
1 pieza	4 piezas (M4*16 mm)	4 piezas	2 piezas
13: Colador 13-1: Tubo de drenaje	14: Tornillo	15: Tuerca de brida hexagonal	16: Tuerca

13-2: Cubierta transparente			
			
1 pieza	1 pieza	2 piezas	2 piezas
17: Soporte de ducha	18: Peine	19: Honda	20: Jugar a la pelota
			
20 piezas (M6*16 mm)	6 piezas (M8*40 mm)	1 pieza	2 piezas
21: Tornillo	22: Tornillo	23: Guantes de plástico	24: Lavadora
			
1 pieza			2 piezas
25: Barra transversal			26: Nuez
			
1 pieza	1 juego	1 pieza	1 par

27: Cinta de sellado	28 : Base 28-1: Base abajo 28-2: Base arriba 28-3: Alfombrilla antideslizante	29: Llave inglesa	30: Guantes de nailon
			
1 pieza	4 piezas (M8* 2,0 mm)	1 pieza	2 piezas
31 : Limpiaparabrisas	32: Tornillo	33: Estropajo	38: Adaptador (G1/2 a NPT9/16)

Pasos de instalación

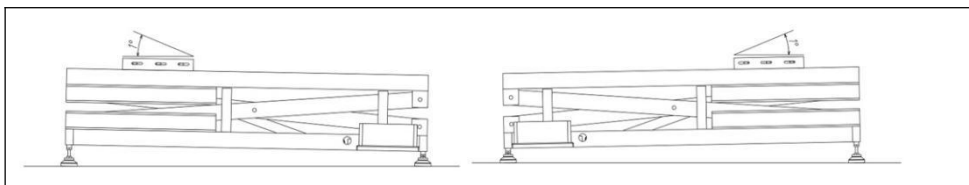

- ① Gire el soporte inferior, ajuste la altura de los pies para asegurarse de que la altura del lado de salida de agua sea 1-2 grados más baja que el otro lado (use un nivel de burbuja para mostrar)

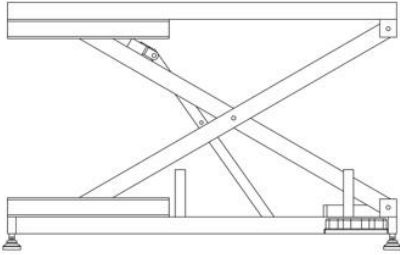
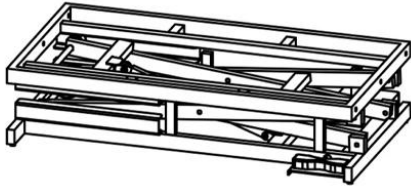

② Conecte y luego presione el botón “+” del pedal y levante el soporte a una altura de 450-500 mm.

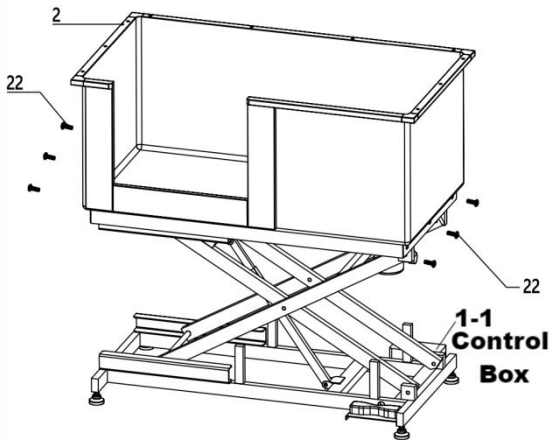

③ Gire el soporte del pedalier y use el tornillo para fijar el soporte del pedalier y la tina.

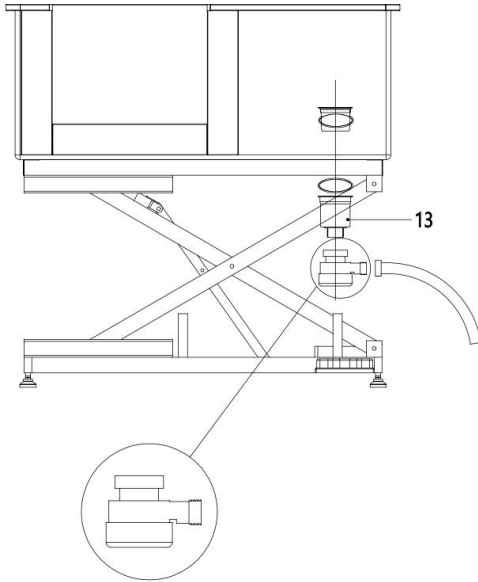

④ Instale el filtro, **Asegúrese de que el tubo de drenaje esté orientado hacia afuera para que no se comprima durante el descenso del soporte del pedalier.**

Precaución: Asegúrese de que la profundidad de las patas ajustables no sea inferior a 12 mm e intente que las cuatro patas se atornillen a la misma profundidad. Apriete la tuerca de repuesto durante la instalación y ajústela posteriormente. Compruebe también si la tapa transparente del desagüe está bien apretada.

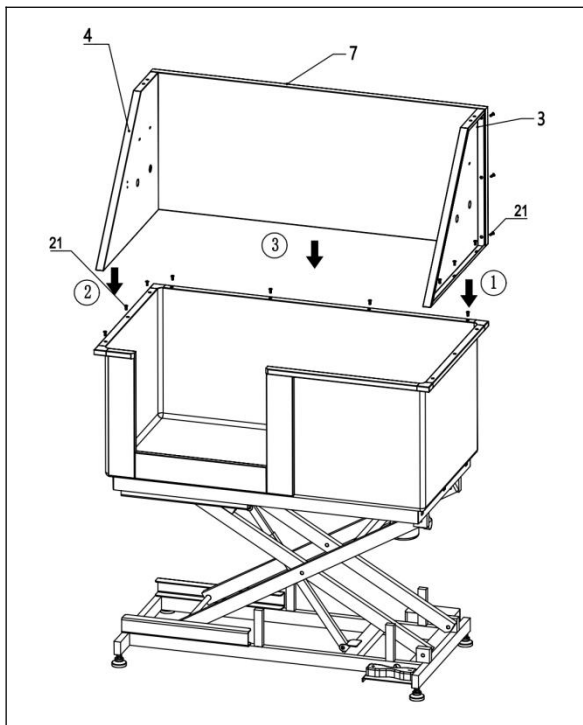

⑤ Use tornillos para fijar las placas laterales izquierda y derecha, luego use tornillos para fijar el panel posterior, y por último use tornillos para fijar las placas lateral y posterior.

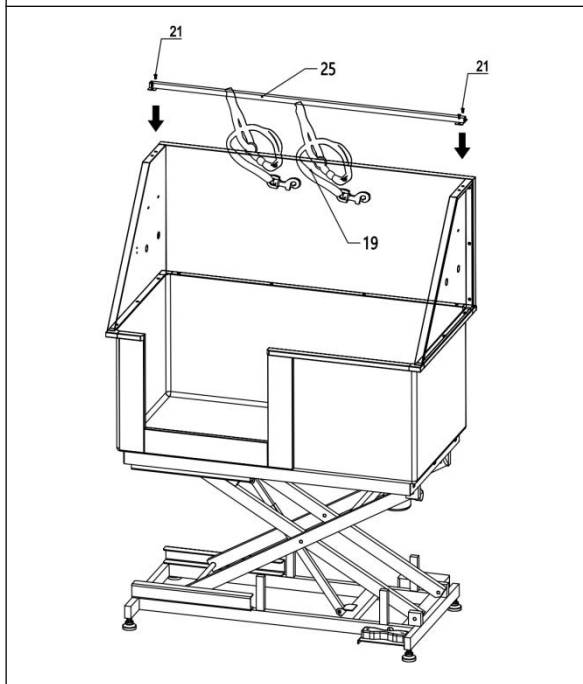

⑥ Use el tornillo para fijar la barra transversal al panel lateral izquierdo y derecho, luego instale la eslinga

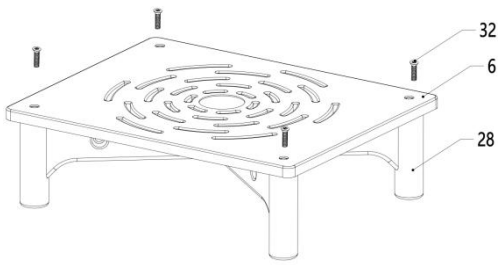

⑦ Instale el mango en la placa del filtro de agua

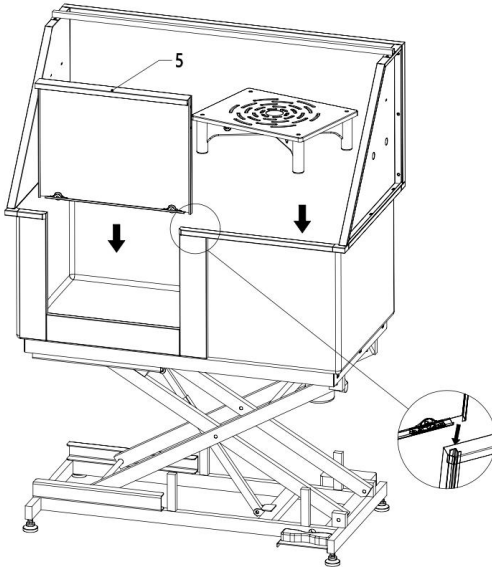

⑧ Instale la puerta y la placa del filtro de agua

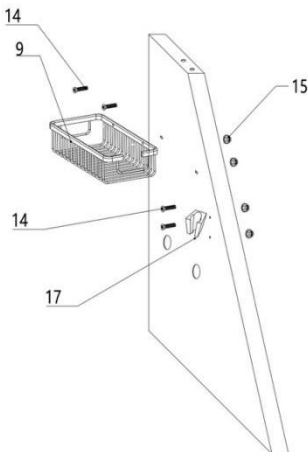

⑨ Use el tornillo y la tuerca de brida hexagonal para instalar la canasta de almacenamiento y el soporte de ducha en el panel lateral derecho

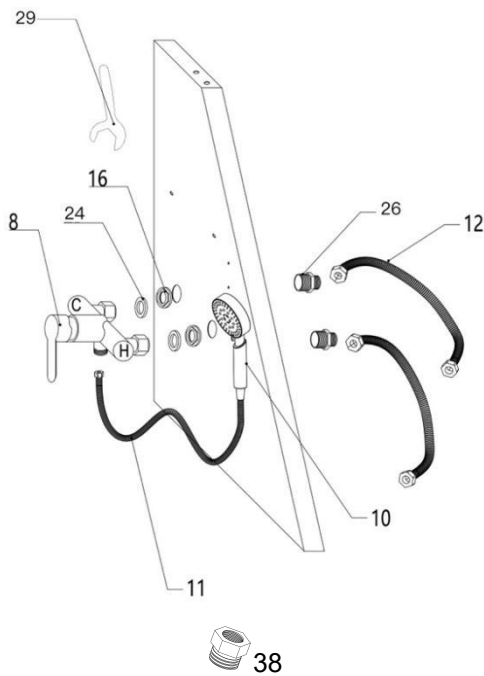

⑩ Instale el interruptor de ducha de agua fría y caliente y la entrada de agua.

Precaución: Antes de hacer esto, asegúrese de que la fuente de agua esté en el lado izquierdo o derecho de la bañera y seleccione la dirección de instalación del interruptor del grifo.

Paso 1: Pase el conector recto totalmente de cobre a través del panel lateral (extremo de 1/2" hacia afuera), atornille la tuerca en el otro extremo del conector y use una llave para atornillar.

Paso 2: Alinee el interruptor del grifo con el conector, luego apriete las dos tuercas en el interruptor y observe que el anillo de sellado dentro de la tuerca esté intacto.

Paso 3: Conecte la manguera a la entrada de agua y la manguera de la ducha a la salida del grifo. Al apretar la tuerca, verifique que el anillo de sellado esté intacto.

Paso 4: El otro extremo de la manguera está conectado a la fuente de agua, preste atención a la marca de agua fría y caliente en el interruptor del grifo, "H" representa agua caliente, y conecte la manguera de este lado a la fuente de agua caliente, mientras que el otro lado está conectado al frío, también preste atención a si el anillo de sello dentro de la tuerca del extremo de la manguera está intacto.

Precaución: La manguera de entrada tiene solo 600 mm de largo, si desea alargarla, cómprela por separado (calibre: 20 mm)

Precaución: Uso opcional de cinta selladora al instalar la tuerca. Puede hacer que la instalación sea más sellada y ayudar a prevenir fugas de

agua en la junta.

Precaución : Determine si debe instalar el adaptador de acuerdo con las especificaciones reales de la tubería de agua.

DIMENSIONS AND PARAMETERS

Puerta izquierda

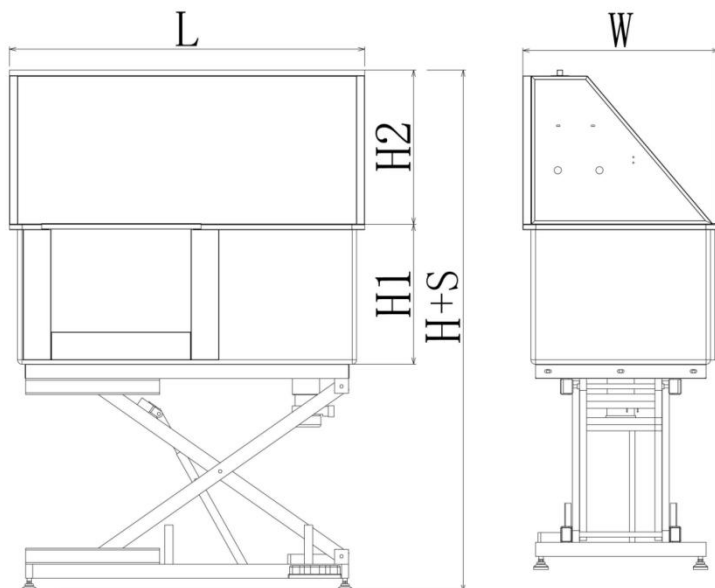

Puerta derecha

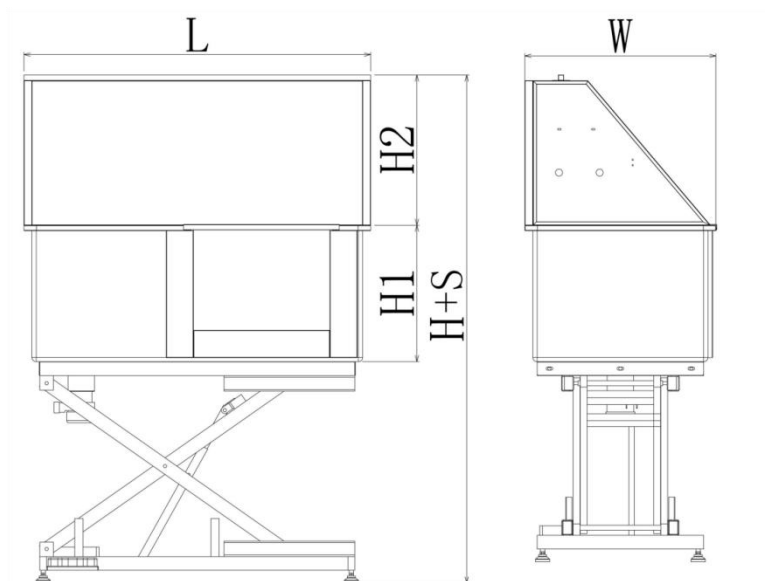

Modelo #	L (milímetros)	H (milímetros)	S (milímetros)	H1 (milímetros)	H2 (milímetros)	O (milímetros)	NO (kg)
K1E01 027-U	1270	1295	565	500	530	700	79.7
K1E01 028-U	1270	1295	565	500	530	700	79.7
K1E01 027-E	1270	1295	565	500	530	700	79.7
K1E01 028-E	1270	1295	565	500	530	700	79.7
K1E01 027-A	1270	1295	565	500	530	700	79.7
K1E01 028-A	1270	1295	565	500	530	700	79.7

Modelo	K1E01027 -U K1E0102 8-U	K1E01027 -E K1E0102 8-E	K1E01027 -A K1E0102 8-A
Dimensión:	L 1270xW700xH 1295 (mín.)		
Viajar	560 mm		
Capacidad de carga:	1 50 kg/330 libras		
Enchufe estándar	enchufe americano	enchufe europeo	enchufe australiano
Indicación de sobrecarga	Sí	Sí	Sí
Fuerza:	5 0W	9 0W	9 0W
Voltaje:	CA 1 20 V	CA 20-240 V	CA 20-240 V

OVERLOAD INDICATION

La varilla de empuje eléctrica cuenta con protección contra sobrecorriente y sobrecalentamiento. Si la corriente es excesiva o la temperatura es demasiado alta, la caja de control activará las medidas de protección y dejará de funcionar. Tras un período de descanso, la caja de control volverá automáticamente a la normalidad.

Se recomienda trabajar durante 2 minutos. Descansar 18 minutos para evitar que el sistema entre en modo de protección y afecte su funcionamiento normal.

FOOT BUTTON FUNCTIONS

Funciones de los botones

- 1. Botón " + ":** Al presionar el botón " + " aumentará la altura.
- 2. Botón " - ":** Al presionar " - " se reducirá la altura.

OPERATION

1. Asegúrese de que la conexión de la tubería de agua esté completa y que el agua fluya con normalidad. (Conecte las tuberías de agua caliente y fría según las indicaciones del interruptor del grifo).

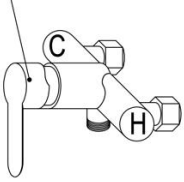

“C”: Agua fría; “H”: Agua caliente

2. Baje la bañera a la altura más baja, abra la puerta y deje que la mascota entre en la bañera sola o sostenga a la mascota dentro de la bañera usted mismo, luego cierre la puerta.
3. Comience a bañarse.
4. Después del baño, deja salir el agua de la bañera y saca al animal.
5. Limpie la tina con un paño.

MAINTENANCE

1. Entre usos, la bañera debe limpiarse con un paño suave o una esponja utilizando un agente de limpieza suave.
2. Preste atención a limpiar periódicamente el cabello del desagüe para evitar obstrucciones.
3. Limpie la cubierta transparente del drenaje con regularidad . Después de desmontarla, como una tuerca, se puede limpiar fácilmente y tenga cuidado de no dejar el anillo de sellado al volver a instalarla.

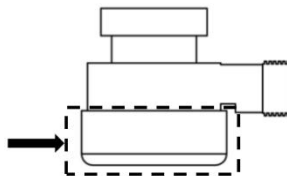

CARE INSTRUCTIONS

No coloque la bañera sobre una superficie irregular.

No deje caer ni maltrate la bañera.

No sobrecargue la báscula. ¡La dañará permanentemente!

Si no puede levantar la máquina normalmente, desconecte la fuente de alimentación y verifique si el puerto de cableado está suelto.

El grifo tiene fugas, verifique si el tapón de goma impermeable está instalado, si está dañado, debe reemplazarse a tiempo.

Información de seguridad



Warning

Instrucciones generales de seguridad

La instalación o el funcionamiento incorrectos pueden provocar daños materiales o lesiones a usted o a su mascota. Siga atentamente las instrucciones y póngase en contacto con el servicio de atención al cliente o con un contratista local si algún punto le resulta confuso, demasiado difícil de realizar por su cuenta o requiere una modificación especial para su hogar. Conserve estas instrucciones para futuras consultas.

Entrégueselas a cualquier persona que vaya a utilizar este dispositivo y entrégueselo si alguna vez se lo cede o vende a un tercero.

- Utilice esta bañera ÚNICAMENTE para el fin previsto, bañar mascotas de tamaño mediano, como gatos y perros.
- NO lo use con mascotas que excedan la capacidad de peso de este producto, cuya predisposición se vuelva violenta al contacto con el agua o cuyas características fisiológicas impidan un baño regular seguro (por ejemplo, rata chinchilla).
- NUNCA use esta bañera para personas, especialmente niños, ni permita que jueguen sobre ella o con ella.
- NO corra ni permita que otros corran en el área alrededor de la bañera.

No permita que niños ni mascotas permanezcan debajo de la bañera.

Restrinja el acceso al área si es necesario.

Asegúrese de que todos los componentes y fijaciones estén intactos y bien apretados antes de usar la bañera. No utilice esta bañera si alguna pieza está dañada o presenta signos de mal funcionamiento. Repare o sustituya los componentes defectuosos antes de volver a usarla. **NUNCA** sustituya ninguna pieza por otra que no sea idéntica.

Consulte a un veterinario antes de usar si su mascota presenta alguna enfermedad o afección, como alergias cutáneas, que puedan agravarse con el baño. Úselo únicamente siguiendo las recomendaciones del veterinario (por ejemplo, usando champús medicados).

- Tenga en cuenta el estado de ánimo de su mascota mientras usa esta bañera. Si la falta de voluntad es inevitable, tome precauciones para evitar que la mascota lo lastime a usted, a sí misma o a otras personas durante el baño.

Ofrecer una recompensa después.

- **NUNCA** cargue esta bañera con más de 130 kg (286 libras). En particular, en el caso de animales más grandes, tenga cuidado de evitar que salten o se muevan de forma que provoquen impactos violentos, ya que esto podría exceder su capacidad.

- **NO** deje esta bañera desatendida durante su uso.

Instrucciones de seguridad eléctrica

- Asegúrese de que todos los enchufes y conexiones eléctricas expuestas estén al menos a 3 m (10 pies) de distancia de esta bañera o completamente protegidos de posibles salpicaduras durante el baño. **NO** utilice cargadores ni cables de extensión a menos de esta distancia sin protección similar.

Los aparatos eléctricos, como transformadores, televisores, luces y teléfonos, deben estar siempre a una distancia mínima de 2 m (6 pies y 7 pulgadas) de la bañera. En particular, nunca acerque un teléfono celular en carga a la bañera ni permita que ningún aparato eléctrico se coloque ni se utilice de forma que pueda caer al agua.

Para mayor seguridad, instale esta bañera a una distancia mínima de 2 m

(6'7") de otras superficies metálicas conductoras para reducir el riesgo de descarga eléctrica por salpicaduras de agua. Cualquier superficie metálica cercana debe estar conectada permanentemente a una caja de terminales dedicada con un conductor de cobre sólido de al menos 3,3 m (8") de espesor.

Instrucciones de seguridad en el agua

- Instale esta bañera únicamente sobre superficies firmes, niveladas y antideslizantes que puedan soportar su peso mientras esté llena de agua y de su mascota. Las superficies deben ser resistentes a la humedad y el área circundante debe ser capaz de soportar la humedad esperada generada por el agua.
- Se debe proporcionar un sistema de drenaje adecuado para tratar de manera segura cualquier desbordamiento y permitir un vaciado fácil de esta bañera.
- Asegúrese de que el suministro de agua para esta bañera esté cerrado durante la instalación.
- NUNCA permita que el nivel del agua suba por encima del nivel del mentón de su mascota durante el uso.
- NO instale ni deje esta bañera a temperaturas inferiores a 0 °C (32 °F). No abra la ducha si existe la posibilidad de que el agua de las tuberías se haya congelado.
- NO agregue productos químicos que no sean jabones suaves estándar y champús para mascotas al agua del baño. Después de su uso, aplique únicamente un agente de limpieza no tóxico en la superficie interna de la bañera y enjuáguela completamente. Para la esterilización, utilice únicamente desinfectantes no tóxicos y seguros para mascotas.
- NO permita que el agua sucia o estancada permanezca en esta bañera durante mucho tiempo. Vacíe, limpie y seque completamente la bañera después de cada uso.

Instrucciones de seguridad contra el calor

- Se debe proporcionar una ventilación adecuada para afrontar de forma

segura el calor y la humedad previstos.

- La temperatura del agua debe ser similar a la temperatura corporal de su mascota. El agua demasiado fría o demasiado caliente le causará molestias, puede irritarle la piel e incluso causarle lesiones o enfermedades. Antes de usarla, infórmese sobre las temperaturas adecuadas para bañar a su mascota. Para obtener los mejores resultados, ajuste la temperatura máxima de su calentador de agua según corresponda, si es posible. Si agrega agua precalentada, asegúrese de que esté dentro del rango de temperatura adecuado para su mascota antes de permitirle entrar.



VEVOR

Affordable. Reliable. Home Improvement.

WANNA DO PIELEGNACJI PSÓW

**MODEL: K1E01027 -U/ K1E01027 -E/ K1E01027 -A
K1E0102 8-U/ K1E0102 8-E/ K1E0102 8-A**

VEVOR

Affordable. Reliable. Home Improvement.

DOG GROOMING TUB

**MODEL: K1E01027 -U/ K1E01027 -E/ K1E01027 -A K1E0102 8-U/
K1E0102 8-E/ K1E0102 8-A**

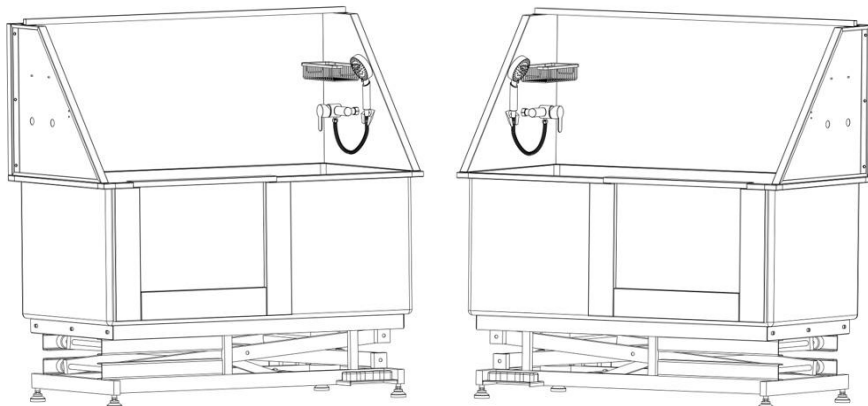

To jest oryginalna instrukcja obsługi. Przed użyciem prosimy o dokładne zapoznanie się z treścią instrukcji. Firma VEVOR zastrzega sobie prawo do jednoznacznej interpretacji niniejszej instrukcji obsługi. Wygląd produktu zależy od stanu, w jakim go otrzymali Państwo. Prosimy o wyrozumiałość, ale nie będziemy Państwa ponownie informować o aktualizacjach technologicznych lub oprogramowania naszego produktu.





OSTRZEŻENIE: Przed rozpoczęciem użytkowania lub serwisowania produktu należy przeczytać i zrozumieć całą instrukcję. Nieprzestrzeganie tych ostrzeżeń i instrukcji może spowodować obrażenia ciała lub uszkodzenie cennego

mienia.

- Unikaj korzystania z wanny przez dzieci. Ten produkt nie jest zabawką. Nie pozwalaj dzieciom bawić się.
 - Trzymać z dala od ostrych punktów, ostrzy i innych przedmiotów.
 - Aby przedłużyć żywotność cylindra, po każdym użyciu należy go wytrzeć do sucha szmatką.
 - Środki ostrożności podczas montażu
6. Montaż należy wykonywać wyłącznie zgodnie z niniejszą instrukcją. Nieprawidłowy montaż może stwarzać zagrożenie.
2. Podczas montażu należy nosić okulary ochronne zatwierdzone przez ANSI oraz wytrzymałe rękawice robocze.

3. Utrzymuj miejsce zgromadzeń w czystości i zapewnij dobre oświetlenie.
4. Nie dopuszczać osób postronnych na teren montażu w trakcie jego trwania.
5. Nie należy gromadzić się, gdy jest się zmęczonym lub pod wpływem alkoholu, narkotyków lub leków.
6. Możliwości produktu odnoszą się wyłącznie do produktu prawidłowo i całkowicie zmontowanego.
7. Aby uzyskać dodatkowe informacje dotyczące części wymienionych na kolejnych stronach, zapoznaj się ze schematem montażu w niniejszej instrukcji. Rozpakuj i rozdziel wszystkie części w czystym miejscu pracy. Małe części zamienne przechowuj poza zasięgiem dzieci.

	<p>To urządzenie jest zgodne z częścią 15 przepisów FCC. Jego działanie podlega następującym dwóm warunkom: (1) Urządzenie nie może powodować szkodliwych zakłóceń oraz (2) Urządzenie musi akceptować wszelkie odbierane zakłócenia, w tym zakłócenia, które mogą powodować niepożądane działanie.</p>
	<p>Niniejszy produkt podlega przepisom Dyrektywy Europejskiej 2012/19/WE. Symbol przedstawiający przekreślony kosz na śmieci na kółkach oznacza, że produkt wymaga selektywnej zbiórki odpadów w Unii Europejskiej. Dotyczy to produktu i wszystkich akcesoriów oznaczonych tym symbolem. Produktów oznaczonych tym symbolem nie można wyrzucać razem z normalnymi odpadami domowymi, lecz należy je dostarczyć do punktu zbiórki urządzeń elektrycznych i elektronicznych przeznaczonych do recyklingu.</p>

ZACHOWAJ TE INSTRUKCJE

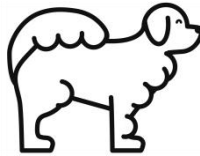

Ostrzeżenie ! Produkty przeznaczone są wyłącznie do kąpieli zwierząt domowych .

PREPARATIONS BEFORE INSTALLATION



1. Zalecane narzędzia :
Śrubokręt krzyżakowy, klucz M4, poziomica ,
2. Niezbędny sprzęt bezpieczeństwa :
Rękawice , okulary ochronne.







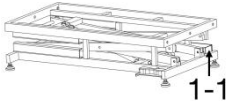
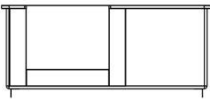

Ostrożność: Przed instalacją produktu należy założyć rękawice i okulary ochronne, aby uniknąć ewentualnych uszkodzeń fizycznych podczas instalacji.

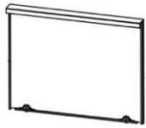
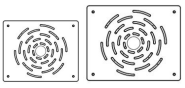

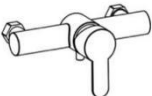
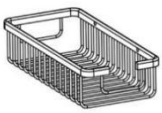



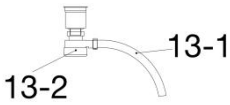
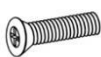

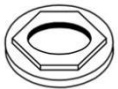



INSTRUCTIONS

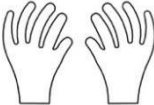

Dziękujemy bardzo za wybór tej wanny dla zwierząt. Przed użyciem prosimy o przeczytanie całej instrukcji. Zawarte w niej informacje pomogą Państwu osiągnąć jak najlepsze rezultaty.

Lista części

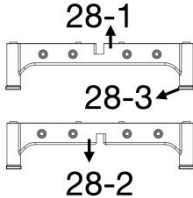
			
1 szt.	1 szt.	1 szt.	1 szt.
1: Suport 1-1: Skrzynka	2: Wanna	3: Panel boczny prawy	4: Lewy panel boczny

sterownicza			
			
1 szt.	2 szt .	1 szt.	1 szt.
5: Drzwi (Już zamontowane w wannie)	6 -1 : Mały plastik Kratka podłogowa 6-2: Duży plastik Kratka podłogowa	7: Panel tylny	8: Przełącznik kranu
			
1 szt.	1 szt.	1 szt.	2 szt. (600mm)
9: Kosz do przechowywania	10: Głowica prysznicowa	11: Wąż prysznicowy	12: Rura wlotowa
			
13-2	13-1		
1 szt.	4 szt. (M4*16mm)	4 szt.	2 szt.
13: Sitko 13-1: Rura spustowa 13-2: Przezroczysta okładka	14: Śruba	15: Nakrętka kołnierзова sześciokątna	16: Orzech

			
1 szt.	1 szt.	2 szt.	2 szt.
17: Uchwyt prysznicowy	18: Grzebień	19: Proca	20: Grać w piłkę
			
20 szt. (M6*16mm)	6 szt. (M8*40mm)	1 szt.	2 szt.
21: Śruba	22: Śruba	23: Rękawiczki plastikowe	24: Pralka
			
1 szt.			2 szt.
25: Poprzeczka			26: Orzech
			
1 szt.	1 zestaw	1 szt.	1 para
27: Taśma uszczelniająca	28 : Podstawa 28-1: Dolna baza 28-2: Baza w	29: Klucz	30: Rękawiczki nylonowe

	górnę 28-3: Mata antypoślizgowa		
			
1 szt.	4 szt. (M8* 2 0mm)	1 szt.	2 szt.
31 : Wycieraczka	32: Śruba	33: Gąbka do szorowania	38: Adapter (G1/2 do NPT9/16)

Kroki instalacji

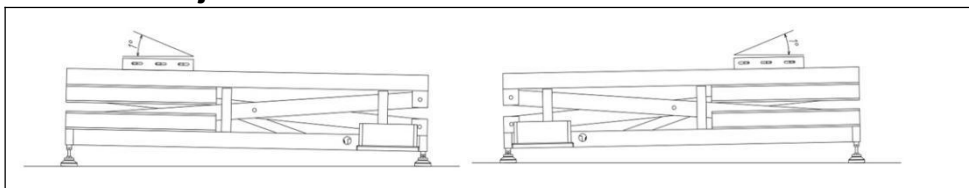

- ① Obróć dolny wspornik i dostosuj wysokość nóg, aby upewnić się, że wysokość strony wylotu wody jest o 1-2 stopnie niższa niż po drugiej stronie (użyj poziomicy, aby to sprawdzić)

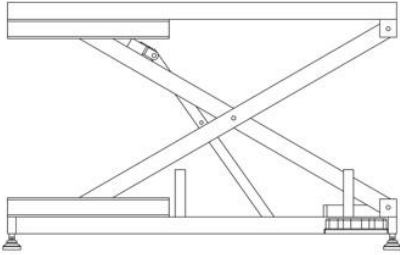
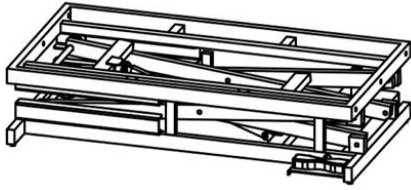

② Podłącz pedał do prądu i naciśnij przycisk „+” oraz podnieś stojak na wysokość 450–500 mm

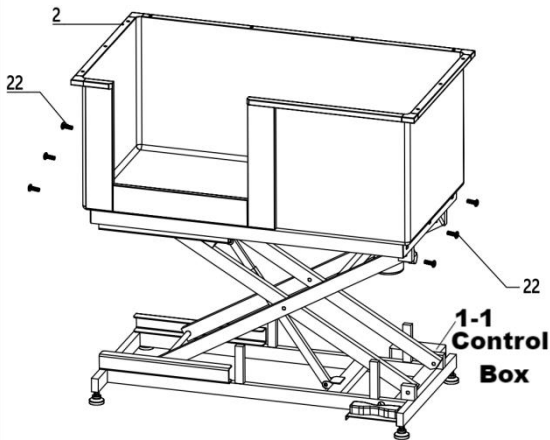

③ Odwróć suport i za pomocą śruby zamocuj suport i wannę

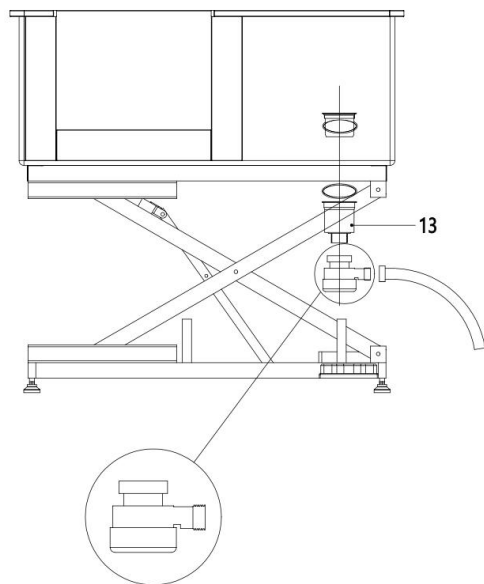

④ Zainstaluj filtr,
Upewnij się, że rura spustowa jest skierowana na zewnątrz, aby nie uległa ściśnięciu podczas opuszczania suportu.
Uwaga: Upewnij się, że głębokość nóżek regulacyjnych nie jest mniejsza niż 12 mm i postaraj się, aby wszystkie cztery nóżki regulacyjne były wkręcone na tę samą głębokość. Dokręć nakrętkę zapasową podczas montażu i wyreguluj ją później. Sprawdź również, czy przezroczysta pokrywa odpływu jest dobrze dokręcona.

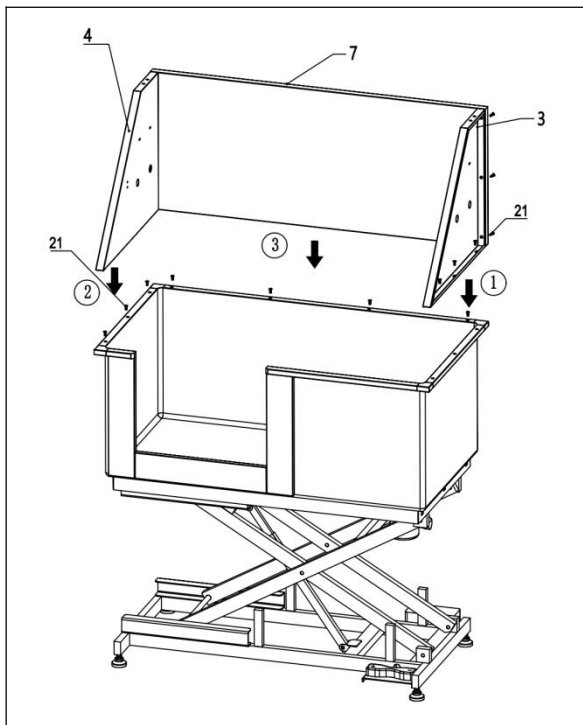

⑤ Użyj śruby, aby przymocować lewą i prawą płytę boczną, następnie użyj śruby, aby przymocować tylny panel, a na końcu użyj śruby, aby przymocować płytę boczną i płytę tylną.

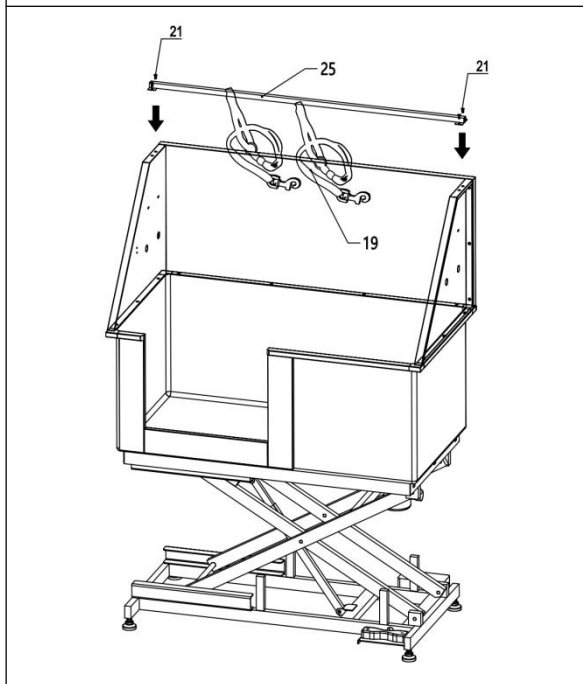

⑥ Za pomocą śruby przymocuj poprzeczkę do lewego i prawego panelu bocznego, a następnie zamontuj zawieszę

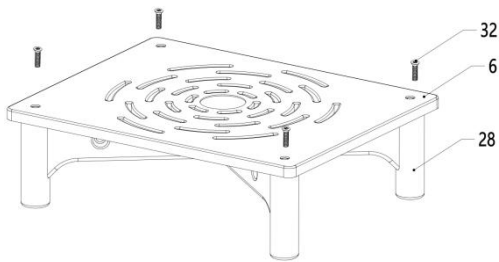

⑦ Zamontuj uchwyt na płycie filtra wody

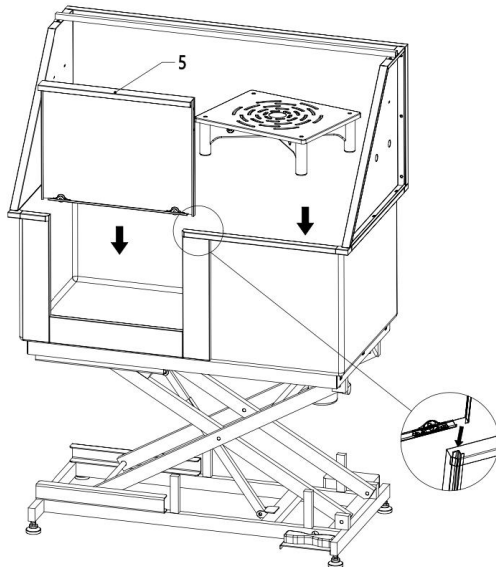

⑧ Zamontuj drzwi i płytę filtra wody

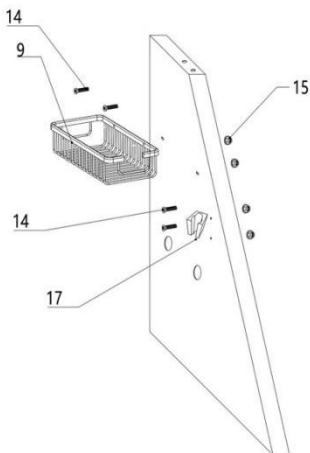

⑨ Za pomocą śruby i nakrętki kołnierzej sześciokątnej zamontuj kosz do przechowywania i uchwyt prysznica na prawym panelu bocznym

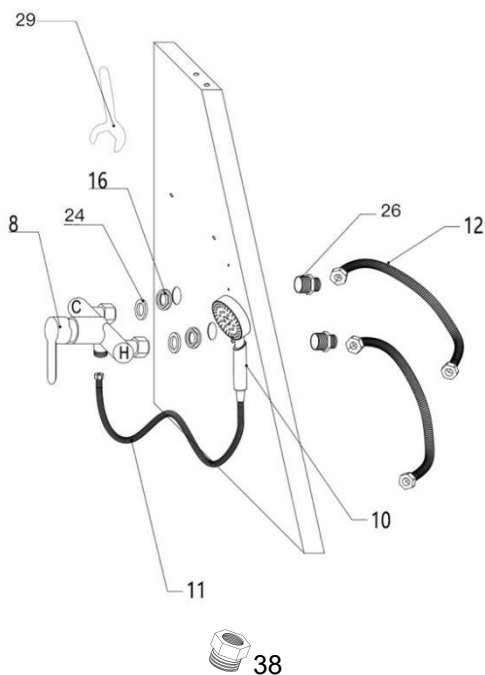

⑩ Zainstaluj przełącznik prysznica z ciepłą i zimną wodą oraz dopływ wody.
Uwaga: Przed przystąpieniem do tej czynności należy upewnić się, czy źródło wody znajduje się po lewej lub prawej stronie wanny, a także wybrać kierunek montażu przełącznika kranu.
Krok 1: Przeprowadź proste złącze miedziane przez panel boczny (końcem 1/2" skierowanym na zewnątrz), nakręć nakrętkę na drugi koniec złącza i dokręć kluczem.

Krok 2: Wyrównaj przełącznik kranu ze złączem, a następnie dokręć dwie nakrętki na przełączniku. Sprawdź, czy pierścień uszczelniający wewnątrz nakrętki jest nienaruszony.

Krok 3: Podłącz wąż do wlotu wody i wąż prysznicowy do wylotu kranu. Podczas dokręcania nakrętki zwróć uwagę na to, czy pierścień uszczelniający wewnątrz nakrętki jest nienaruszony.

Krok 4: Podłącz drugi koniec węża do źródła wody. Zwróć uwagę na oznaczenia ciepłej i zimnej wody na przełączniku kranu, „H” oznacza ciepłą wodę. Podłącz wąż z tej strony do źródła ciepłej wody, a drugą stronę do zimnej. Sprawdź również, czy pierścień uszczelniający wewnątrz nakrętki końcowej węża jest nienaruszony.

Uwaga: Wąż dopływowy ma długość tylko 600 mm. Jeśli chcesz go przedłużyć, kup go osobno (kaliber: 20 mm)

Uwaga: Opcjonalnie można użyć taśmy uszczelniającej podczas montażu nakrętki. Dzięki temu montaż będzie bardziej szczelny, a wyciek wody w złączu nie będzie możliwy.

Uwaga : Należy określić, czy należy zainstalować adapter, biorąc pod

uwagę faktyczne specyfikacje rury wodociągowej.

DIMENSIONS AND PARAMETERS

Lewe drzwi

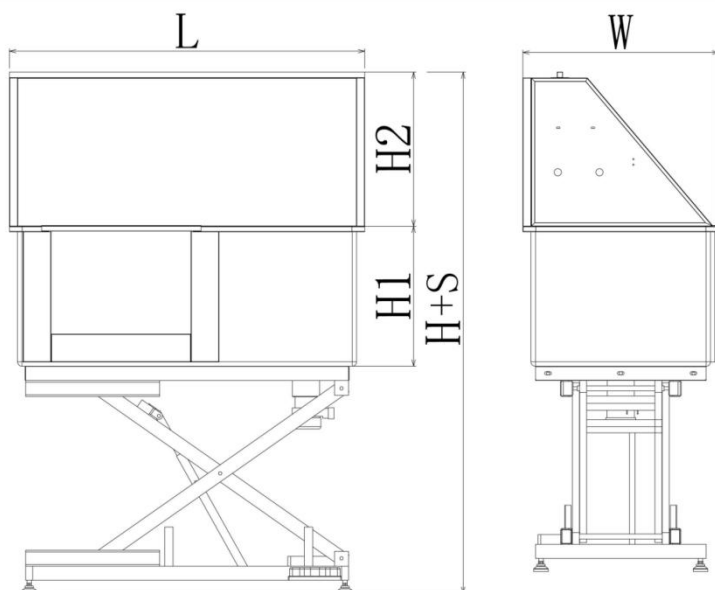

Prawe drzwi

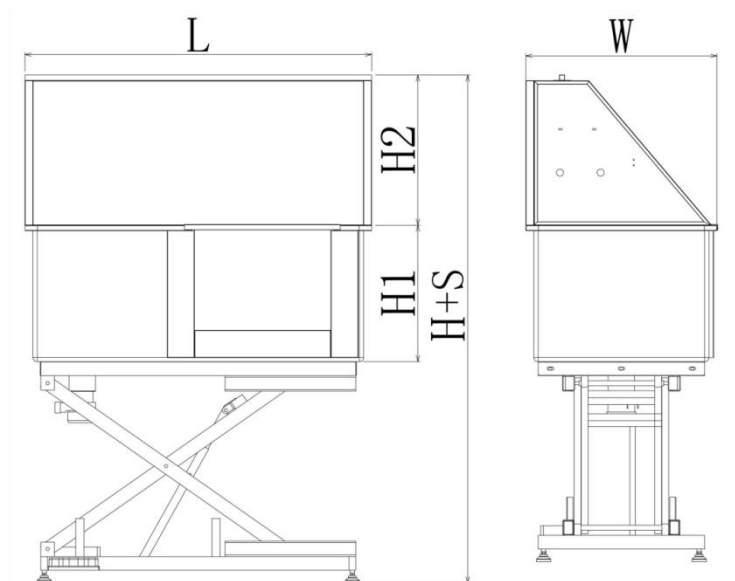

Model#	L (mm)	H (mm)	S (mm)	H1 (mm)	H2 (mm)	W (mm)	NW (kg)
K1E01 027-U	1270	1295	565	500	530	700	79,7
K1E01 028-U	1270	1295	565	500	530	700	79,7
K1E01 027-E	1270	1295	565	500	530	700	79,7
K1E01 028-E	1270	1295	565	500	530	700	79,7
K1E01 027-A	1270	1295	565	500	530	700	79,7
K1E01 028-A	1270	1295	565	500	530	700	79,7

Model	K1E01027 -U K1E01028-U	K1E01027 -E K1E01028-E	K1E01027 -A K1E01028-A
-------	---------------------------	---------------------------	---------------------------

Wymiar:	D1270xS700xW 1295 (min)		
Podróż	560 mm		
Nośność:	1 50 kg/330 funtów		
Wtyczka standardowa	Wtyczka amerykańska	wtyczka euro	Wtyczka australijska
Wskaźnik przeciążenia	Tak	Tak	Tak
Moc:	5 0W	9 0W	9 0W
Woltaż:	AC1 20V	AC2 20-240 V	AC2 20-240 V

OVERLOAD INDICATION

Popychacz elektryczny jest wyposażony w zabezpieczenie nadprądowe i termiczne. W przypadku zbyt dużego prądu lub zbyt wysokiej temperatury, skrzynka sterownicza uruchomi zabezpieczenie i zatrzyma działanie. Po zatrzymaniu systemu, skrzynka sterownicza automatycznie powróci do normalnego trybu pracy.

Zaleca się pracę przez 2 minuty. Należy zrobić 18-minutową przerwę, co może zapobiec przejściu systemu w tryb ochrony i zakłócić jego normalną pracę.

FOOT BUTTON FUNCTIONS

Funkcje przycisków

- Przycisk „+”:** Naciśnięcie przycisku „+” spowoduje zwiększenie wysokości.
- Przycisk „-”:** Naciśnięcie „-” spowoduje zmniejszenie wysokości.

OPERATION

1. Upewnij się, że podłączenie rury wodnej jest kompletne i woda płynie prawidłowo. (Podłącz rury z ciepłą i zimną wodą zgodnie z oznaczeniami ciepłej i zimnej wody na przełączniku kranu).

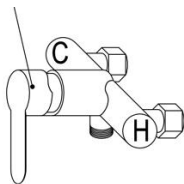

„C”: Zimna woda; „H”: Gorąca woda

2. Opuść wannę do najniższego poziomu, otwórz drzwi i pozwól zwierzęciu samodzielnie wejść do wanny lub przytrzymaj je w środku, a następnie zamknij drzwi.

3. Rozpocznij kąpiel.

4. Po kąpeli wypuść wodę z wanny i wyjmij zwierzę.

5. Wyczyść wannę szmatką.

MAINTENANCE

1. Pomiedzy użyciami wannę należy czyścić miękką ściereczką lub gąbką z użyciem łagodnego środka czyszczącego.

2. Należy regularnie czyścić odpływ, aby uniknąć zatkania.

3. Regularnie czyść przezroczystą pokrywę odpływu. Po jej rozmontowaniu, jak nakrętki, można ją łatwo wyczyścić. Uważaj, aby nie zostawić pierścienia uszczelniającego podczas ponownego montażu.

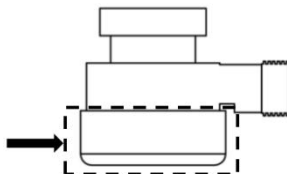

CARE INSTRUCTIONS

Nie stawiaj wanny na nierównej powierzchni.

Nie upuszczaj wanny i nie niszczyć jej.

Nie przeciążaj wagi. To spowoduje jej trwałe uszkodzenie!

Jeżeli urządzenie nie da się podnieść w normalny sposób, należy odłączyć zasilanie i sprawdzić, czy port okablowania nie jest luźny.

Jeśli kran przecieka, sprawdź, czy zainstalowano wodoszczelną gumową zatyczkę. Jeśli jest uszkodzona, należy ją niezwłocznie wymienić.

Informacje dotyczące bezpieczeństwa



Warning

Ogólne instrukcje bezpieczeństwa

- Nieprawidłowa instalacja i/lub obsługa może spowodować uszkodzenie mienia lub obrażenia ciała u Ciebie lub Twojego zwierzęcia domowego. Postępuj ściśle zgodnie z instrukcjami i skontaktuj się z obsługą klienta lub lokalnym wykonawcą, jeśli jakikolwiek punkt jest dla Ciebie niezrozumiały, zbyt trudny do samodzielnego wykonania lub wymaga specjalnych modyfikacji w Twoim domu. Zachowaj tę instrukcję na przyszłość. Przekaż ją każdemu, kto będzie korzystał z tego urządzenia, a także przekaż mu to urządzenie, jeśli zostanie ono kiedykolwiek przekazane lub sprzedane osobom trzecim.
- Używaj tej wanny WYŁĄCZNIE zgodnie z jej przeznaczeniem, czyli do kąpeli średniej wielkości zwierząt domowych, takich jak koty i psy.
- NIE stosować w przypadku zwierząt domowych przekraczających wagę dopuszczalną dla tego produktu, których predyspozycje stają się agresywne po kontakcie z wodą lub których cechy fizjologiczne uniemożliwiają bezpieczne, regularne kąpiele (np. szczury szynszylowe).
- NIGDY nie używaj tej wanny przez ludzi, zwłaszcza dzieci, ani nie pozwalaj im bawić się nią lub nią.
- NIE biegaj i nie pozwalaj innym biegać w pobliżu wanny. Nie pozwalaj dzieciom ani zwierzętom przebywać pod wanną. W razie potrzeby ogranicz dostęp do tego obszaru.

- Przed użyciem upewnij się, że wszystkie elementy i łączniki są nienaruszone i dobrze dokręcone. Nie używaj wanny, jeśli jakakolwiek jej część jest uszkodzona lub wykazuje oznaki nieprawidłowego działania. Napraw lub wymień wadliwe elementy przed ponownym użyciem. NIGDY nie wymieniaj żadnych części na inne.

- Przed użyciem skonsultuj się z lekarzem weterynarii, jeśli Twój pupil może cierpieć na chorobę lub schorzenie, takie jak alergie skórne, które mogą się nasilić podczas kąpieli. Stosuj wyłącznie zgodnie z zaleceniami lekarza weterynarii (np. stosując specjalne szampony lecznicze).

- Korzystając z wanny, zwracaj uwagę na nastrój swojego pupila. Jeśli nie możesz uniknąć niechęci, podejmij środki ostrożności, aby zapobiec wyrządzeniu przez zwierzę krzywdy Tobie, sobie lub innym podczas kąpieli.

Następnie daj nagrodę.

- NIGDY nie obciążaj tej wanny ciężarem większym niż 130 kg (286 funtów). Szczególnie w przypadku większych zwierząt należy uważać, aby nie skakały lub nie poruszały się w sposób powodujący gwałtowne uderzenia, ponieważ może to spowodować przekroczenie tej nośności.

- NIE pozostawiać wanny bez nadzoru podczas użytkowania.

Instrukcje bezpieczeństwa elektrycznego

- Upewnij się, że wszystkie gniazda elektryczne i odsłonięte połączenia elektryczne znajdują się w odległości co najmniej 3 metrów (10 stóp) od wanny lub są całkowicie zabezpieczone przed ewentualnym zachlapaniem podczas kąpieli. NIE używaj ładowarek ani przedłużaczy w odległości mniejszej niż ta podobna ochrona.

- Urządzenia elektryczne, takie jak transformatory elektryczne, telewizory, oświetlenie i telefony, powinny znajdować się w odległości co najmniej 2 m (6 stóp i 7 cali) od wanny. W szczególności nigdy nie należy zbliżać do wanny ładowanego telefonu komórkowego ani pozostawiać żadnego urządzenia elektrycznego w taki sposób, aby mogło ono wpaść do wody.

- Dla dodatkowego bezpieczeństwa, zamontuj wannę w odległości co najmniej 2 m (6 stóp i 7 cali) od innych przewodzących powierzchni

metalowych, aby zmniejszyć ryzyko porażenia prądem w wyniku zachlapania wodą. Każda powierzchnia metalowa znajdująca się bliżej wanny powinna być trwale połączona z dedykowaną skrzynką zaciskową za pomocą litego przewodu miedzianego o grubości co najmniej 3,3 m (8 AWG).

Instrukcje bezpieczeństwa w wodzie

- Wannę należy montować WYŁĄCZNIE na stabilnych, równych i antypoślizgowych powierzchniach, które utrzymają jej ciężar, gdy jest wypełniona zwierzęciem i wodą. Powierzchnie muszą być odporne na uszkodzenia spowodowane wilgocią, a otoczenie musi być w stanie wytrzymać przewidywaną wilgotność generowaną przez wodę.
- Aby bezpiecznie poradzić sobie z ewentualnym zalaniem i umożliwić łatwe opróżnienie wanny, należy zainstalować odpowiedni system odpływowy.
- Upewnij się, że podczas instalacji dopływ wody do wanny jest zamknięty.
- NIGDY nie dopuszczaj do tego, aby podczas użytkowania poziom wody sięgał powyżej brody Twojego zwierzęcia.
- NIE WOLNO ustawiać ani pozostawiać wanny w temperaturach poniżej 0°C (32°F). Nie włączać prysznica, jeśli istnieje jakiegokolwiek prawdopodobieństwo zamarznięcia wody w jego przewodach.
- NIE dodawaj do wody do kąpieli żadnych środków chemicznych poza standardowymi, łagodnymi mydłami i szamponami dla zwierząt. Po użyciu nanieś na wewnętrzną powierzchnię wanny wyłącznie nietoksyczny środek czyszczący, a następnie dokładnie go spłucz. Do sterylizacji używaj wyłącznie bezpiecznych dla zwierząt i nietoksycznych środków dezynfekujących.
- NIE WOLNO pozostawiać brudnej i stojącej wody w wannie przez dłuższy czas. Po każdym użyciu należy opróżnić wannę, wyczyścić ją i dokładnie wysuszyć.

Instrukcje bezpieczeństwa ciepłego

- Aby bezpiecznie poradzić sobie z spodziewanym ciepłem i wilgocią,

należy zapewnić odpowiednią wentylację.

- Temperatura wody powinna być zbliżona do temperatury ciała Twojego pupila. Zbyt zimna lub zbyt gorąca woda może powodować dyskomfort, podrażniać skórę zwierzęcia, a nawet powodować obrażenia lub choroby. Przed użyciem zapoznaj się z odpowiednią temperaturą wody do kąpieli swojego pupila. Aby uzyskać najlepsze rezultaty, ustaw maksymalną temperaturę podgrzewacza wody, jeśli to możliwe. Jeśli dodajesz podgrzaną wodę, upewnij się, że jej temperatura mieści się w zakresie odpowiednim dla Twojego pupila, zanim pozwolisz mu wejść.



VEVOR

Affordable. Reliable. Home Improvement.

HONDENTRIMBAK

**MODEL: K1E01027 -U/ K1E01027 -E/ K1E01027 -A
K1E0102 8-U/ K1E0102 8-E/ K1E0102 8-A**

VEVOR

Affordable. Reliable. Home Improvement.

DOG GROOMING TUB

MODEL: K1E01027 -U/ K1E01027 -E/ K1E01027 -A K1E0102 8-U/
K1E0102 8-E/ K1E0102 8-A

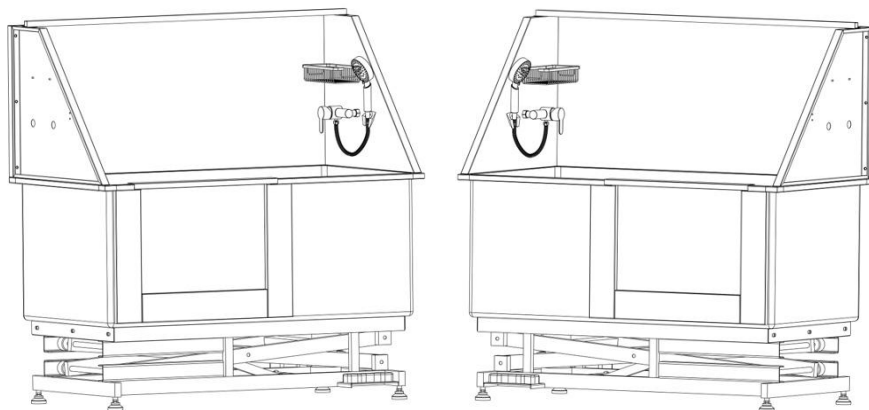

Dit is de originele handleiding. Lees alle instructies zorgvuldig door voordat u het product gebruikt. VEVOR behoudt zich het recht voor om de gebruiksaanwijzing duidelijk te interpreteren. Het uiterlijk van het product is afhankelijk van het product dat u hebt ontvangen. Neemt u het ons niet kwalijk dat we u niet meer op de hoogte stellen van eventuele technologische of software-updates voor ons product.



WAARSCHUWING: Lees deze volledige handleiding zorgvuldig door voordat u dit product bedient of onderhoudt. Het niet opvolgen van deze waarschuwingen en instructies kan leiden tot persoonlijk letsel of schade aan waardevolle

eigendommen.

- Vermijd dat kinderen de trimsalon gebruiken. Dit product is geen speelgoed. Laat kinderen er niet mee spelen.

- Verwijderd houden van scherpe punten, messen en andere voorwerpen.
 - Veeg de cilinder na gebruik droog met een doek om de levensduur te verlengen.
 - Voorzorgsmaatregelen bij de montage
7. Monteer uitsluitend volgens deze instructies. Onjuiste montage kan gevaarlijk zijn.
 2. Draag tijdens de montage een ANSI-goedgekeurde veiligheidsbril en stevige werkhandschoenen.
 3. Zorg ervoor dat de verzamelplaats schoon en goed verlicht is.
 4. Houd omstanders tijdens de montage uit de buurt.
 5. Kom niet in actie als u moe bent of onder invloed van alcohol, drugs of medicijnen.
 6. De producteigenschappen gelden uitsluitend voor producten die correct en volledig zijn gemonteerd.
 7. Raadpleeg voor meer informatie over de onderdelen die op de volgende pagina's worden vermeld, het montageschema in deze handleiding. Pak alle onderdelen uit en scheid ze van elkaar op een schone werkplek. Houd kleine reserveonderdelen buiten bereik van kinderen.

	<p>Dit apparaat voldoet aan Deel 15 van de FCC-regels. De werking is onderworpen aan de volgende twee voorwaarden:</p> <p>(1) Dit apparaat mag geen schadelijke interferentie veroorzaken, en (2) dit apparaat moet alle ontvangen interferentie accepteren, inclusief interferentie die ongewenste werking kan veroorzaken.</p>
	<p>Dit product valt onder de bepalingen van de Europese Richtlijn 2012/19/EG. Het symbool met een doorgekruiste vuilnisbak geeft aan dat het product in de Europese Unie gescheiden afvalinzameling vereist. Dit geldt voor het product en alle accessoires die met dit symbool zijn gemarkeerd. Producten die als zodanig zijn gemarkeerd, mogen niet met het normale huisvuil worden weggegooid, maar moeten worden ingeleverd</p>

bij een inzamelpunt voor de recycling van elektrische en elektronische apparaten.

BEWAAR DEZE INSTRUCTIES

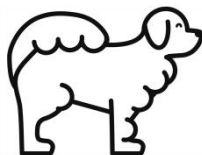

Waarschuwing ! Deze producten zijn uitsluitend bedoeld voor het wassen van huisdieren .

PREPARATIONS BEFORE INSTALLATION

1. Aanbevolen hulpmiddelen :

Kruiskopschroevendraaier, M4-sleutel, waterpas ,

2. Noodzakelijke veiligheidsuitrusting :









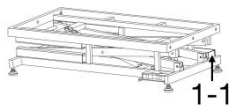
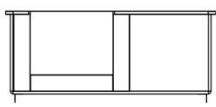

Handschoenen , een veiligheidsbril.

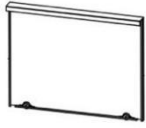
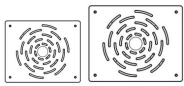
Voorzichtigheid: Draag handschoenen en een veiligheidsbril voordat u het product installeert, om mogelijke fysieke schade tijdens de installatie te voorkomen.

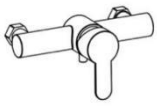
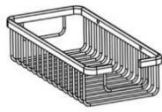



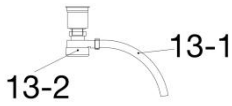

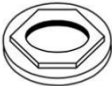
INSTRUCTIONS

Hartelijk dank voor uw keuze voor dit bad voor huisdieren. Lees de instructies aandachtig door voordat u het gebruikt. Deze informatie helpt u de best mogelijke resultaten te behalen.

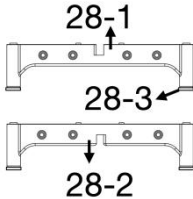
Onderdelenlijst

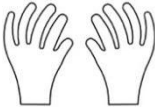
			
1 stuk	1 stuk	1 stuk	1 stuk
1: Trapas 1-1: Bedieningskast	2: Kuip	3: Rechter zijpaneel	4: Linker zijpaneel
			
1 stuk	2 stuks	1 stuk	1 stuk
5: Deur (Al geïnstalleerd op de kuip)	6 -1 : Klein plastic Vloerrooster 6-2: Groot plastic Vloerrooster	7: Achterpaneel	8: Kraanschakel aar
			
1 stuk	1 stuk	1 stuk	2 stuks (600 mm)
9: Opbergmand	10: Douchekop	11: Doucheslang	12: Inlaatpijp
			
13-2			

1 stuk	4 stuks (M4*16mm)	4 stuks	2 stuks
13: Zeef 13-1: Afvoerbu 13-2: Transparante afdekking	14: Schroef	15: Zeskantflensm oer	16: Moer
			
1 stuk	1 stuk	2 stuks	2 stuks
17: Douchebeugel	18: Kam	19: Slinger	20: Speel met de bal
			
20 stuks (M6*16mm)	6 stuks (M8*40mm)	1 stuk	2 stuks
21: Schroef	22: Schroef	23: Plastic handschoenen	24: Ring
			
1 stuk			2 stuks
25: Dwarsbalk			26: Moer

			
1 stuk	1 set	1 stuk	1 paar
27: Afdichtingstape	28 : Basis 28-1: Naar beneden 28-2: Omhoog naar de basis 28-3: Antislipmat	29: Moersleutel	30: Nylon handschoenen
			
1 stuk	4 stuks (M8* 2,0 mm)	1 stuk	2 stuks
31 : Ruitenwisser	32: Schroef	33: Schuursponsje	38: Adapter (G1/2 tot NPT9/16)

Installatiestappen

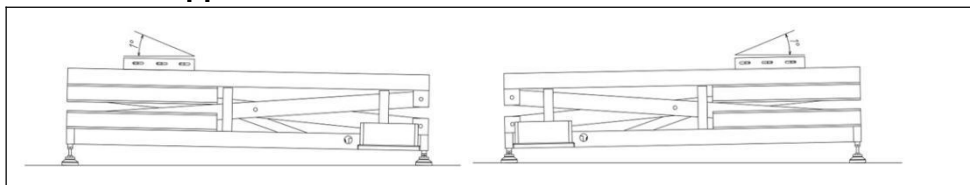

① Draai de trapas om, pas de hoogte van de voeten aan om ervoor te zorgen dat de hoogte van de wateruitlaatzijde 1-2 graden lager is dan de andere zijde (gebruik een waterpas om dit aan te geven)

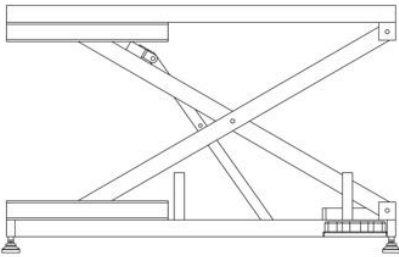
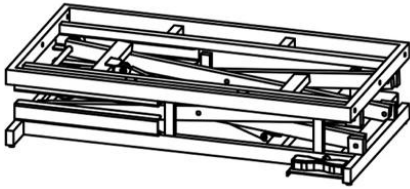

② Sluit het apparaat aan en druk vervolgens op de knop “+” van het pedaal, en verhoog de standaard tot een hoogte van 450-500 mm

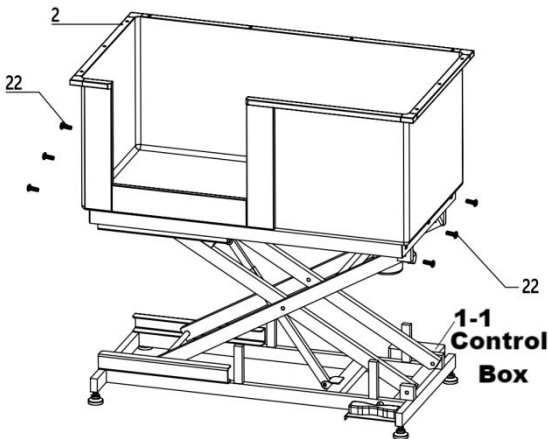

③ Draai de trapas om en gebruik een schroef om de trapas en de kuip vast te zetten

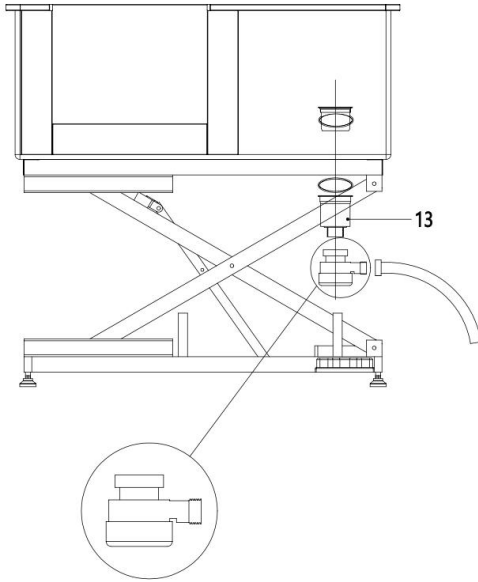

- ④ Plaats de zeef,
Zorg ervoor dat de afvoerbuis naar buiten wijst, zodat deze niet wordt samengedrukt tijdens het laten zakken van de trapas.
Let op: Zorg ervoor dat de diepte van de stelvoetjes minimaal 12 mm bedraagt en probeer de vier stelvoetjes op dezelfde diepte vast te schroeven. Draai de reservemoer tijdens de installatie vast en stel deze later bij. Controleer ook of de transparante afdekking van de afvoer goed vastzit.

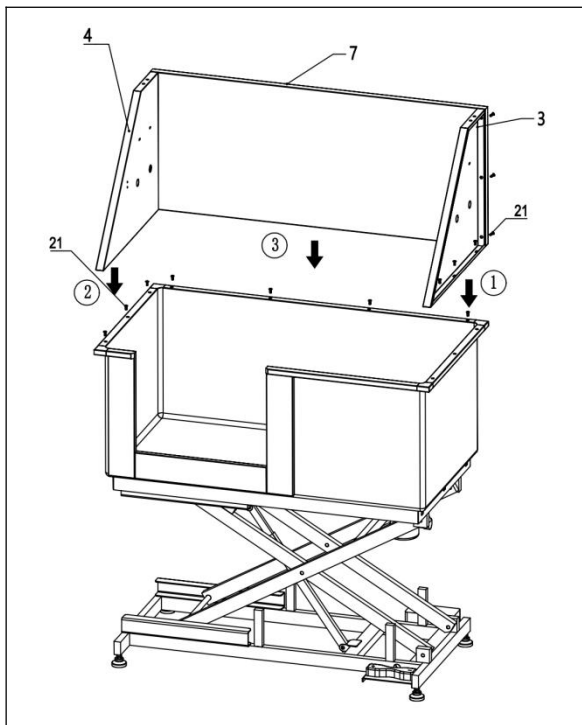

⑤ Gebruik een schroef om het linker- en rechterzijpaneel te bevestigen, gebruik vervolgens een schroef om het achterpaneel te bevestigen en gebruik als laatste een schroef om het zijpaneel en het achterpaneel te bevestigen

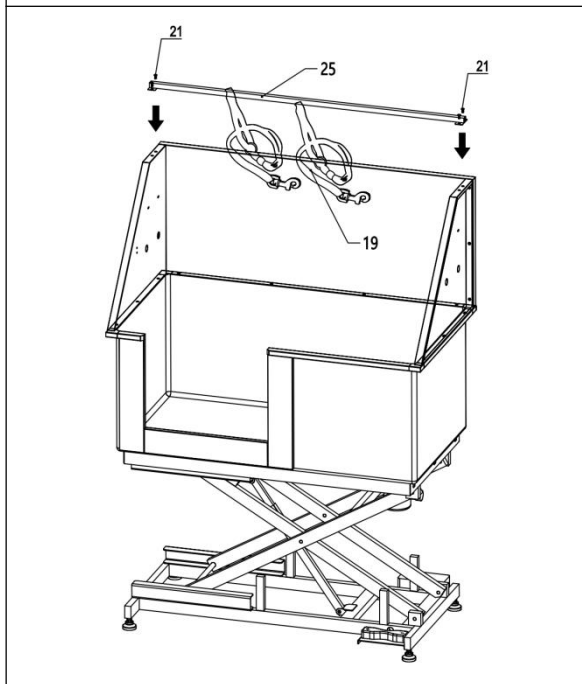

⑥ Gebruik een schroef om de dwarsbalk aan het linker- en rechterzijpaneel te bevestigen en installeer vervolgens de hijsband

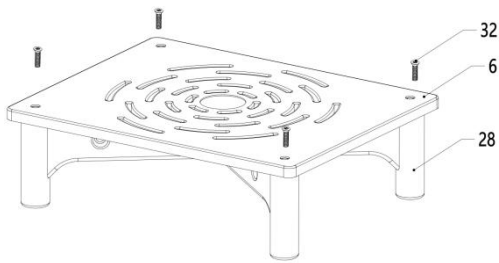

⑦ Installeer de handgreep op de waterfilterplaat

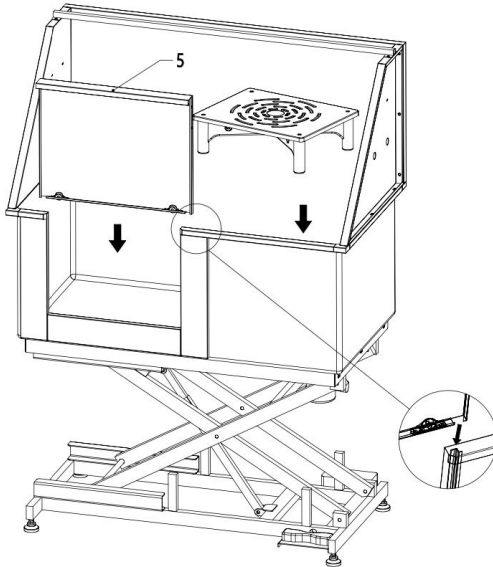

⑧ Deur en waterfilterplaat installeren

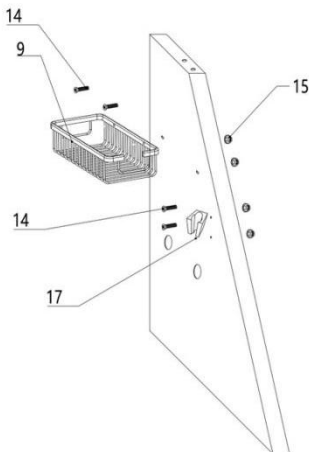

⑨ Gebruik een schroef en een zeskantflensmoer om de opbergmand en de douchebeugel aan het rechter zijpaneel te bevestigen

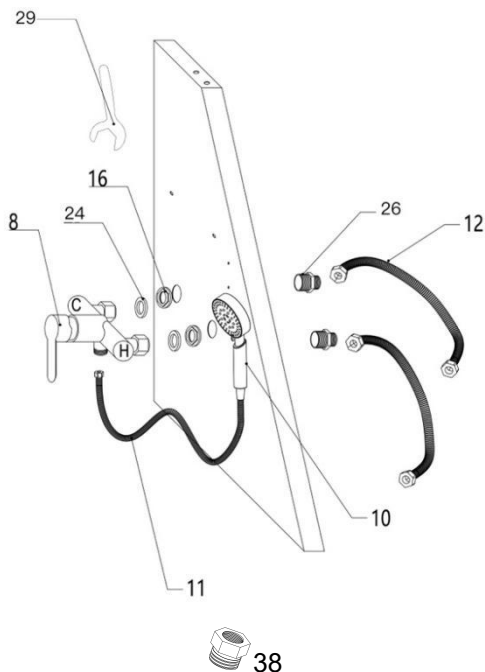

⑩ Installeer een schakelaar voor de warme en koude douche en een waterinlaat.
Let op: Voordat u dit doet, moet u controleren of de waterbron zich aan de linker- of rechterkant van het bad bevindt en moet u de installierichting van de kraanschakelaar bepalen.

Stap 1: Steek de rechte, volledig koperen connector door het zijpaneel (1/2" uiteinde naar buiten gericht), schroef de moer in het andere uiteinde van de connector en gebruik de sleutel om de connector vast te draaien.

Stap 2: Lijn de kraanschakelaar uit met de connector en draai vervolgens de twee moeren op de schakelaar vast. Controleer of de afdichtring in de moer intact is.

Stap 3: Sluit de slang aan op de waterinlaat en de doucheslang op de kraanuitlaat. Let er bij het aandraaien van de moer ook op of de afdichtring in de moer intact is.

Stap 4: Het andere uiteinde van de slang wordt aangesloten op de waterbron. Let op de markering voor warm en koud water op de kraanschakelaar. De "H" staat voor warm water. Sluit de slang aan deze kant aan op de warmwaterbron en sluit de andere kant aan op koud water. Let ook op of de afdichtring in de moer van het uiteinde van de slang intact is.

Let op: De toevoerslang is slechts 600 mm lang. Als u deze wilt verlengen, kunt u deze apart aanschaffen (kaliber: 20 mm).

Let op: Gebruik eventueel afdichtingstape bij het installeren van de

moer. Dit kan de installatie beter afdichten en helpt waterlekkage bij de verbinding te voorkomen.

Let op : Bepaal of u de adapter moet installeren op basis van de werkelijke specificaties van de waterleiding.

DIMENSIONS AND PARAMETERS

Linkerdeur

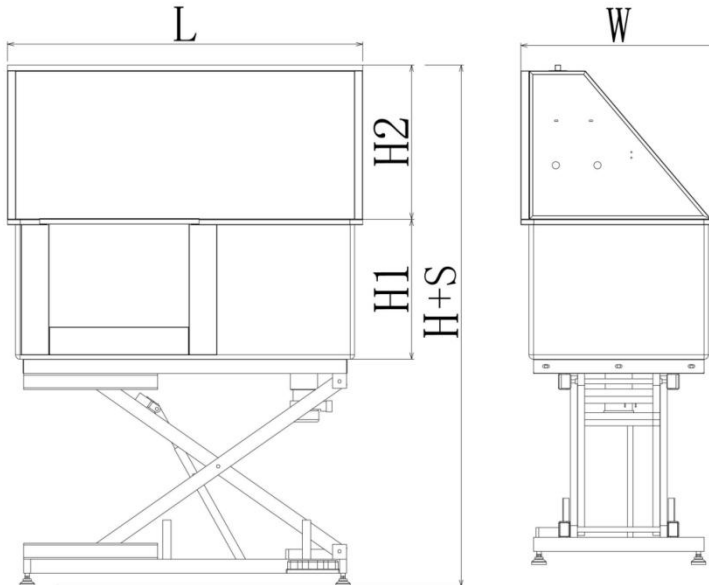

Rechterdeur

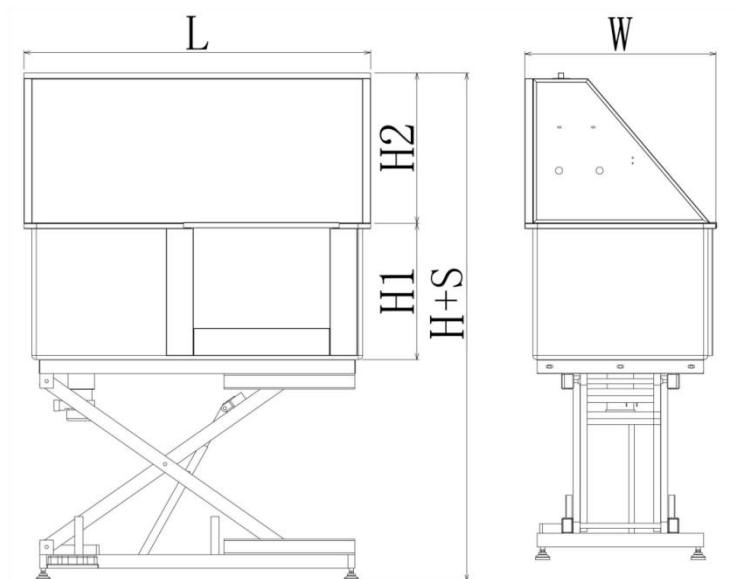

Model#	L (mm)	H (mm)	S (mm)	H1 (mm)	H2 (mm)	W (mm)	NW (kg)
K1E01 027-U	1270	1295	565	500	530	700	79,7
K1E01 028-U	1270	1295	565	500	530	700	79,7
K1E01 027-E	1270	1295	565	500	530	700	79,7
K1E01 028-E	1270	1295	565	500	530	700	79,7
K1E01 027-A	1270	1295	565	500	530	700	79,7
K1E01 028-A	1270	1295	565	500	530	700	79,7

Model	K1E01027 -U K1E01028-U	K1E01027 -E K1E01028-E	K1E01027 -A K1E01028-A
-------	---------------------------	---------------------------	---------------------------

Dimensie:	L1270xB700xH1295 (min)		
Reis	560 mm		
Laadvermogen:	1 50 kg/330 lb		
Stekker standaard	Amerikaanse stekker	eurostekker	Australische stekker
Overbelastingsindicatie	Ja	Ja	Ja
Stroom:	5 0W	9 0W	9 0W
Spanning:	AC1 20V	AC2 20 -240 V	AC2 20 -240 V

OVERLOAD INDICATION

De elektrische duwstang is voorzien van een overstroom- en oververhittingsbeveiliging. Wanneer de stroomsterkte te hoog is of de temperatuur te hoog, activeert de regelkast de beveiligingsmaatregelen en stopt met werken. Nadat het systeem een rustpauze heeft genomen, keert de regelkast automatisch terug naar de normale werking.

Het wordt aanbevolen om 2 minuten te werken. Neem vervolgens 18 minuten rust, anders kan het systeem in de beveiligingsmodus gaan en de normale werking worden beïnvloed.

FOOT BUTTON FUNCTIONS

Knopfuncties

1. **”+”-knop:** Door op de “+”-knop te drukken, wordt de hoogte verhoogd.
2. **”-”-knop:** Door op “-” te drukken wordt de hoogte verkleind.

OPERATION

1. Controleer of de waterleiding goed is aangesloten en of het water normaal stroomt. (Sluit de warm- en koudwaterleidingen aan volgens de warm- en koudwatersymbolen op de kraanschakelaar.)

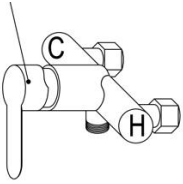

”C”: Koud water; “H”: Warm water

2. Zet het bad helemaal laag, open de deur en laat uw huisdier zelf in bad lopen. U kunt het huisdier ook zelf in het bad houden en daarna de deur sluiten.
3. Begin met baden.
4. Laat na het bad het water uit het bad lopen en haal het dier eruit.
5. Maak de kuip schoon met een doek.

MAINTENANCE

1. Tussen gebruik door dient de kuip schoongemaakt te worden met een zachte doek of spons en een mild reinigingsmiddel.
2. Zorg ervoor dat u de afvoer regelmatig schoonmaakt met haar om verstoppingen te voorkomen.
3. Maak de transparante afdekking van de afvoer regelmatig schoon . Nadat u deze hebt gedemonteerd, kunt u deze net als een moer eenvoudig schoonmaken. Let op dat u de afdichting niet achterlaat wanneer u deze terugplaatst.

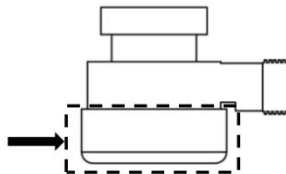

CARE INSTRUCTIONS

Plaats het bad niet op een oneffen ondergrond.

Laat het bad niet vallen en behandel het niet verkeerd.
Overbelast de weegschaal niet. Dit zal hem permanent beschadigen!
Als de machine niet op de normale manier opgetild kan worden, koppel dan de stroomtoevoer los en controleer of de bedradingspoort los zit.
De kraan lekt. Controleer of de waterdichte rubberen stop is geïnstalleerd.
Als deze beschadigd is, moet deze tijdig worden vervangen.

Veiligheidsinformatie



Warning

Algemene veiligheidsinstructies

- Onjuiste installatie en/of bediening kan leiden tot schade aan eigendommen of letsel bij uzelf of uw huisdier. Volg de instructies zorgvuldig op en neem contact op met de klantenservice of een lokale installateur als iets verwarrend is, te moeilijk voor u is om zelf te doen of speciale aanpassingen aan uw huis vereist. Bewaar deze instructies voor toekomstig gebruik. Geef ze aan iedereen die dit apparaat gaat gebruiken en geef hen dit apparaat mee als het ooit aan een derde wordt gegeven of verkocht.
- Gebruik dit bad ALLEEN voor het beoogde doel, namelijk het wassen van middelgrote huisdieren zoals katten en honden.
- Gebruik het NIET bij huisdieren die zwaarder zijn dan het product, die agressief reageren bij contact met water of die vanwege hun fysiologische eigenschappen niet veilig en regelmatig in bad kunnen (bijvoorbeeld een chinchilla-rat).
- Gebruik dit badje NOOIT voor mensen, en zeker niet voor kinderen, en laat ze er ook niet mee of op spelen.
- Ren NIET en laat anderen NIET rennen in de buurt van dit bad. Laat kinderen of huisdieren niet onder het bad komen. Beperk indien nodig de toegang tot het gebied.
- Zorg ervoor dat alle onderdelen en bevestigingsmiddelen intact en stevig vastzitten vóór gebruik. Gebruik dit bad niet als een onderdeel beschadigd

is of tekenen van defecten vertoont. Repareer of vervang problematische onderdelen vóór verder gebruik. Vervang NOOIT onderdelen door niet-identieke onderdelen.

- Raadpleeg voor gebruik een dierenarts als uw huisdier mogelijk een ziekte of aandoening heeft, zoals huidallergieën, die door het wassen kunnen verergeren. Gebruik het product alleen in overeenstemming met de aanbevelingen van de dierenarts (bijvoorbeeld door speciaal medicinale shampoos te gebruiken).
- Let op de stemming van uw huisdier wanneer u dit bad gebruikt. Als onwil onvermijdelijk is, neem dan voorzorgsmaatregelen om te voorkomen dat het huisdier u, zichzelf of anderen schade toebrengt tijdens het baden. Geef na afloop een beloning.
- Laad deze badkuip NOOIT met meer dan 130 kg. Let er vooral bij grotere dieren op dat ze niet op zo'n manier springen of bewegen dat er een heftige botsing ontstaat, aangezien dit de capaciteit kan overschrijden.
- Laat dit bad NIET onbeheerd achter tijdens gebruik.

Elektrische veiligheidsinstructies

- Zorg ervoor dat alle stopcontacten en blootliggende elektrische aansluitingen zich op ten minste 3 meter afstand van dit bad bevinden of volledig beschermd zijn tegen mogelijk spatten tijdens het baden. Gebruik GEEN opladers of verlengsnoeren dichterbij dan deze afstand zonder vergelijkbare bescherming.
- Elektrische apparaten zoals elektrische transformatoren, televisies, lampen en telefoons moeten te allen tijde minimaal 2 meter van dit bad verwijderd zijn. Breng in het bijzonder nooit een oplaadbare mobiele telefoon in de buurt van het bad en laat elektrische apparaten nooit zo liggen of gebruiken dat ze onder geen enkele omstandigheid in het water kunnen vallen.
- Voor extra veiligheid installeert u dit bad op een afstand van minimaal 2 meter van andere geleidende metalen oppervlakken om het risico op elektrische schokken door opspattend water te verminderen. Metalen oppervlakken die zich dichterbij dit bad bevinden, moeten permanent worden verbonden met een speciale aansluitdoos met een massieve

koperen geleider van minimaal 3,3 meter dik.

Instructies voor waterveiligheid

- Plaats dit bad ALLEEN op een stevige, vlakke en antislip ondergrond die het gewicht kan dragen terwijl het gevuld is met uw huisdier en water. De oppervlakken moeten ongevoelig zijn voor vocht en de omgeving moet de verwachte vochtigheid die door het water ontstaat, kunnen verdragen.
- Er moet een adequaat afvoersysteem aanwezig zijn om eventuele overstromingen veilig te kunnen verwerken en het bad eenvoudig te kunnen legen.
- Zorg ervoor dat de watertoevoer voor dit bad tijdens de installatie is afgesloten.
- Zorg ervoor dat het waterniveau tijdens gebruik NOOIT hoger komt dan de kin van uw huisdier.
- Plaats of laat dit bad NIET staan bij temperaturen lager dan 0 °C. Zet de douche niet aan als er een kans bestaat dat het water in de leidingen bevroren is.
- Voeg GEEN andere chemicaliën dan standaard milde zepen en huisdierenshampoos toe aan het badwater. Breng na gebruik alleen een niet-giftig reinigingsmiddel aan op de binnenkant van het bad en spoel het volledig af. Gebruik voor sterilisatie alleen niet-giftige desinfectiemiddelen die veilig zijn voor huisdieren.
- Laat geen vuil en stilstaand water langdurig in dit bad staan. Laat het bad na elk gebruik leeglopen, maak het schoon en droog het volledig af.

Veiligheidsinstructies voor hitte

- Er moet voor voldoende ventilatie worden gezorgd om veilig om te kunnen gaan met de verwachte hitte en vochtigheid.
- De watertemperatuur moet ongeveer gelijk zijn aan de lichaamstemperatuur van uw huisdier. Te koud of te warm water kan ongemak veroorzaken, de huid van uw huisdier irriteren en zelfs letsel of ziekte veroorzaken. Informeer u vóór gebruik over de juiste watertemperaturen voor het wassen van uw huisdier. Stel voor het beste

resultaat de maximumtemperatuur van uw boiler indien mogelijk correct in. Als u voorverwarmd water toevoegt, zorg er dan voor dat dit binnen het temperatuurbereik ligt dat geschikt is voor uw huisdier voordat u uw huisdier erin laat.



VEVOR

Affordable. Reliable. Home Improvement.

HUNDTRIMNINGSBADKAR

**MODELL: K1E01027 -U/ K1E01027 -E/ K1E01027 -A
K1E0102 8-U/ K1E0102 8-E/ K1E0102 8-A**

VEVOR

Affordable. Reliable. Home Improvement.

DOG GROOMING TUB

MODELL: K1E01027 -U/ K1E01027 -E/ K1E01027 -A K1E0102 8-U/
K1E0102 8-E/ K1E0102 8-A

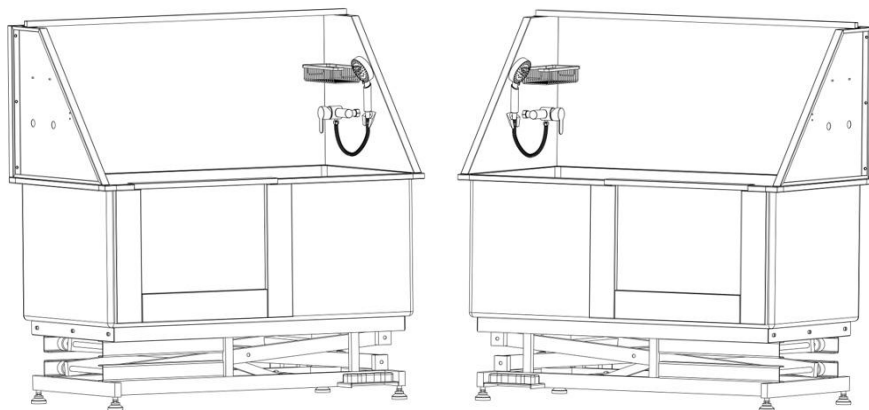



Detta är originalinstruktionerna, vänligen läs alla instruktioner noggrant innan du använder produkten. VEVOR förbehåller sig en tydlig tolkning av vår användarmanual. Produktens utseende ska vara beroende av den produkt du mottagit. Vi ber om ursäkt för att vi inte kommer att informera dig igen om det finns några teknik- eller programuppdateringar för vår produkt.



WARNING: Läs och förstå hela denna manual innan du använder eller utför service på denna produkt. Underlåtenhet att följa dessa varningar och instruktioner kan orsaka personskador eller skador på värdefull egendom.

- Undvik att barn använder groomingbadkaret. Och denna produkt är inte en leksak. Låt inte barn leka.
- Håll borta från vassa spetsar, knivar och andra föremål.

- Torka av cylindern med en trasa efter användning för att förlänga dess livslängd.
 - Monteringsförsiktighetsåtgärder
8. Montera endast enligt dessa instruktioner. Felaktig montering kan skapa risker.
 2. Använd ANSI-godkända skyddsglasögon och kraftiga arbetshandskar under monteringen.
 3. Håll samlingsområdet rent och väl upplyst.
 4. Håll åskådare borta från området under monteringen.
 5. Montera inte när du är trött eller påverkad av alkohol, droger eller mediciner.
 6. Produkttegenskaperna gäller endast korrekt och fullständigt monterade produkter.
 7. För ytterligare information om delarna som listas på följande sidor, se monteringsschemat i denna manual. Packa upp och separera alla delar på en ren arbetsyta. Förvara små reservdelar utom räckhåll för barn.

	<p>Denna enhet uppfyller del 15 i FCC-reglerna. Användning är underkastad följande två villkor: (1) Denna enhet får inte orsaka skadliga störningar, och (2) denna enhet måste acceptera alla mottagna störningar, inklusive störningar som kan orsaka oönskad drift.</p>
	<p>Denna produkt omfattas av bestämmelserna i EU-direktiv 2012/19/EG. Symbolen som visar en överstruken soptunna indikerar att produkten kräver separat sophämtning inom Europeiska unionen. Detta gäller produkten och alla tillbehör som är märkta med denna symbol. Produkter som är märkta som sådana får inte kasseras med vanligt hushållsavfall, utan måste lämnas till en samlingsplats för återvinning av elektriska och elektroniska apparater.</p>

SPARA DESSA INSTRUKTIONER

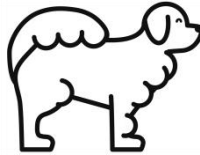

Varning ! Produkterna används endast för bad av husdjur .

PREPARATIONS BEFORE INSTALLATION

1. Rekommenderade verktyg :

Stjärnskruvmejsel, M4-nyckel, vattenpass ,

2. Nödvändig säkerhetsutrustning :



Handskar , glasögon.







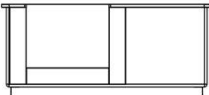



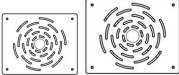

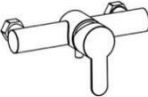
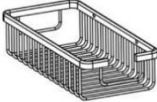
Försiktighet: Innan produkten installeras, använd handskar och skyddsglasögon för att undvika eventuella fysiska skador under installationen.



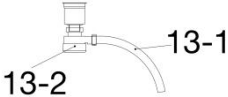

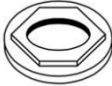





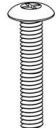

INSTRUCTIONS

Tack så mycket för att du valde detta badkar för husdjur. Läs alla instruktioner innan du använder det. Informationen hjälper dig att uppnå bästa möjliga resultat.

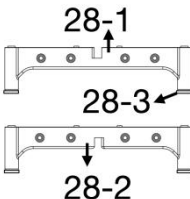
Dellista

			
1 st	1 st	1 st	1 st
1: Vevlager 1-1: Kontrollbox	2: Badkar	3: Höger sidopanel	4: Vänster sidopanel

			
1 st	2 st	1 st	1 st
5: Dörr (Redan installerad på badkaret)	6 -1 : Liten plast Golvgaller 6-2: Stor plast Golvgaller	7: Bakpanel	8: Kranströmbryt are
			
1 st	1 st	1 st	2 st (600 mm)
9: Förvaringskorg	10: Duschmunstycke	11: Duschslang	12: Inlopps rör
			
1 st	4 st (M4*16mm)	4 st	2 st
13: Sil 13-1: Avloppsrör 13-2: Genomskinligt lock	14: Skruv	15: Sextansmutte r	16: Mutter
			
1 st	1 st	2 st	2 st

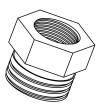
17: Duschfäste	18: Kam	19: Slinga	20: Spela boll
			
20 st (M6*16mm)	6 st (M8*40mm)	1 st	2 st
21: Skruv	22: Skruv	23: Plasthandskar	24: Bricka
			
1 st			2 st
25: Tvärribba			26: Nöt
			
1 st	1 uppsättning	1 st	1 par
27: Tätningstejp	28 : Bas 28-1: Nerbas 28-2: Upp bas 28-3: Halkfri matta	29: Skiftnyckel	30: Nylonhandska r
			
1 st	4 st (M8* 2,0	1 st	2 st

	mm)		
3 1 : Vindrutetorkare	32: Skruv	33: Skursvamp	38: Adapter (G1/2 till NPT9/16)

Installationssteg

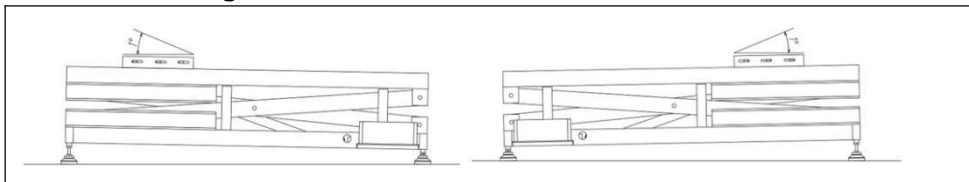

① Vänd bottenfästet, justera fötternas höjd för att säkerställa att vattenutloppssidans höjd är 1-2 grader lägre än den andra sidan (använd ett vattenpass för att visa)

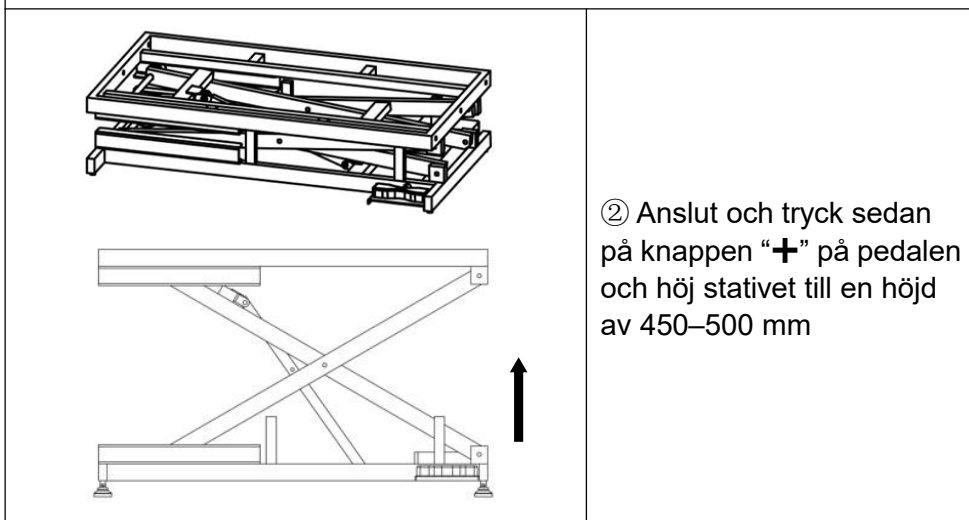

② Anslut och tryck sedan på knappen “+” på pedalen och höj stativet till en höjd av 450–500 mm

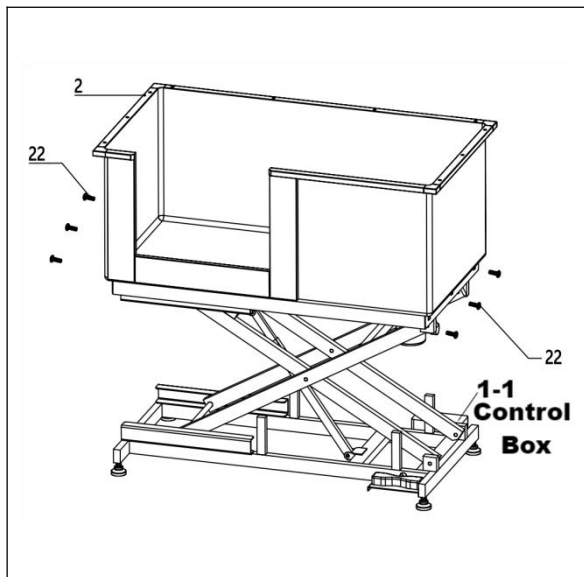

③ Vänd vevfästet och använd skruven för att fästa vevfästet och behållaren

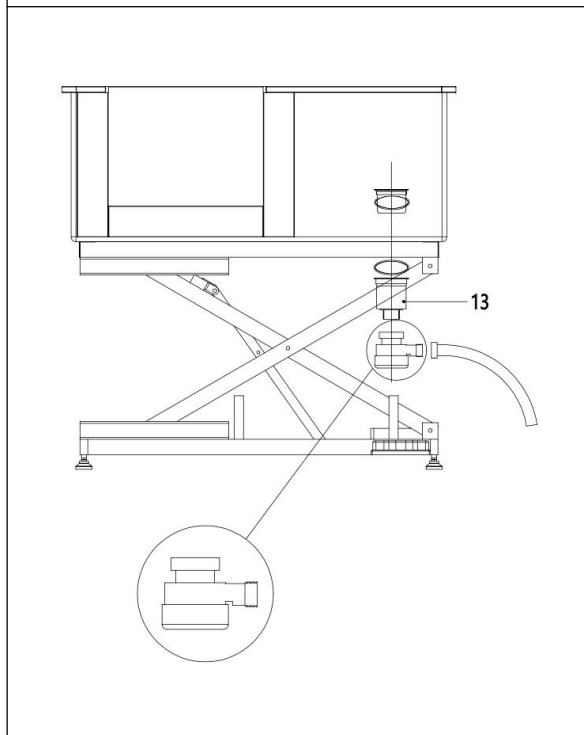

④ Montera silen,
Se till att avloppsröret är vänt utåt så att det inte komprimeras när vevlagret sänks ner.
Varning: Se till att de justerbara fötternas djup inte är mindre än 12 mm och försök att skruva fast de fyra justerbara fötterna på samma djup. Dra åt reservmuttern under installationen och justera den senare. Kontrollera också om det genomskinliga locket till avloppet är åtdraget.

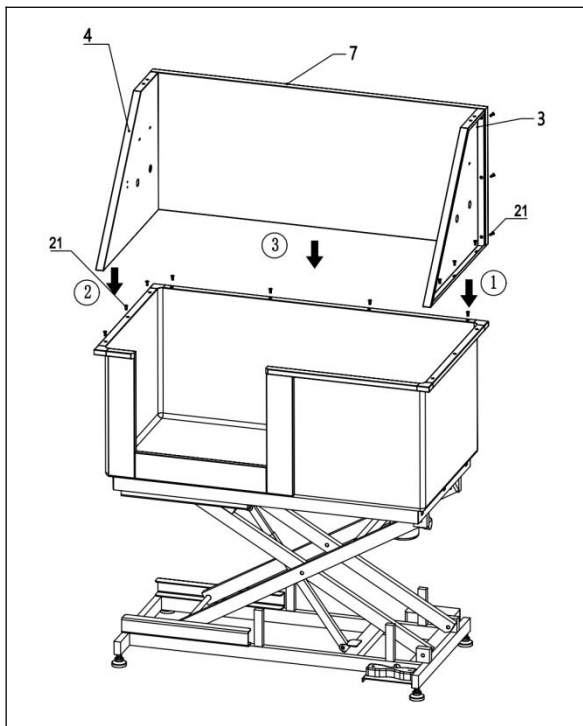

⑤ Använd skruven för att fästa vänster och höger sidobräda, använd sedan skruven för att fästa bakpanelen och använd skruven sist för att fästa sidobrädan och bakbrädan.

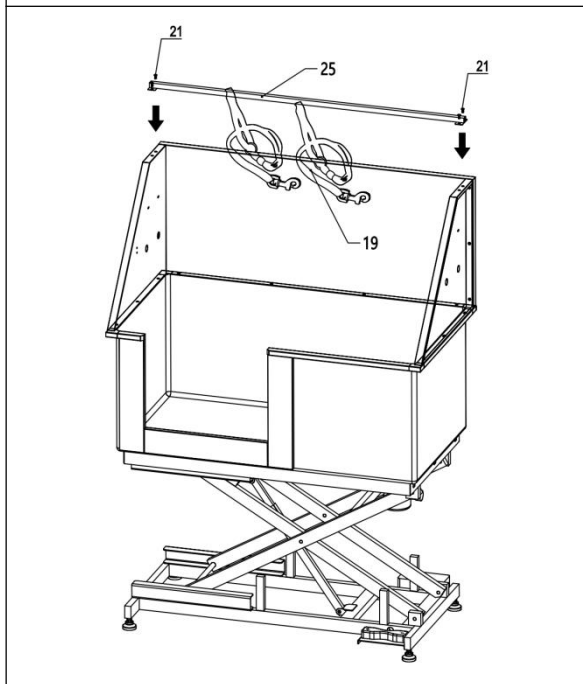

⑥ Använd skruven för att fästa tvärstaget på vänster och höger sidopanel och montera sedan lyftselen.

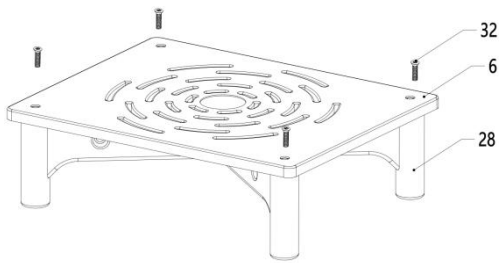

⑦ Montera handtaget på vattenfilterplattan

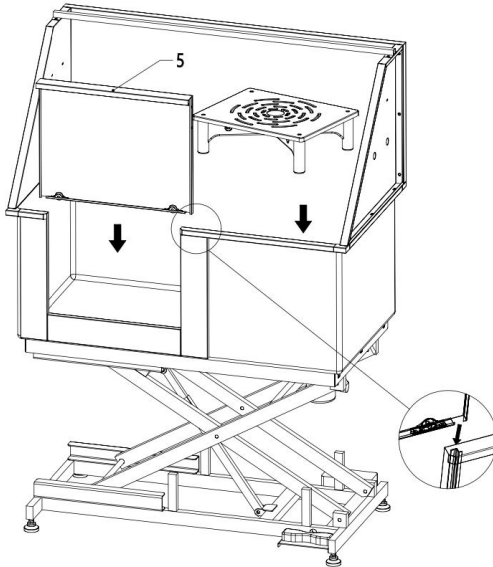

⑧ Montera dörren och vattenfilterplattan

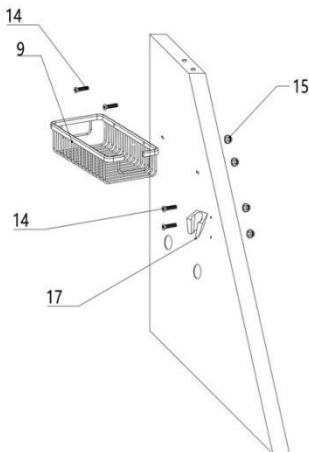

⑨ Använd skruv och sexkantsmutter för att montera förvaringskorgen och duschfästet på höger sidopanel.

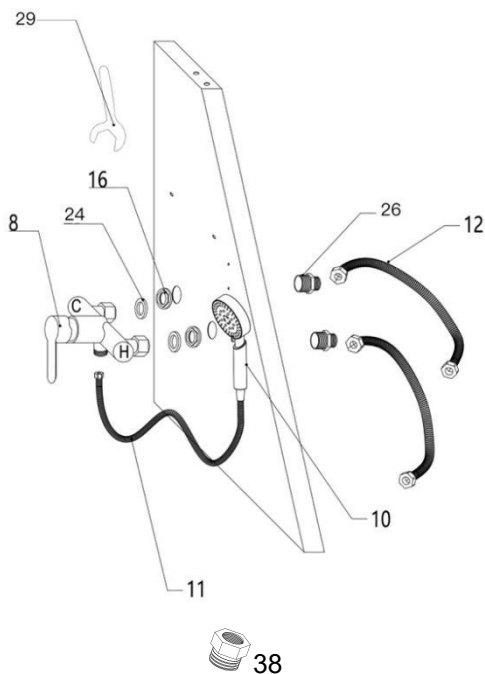

⑩ Installera omkopplare för varm- och kallvattendusch och vatteninlopp.

Varning: Innan du gör detta, se till att din vattenkälla är på vänster eller höger sida av badkaret och välj installationsriktningen för kranströmbrytaren.

Steg 1: För den raka helkopparkontakten genom sidopanelen (1/2"-änden utåt), skruva fast muttern i den andra änden av kontakten och skruva fast den med en nyckel.

Steg 2: Rikta in kranströmbrytaren med kontakten, dra sedan åt de två muttrarna på strömbrytaren och kontrollera att tätningssringen inuti muttern är intakt.

Steg 3: Anslut slangen vid vatteninloppet och duschslangen vid kranens utlopp. Var också uppmärksam på att tätningssringen inuti muttern är intakt när du drar åt muttern.

Steg 4: Den andra änden av slangen är ansluten till vattenkällan. Var uppmärksam på markeringen för varmt och kallt vatten på kranströmbrytaren. "H" representerar varmvatten. Anslut slangen på denna sida till varmvattenkällan, medan den andra sidan är ansluten till kallvattenkällan. Var också uppmärksam på om tätningssringen inuti slangändens mutter är intakt.

Varning: Inloppsslangen är endast 600 mm lång. Om du vill förlänga den måste du köpa den separat (kaliber: 20 mm).

Varning: Använd tätningstejp vid montering av muttern. Det kan göra installationen mer tät och bidra till att förhindra vattenläckage vid skarven.

Varning : Avgör om adaptern ska installeras enligt de faktiska specifikationerna för vattenröret.

DIMENSIONS AND PARAMETERS

Vänster dörr

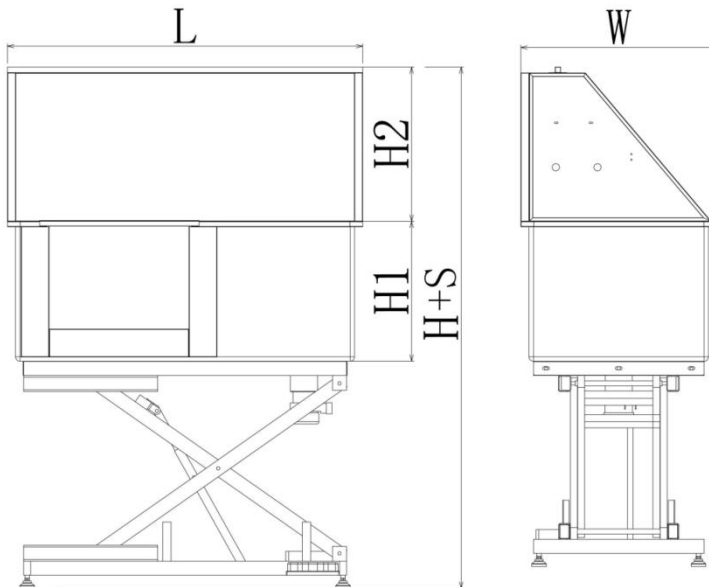

Höger dörr

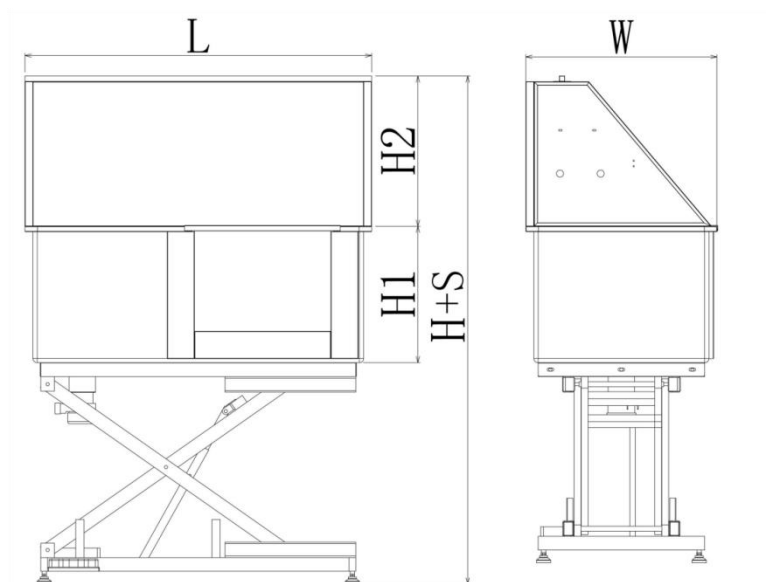

Modell#	L (mm)	H (mm)	S (mm)	H1 (mm)	H2 (mm)	V (mm)	NV (kg)
K1E01 027-U	1270	1295	565	500	530	700	79,7
K1E01 028-U	1270	1295	565	500	530	700	79,7
K1E01 027-E	1270	1295	565	500	530	700	79,7
K1E01 028-E	1270	1295	565	500	530	700	79,7
K1E01 027-A	1270	1295	565	500	530	700	79,7
K1E01 028-A	1270	1295	565	500	530	700	79,7

Modell	K1E01027 -U K1E01028-U	K1E01027 -E K1E01028-E	K1E01027 -A
--------	---------------------------	---------------------------	----------------

			K1E0102 8-A
Dimensionera:	L1270xB700xH 1295 (min)		
Resa	560 mm		
Lastkapacitet:	1 50 kg/330 lb		
Kontaktstandard	Amerikansk kontakt	eurokontakt	Australisk kontakt
Överbelastningsindikation	Ja	Ja	Ja
Driva:	50W	90W	90W
Spänning:	AC1 20V	AC2 20–240 V	AC2 20–240 V

OVERLOAD INDICATION

Den elektriska tryckstången är utrustad med överströms- och överhettningsskydd. När strömmen är för stor eller temperaturen är för hög, startar styrenheten skyddsåtgärderna och slutar fungera. Efter att systemet har vilat återgår styrenheten automatiskt till det normala.

Det rekommenderas att arbeta i 2 minuter. Ta en paus i 18 minuter, vilket kan förhindra att systemet går in i skyddsläge och påverka det normala arbetet.

FOOT BUTTON FUNCTIONS

Knappfunktioner

1. ”+”-knapp: Genom att trycka på knappen “+” ökas höjden.
2. ”-” -knapp: Genom att trycka på “-” minskas höjden.

OPERATION

1. Se till att vattenrörsanslutningen är korrekt och att vattnet flödar normalt. (Anslut varm- och kallvattenrören enligt varm- och kallvattenskytlarna på

kranströmbrytaren)

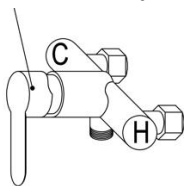

"C": Kallt vatten; "H": Varmt vatten

2. Sänk badkaret till den lägsta höjden, öppna dörren och låt husdjuret gå ner i badkaret själv eller håll husdjuret inuti badkaret själv, stäng sedan dörren.
3. Börja bada.
4. Efter badet, låt vattnet ur badkaret rinna ut och ta ut djuret.
5. Rengör badkaret med en trasa.

MAINTENANCE

1. Mellan användningarna bör badkaret rengöras med en mjuk trasa eller svamp och ett mildt rengöringsmedel.
2. Var noga med att regelbundet rengöra avloppets hår för att undvika igensättning.
3. Rengör det genomskinliga locket till avloppet regelbundet . Efter demontering är det lätt att rengöra, precis som en mutter. Var försiktig så att tätningsringen inte lämnas kvar när du monterar tillbaka det.

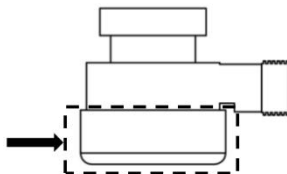

CARE INSTRUCTIONS

Placera inte badkaret på en ojämn yta.

Tappa eller behandla inte badkaret illa.

Överbelasta inte vågen. Det kommer att skada den permanent!

Om maskinen inte kan lyftas normalt, koppla ur strömförsörjningen och kontrollera om kabelanslutningen är lös.

Kranen läcker, kontrollera om den vattentäta gummipluggen är monterad.

Om den är skadad måste den bytas ut i tid.

Säkerhetsinformation



Warning

Allmänna säkerhetsinstruktioner

- Felaktig installation och/eller användning kan leda till egendomsskador eller personskador på dig själv eller ditt husdjur. Följ instruktionerna noggrant och kontakta kundtjänst eller en lokal entreprenör om någon punkt är förvirrande, för svår för dig att göra själv eller kräver särskilda modifieringar för ditt hem. Spara dessa instruktioner för framtida referens. Ge dem till alla som kommer att använda den här enheten och ge dem enheten om den någonsin ges eller säljs till en tredje part.
- Använd ENDAST detta badkar för det avsedda ändamålet, att bada medelstora husdjur som katter och hundar.
- ANVÄND INTE produkten till husdjur som överskrider produktens viktkapacitet, vars predisposition blir våldsam vid kontakt med vatten, eller vars fysiologiska egenskaper omöjliggör säker regelbunden badning (t.ex. chinchillaråtta).
- Använd ALDRIG detta badkar för människor, särskilt inte barn, och låt dem ALDRIG leka på eller med det.
- SPRING INTE och låt INTE andra springa i området runt badkaret. Låt inte barn eller husdjur vistas under badkaret. Begränsa åtkomsten till området om det behövs.
- Se till att alla komponenter och fästelement är intakta och ordentligt åtdragna före användning. Använd inte badkaret om någon del är skadad eller visar tecken på funktionsfel. Reparera eller byt ut problematiska

komponenter före vidare användning. Byt ALDRIG ut några delar mot icke-identiska.

- Rådfråga en veterinär före användning om ditt husdjur kan ha en sjukdom eller ett tillstånd, såsom hudallergier, som kan förvärras av bad. Använd endast i enlighet med veterinärens rekommendationer (t.ex. med hjälp av specialiserade medicinska schampon).
- Var uppmärksam på ditt husdjurs humör när du använder badkaret. Om ovilja är oundviklig, vidta försiktighetsåtgärder för att förhindra att husdjuret skadar dig, sig själv eller andra under badet.

Ge en belöning efteråt.

- Belasta ALDRIG detta badkar med mer än 130 kg. Var särskilt försiktig för större djur så att de inte hoppar eller rör sig på ett sätt som orsakar våldsamma stötar, eftersom detta kan överskrida denna kapacitet.
- Lämna INTE detta badkar utan uppsikt under användning.

Elektriska säkerhetsinstruktioner

- Se till att alla eluttag och exponerade elanslutningar i närheten är minst 3 meter från badkaret eller helt skyddade från eventuella stänk under badet. ANVÄND INTE laddare eller förlängningssladdar närmare än detta avstånd utan att liknande skydd.
- Elektriska apparater som elektriska transformatorer, tv-apparater, lampor och telefoner ska alltid vara minst 2 m från badkaret. För i synnerhet aldrig en laddande mobiltelefon nära badkaret och låt aldrig någon elektrisk apparat placeras eller användas på ett sådant sätt att den under några omständigheter kan falla i vattnet.
- För extra säkerhet, installera badkaret minst 2 m från andra ledande metallytor för att minska risken för elektriska stötar från vattenstänk. Alla metallytor som närmar sig detta bör vara permanent förbundna med en särskild kopplingsdosa med en solid kopparledare som är minst 3,3 m tjock.

Instruktioner för vattensäkerhet

- Installera ENDAST detta badkar på fasta, jämna och halkfria ytor som

kan bära dess vikt medan det är fyllt med ditt husdjur och vatten. Ytorna måste vara ogenomträngliga för fuktskador och omgivningen måste kunna hantera den förväntade fuktigheten som skapas av vattnet.

- Ett tillräckligt dräneringssystem bör finnas för att säkert hantera eventuellt överflöde och för att möjliggöra enkel tömning av badkaret.
- Se till att vattenförsörjningen till badkaret är avstängd under installationen.
- Låt ALDRIG vattennivån stiga över ditt husdjurs haka under användning.
- Ställ INTE upp eller lämna detta badkar i temperaturer under 0 °C. Slå inte på duschen om det finns någon risk för att vattnet i slangarna har frusit.
- TILLSÄTT INTE andra kemikalier än vanliga milda tvålar och schampon för husdjur i badvattnet. Efter användning, applicera endast giffritt rengöringsmedel på badkarets insida och skölj bort det helt. Använd endast husdjurssäkra och giffria desinfektionsmedel för sterilisering.
- LÅT INTE smutsigt och stillastående vatten stå kvar i badkaret under en längre tid. Töm, rengör och torka badkaret helt efter varje användning.

Instruktioner för värmesäkerhet

- Tillräcklig ventilation bör tillhandahållas för att säkert hantera förväntad värme och fuktighet.
- Vattentemperaturen bör vara nära ditt husdjurs kroppstemperatur. Vatten som är antingen för kallt eller för varmt orsakar obehag, kan irritera ditt husdjurs hud och kan till och med orsaka skador eller sjukdom. Innan användning, lär dig om lämpliga vattentemperaturer för att bada ditt husdjur. För bästa resultat, ställ in varmvattenberedarens maximala temperatur därefter om möjligt. Om du tillsätter förvämt vatten, se till att det ligger inom det temperaturintervall som är lämpligt för ditt husdjur innan du låter ditt husdjur komma in.

