

Instrukcja obsługi



M131 wersja 1.2

Inteligentny kontroler pomp

UWAGA! Przed przystąpieniem do eksploatacji zapoznaj się z instrukcją obsługi. Ze względów bezpieczeństwa do obsługi urządzenia dopuszczone są tylko osoby znające dokładnie instrukcję obsługi.

Spis treści

	Informacje ostrzegawcze.....	3
	Środki ochronne.....	4
	Wymagania środowiskowe.....	5
	Wstęp.....	6
	Zastosowanie.....	6
	Główne cechy:.....	7
	Parametry techniczne.....	7
	Wymagania środowiskowe.....	8
	Elementy kontrolera.....	9
	Budowa.....	10
	Wyświetlacz LCD.....	10
	Opis ikon wyświetlających się na ekranie LCD.....	10
	Instalacja.....	11
	Podłączenie elektryczne do linii źródła zasilania i pompy elektrycznej.....	11
	Ustawienia i kalibracja.....	12
	Ustawienia przełącznika funkcyjnego.....	12
	Parametry kalibracji: ustawianie i usuwanie.....	13
	Usuwanie wcześniejszych parametrów kalibracji.....	14
	Połączenie elektryczne.....	15
	Instalacja sond poziomu wody i pływaka.....	15
	Elektryczne połączenie dla innych zastosowań.....	16
	Kontrola pracy pompy poprzez kontrolę ciśnienia prowadzoną przez wyłącznik ciśnieniowy i zbiornik hydroforowy.....	21
	Odwadnianie przy kontroli poziomu płynów przez płwak i sondy poziomu.....	25
	Podstawowe działania.....	28
	1. Przełączanie do trybu MANUAL.....	28
	2. Przełączanie do trybu AUTO.....	28
	3. Ochrona pompy.....	28
	Rozwiązywanie problemów.....	29
	Konserwacja i przechowywanie.....	30
	Zadbajmy o nasze środowisko!.....	31
	Utylizacja zużytego produktu.....	31
	Deklaracja zgodności WE moduł A.....	32
	KARTA GWARANCYJNA.....	33



Konieczność zapoznania się z instrukcją obsługi



Niebezpieczeństwo porażenia prądem



Niebezpieczeństwo uszkodzenia urządzenia



Każde zastosowanie urządzenia, inne niż zastosowanie zgodne z przeznaczeniem, to przewidywalne nieprawidłowe zastosowanie urządzenia.



Niniejsza instrukcja zawiera instrukcje dotyczące instalacji, parametrów roboczych, rutynowej konserwacji, diagnostyki usterek, uwagi dotyczące bezpieczeństwa itp. Dotyczy tylko pompy wodnej. Dla własnego bezpieczeństwa prosimy o uważne przeczytanie instrukcji przed instalacją i obsługą.

Informacje ostrzegawcze

Ostrzeżenie!



Symbol „niebezpieczeństwo” stosowany przy uwagach, których nieprzestrzeganie może powodować niebezpieczeństwo dla życia lub zdrowia ze strony instalacji elektrycznej. Przed przystąpieniem do czynności oznaczonych tym symbolem, przewód zasilający pompę musi być odłączony od zasilania elektrycznego.

Ostrzeżenie!



Symbol „niebezpieczeństwo” stosowany przy uwagach, których nieprzestrzeganie może powodować niebezpieczeństwo dla życia lub zdrowia.



Nieprzestrzeganie zasad zawartych w niniejszej instrukcji spowoduje zagrożenie wybuchem lub zapłonem.

Uwaga!



Symbol zastosowany przy uwagach, których nieprzestrzeganie może powodować ryzyko uszkodzenia urządzenia oraz niebezpieczeństwo dla życia lub zdrowia.



Przed instalacją i obsługą tego produktu prosimy o uważne przeczytanie niniejszej instrukcji instalacji i obsługi, aby uniknąć niepotrzebnych strat.

Uwaga!

Instrukcja obsługi stanowi podstawowy element umowy kupna–sprzedaży. Nieprzestrzeganie przez użytkownika zaleceń zawartych w instrukcji obsługi stanowi niezgodność z umową i wyklucza jakiegokolwiek roszczenia wynikające z ewentualnej awarii urządzenia będącej efektem niezgodnego z zaleceniami użytkownika.

Producent nie ponosi odpowiedzialności za błędy w funkcjonowaniu urządzenia, jeżeli zostało ono źle podłączone, uszkodzone, zmodyfikowane i/lub użyte w celu nie mieszczącym się w zakresie rekomendowanych prac lub niezgodnie ze wskazaniami zawartymi w niniejszej instrukcji. Producent nie ponosi również odpowiedzialności za możliwe błędy w instrukcji obsługi powstałe na skutek błędów w druku lub podczas kopiowania. Producent zastrzega sobie prawo do wprowadzania wszelkich modyfikacji do produktu, które może uznać za potrzebne i użyteczne, a nie wpływające na jego podstawową charakterystykę.

Firma DAMBAT nie ponosi odpowiedzialności za uszkodzenie urządzenia, mienia a także obrażenia osób na skutek niestosowania zaleceń zawartych w instrukcji w tym nieprawidłowego doboru urządzenia, montażu niezgodnego z instrukcją, z obowiązującymi normami oraz przepisami krajowymi, niewłaściwej konserwacji urządzenia oraz całego systemu.

Niniejszy sprzęt nie jest przeznaczony do użytkowania przez osoby (w tym dzieci), których zdolności fizyczne, sensoryczne, umysłowe lub brak doświadczenia i wiedzy uniemożliwia im bezpieczne korzystanie z urządzenia bez nadzoru lub instrukcji.

Środki ochronne

Ostrzeżenie!



Należy uważnie przeczytać niniejszą instrukcję przed podjęciem jakichkolwiek działań. Należy zachować niniejszą instrukcję, aby móc z niej skorzystać w przyszłości.



- Przed dokonaniem jakiegokolwiek instalacji lub wykonywaniem jakiegokolwiek operacji kontroler musi zostać odłączony od źródła zasilania.
- Nie otwierać pokrywy podczas pracy kontrolera.
- Nie wkładać kabli, metalowych drutów itp. do kontrolera.
- Nie oblewać kontrolera wodą lub innymi płynami.
- Należy zwracać uwagę na dzieci, aby nie bawiły się sprzętem.



- Nieprzestrzeganie zasad bezpieczeństwa może spowodować uszkodzenie sprzętu, obrażenia obsługi lub innymi stratami materialnymi. W przypadku nieprzestrzegania zasad bezpieczeństwa zawartych w niniejszej instrukcji obsługi producent nie ponosi żadnej odpowiedzialności za możliwe straty po stronie użytkownika.



- Sprawdź, czy opakowanie nie jest uszkodzone, a dane na tabliczce znamionowej są zgodne z zamówieniem. Sprawdź, czy urządzenie nie jest uszkodzone mechanicznie, np. w transporcie. Nie podłączaj urządzenia, jeżeli uszkodzenie jest widoczne.

Uwaga!



- Połączenia hydrauliczne i elektryczne powinny zostać wykonane przez kompetentnego, wyszkolonego i wykwalifikowanego specjalistę.
- Osoba, która będzie dokonywała montażu, regulacji, użytku, konserwacji lub demontażu musi posiadać odpowiednie kwalifikacje zarówno mechaniczne, jak i elektryczne.



- Nigdy nie podłączaj prądu zmiennego do terminali wyjściowych UVW.
- Upewnij się, że specyfikacje dotyczące silnika, kontrolera i zasilania są kompatybilne.
- Przed instalacją lub konserwacją wyłącz dopływ energii elektrycznej. W innym wypadku istnieje ryzyko porażenia prądem.
- Urządzenie może być podłączone tylko do sieci elektrycznej posiadającej sprawne uziemienie. Upewnij się, że uziemienie jest właściwe i niezawodne.
- Sprawdź, czy zasilanie elektryczne jest zgodne z instrukcją. Nieprawidłowe grozi porażeniem prądem lub pożarem.
- Przy wykryciu anormalnych zachowań urządzenia natychmiast odłącz je od prądu. Inaczej może grozić porażeniem prądem lub pożarem.
- Nie dotykaj żadnych części w układzie elektrycznym gołymi ani mokrymi rękami, gdy urządzenie podłączone jest do prądu. Istnieje ryzyko porażenia prądem.
- W urządzeniu nie mogą być pozostawione żadne metalowe przedmioty. Istnieje ryzyko porażenia prądem lub pożaru.
- Odsłonięte części układu elektronicznego powinny zostać zabezpieczone taśmą izolacyjną. Istnieje ryzyko porażenia prądem.

Wymagania środowiskowe

- Nie instaluj ani nie obsługuj urządzenia, jeśli jest zniszczone lub brakuje w nim podzespołów. Istnieje ryzyko pożaru lub porażenia prądem obsługującego.
- Zainstaluj urządzenia tak, aby ewentualna nieszczelność instalacji nie spowodowała zalania urządzenia wodą. Urządzenie musi być chronione przed wodą, w tym atmosferyczną. Nie wolno instalować urządzenia w pomieszczeniach narażonych na dużą wilgotność powietrza. Istnieje ryzyko zniszczenia mienia.
- Urządzenie powinno być instalowane i przechowywane w temperaturze pokojowej, w miejscu suchym, chłodnym i z dobrą wentylacją.
- W wysokich temperaturach lub latem niezbędna jest dobra wentylacja, aby uniknąć skroplin i rosy. Istnieje ryzyko zniszczenia mienia.

Uwaga! Nie instalować kontrolera w warunkach opisanych poniżej:



Warunki zewnętrzne mają bezpośredni wpływ na działanie i niezawodność urządzenia. Z tego względu muszą być spełnione następujące warunki:

- Instaluj w miejscu stabilnym i nienarażonym na wstrząsy
- Instaluj z dala od substancji żrących i gazów wybuchowych oraz od środków wywołujących korozję
- Dopuszczalny zakres temperatury otoczenia: od -25°C do +55°C
- Unikaj miejsc narażonych na korozję spowodowaną solą
- Używaj tylko wewnątrz pomieszczenia
- Instaluj w miejscach suchych i o dobrej wentylacji
- Instaluj z dala od materiałów łatwopalnych i ich oparów

Wstęp

Dziękujemy za wybór naszych produktów. Zapewniamy naszym klientom miłą i kompetentną obsługę.

Inteligentny kontroler pompy, model M131 jest łatwym w użyciu urządzeniem kontrolnym i zabezpieczającym do bezpośredniego podłączenia trójfazowych pomp głębinowych, pomp powierzchniowych, pomp zatapialnych itp. o mocy od 0,75 KW do 7,5 KW (od 1 HP do 10 HP).

Model M131 ma wiele trybów operacyjnych przez adaptację do różnych instalacji elektrycznych. Jego ważną cechą, która odróżnia go od popularnych urządzeń kontrolnych typu on/off jest możliwość zabezpieczenia pompy przed suchobiegiem bez konieczności instalacji sond/czujników w studni.

Specjalna konstrukcja sprawia, że kontroler M131 jest doskonałym, niezawodnym i niezwykle czułym zabezpieczeniem przed suchobiegiem bez konieczności instalacji sond/czujników w studni.

Niniejsza instrukcja stworzona została z myślą o użytkownikach, aby ułatwić im prawidłową obsługę Inteligentnego kontrolera pompy, model M131. Informacje zawarte w niniejszej instrukcji mogą ulec zmianie bez uprzedniego powiadomienia.

Aby zapewnić prawidłowe i bezpieczne użytkowanie Inteligentnego kontrolera pompy, model M131 i uniknąć ewentualnych uszkodzeń urządzenia oraz sytuacji niebezpiecznych dla użytkowników, prosimy o uważne przeczytanie poniższych wskazówek przed instalacją i obsługą urządzenia.

Zastosowanie

Model M131 jest przydatny we wszystkich przypadkach, kiedy jest potrzebna kontrola i ochrona pojedynczej pompy zarządzającej automatycznym włączaniem i wyłączeniem przez różne instalacje elektryczne.

Przewidywane typowe użycie:

- domy
- mieszkania
- domki wakacyjne
- gospodarstwa rolne
- zaopatrywanie w wodę ze studni
- nawadnianie szklarni, ogrodów, pól
- zbieranie i wykorzystywanie deszczówki
- urządzenia przemysłowe
- szamba / zbiorniki ściekowe

Parametry techniczne

Główne cechy:

- Wbudowany przełącznik funkcyjny współpracujący z:
 - Pływakami
 - Sondami poziomu wody
 - Włącznikami ciśnieniowymi i zbiornikami hydroforowymi
- Automatyczne wyłączenie pompy na wypadek braku wody, chroni przed suchobiegiem bez konieczności instalacji pływaków lub sond poziomu wody.
- Przełącznik trybów AUTO/MANUAL
- Ekran LCD wyświetlający aktualny stan funkcjonowania pompy
- Ochrona pompy przed wieloma usterkami
- Przycisk kalibracji
- Włączanie i wyłączanie pompy zgodnie z ustawieniami różnych poziomów wody lub ciśnienia

Poniższa tabela pokazuje główne parametry techniczne modelu M131

Podstawowa charakterystyka techniczna	
Charakterystyka kontroli	podwójna kontrola poziomu płynu
	kontrola ciśnienia
Metoda kontroli	manualna / automatyczna
Charakterystyka kontroli poziomu płynu	impuls elektrody sondy lub pływaka
Charakterystyka kontroli ciśnienia	wyłącznik ciśnieniowy i zbiornik ciśnieniowy
Podstawowe dane techniczne	
Znamionowa moc wyjściowa	0,37 – 4 kW (0,5 HP – 5,5 HP) 5,5 – 7,5 kW (7,5 HP – 10 HP)
Znamionowe napięcie wejściowe	AC 380-400 V~3/50 Hz (prąd trójfazowy)
Wyzwalany czas reakcji przy przeciążeniu	5 s – 5 min.
Wyzwalany czas reakcji przy braku fazy	<2 s
Wyzwalany czas reakcji przy zwarciu	<0,1 s
Wyzwalany czas reakcji przy zbyt wysokim / zbyt niskim napięciu	<5 s

Wymagania środowiskowe

Wyzwalany czas reakcji przy suchym przebiegu	6 s
Czas wznowienia przy przeciążeniu	30 min.
Czas wznowienia przy zbyt wysokim / zbyt niskim napięciu	5 min.
Czas wznowienia po suchobiegu	30 min.
Poziom napięcia wyzwolenia przy zbyt wysokim napięciu	437 V
Poziom napięcia wyzwolenia przy zbyt niskim napięciu	301 V
Odległość transferu poziomu płynu	≤1000 m
Funkcja ochrony	suchobieg przeciążenie nagły skok napięcia zbyt wysokie napięcie zbyt niskie napięcie brak fazy przeciążona pompa zwarcie
Podstawowe dane dotyczące instalacji	
Optymalna temperatura	-25°C – +55°C
Optymalna wilgotność	20% – 90% RH
Stopień ochrony	IP22
Pozycja instalacji	pionowa
Wymiary jednostki (dł./szer./wys.)	17/15,5/8,5 cm
Waga jednostki (netto)	905 g

Elementy kontrolera

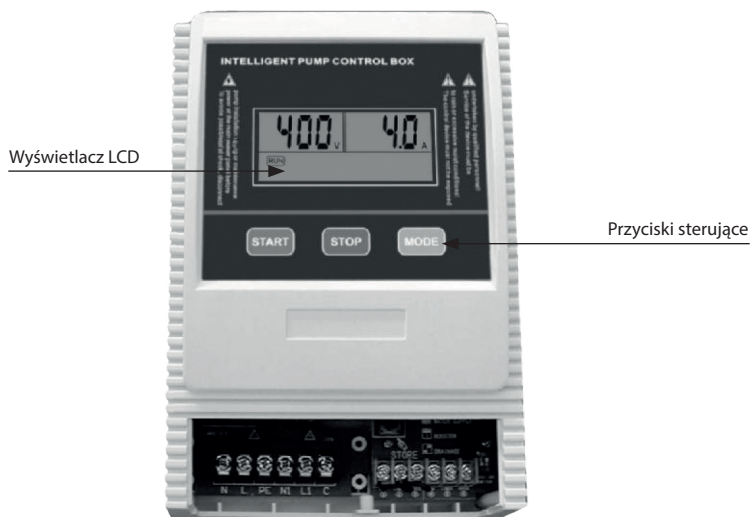

Główny terminal podłączeniowy z wejściami do zasilania zewnątrz oraz wejściami do podłączenia pompy

Terminal kontrolny służący do podłączenia sond poziomu, pływaków, wyłączników ciśnieniowych



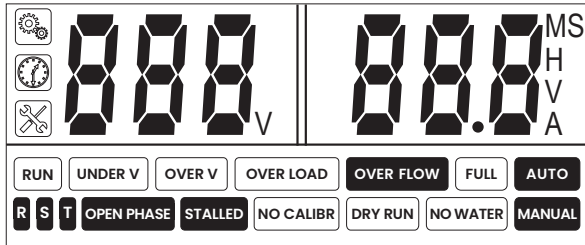

Budowa

Wyświetlacz LCD



Opis ikon wyświetlających się na ekranie LCD

Ikona	Znaczenie / Opis
	Ikona konfiguracji parametrów pompy; kiedy się pojawia, skrzynka kontrolna pompy jest w manualnym trybie ustawiania parametrów.
	Ikona wyświetlania czasu; kiedy się pojawia, oznacza to, że skrzynka kontrolna pompy wyświetla jakiś parametr dotyczący czasu, np. czas suchobiegu pompy (jednostka: sekunda), odliczanie, itp.
	Ikona usterki pompy; kiedy się pojawia, oznacza to, że skrzynka kontrolna pompy wyświetla informację o usterce.
V	Napięcie
M	Minuty
S	Sekundy
H	Godziny
A	Ampery

Podłączenie elektryczne do linii źródła zasilania i pompy elektrycznej

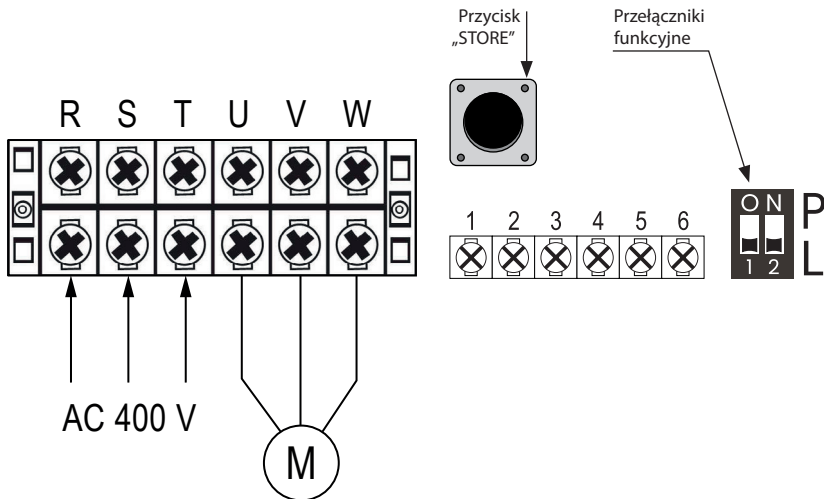

Uwaga!



NIEBEZPIECZEŃSTWO! Ryzyko porażenia prądem.

Przed dokonaniem jakiegokolwiek instalacji lub wykonywaniem jakiegokolwiek operacji urządzenie M131 musi zostać odłączone od źródła zasilania; należy także odczekać 2 minuty przed jego otwarciem.



Nigdy nie podłączać prądu zmiennego do terminali wyjściowych U V W.



Nie wkładać kabli, metalowych drutów itp. do kontrolera.



Upewnić się, że specyfikacje dotyczące silnika, kontrolera i zasilania są kompatybilne.



Połączenia hydrauliczne i elektryczne powinny zostać wykonane przez kompetentnego, wyszkolonego i wykwalifikowanego specjalistę.

Ustawienia i kalibracja

Ustawienia przełącznika funkcyjnego

Użytkownicy pompy mogą ustawić przełącznik funkcyjny tak, aby spełniał różne wymagania. Przed ustawianiem przełącznika funkcyjnego, urządzenie M131 musi zostać odłączone od źródła zasilania, a po zakończeniu ustawiania należy ponownie podłączyć zasilanie i obserwować ikony wyświetlające się na ekranie LCD zgodnie z następującą listą.

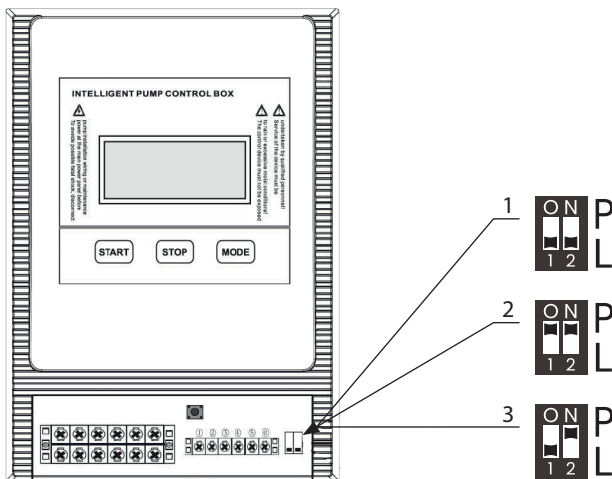

Nr	Pozycja przełącznika	Grafika	Zastosowanie
1			Stosowane przy kontroli poziomu płynu przez pływak lub sondy poziomu wody w zbiorniku, do którego pompujemy.
2			Stosowane przy zaopatrywaniu w wodę przez kontrolę ciśnienia przez wyłącznik ciśnieniowy i zbiornik ciśnieniowy
3			Stosowane przy kontroli poziomu płynu przez pływak lub sondy poziomu wody w zbiorniku, z którego pompujemy.

Ustawienia i kalibracja

Parametry kalibracji: ustawianie i usuwanie

Aby osiągnąć najlepszy poziom ochrony pompy, istotne jest, żeby parametry kalibracji zostały ustawione bezzwłocznie po udanej instalacji lub konserwacji pompy.

Ustawianie parametrów kalibracji

- Nacisnąć przycisk MODE, aby włączyć tryb manualny. Upewnić się, że pompa nie pracuje; ekran LCD wyświetla co następuje:

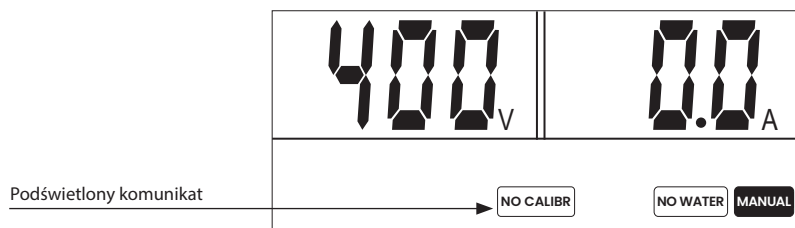

- Nacisnąć przycisk START, aby uruchomić pompę, potwierdzić, że pompa i rurociągi pracują normalnie (włączając w to napięcie, natężenie, itp.); ekran LCD wyświetla co następuje:



- Nacisnąć przycisk STORE; urządzenie M131 wyda dźwięk „Pi” i zacznie 20-sekundowe odliczanie; ekran LCD wyświetla co następuje:

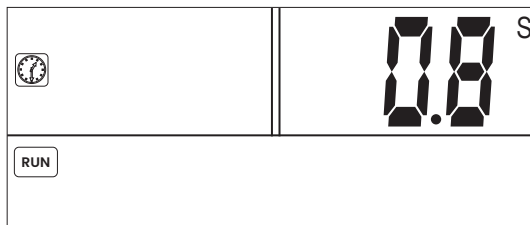

Ustawienia i kalibracja

- Pompa przestaje pracować, a kalibracja parametrów jest zakończona; ekran LCD wyświetla co następuje:

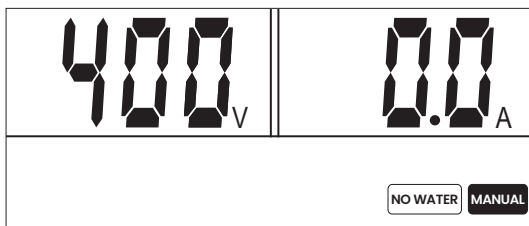

Urządzenie M131 jest gotowe do użycia.

Usuwanie wcześniejszych parametrów kalibracji

Kiedy pompa została przeinstalowana po konserwacji lub została zainstalowana nowa pompa, użytkownik musi usunąć wcześniejsze parametry kalibracji i ustawić nowe.

Usuwanie parametrów kalibracji

- Nacisnąć przycisk MODE, aby włączyć tryb manualny. Upewnić się, że pompa nie pracuje; ekran LCD wyświetla co następuje:

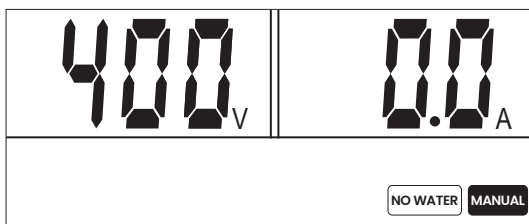

- Nacisnąć przycisk STOP i przytrzymać aż urządzenie M131 wyda dźwięk „Pi”. W ten sposób urządzenie przywróci ustawienia domyślne ustawienia fabryczne; ekran LCD wyświetla co następuje:

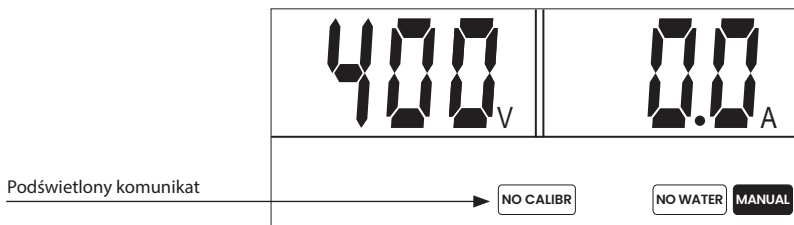

Połączenie elektryczne

Instalacja sond poziomu wody i pływaka

Instalacja sond poziomu wody

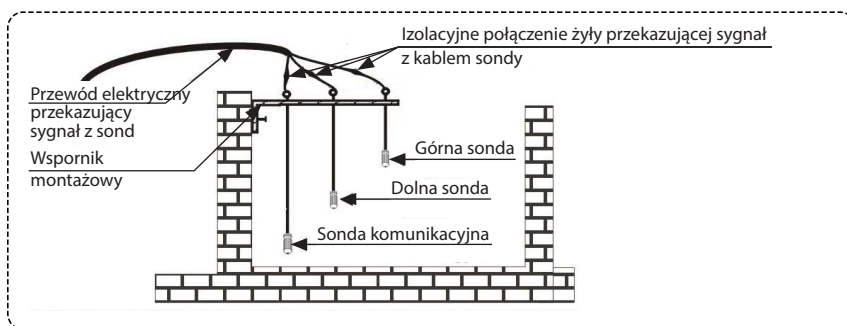

W przypadku wysokiego ryzyka wyładowań elektrycznych (błyskawic) lub kiedy woda w studni, zbiorniku lub szambie jest bardzo brudna, zaleca się zamiast sond poziomu wody użycie pływaka.

Instalacja pływaka

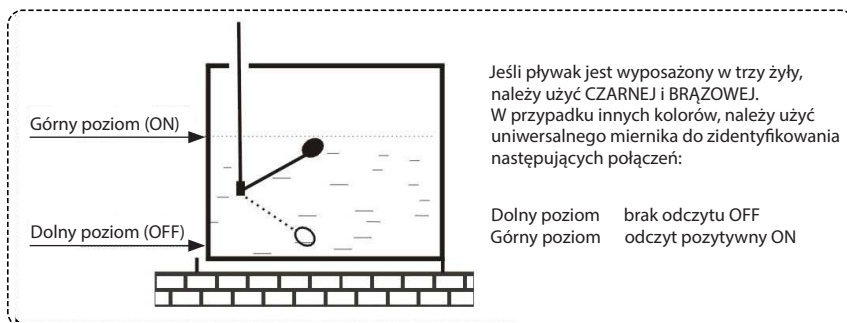

Nie umieszczać kabli sond, przewodów pływaków lub kabli sygnałowych w metalowych rurach. Należy użyć rur PCV lub PE.

Połączenie elektryczne

Elektryczne połączenie dla innych zastosowań

Dostarczanie wody przez kontrolę poziomu płynu poprzez pływak lub sondę poziomą wody.

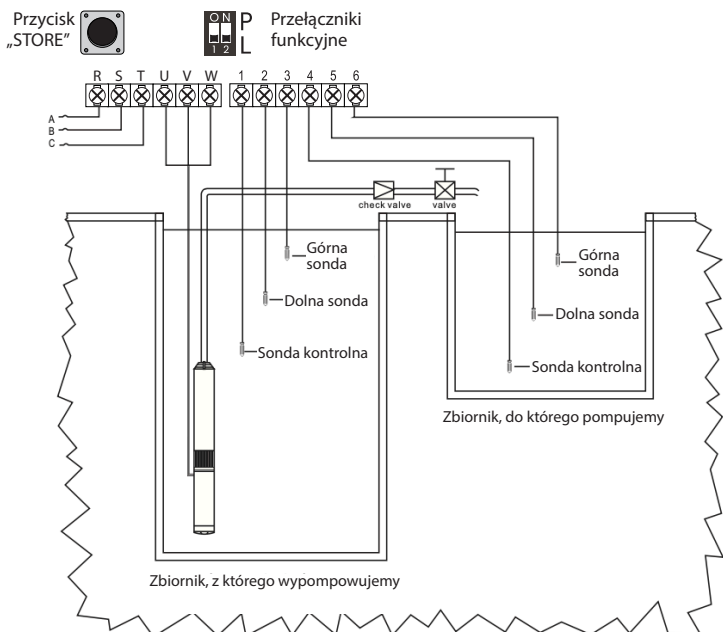
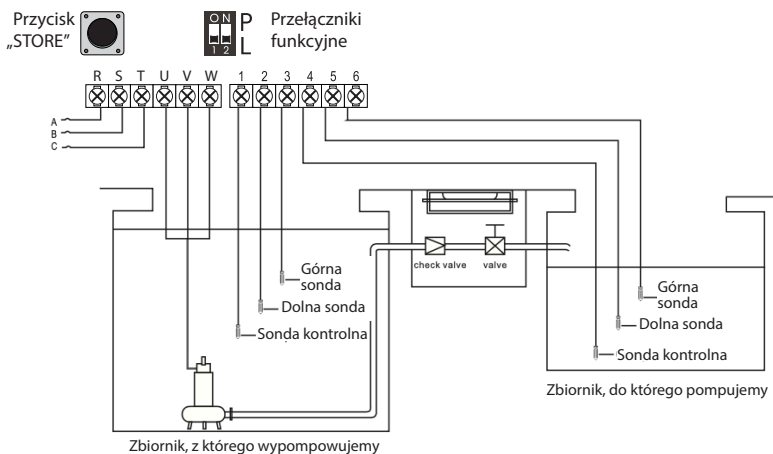

Połączenie elektryczne

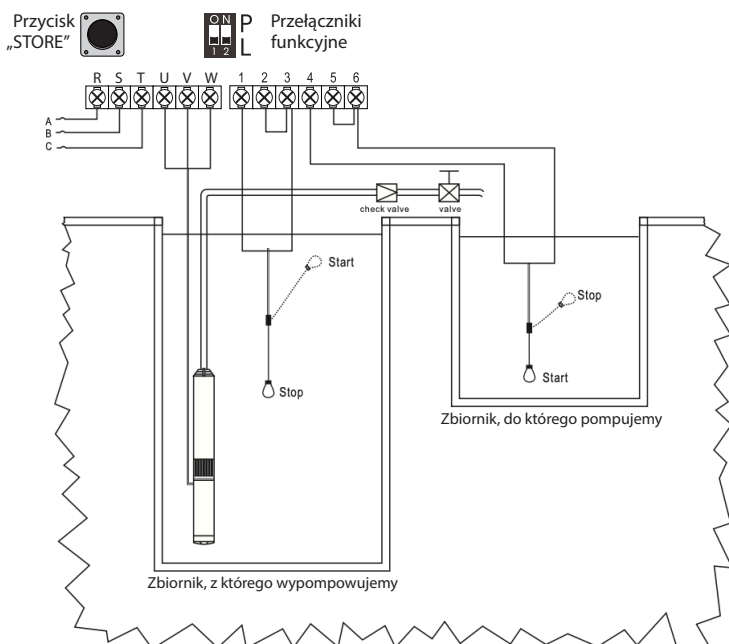
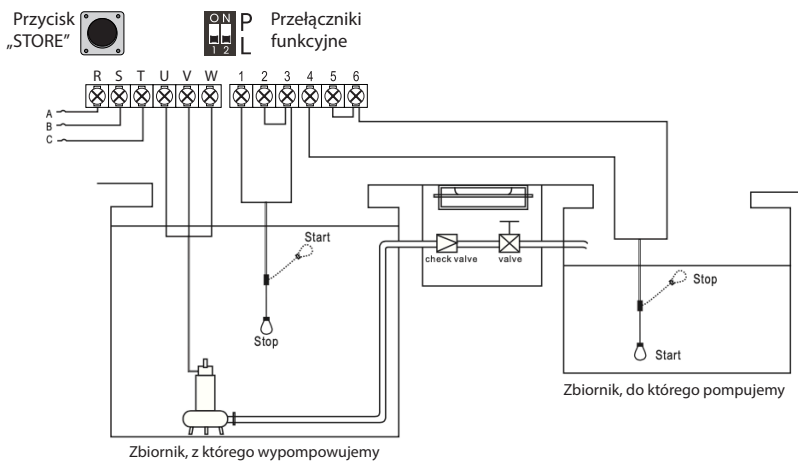

Połączenie elektryczne

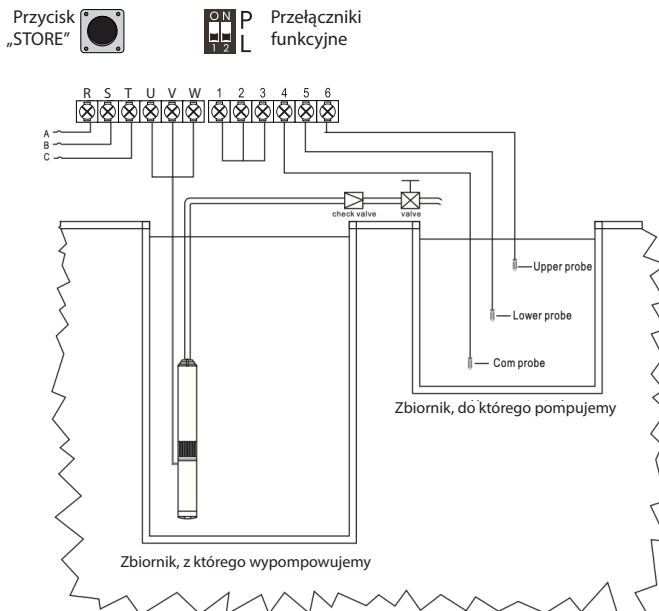
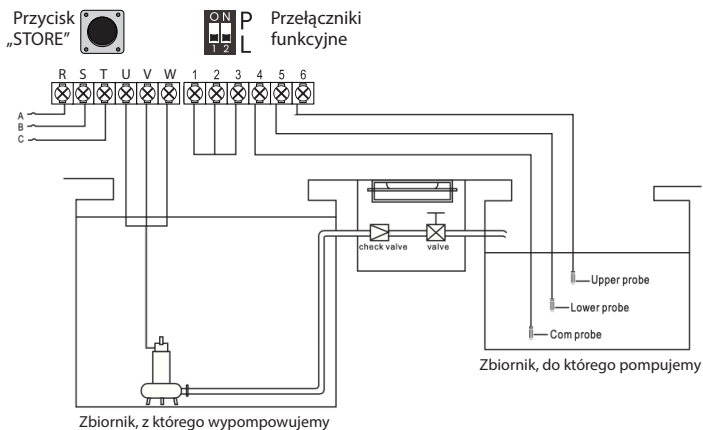

Połączenie elektryczne

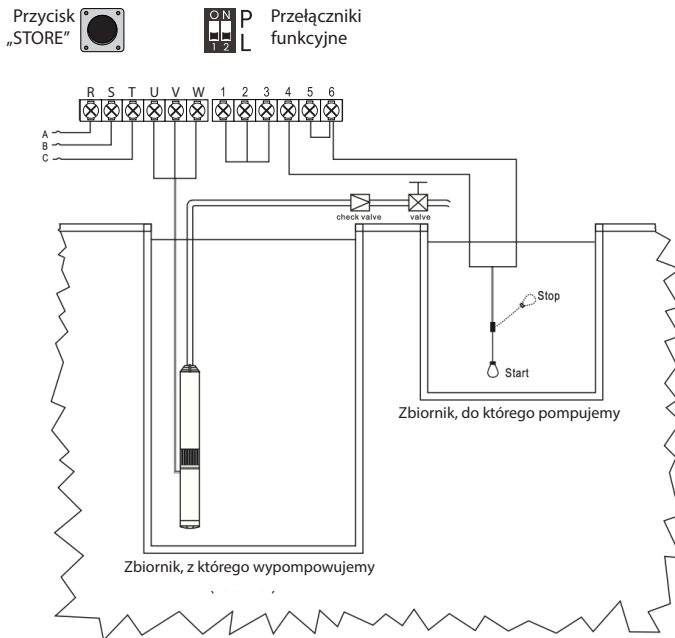
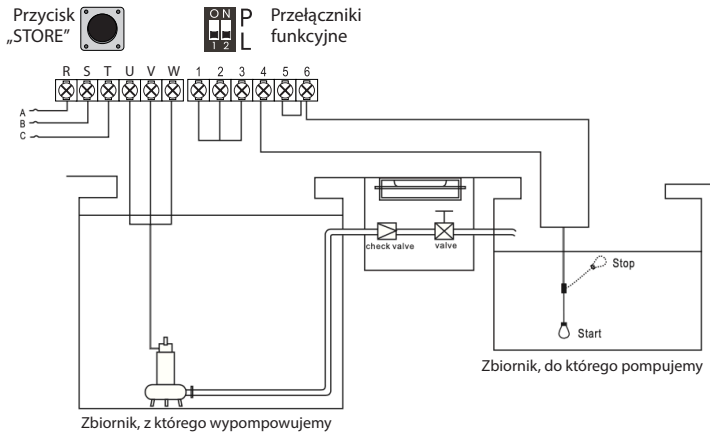

Połączenie elektryczne

1. Warunki uruchomienia

Poziom wody w zbiorniku, do którego pompujemy, jest poniżej dolnej sondy lub pływak w położeniu dolnym (start), a poziom wody w studni (odwiercie), z której pompujemy, jest powyżej dolnej sondy lub pływak w położeniu górnym (start); urządzenie M131 uruchomi pompę.

2. Warunki zatrzymania



Poziom wody w zbiorniku, do którego pompujemy, osiąga poziom górnej sondy lub pływak znajduje w położeniu górnym (stop), a poziom wody w studni (odwiercie), z której pompujemy, jest poniżej dolnej sondy lub pływak znajduje się w położeniu dolnym (stop); urządzenie M131 wyłączy pompę.

3. Urządzenie może działać prawidłowo bez konieczności instalacji sond poziomu lub pływaka w zbiorniku (odwiercie), z którego pompujemy wodę.

Urządzenie M131 niezawodnie zabezpiecza i automatycznie zatrzymuje pracę pompy przy suchobiegu.

Gdy instalacja sond jest utrudniona lub kosztowna użytkownik może spiąć (zmostkować) wejścia nr 1, 2, 3 w terminalu przyłączeniowym. W tym przypadku urządzenie będzie badać pobór prądu, wykrywając anomalie związane z suchobiegiem i w porę wyłączając pompę.

4. Znaczenie wiadomości i grafik wyświetlanych na ekranie LCD

Ikona	Znaczenie / Opis
	Zbiornik, do którego pompujemy, jest napełniony.
	Poziom wody w studni jest na tyle niski, że został odsłonięty wlot do pompy. Pompa pracuje na sucho.
	Poziom wody w studni / zbiorniku, z którego pompujemy, jest na tyle niski, że sonda określająca poziom wyłączenia została odsłonięta, lub opadł wyłącznik pływakowy.

Połączenie elektryczne

Kontrola pracy pompy poprzez kontrolę ciśnienia prowadzoną przez wyłącznik ciśnieniowy i zbiornik hydroforowy.

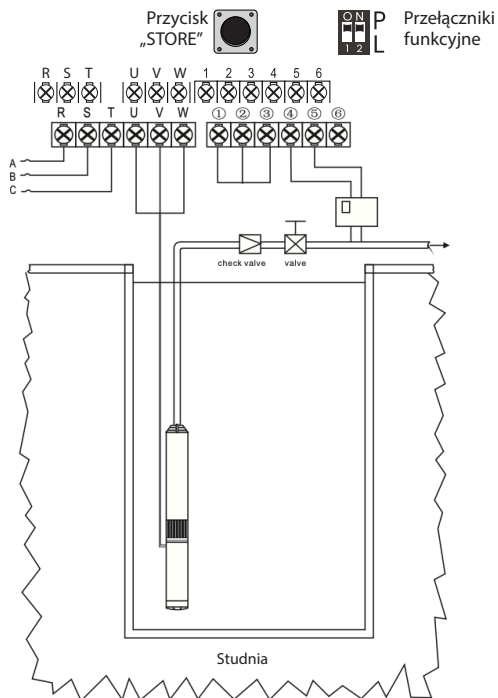
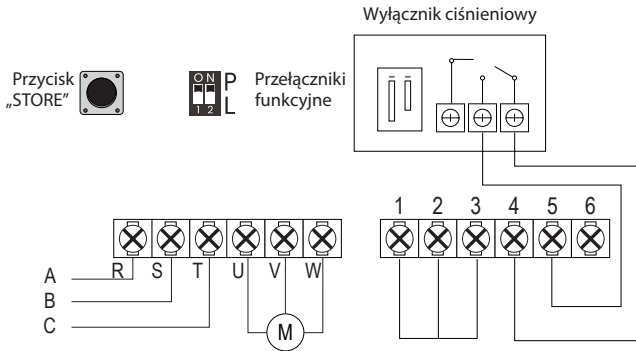

Połączenie elektryczne

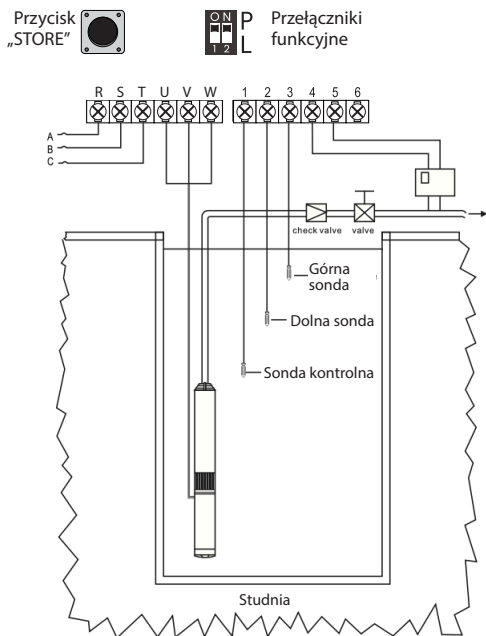
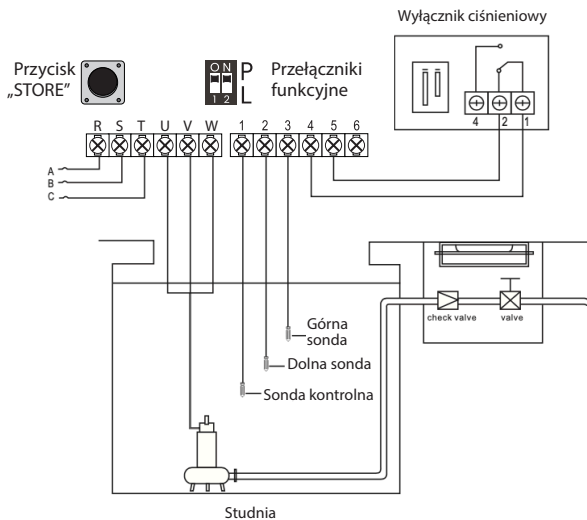

Połączenie elektryczne

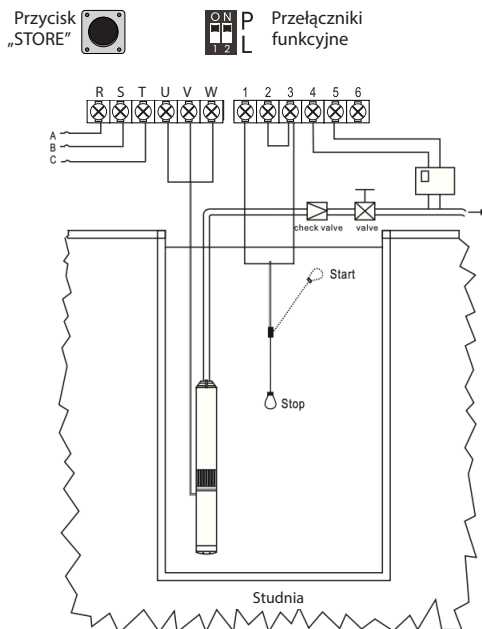
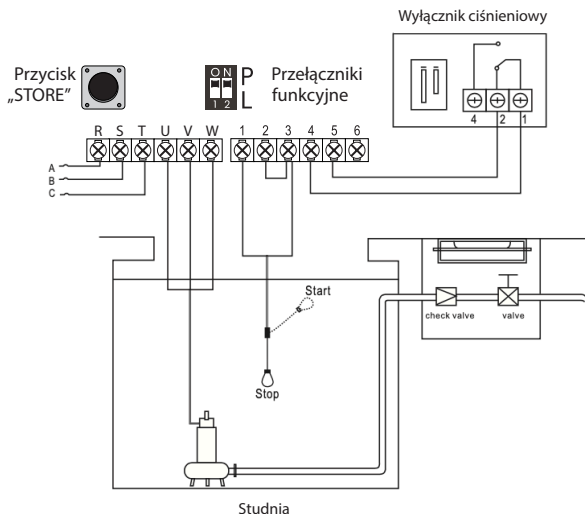

Połączenie elektryczne

1. Warunki uruchomienia

Ciśnienie w rurociągu lub w zbiorniku ciśnieniowym poniżej punktu kontaktowego (ciśnienia włączenia) wyłącznika ciśnieniowego (ON), a poziom płynu w studni jest powyżej dolnej sondy (pływak w pozycji górnej ON); urządzenie M131 uruchomi pompę.

2. Warunki zatrzymania

Warunki zatrzymania w rurociągu lub zbiorniku ciśnieniowym jest ciśnienie wyższe niż punkt kontaktowy (OFF), osiągnięte ciśnienie wyłączania wyłącznika ciśnieniowego; urządzenie M131 zatrzyma działanie pompy.



3. Urządzenie może działać prawidłowo bez konieczności instalacji sond poziomu lub pływaka w zbiorniku (odwiercie), z którego pompujemy wodę.

Urządzenie może działać prawidłowo bez konieczności instalacji sond poziomu lub pływaka w zbiorniku (odwiercie), z którego pompujemy wodę.

Urządzenie M131 niezawodnie zabezpiecza i automatycznie zatrzymuje pracę pompy przy suchobiegu.

Gdy instalacja sond jest utrudniona lub kosztowna użytkownik może spiąć (zmostkować) wejścia nr 1,2,3 w terminalu przyłączeniowym. W tym przypadku urządzenie będzie badać pobór prądu, wykrywając anomalie związane z suchobiegiem i w porę wyłączając pompę..

4. Znaczenie wiadomości i grafik wyświetlanych na ekranie LCD

Ikona	Znaczenie / Opis
	Maksymalne ciśnienie w rurociągu lub w zbiorniku ciśnieniowym. Wyłącznik ciśnieniowy wyłączył pompę.
	Poziom wody w studni jest na tyle niski, że został odsłonięty wlot do pompy. Pompa pracuje na sucho..
	Poziom wody w studni / zbiorniku, z którego pompujemy, jest na tyle niski, że sonda określająca poziom wyłączenia została odsłonięta, lub opadł wyłącznik pływakowy.

Połączenie elektryczne

Odwadnianie przy kontroli poziomu płynów przez pływak i sondy poziomu.

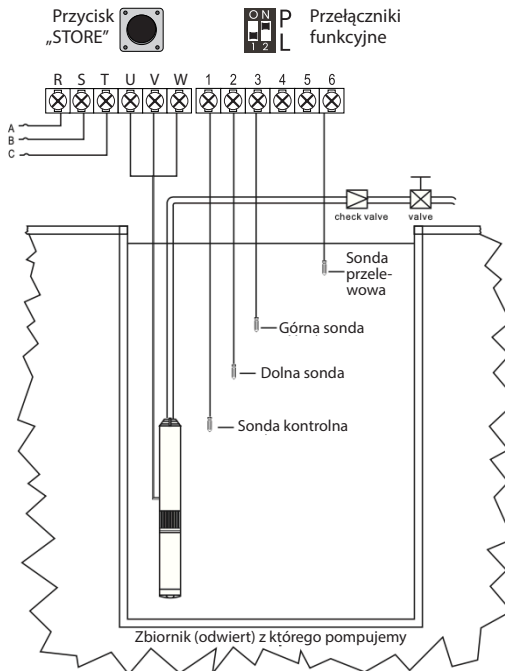
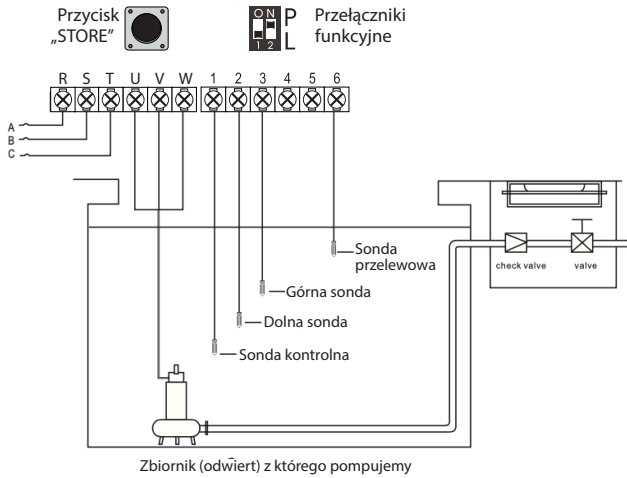

Połączenie elektryczne

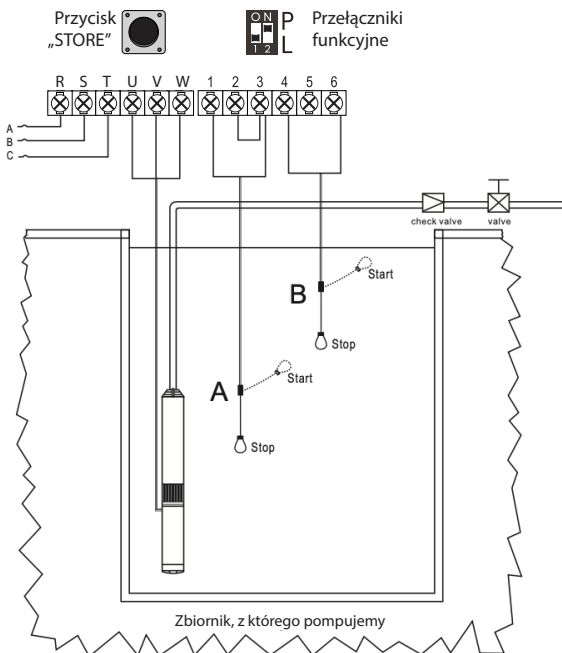
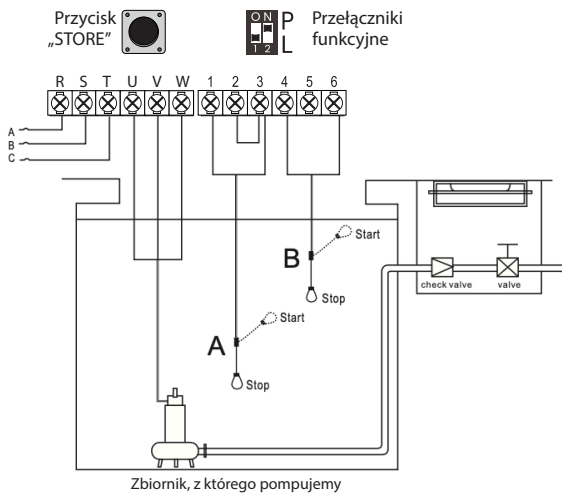

Połączenie elektryczne

1. Warunki uruchomienia

Poziom płynu w zbiorniku ściekowym osiągnie poziom górnej sondy (pływak A: górny poziom); urządzenie M131 uruchomi pompę..





2. Warunki zatrzymania

Poziom płynu w zbiorniku ściekowym poniżej poziomu dolnej sondy (pływak A: dolny poziom); urządzenie M131 zatrzyma działanie pompy.

3. Alarm nadmiernego zapełnienia zbiornika.

Pomimo, że pompa odprowadza wodę, poziom płynu w zbiorniku ściekowym ciągle się podnosi aż do osiągnięcia poziomu sondy przelewowej (pływak B: górny poziom); urządzenie M131 wyda dźwięk alarmu, aby ostrzec użytkownika pompy, który może podjąć dalsze działania.

4. Znaczenie wiadomości i grafik wyświetlanych na ekranie LCD

Ikona	Znaczenie / Opis
	Poziom wody w zbiorniku, z którego pompujemy, osiągnął poziom górnej sondy lub pływak A przeszedł w stan START. Pompa zostaje uruchomiona.
	Poziom wody w studni jest na tyle niski, że został odstępiony wlot do pompy. Pompa pracuje na sucho
	Poziom wody w zbiorniku, z którego pompujemy, osiągnął poziom dolnej sondy lub pływak A przeszedł w stan STOP. Pompa zostaje zatrzymana.
	Poziom wody w zbiorniku, z którego pompujemy, osiągnął poziom sondy alarmowej lub pływak B przeszedł w stan START. Urządzenie wydaje dźwięk alarmowy

Podstawowe działania

1. Przełączanie do trybu MANUAL

Nacisnąć przycisk MODE, aby włączyć tryb manualny, urządzenie M131 jest w trybie kontroli manualnej. W trybie manualnym nacisnąć przycisk START, aby uruchomić pompę; nacisnąć przycisk STOP, aby zatrzymać działanie pompy.

Uwaga: w trybie manualnym urządzenie M131 nie może odbierać sygnału z sond poziomu płynu lub wyłącznika ciśnieniowego.

2. Przełączanie do trybu AUTO

Nacisnąć przycisk MODE, aby włączyć tryb automatyczny, urządzenie M131 jest w trybie kontroli automatycznej. Urządzenie M131 uruchomi pompę lub zatrzyma jej działanie zgodnie z sygnałem z sond poziomu płynu lub wyłącznika ciśnieniowego.



Uwaga! w trybie automatycznym, jeśli pompa jest włączona, a użytkownik pompy chce koniecznie zatrzymać jej działanie, należy nacisnąć przycisk MODE i włączyć tryb manualny, a pompa przestanie działać.



Uwaga! w trybie automatycznym, jeśli zostanie odcięte źródło zasilania, a potem ponownie włączone, urządzenie M131 wejdzie w tryb operacyjny po 10-sekundowym odliczaniu;



Uwaga! nie ma znaczenia czy urządzenie M131 jest w trybie manualnym czy automatycznym, jeśli zostanie odcięte źródło zasilania, a potem ponownie włączone, urządzenie M131 wznowi swój stan operacyjny sprzed utarty zasilania.

3. Ochrona pompy

Podczas działania pompy, w przypadku wystąpienia usterki: suchobiegu, przeciążenia, zbyt niskiego lub zbyt wysokiego napięcia, itp., urządzenie M131 bezzwłocznie zatrzyma działanie pompy i automatycznie wykona sprawdzenie warunków przed wznowieniem pracy po upływie odpowiedniego okresu czasu. Urządzenie M131 nie włączy się automatycznie dopóki nieprawidłowa sytuacja/e nie zostaną wyjaśnione.

Jeśli pompa jest przeciążona, pojawiła się otwarta faza, itp. lub wystąpiła inna poważna usterka, użytkownik pompy musi niezwłocznie dokonać sprawdzenia pompy i silnika oraz naprawić pompę.

Rozwiązywanie problemów

Problem:	Możliwa przyczyna:	Sposób usunięcia:
podświetlony komunikat UNDER V	aktualne napięcie jest niższe niż napięcie ustalone przy kalibracji, pompa jest w trybie ochrony przed zbyt niskim napięciem	należy zgłosić niskie napięcie do firmy odpowiedzialnej za zasilanie
		urządzenie M131 podejmie próbę wznowienia działania pompy co 5 minut aż napięcie wróci do normalnej wartości
podświetlony komunikat OVER V	aktualne napięcie jest wyższe niż napięcie ustalone przy kalibracji, pompa jest w trybie ochrony przed zbyt wysokim napięciem	należy zgłosić wysokie napięcie do firmy odpowiedzialnej za zasilanie
		urządzenie M131 podejmie próbę wznowienia działania pompy co 5 minut aż napięcie wróci do normalnej wartości
podświetlony komunikat OVERLOAD	aktualne natężenie jest wyższe niż natężenie ustalone przy kalibracji, pompa jest w trybie ochrony przed zbyt wysokim natężeniem	urządzenie M131 podejmie próbę wznowienia działania pompy co 30 minut aż natężenie wróci do normalnej wartości
	unieruchomiony wirnik pompy / przeciążony silnik pompy / zepsute łożysko pompy	należy sprawdzić stan wirnika i łożyska
podświetlony komunikat NO CALIBR	parametry kalibracji nie są pełne	należy dokończyć ustawianie parametrów kalibracji
podświetlony komunikat DRY RUN	poziom płynu w studni / zbiorniku ściekowym jest poniżej wlotu pompy, pompa przestaje działać suchobieg.	urządzenie M131 podejmie próbę wznowienia działania pompy co 30 minut aż poziom płynu będzie powyżej wlotu pompy
podświetlony komunikat STALLED	zwiększenie natężenia podczas działania silnika pompy było większe niż normalne natężenie (podane podczas kalibracji) o 200%	należy odłączyć źródło zasilania i naprawić lub wymienić pompę
podświetlony komunikat OPEN PHASE	źródło zasilania straciło fazę	należy zgłosić sytuację do firmy odpowiedzialnej za zasilanie
	uszkodzony przewód zasilający kontrolera lub kabel pompy	należy naprawić przewód zasilający lub kabel pompy

Konserwacja i przechowywanie

Podczas normalnego kontroler nie wymaga zabiegów konserwacyjnych ani okresowych przeglądów. Należy jednak okresowo sprawdzać wizualnie jego stan techniczny, a zwłaszcza podłączeń instalacji elektrycznej i hydraulicznej pod kątem wycieków i uszkodzeń.



Konserwację może wykonać tylko uprawniony elektryk.

Prace konserwacyjne nie muszą wyglądać identycznie dla tego samego urządzenia, a o ich zakresie decyduje prowadzący konserwację.



Latem wymagana jest dobra wentylacja. Jednocześnie urządzenia nie należy wystawiać na bezpośrednie działanie promieni słonecznych lub deszczu. Zimą przechowywać w ciepłym miejscu, z dala od substancji łatwopalnych.

Odetnij zasilanie, jeśli urządzenie nie pracuje przez długi okres czasu.

Trzymaj się następujących wytycznych w przypadku krótkiego/długiego okresu przechowywania:

- Przechowuj w suchym, bezpyłowym, dobrze wentylowanym miejscu, w wymaganej temperaturze.
- Jeśli przechowujesz dłużej niż rok, przed ponownym roboczym uruchomieniem odepnij zasilaną pompę i wykonaj test ładowania, aby aktywować kondensator.
- Testy, badania na oporność izolacji na przebicie – nie są dozwolone, skracają żywotność urządzenia.
- Wszelkie prace po otwarciu kontrolera powinny być wykonywane nie wcześniej niż 15 minut po jego odłączeniu od zasilania.

Zadbajmy o nasze środowisko!

Każdy użytkownik może przyczynić się do ochrony środowiska. Nie jest to ani trudne, ani kosztowne. W tym celu należy przekazać opakowanie kartonowe na makulaturę, worki z tworzyw sztucznych wrzucić do kontenera na plastik. Zużyte urządzenie należy oddać do odpowiedniego punktu składowania.

Utylizacja zużytego produktu



Zużyty produkt podlega obowiązkowi usuwania jako odpady wyłącznie w selektywnej zbiórce odpadów organizowanych przez Sieć Gminnych Punktów Zbiórki Odpadów Elektrycznych i Elektronicznych.

Konsument ma prawo do zwrotu zużytego sprzętu w sieci dystrybutora sprzętu elektrycznego, co najmniej nieodpłatnie i bezpośrednio, o ile zwracane urządzenie jest właściwego rodzaju i pełni tę samą funkcję, co nowo zakupione urządzenie.

Zabrania się wyrzucania zużytego urządzenia razem z innymi odpadkami bytowymi.

Rok oznaczenia urządzenia znakiem CE.....
(wpisuje sprzedawca na podstawie tabliczki znamionowej)



Deklaracja zgodności WE | moduł A

1. Kontrolery z serii:
M131
2. DAMBAT Jastrzębski S.K.A. Adamów 50, 05-825 Grodzisk Mazowiecki,
POLSKA, e-mail: biuro@dambat.pl
3. Niniejsza deklaracja zgodności wydana zostaje na wyłączną
odpowiedzialność producenta.
4. Kontrolery z typoszeregu zawartego w punkcie 1.
5. Deklarujemy z pełną odpowiedzialnością, że urządzenia, do których
niniejsza deklaracja się odnosi, są wykonane zgodnie z następującymi
Dyrektywami i zawartymi w nich odniesieniami do norm:
 - Dyrektywa EMC 2004/108/WE
Zastosowane normy: PN-EN 61000-6-1:2008,
PN-EN 61000-6-2:2008,
PN-EN 61000-6-3:2008,
PN-EN 61000-6-4:2008)
 - Dyrektywa LVD 2006/95/WE
Zastosowane normy: PN-EN 60730-1:2002

Adam Jastrzębski
24.04.2024

KARTA GWARANCYJNA

Poniższa karta gwarancyjna ważna jest tylko wraz z oryginałem dokumentu zakupu, tzn. fakturą lub paragonem.

Ponadto musi być potwierdzona przez sprzedawcę podpisem i pieczętą.

Karta gwarancyjna bez załączonego oryginalnego dokumentu zakupu jest nieważna.

1. Gwarantem urządzenia jest DAMBAT Jastrzębski S.K.A.; adres serwisu: Adamów 50, 05-825 Grodzisk Mazowiecki, kompleks Panattoni.
2. Dla klientów posiadających oryginał dowodu zakupu w postaci paragonu fiskalnego, lub oryginału faktury, okres gwarancji wynosi 24 miesiące.
3. Gwarancja nie włącza, nie ogranicza, ani nie zawiesza uprawnień kupującego wynikających z przepisów o rękojmi za wady rzeczy sprzedanej.
4. Gwarancja obejmuje bezpłatne usuwanie wad urządzenia powstałych w wyniku błędu w produkcji.
5. Warunkiem obowiązywania gwarancji jest przestrzeganie zaleceń zawartych w instrukcji obsługi.
6. Gwarancja nie obejmuje:
 - Uszkodzeń będących wynikiem niewłaściwej obsługi lub eksploatacji niezgodnej z przeznaczeniem i instrukcją obsługi
 - Uszkodzeń powstałych w wyniku działania sił zewnętrznych, których przyczyna tkwi poza urządzeniem, którego gwarancja dotyczy (np. uszkodzenia mrozowe, transportowe, pożar, powódź, itp.)
 - Uszkodzeń powstałych na skutek ingerencji w konstrukcję urządzenia osób nieupoważnionych przez gwaranta.
7. Gwarancja traci ważność w przypadku:
 - Stwierdzenia w autoryzowanym serwisie zmian konstrukcyjnych dokonanych przez osobę nieupoważnioną przez gwaranta;
 - Stwierdzenia w autoryzowanym serwisie prób demontażu urządzenia przez osobę nieupoważnioną przez gwaranta, poza czynnościami dozwolonymi instrukcją obsługi
 - Stwierdzenia w autoryzowanym serwisie jakichkolwiek poprawek w karcie gwarancyjnej, dokonanych przez osoby nieupoważnione przez gwaranta
 - Stwierdzenia w autoryzowanym serwisie jakichkolwiek rozbieżności między wpisami w karcie gwarancyjnej a dokumentem zakupu.
8. Gwarancja obejmuje tylko urządzenia eksploatowane na terenie RP.
9. W przypadku wysyłki urządzenia do naprawy przez użytkownika, przy wysyłkach urządzeń – między innymi o wadze powyżej 20 kg – gwarant pokrywa koszty transportu do serwisu. Przed wysyłką proszę skontaktować się z gwarantem w celu uzyskania informacji, którą firmą kurierską wysłać urządzenie (tel. 22 632 86 09). Gwarant przyjmuje tylko przesyłki wysłane w usłudze standard. Przesyłki wysłane na koszt gwaranta przy zastosowaniu innej niż standard usługi nie będą odbierane. Gwarant nie odbiera przesyłek pobraniowych. Użytkownik powinien przygotować (zabezpieczyć) urządzenie do transportu tak, aby nie uległo uszkodzeniu. Wszelkie uszkodzenia powstałe z winy klienta nie podlegają naprawie gwarancyjnej.
10. Poza warunkami gwarancji kupującemu nie przysługują żadne odszkodowania.
11. W przypadku przysłania do serwisu sprawnego urządzenia, niepodlegającego naprawie gwarancyjnej, użytkownik może zostać poproszony o zwrot kosztów sprawdzenia urządzenia, oraz zwrot kosztów odesłania urządzenia z serwisu do użytkownika.
12. W przypadku nieuznania przez gwaranta uszkodzenia za zawinione przez producenta, użytkownik może zostać poproszony o zwrot kosztów transportu do serwisu i zwrot kosztów odesłania urządzenia do użytkownika.
13. Naprawa gwarancyjna zostanie wykonana w terminie 14 dni roboczych, licząc od dnia dostarczenia urządzenia do serwisu, z wyłączeniem szczególnych przypadków, kiedy wada nie ma charakteru trwałego i konieczna jest dłuższa diagnostyka urządzenia.
14. Gwarant nie udziela informacji o stanie realizacji naprawy, jak i przebiegu samej naprawy wysłanego do serwisu urządzenia.
15. Jeżeli użytkownik posiada adres e-mail prosimy o podanie go poniżej:

Adres e-mail użytkownika:

16. Podanie adresu przez użytkownika ułatwi komunikację z serwisem i może przyspieszyć naprawę.

17. Kontakt do ogólnopolskiego serwisu: tel/fax 22 632 86 09, e-mail: serwis@dambat.pl

Godziny pracy: poniedziałek–piątek 8.00–16.00

TYP URZĄDZENIA:

NR. PRODUKCYJNY :

.....
DATA SPRZEDAŻY (miesiąc słownie)

.....
PIECZĘĆ I PODPIS SPRZEDAWCY



| dambat.pl |

BIURO@DAMBAT.PL |

[BIURO / OFFICE +48 22 721 11 92](tel:+48227211192)