

# medion

Instrukcja obsługi



**Retro mikrofalówka**

**MEDION MD 15000**

# Zawartość

<b>1. Informacje o niniejszej instrukcji obsługi</b> .....	<b>118</b>
1.1. Wyjaśnienie symboli .....	118
<b>2. Właściwe użytkowanie</b> .....	<b>119</b>
<b>3. Instrukcje bezpieczeństwa</b> .....	<b>119</b>
3.1. Ustawienie i podłączenie kuchenki mikrofalowej.....	120
3.2. Unikanie ryzyka pożaru .....	122
3.3. Instrukcje bezpieczeństwa dotyczące w szczególności korzystania z kuchenek mikrofalowych .....	123
3.4. Instrukcje bezpieczeństwa dotyczące podgrzewania płynów .....	123
<b>4. Przegląd urządzenia</b> .....	<b>125</b>
<b>5. Zawartość opakowania</b> .....	<b>126</b>
<b>6. Gotowanie w kuchenke mikrofalowej</b> .....	<b>126</b>
6.1. Rozmiar i kształt pojemników nadających się do użytku w kuchenke mikrofalowej .....	127
6.2. Materiały nadające się do mikrofal .....	127
<b>7. Przed pierwszym użyciem urządzenia</b> .....	<b>127</b>
7.1. Konfiguracja urządzenia.....	127
7.2. Pierwsze czyszczenie urządzenia.....	128
7.3. Wkładanie szklanego talerza obrotowego.....	128
7.4. Ustawianie czasu .....	128
7.5. Ustawianie blokady przycisków .....	129
<b>8. Korzystanie z kuchenki mikrofalowej</b> .....	<b>129</b>
8.1. Konfigurowanie ustawień.....	129
8.2. Szybki start .....	130
8.3. Stół do gotowania .....	130
8.4. Program automatyczny .....	131
8.5. Przerwanie programu .....	132
8.6. Zakończenie programu .....	132
<b>9. Program rozmrażania</b> .....	<b>132</b>
9.1. Rozmrażanie wagowe .....	132
9.2. Rozmrażanie według czasu .....	132
9.3. Korzystanie z wielu programów .....	133
9.4. Pole wyświetlania .....	133
9.5. Ustawianie timera.....	133
<b>10. Porady dotyczące oszczędzania energii</b> .....	<b>134</b>
<b>11. Czyszczenie i pielęgnacja</b> .....	<b>134</b>
<b>12. Długotrwałe nieużywanie i transport</b> .....	<b>134</b>
<b>13. Rozwiązywanie problemów</b> .....	<b>135</b>
<b>14. Dane techniczne</b> .....	<b>135</b>
<b>15. Deklaracja zgodności UE</b> .....	<b>135</b>
<b>16. Utylizacja</b> .....	<b>136</b>
<b>17. Informacje o usłudze</b> .....	<b>136</b>
<b>18. Informacja prawna</b> .....	<b>137</b>

## 1. Informacje dotyczące niniejszej instrukcji obsługi



Dziękujemy za wybranie naszego produktu. Mamy nadzieję, że korzystanie z tego urządzenia będzie dla Ciebie przyjemnością.

Przed pierwszym użyciem urządzenia należy uważnie przeczytać instrukcje bezpieczeństwa i instrukcję obsługi. Należy zwrócić uwagę na ostrzeżenia umieszczone na urządzeniu i w instrukcji obsługi.

Zawsze trzymaj instrukcję obsługi pod ręką. Jeśli sprzedajesz urządzenie lub oddajesz je, upewnij się, że przekazujesz również tę instrukcję obsługi. Jest ona niezbędnym elementem produktu.

### 1.1. Wyjaśnienie symboli

Jeżeli blok tekstu oznaczony jest jednym z symboli ostrzegawczych wymienionych poniżej, należy unikać zagrożenia opisanego w tym tekście, aby zapobiec wystąpieniu potencjalnych konsekwencji tam opisanych.



#### **NIEBEZPIECZEŃSTWO!**

Ostrzeżenie: ryzyko śmiertelnych obrażeń!



#### **OSTRZEŻENIE!**

Ostrzeżenie: ryzyko śmiertelnych obrażeń i/lub poważnych nieodwracalnych obrażeń!



#### **OSTROŻNOŚĆ!**

Ostrzeżenie: ryzyko drobnych i/lub umiarkowanych obrażeń!



#### **OGŁOSZENIE!**

Aby zapobiec uszkodzeniu urządzenia, należy postępować zgodnie z poniższymi instrukcjami!



#### **OSTROŻNOŚĆ!**

Niebezpieczeństwo spowodowane gorącymi powierzchniami!



Ten symbol zawiera przydatne informacje dodatkowe dotyczące montażu i obsługi urządzenia.



Postępuj zgodnie z instrukcjami zawartymi w instrukcji obsługi!



Symbol prądu przemiennego (AC)



Symbol uziemienia ochronnego (dla klasy ochrony I)



Numery pozycji podane po odpowiadających im komponentach urządzenia w tekście odnoszą się do ilustracji w rozdziale „4. Przegląd urządzenia” na stronie 125.

## 2. Właściwe użycie

Kuchenki mikrofalowej można używać wyłącznie do podgrzewania odpowiedniego jedzenia w przeznaczonych do tego celu naczyniach i naczyńniach.

To urządzenie jest przeznaczone do użytku w gospodarstwach domowych i podobnych zastosowaniach domowych, takich jak:

- w kuchniach dla personelu w punktach sprzedaży detalicznej, biurach i innych obiektach komercyjnych
- na gruntach rolnych
- przez klientów hoteli, moteli i innych obiektów noclegowych
- w obiektach noclegowych ze śniadaniem.

Producent nie ponosi odpowiedzialności za szkody powstałe w przypadku wykorzystania urządzenia w celach komercyjnych lub w jakimkolwiek innym celu niż określony powyżej.

- Należy pamiętać, że nie ponosimy odpowiedzialności w przypadku niewłaściwego użytkowania.
- Przestrzegaj wszystkich informacji zawartych w niniejszej instrukcji obsługi, zwłaszcza instrukcji bezpieczeństwa. Każde inne użycie jest uważane za niewłaściwe i może spowodować obrażenia ciała lub uszkodzenie mienia.

## 3. Instrukcje bezpieczeństwa

### WAŻNE INSTRUKCJE BEZPIECZEŃSTWA – PRZECZYTAJ UWAŻNIE I ZACHOWAJ NA PRZYSZŁOŚĆ!

- Przechowuj urządzenie i jego akcesoria w miejscu niedostępnym dla dzieci.
- Urządzenie może być używane przez dzieci powyżej 8 roku życia oraz osoby o ograniczonej sprawności fizycznej, sensorycznej lub umysłowej, a także przez osoby o ograniczonym doświadczeniu i/lub wiedzy, pod warunkiem, że znajdują się pod nadzorem lub zostały poinstruowane na temat bezpiecznego korzystania z urządzenia i rozumieją związane z tym zagrożenia.
- Dzieciom nie wolno bawić się urządzeniem.
- Dzieciom nie wolno wykonywać czynności związanych ze sprzątaniem i konserwacją urządzenia, chyba że znajdują się pod nadzorem.
- Dzieci poniżej 8 roku życia muszą trzymać się z dala od urządzenia i przewodu sieciowego.

### 3.1. Ustawienie i podłączenie kuchenki mikrofalowej



#### **OSTRZEŻENIE!**

#### **Ryzyko porażenia prądem!**

Istnieje ryzyko porażenia prądem elektrycznym

wskutek kontaktu z częściami będącymi pod napięciem.

- Przed pierwszym użyciem urządzenia oraz po każdym użyciu należy sprawdzić, czy kuchenka mikrofalowa i kabel sieciowy nie są uszkodzone.
- Nie używaj kuchenki mikrofalowej, jeśli zauważysz, że ona sama lub jej kabel sieciowy jest uszkodzony.
- Upewnij się, że kabel sieciowy nie jest uszkodzony i nie przebiega pod kuchenką mikrofalową ani nad gorącymi powierzchniami lub ostrymi krawędziami.
- Całkowicie się odpręż** kabel sieciowy.
- Nie zaginaj i nie zginiataj kabla sieciowego.
- Jeśli urządzenie uległo uszkodzeniu podczas transportu, należy bezzwłocznie skontaktować się z naszym serwisem.
- Podłączaj kuchenkę mikrofalową wyłącznie do prawidłowo zainstalowanego, uziemionego i zabezpieczonego gniazdka. Napięcie sieciowe musi odpowiadać specyfikacjom technicznym urządzenia.

- Gniazdko musi być łatwo dostępne, aby w razie potrzeby można było szybko odłączyć kuchenkę mikrofalową od sieci.



#### **OSTRZEŻENIE!**

#### **Ryzyko obrażeń!**

Istnieje ryzyko obrażeń w wyniku promieniowania mikrofalowego. Promieniowanie mikrofalowe może wydostać się na zewnątrz, jeśli urządzenie jest uszkodzone. Uszkodzenie kabla sieciowego może spowodować porażenie prądem.

- OSTRZEŻENIE!**Jeżeli obudowa, pokrywy, drzwi kuchenki mikrofalowej, uszczelki drzwi lub drzwi zamek kuchenki mikrofalowej jest uszkodzony, nie używaj kuchenki mikrofalowej pod żadnym pozorem. W takim przypadku natychmiast wyjmij wtyczkę z uziemionego gniazdka sieciowego. Nie używaj ponownie kuchenki mikrofalowej, dopóki nie zostanie naprawiona przez osobę przeszkoloną w tym zakresie.
- OSTRZEŻENIE!**Wykonywanie przez osoby nieprzeszkolone prac naprawczych lub konserwacyjnych wymagających zdjęcia osłony znajdującej się w

- miejsce zapobiegające wydostawaniu się promieniowania mikrofalowego.
- Pod żadnym pozorem nie dokonuj żadnych nieautoryzowanych modyfikacji kuchenki mikrofalowej ani nie próbuj otwierać podzespołu i/ lub naprawiać go samodzielnie. Kuchenka mikrofalowa i kabel sieciowy mogą być naprawiane wyłącznie przez profesjonalny warsztat lub skontaktować się z Centrum Serwisowym, aby uniknąć jakichkolwiek zagrożeń.
  - Nie należy zdejmować żadnej z wewnętrznych osłon kuchenki mikrofalowej ani wewnętrznej powłoki okienka inspekcyjnego, gdyż może to doprowadzić do wycieku promieniowania mikrofalowego.
  - Stosuj wyłącznie części zamienne i akcesoria dostarczone przez nas lub przez nas zatwierdzone.
  - Nie należy używać kuchenki mikrofalowej w wilgotnym otoczeniu, gdyż może to spowodować porażenie prądem.
  - Nie zanurzaj kuchenki mikrofalowej w wodzie lub innych płynach i nie trzymaj jej pod bieżącą wodą.
  - Chroń kuchenkę mikrofalową przed wodą w postaci kropel i sprayu. Nie pozwól, aby aplikacja-  
ance zetknęła się z wodą lub innymi płynami. Trzymaj urządzenie, kabel sieciowy i wtyczkę sieciową z dala od umywalek, zlewów lub podobnych. Jeśli płyn kiedykolwiek przedostanie się do urządzenia, natychmiast odłącz wtyczkę od uziemionego gniazdka sieciowego. Oddaj urządzenie do sprawdzenia w wykwalifikowanym warsztacie specjalistycznym.
- Wyciągnij wtyczkę sieciową z gniazdka
- podczas czyszczenia lub konserwacji urządzenia
  - podczas montażu lub demontażu urządzenia
  - urządzenie jest wilgotne lub mokre
  - jeśli nie używasz już urządzenia
  - gdy urządzenie jest pozostawione bez nadzoru
  - w czasie burzy.
- Nie dotykaj urządzenia ani przewodu sieciowego mokrymi rękami.

## 3.2. Unikanie ryzyka pożaru



### **OSTRZEŻENIE!** **Ryzyko wybuchu!**

Mieszanki wody i oleju mogą się zapalić, a nawet eksplodować.

- Nie podgrzewaj w kuchenke mikrofalowej wody zmieszanej z olejem lub tłuszczem.
- Nie rozmrażaj zamrożonego tłuszczu lub oleju w kuchenke mikrofalowej.



### **OSTRZEŻENIE!** **Ryzyko pożaru!**

Istnieje ryzyko pożaru w wyniku niewłaściwego użytkowania urządzenia.

- Nie zakrywaj i nie blokuj żadnych otworów w urządzeniu.
- Nigdy nie pozostawiaj urządzenia bez nadzoru, gdy jest używane.
- Nie należy używać kuchenki mikrofalowej z zewnętrznym timerem ani oddzielnym systemem zdalnego sterowania.
- Zwróć uwagę na kuchenkę mikrofalową podczas podgrzewania lub gotowania żywności w materiałach łatwopalnych, takich jak pojemniki plastikowe lub papierowe.

- Urządzenia należy używać wyłącznie do podgrzewania odpowiedniego jedzenia w przeznaczonych do tego celu pojemnikach i naczyniach.
- Nie suszyć w urządzeniu przedmiotów łatwopalnych (nie suszyć żywności ani ubrań, poduszek grzewczych, kapci, gąbek, wilgotnych ściereczek czyszczących itp.). Może to prowadzić do obrażeń, zapłonu lub pożaru.
- Nie należy przygotowywać w urządzeniu żywności zawierającej alkohol.
- Nie używaj urządzenia do smażenia ani podgrzewania oleju.
- Jeśli zaczniesz wydobywać się dym, wyłącz urządzenie lub odłącz je od zasilania i nie otwieraj drzwiczek kuchenki mikrofalowej, aby zduśić płomień.
- Zawsze używaj standardowego opakowania popcornu, przeznaczonego do przygotowywania popcornu w kuchenke mikrofalowej.
- Nigdy nie przekraczaj czasu gotowania określonego przez producenta.
- Nie przechowuj w kuchenke mikrofalowej żadnego jedzenia ani innych przedmiotów.

### 3.3. Instrukcje bezpieczeństwa dotyczące w szczególności korzystania z kuchenek mikrofalowych

- **OSTRZEŻENIE!** Nie podgrzewaj jedzenia ani płynów w szczelnie zamkniętych pojemnikach! Mogą one eksplodować w urządzeniu i spowodować obrażenia podczas otwierania. Zdejmij pokrywki z pojemników, które się zamykają, takich jak butelki do karmienia niemowląt.
- Jedzenie przygotowane w kuchenke mikrofalowej może się nierównomiernie nagrzewać. Przed spożyciem sprawdź temperaturę jedzenia. Podczas przygotowywania jedzenia dla niemowląt i butelek zawsze zamieszaj jedzenie lub potrząśnij butelką przed sprawdzeniem temperatury, aby uniknąć poparzeń.
- Nie podgrzewaj jajek w skorupkach ani nie gotuj całych jajek na twardo w kuchenke mikrofalowej, ponieważ mogą eksplodować podczas gotowania, a nawet po wyjęciu z kuchenki mikrofalowej. Jajka można gotować wyłącznie w naczyniach mikrofalowych przeznaczonych specjalnie do tego celu.
- Nakłuwaj lub nacinaj produkty spożywcze o twardej skórce, np. pomidory, kiełbasy, bakłażany itp.

przed gotowaniem, aby zapobiec pęknięciu.

- Gorąca para będzie się wydostawać, gdy otworzysz pojemniki do gotowania (np. torebki na popcorn, pojemniki do przechowywania żywności). Zawsze trzymaj otwór z dala od ciała, gdy otwierasz pojemnik.
- Gorąca para ucieknie, gdy otworzysz drzwi kuchenki mikrofalowej. Nie stój zbyt blisko.
- Powierzchnie kuchenki mikrofalowej, części akcesoriów, a także naczynia będą bardzo gorące podczas gotowania. Używaj rękawic kuchennych. Pozostaw części do ostygnięcia przed czyszczeniem.

### 3.4. Instrukcje bezpieczeństwa dotyczące podgrzewania płynów



**OSTROŻNOŚĆ!**

**Ryzyko obrażeń!**

Istnieje ryzyko poparzenia.

- **OSTRZEŻENIE!** Podczas podgrzewania płynów w kuchenke mikrofalowej może wystąpić tzw. „opóźnione wrzenie”, tzn. płyn osiągnął temperaturę wrzenia, nie zaczynając bulgotać, jak to zwykle się dzieje w przypadku wrzących płynów. Ruchy, takie jak te występujące podczas ponownego



wyjęcie płynu z kuchenki mikrofalowej może spowodować nagłą reakcję i wytrysnięcie wrzącej cieczy, dlatego należy zachować ostrożność podczas obchodzenia się z pojemnikiem.

- Nie należy używać wysokich, wąskich pojemników.

-Podczas podgrzewania płynów włóż do pojemnika szklaną lub ceramiczną bagietkę, aby zapobiec opóźnionemu wrzeniu.

Po podgrzaniu płynu odczekaj chwilę, a następnie ostrożnie chwyć pojemnik i wymieszaj płyn przed wyjęciem go z piekarnika.

## 4. Przegląd urządzenia

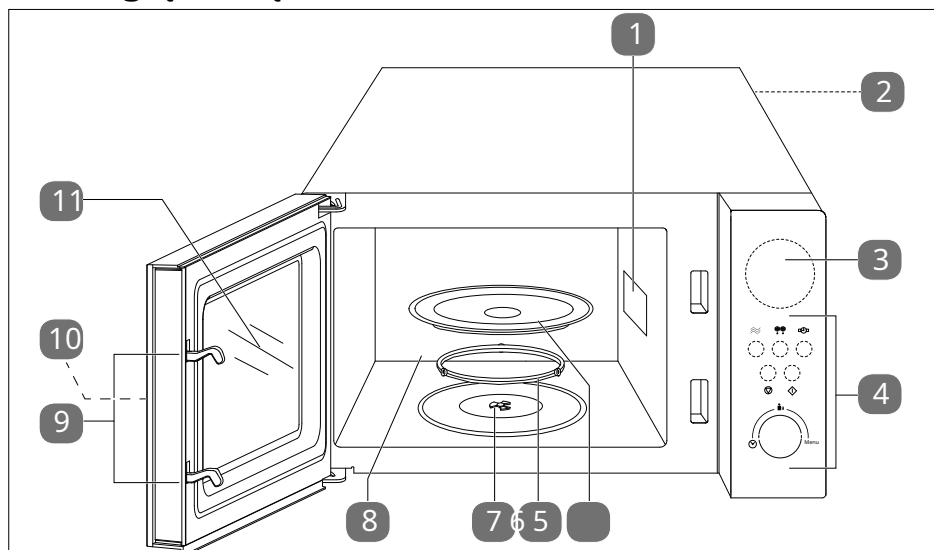

Rys. 1 – Widok z przodu z otwartymi drzwiami

1. Osłona falowodu z miki magnetronowej (NIE ZDEJMOWAĆ!)

2. Przewód sieciowy z wtyczką (z tyłu, nie pokazano)

3. Pole wyświetlania

4. Panel sterowania

5. Szklany talerz obrotowy

6. Pierścień rolkowy

7. Wał napędowy

8. Komora gotowania

9. Zamek drzwi

10. Klamka drzwi (nie pokazano)

11. Drzwi kuchenki mikrofalowej z okienkiem kontrolnym

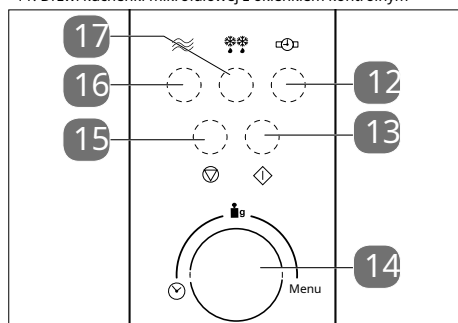

Rys. 2 – Sterowanie

12. Przycisk timera/zegara 

13. Przycisk startu 

14. Pokrętko sterujące

15. Przycisk stop 

16. Przycisk mikrofalowy 

17. Przycisk rozmrażania 

## 5. Zawartość opakowania



NIEBEZPIECZEŃSTWO!

### Ryzyko obrażeń!

Istnieje ryzyko zadławienia i uduszenia na skutek połknięcia lub wdychania małych części albo folii plastikowej.

- Wszystkie materiały opakowaniowe (torby, kawałki styropianu itp.) należy przechowywać w miejscu niedostępnym dla dzieci.
- Nie należy pozwalać dzieciom bawić się materiałem opakowaniowym.



OGŁOSZENIE!

### Możliwe szkody materiałne!

Możliwość uszkodzenia urządzenia na skutek niewłaściwej obsługi

- Osłona falowodu mikowego (2) w obszarze gotowania (1) nie jest częścią opakowania i nie wolno jej zdejmować!
- Wyjmij produkt z opakowania i usuń wszelkie elementy opakowaniowe.
- Sprawdź zawartość opakowania, aby upewnić się, że wszystkie elementy są zawarte. Jeśli czegoś brakuje, skontaktuj się z naszym Centrum Serwisowym w ciągu 14 dni od zakupu.
- Przed każdym użyciem sprawdź kuchenkę mikrofalową pod kątem uszkodzeń. W przypadku jakichkolwiek uszkodzeń skontaktuj się z naszym zespołem serwisowym.

Wraz z produktem dostarczane są następujące elementy:

- Mikrofalówka
- Szklany talerz obrotowy
- Pierścień rolkowy
- Wał napędowy
- Instrukcja krótka

## 6. Gotowanie w kuchenice mikrofalowej



OGŁOSZENIE!

### Możliwe szkody materiałne!

Użycie nieodpowiednich materiałów może spowodować uszkodzenie urządzenia lub samego materiału.

- Należy używać wyłącznie akcesoriów dołączonych do zestawu lub akcesoriów, które zostały opisane jako odpowiednie w niniejszej instrukcji obsługi.
- Nie należy używać naczyń z metalowymi elementami lub metalowych naczyń, gdyż może to doprowadzić do powstania iskier, które mogą uszkodzić urządzenie i/lub naczynia.
- Gdy tylko zauważysz iskry lub błyski, ustaw pokrętko sterowania czasem na 0 i odłącz wtyczkę sieciową. Sprawdź, czy w jedzeniu lub na naczyniu nie ma żadnych metalowych przedmiotów.
- Nie używaj szkła kryształowego ani ołowiowego. Może pęknąć, a kolorowe szkło może się odbarwić.
- Nie używaj materiałów, które nie są odporne na ciepło. Mogą się odkształcić lub nawet zapalić.
- Używaj naczyń nadających się do kuchenek mikrofalowych. Kupując naczynia, szukaj oznaczeń takich jak „bezpieczne do kuchenek mikrofalowych” lub „Do kuchenek mikrofalowych”.
- Aby prawidłowo ułożyć potrawę do ugotowania, najgrubsze kawałki należy umieścić na zewnątrz.
- Zwróć uwagę na dokładny czas gotowania i podgrzewania.
- Wybierz najkrótszy możliwy czas gotowania lub podgrzewania i wydłuż go, jeśli to konieczne.

- Przykryj jedzenie podczas gotowania lub podgrzewania pokrywką bezpieczną dla mikrofal. Przykrycie jedzenia pomaga uniknąć rozpryskiwania; ponadto jedzenie jest bardziej równomiernie ugotowane.
- Potrawy takie jak kawałki kurczaka lub hamburgery należy obrócić raz podczas gotowania w kuchenke mikrofalowej, aby przyspieszyć gotowanie. Większe kawałki, takie jak pieczenie lub pieczone kurczaki, należy obrócić co najmniej raz.
- Ważne jest również ponowne ułożenie żywności, np. podczas pieczenia klopsików: po upływie połowy czasu pieczenia żywność należy ułożyć ponownie od góry do dołu i od środka na zewnątrz.
- Po podgrzaniu należy wymieszać potrawę, aby zapewnić równomierną temperaturę; jeśli to możliwe, należy odstawić potrawę na chwilę.

### 6.1. Rozmiar i kształt pojemników nadających się do użytku w kuchenke mikrofalowej

Płaskie, szerokie pojemniki są lepsze niż wąskie, wysokie. „Płaskie” potrawy można gotować bardziej równomiernie.

Okrągłe lub owalne pojemniki są bardziej odpowiednie niż kanciaste. Istnieje niebezpieczeństwo lokalnego przegrzania w naczyniach.

### 6.2. Materiały nadające się do mikrofal

W kuchenke mikrofalowej należy używać następujących naczyń:

- Potrawy do przyrumieniania
- Naczynia
- Pojemniki szklane bez pokrywki
- Szkło żaroodporne
- Torby do gotowania nadające się do piekarnika
- Torby papierowe i kubki (tylko do krótkiego rozgrzania)
- Ręcznik papierowy (tylko do przykrywania potraw i wchłaniania tłuszczu)
- Plastikowe pojemniki nadające się do użytku w kuchenke mikrofalowej
- Opakowanie plastikowe nadające się do użytku w kuchenke mikrofalowej
- Termometr nadający się do użytku w kuchenke mikrofalowej
- Papier woskowy (tylko do przykrywania żywności)

Zawsze przestrzegaj instrukcji producenta.

## 7. Przed pierwszym użyciem urządzenia

### 7.1. Konfiguracja urządzenia

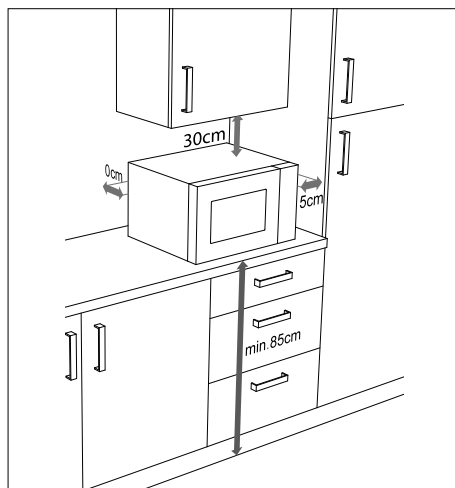

Rys. 3 – Odstępy między urządzeniami



#### OSTRZEŻENIE!

##### Ryzyko pożaru!

Istnieje ryzyko pożaru, jeśli urządzenie zostanie zamontowane nieprawidłowo.

- Aby zapewnić odpowiednią wentylację, należy zachować odstępy określone w „Rys. 3 – Odstęp od urządzeń” musi być zachowana. Przekładka z tyłu urządzenia musi dotykać ściany. Zapewnia ona zachowanie prawidłowego odstępu podczas ustawiania kuchenki mikrofalowej.

-Nie zdejmuj stóp.

-Mikrofalówka jest zaprojektowana jako urządzenie wolnostojące. Nie używaj mikrofalówki w zabudowanych szafkach ani szafkach.



## OGŁOSZENIE!

### Możliwe szkody materialne!

Istnieje ryzyko uszkodzenia urządzenia w przypadku nieprawidłowej instalacji.

-Ustaw kuchenkę mikrofalową na równej i stabilnej powierzchni, która wytrzyma ciężar urządzenia i maksymalną wagę przygotowywanej w niej żywności.

-Używaj urządzenia wyłącznie wewnątrz pomieszczeń.

-Nie umieszczaj kuchenki mikrofalowej:

- w pobliżu źródeł ciepła lub otwartego ognia
- w pobliżu radia lub telewizora
- w bezpośrednim sąsiedztwie materiałów łatwopalnych
- w miejscu narażonym na wilgoć lub wysoką wilgotność.
- w miejscu o ekstremalnie wysokich lub niskich temperaturach albo w bezpośrednim świetle słonecznym.

Dodatki chemiczne w powłokach meblowych mogą powodować korozję materiału nóżek urządzeń i pozostawiać osady na powierzchni mebli.

-Jeśli to konieczne, umieść urządzenie na macie odpornej na ciepło.

-Podłącz kuchenkę mikrofalową do wygodnego i łatwo dostępnego uziemionego gniazdka sieciowego.

## 7.2. Pierwsze czyszczenie urządzenia

- Aby otworzyć drzwi kuchenki mikrofalowej, pociągnij za klamkę.
- Aby usunąć resztki kurzu z opakowania i wszelkie inne możliwe pozostałości z procesu produkcyjnego, przed pierwszym użyciem urządzenia wytrzyj komorę gotowania i wewnętrzną stronę okienka kontrolnego lekko wilgotną, miękką ściereczką. Upewnij się, że żadne płyny nie przedostały się do kuchenki mikrofalowej, a następnie dokładnie osusz powierzchnie.
- Szklany talerz obrotowy i pierścień obrotowy należy umyć w ciepłej wodzie z dodatkiem niewielkiej ilości płynu do mycia naczyń, a następnie dokładnie osuszyć te części.

## 7.3. Wkładanie szklanego talerza obrotowego

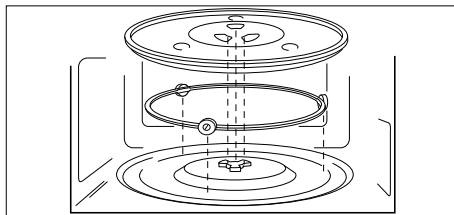



Rys. 4 – Wkładanie szklanego talerza obrotowego

- Nie używaj kuchenki mikrofalowej bez prawidłowego zamontowania szklanego talerza obrotowego.
- Sprawdź, czy wał napędowy jest prawidłowo wsunięty do wgłębienia na podstawie wnętrza kuchenki mikrofalowej i czy jego skrzydełka spoczywają płasko na podstawie. W razie potrzeby obróć wał napędowy, aż znajdzie się we właściwej pozycji.
- Umieść pierścień obrotowy w zagłębieniu w komorze gotowania, a następnie umieść szklany talerz obrotowy centralnie na wałku napędowym (patrz, „Rys. 4 - Wkładanie szklanego talerza obrotowego”) tak, aby żebra szklanego talerza obrotowego znajdowały się pomiędzy skrzydłami wału napędowego.

## 7.4. Ustawianie czasu

Gdy produkt jest używany po raz pierwszy lub gdy nastąpi przerwa w dostawie prądu, na wyświetlaczu (3) pojawi się wartość 0:00 i należy ustawić czas (w formacie 24-godzinny).

- Naciśnij  przycisk timera/zegara (12) dwa razy. Wyświetlacz godzin zaczyna migać.
- Obróć pokrętkę sterującą (14), aby ustawić żądaną godzinę.
- Następnie naciśnij  przycisk timera/zegara (12) ponownie.
- Obróć pokrętkę sterującą (14), aby ustawić żądaną liczbę minut.
- Następnie naciśnij  timer/zegar ale-ton (12) ponownie. Czas jest już ustawiony.

## 7.5. Ustawianie blokady przycisków

-Naciśnij i przytrzymaj  przycisk stop (15) przez około 3 sekundy, aby wyłączyć blokadę przycisków.

Sygnał akustyczny jest emitowany i  Jest wyświetlany na polu wyświetlacza (3).

Przyciski produktów nie będą już miały żadnej funkcji.

Po ok. 3 sekundach czas zostanie wyświetlony ponownie, jeżeli został ustawiony.

- Naciśnij i przytrzymaj  przycisk stop (15) ponownie przez około 3 sekundy, aby wyłączyć blokadę przycisków.

Rozlegnie się sygnał dźwiękowy, a wszystkie funkcje staną się ponownie dostępne.

## 8. Korzystanie z kuchenki mikrofalowej



**NIEBEZPIECZEŃSTWO!**

### Ryzyko obrażeń!

Istnieje ryzyko obrażeń na skutek porażenia prądem elektrycznym lub promieniowania mikrofalowego

Promieniowanie mikrofalowe może wydostawać się na zewnątrz, jeśli urządzenie jest uszkodzone. Uszkodzenie kabla sieciowego może spowodować porażenie prądem.

- Jeśli obudowa, pokrywy, drzwi lub zatrzask drzwi kuchenki mikrofalowej są uszkodzone, nie używaj kuchenki mikrofalowej pod żadnym pozorem. W takim przypadku natychmiast wyjmij wtyczkę z uziemionego gniazdka sieciowego.

- Jeśli zauważysz jakiegokolwiek uszkodzenie, nie używaj kuchenki mikrofalowej. Zamiast tego skontaktuj się z Centrum Serwisowym.



**OGŁOSZENIE!**

### Możliwe szkody materialne!

Możliwość uszkodzenia urządzenia na skutek niewłaściwej obsługi

- Mikrofalówka jest przeznaczona do użytku domowego i nie wolno jej używać na zewnątrz.
- Nie należy używać urządzenia bez szklanego talerza obrotowego i nigdy nie należy go używać, jeśli w komorze gotowania nie ma jedzenia.

-Nie przenoś urządzenia, gdy jest w użyciu.

- Przygotuj jedzenie:  
Drób, wieprzowina, mięso mielone i wszystkie rodzaje ryb nadają się do przygotowywania w kuchenke mikrofalowej. Natomiast wołowina i dziczyzna szybko stają się twarde w kuchenke mikrofalowej i dlatego nie nadają się do tego celu. Podczas przygotowywania warzyw, mięsa i ryb pokrój jedzenie na możliwie równe kawałki i przykryj je podczas gotowania.
- Aby utworzyć drzwi kuchenki mikrofalowej, pociągnij za klamkę (11).
- Umieść jedzenie w pojemniku nadającym się do użytku w kuchenke mikrofalowej, na środku szklanego talerza obrotowego.
- Zamknij drzwiczki kuchenki mikrofalowej, aż usłyszysz kliknięcie.

## 8.1. Konfigurowanie ustawień



**OSTROŻNOŚĆ!**



### Ryzyko obrażeń!

Ponieważ żywność i pojemniki mogą być bardzo gorące, istnieje ryzyko poparzenia.

- Wyjmując jedzenie z piekarnika, zawsze używaj ochronnej ściereczki lub żaroodpornych rękawic kuchennych (8).



Gdy urządzenie jest używane, na wewnętrznych ściankach i drzwiach kuchenki mikrofalowej może gromadzić się kondensacja. Jest to normalne podczas gotowania i nie oznacza awarii. Jeśli powstanie kondensacja, wytrzyj ją miękką ściereczką.

- Naciśnij  przycisk mikrofalowy (16) raz i przekręć pokrętkę sterującą (14), aby ustawić poziom mocy.
- Alternatywnie, możesz nacisnąć przycisk  mi-crowave (16) jeden raz lub kilka razy, aby wybrać jeden z poziomów mocy pokazanych w poniższej tabeli:

Naciśnij  Ale- tona (16)	Gotowanie pro- gram	Moc wyjściowa w watach	Przykłady użycia
1 x	<b>P100</b>	800	Szybkie nagrzewanie, podgrzewanie napojów, <b>wrzątek</b> , gotowanie warzyw <b>stoły</b>
2 razy	<b>P80</b>	640	Gotowanie ryżu, mięso mielone Dania, kurczak
3 razy	<b>P50</b>	400	Powolne gotowanie, gotowanie ryby, zupy
4 razy	<b>P30</b>	240	Rozmrażanie, roztapianie masła
5 razy	<b>P10</b>	80	Utrzymywanie ciepła, rozmrzanie lodu <b>krem</b>

- Naciśnij  przycisk start (13) w celu potwierdzenia pożądanego ustawienia energii.
- Obróć pokrętko sterujące (14), aby ustawić żądany czas gotowania w minutach i sekundach (**0:00**).

Najdłuższy czas gotowania wynosi 95 minut.

- Naciśnij  przycisk start (13) do uruchomienia programu.

## 8.2. Szybki start

Jeśli naciśniesz  przycisk start (13) bez po uprzednim ustawieniu poziomu mocy program gotowania rozpocznie się na maksymalnym poziomie (800 watów). Funkcja ta nie jest jednak dostępna w programach automatycznych i programie rozmrażania według wagi.

- Naciśnij  przycisk start (13) kilka razy, aż na wyświetlaczu (3) pojawi się żądany czas gotowania (czas gotowania wydłuża się o 30 sekund za każdym naciśnięciem przycisku). Proces gotowania rozpoczyna się natychmiast.
- Jeżeli urządzenie jest w użyciu, czas gotowania można wydłużyć o 30 sekund. czas naciśnięcia przycisku start (13).
- Najdłuższy czas gotowania wynosi 95 minut.

## 8.3. Stół do gotowania

Tabela gotowania/przykłady			
Poziom gotowania	Waga	Czas gotowania	Zywność
<b>P10</b>	100 gramów	0:30	Rozmrażanie lodu krem
	200 gramów	1:00	
	300 gramów	1:30	
<b>P30</b>	200 gramów	6:00	Rozmrażanie warzywa (np. brokuły)
	400 gramów	11:00	
	600 gramów	15:00	
<b>P50</b>	200 gramów	7:30	Ogrzewanie (schłodzona) ryba dania
	300 gramów	8:00	
	400 gramów	9:30	

Tabela gotowania/przykłady			
Poziom gotowania	Waga	Czas gotowania	Żywność
<b>P80</b>	200 gramów	4:00	Ogrzewanie (schłodzone) warzywa-stoły
	300 gramów	6:00	
	400 gramów	8:30	
<b>P80</b>	500 gramów	18:00	Gotowanie paszтет mięsny
<b>P80</b>	500 gramów	25:00	Gotowanie wierzprowiny gulasz (w sos)
<b>P100</b>	150 gramów	5:00	Gotowanie potataże
	300 gramów	8:00	
	450 gramów	13:00	
<b>P100</b>	300 ml	2:30	Ogrzewanie (schłodzone) mleko
	600 ml	4:30	
	900 ml	7:00	

- Jeśli jedzenie nie jest wystarczająco ugotowane/ podgrzane po upływie czasu gotowania, rozpocznij proces ponownie. Aby to zrobić, użyj poziomu mocy wskazanego w tabeli przez kilka minut, aby w pełni ugotować/podgrzać jedzenie.

## 8.4. Program automatyczny

Nie ma potrzeby ustawiania czasu gotowania ani poziomu mocy dla programu automatycznego. Produkt automatycznie ustala wartości w zależności od wprowadzanej wagi i rodzaju żywności.









- Obróć pokrętkę sterującą (14) zgodnie z ruchem wskazówek zegara. Na polu wyświetlacza (3) pojawi się numer programu (np. „A-1” dla programu automatycznego 1).
- Wybierz program automatyczny z **A-1** Do **A-8**.

Na polu wyświetlacza (3) miga odpowiedni symbol.

- Naciśnij  przycisk start (13) w celu potwierdzenia Wybór.
- Teraz wybierz żadaną wagę. Aby to zrobić, przekręć pokrętkę sterującą (14), aż wyświetli się żądany rozmiar porcji.

Waga/ilość wyświetlana jest na polu wyświetlacza (3).

Kwotę można ustawić zgodnie z poniższą tabelą:

Program	Waga	Wyświetlacz	Wyjście
<b>A-1 Ciepło-wchodzenie</b> 	200 gramów	200	800 W
	400 gramów	400	
	600 gramów	600	
<b>A-2 Warzywa stoły</b> 	200 gramów	200	800 W
	300 gramów	300	
	400 gramów	400	
<b>A-3 Ryba</b> 	250 gramów	250	640 W
	350 gramów	350	
	450 gramów	450	
<b>Mięso A-4</b> 	250 gramów	250	700 W
	350 gramów	350	
	450 gramów	450	
<b>Makaron A-5</b> 	50 gramów (+450ml woda)	50	640 W
	100 gramów (+ 800ml woda)	100	
<b>A-6 Ziemiak-palce u stóp</b> 	200 gramów	200	700 W
	400 gramów	400	
	600 gramów	600	
<b>A-7 Pizza</b> 	200 gramów	200	700 W
	400 gramów	400	
<b>Zupa A-8</b> 	200 ml	200	640 W
	400ml	400	

- Następnie naciśnij  przycisk start (13) do Uruchom program.



Jeśli wybrana potrawa nie jest jeszcze całkowicie ugotowana, należy gotować ją jeszcze przez kilka minut, korzystając z programu gotowania.

## 8.5. Przerwanie programu

Jeśli chcesz obrócić lub zamieszać potrawę, na przykład w połowie gotowania, często konieczne jest przerwanie programu.

- Aby przerwać program, otwórz drzwiczki kuchenki mikrofalowej (11) lub naciśnij przycisk stop (15).

Pozostały czas jest nadal wyświetlany na polu wyświetlacza (3).

- Po ponownym zamknięciu drzwiczek kuchenki mikrofalowej (11) naciśnij przycisk start (13), aby wznowić wybrany program.
- Aby przedwcześnie całkowicie zatrzymać program, naciśnij przycisk stop (15) dwa razy.

## 8.6. Zakończenie programu

Po zakończeniu programu rozlega się 5 sygnałów dźwiękowych informujących o zakończeniu danego procesu.

- Otwórz drzwiczki kuchenki mikrofalowej (11) pociągając za uchwyt (10).
- Ostrożnie wyjmij żywność z komory gotowania (8).

## 9. Program rozmrażania gram



Jeśli to możliwe, po upływie połowy czasu obróć potrawę na drugą stronę, aby zoptymalizować rozmrażanie (patrz „8.5. Przerwanie programu” Na stronie 132) Naciśnij przycisk ponownie, aby kontynuować program.

### 9.1. Rozmrażanie wagowe

Możesz ustawić program rozmrażania na podstawie wagi żywności. Można ustawić wagę od 100 g do 2000 g.

- Następnie naciśnij  przycisk rozmrażania (17) aby wybrać żądany sposób rozmrażania według wagi.

Pole wyświetlacza (3) pokazuje **EF1**.

- Obróć pokrętko sterujące (14), aby ustawić wagę żywności.
- Aby rozpocząć program, naciśnij przycisk start (13).

Po upływie połowy czasu gotowania rozlegną się dwa krótkie sygnały dźwiękowe.

- Otwórz drzwiczki kuchenki mikrofalowej (11). Obróć jedzenie lub zamieszaj je, aby zagwarantować równomierne rozmrożenie.
- Następnie ponownie zamknij drzwiczki kuchenki mikrofalowej (11) i naciśnij przycisk start (13), aby kontynuować program.
- Jeśli po upływie czasu jedzenie nie jest całkowicie rozmrożone, należy rozpocząć proces ponownie. Aby to zrobić, należy użyć poziomu mocy **P30** na kilka minut, aby całkowicie rozmrozić żywność.

### 9.2. Rozmrażanie według czasu

Można ustawić żądany czas trwania programu rozmrażania.

- Następnie naciśnij  przycisk rozmrażania (17) dwukrotnie, aby wybrać żądany tryb rozmrażania według czasu.

Pole wyświetlacza (3) pokazuje **EF2**.

- Obróć pokrętko sterujące (14), aby ustawić żądany czas rozmrażania w minutach i sekundach (**0:00**).

Najdłuższy czas rozmrażania wynosi 95 minut. Poniższa lista zawiera przybliżone czasy rozmrażania wymagane dla różnych wag:

Waga żywności	Czas
100 gramów	4:44 minuty
600 gramów	30:04 minut
1000 gramów	50:20 minut
1500 gramów	75:40 minut
2000 gramów	95:00 minut

- Naciśnij  przycisk start (13) do uruchomienia programu.
- W razie potrzeby otwórz drzwiczki mikrofalówki (11) mniej więcej w połowie czasu gotowania. Obróć jedzenie lub zamieszaj je, aby zagwarantować równomierne rozmrożenie.
- Następnie ponownie zamknij drzwiczki kuchenki mikrofalowej (11) i naciśnij przycisk start (13), aby kontynuować program.
- Jeśli po upływie czasu jedzenie nie jest całkowicie rozmrożone, należy rozpocząć proces ponownie. Aby to zrobić, należy użyć poziomu mocy **P30** na kilka minut, aby całkowicie rozmrozić żywność.

### 9.2.1. Przykład zastosowania: rozmrażanie 500 g mięsa mielonego

- Umieść mielone mięso w pojemniku nadającym się do użycia w kuchenke mikrofalowej, umieszczonym na środku szklanego talerza obrotowego.
- Zamknij drzwiczki kuchenki mikrofalowej (11), aż usłyszysz kliknięcie.
- Następnie naciśnij  przycisk rozmrażania (17) aby wybrać żądany sposób rozmrażania według wagi.
- Obróć pokrętko sterujące (14), aby ustawić wagę żywności na 500 g.
- Aby rozpocząć program, naciśnij przycisk start (13).

Po zakończeniu procesu rozmrażania rozlegnie się sygnał dźwiękowy.

- Po zakończeniu procesu rozmrażania odstaw mięso mielone na 5 minut, aby odpoczęło, zanim wymieszaj je z kuchenki mikrofalowej (1).



## 9.3. Korzystanie z wielu programów

Produkt może wykonywać wiele programów kolejno. Dowolne dwie sekwencje można zaprogramować tak, aby działały automatycznie.

- Ustaw program, ale naciśnij przycisk  start (13) dopiero po ustawieniu ostatniego programu.

### Przykład:

Chcesz rozmrozić jedzenie za pomocą programu rozmrażania, a następnie rozpocząć program gotowania **P50**.

- Ustaw program rozmrażania zgodnie z opisem w rozdziale „9. Program rozmrażania” na stronie 132, bez dalszych naciskając regularnie  przycisk start (13).
- Ustaw **P50** program opisany w rozdziale „8.3. Tabela gotowania” na stronie 130.
- Następnie naciśnij  przycisk start (13), aby uruchomić programy. Oba programy uruchomią się jeden po drugim.

## 9.4. Pole wyświetlania

- Naciśnij  przycisk mikrofalowy (16) podczas trwania programu. Aktualne ustawienie mikrofal jest wyświetlane na polu wyświetlacza (3) przez ok. 3 sekundy.

Opcja ta nie działa, jeśli ustawiono program automatyczny lub rozmrażania.

- Naciśnij  przycisk timera/zegara (12) podczas działania programu. Aktualny czas jest wyświetlany na polu wyświetlacza (3) przez ok. 3 sekundy.

## 9.5. Ustawianie timera

Produkt może emitować sygnał dźwiękowy po upływie określonego czasu. Możesz używać tej funkcji na przykład jako minutnika do gotowania jajek. Funkcja minutnika nie jest dostępna, gdy program jest w toku.

- Naciśnij  przycisk timera/zegara (12). Pole wyświetlacza (3) pokazuje **00:00**.
- Obróć pokrętko sterujące (14), aby ustawić żądany okres czasu.

Maksymalny czas trwania, jaki można ustawić, wynosi 95 minut.

- Potwierdź wpis przyciskiem (13). 

#### 10. Wskazówki dotyczące oszczędzania energii

- Wybierz najkrótszy dostępny czas gotowania i wydłuż go w razie potrzeby.
- Gotuj małe porcje na raz. Podczas gotowania dużych ilości jedzenia, bardziej energooszczędne jest użycie kuchenki/ piekarnika.
- Rozłóż jedzenie równomiernie w naczyniu nadającym się do gotowania w kuchenke mikrofalowej, a w połowie gotowania zamieszaj i/lub obróć jedzenie.

## 11. Czyszczenie i pielęgnacja



NIEBEZPIECZNIWOŚĆ

### Ryzyko porażenia prądem!

Istnieje ryzyko porażenia prądem elektrycznym wskutek kontaktu z częściami będącymi pod napięciem.

- Przed czyszczeniem wyłącz kuchenkę mikrofalową i odłącz ją od gniazdka sieciowego.

Niedokładne czyszczenie urządzenia może spowodować uszkodzenie jego powierzchni, co może skrócić jego żywotność i doprowadzić do niebezpiecznych sytuacji.

- Dlatego należy regularnie czyścić kuchenkę mikrofalową i usuwać z niej wszelkie resztki jedzenia.
- Przed czyszczeniem wyłącz kuchenkę mikrofalową i wyjmij wtyczkę sieciową (2) z uziemionego gniazdka sieciowego.
- Utrzymuj komorę gotowania (8) w czystości. Wycieraj wilgotną ściereczką rozpryski lub rozlane płyny, które przywierają do wewnętrznych ścian komory gotowania (8). Jeśli komora gotowania (8) jest bardzo brudna, wytrzyj ją wilgotną ściereczką i łagodnym środkiem czyszczącym.
- Nie należy używać środków czyszczących w sprayu, środków szorujących ani innych żrących detergentów.
- Nie czyść urządzenia przy użyciu urządzenia parowego.
- Wyczyść powierzchnie zewnętrzne wilgotną szmatką. Zapobiegaj przedostawaniu się wody

do otworów wentylacyjnych.

- Wyczyść drzwiczki mikrofalówki z okienkiem kontrolnym (11) i zamek drzwiczek (9) łagodnym roztworem mydła. Uważaj, aby nie uszkodzić tych części.
- Woda może skraplać się na powierzchniach zewnętrznych, jeśli jest używana w warunkach wysokiej wilgotności. Przetrzyj ją miękką ściereczką.
- Szklany talerz obrotowy (5) należy myć w ciepłej wodzie z dodatkiem łagodnego roztworu mydła lub w zmywarce.
- Wyjmij wał napędowy (7) i pierścień rolkowy (6). Wytrzyj wał napędowy (7) i pierścień rolkowy (6) wilgotną szmatką.
- Po wyczyszczeniu ponownie włóż wałek napędowy (7), pierścień rolkowy (6) i szklany talerz obrotowy (5) (patrz „7.3. Wkładanie szklanego talerza obrotowego” na stronie 128).
- Przed użyciem kuchenki mikrofalowej należy upewnić się, że wszystkie części są całkowicie suche.
- Pozostałości zapachu w kuchenke mikrofalowej można usunąć, umieszczając szklankę wody z sokiem i skórką z cytryny w głębokim pojemniku, który nadaje się do użytku w kuchenke mikrofalowej i podgrzewania przez 5 minut. Następnie dokładnie wytrzyj komorę gotowania (8) wilgotną ściereczką, a następnie całkowicie osusz powierzchnie.
- Jeśli konieczna jest wymiana żarówki w kuchenke mikrofalowej, prosimy o kontakt z wykwalifikowanym warsztatem specjalistycznym lub z naszym Centrum Serwisowym.

## 12. Długotrwałe nieużywanie i transportu

- Jeżeli nie zamierzasz używać kuchenki mikrofalowej przez dłuższy czas, odłącz ją od zasilania i przechowuj w suchym, czystym i wolnym od kurzu miejscu.
- Aby uniknąć uszkodzeń podczas transportu, zalecamy korzystanie z oryginalnego opakowania.

### 13. Rozwiązywanie problemów

Problem	Możliwy przyczyna	Rozwiązanie
Aplikacja ance robi nie zaczynać.	Ten <small>sieć elektryczna</small> wtyczka (2) nie jest włożono odpowiednio.	- Odłączyć sieć podłącz (2), czekaj około 10 sek- dni i dni  następnie podłącz z powrotem do środka gniazdo Ponownie.
	Ten <small>sieć elektryczna</small> gniazdo jest uszkodzony.	- Sprawdź gniazdo sieciowe przez połączenie innego urządzenie.
Kucharz- wchodzenie pro- cess robi nie zaczynać.	Mi- wrona drzwi (11) nie jest zamknięte.	- Zamknij mikrofalowy drzwi (11).
Światło- ing robi nie działa.	Żarówka jest wadliwy tywny.	- Skontaktuj się z nami Centrum serwisowe drzewo.

### 14. Specyfikacje techniczne

Dystrybutor	MEDION AG Na Zehnthofie 77 45307 Essen NIEMCY
Identyfikator modelu:	MD 15000
Napięcie znamionowe:	230 V~, 50 Hz
Moc znamionowa:	1050 W
Znamionowa moc wyjściowa umieścić:	800 W
Mikrofalowy częstotliwość:	2450MHz
Klasa ochrony:	I
Wymiary mieszkania Wymiary (szer. x wys. x gł.):	Około 440 x 260 x 355 mm
Masa netto:	Około 10,2 kg
Średnica szkla obrotnica:	Około 25,5 cm

### 15. Deklaracja zgodności UE

 Firma MEDION AG oświadcza niniejszym, że produkt jest zgodny z następującymi wymaganiami Unii Europejskiej:

- Dyrektywa EMC 2014/30/UE
- Dyrektywa niskonapięciowa 2014/35/UE
- Dyrektywa w sprawie ekoprojektu 2009/125/WE
- Dyrektywa RoHS 2011/65/UE.

Ten produkt spełnia wymagania europejskiej normy EN55011. Produkt jest klasyfikowany jako zgodny ze standardem jako urządzenie grupy 2, klasy B. Grupa 2 oznacza, że urządzenie celowo generuje energię o wysokiej częstotliwości w postaci promieni elektromagnetycznych do obróbki cieplnej artykułów spożywczych. Klasa B oznacza, że urządzenie nadaje się do użytku domowego.