

 **DOCISK.COM**



TWÓJ dostawca docisków
spawalniczych

dociski pionowe

Docisk	Siła docisku [kg]	Kąt otwarcia dźwigni blokującej [°]	Kąt otwarcia dźwigni dociskającej [°]	Zakres ruchu śruby [mm]	Waga [kg]
101A	48	56	100	17	0,07
101AL	48	56	100	44	0,08
12050U	89	60	93	12	0,15
12050	90	60	95	*	0,15
102B	98	67	90	20	0,12
101D	178	61	100	29	0,34
101E	178	62	102	79	0,37
101E_2	178	62	102	79	0,37
12205	180	57	101	79	0,61
11412	198	64	110	53	0,41
11421	198	54	92	39	0,36
12130	225	56	97	48	0,36
12130_2	225	56	97	48	0,33
12132	225	56	97	72	0,38
12132_2	225	56	97	72	0,37
12135 **	225	56	97	50	0,35
13002B	248	67	106	69	0,51
12265	338	61	112	58	0,63
101H	448	64	101	86	1,2
10247	448	63	103	80	1,26

* bez regulacji zakresu

** montaż do podstawy prostej równoległej

dociski suwakowe

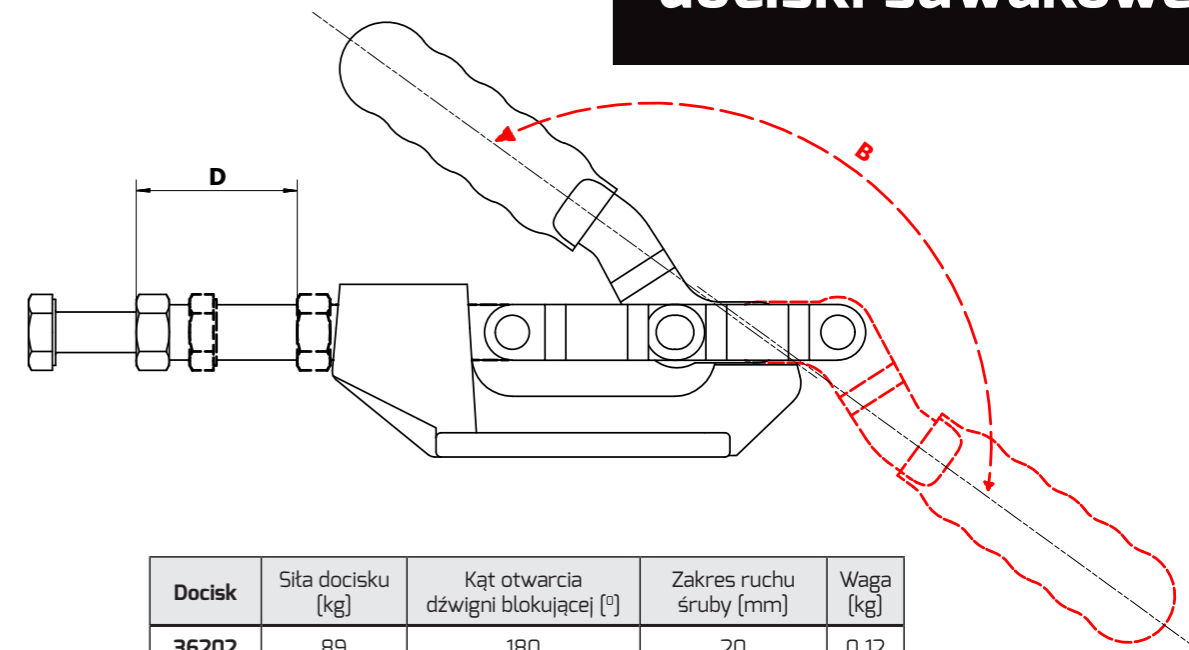

Docisk	Siła docisku [kg]	Kąt otwarcia dźwigni blokującej [°]	Zakres ruchu śruby [mm]	Waga [kg]
36202	89	180	20	0,12
36003	270	180	30	0,45
302DM	158	45	12	0,41

Oznaczenia:

B - kąt otwarcia dźwigni blokującej [°]
D - zakres ruchu śruby [mm]

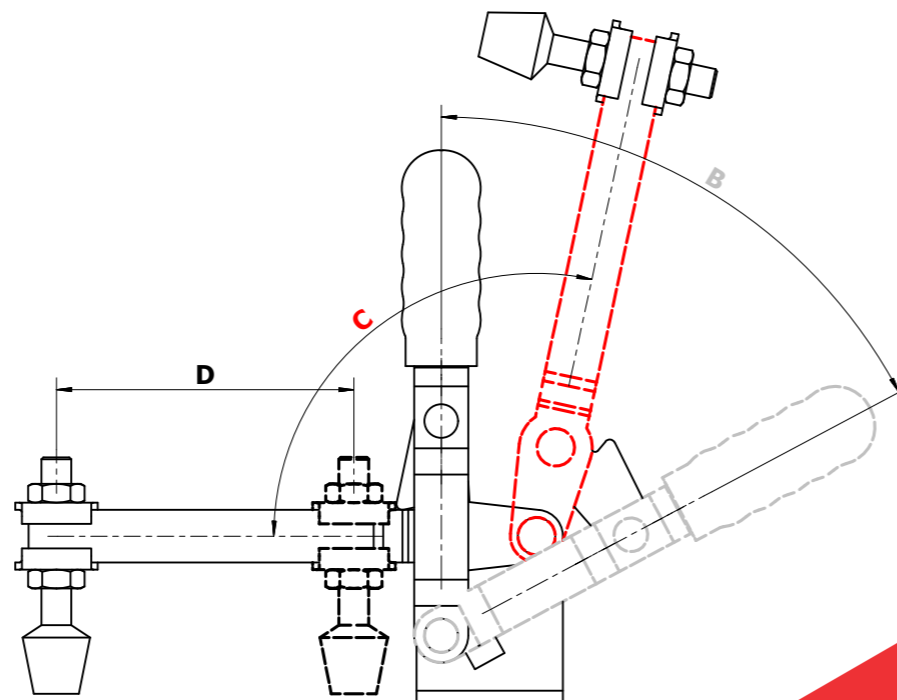

Oznaczenia:

B - kąt otwarcia dźwigni blokującej [°]
C - kąt otwarcia dźwigni dociskającej [°]
D - zakres ruchu śruby [mm]

www.docisk.com

dociski poziome

Docisk	Siła docisku [kg]	Kąt otwarcia dźwigni blokującej [°]	Kąt otwarcia dźwigni dociskającej [°]	Zakres ruchu śruby [mm]	Waga [kg]
22100	66	69	83	45	0,14
201BSM*	88	61	85	29	0,17
201C	98	93	80	28	0,14
20820**	100	64/91	190/60	50	0,43
225D	225	90	57	35	0,27
202FL*	225	65	94	70	0,43
203FL	225	64	93	70	0,35
22185	248	88	92	131	0,35
25382	278	87	79	65	0,46
25383*	278	84	77	57	0,51
20235	338	42	90	60	0,61
204GL	634	88	88	100	1,32

* montaż boczny

** dwie pozycje ustawienia

Oznaczenia:

B - kąt otwarcia dźwigni blokującej [°]
C - kąt otwarcia dźwigni dociskającej [°]
D - zakres ruchu śruby [mm]

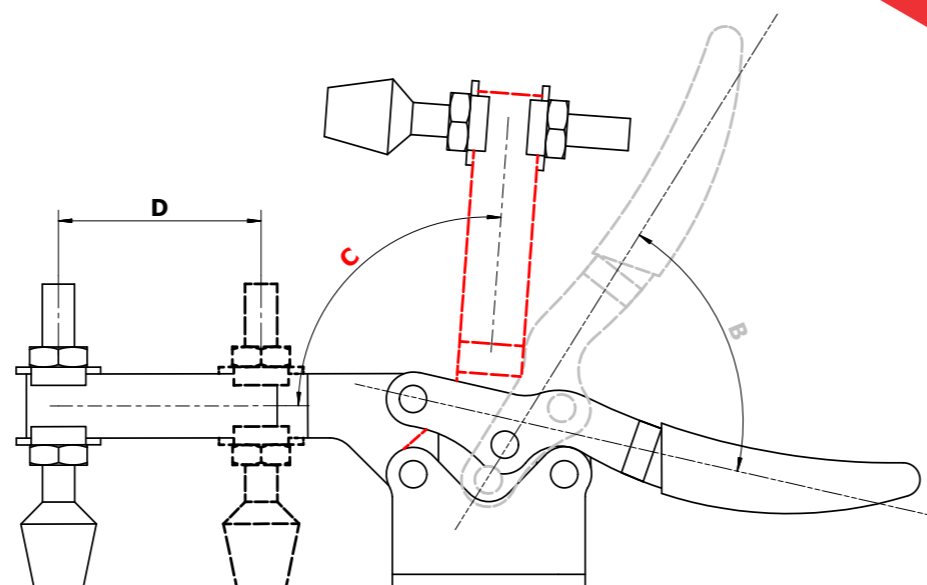

zapięcia

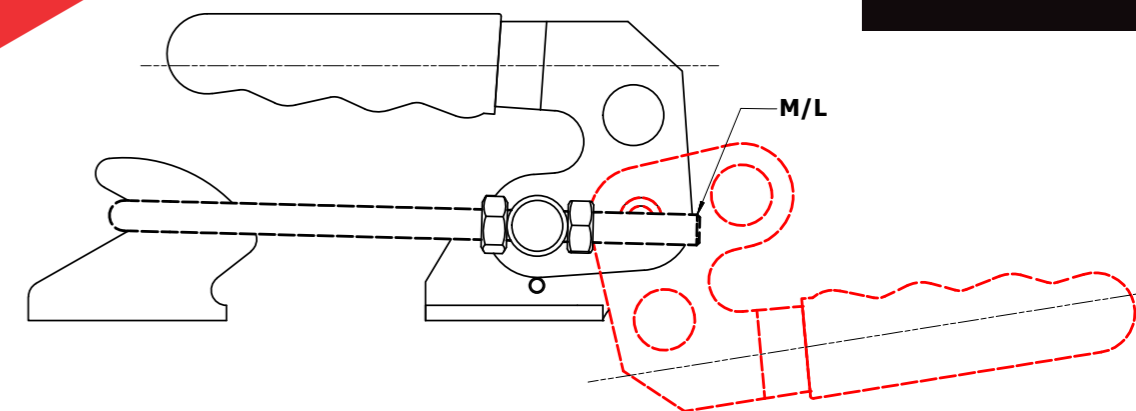

Zapięcie	Siła docisku [kg]	Gwint [M]	Długość gwintu [mm]	Waga [kg]
4003	598	8	37	0,19
40334	448	6	48	0,28
40840	398	6	53	0,31

Oznaczenia:

M - gwint [M]
L - długość gwintu [mm]

Skontaktuj się z nami!

Martyna Gordziejczyk

martyna@docisk.com

+48 889 955 373

Adam Gordziejczyk

adam@docisk.com

+48 609 846 602

Bartosy 8

07-311 Wąsewo

www.docisk.com

TWÓJ dostawca docisków
spawalniczych