

Palec zgrabiarki Deutz-Fahr Serie KS 526mm 9mm 16502731_33368

Palec zgrabiarki Deutz-Fahr Serie KS 526mm 9mm 16502731

Palec zgrabiarki Deutz-Fahr Serie KS 526mm 9mm 16502731 to wysokiej klasy palec sprężysty dedykowany do zgrabiarek karuzelowych marki Deutz-Fahr z serii KS. Jako kluczowy podzespół układu grabiącego, odpowiada za precyzyjne podejmowanie materiału roślinnego i formowanie równego, czystego pokosu. Dzięki zastosowaniu grubego pręta o średnicy 9mm, ząb charakteryzuje się doskonałą sztywnością oraz wysoką odpornością na odkształcenia, co jest niezbędne podczas pracy z ciężką zielonką lub dużą ilością siana.

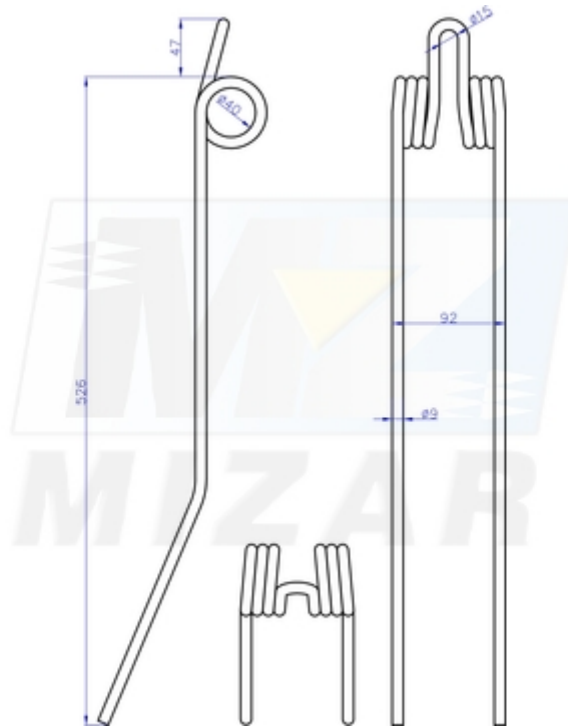

Ząb zgrabiarki Deutz-Fahr - Specyfikacja techniczna:

- **Długość całkowita:** 526mm
- **Grubość pręta (druwu):** 9mm
- **Średnica uzwojenia (wewnętrzna):** 40mm
- **Szerokość:** 92mm
- **Materiał:** Hartowana stal sprężynowa o wysokiej wytrzymałości

Palec do zgrabiarki Deutz-Fahr - Kompatybilność:

Produkt został zaprojektowany z myślą o maszynach Deutz-Fahr, zapewniając pełną kompatybilność z fabrycznymi ramionami wirnika. Dedykowana do modeli:

- **Deutz-Fahr Serie KS:** KS 83, KS 85, KS 90, KS 200, KS 230

Sprężyna zgrabiarki Deutz-Fahr - Numery porównawcze:

- 16502731
- 1.1089.030.101.00
- 1108903010100

Główne zalety produktu:

- **Efektywne formowanie pokosu:** Optymalna geometria oraz wysoka sprężystość drutu zapewniają dokładne i czyste zagarnianie materiału, co minimalizuje straty paszy na polu.
- **Wzmocniona konstrukcja (9mm):** Solidny pręt o grubości 9mm gwarantuje długotrwałą pracę bez awarii, nawet przy pracy w trudnych i nierównych warunkach polowych.
- **Wysoka pamięć kształtu:** Profesjonalny proces obróbki cieplnej sprawia, że palec skutecznie amortyzuje uderzenia o przeszkody i błyskawicznie powraca do swojej pierwotnej pozycji roboczej.
- **Idealne dopasowanie:** Produkt stworzony specjalnie pod standardy serii KS, co gwarantuje bezproblemowy montaż i eliminuje luzy na ramionach maszyny.

Palec sprężysty Deutz-Fahr - Dodatkowe informacje:

- **Niezawodność:** Precyzyjne wykonanie zęba zapewnia płynną pracę zgrabiarki, ograniczając ryzyko zapchań i przestojów w szczycie sezonu.
- **Ochrona darni:** Odpowiednio wyprofilowany koniec zęba pozwala na czyste zgrabianie bez nadmiernego zanieczyszczenia paszy ziemią i popiołem.
- **Wskazówka serwisowa:** Aby zapewnić maszynie optymalne wyważenie wirników i uniknąć szkodliwych drgań, **zaleca się wymianę palców pełnymi sekcjami lub rzędami.** Równomierne zużycie elementów roboczych gwarantuje identyczną jakość zgrabiania na całej szerokości roboczej.

Ząb zgrabiarki Deutz-Fahr - FAQ

- **Czy ten palec pasuje do modelu KS 90?** Tak, jest to dedykowany zamiennik dla serii KS, w tym modelu KS 90.
- **Jaka jest średnica montażowa?** Średnica wewnętrzna uzwojenia wynosi 40mm, co odpowiada fabrycznym wymiarom Deutz-Fahr.
- **Czy drut 9mm jest trwalszy od cieńszych zamienników?** Tak, większa średnica pręta zapewnia wyższą wytrzymałość mechaniczną i dłuższą żywotność elementu roboczego.

Ząb zgrabiarki Deutz-Fahr zdjęcia:



Zadbaj o czystość swojego zbioru i bezawaryjność maszyny! Wybierz sprawdzony Palec zgrabiarki Deutz-Fahr 526mm 9mm 16502731 i przygotuj się profesjonalnie do nadchodzących żniw zielonkowych.