

TIA



-
1. INSTRUKCJA ORYGINALNA PL
 2. NÁVOD CZ
 3. ANLEITUNG DE
 4. HASZNÁLATI UTASÍTÁS HU
 5. NÁVOD SK



GRZEJNIK ELEKTRYCZNY TAI 071L

WÓJTOWICZ NEW COMMERCE S.K.A.;
UL. ROMANA DMOWSKIEGO 2, 48-303 NYSA
Tel.: 517 435 873
www.agroserwisnysa.pl

Wyprodukowano w ChRL

To urządzenie nie jest przeznaczone do użytku przez osoby (w tym dzieci) o ograniczonych zdolnościach fizycznych, sensorycznych lub umysłowych, lub nieposiadające doświadczenia i wiedzy, chyba że znajdują się one pod nadzorem lub zostały poinstruowane o sposobie korzystania z urządzenia przez osobę odpowiedzialną za ich bezpieczeństwo.

Dzieci powinny być nadzorowane, aby nie bawiły się urządzeniem.

OSTRZEŻENIE — Niektóre części tego produktu mogą się bardzo nagrzewać i powodować oparzenia. Szczególną ostrożność należy zachować w obecności dzieci i osób wrażliwych.

Uwagi:

- Przeczytaj wszystkie instrukcje przed użyciem grzejnika.
 - Surowo zabrania się włączania i wyłączania urządzenia poprzez wkładanie lub wyjmowanie wtyczki zamiast używania wyłącznika.
 - Nie używaj tego grzejnika w bezpośrednim sąsiedztwie wanny, prysznicza lub basenu.
 - Nie używaj grzejnika, jeśli upadł.
 - Nie używaj, jeśli są widoczne oznaki uszkodzenia.
 - Używaj grzejnika na poziomej i stabilnej powierzchni lub zamontuj go na ścianie – w zależności od modelu.
 - Jeśli przewód zasilający jest uszkodzony, musi być wymieniony przez producenta, jego serwis lub osobę o odpowiednich kwalifikacjach, aby uniknąć zagrożenia.
 - Surowo zabrania się podłączania do tego samego gniazdka innych urządzeń o dużym poborze mocy.
 - Wyjmij wtyczkę z gniazdka, gdy nikt nie przebywa w pobliżu.
 - Surowo zabrania się używania grzejnika w miejscach, gdzie łatwo może zostać wstrząśnięty lub przewrócony.
 - W razie awarii grzejnika natychmiast go wyłącz, odłącz od zasilania i przełącz do autoryzowanego serwisu.
 - Symbol na obudowie oznacza: "OSTRZEŻENIE: NIE ZASŁANIAĆ".
 - Ostrzeżenie: aby uniknąć przegrzania, nie zasłaniaj grzejnika.
 - Grzejnik nie może być umieszczony bezpośrednio pod gniazdkiem elektrycznym.
 - Przy włączaniu lub wyłączaniu może być słyszalny lekki dźwięk – jest to normalne i wynika z rozszerzania się materiału pod wpływem ciepła i kurczenia podczas chłodzenia.
 - Zastosowany przewód grzewczy został specjalnie obrobiony i ma długą żywotność – nie należy go zastępować innym.
 - Trzymaj materiały łatwopalne, takie jak meble, poduszki, pościel, papier, ubrania, zasłony itp., w odległości co najmniej 100 cm od grzejnika.
 - Utrzymuj swobodny przepływ powietrza – co najmniej 1 m wolnej przestrzeni z przodu i 50 cm z tyłu grzejnika.
 - Podłączaj grzejnik tylko do jednofazowego gniazda o napięciu zgodnym z tabliczką znamionową.
 - Nie opuszczaj domu, gdy urządzenie jest włączone – upewnij się, że wyłącznik jest w pozycji OFF (0), a termostat ustawiony na minimum. Zawsze odłączaj urządzenie od zasilania.
 - **OSTRZEŻENIE:** Grzejnik nie jest wyposażony w urządzenie do kontroli temperatury pomieszczenia. Nie należy go używać w małych pomieszczeniach zajmowanych przez osoby niezdolne do samodzielnego opuszczenia pomieszczenia – chyba że pod stałym nadzorem.
 - **OSTRZEŻENIE:** Aby zmniejszyć ryzyko pożaru, zachowaj co najmniej 1 m odstęp między wylotem powietrza a tkaninami, zasłonami lub innymi materiałami łatwopalnymi.
 - **OSTROŻNIE** — Niektóre części tego produktu mogą się bardzo nagrzewać i powodować oparzenia. Szczególną ostrożność należy zachować w obecności dzieci i osób wrażliwych.
 - Dotyczy pilota zdalnego sterowania zawierającego baterię guzikową:
 - **TRZYMAĆ Z DALA OD DZIECI.** Połknięcie może prowadzić do oparzeń chemicznych, perforacji tkanek miękkich, a nawet śmierci.
 - Poważne oparzenia mogą wystąpić w ciągu 2 godzin od połknięcia. Natychmiast szukaj pomocy medycznej.
 - Trzymaj baterie poza zasięgiem dzieci.
- Nie pozwalaj dzieciom samodzielnie wymieniać baterii – zawsze wymagana jest obecność osoby dorosłej.
- Nie zwieraj styków baterii.

- Nie podgrzewaj baterii.
- Usuń baterie z urządzenia, jeśli nie będzie ono używane przez dłuższy czas, chyba że jest to urządzenie awaryjne.
- Zawsze wybieraj odpowiedni rozmiar i typ baterii odpowiedni do danego zastosowania. Informacje dostarczone z urządzeniem w celu prawidłowego doboru baterii należy zachować do wglądu.
- Przed instalacją oczyść styki baterii oraz styki urządzenia.
- Upewnij się, że baterie są prawidłowo zainstalowane, z uwzględnieniem biegunowości (+ i –).
- Zużyte baterie należy usuwać niezwłocznie.
- Nie demontuj baterii.
- Nie wrzucaj baterii do ognia, chyba że odbywa się to w warunkach zatwierdzonego i kontrolowanego spalania.
- Baterie mogą być wyrzucane wraz z odpadami komunalnymi, o ile nie obowiązują lokalne przepisy stanowiące inaczej.

Wprowadzenie

- Przed rozpoczęciem użytkowania grzejnika wentylatorowego prosimy o uważne przeczytanie niniejszej instrukcji, aby korzystać z urządzenia prawidłowo.
- Przechowuj instrukcję w bezpiecznym miejscu do późniejszego wglądu.

Krótki opis produktu:

Grzejniki wentylatorowe z tej serii wykorzystują technologię grzewczą PTC, która charakteryzuje się wysoką wydajnością cieplną, skoncentrowanym źródłem ciepła oraz szerokim zakresem zastosowań.

Parametry techniczne:

Materiał: Obudowa z tworzywa ABS

Zasilanie: 220–240 V, 50–60 Hz, 2000 W

Element grzewczy: PTC – ceramika grzewcza

2 poziomy grzania: 1000 W / 2000 W

3 tryby pracy: wentylator / niskie grzanie / wysokie grzanie

Zabezpieczenie termiczne: Automatyczne wyłączenie po osiągnięciu ustawionej temperatury

Ochrona przed przegrzaniem

Wyłącznik bezpieczeństwa przy przewróceniu urządzenia

Elektronicznie regulowany termostat: Zakres temperatury od 18°C do 45°C

Funkcja automatycznej oscylacji

Timer: 8 godzin

Sterowanie manualne i zdalne (pilot z baterią CR2025, 3V w zestawie)

Wyświetlacz LED, panel dotykowy na górze urządzenia

Funkcja wychładzania wentylatorem z odliczaniem po zakończeniu grzania

Odpowiedni do pomieszczeń do 20 m²

Wymiary produktu: 30 × 30 × 86 cm

Waga produktu: 3,2 kg

Wymiary kartonu: 89,7 × 20,2 × 18 cm

Waga kartonu: 17,4 kg

Certyfikaty: CE, GS, ERP, RoHS, REACH

INSTRUKCJA MONTAŻU

Przed użyciem należy zamontować podstawę. Zobacz ilustrację poniżej.

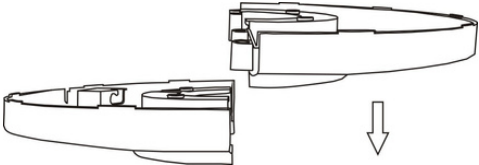
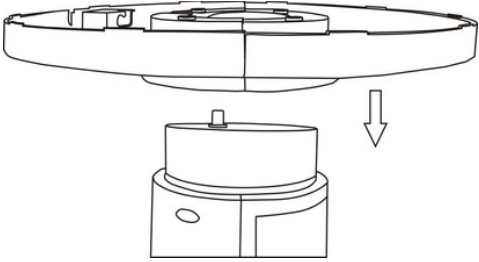
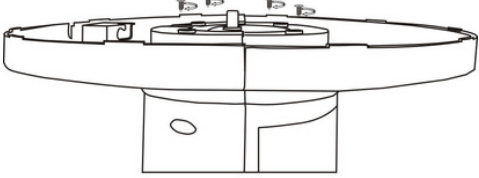
1		<ul style="list-style-type: none"> • Wyjmij akcesoria z opakowania. • Połącz dwie połowki podstawy, mocując je ze sobą na stałe.
2		<ul style="list-style-type: none"> • Ustaw urządzenie do góry nogami. • Przelóż przewód zasilający przez środkowy otwór w podstawie i nałóż podstawę na urządzenie
3		<ul style="list-style-type: none"> • Przymocuj podstawę do urządzenia za pomocą 4 wkrętów ST3×8. • Po dokręceniu wkrętów, wsuń przewód zasilający w uchwyt (gniazdo) znajdujący się w podstawie. • Uwaga: Po zamontowaniu podstawy sprawdź, czy jest ona prawidłowo osadzona i czy urządzenie się nie chwieje przed użyciem! • Nie wolno stosować innych niż dołączone wkrętów!

Użytkowanie:

Proszę sprawdzić przed użyciem:





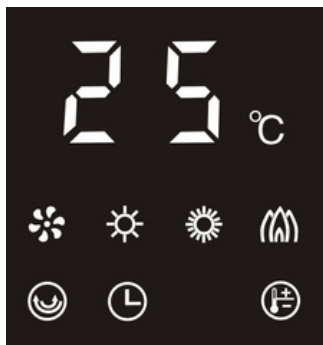
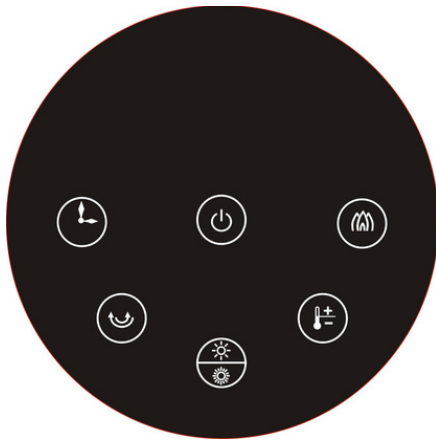

A: Element grzewczy i przewód elektryczny nie mogą być uszkodzone.

B: Nie używaj gniazdka o natężeniu niższym niż 10 A, aby uniknąć wypadków.

Używaj grzejnika wentylatorowego na płaskiej powierzchni, aby zapobiec przewróceniu się urządzenia.

Najpierw włącz wyłącznik zasilania:  „O” = WYŁĄCZONE, „—” = WŁĄCZONE.



1. Włącz wyłącznik zasilania, na wyświetlaczu LED pojawi się temperatura otoczenia, urządzenie jest w trybie czuwania; zobacz rysunek 1.1.
2. Naciśnij przycisk „”: WŁĄCZ (pracuje tylko wentylator), WYŁĄCZ (wentylator pracuje jeszcze przez 30 sekund po wyłączeniu grzania); zobacz rysunek 2.1.
3. Naciśnij przycisk „”, aby przełączać: niskie grzanie, wysokie grzanie, praca wentylatora; zobacz rysunki 3.1–3.2.
4. Naciśnij przycisk „”, aby włączyć lub wyłączyć funkcję oscylacji (SWING ON/OFF); zobacz rysunek 4.1.
5. Naciśnij przycisk „”, aby ustawić timer: 1h, 2h ... 8h; zobacz rysunki 5.1–5.4.
6. Naciśnij przycisk „”, aby włączyć lub wyłączyć efekt płomienia (Flame ON/OFF); zobacz rysunek 6.1.
7. Naciśnij przycisk „”, aby ustawić temperaturę w zakresie 18–45°C; zobacz rysunki 7.1–7.2.
 - Przy ustawianiu temperatury pilotem zdalnego sterowania najpierw naciśnij „”, a następnie „+” lub „-” do regulacji temperatury (zakres 18–45°C).
8. Przykład: temperatura otoczenia wynosi 22°C; zobacz rysunek 8.1.
 - Jeśli ustawiona temperatura jest równa lub niższa od temperatury otoczenia, urządzenie przestaje grzać; zobacz rysunki 8.2–8.3.
 - Jeśli ustawiona temperatura jest o 1–2°C wyższa niż temperatura otoczenia, urządzenie pracuje na niskim grzaniu; zobacz rysunki 8.4–8.5.
 - Jeśli ustawiona temperatura jest wyższa lub równa temperaturze otoczenia + 3°C, urządzenie pracuje na wysokim grzaniu; zobacz rysunek 8.6.
9. Gdy urządzenie się przechyli lub podstawa nie dotyka podłoża, następuje automatyczne odcięcie zasilania.

Uwaga: Kontrolki zapalają się, gdy odpowiednia funkcja jest aktywna.



1.1

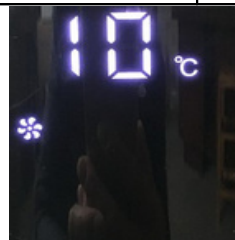

2.1



3.1



3.2



4.1

5.1	5.2	5.3	5.4	6.1
7.1	7.2	8.1	8.2	8.3
8.4	8.5	8.6	/	

- Po zakończeniu korzystania z grzejnika, wyłącz wszystkie przełączniki zasilania, a następnie odłącz wtyczkę z gniazdka.
- Jeśli chcesz przenieść grzejnik, wyłącz przełączniki, odłącz wtyczkę i chwyć za uchwyt znajdujący się z tyłu konwektora.

Konserwacja:

Przed czyszczeniem grzejnika zawsze odłącz wtyczkę od zasilania.

Bezwzględnie zabrania się mycia grzejnika wodą; czyść go miękką, wilgotną ściereczką z niewielką ilością neutralnego detergentu. Nie używaj rozpuszczalników, takich jak benzyna. Grzejnik musi być używany lub przechowywany dopiero po całkowitym ostudzeniu i wyschnięciu.

Jeśli nie będziesz korzystać z grzejnika przez dłuższy czas, odłącz go od gniazdka i przechowuj w suchym miejscu, najlepiej w oryginalnym opakowaniu lub w worku zabezpieczającym przed rdzą.

Wymiana baterii:



Informacje o gwarancji

Producent udziela gwarancji zgodnie z przepisami obowiązującymi w kraju zamieszkania klienta, licząc od daty sprzedaży urządzenia użytkownikowi.

Naprawy gwarancyjne mogą być przeprowadzane tylko w autoryzowanych serwisach. W przypadku zgłaszania reklamacji należy przedłożyć oryginalny dowód zakupu z datą nabycia.

Gwarancja nie obejmuje przypadków:

- Normalnego zużycia produktu
- Nieprawidłowego użytkowania, np. przeciążenia urządzenia, używania niezatwierdzonych akcesoriów
- Uszkodzeń spowodowanych działaniem siły lub wpływem czynników zewnętrznych
- Uszkodzeń wynikających z nieprzestrzegania instrukcji obsługi, np. podłączenia do niewłaściwego źródła zasilania lub nieprzestrzegania zasad montażu
- Urządzenia częściowo lub całkowicie rozmontowanego

Prawidłowa utylizacja produktu



Ten symbol oznacza, że niniejszego produktu nie należy wyrzucać wraz z innymi odpadami gospodarstwa domowego w krajach UE.

Aby zapobiec ewentualnym zagrożeniom dla środowiska lub zdrowia ludzi wynikającym z niekontrolowanej utylizacji odpadów, należy poddać urządzenie recyklingowi w sposób odpowiedzialny, co wspiera zrównoważone wykorzystanie zasobów materiałowych.

W celu zwrotu zużytego urządzenia prosimy korzystać z systemów zbiórki i zwrotu lub skontaktować się ze sprzedawcą, u którego zakupiono produkt. Sprzedawca może przyjąć produkt do bezpiecznego dla środowiska recyklingu.

KARTA GWARANCYJNA
(Ważna z dowodem zakupu)



Gwarant: WÓJTOWICZ NEW COMMERCE S.K.A.; UL. ROMANA DMOWSKIEGO 2, 48-303 NYSA Tel.: 517 435 873 sklep@newcommerce.pl

Nazwa sprzętu..... **Typ,**
model.....

Nr fabryczny.....

Data sprzedaży.....

Pieczętka i podpis punktu sprzedaży.....

1. Dane użytkownika:

imię i nazwisko:.....

ulica:.....

miejsowość:.....kod pocztowy:.....

województwo:.....telefon:.....

e-mail:.....

2. Oświadczenie użytkownika:

Niniejszym oświadczam, że zapoznałem się z działaniem urządzenia, które zostało wydane zgodnie z zamówieniem, nowe i kompletne oraz otrzymałem komplet dokumentacji (instrukcję obsługi, warunki bezpieczeństwa, kartę gwarancyjną). Przyjmuję do wiadomości, że:

a) Przed uruchomieniem zakupionego urządzenia należy dokładnie zapoznać się z instrukcją obsługi urządzenia, zasadami bezpieczeństwa oraz warunkami gwarancji.

*Wyrażam zgodę na przetwarzanie moich danych osobowych w celach związanych z realizacją postanowień karty gwarancyjnej (napraw gwarancyjnych), przeprowadzaniem serwisu i przeglądów przez firmę **WÓJTOWICZ NEW COMMERCE S.K.A.**; UL. ROMANA DMOWSKIEGO 2, 48-303 NYSA lub autoryzowany serwis (zgodnie z ogólnego rozporządzenia o ochronie danych osobowych z dnia 27 kwietnia 2016 r. (RODO)).

TAK NIE

Wyrażam zgodę na przetwarzanie moich danych osobowych w celach marketingowych przez firmę **WÓJTOWICZ NEW COMMERCE S.K.A.**; UL. ROMANA DMOWSKIEGO 2, 48-303 NYSA lub autoryzowany serwis (zgodnie z ogólnego rozporządzenia o ochronie danych osobowych z dnia 27 kwietnia 2016 r. (RODO)).

TAK NIE

Wyrażam zgodę na przetwarzanie moich danych osobowych w celach statystycznych przez firmę **WÓJTOWICZ NEW COMMERCE S.K.A.**; UL. ROMANA DMOWSKIEGO 2, 48-303 NYSA lub autoryzowany serwis (zgodnie z ogólnego rozporządzenia o ochronie danych osobowych z dnia 27 kwietnia 2016 r. (RODO)).

TAK NIE

*Wymagane w celu wszczęcia procedury reklamacyjnej

Data i czytelny podpis Użytkownika:

Potwierdzenie wykonania przeglądu, naprawy gwarancyjnej, usługi serwisowej:

Przegląd 0	Przegląd 1	Przegląd 2
Kupon reklamacyjny Nr 1 do karty gwarancyjnej Nr	Kupon reklamacyjny Nr 2 do karty gwarancyjnej Nr	Kupon reklamacyjny Nr 3 do karty gwarancyjnej Nr
Nazwa..... Typ, Model..... Nr fabryczny..... Pieczętka i podpis sprzedawcy	Nazwa..... Typ, Model..... Nr fabryczny..... Pieczętka i podpis sprzedawcy	Nazwa..... Typ, Model..... Nr fabryczny..... Pieczętka i podpis sprzedawcy

KARTA GWARANCYJNA

(Ważna z dowodem zakupu)



3. Odpowiedzialność:

- Gwarancji na urządzenie udziela firma WÓJTOWICZ NEW COMMERCE S.K.A.; UL. ROMANA DMOWSKIEGO 2, 48-303 NYSA
- Odpowiedzialność z tytułu gwarancji obejmuje tylko wady powstałe z przyczyn tkwiących w urządzeniu w momencie jego wydania Użytkownikowi.
- W ramach gwarancji gwarant zapewnia kupującemu nieodpłatne usunięcie usterek w funkcjonowaniu urządzenia wynikających z jego wadliwości konstrukcyjnych i materiałowych.

4. Okres gwarancji na urządzenie:

24 miesiące od daty sprzedaży urządzenia konsumentowi, z wyjątkiem elementów określonych w ust. 6 pkt 5, 6 i 7 niniejszej karty gwarancyjnej.
12 miesięcy ze względu na nieprofesjonalny charakter urządzenia, gwarancja na urządzenie zakupiona w celu związanym bezpośrednio z prowadzoną działalnością gospodarczą lub zawodową.

5. Warunki gwarancji:

- Stosowanie się przez Użytkownika do zaleceń zawartych w warunkach bezpieczeństwa, karcie gwarancyjnej i instrukcji obsługi.
- Wykonywanie serwisu urządzenia (np. regulacji, czyszczenia, konserwacji) wyłącznie przez firmy specjalistyczne posiadające odpowiednie uprawnienia zgodnie z wytycznymi Gwaranta, dostępnymi w instrukcji obsługi oraz odnotowywanie usług serwisowych w karcie gwarancyjnej. W czasie wykonywania serwisu zalecane jest stosowanie oryginalnych części producenta urządzenia. Usługa serwisowa jest odpłatna.
- Wykonywanie napraw gwarancyjnych wyłącznie przez firmy specjalistyczne posiadające odpowiednie uprawnienia. Oraz odnotowywanie napraw w karcie gwarancyjnej.
- Gwarancja obejmuje obszar Rzeczypospolitej Polskiej.
- Użytkownik traci prawo wynikające z gwarancji w przypadku użytkowania urządzenia niezgodnie z przeznaczeniem, obsługi niezgodnej z doręczoną instrukcją obsługi, stosowania nieoryginalnych części zamiennych, lub niewłaściwych materiałów eksploatacyjnych, nie dokonywania napraw wymiany zespołów, zmian konstrukcyjnych przez podmioty inne niż uprawnione, niewłaściwego przechowywania, braku odpowiedniej konserwacji zgodnie z instrukcją obsługi.
- Przedstawienie prawidłowo wypełnionej karty gwarancyjnej i prawdopodobnie okoliczności zakupu urządzenia (np. paragon, faktura) przez Użytkownika.

6. Gwarancja nie obejmuje:

- Wad urządzenia wynikłych z nieprzestrzegania przez Użytkownika warunków bezpieczeństwa, instrukcji obsługi, w szczególności w zakresie prawidłowej eksploatacji, konserwacji.
- Wady powstałe w wyniku uszkodzeń mechanicznych, termicznych lub chemicznych urządzenia i wyposażenia.
- Uszkodzenia spowodowane wadliwą instalacją elektryczną Użytkownika, zalaniem podzespołów elektrycznych wodą.
- Uszkodzenia spowodowane przecięciem urządzenia.
- Uszkodzenia powstałe wskutek stosowania innych chemicznych środków czyszczących niż zalecane przez producenta dla danego typu urządzenia, nie stosowania się do uwag eksploatacyjnych przy korzystaniu ze środków chemicznych.
- Uszkodzenia powstałe w wyniku: zasilania urządzenia zanieczyszczoną wodą, pracy z wykorzystaniem nieoryginalnych lub niewłaściwych dla danego modelu części zamiennych i wyposażenia, wykonywaniem napraw i przeróbek przez osoby nieupoważnione.
- Uszkodzenia związane z brakiem zalecanych czynności konserwacyjnych - patrz instrukcja obsługi.
- Przypadków losowych uszkodzeń niezależnych od warunków eksploatacji np. pożar, powódź itp.

7. Procedura reklamacyjna:

- Przed dokonaniem zgłoszenia reklamacyjnego Użytkownik powinien upewnić się czy wykonał wszystkie czynności zgodnie z zaleceniami opisanymi w instrukcji obsługi.
- Zgłoszenie konieczności naprawy urządzenia z tytułu gwarancji Użytkownik zobowiązany jest dokonać niezwłocznie, nie później niż w terminie 30 dni od daty zauważenia wady. Zgłoszenia może dokonywać bezpośrednio u Gwaranta (e-mail: sklep@newcommerce.pl, lub pisemnie na adres: UL. ROMANA DMOWSKIEGO 2, 48-303 NYSA
- Naprawy gwarancyjne mogą być wykonywane bezpośrednio przez Gwaranta lub specjalistyczną firmę wskazaną przez Gwaranta. (UL. ROMANA DMOWSKIEGO 2, 48-303 NYSA).
- Wykonanie obowiązków wynikających z gwarancji nastąpi w terminie 30 dni, licząc od dnia dostarczenia urządzenia przez Użytkownika.
- Zasady dostawy urządzeń do autoryzowanego serwisu lub jednego z partnerów podane są na stronie internetowej Gwaranta www.agroserwisnysa.pl Przed dostarczeniem urządzenia do serwisu Użytkownik powinien oczyścić urządzenie m.in. z błota, piasku, płynów oraz zabezpieczyć lub odłączyć do osobnych pojemników płyny mogące wylać się z urządzenia podczas transportu.
- Użytkownik zobowiązany jest do odbioru urządzenia w terminie wskazanym przez Gwaranta lub firmę specjalistyczną dokonującą czynności w imieniu Gwaranta pod rygorem naliczenia opłaty za jego przechowanie.
- Okres gwarancji ulega przedłużeniu o czas, w jakim urządzenie pozostawało w serwisie celem dokonania naprawy gwarancyjnej.
- Gwarancja nie wyłącza, nie ogranicza ani nie zawiesza uprawnień kupującego wynikających z przepisów o rękojmi za wady rzeczy sprzedanej.

Naprawy dokonano dnia.....
Wymieniono/naprawiono.....
.....
.....

.....
(pieczętka i podpis serwisu)

Oświadczam, że sprzęt odebrałem po
naprawie sprawny i nie roszczę
pretensji co do jakości dokonanej
naprawy.

Naprawy dokonano dnia.....
Wymieniono/naprawiono.....
.....
.....

.....
(pieczętka i podpis serwisu)

Oświadczam, że sprzęt odebrałem po
naprawie sprawny i nie roszczę
pretensji co do jakości dokonanej
naprawy.

Naprawy dokonano dnia.....
Wymieniono/naprawiono.....
.....
.....

.....
(pieczętka i podpis serwisu)

Oświadczam, że sprzęt odebrałem po
naprawie sprawny i nie roszczę
pretensji co do jakości dokonanej
naprawy.





WÓJTOWICZ NEW COMMERCE SPÓŁKA KOMANDYTOWO-AKCYJNA,
UL. ROMANA DMOWSKIEGO 2, 48-303 NYSA

Producent:
WÓJTOWICZ NEW COMMERCE S.K.A.;
UL. ROMANA DMOWSKIEGO 2, 48-303 NYSA
agroserwisnysa.pl

Serwis centralny:
gsagroserwis@gmail.com

Dział części zamiennych:
Tel; 77 431 08 37
sklep@newcommerce.pl



ELEKTRICKÝ RADIÁTOR TAI 071L

WÓJTOWICZ NEW COMMERCE S.K.A.;
UL. ROMANA DMOWSKIEGO 2, 48-303 NYSA
Tel.: 517 435 873
www.agroserwisnysa.pl

Vyrobeno v ČR

Toto zařízení není určeno k používání osobami (včetně dětí) se sníženými fyzickými, smyslovými nebo duševními schopnostmi, nebo osobami bez zkušeností a znalostí, pokud nejsou pod dohledem nebo nebyly poučeny o používání zařízení osobou odpovědnou za jejich bezpečnost.

Děti musí být pod dozorem, aby si se zařízením nehrály.

UPOZORNĚNÍ — Některé části tohoto výrobku se mohou velmi zahřívat a způsobit popáleniny. Zvláštní opatrnosti je třeba dbát v přítomnosti dětí a citlivých osob.

Poznámky:

Před použitím ohřívače si přečtěte všechny pokyny.

Je přísně zakázáno zapínat a vypínat zařízení zasouváním nebo vysouváním zástrčky – používejte vypínač.

Nepoužívejte ohřívač v bezprostřední blízkosti vany, sprchy nebo bazénu.

Nepoužívejte ohřívač, pokud spadl.

Nepoužívejte, pokud vykazuje známky poškození.

Ohřívač používejte na vodorovném a stabilním povrchu nebo jej připevněte na zeď – podle modelu.

Pokud je napájecí kabel poškozen, musí být vyměněn výrobcem, jeho servisním střediskem nebo kvalifikovanou osobou, aby se předešlo nebezpečí.

Je přísně zakázáno připojovat k téže zásuvce další spotřebiče s vysokým odběrem proudu.

Vytáhněte zástrčku ze zásuvky, pokud se v blízkosti nikdo nenachází.

Je přísně zakázáno používat ohřívač na místech, kde by mohl snadno spadnout nebo se převrátit.

V případě poruchy ohřívač ihned vypněte, odpojte od napájení a předejte autorizovanému servisu.

Symbol na krytu znamená: „UPOZORNĚNÍ: NEZAKRÝVAT“.

Upozornění: Aby nedošlo k přehřátí, nezakrývejte ohřívač.

Ohřívač nesmí být umístěn přímo pod elektrickou zásuvkou.

Při zapínání nebo vypínání může být slyšet slabý zvuk – je to normální a způsobeno tepelnou roztažností a smršťováním materiálu.

Použitý topný vodič je speciálně upraven a má dlouhou životnost – nesmí být nahrazován jiným.

Hořlavé materiály jako nábytek, polštáře, lůžkoviny, papír, oblečení, závěsy apod. udržujte ve vzdálenosti minimálně 100 cm od ohřívače.

Zajistěte volný proudění vzduchu – alespoň 1 m volného prostoru vpředu a 50 cm vzadu.

Ohřívač připojte pouze k jednofázové zásuvce s napětím uvedeným na typovém štítku.

Neopouštějte domácnost, pokud je zařízení zapnuté – ujistěte se, že vypínač je v poloze OFF (0) a termostat nastaven na minimum. Vždy odpojte zařízení od sítě.

UPOZORNĚNÍ: Ohřívač není vybaven zařízením pro regulaci teploty místnosti. Nesmí být používán v malých místnostech obývaných osobami neschopnými samostatného opuštění místnosti – pokud nejsou pod stálým dohledem.

UPOZORNĚNÍ: Aby se snížilo riziko požáru, udržujte alespoň 1 m vzdálenost mezi výstupem vzduchu a tkaninami, závěsy nebo jinými hořlavými materiály.

OPATRNE — Některé části tohoto výrobku se mohou velmi zahřát a způsobit popáleniny. Zvláštní opatrnosti je třeba dbát v přítomnosti dětí a citlivých osob.

Týká se dálkového ovládání s knoflíkovou baterií:

UCHOVÁVEJTE MIMO DOSAH DĚTÍ. Při požití může dojít k chemickému popálení, perforaci měkkých tkání nebo dokonce ke smrti.

Vážné popáleniny se mohou objevit do 2 hodin od požití. Okamžitě vyhledejte lékařskou pomoc.

Uchovávejte baterie mimo dosah dětí.

– Nedovolte dětem, aby samy vyměňovaly baterie – vždy je nutná přítomnost dospělé osoby.

– Zabraňte zkratu kontaktů baterie.

- Nezahřívajte baterie.
- Vyjměte baterie ze zařízení, pokud nebude delší dobu používáno, pokud se nejedná o nouzové zařízení.
- Vždy zvolte správnou velikost a typ baterie vhodný pro dané použití. Informace dodané se zařízením ohledně správného výběru baterií si ponechte pro další nahlédnutí.
- Před instalací očistěte kontakty baterie a kontakty zařízení.
- Ujistěte se, že jsou baterie správně nainstalovány s ohledem na polaritu (+ a –).
- Vybité baterie ihned zlikvidujte.
- Baterie nerozebírejte.
- Nevhazujte baterie do ohně, pokud se tak neděje za schválených a kontrolovaných podmínek spalování.
- Baterie lze vyhazovat s komunálním odpadem, pokud místní předpisy nestanoví jinak.

Úvod

Před použitím ventilátorového ohřivače si prosím pečlivě přečtěte tento návod, abyste zařízení používali správně. Návod si uschovejte na bezpečném místě pro pozdější použití.

Stručný popis produktu:

Ventilátorové ohřivače této řady využívají topnou technologii PTC, která se vyznačuje vysokou tepelnou účinností, koncentrovaným zdrojem tepla a širokým spektrem použití.

Technické parametry:

- **Materiál:** Kryt z plastu ABS
- **Napájení:** 220–240 V, 50–60 Hz, 2000 W
- **Topný prvek:** PTC – keramické topné těleso
- **2 úrovně ohřevu:** 1000 W / 2000 W
- **3 provozní režimy:** ventilátor / nízký ohřev / vysoký ohřev
- **Tepelná ochrana:** Automatické vypnutí po dosažení nastavené teploty
- **Ochrana proti přehřátí**
- **Bezpečnostní vypínač při převrácení zařízení**
- **Elektronicky řízený termostat:** Teplotní rozsah od 18 °C do 45 °C
- **Funkce automatické oscilace**
- **Časovač:** 8 hodin
- **Ovládání ruční i dálkové (dálkový ovladač s baterií CR2025, 3 V v balení)**
- **LED displej, dotykový panel na horní straně zařízení**
- **Funkce dochlazování ventilátorem s odpočtem po ukončení ohřevu**
- **Vhodný pro místnosti do 20 m²**
- **Rozměry produktu:** 30 × 30 × 86 cm
- **Hmotnost produktu:** 3,2 kg
- **Rozměry kartonu:** 89,7 × 20,2 × 18 cm
- **Hmotnost kartonu:** 17,4 kg
- **Certifikace:** CE, GS, ERP, RoHS, REACH

NÁVOD K MONTÁŽI

Před použitím je nutné nainstalovat základnu. Viz ilustrace níže.

1		<ul style="list-style-type: none"> • Vyměňte příslušenství z obalu. • Spojte dvě poloviny základny a pevně je k sobě připevněte.
2		<ul style="list-style-type: none"> • Postavte zařízení vzhůru nohama. • Protáhněte napájecí kabel středovým otvorem v základně a nasadte základnu na zařízení.
3		<ul style="list-style-type: none"> • Připevněte základnu k zařízení pomocí 4 šroubů ST3×8. • Po utažení šroubů zasuňte napájecí kabel do držáku (zásuvky) umístěného v základně. • Upozornění: Po montáži základny zkontrolujte, zda je správně usazena a zda se zařízení před použitím nekýve! • Nepoužívejte jiné než přiložené šrouby!

Použití:

Před použitím zkontrolujte:

A: Topný prvek a elektrický kabel nesmí být poškozené.

B: Nepoužívejte zásuvku s proudovou hodnotou nižší než 10 A, aby se předešlo nehodám.





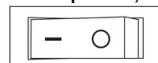

Používejte ventilátorový ohřivač na rovné ploše, aby nedošlo k převrácení zařízení.

Nejprve zapněte hlavní vypínač:



„O“ = VYPNUTO, „—“ = ZAPNUTO.



1. Zapněte hlavní vypínač, na LED displeji se zobrazí teplota okolí, zařízení je v pohotovostním režimu; viz obrázek 1.1.
2. Stiskněte tlačítko „“: ZAPNUTO (pracuje pouze ventilátor), VYPNUTO (ventilátor běží ještě 30 sekund po vypnutí topení); viz obrázek 2.1.
3. Stiskněte tlačítko „“ pro přepínání: nízký ohřev, vysoký ohřev, provoz ventilátoru; viz obrázky 3.1–3.2.
4. Stiskněte tlačítko „“ pro zapnutí nebo vypnutí funkce oscilace (SWING ON/OFF); viz obrázek 4.1.
5. Stiskněte tlačítko „“ pro nastavení časovače: 1h, 2h ... 8h; viz obrázky 5.1–5.4.
6. Stiskněte tlačítko „“ pro zapnutí nebo vypnutí efektu plamene (Flame ON/OFF); viz obrázek 6.1.
7. Stiskněte tlačítko „“ pro nastavení teploty v rozmezí 18–45 °C; viz obrázky 7.1–7.2.
 - Při nastavování teploty pomocí dálkového ovladače nejdříve stiskněte „“, poté „+“ nebo „-“ pro úpravu teploty (rozsah 18–45 °C).
8. Příklad: teplota okolí je 22 °C; viz obrázek 8.1.
 - Pokud je nastavená teplota stejná nebo nižší než teplota okolí, zařízení přestane topit; viz obrázky 8.2–8.3.
 - Pokud je nastavená teplota o 1–2 °C vyšší než teplota okolí, zařízení pracuje na nízkém ohřevu; viz obrázky 8.4–8.5.
 - Pokud je nastavená teplota vyšší nebo rovna teplotě okolí + 3 °C, zařízení pracuje na vysokém ohřevu; viz obrázek 8.6.
9. Pokud se zařízení převrhne nebo základna nedotýká podlahy, dojde k automatickému odpojení napájení.

Upozornění: Kontrolky se rozsvítí, když je odpovídající funkce aktivní.



1.1



2.1



3.1



3.2



4.1

5.1	5.2	5.3	5.4	6.1
7.1	7.2	8.1	8.2	8.3
8.4	8.5	8.6	/	

- Po ukončení používání ohřivače vypněte všechny hlavní vypínače a poté vytáhněte zástrčku ze zásuvky.
- Pokud chcete ohřivač přenést, vypněte vypínače, odpojte zástrčku a chyťte se za držadlo umístěné na zadní straně konvektoru.

Údržba:

Před čištěním ohřivače vždy odpojte zástrčku od napájení.

Je přísně zakázáno mýt ohřivač vodou; čistěte jej měkkým, vlhkým hadříkem s malým množstvím neutrálního čisticího prostředku. Nepoužívejte rozpouštědla, jako je benzín.

Ohřivač smí být používán nebo skladován až po úplném vychladnutí a vyschnutí.

Pokud nebudete ohřivač delší dobu používat, odpojte jej od zásuvky a skladujte na suchém místě, nejlépe v originálním obalu nebo v pytlí chránícím před korozi.

Výměna baterií:



Informace o záruce

Výrobce poskytuje záruku v souladu s platnými předpisy v zemi bydliště zákazníka, počítáno od data prodeje zařízení uživateli.

Záruční opravy mohou být prováděny pouze v autorizovaných servisech. Při reklamaci je nutné předložit originál dokladu o koupi s datem nákupu.

Záruka se nevztahuje na:

- Běžné opotřebení produktu
- Nesprávné používání, např. přetížení zařízení, použití neschválených příslušenství
- Poškození způsobená působením síly nebo vlivem vnějších faktorů
- Poškození vzniklá nedodržením návodu k obsluze, např. připojení k nevhodnému zdroji napájení nebo nedodržení zásad montáže
- Zařízení částečně nebo úplně rozebrané

Správná likvidace výrobku



Tento symbol znamená, že tento výrobek nesmí být vyhazován spolu s běžným domácím odpadem v zemích EU.

Aby se zabránilo možným rizikům pro životní prostředí nebo zdraví lidí způsobeným nekontrolovanou likvidací odpadu, musí být zařízení recyklováno odpovědným způsobem, což podporuje udržitelné využívání materiálních zdrojů.

Pro vrácení použitého zařízení využijte prosím sběrné a vratné systémy nebo kontaktujte prodejce, u kterého byl produkt zakoupen. Prodejce může produkt převzít k ekologicky bezpečné recyklaci.

ZÁRUČNÍ LIST
(Platná s dokladem o koupi)



Záruka

poskytuje: WÓJTOWICZ NEW COMMERCE S.K.A.; UL. ROMANA DMOWSKIEGO 2, 48-303 NYSA Tel.: 517 435 873 sklep@newcommerce.pl

Název zařízení.....

Typ, model.....

Sériové číslo.....

Datum prodeje.....

1. Údaje uživatele:

Jméno a příjmení:.....

Ulice:.....

Místo:.....PSČ (poštovní směrovací číslo).....

Okres:.....telefon:.....

e-mail:.....

2. Prohlášení uživatele:

Prohlašuji, že jsem se seznámil s funkcí zařízení, které bylo vydáno podle objednávky, je nové a kompletní, a že jsem obdržel kompletní dokumentaci (návod k použití, bezpečnostní pokyny, záruční list). Beru na vědomí, že:

a) Před uvedením zakoupeného zařízení do provozu je nutné důkladně se seznámit s návodem k použití zařízení, bezpečnostními pravidly a podmínkami záruky.

Souhlasím se zpracováním mých osobních údajů pro účely spojené s realizací podmínek záručního listu (záruční opravy), prováděním servisu a kontrol firmou WÓJTOWICZ NEW COMMERCE S.K.A.; UL. ROMANA DMOWSKÉHO 2, 48-303 NYSA nebo autorizovaným servisem (v souladu s nařízením EU o ochraně osobních údajů ze dne 27. dubna 2016 (GDPR)).

ANO

NE

Souhlasím se zpracováním mých osobních údajů pro marketingové účely firmou WÓJTOWICZ NEW COMMERCE S.K.A.; UL. ROMANA DMOWSKÉHO 2, 48-303 NYSA nebo autorizovaným servisem (v souladu s nařízením EU o ochraně osobních údajů ze dne 27. dubna 2016 (GDPR)).

ANO

NE

Souhlasím se zpracováním mých osobních údajů pro statistické účely firmou WÓJTOWICZ NEW COMMERCE S.K.A.; UL. ROMANA DMOWSKÉHO 2, 48-303 NYSA nebo autorizovaným servisem (v souladu s nařízením EU o ochraně osobních údajů ze dne 27. dubna 2016 (GDPR)).

ANO

NE

*Požadováno pro zahájení reklamačního řízení

Datum a čitelný podpis uživatele:

Potvrzení provedení prohlídky, záruční opravy, servisní služby

Reklamační kupon č. 1 k záručnímu listu	Reklamační kupon č. 2 k záručnímu listu	Reklamační kupon č. 3 k záručnímu listu
číslo (č.)	číslo (č.)	číslo (č.)
Název.....	Nazwa.....	Nazwa.....
Typ, Model.....	Typ, Model.....	Typ, Model.....
Výrobní číslo.....	Nr fabryczny.....	Nr fabryczny.....
Razítko a podpis prodejce	Razítko a podpis prodejce	Razítko a podpis prodejce

ZÁRUČNÍ LIST

(Platná s dokladem o koupi)



3. Odpovědnost:

1. Záruku na zařízení poskytuje firma WÓJTOWICZ NEW COMMERCE S.K.A.; UL. ROMANA DMOWSKÉHO 2, 48-303 NYSA
2. Odpovědnost z titulu záruky se vztahuje pouze na vady, které vznikly z příčin spočívajících v zařízení v okamžiku jeho předání uživateli.
3. V rámci záruky poskytovatel záruky zajišťuje kupujícímu bezplatné odstranění závad ve funkčnosti zařízení, které vznikly z jeho konstrukčních a materiálových vad.
4. Doba záruky na zařízení:
24 měsíců od data prodeje zařízení spotřebiteli, s výjimkou položek uvedených v bodě 6, odst. 5, 6 a 7 této záruční karty.
12 měsíců v případě neprofesionální povahy zařízení, záruka na zařízení zakoupené pro účely spojené přímo s podnikatelskou nebo profesní činností.**

5. Podmínky záruky:

1. Dodržování doporučení uvedených v bezpečnostních podmínkách, záručním listu a návodu k použití uživatelem.
2. Provádění servisu zařízení (např. nastavení, čištění, údržba) výhradně specialisty, kteří mají příslušná oprávnění podle pokynů poskytovatele záruky, dostupných v návodu k použití, a zaznamenávání servisních služeb v záručním listu. Při provádění servisu se doporučuje používat originální díly výrobce zařízení. Servisní služba je zpoplatněna.
3. Provádění záručních oprav výhradně specialisty, kteří mají příslušná oprávnění, a zaznamenávání oprav v záručním listu.
4. Záruka platí pouze na území České republiky.
5. Uživatel ztrácí právo vyplývající z záruky v případě použití zařízení k jinému účelu, než k jakému je určeno, nesprávné obsluhy podle dodaného návodu k použití, použití neoriginálních náhradních dílů nebo nesprávného spotřebního materiálu, neprovádění oprav, výměny sestav nebo konstrukčních změn subjekty, které nemají oprávnění, nesprávného skladování, nebo absence řádné údržby v souladu s návodem k použití.
6. Předložení řádně vyplněného záručního listu a doložení okolností nákupu zařízení (např. účtenka, faktura) uživatelem

6. Záruka se nevztahuje na:

1. Vady zařízení vzniklé nedodržováním bezpečnostních podmínek, návodu k použití uživatelem, zejména v oblasti správného používání a údržby.
2. Vady vzniklé v důsledku mechanického, tepelného nebo chemického poškození zařízení a vybavení.
3. Poškození způsobená vadnou instalací uživatele, zaplavením vodou.
4. Záruka se nevztahuje na přirozené opotřebení součástí ani na součásti, které se snadno rozbijí, jako je sklo nebo keramika.
5. Poškození spojená s neprováděním doporučených údržbových činností – viz návod k použití.
6. Nezávislé náhodné poškození, které není závislé na podmínkách používání, např. požár, povodeň apod.

7. Reklamační řízení:

1. Před podáním reklamace by si uživatel měl ověřit, zda provedl všechny úkony v souladu s doporučeními uvedenými v návodu k použití.
2. Reklamací ohledně nutnosti opravy zařízení v rámci záruky musí uživatel podat bezodkladně, nejpozději do 30 dnů od zjištění vady. Reklamací může podávat přímo u poskytovatele záruky (e-mail: sklep@newcommerce.pl, nebo písemně na adresu: UL. ROMANA DMOWSKÉHO 2, 48-303 NYSA).
3. Záruční opravy mohou být prováděny přímo poskytovatelem záruky nebo specializovanou firmou určenou poskytovatelem záruky.
4. Splnění povinností vyplývajících ze záruky probíhá do 30 dnů od dne doručení zařízení uživatelem.
5. Podmínky doručení zařízení do autorizovaného servisu nebo jednoho z partnerů jsou uvedeny na webových stránkách poskytovatele záruky www.agroserwisnysa.pl. Před odesláním zařízení do servisu by si uživatel měl zařízení vyčistit.
6. UŽIVATEL JE POVINEN PŘEVZÍT ZAŘÍZENÍ V TERMÍNU URČENÉM POSKYTOVATELEM ZÁRUKY NEBO SPECIALIZOVANOU FIRMOU, KTERÁ PROVÁDÍ ÚKONY JMÉNEM POSKYTOVATELE ZÁRUKY, JINAK BUDE ÚČTOVÁN POPLATEK ZA JEHO SKLADOVÁNÍ.
7. Doba záruky se prodlužuje o dobu, po kterou zařízení bylo v servisu za účelem záruční opravy.
8. Záruka nevyjímá, neomezuje ani nepozastavuje práva kupujícího vyplývající z předpisů o odpovědnosti za vady prodané věci.**

Oprava provedena dne.....

Bylo vyměněno/opraveno.....

.....

.....

.....

.....

(razítko a podpis servisu)

Prohlašuji, že jsem zařízení převzal po opravě jako funkční a nebudu mít žádné nároky na kvalitu provedené opravy.

Oprava provedena dne.....

Bylo vyměněno/opraveno.....

.....

.....

.....

.....

(razítko a podpis servisu)

Prohlašuji, že jsem zařízení převzal po opravě jako funkční a nebudu mít žádné nároky na kvalitu provedené opravy.

Oprava provedena dne.....

Bylo vyměněno/opraveno.....

.....

.....

.....

.....

(razítko a podpis servisu)

Prohlašuji, že jsem zařízení převzal po opravě jako funkční a nebudu mít žádné nároky na kvalitu provedené opravy.



ELEKTROHEIZER TAI 071L

WÓJTOWICZ NEW COMMERCE S.K.A.;
UL. ROMANA DMOWSKIEGO 2, 48-303 NYSA
Tel.: 517 435 873
www.agroserwisnysa.pl

Wyprodukowano w ChRL

Dieses Gerät ist nicht vorgesehen für die Benutzung durch Personen (einschließlich Kinder) mit eingeschränkten physischen, sensorischen oder geistigen Fähigkeiten oder mangelnder Erfahrung und Wissen, es sei denn, sie werden beaufsichtigt oder wurden von einer verantwortlichen Person hinsichtlich der sicheren Nutzung des Geräts eingewiesen.

Kinder sollten beaufsichtigt werden, damit sie nicht mit dem Gerät spielen.

WARNUNG – Einige Teile dieses Produkts können sehr heiß werden und Verbrennungen verursachen.

Besondere Vorsicht ist bei Kindern und empfindlichen Personen geboten.

Hinweise:

- Lesen Sie alle Anweisungen vor der Benutzung des Heizgeräts sorgfältig durch.
 - Das Ein- und Ausschalten des Geräts darf nicht durch Ein- oder Ausstecken des Netzsteckers erfolgen, sondern nur über den Ein-/Ausschalter.
 - Verwenden Sie das Heizgerät nicht in unmittelbarer Nähe von Badewanne, Dusche oder Schwimmbecken.
 - Benutzen Sie das Heizgerät nicht, wenn es gefallen ist.
 - Benutzen Sie es nicht, wenn sichtbare Schäden vorhanden sind.
 - Verwenden Sie das Heizgerät auf einer ebenen, stabilen Fläche oder montieren Sie es an der Wand – je nach Modell.
 - Ist das Netzkabel beschädigt, muss es vom Hersteller, Kundendienst oder einer qualifizierten Fachkraft ersetzt werden, um Gefahren zu vermeiden.
 - Es ist streng verboten, das Gerät an derselben Steckdose mit anderen Geräten mit hohem Stromverbrauch zu betreiben.
 - Ziehen Sie den Stecker aus der Steckdose, wenn sich niemand in der Nähe aufhält.
 - Es ist streng verboten, das Heizgerät an Orten zu verwenden, an denen es leicht erschüttert oder umgestoßen werden kann.
 - Bei Fehlfunktion schalten Sie das Gerät sofort aus, ziehen den Stecker und lassen es von einem autorisierten Service reparieren.
 - Das Symbol am Gehäuse bedeutet: „WARNUNG: NICHT ABDECKEN“.
 - Warnung: Um Überhitzung zu vermeiden, bedecken Sie das Heizgerät nicht.
 - Das Heizgerät darf nicht direkt unter einer Steckdose platziert werden.
 - Beim Ein- oder Ausschalten kann ein leichtes Geräusch hörbar sein – das ist normal und entsteht durch die Ausdehnung und Kontraktion des Materials bei Erwärmung bzw. Abkühlung.
 - Das verwendete Heizkabel ist speziell behandelt und hat eine lange Lebensdauer – es darf nicht durch ein anderes ersetzt werden.
 - Halten Sie brennbare Materialien wie Möbel, Kissen, Bettwäsche, Papier, Kleidung, Vorhänge etc. mindestens 100 cm vom Heizgerät entfernt.
 - Sorgen Sie für eine freie Luftzirkulation – mindestens 1 m Freiraum vor und 50 cm hinter dem Heizgerät.
 - Schließen Sie das Heizgerät nur an eine einphasige Steckdose mit der auf dem Typenschild angegebenen Spannung an.
 - Verlassen Sie das Haus nicht, wenn das Gerät eingeschaltet ist – vergewissern Sie sich, dass der Schalter auf OFF (0) steht und das Thermostat auf Minimum eingestellt ist. Trennen Sie das Gerät immer vom Stromnetz.
 - **WARNUNG:** Das Heizgerät ist nicht mit einer Raumtemperaturregelung ausgestattet. Es darf nicht in kleinen Räumen verwendet werden, die von Personen bewohnt werden, die den Raum nicht selbstständig verlassen können – außer unter ständiger Aufsicht.
 - **WARNUNG:** Um Brandgefahr zu reduzieren, halten Sie mindestens 1 m Abstand zwischen Luftauslass und Stoffen, Vorhängen oder anderen brennbaren Materialien ein.
 - **VORSICHT** – Einige Teile dieses Produkts können sehr heiß werden und Verbrennungen verursachen. Besondere Vorsicht ist bei Kindern und empfindlichen Personen geboten.
 - Betrifft Fernbedienung mit Knopfzellenbatterie:
 - **FERNBEDIENUNG VON KINDERN FERNHALTEN.** Verschlucken kann chemische Verbrennungen, Gewebep perforationen und sogar den Tod verursachen.
 - Schwere Verbrennungen können innerhalb von 2 Stunden nach Verschlucken auftreten. Sofort medizinische Hilfe aufsuchen.
 - Batterien außerhalb der Reichweite von Kindern aufbewahren.
- Lassen Sie Kinder niemals die Batterien eigenständig wechseln – immer unter Aufsicht eines Erwachsenen.
- Kurzschließen Sie niemals die Batteriekontakte.

- Batterien niemals erhitzen.
- Entfernen Sie die Batterien aus dem Gerät, wenn es längere Zeit nicht benutzt wird, es sei denn, es handelt sich um ein Notfallgerät.
- Wählen Sie stets die passende Größe und den richtigen Batterietyp für den jeweiligen Einsatz. Bewahren Sie die mit dem Gerät gelieferten Informationen zur korrekten Batteriewahl auf.
- Reinigen Sie vor der Installation die Batteriekontakte sowie die Kontakte im Gerät.
- Stellen Sie sicher, dass die Batterien korrekt eingesetzt sind, insbesondere hinsichtlich der Polarität (+ und –).
- Verbrauchte Batterien sind umgehend zu entsorgen.
- Batterien dürfen nicht zerlegt werden.
- Werfen Sie Batterien nicht ins Feuer, es sei denn, dies geschieht in einer genehmigten und kontrollierten Verbrennungsanlage.
- Batterien können mit dem Hausmüll entsorgt werden, sofern keine abweichenden lokalen Vorschriften gelten.

Einführung

- Bitte lesen Sie vor der ersten Verwendung des Heizlüfters diese Bedienungsanleitung sorgfältig durch, um das Gerät korrekt zu nutzen.
- Bewahren Sie die Anleitung an einem sicheren Ort zur späteren Einsicht auf.

Kurze Produktbeschreibung:

Die Heizlüfter dieser Serie verwenden die PTC-Heiztechnologie, die sich durch hohe Wärmeleistung, konzentrierte Wärmequelle und einen breiten Anwendungsbereich auszeichnet.

Technische Daten:

Material: Gehäuse aus ABS-Kunststoff

Stromversorgung: 220–240 V, 50–60 Hz, 2000 W

Heizelement: PTC – keramisches Heizelement

2 Heizstufen: 1000 W / 2000 W

3 Betriebsarten: Ventilator / Niedrigheizung / Hochheizung

Thermischer Schutz: Automatische Abschaltung bei Erreichen der eingestellten Temperatur

Überhitzungsschutz

Sicherheitsschalter bei Umkippen des Geräts

Elektronisch geregelter Thermostat: Temperaturbereich von 18°C bis 45°C

Automatische Oszillationsfunktion

Timer: 8 Stunden

Manuelle und Fernsteuerung (Fernbedienung mit CR2025-Batterie, 3V im Lieferumfang enthalten)

LED-Anzeige, Touchpanel oben am Gerät

Ventilator-Kühlfunktion mit Nachlaufzeit nach Heizbetrieb

Geeignet für Räume bis zu 20 m²

Produktmaße: 30 × 30 × 86 cm

Produktgewicht: 3,2 kg

Verpackungsmaße: 89,7 × 20,2 × 18 cm

Verpackungsgewicht: 17,4 kg

Zertifikate: CE, GS, ERP, RoHS, REACH

MONTAGEANLEITUNG

Vor der Benutzung muss die Basis montiert werden. Siehe Abbildung unten.

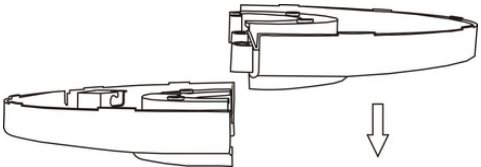
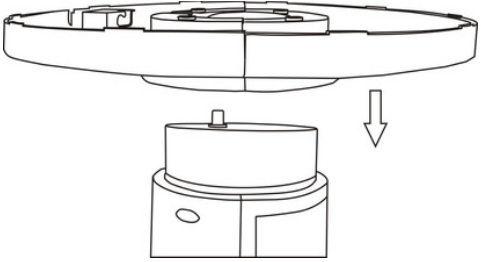
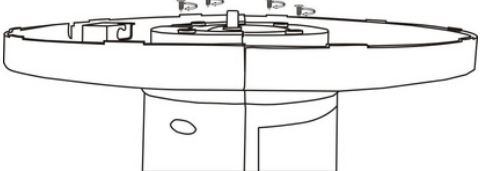
1		<ul style="list-style-type: none"> • Nimm das Zubehör aus der Verpackung. • Verbinde die beiden Hälften der Basis und befestige sie fest miteinander.
2		<ul style="list-style-type: none"> • Stellen Sie das Gerät auf den Kopf. • Führen Sie das Netzkabel durch die mittlere Öffnung der Basis und setzen Sie die Basis auf das Gerät auf.
3		<ul style="list-style-type: none"> • Befestigen Sie die Basis mit 4 Schrauben ST3×8 am Gerät. • Nach dem Festziehen der Schrauben schieben Sie das Netzkabel in die Halterung (Steckplatz) an der Basis. • Achtung: Überprüfen Sie nach der Montage der Basis, ob sie richtig sitzt und ob das Gerät vor der Benutzung nicht wackelt! • Es dürfen keine anderen Schrauben als die mitgelieferten verwendet werden!

Gebrauch:

Bitte vor Gebrauch überprüfen:

A: Das Heizelement und das Stromkabel dürfen keine Beschädigungen aufweisen.

B: Verwenden Sie keine Steckdose mit weniger als 10 A, um Unfälle zu vermeiden.





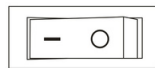

Benutzen Sie den Heizlüfter auf einer ebenen Fläche, um ein Umkippen des Geräts zu verhindern.

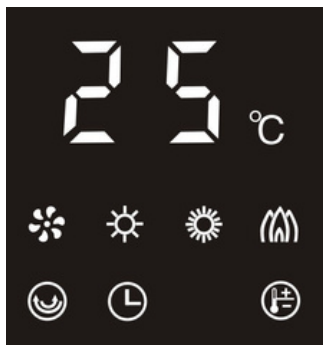
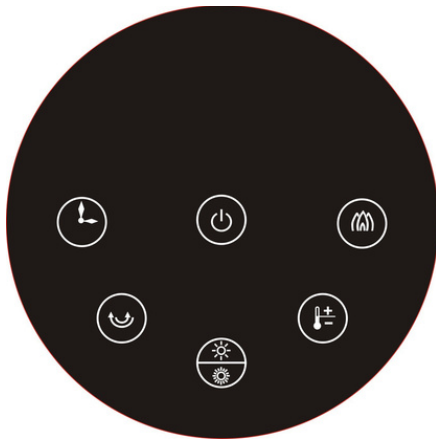
Schalten Sie zuerst den Netzschalter ein:



„O“ = AUS, „—“ = EIN.



1. Schalten Sie den Netzschalter ein, auf dem LED-Display wird die Umgebungstemperatur angezeigt, das Gerät befindet sich im Standby-Modus; siehe Abbildung 1.1.
2. Drücken Sie die Taste „“: EIN (nur Lüfter läuft), AUS (der Lüfter läuft noch 30 Sekunden nach dem Abschalten der Heizung); siehe Abbildung 2.1.
3. Drücken Sie die Taste „“, um zwischen niedriger Heizstufe, hoher Heizstufe und Lüfterbetrieb umzuschalten; siehe Abbildungen 3.1–3.2.
4. Drücken Sie die Taste „“, um die Oszillationsfunktion ein- oder auszuschalten (SWING EIN/AUS); siehe Abbildung 4.1.
5. Drücken Sie die Taste „“, um den Timer einzustellen: 1h, 2h ... 8h; siehe Abbildungen 5.1–5.4.
6. Drücken Sie die Taste „“, um den Flammeneffekt ein- oder auszuschalten (Flame EIN/AUS); siehe Abbildung 6.1.
7. Drücken Sie die Taste „“, um die Temperatur im Bereich von 18–45°C einzustellen; siehe Abbildungen 7.1–7.2.
 - Bei der Temperatureinstellung mit der Fernbedienung drücken Sie zuerst „“, dann „+“ oder „-“ zur Temperaturregelung (Bereich 18–45°C).
8. Beispiel: Die Umgebungstemperatur beträgt 22°C; siehe Abbildung 8.1.
 - Wenn die eingestellte Temperatur gleich oder niedriger als die Umgebungstemperatur ist, hört das Gerät auf zu heizen; siehe Abbildungen 8.2–8.3.
 - Wenn die eingestellte Temperatur 1–2°C höher als die Umgebungstemperatur ist, arbeitet das Gerät auf niedriger Heizstufe; siehe Abbildungen 8.4–8.5.
 - Wenn die eingestellte Temperatur gleich oder höher als Umgebungstemperatur + 3°C ist, arbeitet das Gerät auf hoher Heizstufe; siehe Abbildung 8.6.
9. Wenn das Gerät kippt oder die Basis nicht den Boden berührt, schaltet sich die Stromzufuhr automatisch ab

Hinweis: Die Kontrollleuchten leuchten auf, wenn die entsprechende Funktion aktiviert ist.



1.1

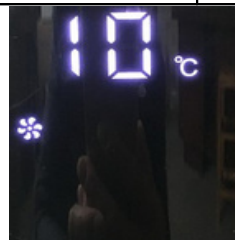

2.1









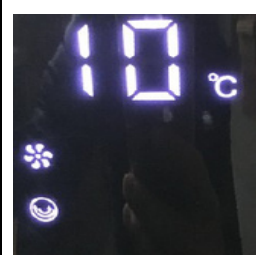

3.1

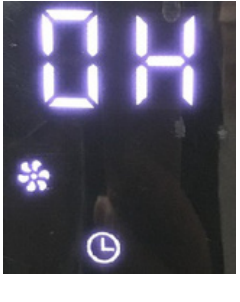
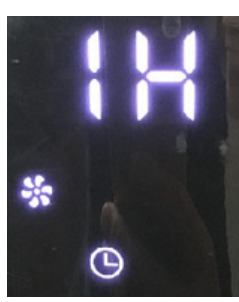

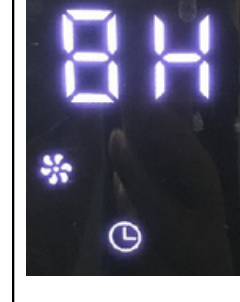
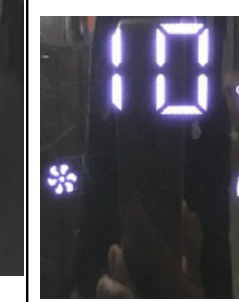
3.2

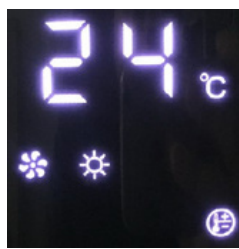
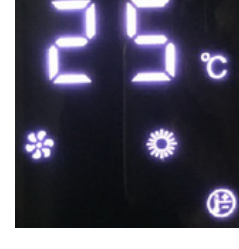
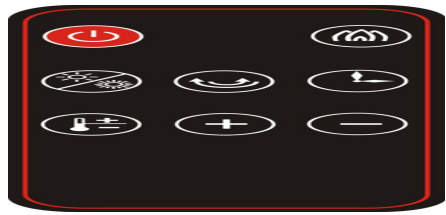

4.1

				
5.1	5.2	5.3	5.4	6.1
				
7.1	7.2	8.1	8.2	8.3
				
8.4	8.5	8.6	/	

- Nach Beendigung der Nutzung des Heizgeräts schalten Sie alle Netzschalter aus und ziehen anschließend den Stecker aus der Steckdose.
- Wenn Sie das Heizgerät transportieren möchten, schalten Sie die Schalter aus, ziehen den Stecker heraus und greifen am Griff auf der Rückseite des Konvektors.

Wartung:

- Trennen Sie vor der Reinigung des Heizgeräts stets den Netzstecker vom Stromnetz.
- Es ist absolut untersagt, das Heizgerät mit Wasser zu reinigen; verwenden Sie ein weiches, feuchtes Tuch mit einer kleinen Menge neutralem Reinigungsmittel. Benutzen Sie keine Lösungsmittel wie Benzin.
- Das Heizgerät darf erst verwendet oder gelagert werden, wenn es vollständig abgekühlt und getrocknet ist.
- Wenn Sie das Heizgerät längere Zeit nicht benutzen, ziehen Sie den Stecker aus der Steckdose und lagern es an einem trockenen Ort, idealerweise in der Originalverpackung oder in einem Beutel, der vor Rost schützt.

Batteriewechsel:



Garantieinformationen

Der Hersteller gewährt die Garantie gemäß den in dem Land des Wohnsitzes des Kunden geltenden Vorschriften, gerechnet ab dem Verkaufsdatum des Geräts an den Endverbraucher.

Garantiereparaturen dürfen nur in autorisierten Servicewerkstätten durchgeführt werden. Bei Reklamationen ist der originale Kaufbeleg mit Kaufdatum vorzulegen.

Die Garantie umfasst nicht folgende Fälle:

- Normale Abnutzung des Produkts
- Unsachgemäße Nutzung, z. B. Überlastung des Geräts, Verwendung nicht genehmigter Zubehörteile
- Schäden, die durch Einwirkung von Gewalt oder äußere Einflüsse verursacht wurden
- Schäden, die durch Nichtbeachtung der Bedienungsanleitung entstanden sind, z. B. Anschluss an eine falsche Stromquelle oder Nichtbeachtung der Montageanweisungen
- Geräte, die teilweise oder vollständig zerlegt wurden

Fachgerechte Entsorgung des Produkts



Dieses Symbol bedeutet, dass dieses Produkt nicht mit dem normalen Hausmüll in den EU-Ländern entsorgt werden darf.

Um mögliche Gefahren für die Umwelt oder die Gesundheit von Menschen durch unsachgemäße Abfallentsorgung zu vermeiden, muss das Gerät verantwortungsvoll recycelt werden. Dies unterstützt die nachhaltige Nutzung von Rohstoffen.

Bitte nutzen Sie die Rückgabe- und Sammelsysteme oder wenden Sie sich an den Händler, bei dem Sie das Produkt gekauft haben. Der Händler kann das Produkt zur umweltgerechten Entsorgung annehmen.

GARANTIEKARTE
(Wichtig mit Kaufbeleg)



Garantiegeber: WÓJTOWICZ NEW COMMERCE S.K.A.; UL. ROMANA DMOWSKIEGO 2, 48-303 NYSA Tel.: 517 435 873
sklep@newcommerce.pl

Gerätename.....
Typ, Modell.....
Seriennummer.....
Verkaufsdatum.....

1. Benutzerdaten:

Vor- und Nachname:.....
Straße:.....
Ort:.....Postleitzahl:.....
Woiwodschaft:.....Telefonnummer:.....
E-mail:.....

2. Erklärung des Benutzers:

Hiermit erkläre ich, dass ich mit der Funktionsweise des Geräts, das gemäß der Bestellung ausgegeben wurde, vertraut bin, es neu und vollständig ist und dass ich die gesamte Dokumentation erhalten habe (Bedienungsanleitung, Sicherheitsbedingungen, Garantiekarte). Ich nehme zur Kenntnis, dass:
a) Vor der Inbetriebnahme des gekauften Geräts die Bedienungsanleitung, die Sicherheitsvorschriften und die Garantiebedingungen gründlich gelesen werden müssen.

Ich erkläre mich mit der Verarbeitung meiner personenbezogenen Daten zu den Zwecken der Durchführung der Bestimmungen der Garantiekarte (Garantie-Reparaturen), der Durchführung von Wartungs- und Inspektionsdiensten durch die Firma WÓJTOWICZ NEW COMMERCE S.K.A.; UL. ROMANA DMOWSKIEGO 2, 48-303 NYSA oder einen autorisierten Service (gemäß der Allgemeinen Datenschutzverordnung vom 27. April 2016 (DSGVO)) einverstanden.

JA NEIN

Ich erkläre mich mit der Verarbeitung meiner personenbezogenen Daten zu Marketingzwecken durch die Firma WÓJTOWICZ NEW COMMERCE S.K.A.; UL. ROMANA DMOWSKIEGO 2, 48-303 NYSA oder einen autorisierten Service (gemäß der Allgemeinen Datenschutzverordnung vom 27. April 2016 (DSGVO)) einverstanden.

JA NEIN

Ich erkläre mich mit der Verarbeitung meiner personenbezogenen Daten zu statistischen Zwecken durch die Firma WÓJTOWICZ NEW COMMERCE S.K.A.; UL. ROMANA DMOWSKIEGO 2, 48-303 NYSA oder einen autorisierten Service (gemäß der Allgemeinen Datenschutzverordnung vom 27. April 2016 (DSGVO)) einverstanden.

JA NEIN

Erforderlich für die Einleitung des Reklamationsverfahrens

Datum und leserliche Unterschrift des Benutzers:

Bestätigung der Durchführung der Wartung, der Garantie-Reparatur, der Service-Dienstleistung:

Reklamationschein Nr. 1 Zur Garantiekarte	Reklamationschein Nr. 2 Zur Garantiekarte	Reklamationschein Nr. 3 Zur Garantiekarte
Nr	Nr	Nr
Name.....	Name.....	Name.....
Typ, Modell.....	Typ, Modell.....	Typ, Modell.....
Seriennummer.....	Seriennummer.....	Seriennummer.....
Stempel und Unterschrift des Verkäufers	Stempel und Unterschrift des Verkäufers	Stempel und Unterschrift des Verkäufers

GARANTIEKARTE
(Wichtig mit Kaufbeleg)



3. Haftung:

1. Die Garantie für die Geräte wird von der Firma WÓJTOWICZ NEW COMMERCE S.K.A.; UL. ROMANA DMOWSKIEGO 2, 48-303 NYSA gewährt.
2. Die Haftung aus der Garantie umfasst nur Mängel, die durch Ursachen im Gerät zum Zeitpunkt der Übergabe an den Benutzer entstanden sind.
3. Im Rahmen der Garantie sorgt der Garant für die kostenlose Behebung von Störungen im Betrieb des Geräts, die aufgrund von Konstruktions- und Materialfehlern auftreten.
4. Die Garantiezeit für das Gerät:
5. 24 Monate ab dem Verkaufsdatum des Geräts an den Endverbraucher, mit Ausnahme der in Abschnitt 6, Punkte 5, 6 und 7 dieser Garantiekarte genannten Elemente.
6. 12 Monate aufgrund der nicht-professionellen Natur des Geräts, Garantie für Geräte, die zu Zwecken im Zusammenhang mit der wirtschaftlichen oder beruflichen Tätigkeit des Käufers gekauft wurden.

5. Garantiebedingungen:

1. Die Einhaltung der Sicherheitshinweise, der Garantiekarte und der Bedienungsanleitung durch den Benutzer.
2. Die Wartung des Geräts (z. B. Einstellung, Reinigung, Instandhaltung) darf nur von spezialisierten Unternehmen durchgeführt werden, die über die entsprechenden Berechtigungen gemäß den Anweisungen des Garanten, die in der Bedienungsanleitung enthalten sind, verfügen. Wartungsdienstleistungen müssen in der Garantiekarte vermerkt werden. Während der Wartung wird die Verwendung von Originalteilen des Herstellers empfohlen. Die Wartungsdienste sind kostenpflichtig.
3. Garantie-Reparaturen dürfen nur von spezialisierten Unternehmen durchgeführt werden, die über die entsprechenden Berechtigungen verfügen. Reparaturen müssen ebenfalls in der Garantiekarte vermerkt werden.
4. Die Garantie gilt nur für das Gebiet der Republik Polen.
5. Der Benutzer verliert das Recht auf die Garantie, wenn das Gerät nicht entsprechend seiner Bestimmung verwendet wird, die Bedienungsanleitung nicht befolgt wird, nicht-originale Ersatzteile oder falsche Verbrauchsmaterialien verwendet werden, Reparaturen oder Änderungen von nicht autorisierten Stellen vorgenommen werden, das Gerät unsachgemäß gelagert wird oder keine ordnungsgemäße Wartung gemäß der Bedienungsanleitung durchgeführt wird.
6. Der Benutzer muss die korrekt ausgefüllte Garantiekarte und den Nachweis des Kaufs des Geräts (z. B. Quittung, Rechnung) vorlegen.**

6. Die Garantie umfasst nicht:

1. Mängel des Geräts, die aufgrund der Nichteinhaltung der Sicherheitsvorschriften, der Bedienungsanleitung durch den Benutzer entstehen, insbesondere im Hinblick auf die ordnungsgemäße Nutzung und Wartung.
2. Mängel, die durch mechanische, thermische oder chemische Schäden am Gerät und Zubehör entstehen.
3. Schäden, die durch eine fehlerhafte Installation des Benutzers oder durch Überschwemmung verursacht werden.
4. Die Garantie umfasst nicht die natürliche Abnutzung von Bauteilen oder von leicht zerbrechlichen Bauteilen wie Glas oder Keramik.
5. Schäden, die durch das Fehlen der empfohlenen Wartungsmaßnahmen entstehen - siehe Bedienungsanleitung.
6. Schäden, die durch unvorhersehbare Ereignisse verursacht werden, die nicht von den Betriebsbedingungen abhängen, z. B. Feuer, Überschwemmung usw.

7. Reklamationsverfahren:

1. Vor der Einreichung einer Reklamation muss der Benutzer sicherstellen, dass er alle in der Bedienungsanleitung beschriebenen Maßnahmen befolgt hat.
2. Der Benutzer ist verpflichtet, die Notwendigkeit einer Reparatur des Geräts im Rahmen der Garantie unverzüglich, spätestens jedoch innerhalb von 30 Tagen nach Feststellung des Mangels, zu melden. Die Meldung kann direkt beim Garantgeber (E-Mail: sklep@newcommerce.pl oder schriftlich an die Adresse: UL. ROMANA DMOWSKIEGO 2, 48-303 NYSA) erfolgen.
3. Garantieleistungen können entweder direkt durch den Garantgeber oder durch ein vom Garantgeber benanntes spezialisiertes Unternehmen durchgeführt werden.
4. Die Verpflichtungen aus der Garantie werden innerhalb von 30 Tagen ab dem Tag der Lieferung des Geräts durch den Benutzer erfüllt.
5. Die Lieferbedingungen für Geräte an den autorisierten Service oder einen der Partner sind auf der Website des Garantgebers www.agroserwisnysa.pl angegeben. Vor der Lieferung des Geräts zum Service muss der Benutzer das Gerät reinigen.
6. Der Benutzer ist verpflichtet, das Gerät innerhalb der vom Garantgeber oder dem spezialisierten Unternehmen angegebenen Frist abzuholen, andernfalls wird eine Gebühr für die Lagerung des Geräts erhoben.
7. Die Garantiezeit wird um den Zeitraum verlängert, in dem das Gerät im Service zur Durchführung der Garantereparatur war.
8. Die Garantie schließt nicht die Rechte des Käufers aus, beschränkt diese nicht und setzt sie auch nicht aus, die sich aus den Vorschriften über die Mängelhaftung ergeben.

Reparatur durchgeführt am

Austauschen/Reparieren

.....

.....

.....

(Stempel und Unterschrift des Service)

Ich erkläre, dass ich das Gerät nach der Reparatur in einwandfreiem Zustand erhalten habe und keine Beanstandungen bezüglich der Qualität der durchgeführten Reparatur erhebe.

Reparatur durchgeführt am

Austauschen/Reparieren

.....

.....

.....

(Stempel und Unterschrift des Service)

Ich erkläre, dass ich das Gerät nach der Reparatur in einwandfreiem Zustand erhalten habe und keine Beanstandungen bezüglich der Qualität der durchgeführten Reparatur erhebe.

Reparatur durchgeführt am

Austauschen/Reparieren

.....

.....

.....

(Stempel und Unterschrift des Service)

Ich erkläre, dass ich das Gerät nach der Reparatur in einwandfreiem Zustand erhalten habe und keine Beanstandungen bezüglich der Qualität der durchgeführten Reparatur erhebe.



ELEKTROMOS HŐSUGÁRZÓ TAI 071L

WÓJTOWICZ NEW COMMERCE S.K.A.;
UL. ROMANA DMOWSKIEGO 2, 48-303 NYSA
Tel.: 517 435 873
www.agroserwisnysa.pl

Wyprodukowano w ChRL

Ez az eszköz nem használható korlátozott fizikai, érzékszervi vagy szellemi képességekkel rendelkező személyek (beleértve a gyermekeket is), illetve tapasztalat vagy ismeret hiányában, kivéve, ha felügyelet alatt állnak, vagy az eszköz használatáról biztonságukért felelős személy utasítást adott nekik.

A gyermekeket felügyelni kell, hogy ne játsszanak a készülékkel.

FIGYELMEZTETÉS — A termék egyes részei erősen felmelegedhetnek és égési sérüléseket okozhatnak. Különös figyelmet kell fordítani gyermekek és érzékeny személyek jelenlétében.

Megjegyzések:

Olvassa el az összes utasítást a fűtőtest használata előtt.

Szigorúan tilos a készülék be- és kikapcsolása a hálózati dugó ki- vagy bedugásával a kapcsoló helyett.

Ne használja a fűtőtestet közvetlenül kád, zuhanyzó vagy medence mellett.

Ne használja a fűtőtestet, ha az leesett.

Ne használja, ha sérülés jelei láthatók.

Használja a fűtőtestet sík és stabil felületen, vagy szerelje falra – a modelltől függően.

Ha a tápkábel sérült, azt csak a gyártó, szerviz vagy megfelelő képesítéssel rendelkező személy cserélheti ki a veszély elkerülése érdekében.

Tilos a nagy teljesítményű készülékeket ugyanahhoz a konnektorhoz csatlakoztatni.

Húzza ki a dugót a konnektorból, ha senki nincs a közelben.

Tilos a fűtőtest használata olyan helyeken, ahol könnyen feldőlhet vagy megrázható.

Hiba esetén azonnal kapcsolja ki, húzza ki a készüléket a hálózathoz, és vigye hivatalos szervizbe.

A készülékházon lévő szimbólum jelentése: „FIGYELMEZTETÉS: NE TAKARJA EL”.

Figyelem: a túlmelegedés elkerülése érdekében ne takarja le a fűtőtestet.

A fűtőtest nem helyezhető közvetlenül az elektromos aljzat alá.

Be- és kikapcsoláskor enyhe hang hallható – ez normális, a hő hatására történő anyag tágulása és hűléskor való összehúzódása miatt.

Az alkalmazott fűtőkábel különleges kezeléssel esett át, hosszú élettartamú – nem szabad másra cserélni.

Tartson éghető anyagokat, például bútorokat, párnákat, ágyneműt, papírt, ruházatot, függönyöket stb. legalább 100 cm távolságra a fűtőtesttől.

Biztosítsa a szabad légáramlást – legalább 1 méter szabad helyet a fűtőtest előtt és 50 cm-t hátul.

Csak egyfázisú, a névtáblán megadott feszültségű konnektorhoz csatlakoztassa a fűtőtestet.

Ne hagyja az otthont a készülék bekapcsolt állapotában – győződjön meg róla, hogy a kapcsoló „OFF” (0) állásban van, és a termosztát minimálisra van állítva. Mindig húzza ki a készüléket a hálózathoz.

FIGYELMEZTETÉS: A fűtőtest nem rendelkezik helyiséghőmérséklet-szabályozóval. Ne használja kis helyiségekben olyan személyek jelenlétében, akik nem képesek önállóan elhagyni a helyiséget, kivéve, ha állandó felügyelet alatt vannak.

FIGYELMEZTETÉS: A tűzveszély csökkentése érdekében tartson legalább 1 méteres távolságot a levegőkimenet és a textíliák, függönyök vagy más gyúlékony anyagok között.

ÓVATOSSÁG — A termék egyes részei nagyon felforrósodhatnak és égési sérülést okozhatnak. Különösen ügyeljen gyermekekre és érzékeny személyekre.

Távírányítóban található gombelemre vonatkozó figyelmeztetés:

TARTSA TÁVOL GYERMEKEKTŐL! Lenyelése vegyi égési sérülést, légyszövet-perforációt és akár halált is okozhat.

Súlyos égési sérülések 2 órán belül jelentkezhetnek lenyelés után. Azonnal kérjen orvosi segítséget.

Tartsa az elemeket gyermekektől elzárva.

– Ne engedje, hogy a gyermekek egyedül cseréljék az elemeket – mindig legyen felnőtt jelen.

– Ne rövidrezárja az elemek érintkezőit.

- Ne melegítse az elemeket.
- Távolítsa el az elemeket a készülékből, ha hosszabb ideig nem használja, kivéve, ha vészhelyzeti eszközzel van szó.
- Mindig válassza ki a megfelelő méretű és típusú elemet a használathoz. A készülékkel együtt kapott információkat az elemek helyes kiválasztásához őrizze meg.
- Az elem behelyezése előtt tisztítsa meg az elem érintkezőit és a készülék érintkezőit.
- Győződjön meg róla, hogy az elemeket helyesen, a megfelelő polaritás (+ és –) szerint helyezte be.
- A használt elemeket azonnal dobja ki.
- Ne bontsa szét az elemeket.
- Ne dobja az elemeket tűzbe, kivéve, ha az engedélyezett és szabályozott égetés keretében történik.
- Az elemeket a helyi előírásoknak megfelelően a háztartási hulladékkal együtt dobhatja ki, ha az adott területen nincs ettől eltérő szabályozás.

Bevezetés

A ventilátoros fűtőtest használatának megkezdése előtt kérjük, figyelmesen olvassa el ezt a használati útmutatót a készülék helyes használata érdekében.

Az útmutatót őrizze meg későbbi referencia céljából biztonságos helyen.

Rövid termékleírás:

Ez a ventilátoros fűtőtest sorozat PTC fűtőtechnológiát alkalmaz, amely magas hőhatékonysággal, koncentrált hőforrással és széles körű alkalmazhatósággal rendelkezik.

Műszaki adatok:

Anyag: ABS műanyag burkolat

Tápellátás: 220–240 V, 50–60 Hz, 2000 W

Fűtőelem: PTC – kerámia fűtőtest

2 fűtési fokozat: 1000 W / 2000 W

3 működési mód: ventilátor / alacsony fűtés / magas fűtés

Hővédelmi rendszer: Automatikus kikapcsolás a beállított hőmérséklet elérésekor

Túlmelegedés elleni védelem

Biztonsági kapcsoló az eszköz felborulása esetén

Elektronikusan szabályozott termosztát: Hőmérséklet-tartomány 18°C-tól 45°C-ig

Automatikus oszcilláció funkció

Időzítő: 8 óra

Kézi és távirányítós vezérlés (a távirányítóban CR2025, 3V elem van a csomagban)

LED kijelző, érintőpanel a készülék tetején

Ventilátoros hűtési funkció a fűtés befejezése után visszaszámlálással

Alkalmas akár 20 m²-es helyiségekbe

Termék méretei: 30 × 30 × 86 cm

Termék súlya: 3,2 kg

Doboz méretei: 89,7 × 20,2 × 18 cm

Doboz súlya: 17,4 kg

Tanúsítványok: CE, GS, ERP, RoHS, REACH

SZERELÉSI ÚTMUTATÓ

Használat előtt szerelje fel az állványt. Lásd az alábbi ábrát.

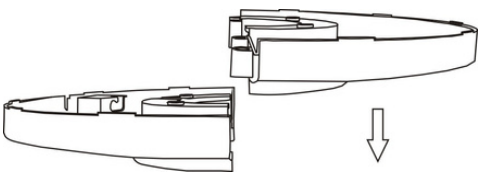
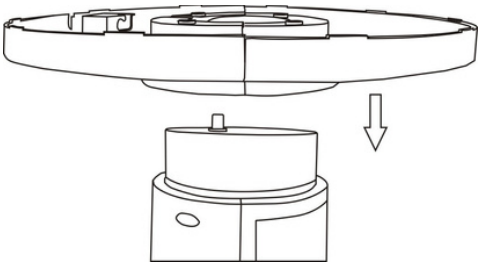
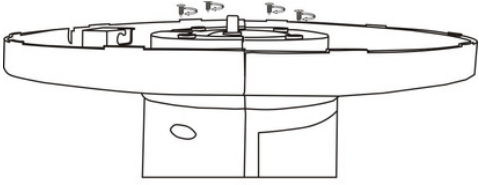
1		<ul style="list-style-type: none"> • Vedd ki a tartozékokat a csomagolásból. • Csatlakoztasd az állvány két felét, és rögzítsd őket egymáshoz szilárdan.
2		<ul style="list-style-type: none"> • Fordítsd meg az eszközt fejjel lefelé. • Húzd át a tápkábelt az állvány középső nyílásán, majd helyezd az állványt az eszközre.
3		<ul style="list-style-type: none"> • Csavarozza az állványt az eszközhez 4 db ST3×8 csavarral. • A csavarok meghúzása után helyezze a tápkábelt az állványban található rögzítőhorogra (aljzatba). • Figyelem: Az állvány felszerelése után ellenőrizze, hogy az megfelelően rögzült-e, és az eszköz nem inog használat előtt! • Más, a csomagban nem mellékelt csavarok használata tilos!

Használat:

Kérjük, használat előtt ellenőrizze:

A: A fűtőelemnek és a tápkábelt nem szabad sérültnek lennie.

B: Ne használjon 10 A-nál kisebb áramerősségű konnektort a balesetek elkerülése érdekében.





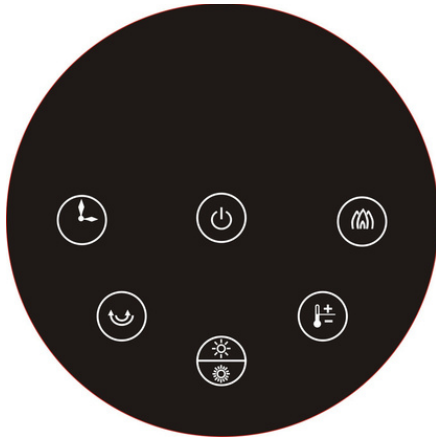

A ventilátoros fűtőt használja sima, egyenletes felületen, hogy elkerülje a készülék felborulását.

Először kapcsolja be a tápkapcsolót:



„O” = KI, „—” = BE.



1. Kapcsolja be a főkapcsolót – az LED kijelzőn megjelenik a környezeti hőmérséklet, a készülék készenléti üzemmódban van; lásd az 1.1 ábrát.
2. Nyomja meg a „” gombot: BEKAPCSOLÁS (csak a ventilátor működik), KIKAPCSOLÁS (a ventilátor a fűtés leállítását követően még 30 másodpercig működik); lásd a 2.1 ábrát.
3. Nyomja meg a „” gombot az üzemmód váltásához: alacsony fűtés, magas fűtés, ventilátor üzemmód; lásd a 3.1–3.2 ábrákat.
4. Nyomja meg a „” gombot az oszcillációs funkció be- vagy kikapcsolásához (SWING ON/OFF); lásd a 4.1 ábrát.
5. Nyomja meg a „” gombot az időzítő beállításához: 1h, 2h ... 8h; lásd az 5.1–5.4 ábrákat.
6. Nyomja meg a „” gombot a lánghatás be- vagy kikapcsolásához (Flame ON/OFF); lásd a 6.1 ábrát.
7. Nyomja meg a „” gombot a hőmérséklet beállításához 18–45°C között; lásd a 7.1–7.2 ábrákat.
 - Távirányítós hőmérséklet-beállításához először nyomja meg a „” gombot, majd a „+” vagy „-” gombot a hőmérséklet módosításához (18–45°C között).
8. Példa: a környezeti hőmérséklet 22°C; lásd a 8.1 ábrát.
 - Ha a beállított hőmérséklet megegyezik vagy alacsonyabb, mint a környezeti hőmérséklet, a készülék leállítja a fűtést; lásd a 8.2–8.3 ábrákat.
 - Ha a beállított hőmérséklet 1–2°C-kal magasabb, mint a környezeti hőmérséklet, a készülék alacsony fokozaton fűt; lásd a 8.4–8.5 ábrákat.
 - Ha a beállított hőmérséklet legalább 3°C-kal magasabb, mint a környezeti hőmérséklet, a készülék magas fokozaton fűt; lásd a 8.6 ábrát.
9. Ha a készülék megbillen vagy az alja nem érintkezik teljesen a padlóval, a tápellátás automatikusan megszakad.

Megjegyzés: A megfelelő funkciók aktiválásakor a jelzőfények világítanak.



1.1



2.1



3.1



3.2

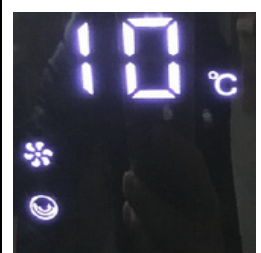

4.1

5.1	5.2	5.3	5.4	6.1
7.1	7.2	8.1	8.2	8.3
8.4	8.5	8.6	/	

- A fűtőtest használatának befejezése után kapcsoljon ki minden tápkapcsolót, majd húzza ki a csatlakozót a konnektorból.
- Ha át szeretné helyezni a készüléket, előbb kapcsolja ki a kapcsolókat, húzza ki a csatlakozót, majd fogja meg a konvektor hátulján található fogantyút.

Karbantartás:

- A fűtőtest tisztítása előtt mindig húzza ki a csatlakozót a hálózathoz.
- Szigorúan tilos a fűtőtestet vízzel mosni – tisztítsa puha, nedves kendővel, kevés semleges tisztítószerrel. Ne használjon oldószereket, például benzint.
- A fűtőtestet csak teljes lehűlés és kiszáradás után szabad újra használni vagy tárolni.
- Ha hosszabb ideig nem kívánja használni a készüléket, húzza ki a konnektorból, és tárolja száraz helyen – lehetőleg az eredeti csomagolásban vagy rozsdásodás elleni védőzsákban.

Elemcsere:



Jótállási információk

A gyártó a vásárló lakóhelye szerinti országban hatályos előírásoknak megfelelően vállal jótállást, az eszköz felhasználó részére történő értékesítésének napjától számítva.

A jótállás keretében végzett javításokat kizárólag hivatalos márkaszervizek végezhetik.

Jótállási igény bejelentésekor az eredeti, vásárlási dátumot tartalmazó bizonylat bemutatása kötelező.

A jótállás nem terjed ki az alábbi esetekre:

- A termék természetes elhasználódása
- Nem rendeltetésszerű használat, pl. a készülék túlterhelése, nem jóváhagyott tartozékok alkalmazása
- Külső behatás vagy erőhatás által okozott károk
- A használati útmutató be nem tartása miatt keletkezett hibák, pl. helytelen áramforráshoz csatlakoztatás vagy nem megfelelő szerelés
- Részben vagy teljesen szétszerelt készülékek

A termék megfelelő ártalmatlanítása



Ez a szimbólum azt jelzi, hogy az Európai Unió tagállamaiban ezt a terméket nem szabad a háztartási hulladékkal együtt kidobni.

A hulladék ellenőrizetlen ártalmatlanításából eredő környezeti vagy egészségügyi kockázatok megelőzése érdekében a készüléket felelősségteljes újrahasznosításnak kell alávetni, ezzel támogatva az anyagforrások fenntartható felhasználását.

A használt készülék visszajuttatásához kérjük, használja a gyűjtő- és visszavételi rendszereket, vagy vegye fel a kapcsolatot azzal a kereskedővel, akitől a terméket vásárolta. A kereskedő a készüléket környezetkímélő újrahasznosítás céljából átveheti.

GARANCIAI JEGY

(Fontos vásárlási bizonylattal)



Garancia adó: WÓJTOWICZ NEW COMMERCE S.K.A.; UL. ROMANA DMOWSKIEGO 2, 48-303 NYSA Tel.: 517 435 873
sklep@newcommerce.pl

A készülék neve.....

Típus, modell.....

Gyári szám.....

Eladási dátum.....

1. A felhasználó adatai:

Név és vezeték név:

Utca:

Település: Irányítószám:

Megye: Telefon:

E-mail:

2. A felhasználó nyilatkozata:

Ezúton kijelentem, hogy megismerkedtem a készülék működésével, amely a megrendelésnek megfelelően lett kiadva, új és teljes, valamint megkaptam a teljes dokumentációt (használati utasítás, biztonsági feltételek, garanciajegy). Tudomásul veszem, hogy: a) A vásárolt készülék üzembe helyezése előtt alaposan meg kell ismerkedni a készülék használati utasításával, a biztonsági előírásokkal és a garanciafeltételekkel.

Hozzájárulok személyes adataim feldolgozásához a garanciajegy rendelkezéseinek végrehajtása (garanciális javítások), karbantartások és ellenőrzések elvégzése érdekében a WÓJTOWICZ NEW COMMERCE S.K.A. vállalat által; ROMANA DMOWSKIEGO U. 2, 48-303 NYSA vagy egy hivatalos szerviz (a 2016. április 27-i általános adatvédelmi rendelet (GDPR) alapján).

igen nem

Hozzájárulok személyes adataim marketing célú feldolgozásához a WÓJTOWICZ NEW COMMERCE S.K.A. vállalat által; ROMANA DMOWSKIEGO U. 2, 48-303 NYSA vagy egy hivatalos szerviz (a 2016. április 27-i általános adatvédelmi rendelet (GDPR) alapján).

igen nem

Hozzájárulok személyes adataim statisztikai célú feldolgozásához a WÓJTOWICZ NEW COMMERCE S.K.A. vállalat által; ROMANA DMOWSKIEGO U. 2, 48-303 NYSA vagy egy hivatalos szerviz (a 2016. április 27-i általános adatvédelmi rendelet (GDPR) alapján).

igen nem

* Kötelező a reklamációs eljárás megindításához

Dátum és olvasható aláírás a Felhasználótól:

A jóállásos javítás, karbantartás, szervizszolgáltatás elvégzésének megerősítése:

Reklamációs kupon Nr. 1 A garancia kártyához	Reklamációs kupon Nr. 2 A garancia kártyához	Reklamációs kupon Nr. 3 A garancia kártyához
Szám	Szám	Szám
Név.....	Név.....	Név.....
Típus, Modell.....	Típus, Modell.....	Típus, Modell.....
Gyári szám.....	Gyári szám.....	Gyári szám.....
Eladó pecsétje és aláírása	Eladó pecsétje és aláírása	Eladó pecsétje és aláírása

GARANCIAI JEGY

(Fontos vásárlási bizonylattal)



3. Felelősség:

1. A készülékek garanciáját a WÓJTOWICZ NEW COMMERCE S.K.A. vállalja; UL. ROMANA DMOWSKIEGO 2, 48-303 NYSA
2. A garanciális felelősség kizárólag azokra a hibákra vonatkozik, amelyek az eszköz átadásakor már a készülékben rejlő okok miatt keletkeztek.
3. A garancia keretében a garanciát vállaló fél biztosítja a vásárló számára a készülék működésében fellépő hibák díjmentes kijavítását, amelyek a készülék tervezési és anyaghibáiból erednek.

4. A készülék garanciális időszaka:

24 hónap a készülék fogyasztó részére történő értékesítésének dátumától, kivéve a jelen garancialevél 6. § 5., 6. és 7. pontjában meghatározott elemeket. 12 hónap a készülék nem professzionális jellegére tekintettel, ha a készülék olyan céllal lett megvásárolva, amely közvetlenül üzleti vagy szakmai tevékenységgel kapcsolatos.

5. A garancia feltételei:

1. A Felhasználó köteles betartani a biztonsági előírásokban, a garancialevélben és a használati útmutatóban szereplő ajánlásokat.
2. A készülék szervizelése (pl. beállítások, tisztítás, karbantartás) kizárólag olyan szakszolgáltató cégek által végezhető el, amelyek megfelelő jogosítványokkal rendelkeznek a Garanciaállaló utasításainak megfelelően, amelyek a használati útmutatóban találhatóak, és a szervizszolgáltatásokat a garancialevélben kell dokumentálni. A szervizelés során ajánlott az eszköz gyártója által biztosított eredeti alkatrészek használata. A szervizszolgáltatás díjköteles.
3. A garanciális javításokat kizárólag olyan szakszolgáltató cégek végezhetik el, amelyek megfelelő jogosítványokkal rendelkeznek. A javításokat a garancialevélben kell dokumentálni.
4. A garancia terjedelme a Lengyel Köztársaság területére vonatkozik.
5. A Felhasználó elveszíti a garanciális jogokat, ha a készüléket nem rendeltetésszerűen használja, ha a készülék használata nem felel meg a mellékelt használati útmutatónak, ha nem eredeti pótalkatrészeket vagy nem megfelelő fogyóeszközöket használ, ha a készülék javítását, alkatrészcserét vagy konstrukciós módosítást olyan személyek végzik, akik nem jogosultak, ha a készüléket nem megfelelően tárolja, vagy ha nem végez megfelelő karbantartást a használati útmutatónak megfelelően.
6. A Felhasználónak a megfelelően kitöltött garancialevél bemutatása és a készülék vásárlásának igazolása (pl. blokk, számla) szükséges.

6. A garancia nem terjed ki a következőkre:

1. A készülék hibái, amelyek a Felhasználó általi biztonsági előírások, használati útmutató be nem tartásából erednek, különös tekintettel a megfelelő használatra és karbantartásra.
2. A készülék és tartozékok mechanikai, hő- vagy kémiai sérüléseiből eredő hibák.
3. A Felhasználó által végzett hibás telepítésből, vízkárokból eredő sérülések.
4. A garancia nem terjed ki a komponensek természetes elhasználódására, sem a könnyen törhető elemekre, mint például üveg vagy kerámia.
5. A sérülések, amelyek a szükséges karbantartási tevékenységek elmaradásából adódnak - lásd a használati útmutatót.
6. A váratlan események okozta sérülések, amelyek nem függenek a használati körülményektől, például tűz, árvíz stb.

7. Reklamációs eljárás:

1. A reklamáció benyújtása előtt a Felhasználónak ellenőriznie kell, hogy minden szükséges lépést a használati útmutatóban leírtak szerint hajtott-e végre.
2. A garanciális javítás iránti igényt a Felhasználó köteles haladéktalanul, legkésőbb 30 napon belül benyújtani a hiba felfedezését követően.
3. A bejelentést közvetlenül a Garantánál lehet megtenni (e-mail: sklep@newcommerce.pl, vagy írásban a következő címen: UL. ROMANA DMOWSKIEGO 2, 48-303 NYSA).
4. A garanciális javításokat a Garante közvetlenül, vagy a Garante által kijelölt szakosodott cég végezheti el.
5. A garanciális kötelezettségek teljesítése a készülék Felhasználó általi kézbesítését követő 30 napon belül megtörténik.
6. A készülékek autoryzált szervizbe vagy partnerhez történő szállításának szabályai a Garante honlapján találhatóak: www.agroserwisnysa.pl. A készülék szervizbe szállítása előtt a Felhasználónak meg kell tisztítania azt.
7. A Felhasználó köteles a készüléket átvenni a Garante vagy az általa megbízott szakosodott cég által meghatározott határidőn belül, különben tárolási díjat kell fizetnie.
8. A garancia időtartama meghosszabbodik a szervizben végzett garanciális javítás idejével.
9. A garancia nem zárja ki, nem korlátozza, és nem felfüggeszti a vásárlót megillető jogokat a termékekkel kapcsolatos jogszabályok alapján, mint a szavatosságra vonatkozó jogok.

A javítást elvégezték:

Kicserélték/javították:

.....

.....

.....

(szerviz pecsétje és aláírása)
Oświadczam, że sprzęt odebrałem po
naprawie sprawny i nie roszczę
pretensji co do jakości dokonanej
naprawy.

.....

A javítást elvégezték:

Kicserélték/javították:

.....

.....

.....

(szerviz pecsétje és aláírása)
Oświadczam, że sprzęt odebrałem po
naprawie sprawny i nie roszczę
pretensji co do jakości dokonanej
naprawy.

.....

A javítást elvégezték:

Kicserélték/javították:

.....

.....

.....

(szerviz pecsétje és aláírása)
Oświadczam, że sprzęt odebrałem po
naprawie sprawny i nie roszczę
pretensji co do jakości dokonanej
naprawy.

.....



ELEKTRICKÝ OHRIEVAČ TAI 071L

WÓJTOWICZ NEW COMMERCE S.K.A.;
UL. ROMANA DMOWSKIEGO 2, 48-303 NYSA
Tel.: 517 435 873
www.agroserwisnysa.pl

Wyprodukowano w ChRL

Bezpečnostné pokyny

Toto zariadenie nie je určené na používanie osobami (vrátane detí) so zníženými fyzickými, zmyslovými alebo mentálnymi schopnosťami, alebo osobami bez skúseností a znalostí, pokiaľ nie sú pod dohľadom osoby zodpovednej za ich bezpečnosť alebo neboli poučené o správnom používaní zariadenia.

Deti musia byť pod dohľadom, aby sa so zariadením nehrali.

UPOZORNENIE – Niektoré časti tohto produktu sa môžu veľmi zahriať a spôsobiť popáleniny. V prítomnosti detí a citlivých osôb je potrebná zvýšená opatrnosť.

Poznámky:

- Pred použitím si pozorne prečítajte všetky pokyny.
- Je prísne zakázané zapínať alebo vypínať zariadenie zasúvaním alebo vyťahovaním zástrčky namiesto použitia vypínača.
- Nepoužívajte tento ohrievač v blízkosti vane, sprchy alebo bazéna.
- Nepoužívajte ohrievač, ak spadol.
- Nepoužívajte ho, ak sú viditeľné známky poškodenia.
- Používajte ohrievač iba na vodorovnom a stabilnom povrchu alebo ho namontujte na stenu – v závislosti od modelu.
- Ak je napájací kábel poškodený, musí byť vymenený výrobcom, jeho servisným strediskom alebo kvalifikovanou osobou, aby sa predišlo riziku.
- Je zakázané pripájať k tej istej zásuvke iné výkonné zariadenia.
- Vytiahnite zástrčku zo zásuvky, keď nie ste v blízkosti zariadenia.
- Nepoužívajte ohrievač na miestach, kde sa môže ľahko prevrátiť alebo zatiať.
- V prípade poruchy zariadenie okamžite vypnite, odpojte zo siete a kontaktujte autorizovaný servis.
- Symbol na kryte znamená: „UPOZORNENIE: NEZAKRÝVAŤ“.
- Upozornenie: aby sa zabránilo prehriatiu, nezakrývajte ohrievač.
- Ohrievač nesmie byť umiestnený priamo pod elektrickou zásuvkou.
- Pri zapnutí alebo vypnutí môžete počuť jemný zvuk – je to normálne a súvisí s rozťahovaním a zmršťovaním materiálu vplyvom teploty.
- Použitý výhrevný drôt je špeciálne upravený a má dlhú životnosť – nesmie sa nahrádzať iným.
- Uchovávajte horľavé materiály, ako sú nábytok, vankúše, posteľná bielizeň, papier, oblečenie, záclony atď., vo vzdialenosti minimálne 100 cm od ohrievača.
- Zabezpečte voľný prietok vzduchu – minimálne 1 m pred a 50 cm za ohrievačom.
- Pripájajte ohrievač iba do jednofázovej zásuvky so sieťovým napätím uvedeným na štítku.
- Neopúšťajte dom, keď je zariadenie zapnuté – uistite sa, že vypínač je v polohe OFF (0) a termostat nastavený na minimum. Vždy odpojte zariadenie od napájania.
- UPOZORNENIE: Ohrievač nie je vybavený zariadením na reguláciu izbovej teploty. Nepoužívajte ho v malých priestoroch, kde sa nachádzajú osoby neschopné samostatne opustiť miestnosť – pokiaľ nie sú pod neustálym dohľadom.
- UPOZORNENIE: Aby sa znížilo riziko požiaru, zachovajte vzdialenosť aspoň 1 m medzi výduchom a látkami, závesmi alebo inými horľavými materiálmi.
- POZOR: Niektoré časti tohto produktu sa môžu veľmi zahriať a spôsobiť popáleniny. V prítomnosti detí a citlivých osôb je potrebná zvýšená opatrnosť.

Týka sa diaľkového ovládača s gombíkovou batériou:

- UCHOVÁVAJTE MIMO DOSAHU DETÍ. Prehltnutie môže spôsobiť chemické popáleniny, perforáciu mäkkých tkanív a dokonca smrť.
- Závažné popáleniny sa môžu vyskytnúť do 2 hodín po prehltnutí. Okamžite vyhľadajte lekársku pomoc.
- Uchovávajte batérie mimo dosahu detí.
- Nedovoľte deťom meniť batérie bez dozoru dospelšej osoby.
- Neskratujte kontakty batérie.

- Neprehrievajte batérie.
- Vyberte batérie zo zariadenia, ak ho nebudete používať dlhší čas, pokiaľ nejde o núdzové zariadenie.
- Vždy používajte správnu veľkosť a typ batérie vhodný pre dané zariadenie. Informácie uvedené v návode uchovajte pre správny výber batérií.
- Pred inštaláciou očistite kontakty batérie aj zariadenia.
- Uistite sa, že sú batérie správne nainštalované, s ohľadom na polaritu (+ a –).
- Vybité batérie odstráňte bezodkladne.
- Batérie nerozoberajte.
- Nevhadzujte batérie do ohňa, iba ak ide o schválené a kontrolované spaľovanie.
- Batérie možno likvidovať spolu s komunálnym odpadom, pokiaľ miestne predpisy neustanovujú inak.

Úvod

Pred prvým použitím teplovzdušného ohrievača si prosím pozorne prečítajte tento návod na obsluhu, aby ste zariadenie používali správne a bezpečne.

Uchovajte návod na bezpečnom mieste pre budúce použitie.

Krátky popis produktu

Teplovzdušné ohrievače z tejto série využívajú technológiu vykurovania PTC (pozitívny teplotný koeficient), ktorá sa vyznačuje vysokou tepelnou účinnosťou, sústredeným zdrojom tepla a širokým rozsahom využitia.

Technické parametre:

Materiál: Kryt z ABS plastu

Napájanie: 220–240 V, 50–60 Hz, 2000 W

Vykurovací prvok: PTC – keramický vykurovací element

2 úrovne vykurovania: 1000 W / 2000 W

3 režimy prevádzky: ventilátor / nízke vykurovanie / vysoké vykurovanie

Tepelná ochrana: Automatické vypnutie po dosiahnutí nastavenej teploty

Ochrana proti prehriatiu

Bezpečnostný vypínač pri prevrhnutí zariadenia

Elektronicky regulovaný termostat: Rozsah teploty od 18 °C do 45 °C

Funkcia automatickej oscilácie

Časovač: 8 hodín

Ovládanie: manuálne aj diaľkové (diaľkový ovládač s batériou CR2025, 3V v balení)

Displej: LED displej, dotykový panel na vrchu zariadenia

Funkcia chladenia ventilátorom s odpočítavaním po skončení vykurovania

Vhodné pre miestnosti do 20 m²

Rozmery výrobku: 30 × 30 × 86 cm

Hmotnosť výrobku: 3,2 kg

Rozmery kartónu: 89,7 × 20,2 × 18 cm

Hmotnosť kartónu: 17,4 kg

Certifikáty: CE, GS, ERP, RoHS, REACH

NÁVOD NA MONTÁŽ

Pred použitím je potrebné namontovať podstavec. Pozrite si obrázok nižšie.

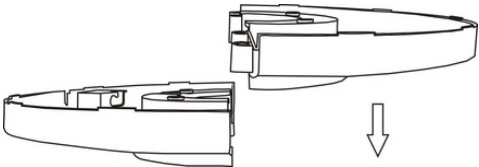
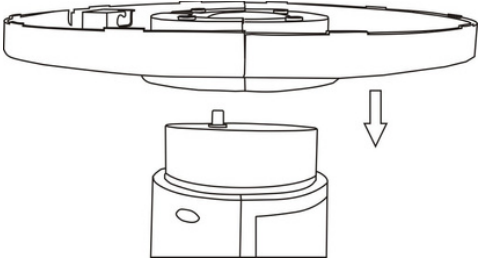
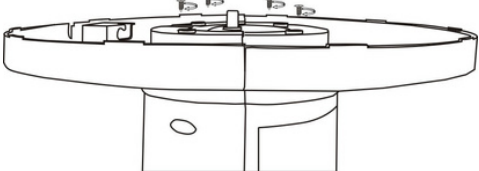
1		<ul style="list-style-type: none"> • Vyberte príslušenstvo z balenia. • Spojte dve polovice podstavca a pevne ich spojte dohromady.
2		<ul style="list-style-type: none"> • Otočte zariadenie hore dnom. • Pretiahnite napájací kábel stredovým otvorom v podstavci a nasadte podstavec na zariadenie.
3		<ul style="list-style-type: none"> • Primontujte podstavec k zariadeniu pomocou 4 skrutiek ST3×8. • Po dotiahnutí skrutiek zasuňte napájací kábel do držiaka (zásuvky) v podstavci. • Upozornenie: Po namontovaní podstavca skontrolujte, či je správne upevnený a či sa zariadenie nehodá pred použitím! • Nie je dovolené používať iné skrutky ako tie, ktoré sú súčasťou balenia!

Používanie:

Pred použitím prosím skontrolujte:

A: Ohrievací prvok a elektrický kábel nesmú byť poškodené.



B: Nepoužívajte zásuvku s ističom nižším ako 10 A, aby ste predišli nehodám.







Používajte ventilátorový ohrievač na rovine, aby sa zariadenie neprevrhlo.

Najprv zapnite vypínač napájania:











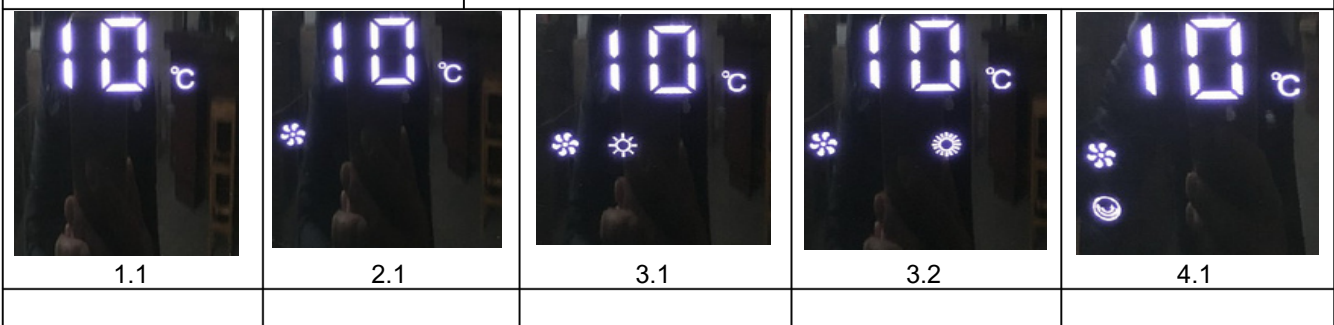

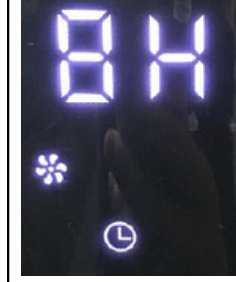

„O“ = VYPNUTÉ, „—“ = ZAPNUTÉ.

1. Zapnite vypínač napájania, na LED displeji sa zobrazí teplota okolia, zariadenie je v režime pohotovosti; pozri obrázok 1.1.
2. Stlačte tlačidlo „“: ZAPNÚŤ (pracuje iba ventilátor), VYPNÚŤ (ventilátor pracuje ešte 30 sekúnd po vypnutí kúrenia); pozri obrázok 2.1.
3. Stlačte tlačidlo „“ , aby ste prepli: nízke kúrenie, vysoké kúrenie, prevádzka ventilátora; pozri obrázky 3.1–3.2.
4. Stlačte tlačidlo „“ na zapnutie alebo vypnutie funkcie oscilácie (SWING ON/OFF); pozri obrázok 4.1.
5. Stlačte tlačidlo „“ na nastavenie časovača: 1h, 2h ... 8h; pozri obrázky 5.1–5.4.
6. Stlačte tlačidlo „“ na zapnutie alebo vypnutie efektu plameňa (Flame ON/OFF); pozri obrázok 6.1.
7. Stlačte tlačidlo „“ na nastavenie teploty v rozsahu 18–45 °C; pozri obrázky 7.1–7.2.
 - Pri nastavovaní teploty pomocou diaľkového ovládača najprv stlačte „-“, potom „+“ alebo „-“ na reguláciu teploty (rozsah 18–45 °C).
8. Príklad: ota okolia je 22 °C; pozri obrázok 8.1.
 - Ak je nastavená teplota rovná alebo nižšia ako teplota okolia, zariadenie prestane kúriť; pozri obrázky 8.2–8.3.
 - Ak je nastavená teplota o 1–2 °C vyššia ako teplota okolia, zariadenie pracuje na nízkom kúrení; pozri obrázky 8.4–8.5.
 - Ak je nastavená teplota vyššia alebo rovná teplote okolia + 3 °C, zariadenie pracuje na vysokom kúrení; pozri obrázok 8.6.
9. Ak sa zariadenie nakloní alebo základňa sa nedotýka podlahy, automaticky sa odpojí napájanie.

Upozornenie: Kontrolky svietia, keď je príslušná funkcia aktívna.

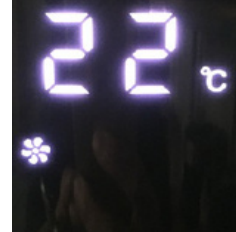
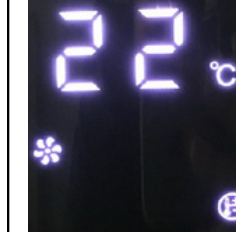

				
5.1	5.2	5.3	5.4	6.1
				
7.1	7.2	8.1	8.2	8.3
				
8.4	8.5	8.6	/	

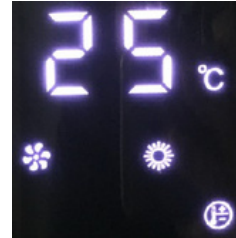
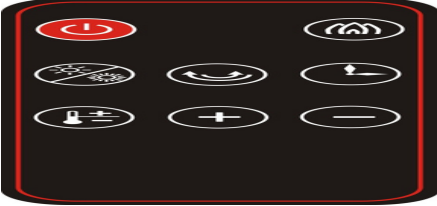
- Po skončení používania ohrievača vypnite všetky napájacie vypínače a potom odpojte zástrčku zo zásuvky.
- Ak chcete ohrievač presunúť, vypnite vypínače, odpojte zástrčku a chyťte ho za rukoväť umiestnenú na zadnej strane konvektora.

Údržba:

- Pred čistením ohrievača vždy odpojte zástrčku zo siete.
- Je prísne zakázané umývať ohrievač vodou; čistite ho mäkkou, mierne vlhkou handričkou s malým množstvom neutrálneho čistiaceho prostriedku. Nepoužívajte rozpúšťadlá, ako je benzín.
- Ohrievač smie byť používaný alebo skladovaný len po úplnom vychladnutí a vysušení.
- Ak nebudete ohrievač dlhší čas používať, odpojte ho zo zásuvky a skladujte na suchom mieste, najlepšie v originálnom obale alebo v vrecku chrániacom pred koróziou.

Výmena batérie:



Informácie o záruke

Výrobca poskytuje záruku v súlade s platnými predpismi v krajine bydliska zákazníka, počítajúc od dátumu predaja zariadenia užívateľovi.

Záručné opravy môžu byť vykonávané len v autorizovaných servisných strediskách. Pri reklamácií je potrebné predložiť originálny doklad o kúpe s dátumom nadobudnutia.

Záruka sa nevzťahuje na prípady:

- bežného opotrebovania výrobku
- nesprávneho používania, napríklad preťaženia zariadenia alebo použitia neautorizovaných príslušenstiev
- poškodení spôsobených mechanickým násilím alebo vonkajšími vplyvmi
- poškodení vzniknutých nedodržiavaním návodu na použitie, napríklad pripojením k nesprávnejmu zdroju napájania alebo nedodržiavaním montážnych pokynov
- zariadenia čiastočne alebo úplne rozobratého

Správna likvidácia produktu



Tento symbol znamená, že tento výrobok nesmie byť vyhodený spolu s bežným domovým odpadom v krajinách EÚ.

Aby sa zabránilo možným rizikám pre životné prostredie alebo zdravie ľudí spôsobeným nekontrolovanou likvidáciou odpadu, musí byť zariadenie recyklované zodpovedným spôsobom, čo podporuje udržateľné využívanie materiálových zdrojov.

Na vrátenie použitého zariadenia prosím využite systémy zberu a vrátenia alebo kontaktujte predajcu, u ktorého bol výrobok zakúpený. Predajca môže výrobok prijať na bezpečnú a ekologickú recykláciu.

ZÁRUČNÝ LIST

(Platná s dokladom o kúpe)



3. Zodpovednosť:

1. Záruku na zariadenia poskytuje spoločnosť WÓJTOWICZ NEW COMMERCE S.K.A.; UL. ROMANA DMOWSKIEGO 2, 48-303 NYSA
2. Zodpovednosť zo záruky sa vzťahuje len na vady, ktoré vznikli z dôvodov spočívajúcich v zariadení v čase jeho odovzdania používateľovi.
3. V rámci záruky garant zabezpečuje kupujúcemu bezplatné odstránenie porúch vo fungovaní zariadenia, ktoré vznikli v dôsledku konštrukčných alebo materiálových väd.

4. Záručná doba na zariadenie:

24 mesiacov odo dňa predaja zariadenia spotrebiteľovi, s výnimkou súčastí uvedených v čl. 6 bod 5, 6 a 7 tejto záručnej karty.
12 mesiacov z dôvodu neprofesionálneho charakteru zariadenia, ak bolo zariadenie zakúpené na účely súvisiace priamo s vykonávaním podnikateľskej alebo odbornej činnosti.

5. Podmienky záruky:

1. Dodržiavanie pokynov uvedených v bezpečnostných podmienkach, záručnom liste a návode na obsluhu zo strany používateľa.
2. Servis zariadenia (napr. nastavenie, čistenie, údržba) môže vykonávať iba špecializovaná firma s príslušným oprávnením v súlade s pokynmi garanta uvedenými v návode na obsluhu. Servisné úkony musia byť zaznamenané v záručnom liste. Počas servisu sa odporúča používať originálne diely od výrobcu zariadenia. Servis je spoplatnený.
3. Záručné opravy môžu vykonávať iba špecializované firmy s príslušným oprávnením. Opravy musia byť zaznamenané v záručnom liste.
4. Záruka platí na území Poľskej republiky.
5. Používateľ stráca právo zo záruky v prípade používania zariadenia v rozpore s jeho určením, obsluhy v rozpore s doručeným návodom na obsluhu, použitia neoriginálnych náhradných dielov alebo nevhodných prevádzkových materiálov, vykonávania opráv, výmen súčastí alebo konštrukčných zmien inými subjektmi ako oprávnenými, nesprávneho skladovania alebo nedostatočnej údržby v súlade s návodom na obsluhu.
6. Predloženie riadne vyplneného záručného listu a preukázanie okolností nákupu zariadenia používateľom (napr. pokladničný doklad, faktúra).

6. Záruka sa nevzťahuje na:

1. Vady zariadenia vzniknuté v dôsledku nedodržania podmienok bezpečnosti a návodu na obsluhu zo strany používateľa, najmä pokiaľ ide o správnu prevádzku a údržbu.
2. Vady vzniknuté mechanickým, tepelným alebo chemickým poškodením zariadenia a jeho príslušenstva.
3. Poškodenia spôsobené chybnou inštaláciou vykonanou používateľom alebo zaliatím vodou.
4. Záruka sa nevzťahuje na prirodzené opotrebovanie súčastok ani na ľahko rozbitné časti, ako sú sklo alebo keramika.
5. Poškodenia spojené s nedodržaním odporúčaných údržbových úkonov – pozri návod na obsluhu.
6. Náhodné poškodenia nezávislé od podmienok prevádzky, napr. požiar, povodeň a pod.

7. Reklamačný postup:

1. Pred podaním reklamácie by sa mal používateľ uistiť, že vykonal všetky úkony v súlade s pokynmi uvedenými v návode na obsluhu.
2. Oznámenie o potrebe opravy zariadenia v rámci záruky je používateľ povinný vykonať bez zbytočného odkladu, najneskôr do 30 dní odo dňa zistenia vady.
3. Oznámenie je možné uskutočniť priamo u garanta (e-mail: sklep@newcommerce.pl alebo písomne na adresu: UL. ROMANA DMOWSKIEGO 2, 48-303 NYSA).
4. Záručné opravy môžu byť vykonávané priamo garantom alebo odbornou firmou určenou garantom.
5. Vybavenie povinností vyplývajúcich zo záruky sa uskutoční do 30 dní odo dňa doručenia zariadenia používateľom.
6. Pravidlá dodania zariadenia do autorizovaného servisu alebo k jednému z partnerov sú uvedené na webovej stránke garanta: www.agroserwisnysa.pl
7. Pred doručením zariadenia do servisu je používateľ povinný zariadenie vyčistiť.
8. Používateľ je povinný prevziať zariadenie v termíne určenom garantom alebo odbornou firmou vykonávajúcou opravu v mene garanta, pod hrozbou účtovania poplatku za uskladnenie.
9. Záručná doba sa predlžuje o dobu, počas ktorej bolo zariadenie v servise za účelom vykonania záručnej opravy.
10. Záruka nevylučuje, neobmedzuje ani nepozastavuje práva kupujúceho vyplývajúce z ustanovení o zodpovednosti za vady predanej veci (tzv. reklamácia podľa zákona).

Oprava bola vykonaná dňa.....

Vymenené/opravené.....

.....

.....

.....

(pečiatka a podpis servisu)

Prehlasujem, že som zariadenie po oprave prevzal ako funkčné a neuplatňujem si žiadne nároky týkajúce sa kvality vykonanej opravy.

.....

Oprava bola vykonaná dňa.....

Vymenené/opravené.....

.....

.....

.....

(pečiatka a podpis servisu)

Prehlasujem, že som zariadenie po oprave prevzal ako funkčné a neuplatňujem si žiadne nároky týkajúce sa kvality vykonanej opravy.

Oprava bola vykonaná dňa.....

Vymenené/opravené.....

.....

.....

.....

(pečiatka a podpis servisu)

Prehlasujem, že som zariadenie po oprave prevzal ako funkčné a neuplatňujem si žiadne nároky týkajúce sa kvality vykonanej opravy.

TNIA