

myKAMAR

SYMBOL:
L0181

LAMPA ROBOCZA KWADRATOWA 16XLED + PASEK LED

OSTRZEŻENIA DLA UŻYTKOWNIKA:

- Nie kierować słupa światła w kierunku oczu - może to spowodować obrażenia lub nawet utratę wzroku.
- Montaż wyłącznie w wyspecjalizowanych zakładach, bądź profesjonalnych serwisach.
- Stosować w przewiewnych miejscach.
- Stosować zgodnie z przeznaczeniem.

INSTRUKCJA MONTAŻU:

- Należy używać wyłącznie zgodnie z przeznaczeniem.
- Montować wyłącznie w wyspecjalizowanych warsztatach.
- Połączenie lampy z instalacją pojazdu musi być zaizolowane rurką termokurczliwą lub ewentualnie taśmą izolacyjną w celu uniemożliwienia dostania się wody i wilgoci do miedzianego przewodu lampy, które może spowodować uszkodzenie układu elektrycznego. W przypadku lamp z wtyczką należy bezpiecznie wpiąć wtyczkę.
- Nie obcinać cynowanych końcówek przewodów.
- Lampy muszą być montowane wyłącznie zgodnie z regulaminami EKG ONZ.



www.myKAMAR.com

ZDJĘCIE I RYSUNEK TECHNICZNY:

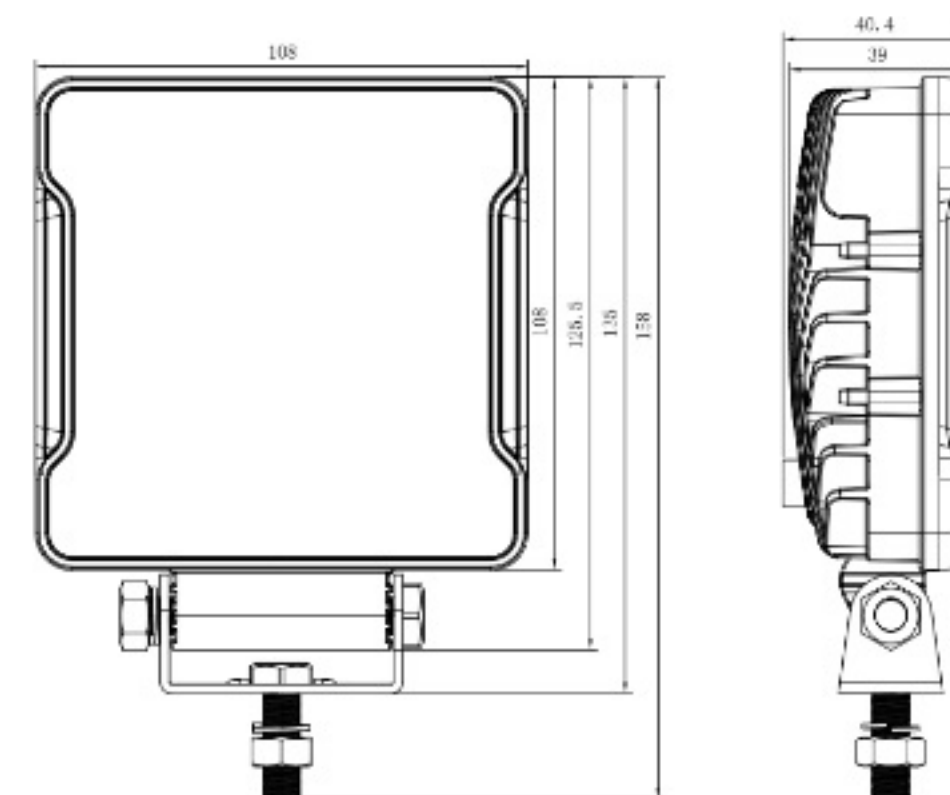
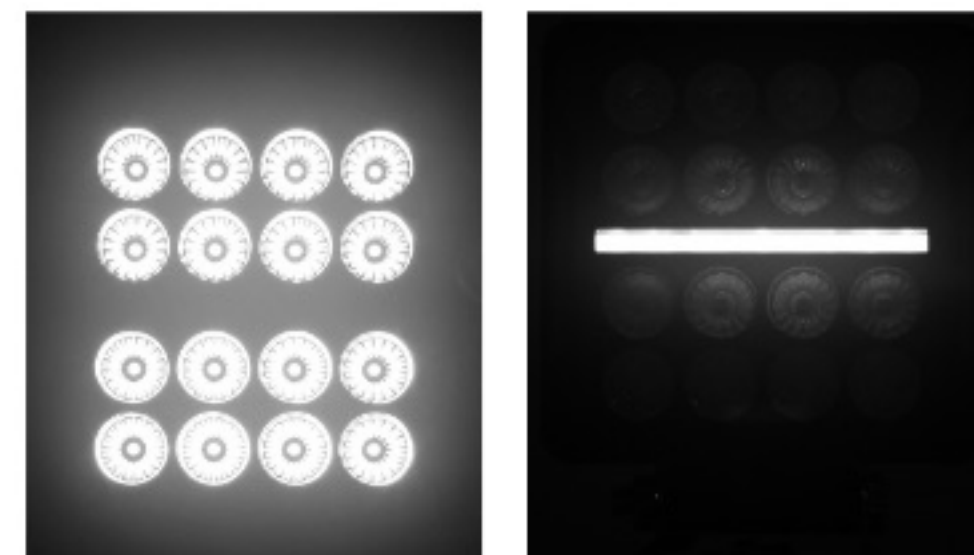

SPECYFIKACJA TECHNICZNA:

| MATERIAŁ | ILOŚĆ LED | MOCOWANIE | PRZEWÓD | FUNKCJE | POBÓR MOCY | NAPIĘCIE | CERTYFIKATY | OPAKOWANIE |
|------------------------------|---------------------------|-----------|---------|----------------------------|-----------------|------------|-------------|---|
| > Klosz: PC > Obudowa: AL | > 16 + 8 LED > LM 1717 | > śruba | > 250mm | > lampa robocza > flood | > 20W > 1,5W | > 12 V/24V | > ECE R10 | > wym. kart 119x66x148mm > waga: 500g > 20 szt./karton zbiorczy |



Zastrzegamy sobie prawo do zmian danych technicznych i ewentualnych błędów. Zdjęcia i dane techniczne są wyłącznie poglądowe, a właściwy produkt może się od nich nieznacznie różnić. Kopiowanie całości lub fragmentów katalogu bez pisemnego upoważnienia jest zabronione.