

Silnik do kosiarki spalinowej Loncin LC1P70F-3 5KM 196cc_89657

Silnik do kosiarki spalinowej Loncin LC1P70F-3 5KM 196cc

Silnik do kosiarki spalinowej Loncin LC1P70F-3 5KM 196cc to jednocylindrowy silnik 4-suwowy chłodzony powietrzem, stosowany w kosiarkach. Jednostka została wyposażona w pionowy wał korbowy o cylindrycznym zakończeniu, rozrusznik ręczny oraz zapłon elektroniczny. Konstrukcja silnika uwzględnia smarowanie odśrodkowe, tłumik oraz hamowanie silnika.

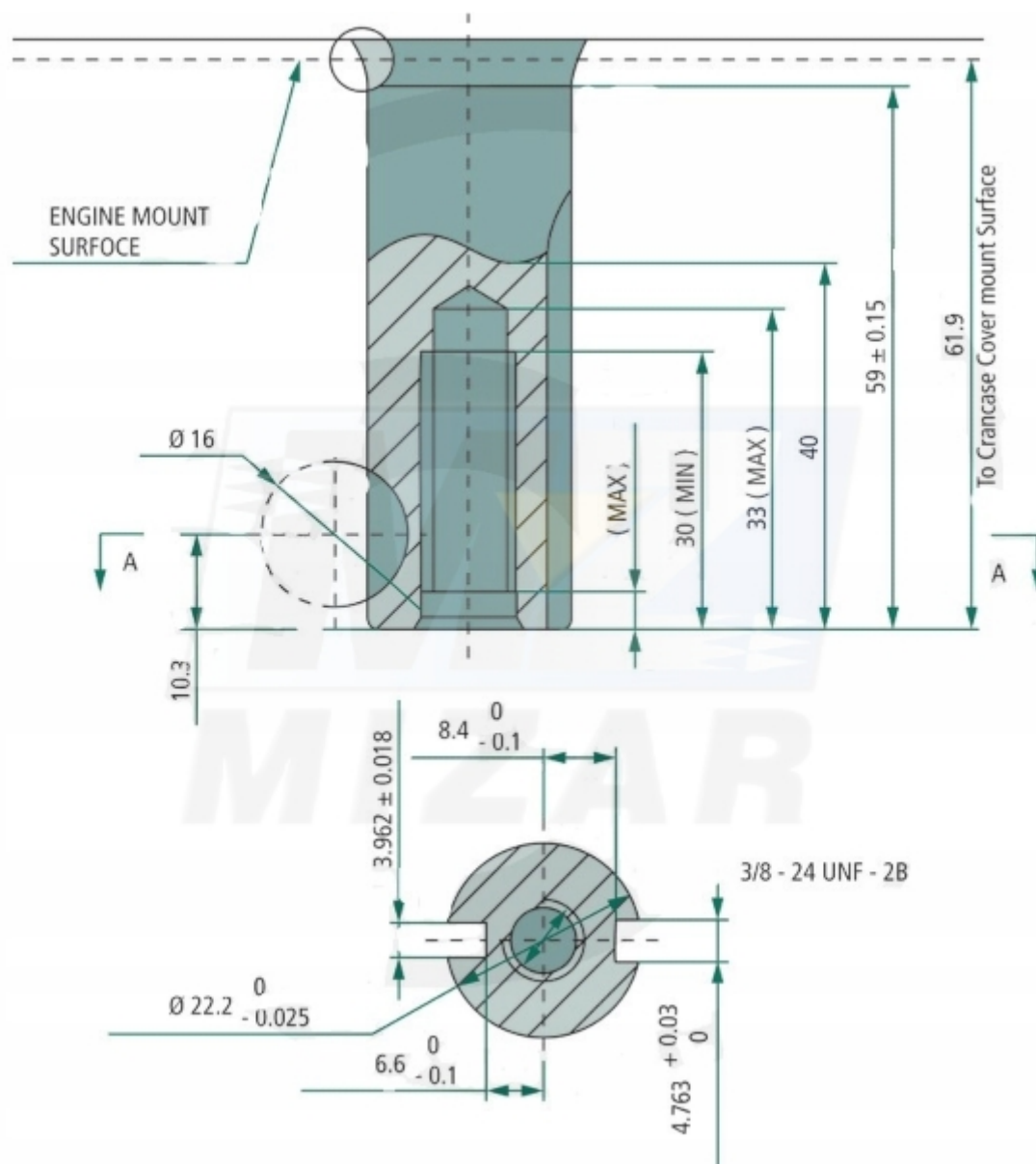

Silnik do kosiarki spalinowej Loncin - Specyfikacja techniczna:

- **Seria/model:** LC1P70F-3
- **Moc:** 5KM / 3,7kW
- **Pojemność skokowa:** 196cm³
- **Typ silnika:** 1-cylindrowy, 4-suwowy, chłodzony powietrzem
- **Przyp. wałka korbowego:** pionowy
- **Typ wałka korbowego:** cylindryczny
- **Ø wału korbowego:** 22,2mm
- **Długość wałka korbowego:** 62mm
- **Liczba obrotów maks.:** 3600obr./min. regulowany
- **Obroty biegu jałowego:** 1800 ± 150obr./min.
- **Rozrusznik:** rozrusznik rewersyjny (rozrusznik ręczny)
- **Zapłon:** zapłon elektroniczny
- **Ciężkie koło zamachowe:** nie
- **Hamowanie silnika:** tak
- **Tłumik:** tak
- **Otwór x wznios:** 70x51mm
- **Maks. moment obrotowy:** 10,5 / 2500Nm / obr./min
- **Uszczelnienie:** 8,4 : 1
- **System smarowania:** smarowanie odśrodkowe
- **Pojemność:** 1l
- **Pojemność silnika:** 0,6l
- **Liczba siłowników:** 1
- **Długość:** 385mm
- **Szerokość:** 358mm
- **Wysokość:** 278mm
- **Masa:** 14,3kg
- **NIE ZAWIERA OLEJU! PRZED PIERWSZYM UŻYCIEM ZALAĆ OLEJEM!**

Silnik Loncin LC1P70F-3 - Numery porównawcze / katalogowe:

- T342003406-3934001

Silnik Loncin - Kompatybilność:

- **BRIGGS & STRATTON:** Serie 450, 500, 550, 625, 650, 675, 675EXi (wszystkie z wałem 22,2mm)
- **HONDA:** GCV 135, GCV 160, GCV 190
- **STIGA / GGP:** ST 120, ST 140, ST 170, WBE 0701
- **EMAK:** K600, K650, K800 (stosowane w Oleo-Mac / Efco)
- **STIGA:** Collector, Combi 48, Combi 53, Combi 55, Multiclip
- **ALPINA:** AL3, AL5
- **OLEO-MAC / EFCO:** G48, G53, GV53, AllRoad, Victus
- **NAC:** LP50, LS50, LS53, Mex
- **HUSQVARNA:** LC 140, LC 247, LC 347, LC 353
- **FAWORYT / HORTMASZ / CEDRUS:** wszystkie modele z ławetą 46-56cm
- **VIKING / STIHL:** seria 2, 4 i 5
- **Ze względu na różnorodność wersji modelowych, przed zakupem dokonaj weryfikacji parametrów sprzętu**

Silnik do spalinowej kosiarki- Dodatkowe informacje:

- □ jednostka posiada tłumik
- □ zastosowano rozrusznik rewersyjny
- □ silnik nie ma ciężkiego koła zamachowego
- □ konstrukcja wykorzystuje smarowanie odśrodkowe

Silnik Loncin LC1P70F-3 - FAQ

- **Jaka jest moc i pojemność silnika?** Silnik osiąga moc 5KM / 3,7kW i pojemność skokową 196cm³.
- **Jaki wał korbowy zastosowano w tym modelu?** Zastosowano pionowy wał korbowy o średnicy 22,2mm i cylindrycznym typie zakończenia.
- **Jaki rozrusznik ma ten silnik?** Model wyposażono w rozrusznik rewersyjny, czyli rozrusznik ręczny.
- **Czy silnik ma hamowanie i tłumik?** Tak, jednostka ma hamowanie silnika oraz tłumik.
- **Jakie są wymiary i masa silnika?** Silnik ma 385mm długości, 358mm szerokości, 278mm wysokości i masę 14,3kg.

Silnik Loncin kosiarka zdjęcia:









Postaw na sprawdzoną jakość i wybierz **Silnik do kosiarki Loncin LC1P70F-3 5KM 196cc**. Zadbaj o niezawodność swojej maszyny i maksymalną wydajność pracy podczas sezonu.