

# Palec do przetrząsarki karuzelowej PROMAR utwardzany 5260020420\_01081

## Palec do przetrząsarki karuzelowej PROMAR utwardzany 5260020420

**Palec do przetrząsarki karuzelowej PROMAR utwardzany 5260020420** to solidny i wysoce wytrzymały element roboczy, przeznaczony do efektywnego rozrzucania i napowietrzania skoszonej zielonki. Dzięki zastosowaniu specjalnego procesu obróbki cieplnej, **palec przetrząsarki Promar utwardzany** charakteryzuje się zwiększoną odpornością na ścieranie, odkształcenia oraz pęknięcia, co gwarantuje jego niezawodną pracę nawet w bardzo wymagających warunkach polowych. Jest to idealny wybór dla rolników poszukujących trwałych i wydajnych części zamiennych do maszyn zielonkowych.

## Palec przetrząsarki Promar - Specyfikacja techniczna:

- **Długość całkowita:** 400mm
- **Średnica pręta:** 8,5mm
- **Średnica wewnętrzna uzwojenia:** 40mm
- **Szerokość uzwojenia:** 90mm
- **Rozstaw uzwojeń:** 28mm
- **Szerokość mocowania:** 19mm

## Palec do przetrząsarki karuzelowej - Kompatybilność:

- **PROMAR:** Przetrzęsarka karuzelowa PROMAR

## Palec przetrząsarki Promar - Numery porównawcze / katalogowe:

- 5260020420

## Palec przetrząsarki Promar utwardzany - Zastosowanie:

- Wydajne przetrząsanie, rozrzucanie i napowietrzanie skoszonej trawy oraz siana
- Bezpośrednia praca na ramionach karuzelowych maszyn zielonkowych marki PROMAR
- Wymiana wyeksploatowanych, pogiętych lub połamanych palców sprężystych

## Palec do przetrząsarki karuzelowej - Dodatkowe informacje:

- **Wzmocniona struktura:** Proces utwardzania stali znacząco wydłuża żywotność części i zapobiega jej przedwczesnemu zużyciu lub wyginaniu.
- **Idealne dopasowanie:** Precyzyjne wymiary (m.in. szerokość mocowania 19mm) pozwalają na szybki i bezproblemowy montaż na maszynie.
- **Wysoka sprężystość robocza:** Drut o grubości 8,5mm zapewnia optymalną elastyczność przy kontakcie z podłożem, dokładnie kopiuje teren i chroniąc darń.

## Palec przetrząsarki Promar - FAQ

- **Z jak grubego drutu wykonany jest ten element?** Do produkcji tego palca użyto solidnego pręta o średnicy 8,5mm.
- **Jakie są wymiary uzwojenia roboczego?** Średnica wewnętrzna uzwojenia wynosi 40mm, jego całkowita szerokość to 90mm, a rozstaw uzwojeń to 28mm.
- **Jaka jest całkowita długość palca?** Długość całkowita produktu wynosi dokładnie 400mm.
- **Do jakich maszyn dedykowana jest ta część?** Produkt został stworzony specjalnie z myślą o przetrząsarkach karuzelowych firmy PROMAR.
- **Jaki jest numer katalogowy tego palca?** Numer porównawczy dla tego elementu to 5260020420.

## Palec przetrząsarki Promar zdjęcia:





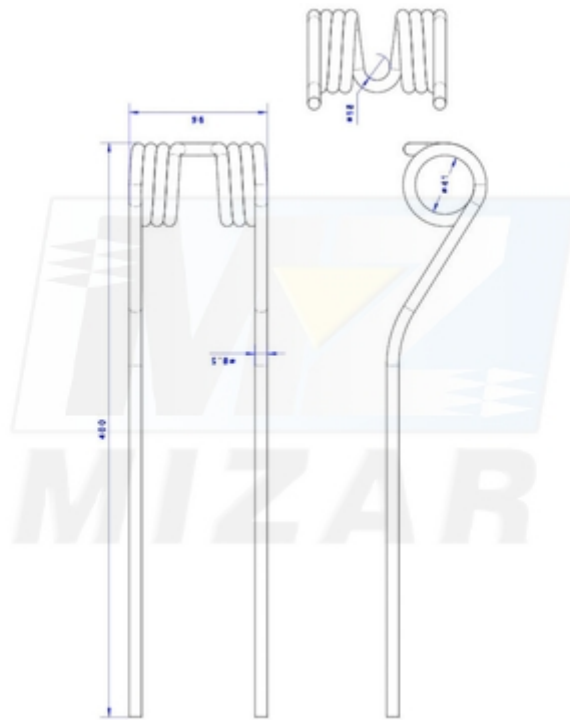

Postaw na sprawdzoną jakość i wybierz **Palec do przetrząsarki karuzelowej PROMAR utwardzany 5260020420**. Zadbaj o niezawodność swojej maszyny i maksymalną wydajność podczas zbioru pasz objętościowych.