

Fluid Indywidualny

FRONT MDF

LEGENDA:

· wysokość - H, szerokość - W, grubość - T

OGRANICZENIA GABARYTOWE:

· grubość - 22 mm

· front - min 70x260 mm lub 260x70 mm maks 2500x1190 mm (Folia) maks 2760x1190 mm (Lakier)

DODATKOWE OPCJE:

· krawędź - płaska obróbka na całym obwodzie

UWAGA:

· wszystkie wewnętrzne i zewnętrzne krawędzie frontów z powłoką mają zaokrąglenia od R0,5 do R5

· relief jest obliczany metodą powielania elementu frezowania wzdłuż wysokości i szerokości aż do wypełnienia powierzchni frontu:

· formuła elementu frezowania – elipsa o wymiarach 50,8x24,6x4 mm

· powtarzalny skok elementu frezującego: 27,3 mm na wysokości i 24,8 mm na szerokości

· parametry elementu frezowania i krok powtórzenia są niezmiennie

· pozycja pierwszego lub ostatniego elementu frezowania nie jest ograniczona

· przejście reliefu w standardowym wykonaniu frontów nie jest przewidziane

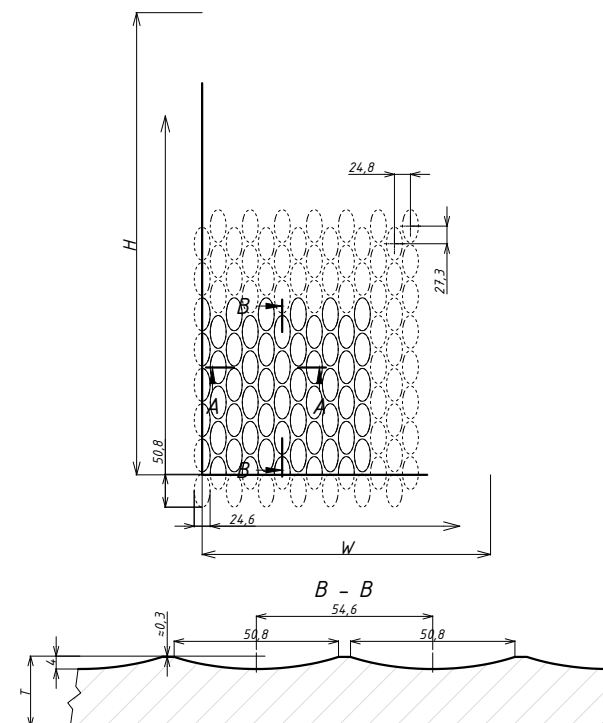
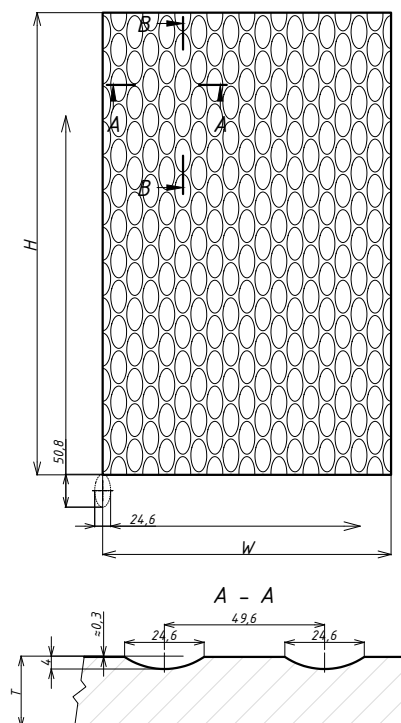
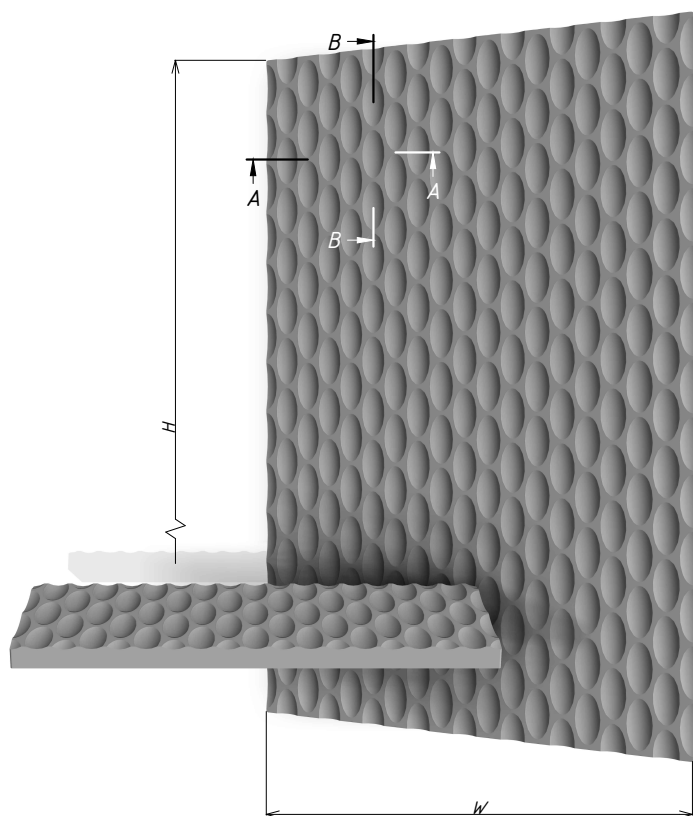

Fluid Indywidualny

FRONT MDF

×	Bez powłoki
✓	Folia
×	Mat
×	Głęboki mat
✓	Supermat
×	Połysek
×	White gloss
✓	Soft touch
×	Metalik
×	Efekt specjalny
×	Matowy Metalik
✓	U1 tramat
×	Teksturowany
×	Grunтовany