

# Quick Start Guide

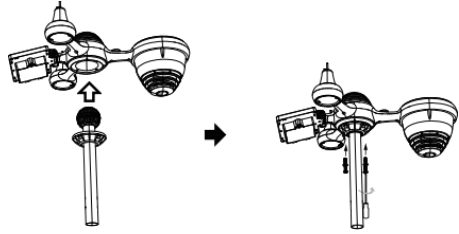

## ① INSTALLING THE MOUNTING POLE

Secure the sensor onto a mounting pole (included) using the screws (included).

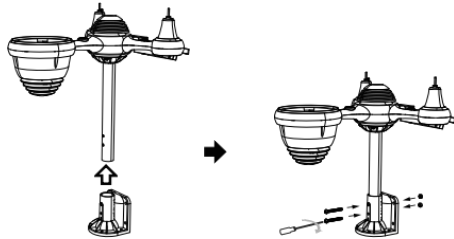

## ② INSTALLING THE MOUNTING BRACKET

Secure the sensor onto a mounting bracket (included) using the screws (included).

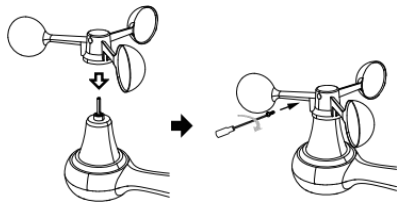

## ③ INSTALLING WIND SPEED CUPS

Align the screw holes in the wind speed cups with the flat, vertical side of the metal rod.  
Insert the wind speed cups in the metal rod and screw on tight to lock it in place.

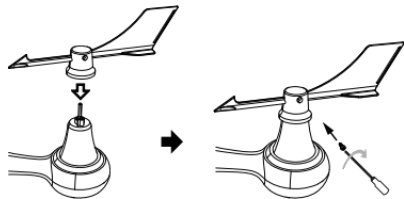

## ④ INSTALLING WIND DIRECTION VANE

Align the screw holes in the wind direction vane with the flat, vertical side of the metal rod.  
Insert the wind direction vane in the metal rod and screw on tight to lock it in place.

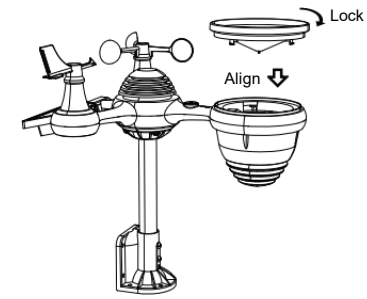

## ⑤ SETTING UP RAIN COLLECTOR

Insert the funnel in the rain collector and lock it in place.

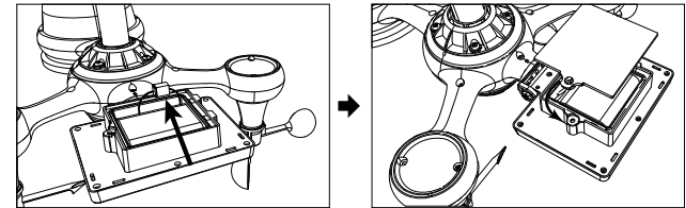

## ⑥ INSTALLING THE BATTERIES

Unscrew the battery door at the bottom. Connect the cable of the rechargeable battery pack.  
Adjust the connected cables so they fit comfortably in the compartment.  
Close and fasten the battery door.

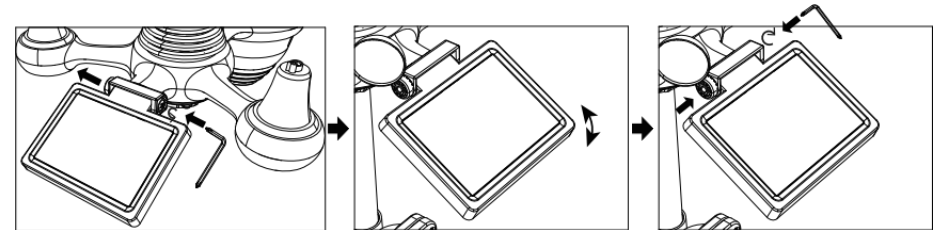

## ⑦ ADJUSTING THE SOLAR CELL

Loosen the screw at the joint. Adjust the vertical angle of the solar cell.  
Push the gear inward and tighten the screw.

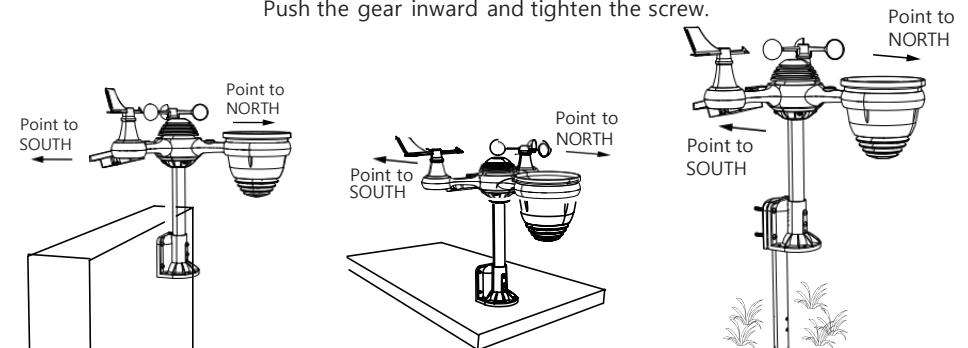

## ⑧ MOUNTING THE WIRELESS 7-IN-1 OUTDOOR SENSOR

Various options to install. Make sure the rain collector faces north and the solar panel faces south before fastening the screws (included).

If you are a user located in the Southern Hemisphere, please reverse the direction.

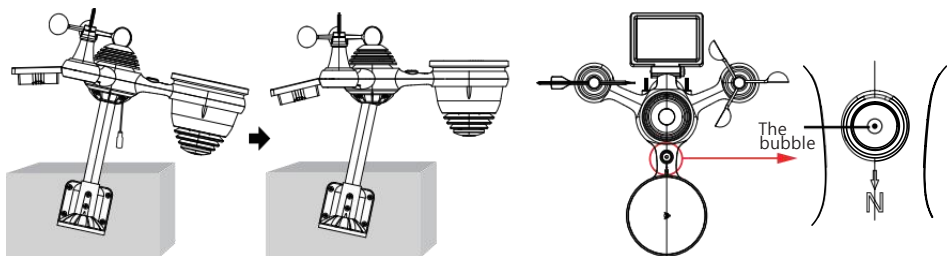

## ⑨ ADJUSTING THE 7-IN-1 WIRELESS SENSOR LEVEL

Use the bubble level indicator to make sure the wireless outdoor sensor is completely level.



## ⑩ POWERING UP THE WEATHER STATION

Plug the power adapter into the weather station.

Once the weather station is turned on, it will automatically enter pairing mode.

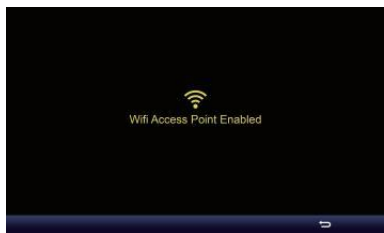

press **+** or **-** button to start the AP mode. Open your Wi-Fi network settings on PC or smartphone. Locate the weather station SSID (WWS-XXXXXX) from the list. Tap on the SSID to connect.

## ⑪ SETTING UP WI-FI CONNECTION

In the simple/detail screen, press **⚙️** button to enter Setting menu.

Press **⚙️** button to switch "Other Setting" display.

Press **▲** or **▼** button to enter "Enable Access Point".

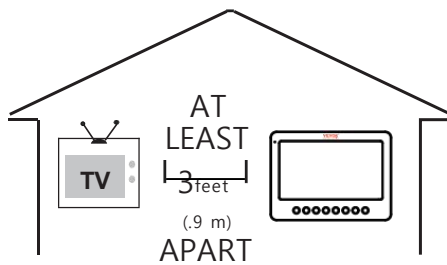

To prevent wireless interference, place both units at least 3 ft (.9 m) away from electronic devices (TV, computer, microwave, radio, etc.).

**SETTINGS**

**SETUP** **ADVANCED**

Language: English **▼** — Select setup UI display language

**Wi-Fi Router Setup**

Router: Router\_12345 **▼** — Select your Wi-Fi Router (SSID) from the list

Select the menu and choose your 2.4GHz WiFi Router

Password: \*\*\*\*\* **🔒** — Router Password

**Weather Server Setup**

**WeatherUnderground**

Station ID: KCACANT19 — Enter your station ID

Station Key: \*\*\*\*\* **🔒** — Enter your station key/password

Upload wunderground.com  — check to confirm upload to WeatherUnderground server

**WeatherCloud**

Station ID: a7d9d2a279fbafa — Enter your station ID

Station Key: \*\*\*\*\* **🔒** — Enter your station key/password

Upload weatherCloud.net  — check to confirm upload to Weathercloud.net

**Time Zone Setup**

Time Zone: +0.00 **▼** — Time zone setting

**Time Server Setup**

Server URL: time.windows.com **▼** — Internet time server setting

Firmware Version: 1.0.1 **Apply** — Press Apply to confirm the setting

## ⑫ ENTER SETUP INTERFACE

Enter the following address into the web browser address bar:  
<http://192.168.1.1> to access the setup interface.  
 Please click **🔒** to check your password before clicking APP.LY

Familiarize yourself with the icons for Wi-fi connection status.

WI-FI disconnected	WI-FI connected	WI-FI connected with Sync

## ⑬ WI-FI CONNECTION STATUS



Please scan the QR code or visit <https://youtu.be/JYr4BeOmEko> to see a video on how to use it.

# **VEVOR<sup>®</sup>**

**TOUGH TOOLS, HALF PRICE**

Technical Support and E-Warranty Certificate [www.vevor.com/support](http://www.vevor.com/support)

## **METEOROLOGICAL STATION**

**MODEL:YT60233**

We continue to be committed to provide you tools with competitive price.

"Save Half", "Half Price" or any other similar expressions used by us only represents an estimate of savings you might benefit from buying certain tools with us compared to the major top brands and does not necessarily mean to cover all categories of tools offered by us. You are kindly reminded to verify carefully when you are placing an order with us if you are actually saving half in comparison with the top major brands.





# METEOROLOGICAL STATION

MODEL:YT60233



## NEED HELP? CONTACT US!

Have product questions? Need technical support? Please feel free to contact us:

 [CustomerService@vevor.com](mailto:CustomerService@vevor.com)

This is the original instruction, please read all manual instructions carefully before operating. VEVOR reserves a clear interpretation of our user manual. The appearance of the products shall be subject to the product you received. Please forgive us that we won't inform you again if there are any technology or software updates on our product.

## SAFETY PRECAUTIONS

**WARNING!** Please read and understand all safety precautions, operating instructions, and care/maintenance instructions before operating this appliance. Keep this manual for future reference.

- This product is not a toy. Keep out of the reach of children.
- This product is designed for use in the home only as an indication of weather conditions.
- This product is not to be used for medical purposes or for public information.
- Do not clean the unit with abrasive or corrosive materials.
- Do not place the appliance near open flames or heat sources. Fire, electric shock, product damage, or injury might occur.
- Only use fresh new batteries in the product. Do not mix new and old batteries together.
- Do not disassemble, alter, or modify the product.
- Only use attachments or accessories with this product specified by the manufacturer.
- Do not submerge the unit in water. Dry the product with a soft cloth if liquid spills on it.
- Do not subject the unit to excessive force, shock, duct, extreme temperature, or humidity.
- Do not cover or block the ventilation holes with any objects.
- This weather station of this product is intended to be used indoors only.

This product is only suitable for mounting at a height less than 2 m (6.6 ft.).

- Do not tamper with the unit's internal components. Tampering with the product will void the warranty.
- Batteries are not included. When inserting batteries, make sure that the positive and negative polarities match with the markings in the compartment.
- Do not mix standard, alkaline, and rechargeable batteries together.
- Leaving a battery exposed to extremely high temperature in the surrounding environment can result in an explosion or leakage of flammable liquid or gas.
- Leaving a battery exposed to extremely low air pressure in the surrounding environment can result in an explosion or leakage of flammable liquid or gas.

## TIPS FOR SENSOR SITE SELECTION

- Rain collector must be cleaned every few months.
- Sensor should be installed at least 1.5 m (5') away from any building or structure.
- Choose a location in an open space under direct sunlight with no obstructions.
- The sensor should remain in the line of sight and within 150 m (492') of the weather station for consistent, steady transmission.
- Keep your sensor and weather station away from household appliances that operate on the same frequency. The console and sensor should be at least 1 - 2 m (3' -7') away from such interferences.

## PRODUCT FEATURES

- 7" HD TFT display screen.
- Real Time Clock with calendar.
- Alarm function.
- Moon Phase.
- Sunrise/Sunset Time.
- Time zone setting and Daylight Saving Time (DST) function.
- Time Zone : GMT +13 to -12h.
- Automatically sync with internet time server.
- 7 languages (EN/ DE/ FR/ ES/ IT/ NL/ CZ) for display.
- Indoor & Outdoor temperature and humidity displays with trend.
- Event, Hourly, Daily, Weekly, Monthly, Total rainfall and Rainfall rate in past hour.
- Average wind speed, gust wind speed and wind direction displays.
- Absolute and relative Barometric pressure displays with trend.
- Solar Radiation intensity display and UVI display.
- Weather index display : Feel likes, Wind Chill, Heat index. Dew point.
- Weather Forecasting.
- Weather data with Max/Min reading, data log & history graph display.
- Weather alert settings.
- Brightness of backlight adjustment.
- Low battery indications for outdoor sensors.
- Night Light function.
- Data upload weather data to Weather Underground and/or Weather-cloud via WiFi router.

## PACKAGE CONTENTS



1

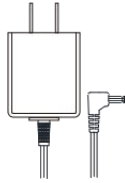

2

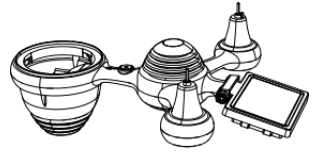

3



4

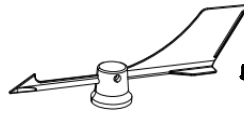

5

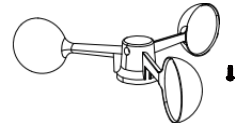

6

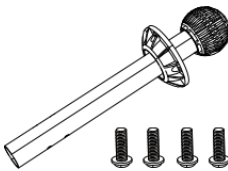

7

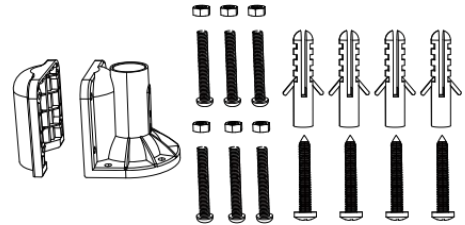

8

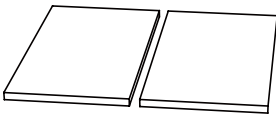

9



10



11



12

- |                                    |                                   |
|------------------------------------|-----------------------------------|
| 1 Weather station                  | 7 Mounting pole with 4 screws     |
| 2 Adapter                          | 8 Mounting brackets with 6 screws |
| 3 Wireless 7-in-1 outdoor sensor   | 9 Rubber pads X 2                 |
| 4 Funnel                           | 10 Screwdriver 1                  |
| 5 Wind direction vane with 1 screw | 11 Screwdriver 2                  |
| 6 Wind speed cups with 1 screw     | 12 User guide                     |

**NOTE: 4 extra screws for wind direction vane and wind speed cups.**

## PRODUCT OVERVIEW

### WIRELESS 7-IN-1 OUTDOOR SENSOR

- ① Solar panel
- ② Wind direction vane
- ③ UV/light sensor
- ④ Bubble level gradienter
- ⑤ Rain collector
- ⑥ Wind speed cups
- ⑦ Mounting pole
- ⑧ Mounting brackets
- ⑨ Hygro-thermo sensor
- ⑩ LED: Flashes when the unit transmits a reading
- ⑪ RESET button
- ⑫ Battery door

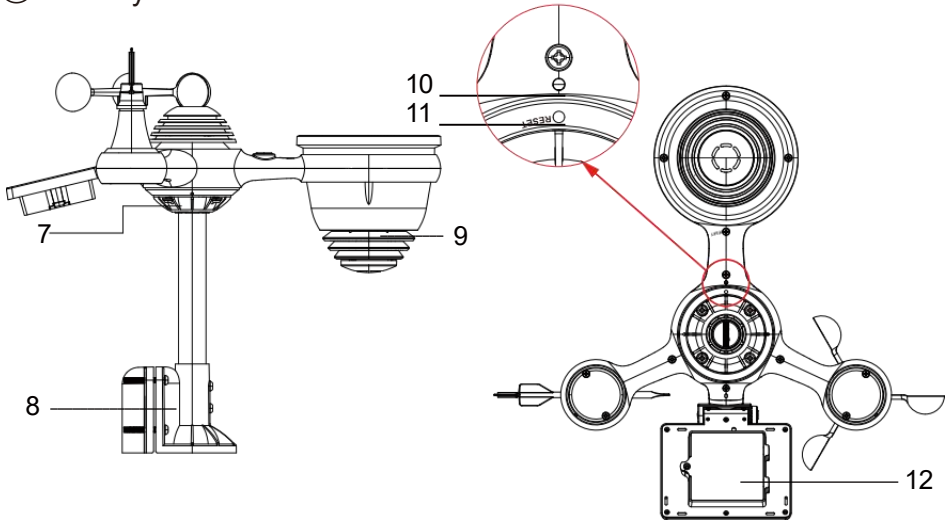
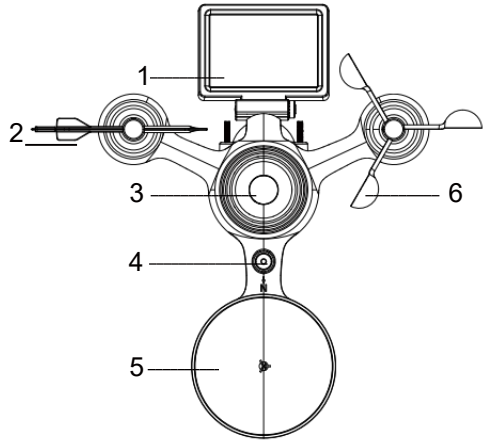

## WEATHER CONSOLE OVERVIEW

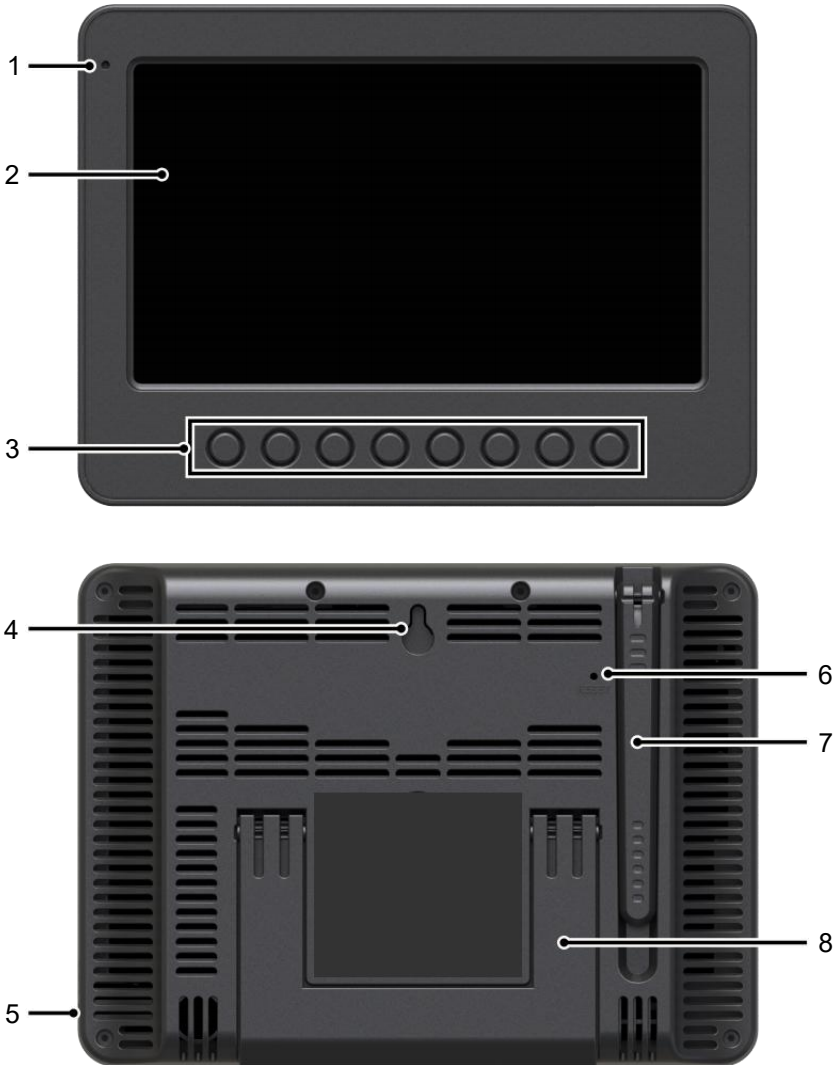

1 Ambient light detector  
4 Wall mounting holder  
7 Antenna

2 Display screen  
5 Power input  
8 Kickstand

3 Function buttons  
6 RESET button

## HOME SCREEN OVERVIEW

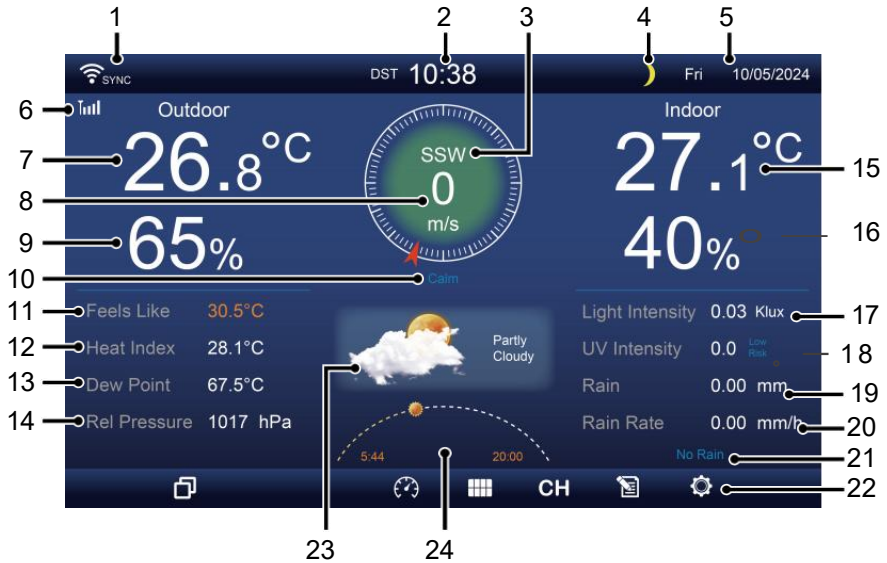

- |                                   |                           |
|-----------------------------------|---------------------------|
| 1 Wi-fi connection/time sync icon | 13 Dew point              |
| 2 Time                            | 14 Baro pressure          |
| 3 Wind direction                  | 15 Indoor temperature     |
| 4 Moon phase                      | 16 Indoor humidity        |
| 5 Date                            | 17 Light intensity        |
| 6 Sensor signal strength icon     | 18 UVI                    |
| 7 Outdoor temperature             | 19 Rainfall               |
| 8 Wind speed                      | 20 Rain rate              |
| 9 Outdoor humidity                | 21 Rain rate level        |
| 10 Wind speed level               | 22 Functional button icon |
| 11 Feels like temperature         | 23 Weather forecast       |
| 12 Heat index                     | 24 Sunrise/sunset time    |

## DETAIL SCREEN OVERVIEW

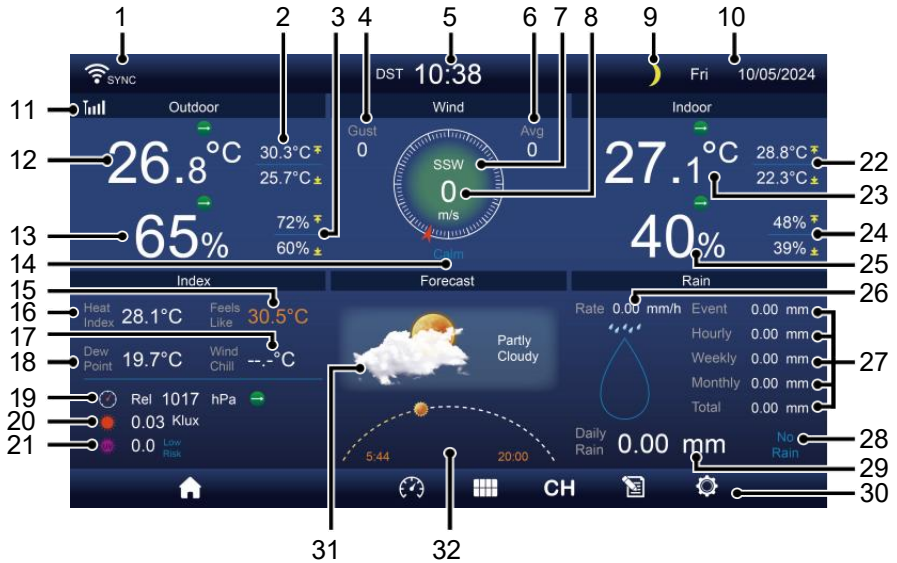

- |                                   |   |
|-----------------------------------|---|
| 1 Wi-fi connection/time sync icon | 17 Wind chill                                     |
| 2 Outdoor MAX/MIN temperature     | 18 Dew point                                      |
| 3 Outdoor MAX/MIN humidity        | 19 Baro pressure                                  |
| 4 Wind gust                       | 20 Light intensity                                |
| 5 Time                            | 21 UVI  |
| 6 Average wind speed              | 22 Indoor MAX/MIN temperature                     |
| 7 Wind direction                  | 23 Indoor temperature                             |
| 8 Wind speed                      | 24 Indoor MAX/MIN humidity                        |
| 9 Moon phase                      | 25 Indoor humidity                                |
| 10 Date                           | 26 Rain rate                                      |
| 11 Feels like temperature         | 27 Event, hourly, weekly, monthly, total rainfall |
| 12 Outdoor temperature            | 28 Rain rate level                                |
| 13 Outdoor humidity               | 29 Daily rainfall                                 |
| 14 Wind speed level               | 30 Functional button icon                         |
| 15 Feels like temperature         | 31 Weather forecast                               |
| 16 Heat index                     | 32 Sunrise/sunset time                            |



## SUMMARY SCREEN OVERVIEW

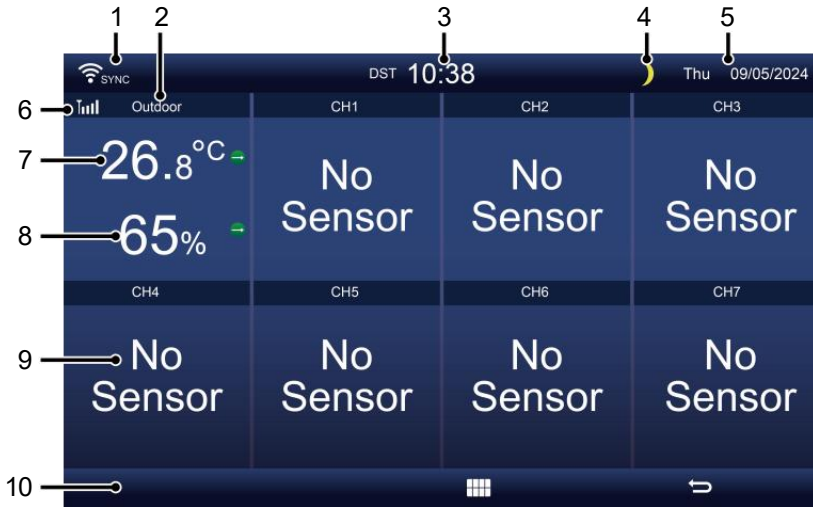

- |   |                                 |    |                             |
|---|---------------------------------|----|-----------------------------|
| 1 | Wi-fi connection/time sync icon | 6  | Sensor signal strength icon |
| 2 | In/out icon label               | 7  | In/outdoor temperature      |
| 3 | Time                            | 8  | In/outdoor humidity         |
| 4 | Moon phase                      | 9  | No screen connect screen    |
| 5 | Date                            | 10 | Functional button icon      |

## SETTING UP THE WIRELESS 7-IN-1 OUTDOOR SENSOR

The wireless 7-in-1 outdoor sensor measures wind speed, wind direction, rainfall, UV, light intensity, temperature, and humidity.

### INSTALLING THE MOUNTING POLE AND BRACKET

- Secure the sensor onto a mounting pole and bracket (included) using the screws (included).

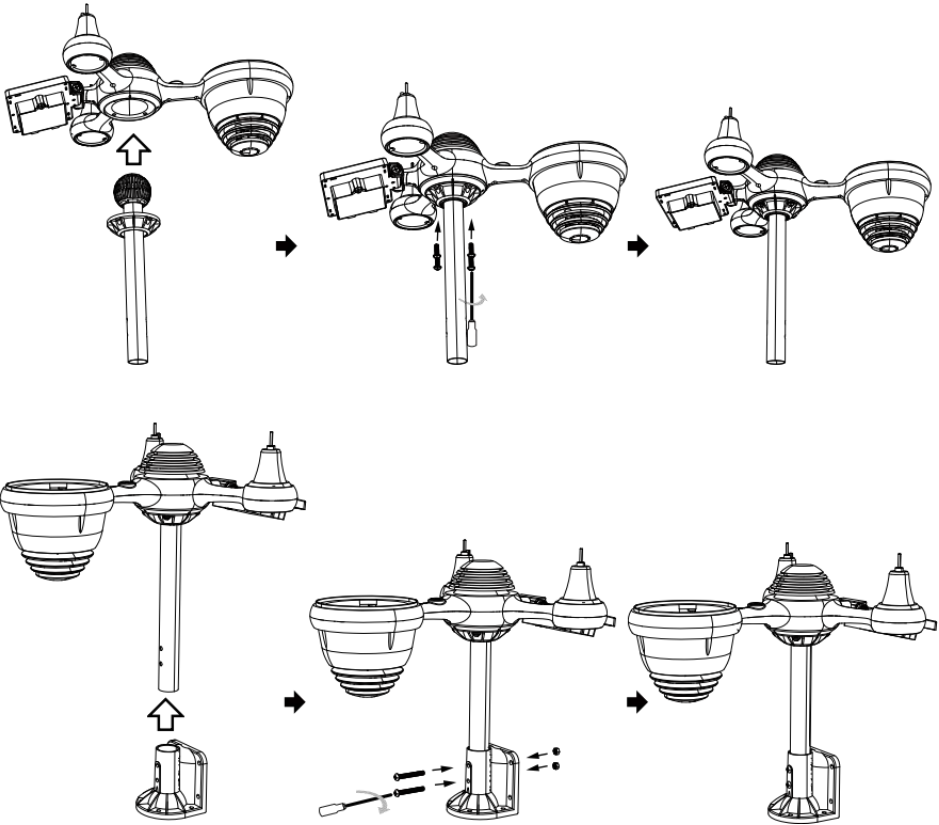

## INSTALLING WIND SPEED CUPS AND WIND DIRECTION VANE

- Align the screw holes in the wind speed cups with the flat, vertical side of the metal rod.
- Insert the wind speed cups in the metal rod and screw them on tight to lock it in place.
- Align the screw holes in the wind direction vane with the flat, vertical side of the metal rod.
- Insert the wind direction vane in the metal rod and screw them on tight to lock it in place.

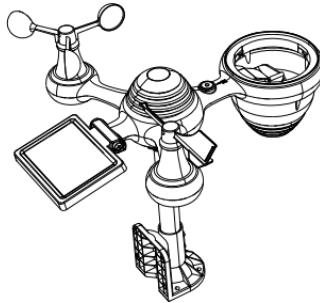
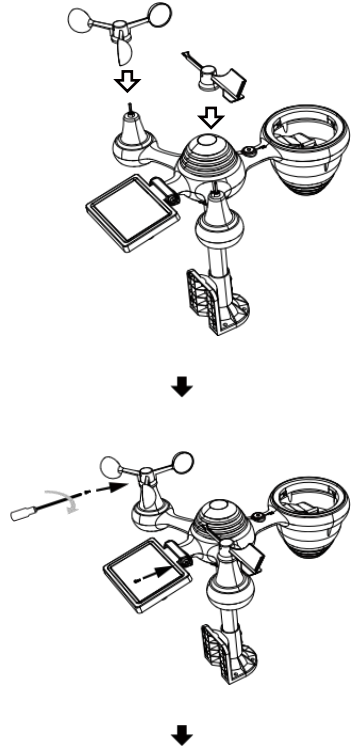
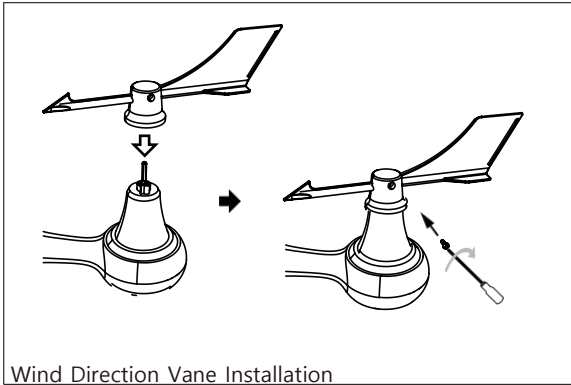
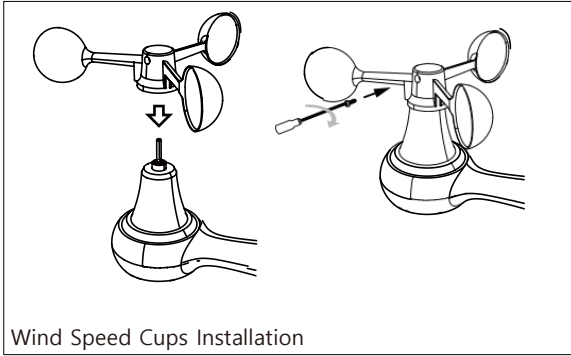

## SETTING UP RAIN COLLECTOR

- Align the notches on the funnel with the lock grooves inside the rain collector.
- Insert the funnel in the rain collector and screw them on tight to lock it in place.

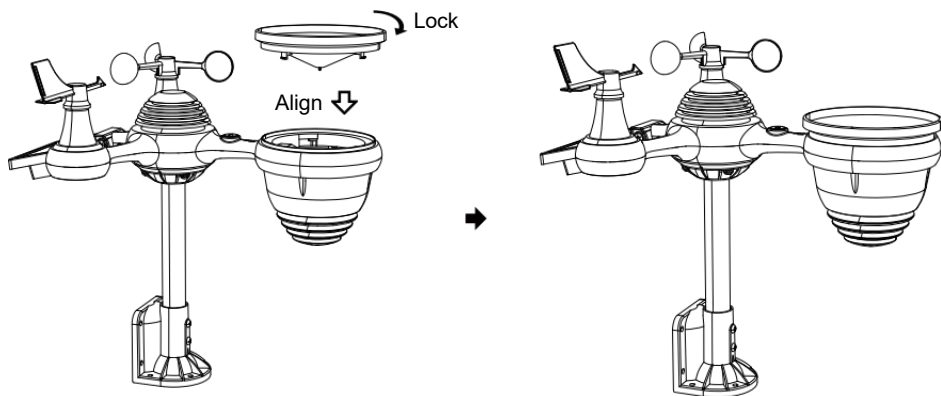

## INSTALLING THE BATTERIES

- Unscrew the battery door at the bottom of the 7-in-1 outdoor sensor using screwdriver 1.

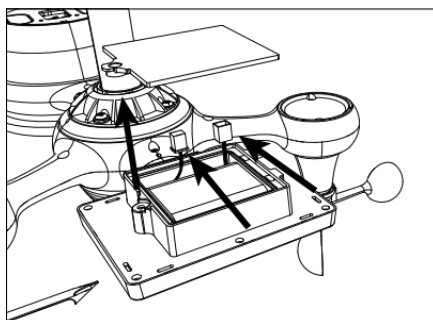

- Connect the cable of the rechargeable battery pack (included) to the cable located in the battery compartment.

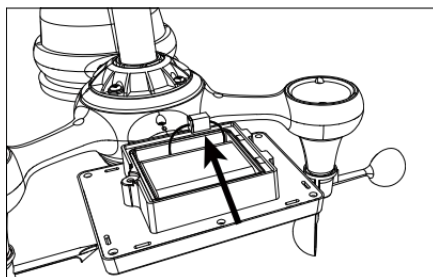

- Adjust the connected cables so they fit comfortably in the compartment. Then, insert the battery pack into the compartment.

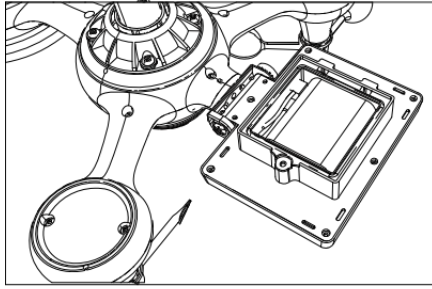

- Close and fasten the battery door back on the compartment.

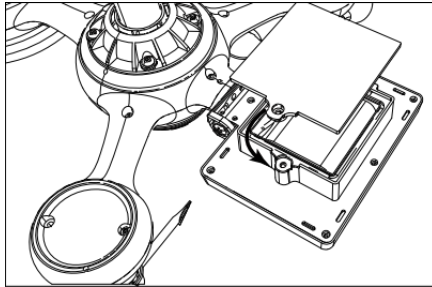

## ADJUSTING THE SOLAR CELL

- Loosen the screw at the joint so the gear on the other side of the joint pushes out. The solar cell should now be in an unlocked position.

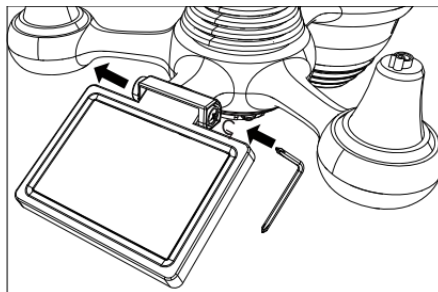

- Adjust the vertical angle of the solar cell to get the most optimal usage out of the solar cell depending on your location.

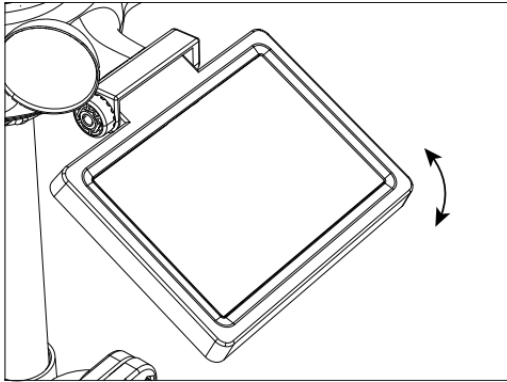

- Push the gear inward and tighten the screw until the gears lock in place.

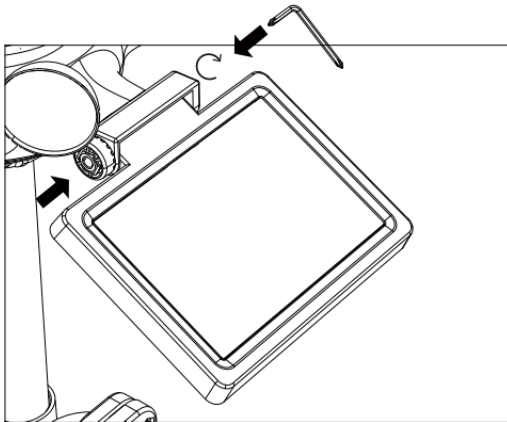

When adjusting the solar cell set it to an angle closest to your latitude. View chart below to get an idea of how you should angle your solar cell.

Latitude Proximity	Solar Cell Angle Selection	
If your location is close to 84°	84°	
If your location is close to 63°	63°	
If your location is close to 42°	42°	
If your location is close to 21°	21°	
If your location is close to 0°	0°	

## MOUNTING THE WIRELESS 7-IN-1 OUTDOOR SENSOR

- Pick a location for the 7-in-1 outdoor sensor that is open with no obstructions.
- Tighten the mounting brackets to a surface/wall using four tapping screws (included), or tighten the mounting pole to your existing mounting pole with four  $\phi 5$  Bolts and M5 Nuts assembly.
- Add rubber pads onto the mounting bracket before fastening the mounting bracket on the sensor.
- Make sure the rain collector faces north and the solar panel faces south before fastening the screws (included).
- Please ensure that the sensor is fixed particularly tightly, otherwise windy conditions cause the transmitter to shake and thus misread the rainfall data.

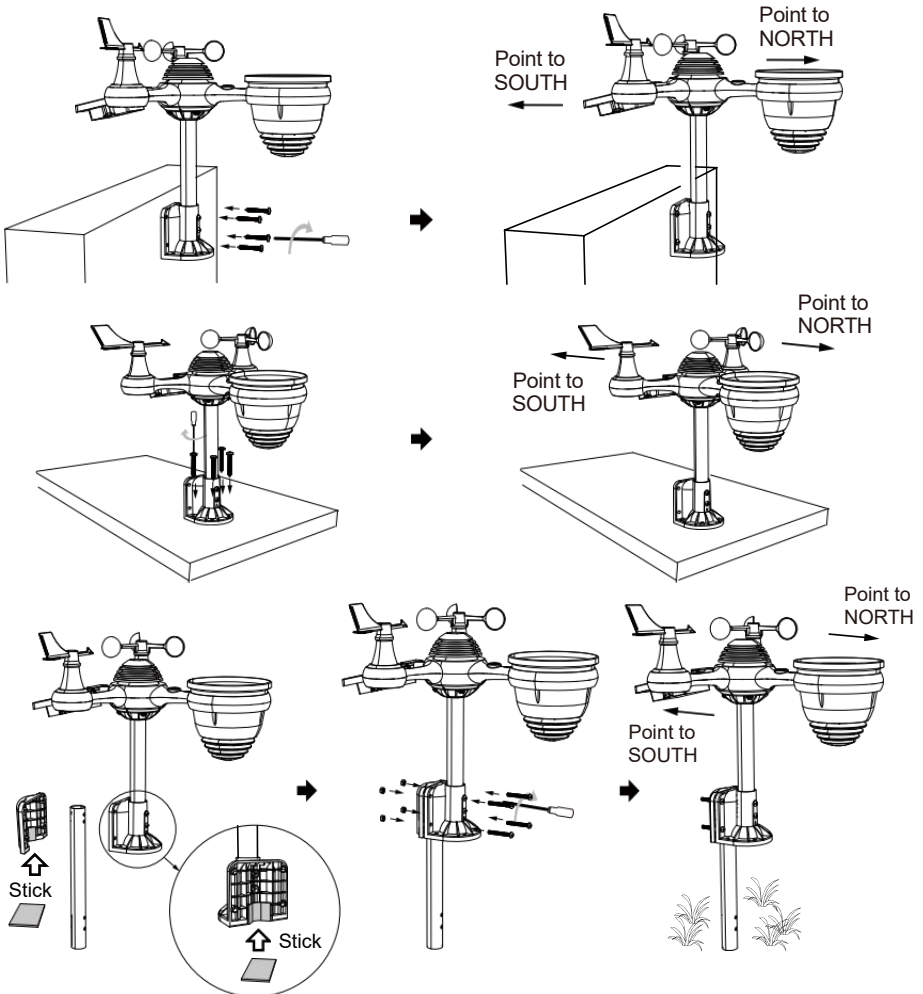

## POINTING THE WIRELESS 7-IN-1 OUTDOOR SENSOR TO SOUTH

The outdoor wireless weather sensor is calibrated to be pointed north for maximum accuracy. However, for your convenience, if you are a user located in the Southern Hemisphere, you can use the sensor with the rain collector pointing south.

1. Mount and install the wireless weather sensor with the rain collector pointing South, instead of North. (Please refer to MOUNTING THE
2. WIRELESS 7-IN-1 OUTDOOR SENSOR.)  
Select "STH" for south hemisphere in the clock setting mode. (Please refer to "setting the clock")

**NOTE: Changing the hemisphere setting will automatically switch the direction of the moon phases on the display.**

**Pointing the wireless weather sensor toward the south will allow maximum sunlight on the solar panel, especially during the winter season in the Southern Hemisphere.**

## ADJUSTING THE 7-IN-1 WIRELESS SENSOR LEVEL

- Use the bubble level indicator to make sure the wireless outdoor sensor is completely level. If the sensor is not level, the gain gauge, UV and Light intensity will not measure properly.
- To adjust the level of wireless outdoor sensor, loose the screws of the mounting pole. Adjust the level of the wireless outdoor sensor in order to make sure the bubble is in the center of the bubble level indicator.
- Tighten the screw of the mounting pole again.

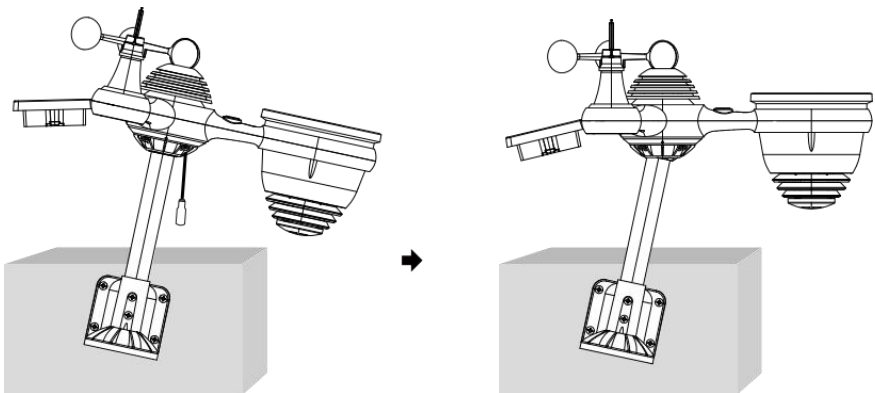



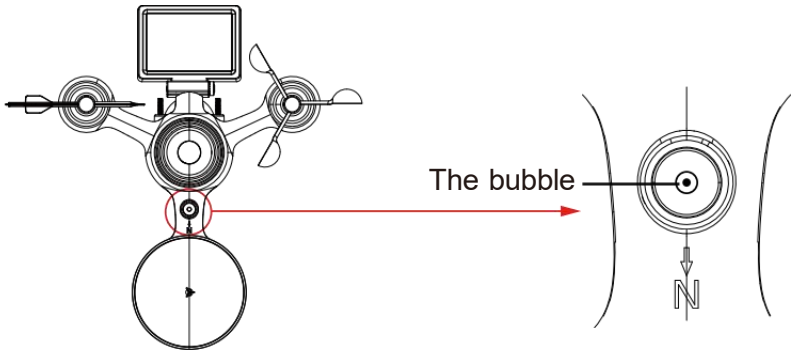

## SETTING UP THE DISPLAY CONSOLE

### POWER UP THE CONSOLE

1. Connect the power adaptor to the display console.
2. Flip the antenna on back of the console up.
3. Once the console is turned on, the opening screen will be displayed and then enter into main screen.

**VEVOR**<sup>®</sup>  
TOUGH TOOLS, HALF PRICE

Technical Support and E-Warranty Certificate  
[www.vevor.com/support](http://www.vevor.com/support)

4. Wait the outdoor sensor to pair with your console.



5. Once paired, the outdoor data will be shown on the screen.















## OPERATING INSTRUCTION

This section describes the main functions and other functions of buttons inside the console.

### MAIN FUNCTIONS OF BUTTONS

ICON	DESCRIPTION
	<b>Home button</b> Press this button to show simple data display screen.
	<b>Expand button</b> Press this button to show the detailed data screen.
	<b>Pressure</b> Press this button to show between Relative and absolute pressure screen.
	<b>Multi sensor</b> Press this button to show the multi-sensor screen.
	<b>Channel</b> Press this button to switch Indoor, CH1-7 data screen.
	<b>History Record button</b> Press this button to show the history screen (Max/Min, Data record, Graphic display).
	<b>Setting</b> Press this button to show the setting screen.

## OTHER FUNCTION BUTTONS FOR SETTINGS

ICON	DESCRIPTION
	<b>Up button</b> Press this button to select upper row or item.
	<b>Down button</b> Press this button to select lower row or item.
	<b>Right button</b> Press this button to select right side column or item.
	<b>Left button</b> Press this button to select left side column or item.
	<b>Cycle button</b> Press this button toggle to change different parameter screen.
	<b>Clear button</b> Press this button to clear the max/min record.
	<b>Search button</b> Press this button to search the data record.
	<b>Delete button</b> Press and hold this button to delete records.
	<b>Return button</b> Press this button to return previous page.
	<b>OK button</b> Press this button to confirm the selection.
	<b>+ button</b> Press this button to increase value or switch to other option.
	<b>- button</b> Press this button to decrease value or switch to other option.

## WIRELESS SIGNAL RECEPTION

Familiarize the icons for different signal strength. Relocate your console or weather sensor if signal is weak or lost.

Signal searching	Strong signal	Weak signal	Signal lost
 Antenna bar is scrolling			

## WI-FI CONNECTION STATUS

Familiarize yourself with the icons for Wi-fi connection status.

WI-FI disconnected	WI-FI connected	WI-FI connected with Sync
		

## MOON PHASE

The display console calculates the moon phase according to your time, date, and time zone.

The table below explains the corresponding phases and their icons for both the Northern and Southern hemispheres.

Northern Hemisphere Icons	Moon Phase	Southern Hemisphere Icons
	New Moon	
	Waxing Crescent Moon	
	First Quarter Moon	
	Waxing Gibbous Moon	
	Full Moon	
	Waning Gibbous Moon	
	Third Quarter Moon	
	Waning Crescent Moon	

## SUNRISE/SUNSET TIME







The console indicates your location's sunrise/sunset, which is based on time zone, latitude, and longitude you entered. If Daylight Saving is set to AUTO, the times will adjust an hour forward automatically for daylight saving.

**NOTE: For time zone, latitude and longitude setting, please refer "Time & Date Setting".**

## WEATHER FORECASTING AND WEATHER INDEX

### WEATHER FORECASTING

The built-in barometer can notice atmospheric pressure changes, and based on the data collected, can predict the weather conditions. There are 6 weather icons --- Sunny, Partly Cloudy, Cloudy, Rainy, Rainy/Stormy and Snowy (Light Snow & Heavy Snow).



Sunny	Partly cloudy	Cloudy
		
Light rain		Heavy rain/storm
		
Light snow		Heavy snow
		

#### NOTE:

**The accuracy of a general pressure-based forecast is about 65-70%.  
Forecasts are not guaranteed.  
It may not necessarily reflect the current situation.**

### TREND INDICATOR

The trend indicator shows the trends of changes in the forthcoming few minutes. These icons will appear in the temperature, humidity, and barometric pressure section of the detail screen.

Rising	Steady	Falling
		

### ICE ALERT

When outdoor temperature is lower than 1°C/33.8°F, the snowflake icon ❄️ will appear on the display.

## FEELS LIKE

The Feels Like temperature index determines what temperature it actually feels like outside, taking into account factors like wind speed, pressure, temperature and humidity (wind chill and heat index).

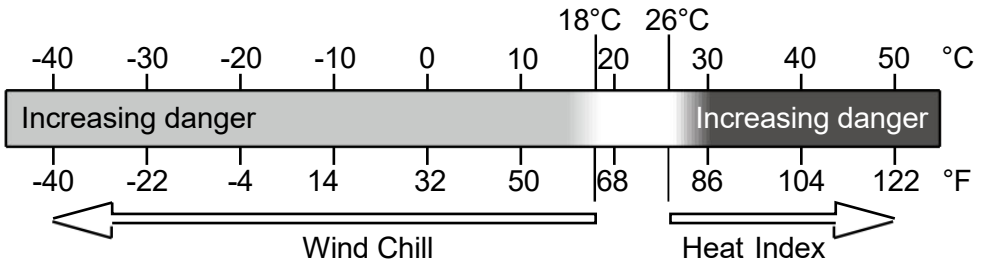

## HEAT INDEX

The Heat Index is determined by the wireless weather sensor's temperature and humidity readings when the temperature is between 79 °F (26 °C) and 120 °F (50 °C).

Heat Index range	Warning	Explanation
81°F - 90°F (27°C - 32°C)	Caution	Possibility of heat exhaustion
91°F - 104°F (33°C - 40°C)	Extreme Caution	Possibility of heat dehydration
106°F - 129°F (41°C - 54°C)	Danger	Heat exhaustion highly likely
≥ 131°F (≥ 55°C)	Extreme Danger	Strong risk of dehydration/heatstroke

## WIND CHILL

Wind chill or windchill is the lowering of temperature due to the passing-flow of lower-temperature air. Wind chill is determined by a combination of the wireless weather sensor's temperature and wind speed data.

**NOTE: Only when the temperature is below 50°F (10°C) and the wind speed is over 4.8km/h (3mph), will display the wind chill value, otherwise it will display "--."**

## DEW POINT

The dew point is the temperature below which the water vapor in air at constant barometric pressure condenses into liquid water at the same rate at which it evaporates. The condensed water is called dew when it forms on a solid surface.

The dew point temperature is determined by the temperature and humidity data from the wireless weather sensor.

## BAROMETRIC PRESSURE

Check the weather website for real-time barometer conditions then adjust the relative in the Calibration setting section.

Absolute	The absolute atmospheric pressure of your location.
Relative	The relative atmospheric pressure based on the sea level.

## RAIN

This section shows the rainfall or rain rate information.



### RAINFALL DISPLAY MODES

**Rain Rate** : Current rainfall rate in the past hour.

**Rain event** : continuous rain, and resets to zero if rainfall accumulation is less than 10mm (0.039 in) in a 24-hour period.

**Hourly Rain** : Total rainfall for each hour.

**Daily Rain** : Total rainfall since midnight (00:00)

**Weekly Rain** : Total rainfall for the current calendar week, and resets on Sunday morning at midnight (Sunday thru Saturday)

**Monthly Rain** : Total rainfall for the current calendar month, and reset on the first day of the Month.

**Total Rain** : Total rainfall since the last reset.

### RESET THE TOTAL RAINFALL RECORD

Refer to “**Erase All Data**” section to clear rainfall data.

# WIND

## WIND SPEED AND DIRECTION

This section displays the wind speed, current wind direction, predominant wind directions, and wind speed level.

- Wind speed: is the average wind speed measured in the previous 20 seconds.
- Average wind: is the average wind speed in 10 minutes.
- Gust: is the highest wind speed recorded in the previous 20 seconds.

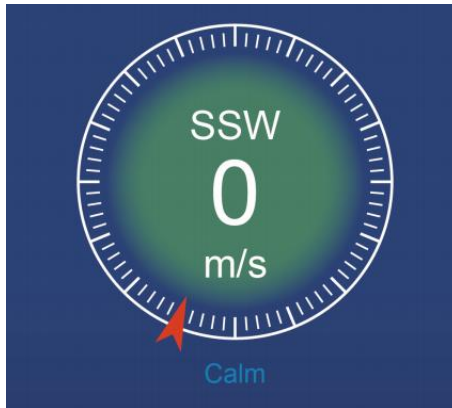

Simple Data Display



Detailed Data Display

## BEAUFORT SCALE

The Beaufort scale below is an international scale of wind velocities from 0 (calm) to 12 (Hurricane force).



Beaufort Scale	Description	Wind Speed	Land Condition
0	Calm	< 1 km/h	Calm. Smoke rises vertically.
		< 1 mph	
		< 1 knots	
		< 0.3 m/s	
1	Light air	1.1 ~ 5 km/h	Smoke drift indicates wind direction. Leaves and wind vanes are stationary.
		1 ~ 3 mph	
		1 ~ 3 knots	
		0.3 ~ 1.5 m/s	
2	Light breeze	6 ~ 11 km/h	Wind felt on exposed skin. Leaves rustle. Wind vanes begin to move.
		4 ~ 7 mph	
		4 ~ 6 knots	
		1.6 ~ 3.3 m/s	
3	Gentle breeze	12 ~ 19 km/h	Leaves and small twigs constantly moving. Light flags extended.
		8 ~ 12 mph	
		7 ~ 10 knots	
		3.4 ~ 5.4 m/s	
4	Moderate breeze	20 ~ 28 km/h	Dust and loose paper raised. Small branches begin to move.
		13 ~ 17 mph	
		11 ~ 16 knots	
		5.5 ~ 7.9 m/s	
5	Fresh breeze	39 ~ 38 km/h	Branchies of a moderate size move. Small trees in leaf begin to sway.
		18 ~ 24 mph	
		17 ~ 21 knots	
		8.0 ~ 10.7 m/s	
6	Strong breeze	39 ~ 49 km/h	Large branches in motion. Whistling heard in overhead wires. Umbrella use becomes difficult. Empty plastic bins tip over.
		25 ~ 30 mph	
		22 ~ 27 knots	
		10.8 ~ 13.8 m/s	
7	High wind	50 ~ 61 km/h	Whole trees in motion. Effort needed to walk against the wind.
		31 ~ 38 mph	
		28 ~ 33 knots	
		13.9 ~ 17.1 m/s	
8	Gale	62 ~ 74 km/h	Some twigs broken from trees. Cars veer on road. Progress on foot is seriously impeded.
		39 ~ 46 mph	
		34 ~ 40 knots	
		17.2 ~ 20.7 m/s	
9	Strong gale	75 ~ 88 km/h	Some branches break off trees, and some small trees blow over. Construction / temporary signs and barricades blow over.
		47 ~ 54 mph	
		41 ~ 47 knots	
		20.8 ~ 24.4 m/s	
10	Storm	89 ~ 102 km/h	Trees are broken off or uprooted, structural damage likely.
		55 ~ 63 mph	
		48 ~ 55 knots	
		2.45 ~ 28.4 m/s	
11	Violent storm	103 ~ 117 km/h	Widespread vegetation and structural damage likely.
		64 ~ 73 mph	
		56 ~ 63 knots	
		28.5 ~ 32.6 m/s	
12	Hurricane force	≥ 118 km/h	Severe widespread damage to vegetation and structures. Debris and unsecured objects are hurled about.
		≥ 74 mph	
		≥ 64 knots	
		≥ 32.7 m/s	

## WIND SPEED LEVEL

The wind speed level chart on display provides a quick reference on the current wind condition. The background color of the compass changes according to the wind speed.

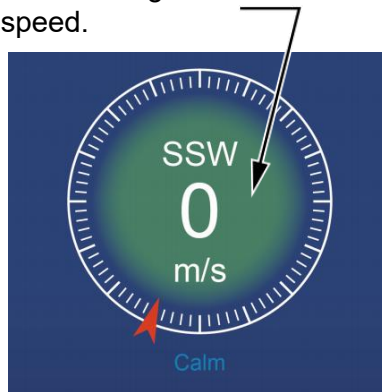

Level	Light	Moderate	Strong	Storm
Speed	0 - 12 mph 0 - 19 km/h	12 - 30 mph 20 - 49 km/h	31 - 55 mph 50 - 88 km/h	≥ 55 mph ≥ 89 km/h
Compass color	Green	Yellow	Orange	Red

## LIGHT INTENSITY AND UV INDEX

This section displays a chart for light intensity and UV index.

UVI	Rating	Comment
0-2	Low	A UV Index reading of 0 to 2 means low danger from the sun's UV rays for the average person.
3-5	Medium	A UV Index reading of 3 to 5 means moderate risk of harm from unprotected sun exposure.
6-7	High	A UV Index reading of 6 to 7 means high risk of harm from unprotected sun exposure. Protection against skin and eye damage is needed.
8-10	Very High	A UV Index reading of 8 to 10 means very high risk of harm from unprotected sun exposure. Take extra precautions because unprotected skin and eyes will be damaged and can burn quickly.
11-15	Extreme	A UV Index reading of 11 or more means extreme risk of harm from unprotected sun exposure. Take all precautions because unprotected skin and eyes can burn in minutes.

## MULTI-CHANNEL DISPLAY MODE

### CHANNEL DISPLAY

While on the simple/detail screen, press **CH** button to switch between indoor and Channel 1-7 data.





### MULTI-SENSOR DISPLAY PAGE

- While on the simple/detail screen, press **CH** button to enter Multi-sensor display screen.
- Press **CH** button to interchange the display between indoor and outdoor sensor data.
- Press **W** button to return simple/detail screen.



## WEATHER DATA RECORD

This section explains how to get to view the weather data record (Max/Min, data log, history graph). To view the weather data record, press  button in simple/detail screen to enter weather data screen. Press  button to interchange the max/min, data log and history graph modes.

### MAX/MIN

There are 2 data modes for MAX/MIN records: Daily or Accumulated. (Depend on the Max/Min record mode inside **Display Setting page**)

#### Daily Max/Min data mode

Max/Min data will be displayed and clear at midnight.

#### Accumulated Max/Min data mode

Max/Min data will be kept accumulated.







Today Max/Min Records			
Indoor			
Temperature °C	12.00	↕ 33.3	13.00 ↕ 13.1
Humidity %	5.36	↕ 81	19.37 ↕ 1
Abs Baro hPa	14.59	↕ 1033	19.37 ↕ 540
Rel Baro hPa	17.18	↕ 1030	19.37 ↕ 540

Daily Max/Min Record



Accumulated Max/Min Records			
Indoor			
Temperature °C	12.00	↕ 33.3	13.00 ↕ 13.1
Humidity %	5.36	↕ 81	19.37 ↕ 1
Abs Baro hPa	14.59	↕ 1033	19.37 ↕ 540
Rel Baro hPa	17.18	↕ 1030	19.37 ↕ 540

Accumulated Max/Min Record

- Press  or  button to select the desired Max/Min record.
- Press  button to interchange to show indoor, outdoor and channel's Max/Min records.
- Press  button to return simple/detail screen.



Today Max/Min Records			
Indoor			
Temperature °C	12.00	↕ 33.3	13.00 ↕ 13.1
Humidity %	5.36	↕ 81	19.37 ↕ 1
Abs Baro hPa	14.59	↕ 1033	19.37 ↕ 540
Rel Baro hPa	17.18	↕ 1030	19.37 ↕ 540

## Clear Max/Min data

- To clear the selected MAX/MIN records, press and hold  button over 2s to clear the selected Max/Min record.



## DATA LOG SCREEN

The data log screen captures all the history records.







The screenshot shows the 'Data Log Screen' with a table of historical records. The top status bar displays 'DST 10:38', 'Fri', and '10/05/2024'. The table has the following columns: No., Date, Time, In (air), In (water), Baro Pressure, Out (air), Out (water), Feels like, Dew point, and Heat index.

No.	Date	Time	In 	In 	Baro Pressure	Out 	Out 	Feels like	Dew point	Heat index
00001	10/06/2023	10:00 am	24.2	56	29.82	23.8	60	24.2	24.2	24.2
00002	10/06/2023	10:05 am	24.2	56	29.82	23.8	60	24.2	24.2	24.2
00003	10/06/2023	10:10 am	24.2	56	29.82	23.8	60	24.2	24.2	24.2
00004	10/06/2023	10:15 am	24.2	56	29.82	23.8	60	24.2	24.2	24.2
00005	10/06/2023	10:20 am	24.2	56	29.82	23.8	60	24.2	24.2	24.2
00006	10/06/2023	10:25 am	24.2	56	29.82	23.8	60	24.2	24.2	24.2
00007	10/06/2023	10:30 am	24.2	56	29.82	23.8	60	24.2	24.2	24.2
00008	10/06/2023	10:35 am	24.2	56	29.82	23.8	60	24.2	24.2	24.2
00009	10/06/2023	10:40 am	24.2	56	29.82	23.8	60	24.2	24.2	24.2
00010	10/06/2023	10:45 am	24.2	56	29.82	23.8	60	24.2	24.2	24.2
00011	10/06/2023	10:50 am	24.2	56	29.82	23.8	60	24.2	24.2	24.2
00012	10/06/2023	10:55 am	24.2	56	29.82	23.8	60	24.2	24.2	24.2
00013	10/06/2023	11:00 am	24.2	56	29.82	23.8	60	24.2	24.2	24.2
00014	10/06/2023	11:05 am	24.2	56	29.82	23.8	60	24.2	24.2	24.2
00015	10/06/2023	11:10 am	24.2	56	29.82	23.8	60	24.2	24.2	24.2
00016	10/06/2023	11:15 am	24.2	56	29.82	23.8	60	24.2	24.2	24.2

The bottom navigation bar includes icons for trash, search, left arrow, right arrow, up arrow, down arrow, list, and back.





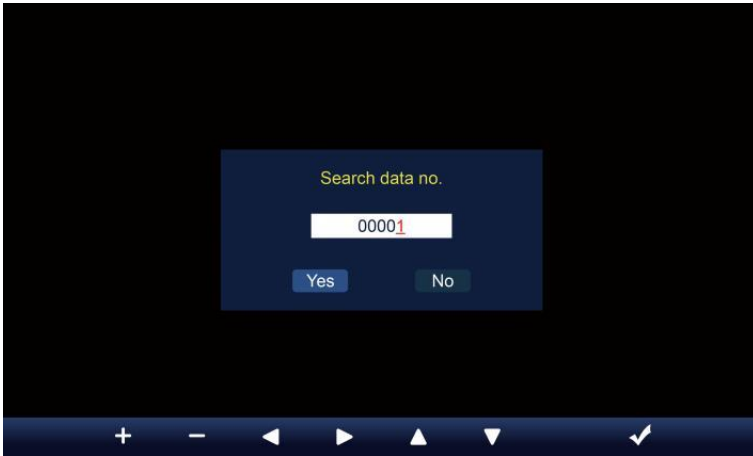

## Navigating the data log screen

- Press , , ,  buttons to browse through the screen.  
Press  button to return simple/detail screen.

## Searching for a specific page

- Press  to display search the data record.





- Press  or  button to select a digit in the page number,
- Press  or  button to change the number up or down.
- Press  or  button to change the activated option field, toggle Yes or NO, press  to confirm.

## Delete all data log records

- Press and hold  over 2s to delete all records.

No.	Date	Time	In 	In 	Baro Pressure	Out 	Out 	Feels like	Dew point	Heat index
00001	10/06/2023	10:00 am	24.2	56	29.82	23.8	60	24.2	24.2	24.2
00002	10/06/2023	10:05 am	24.2	56	29.82	23.8	60	24.2	24.2	24.2
00003	10/06/2023	10:10 am	24.2	56	29.82	23.8	60	24.2	24.2	24.2
00004	10/06/2023	10:15 am						24.2	24.2	24.2
00005	10/06/2023	10:20 am						24.2	24.2	24.2
00006	10/06/2023	10:25 am						24.2	24.2	24.2
00007	10/06/2023	10:30 am						24.2	24.2	24.2
00008	10/06/2023	10:35 am						24.2	24.2	24.2
00009	10/06/2023	10:40 am						24.2	24.2	24.2
00010	10/06/2023	10:45 am						24.2	24.2	24.2
00011	10/06/2023	10:50 am						24.2	24.2	24.2
00012	10/06/2023	10:55 am	24.2	56	29.82	23.8	60	24.2	24.2	24.2
00013	10/06/2023	11:00 am	24.2	56	29.82	23.8	60	24.2	24.2	24.2
00014	10/06/2023	11:05 am	24.2	56	29.82	23.8	60	24.2	24.2	24.2
00015	10/06/2023	11:10 am	24.2	56	29.82	23.8	60	24.2	24.2	24.2
00016	10/06/2023	11:15 am	24.2	56	29.82	23.8	60	24.2	24.2	24.2

- Press  or  button to select change the activated option field, toggle Yes or NO, press  to confirm.

## HISTORICAL GRAPH

This section explains how to get to and view history graphs.

There are indoor graph, outdoor graph and channel's graphs to be shown.

### Indoor graph

- Temperature, Humidity, Relative and Absolute pressure.





### Outdoor graph

- Temperature, Humidity, Rain Rate, Past 24 -hour Rainfall, Average Wind speed, Wind Gust, Wind direction, Light Intensity and UVI.

### CH1-CH7 graph

- Temperature, Humidity.



- Press  button to interchange to show indoor, outdoor and channel's historical graph.
- When the graph appears, press ,  buttons to show other graphs.
- Press  button to return simple/detail screen.

## GENERAL SETTING

All the console settings and system information are in the setting menu.

There are 8 types of setting parameters inside the setting menu.

While simple/detail screen, press  button to enter the setting menu.

# TIME/DATE SETTING



- Press ▲ or ▼ button to select one of the following settings:

#	Sub item	Operation
a	Internet time sync	Press + / - button to turn on or turn off.
b	Time format	Press + / - button to select 12 or 24 format.
c	Time set	When time sync is off, press ◀ / ▶ button to select between hour or minute, press + / - button to adjust the value.
d	Date format	Press + / - button to select M / D or D / M format.
e	Date set	When time sync is off, press ◀ / ▶ button to select Year, Month, Date, press + / - button to adjust the value.
f	Daylight saving time	Press + / - button to turn off or set the DST to auto.
g	Time zone	Press + / - button to select the your local time zone to get correct time.
h	Hemisphere	Press + / - button to select NORTH or SOUTH hemisphere for the 7-in-1 sensor point to and moon phase.
i	Longitude-Latitude	Press + / - button to enter Longitude-Latitude setup page.

- Press ⚙ button to enter the Alarm setting display.
- Press ↩ button to return simple/detail screen.



## Longitude-Latitude setting

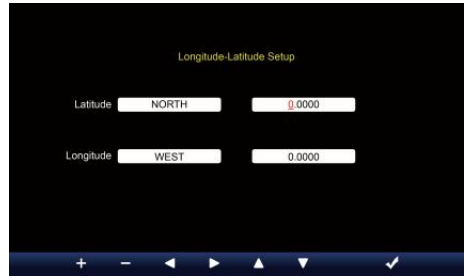
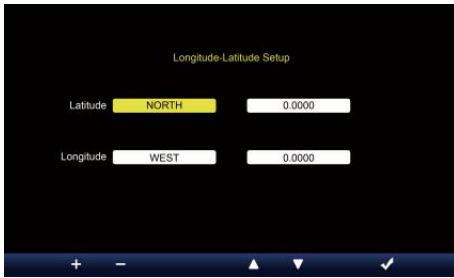

- Press ▲ or ▼ button to change the activated option field.
- 1. Latitude (Hemisphere) --- Press + or - button to select the hemisphere. **(NORTH/SOUTH)**  
Latitude --- The latitude x 10 will turn red. Press + or - button to increase or decrease the value.  
Press ◀ or ▶ to change remain latitude value.
- 2. Longitude (Hemisphere) --- Press + or - button to select the hemisphere. **(EAST/WEST)**  
Longitude --- The latitude x 100 will turn red. Press + or - button to increase or decrease the value.  
Press ◀ or ▶ button to change remain longitude value.
- Press W button to confirm Longitude Latitude setting.

### NOTE:

**Determine the longitude and latitude.**

e.g.

Latitude : 33.2981  
Longitude : -111.9602

If location is in the Northern Hemisphere, Latitude will be positive.  
If location is in the Southern Hemisphere, Latitude will be negative.  
If location is in the Eastern Hemisphere, longitude will be positive.  
If location is in the Western Hemisphere, longitude will be negative.  
So, the above Longitude and Latitude will be entered into display as follows:

Latitude = NORTH --- 33.2981  
Longitude = WEST --- 111.9602.

### US New York (EST, GMT-5)

Latitude : 40.7128 (North 40.7128)  
Longitude : -74.0060 (West 74.0060)

## EU Frankfurt Germany (GMT+1)

Latitude : 50.1109 (North 50.1109)

Longitude : 8.6821 (East 8.6821)

## UK London England (GMT)

Latitude : 51.5072 (North 51.5072)

Longitude : -0.1276 (West 0.1276)

## Australia Sydney (GMT+10)

Latitude : -33.8688 (South 33.8688)

Longitude : 151.2093 (East 151.2093)

## ALARM SETTING



- Press ▲ or ▼ button to change the activated option field:

#	Sub item	Operation
a	Alarm time set	Press ◀/ ▶ button to select between hour or minute. Press +/ - button to adjust the value.
b	Alarm mode	Press +/ - button to select Everyday or Weekday only.
c	Alarm	Press +/ - button to turn on or turn off.
d	Ice pre alert	Press +/ - button to turn on or turn off.
e	Alarm sound level	Press +/ - button to adjust the sound level.
f	Key tone level	Press +/ - button to adjust the key tone level.

- Press ⚙ button to enter the Sensor setting display.
- Press W button to return simple/detail screen.

## SENSOR SETTING

This page is to add/delete the all-in-one sensor or extra 7 channels hygrometers.



### Adding a new sensor

- Press or button to select the empty channel.
- Press button to select the edit sensor column.
- When the column shows “**Add**” option, press / button to start the sensor searching.
- Select the matching channel number on the sensor, then power on or press **RESET** button to start the pairing.
- Once devices are connected, the sensor icon, ID will show in the channel row.
- Press button to enter the Alert setting display.
- Press button to return simple/detail screen.

## Delete paired sensor



- Press ▲ or ▼ button to select the connected sensor.
- Press ► button to select the edit sensor column.
- When the column shows “Delete” option, press + or - button to confirm.



- Press ◀ or ▶ button to select change the activated option field, toggle Yes or NO, press . button to confirm.

# ALERT SETTING

## Set indoor alert



- Press ▲ or ▼ button to select different row of activated option field.
- Press - button to select high/low/Reset alert option.
- Press + or - button to adjust the value or on/off option.
- Press ⚙ button to enter the Display setting display.
- Press ↩ button to return simple/detail screen.

### NOTE:

When selecting reset option, all alerts values will be reset to the default values.

## Set outdoor alert

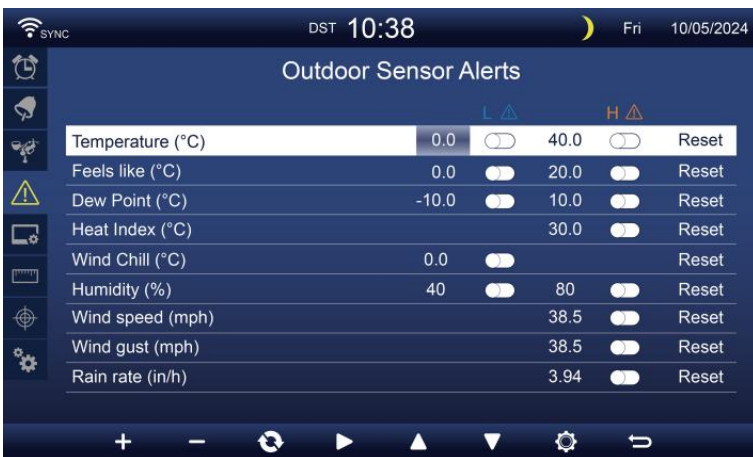

- Press ▲ or ▼ button to select different row of activated option field.
- Press W button to select high/low/Reset alert option.
- Press + or - button to adjust the value or on/off option.
- Press S button to interchange the Indoor alert setting display.
- Press ⚙ button to enter the Display setting display.
- Press W button to return simple/detail screen.

## Set CH1-7 sensor alert



- Press ▲ or ▼ button to select different row of activated option field.
- Press ► button to select high/low/Reset alert option.
- Press + or W button to adjust the value or on/off option.
- Press ↻ button to interchange the Indoor alert setting display.
- Press ⚙ button to enter the Display setting display.
- Press ↩ button to return simple/detail screen.

### NOTE:

**When selecting reset option, all alerts values will be reset to the default values.**

## DISPLAY SETTING



- Press ▲ or ▼ button to change the activated option field:

#	Sub item	Operation
a	Language	Press + / - button to select the display language.
b	Background color	Press + / - button to select light or dark color background for display mode.
c	Night mode	Press + / - button to set enable (trigger to the activate time period), disable or auto (trigger by your room ambient light level).
d	Night mode activate time	Press ▲ / ▼ button to select between hour or minute. Press + / - to adjust the value.
e	Backlight level	Press + / - button to adjust the backlight level in normal.
f	Backlight level (Night mode)	Press + / - button to adjust the backlight level during night mode.
g	Brightness	Press + / - button to adjust the screen brightness.
h	Contrast	Press + / - button to adjust the screen contrast.

- Press ⚙ button to enter the Unit setting display.
- Press W button to return simple/detail screen.

## UNIT SETTING



- Press ▲ or ▼ button to change the activated option field:

#	Sub item	Operation
	Temperature	Press + / - button to select °C or °F.
	Baro pressure	Press + / - button to select hPa, inHg or mmHg.
	Rain	Press + / - button to select mm or in.
	Wind speed	Press + / - button to select m/s, km/h, knots or mph.
	Light	Press + / - button to select Klux, Kfc or w/m <sup>2</sup> .

- Press ⚙ button to enter the Calibration setting display.
- Press W button to return simple/detail screen.



# CALIBRATION SETTING

## Calibration for indoor parameters



- Press ▲ or ▼ button to select different row of activated option field.
- Press ► button to select high/low/Reset alert option.
- Press + or - button to adjust the value or on/off option.
- Press ↻ button to interchange to show the indoor, outdoor and channel's Calibration setting display.
- Press ⚙ button to enter the Other setting display.
- Press W button to return simple/detail screen,

### NOTE:

**When selecting reset option, all calibration values will be reset to the default values.**

## Calibration for outdoor parameters



- Press ▲ or ▼ button to select different row of activated option field.
- Press W button to select high/low/Reset alert option.
- Press + or - button to adjust the value or on/off option.
- Press S button to interchange to show the indoor, outdoor and channel's Calibration setting display.
- Press ⚙ button to enter the Other setting display.
- Press ↩ button to return simple/detail screen,

**NOTE:**

**When selecting reset option, all calibration values will be reset to the default values.**

**Calibration for CH1-CH7 sensor parameters**



- Press ▲ or ▼ button to select different row of activated option field.
- Press W button to select high/low/Reset alert option.
- Press + or - button to adjust the value or on/off option.
- Press S button to interchange to show the indoor, outdoor and channel's Calibration setting display.
- Press ⚙ button to enter the Other setting display.
- Press W button to return simple/detail screen,

**NOTE:**

**When selecting reset option, all calibration values will be reset to the default values.**

## Calibration parameters

Sensor	Parameter	Type of calibration	Default value	Setting range	Typical calibration source
Indoor, Outdoor or channel(s)	Temperature	Offset	0	±36 °F (±20 °C)	Red spirit or mercury thermometer
	Humidity	Offset	0	±20 %	Sling psychrometer
Indoor	Absolute pressure	Offset	0	±560hPa (±16.51inHg or ±420mmHg)	Calibrated laboratory grade barometer
	Relative pressure	Offset	0	±560hPa (±16.51inHg or ±420mmHg)	Local airport
Outdoor	Wind speed	Gain	1	x 0.5 ~ 1.5	Calibrated laboratory grade wind meter
	Wind direction	Offset	0	±10°	GPS or Compass
	Rain	Gain	1	x 0.5 ~ 1.5	Sight glass rain gauge with meter
	UVI	Gain	1	x 0.01 ~ 10.0	Calibrated laboratory grade UV meter
	Light intensity	Gain	1	x 0.01 ~ 10.0	Calibrated laboratory grade solar radiation sensor

## OTHER SETTING



- Press ▲ or ▼ button to change the activated option field:

#	Sub item	Operation / Description
a	Set your region	Press  /  button to select Europe, UK, US, Australia.
b	Enable Access Point	Press  /  button to start AP mode for WI-FI connection setup.
c	Data log	Press  /  button to enable or disable the data log function.
d	Record interval	Press  /  button to setup the record interval of the data log.
e	Erase all data	Press  /  button to erase all the data in console.
f	Factory reset	Press  /  button to reset all the setting to default and clear all the data in console.
g	WI-FI status	Show the current console WI-FI connection status.
h	Mac address	Show the console Mac address.
i	System firmware version	Shows current system firmware version of the console.
j	Wi-fi firmware version	Shows current Wi-fi firmware version of the console.

- Press button to enter the Time & Date setting display.
- Press button to return simple/detail screen.

## SETTING UP WI-FI CONNECTION

In order to set up the Wi-Fi connection of the console, it needs to configure the console into Access Point (AP) mode. To activate the Access Point (AP) mode, please follow the below procedures.

1. In the simple/detail screen, press button to enter Setting menu.
2. Press button to switch “**Other Setting**” display.
3. Press or button to enter “**Enable Access Point**”, press or button to start the AP mode.

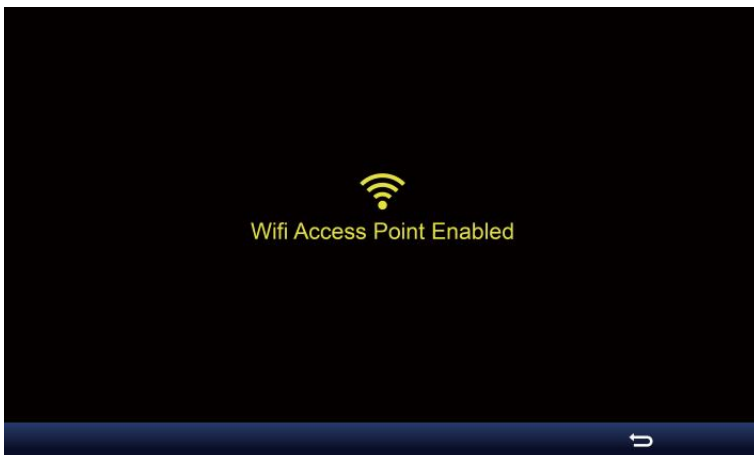

**Note:**

**While in AP mode, you can press  button to exit AP mode. The weather station will simply restore the previous AP settings.**

Use your smartphone, tablet, or computer to connect to the weather station via Wi-Fi by following these steps:

1. On PC, open your Wi-Fi network settings. On Android™ or iOS devices, go to settings menu and then select Connections/WI-FI to open the network settings.
2. Locate the weather station SSID from the list. It should appear as WWS-XXXXXX (where all the X's are integers) in the list. Tap on the SSID to connect. This step will take several seconds.
3. Once you are connected to the weather station, open up your internet or mobile web browser, and enter the following address into the address bar: <http://192.168.1.1> to access the weather station web interface. (Make sure to include the <http://> or else the web browser may interpret the address as a search query). We recommend using the latest version of reputable web browsers.
4. Enter the following information into the web-interface (Figure 1). Make sure all of the information is entered prior to selecting Save. If you choose not to upload Wunderground.com, or upload weathercloud.net, leave the check boxes unchecked.

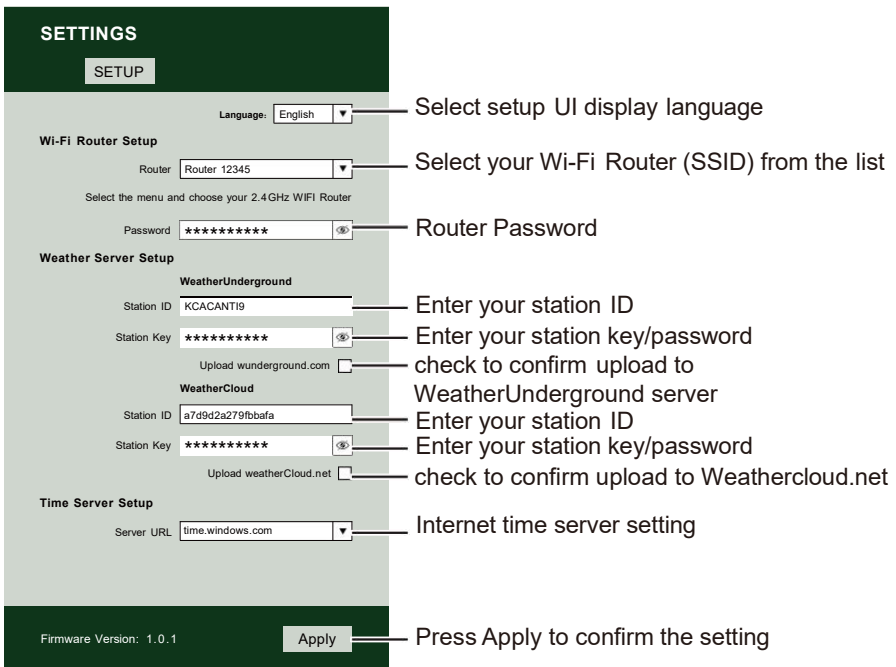

The screenshot shows a web interface titled "SETTINGS" with a "SETUP" button. The interface is divided into several sections:

- Language:** A dropdown menu set to "English".
- Wi-Fi Router Setup:** A dropdown menu for "Router" set to "Router 12345". Below it, a "Password" field is filled with "\*\*\*\*\*".
- Weather Server Setup:**
  - WeatherUnderground:** A "Station ID" field with "KCACANT19" and a "Station Key" field with "\*\*\*\*\*". Below them are two checkboxes: "Upload wunderground.com" (unchecked) and "Upload weathercloud.net" (unchecked).
  - WeatherCloud:** A "Station ID" field with "a7d9d2a279fbbafa" and a "Station Key" field with "\*\*\*\*\*". Below them are two checkboxes: "Upload wunderground.com" (unchecked) and "Upload weathercloud.net" (unchecked).
- Time Server Setup:** A "Server URL" dropdown menu set to "time.windows.com".

At the bottom, the "Firmware Version: 1.0.1" is displayed next to an "Apply" button.

Annotations on the right side of the image point to the following elements:

- Select setup UI display language
- Select your Wi-Fi Router (SSID) from the list
- Router Password
- Enter your station ID
- Enter your station key/password
- check to confirm upload to WeatherUnderground server
- Enter your station ID
- Enter your station key/password
- check to confirm upload to Weathercloud.net
- Internet time server setting
- Press Apply to confirm the setting

5. If all of the information you entered is correct, press “**Apply**” to confirm. If it does not, check your web interface information again.

**NOTE:**

**When the Wi-Fi setup is complete, your computer or mobile device will return to the default Wi-Fi connection. If it does not, simply open your device’s wireless network settings and manually reconnect.**

## TIME SERVER CONNECTION STATUS

After the weather station has connected to the internet, it will attempt to connect to the internet time server to obtain the UTC time. Once the connection succeeds and the weather station’s time has updated. The icon “**SYNC**” will appear on the LCD.

To display the correct time for your specific time zone, you will need to change the time zone in the CLOCK setting mode from 00 (default) to your time zone (eg. -5 for EST). If you don’t know your time zone, you can look it up online.

**NOTE:**

**The time will automatically synchronize to the internet per an hour.**

## CREATE AND SYNC YOUR WEATHER SERVER ACCOUNT

### CREATE YOUR WEATHERUNDERGROUND ACCOUNT

1. Visit: <https://Wunderground.com>, and select the “**Join**” in the upper right and corner and create a Free Account.

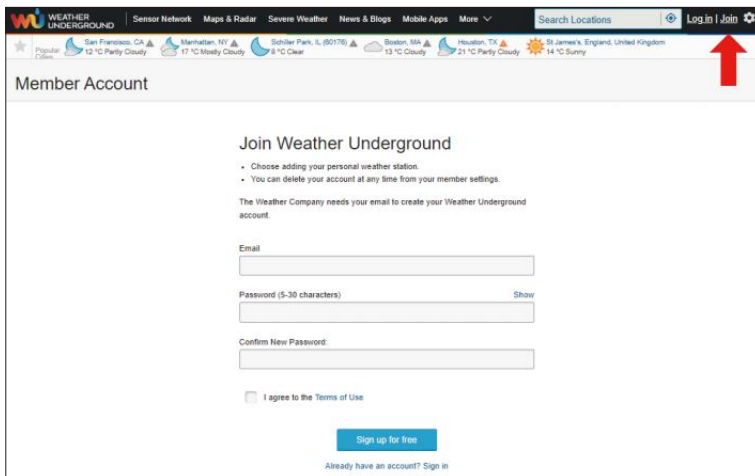

The screenshot shows the Weather Underground website's account creation page. At the top, there is a navigation bar with the Weather Underground logo, menu items like 'Sensor Network', 'Maps & Radar', 'Severe Weather', 'News & Blogs', and 'Mobile Apps', a search bar, and 'Log In' and 'Join' links. A red arrow points to the 'Join' link. Below the navigation bar, the page title is 'Member Account'. The main content area is titled 'Join Weather Underground' and contains a list of bullet points: 'Choose adding your personal weather station.' and 'You can delete your account at any time from your member settings.' Below this, it states 'The Weather Company needs your email to create your Weather Underground account.' There are three input fields: 'Email', 'Password (5-30 characters)', and 'Confirm New Password'. A 'Show' link is next to the password field. At the bottom, there is a checkbox for 'I agree to the Terms of Use' and a blue 'Sign up for free' button. Below the button, it says 'Already have an account? Sign in'.

2. Enter a Username, Email and Password (**It is your Login password of the website, not your email password. So no privacy will be exposed**). Click Sign up for free.

WEATHER UNDERGROUND

Member Account

### Join Weather Underground

- Choose adding your personal weather station.
- You can delete your account at any time from your member settings.

The Weather Company needs your email to create your Weather Underground account.

Email:

Password (5-30 characters):  Hide

Confirm New Password:

I agree to the Terms of Use

[Sign up for free](#) 

Already have an account? [Sign in](#)

3. After registration is done successfully, it will shown below message.

 **Welcome!** X CLOSE

You are now an official Weather Underground member.

**Personal Weather Stations**  
Join our global community connecting data from environmental sensors like weather stations and air quality monitors. Provide rich hyperlocal weather data today.  
[Learn More About Weather Stations](#)

**Category 6™**  
Keep up with the latest weather news and happenings. Check out our Category 6™ news site with update articles written by our resident meteorologist, Bob Henson.  
[Read the Latest Weather News](#)

**Weather Maps**  
Check out our extensive catalog of weather maps ranging from Radar to 12 Hour Surface Forecast.  
[View Our Maps Catalog](#)

**Wundermap**  
Our Wundermap is also one of most data rich interactive weather maps on the market today.  
[Check Out Wundermap](#)

4. Click “**Login**” and enter the email address and password you just registered.

WEATHER UNDERGROUND

Member Account

### Sign in to Weather Underground!

Email:

Password:  [Forgot your password?](#)

[Sign In](#)

Don't have an account? [Sign up](#)

[Terms of Use](#) | [Privacy Policy](#)

Please read these terms carefully. By using Weather Underground or signing up for an account, you're agreeing to these terms.

[Log In | Join](#) 

5. Click **“My profile”** and enter Member settings.

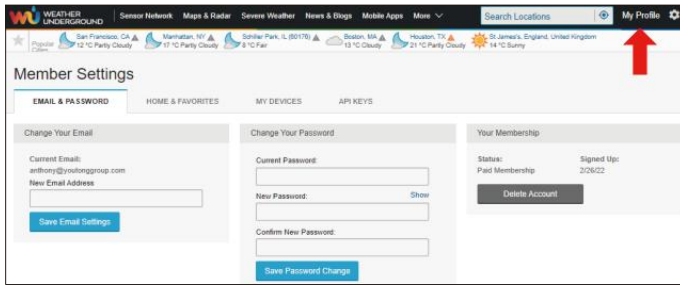

6. Click **“Update home location”**.

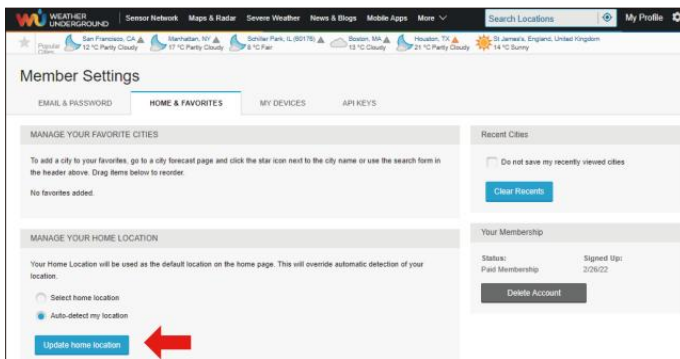

7. Click **“My Devices”**, and click **“Add New Device”**.

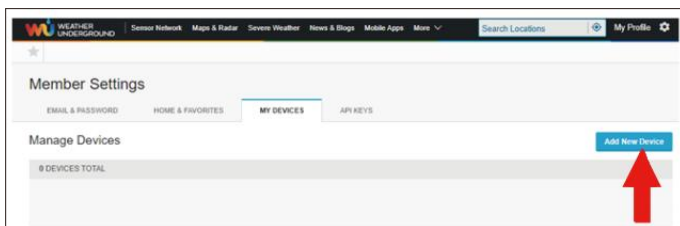
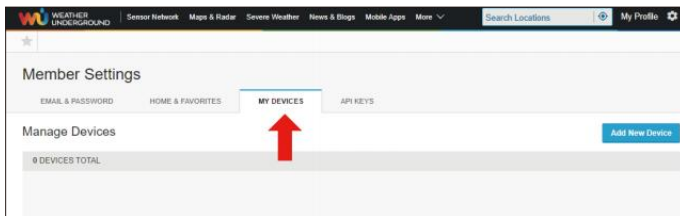



8. Select address by inputting an address or select Manual to position your address automatically. Then click “**Next**”.

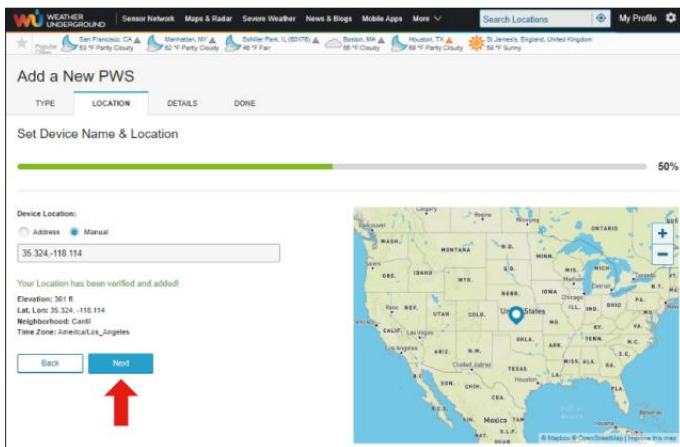
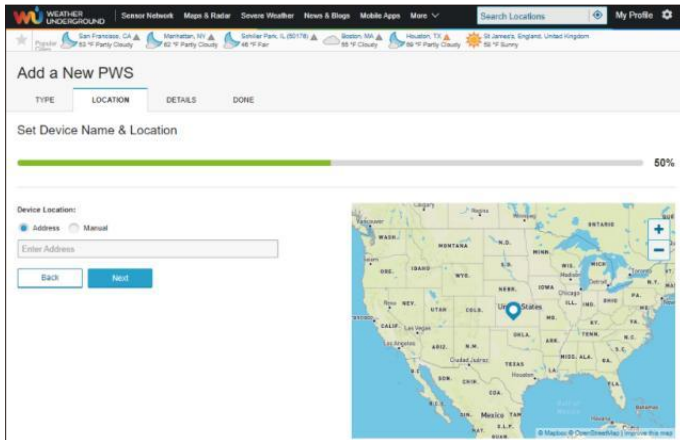

9. Enter the weather information. Blanks with red (required) must be filled in.

**NOTE:**

**You can select “other” of the Device Hardware.**

The screenshot shows the 'Add a New PWS' form on the Weather Underground website. The form is in the 'DETAILS' step. It includes fields for Name, Elevation, Device Hardware (set to 'other'), Surface Type, and Height Above Ground. A privacy notice is displayed with 'I Accept' selected. The 'Next' button is highlighted with a red arrow.

10. Once complete this session, click “I Accept” and “Next”.
11. After registering successfully, please record your Weather Underground ID and Key information for later setup use.

The screenshot shows the 'Add a New PWS' form on the Weather Underground website. The form is in the 'DONE' step. It displays 'Registration Complete' and a progress bar at 100%. The Station ID is KCACANT19 and the Station Key is displayed. A 'Copy credentials' button is visible.

12. As shown below, registration is done successfully.

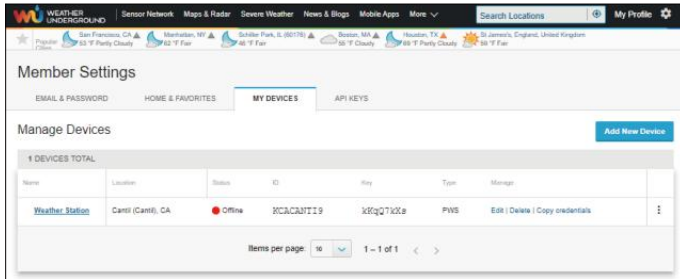

## CREAT YOUR WEATHERCLOUD ACCOUNT

1. Visit Weathercloud website at <https://weathercloud.net/>, and enter a Username, Email and Password and click “**Sign up**”. Following the instructions to create an account.

**NOTE: This is best done on a computer desktop or laptop. (It is your Login password of the website, not your email password. So no privacy will be exposed).**

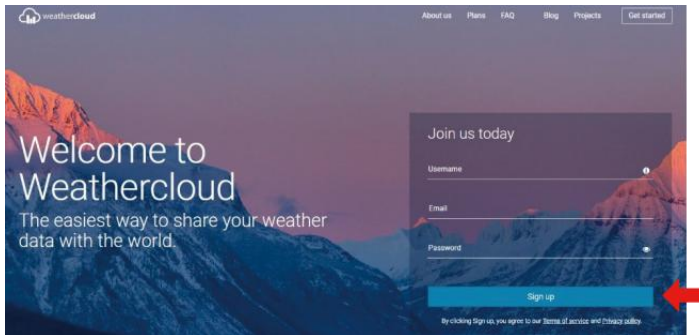

2. When it is successful, an email will be received in your registered mailbox.
3. Open your mail and log in to the web address in the mail. Click “**Activate your Weathercloud account**”.



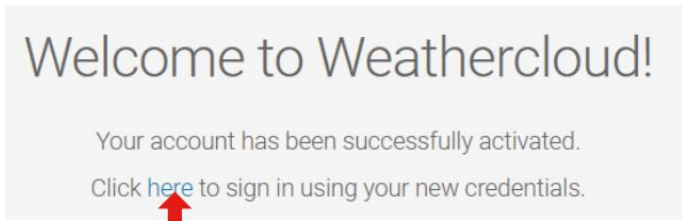

4. Click “**here**” to enter the homepage of the weathercloud website.
5. Enter the email address and password you just registered to enter the weathercloud website.

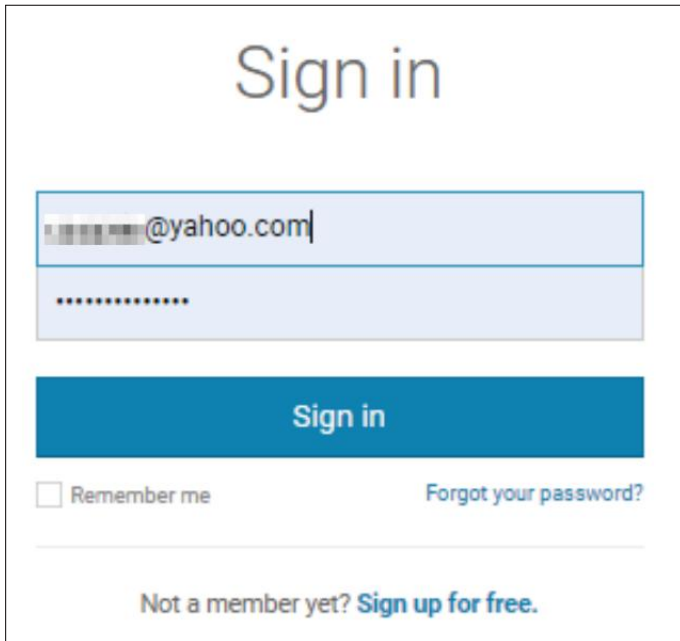

6. Click “**Create device**” to add a weather station device.



7. Enter all the requested information into the Create New Device page. Blanks with red \* must be filled in.

**NOTE:**

You can select “other” of the Model number and Link type in the above blanks.

Click “Get coordinates” to identify your location of on the map, then click “Done” to confirm.

8. Once you have completed this section, click “Create”.
9. After registering successfully, please record your Weathercloud ID and Key information for later setup use.

**VIEW YOUR WEATHER DATA IN WEATHERUNDERGROUND**

To view your weather station data live via PC or mobile web browser, visit <http://www.wunderground.com>, and then enter the Station ID you were provided during account setup in the searchbox. Your weather data will show up on the next page.

## CARE AND MAINTENANCE

1. Clean the rain gauge every 3 months. Rotate the funnel counterclockwise and lift to expose the rain gauge mechanisms, and clean with a damp cloth. Remove any dirt, debris, and insects. If bug infestation is an issue, spray the sensor lightly with insecticide.

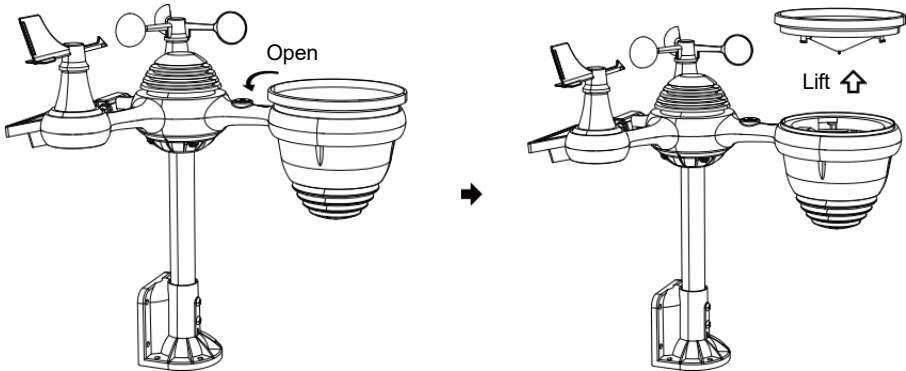

2. Clean the Light Intensity/ UV sensor and solar panel every 3 months with damp cloth.
3. When replacing the batteries, apply a corrosion preventive compound on the battery terminals.

## SPECIFICATION

### WEATHER STATION

General Specifications	
Dimension	185.9 x 137.4 x 28.5mm (7.3 x 5.4 x 1.1inch)
Power source	AC-DC 5V, 1A adapter (included)
Support sensors	1 x 7-in-1 sensor (included)
Wi-Fi Communication Specification	
Wi-Fi Standard	802.11 b/g/n
Wi- Fi operation frequency	2.4GHz
Supported devices for setup UI	Build-in Wi-Fi with WAP mode smart device, including laptops, computers, smart phones and smart pads
Recommend web browser for setup UI	Latest Version of any web browser that supports HTML 5

<b>Time Function Specifications</b>	
Time display	HH : MM
Hour format	12 hour or 24 hour
Date display	DD/MM or MM/DD
Time synchronization method	Synchronizes with atomic clock
Time zones	-12 ~ +13 hours
DST	ON/OFF
<b>Barometer Display &amp; Function Specifications</b>	
Barometer units	hPa, inHg and mmHg
Measuring range	600 – 1100 hPa (relative setting range 930 – 1050hPa)
Accuracy	700 -1100 hPa±5 hPa/600 -696 hPa±8 hPa 20.67 – 32.48 inHg±0.15 inHg/17.72 -20.55inHg ±0.24 inHg 525 -825 mmHg±3.8 mmHg/450 -522 mmHg±6 mmHg Typical at 77℞ (25°C)
Weather forecast	Sunny, Partly Cloudy, Cloudy, Rainy, Stormy and Snowy
Display mode	Current
Memory mode	Daily Max/ Min
Alert	Pressure change alert
<b>Indoor/Outdoor Temperature Display &amp; Function Specifications</b>	
Temperature unit	°C and ℞
Indoor Display range	-9.9°C – 50°C (-14.1℞ – 122℞)
Outdoor Display range	-40°C – 70°C (-40℞ – 158℞)
In/Out accuracy	10 – 50°C ± 1°C / 50 – 122℞ ± 1.8℞ -20 – 10°C ± 1.5°C / -4 - 50℞ ±2.7℞ others : ±2°C / ±3.6℞
Display mode	Current
Memory mode	Daily Max/ Min
Alert	High/Low temperature alert

<b>Indoor/Outdoor Humidity Display &amp; Function Specifications</b>	
Humidity unit	%
Display range	1 – 99%
In/Out accuracy	40 – 80% RH $\pm$ 5% RH @77°F(25°C) Others : $\pm$ 8% RH @77°F(25°C)
Display mode	Current
Memory mode	Daily Max/ Min
Alert	High/Low humidity alert
<b>Wind Speed and Direction Display &amp; Function Specifications</b>	
Wind Speed unit	mph, m/s, km/h, knots
Display range	0 -112mph, 50m/s, 180km/h, 97 knots
Speed accuracy	<5m/s: $\pm$ 0.5m/s, >5m/s : $\pm$ 10% (whichever is greater)
Display mode	Gust/Average
Memory mode	Daily Gust/Average
Alert	High Wind Speed Alert (Gust/Average)
Wind direction	16 directions
<b>Rain Display &amp; Function Specifications</b>	
Unit of rainfall	mm, in
Range of rainfall	0 – 12999mm (0 – 511.7 in)
Accuracy of rainfall	$\pm$ 7%
Display mode	Current
Memory mode	Daily Max
Rainfall display mode	Hourly/ Daily/ Weekly/ Monthly/ Total Rainfall
Alert	High Daily Rainfall alert
<b>UV Index Display &amp; Function Specifications</b>	
Display range	0 - 16
Display mode	Current
Memory mode	Daily Max
Alert	High UVI alert



<b>Light Intensity Display &amp; Function Specifications</b>	
Light Intensity unit	Klux, Kfc and W/m <sup>2</sup>
Display range	0 – 200 Klux
Display mode	Current
Memory mode	Daily Max
Alert	High Light intensity alert
<b>Weather Index Display &amp; Function Specifications</b>	
Weather Index mode	Feels like, wind chill, heat index and dew point
Display mode	Current
Memory mode	Daily Max/min

## **WIRELESS 7-IN-1 OUTDOOR SENSOR**

Dimension	408 x 396 x 367mm (16 x 15.6 x 14.4inch)
Main power	3.6V Ni-MH rechargeable battery pack
Backup power	Solar power
Weather data	temperature, humidity, wind speed, wind direction, rainfall, UVI and light intensity
RF transmission range	100m (330ft)
Transmission interval	Every 20 seconds for UV、light intensity、wind speed、temperature, humidity and rain data and wind direction data
Operation temp	-40°C – 60°C (-40℉ – 140℉)
Additional tools required for sensor	Yes

## TROUBLESHOOTING

Problem	Solution
<p>Wireless sensor does not communicate the weather station</p>	<p>The wireless sensor may have initiated properly, and the data is registered by the weather station as invalid, and the weather station must be reset.</p> <p>With an open-ended paperclip, press the RESET button for 3 seconds to complete display the voltage. LED will flash every 20 seconds.</p> <p>If LED will not flash every 20 seconds, take out the batteries and wait 5 minutes, while covering the solar panel to drain the voltage.</p> <p>Put batteries back in and resync the weather station and resync the weather station (Refer Page 10 RE-PAIRING SENSOR) with the wireless sensor about 10 feet (3m) away .</p> <p>The LED of the wireless sensor will flash every 20 seconds. If the LED is still not flashing every 20 seconds, replace the new batteries in the wireless sensor.</p> <p>If the batteries were recently replaced, check the polarity. If the wireless sensor is flashing every 20 seconds, proceed to the next step.</p> <p>There may be a temporary loss of communication due to reception loss related to interference or other location factors,</p> <p>Or batteries may have been changed in the wireless sensor and the weather station has not been reset. The solution may be as simple as powering down and up the weather station (remove DC power and batteries), wait 30 seconds, and reinsert DC power and batteries).</p>
<p>Indoor and Outdoor temperature do not agree</p>	<p>Allow up to one hour for the wireless sensors to stabilize due to signal filtering. The indoor and outdoor temperature sensors should agree within <math>\pm 4\text{F}</math> (<math>\pm 2\text{C}</math>) (the sensor accuracy is <math>\pm 2\text{F}</math> (<math>\pm 1\text{C}</math>))</p> <p>Use the calibration feature to match the indoor and outdoor temperature to a known source.</p>
<p>Temperature sensor reads too high in the daytime</p>	<p>Make certain that the wireless sensor is not too close to heat generating sources or structures, such as buildings, pavement, walls, or air conditioning units.</p>

Problem	Solution
Rain gauge reports rain when it is not raining.	An unstable mounting solution (sway in the mounting pole) may result in the tipping bucket incorrectly incrementing rainfall. Make sure you have a stable, level mounting solution. (Refer page 9 ADJUSTING THE 7-IN-1 WIRELESS SENSOR LEVEL)
Wi-Fi does not display on the weather station	<p>Check your router for problems.</p> <ol style="list-style-type: none"> <li>1. Check Wi-Fi symbol on the display. If wireless connectivity is successful, the Wi-Fi icon <b>a</b> will be displayed in the time field.</li> <li>2. Make sure your modem Wi-Fi settings are correct (network name, and password)</li> <li>3. Make sure the weather station is plugged into AC power. The weather station will not connect to Wi-Fi when powered by batteries only.</li> <li>4. The console only supports and connects to 2.4GHz routers. If you own a 5GHz router, and it is a dual band router, you will need to disable the 5GHz band, and enable the 2.4GHz band.</li> <li>5. The weather does not support guest networks.</li> </ol>
Data not reporting to <a href="http://www.wunderground.com">www.wunderground.com</a> or <a href="http://www.weathercloud.net">www.weathercloud.net</a>	<ol style="list-style-type: none"> <li>1. Confirm your password or key is correct. It is the password you registered on Wunderground.com. Wunderground.com. Your wunderground.com password cannot begin with non-alphanumeric characters (a limitation of Wunderground.com, not the station). Example, \$worknet is not a valid password, but worknet\$ is valid)</li> <li>2. Confirm your station ID is correct. The station ID is all caps, and the most common issue is substituting and O for a 0 (or viceversa). Example, KCAPHOEM12, not KCAPH0EM12.</li> <li>3. Make sure the data and time is correct on the weather station. If incorrect, you may be reporting old data, not realtime data.</li> <li>4. Make sure your time zone is set properly. If incorrect, you may be reporting old data, not realtime data.</li> <li>5. Check your router firewall settings. The weather station sends data via Port 80.</li> </ol>

**Manufacturer:** Shanghaimuxinmuyeyouxiangongsi

**Address:** Shuangchenglu 803nong11hao1602A-1609shi, baoshanqu, shanghai 200000 CN.

**Imported to AUS:** SIHAO PTY LTD, 1 ROKEVA STREETEASTWOOD NSW 2122 Australia

**Imported to USA:** Sanven Technology Ltd., Suite 250, 9166 Anaheim Place, Rancho Cucamonga, CA 91730



E-CrossStu GmbH  
Mainzer Landstr.69, 60329 Frankfurt am Main.



YH CONSULTING LIMITED.  
C/O YH Consulting Limited Office 147, Centurion House,  
London Road, Staines-upon-Thames, Surrey, TW18 4AX

**Made In China**



**VEVOR<sup>®</sup>**

**TOUGH TOOLS, HALF PRICE**

**Technical Support and E-Warranty Certificate**

**[www.vevor.com/support](http://www.vevor.com/support)**

# Démarrage rapide

## Guide

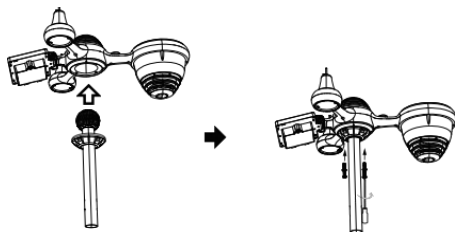

### ① INSTALLING THE MOUNTING POLE

Secure the sensor onto a mounting pole (included) using the screws (included).





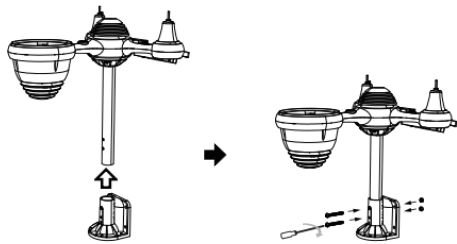

## ② INSTALLATION LE MONTAGE SUPPORT

Dévisser la porte de la batterie à le bas. Connecter le câble de la batterie rechargeable.  
Secure the sensor onto a mounting bracket (included) using the screws (included).



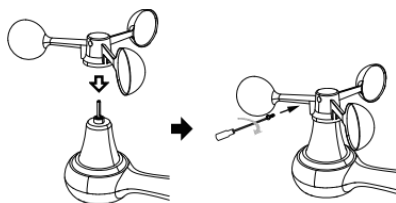

### ③ INSTALLATION VENT VITESSE TASSES

Aligner les trous de vis dans le coupes de vitesse du vent avec le plat, côté vertical de le métal tige.

Insérer le coupelles de vitesse du vent dans la tige métallique et la vis serré à verrouillage il dans lieu.

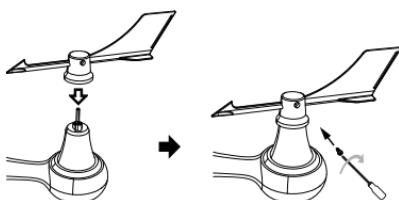





#### ④ INSTALLATION VENT DIRECTION GIROUETTE

Aligner les trous de vis dans le direction du vent girouette avec le plat, côté vertical de la tige métallique.

Insérer le vent direction girouette dans le métal tige et vis sur serré à verrouillage il dans lieu .

## ⑧ MOUNTING THE WIRELESS 7-IN-1 OUTDOOR SENSOR

Various options to install. Make sure the rain collector faces north and the solar panel faces south before fastening the screws (included).

If you are a user located in the Southern Hemisphere, please reverse the direction.

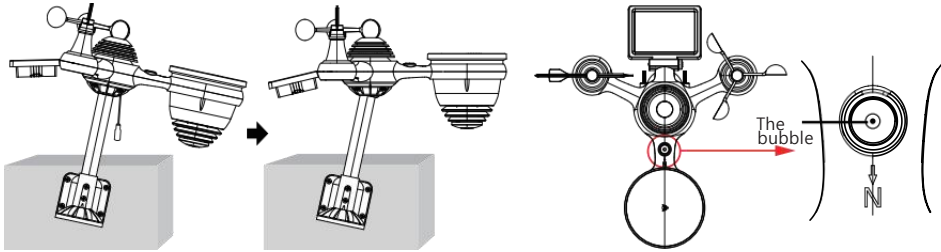

## ⑨ ADJUSTING THE 7-IN-1 WIRELESS SENSOR LEVEL

Use the bubble level indicator to make sure the wireless outdoor sensor is completely level.



( WWS - XXXXXX ) depuis le liste .  
Robinet sur le SSID à connecter .

## ⑩ MISE SOUS TENSION LE STATION MÉTÉO

Prise l'adaptateur secteur dans le station météo.

Une fois le la station météo est allumé , il entrera automatiquement en couplage mode.



presse **+** ou **-** bouton pour commencer le AP

mode . Ouvert ton Wi - Fi réseau paramètres sur PC ou téléphone intelligent .

Situer le SSID de la station météo

**SETTINGS**

SETUP ADVANCED

Language: English Select setup UI display language

**Wi-Fi Router Setup**

Router: Router\_12345 Select your Wi-Fi Router (SSID) from the list

Select the menu and choose your 2.4GHz WiFi Router

Password: \*\*\*\*\* Router Password

**Weather Server Setup**

**WeatherUnderground**

Station ID: KCACANT19 Enter your station ID

Station Key: \*\*\*\*\* Enter your station key/password

Upload wunderground.com check to confirm upload to WeatherUnderground server

**WeatherCloud**

Station ID: a7d9d2a279fbbafa Enter your station ID

Station Key: \*\*\*\*\* Enter your station key/password

Upload weatherCloud.net check to confirm upload to Weathercloud.net

**Time Zone Setup**

Time Zone: +0.00 Time zone setting

**Time Server Setup**

Server URL: time.windows.com Internet time server setting

Firmware Version: 1.0.1

Apply Press Apply to confirm the setting





## ⑪ PARAMÈTRE EN HAUT CONNEXION WI-FI

Dans l'écran simple/détail, presse bouton à entrer Paramètre menu .

Presse bouton pour changer « Autre Paramètre » afficher.

Presse ou bouton à entrer « Activer » Point d'accès ».

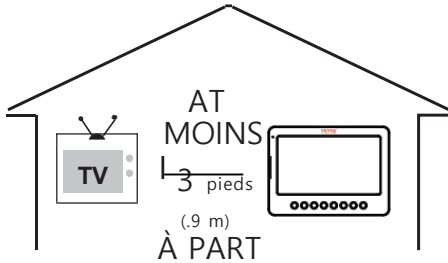

s fil, lieu les deux unités à moins 3  
pieds (.9 m) loin à partir  
d'appareils électroniques (TV,  
ordinateur, micro-ondes, radio,  
etc.).

## ⑫ ENTER SETUP INTERFACE

Enter the following address into the web browser address bar:  
<http://192.168.1.1> to access the setup interface.  
Please click to check your password before clicking APP.LY

Familiarize yourself with the icons for Wi-fi connection status.

WI-FI disconnected	WI-FI connected	WI-FI connected with Sync

## ⑬ WI-FI CONNECTION STATUS



Please scan the QR code or visit <https://youtu.be/JYr4BeOmEKo> to see a video on how to use it.

# VEVOR®

## TOUGH TOOLS, HALF PRICE

Support technique et Certificat de garantie électronique  
[www.vevor.com/suport](http://www.vevor.com/suport)

## STATION MÉTÉOROLOGIQUE

MODÈLE : YT60233

Nous continuons à nous engager à fournir toi outils avec compétitif prix.  
"Sauvegarder Moitié", "Moitié Prix" ou toute autre expression similaire utilisé par nous  
seulement représente un  
estimation des économies que vous pourrait bénéficier de l'achat de certains outils avec nous  
rouge comparatif à le majeur  
haut marques et doses pas nécessairement entend couvrir toutes les catégories d'outils offert  
par nous. Toi  
sont gentiment rappelez-vous de vérifier attentivement lorsque vous êtes passer une  
commande avec nous si tu es  
en fait, je sauve la moitié par rapport au sommet grande marque ds.



# MÉTÉOROLOGIQUE E GARE

MODÈLE : YT60233



## BESOIN DE L'AIDE? CONTACT NOUS!

Avoir Des questions sur les produits ? Besoin d'assistance technique ? N'hésitez pas à contact nous:

 **Service client @ vevor . com**

Ce est l'original instruction, s'il te plaît lire tout manuel instructions soigneusement avant d'utiliser. VEVOR se réserve le droit interprétation de notre utilisateur manuel . Le apparence de le produitshall être sujet à le produit vous reçu. S'il vous plaît, pardonnez -nous, nous ne le ferons pas. je vous informe à nouveau s'il y a des mises à jour technologiques ou logicielles sur notre produit .

## SAFETY PRECAUTIONS

**AVERTISSEMENT!** Veuillez lire et comprendre toutes les consignes de sécurité, précautions, mode d'emploi, et entretien / maintenance instructions avant en fonctionnement ce appareil. Conservez ce manuel pour référence ultérieure.

- Ce produit est pas un jouet. Restez hors de la portée des enfants.
- Ce produit est conçu pour être utilisé dans le maison seulement comme un indication du temps conditions.
- Ce produit est ne pas être utilisé à des fins médicales à des fins ou pour le public information.
- Faire ne pas nettoyer le unité avec abrasif ou corrosif matériels.
- Faire pas placer l'appareil à proximité de flammes nues ou de sources de chaleur. Incendie, choc électrique, dommages au produit ou blessures pourrait se produire.
- Seulement utiliser frais nouveau piles dans le produit. Faire pas mélanger nouveau et ancien piles ensemble.
- Faire ne pas démonter, altérer ou modifier le produit.
- Utilisez uniquement des accessoires ou des pièces jointes avec cet produit spécifié par le fabricant.
- Faire ne pas submerger le unité dans l'eau. Sécher le produit avec un chiffon doux si déversements de liquide sur il.
- Faire ne soumettez pas l'appareil à une force excessive, à des chocs, canal, température extrême, ou humidité.
- Faire ne pas couvrir ni bloquer la ventilation trous avec n'importe quel objets.
- Cette station météo de cette produit est destiné à être utilisé à l'intérieur seulement.

Ce produit convient uniquement pour le montage sur un hauteur moins de 2 m (6.6 pieds carrés).

- Faire ne pas altérer l'appareil Composants internes. Toute altération du produit annulera la garantie.
- Les piles sont pas inclus. Quand insertion piles, assurez-vous que le positif et négatif polarités corresponde avec le marquages dans le compartiment.
- Faire pas mélanger la norme, l'alcalin et rechargeable piles ensemble.
- Laisser un batterie exposée à des conditions extrêmement haute température dans l'environnement environnant peut entraîner un explosion ou fuite de liquide inflammable ou du gaz.

## **SAFETY PRECAUTIONS**

- Laisser un batterie exposée à des températures extrêmement faibles air pression dans l' environnement environnant peut entraîner un explosion ou fuite de liquide inflammable ou du gaz.

## TIPS FOR SENSOR SITE SELECTION

- Le collecteur de pluie doit être nettoyé tous les peu mois .
- Le capteur doit être installé à moins 1,5 m (5') de toute bâtiment ou structure.
- Choisissez un emplacement dans un espace ouvert sous direct soleil avec Non Obstacles.
- Le capteur doit rester dans la ligne de mire et à moins de 150 m (492') de la météo gare pour cohérent , stable transmission .
- Gardez votre capteur et votre station météo loin de la maison appareils électroménagers que fonctionner sur le même fréquence . La console et le capteur devrait battre moins 1 - 2 m (3' -7') de tel interférence s.

## PRODUIT CARACTÉRISTIQUES

- 7" Écran TFT haute définition écran.
- Horloge en temps réel avec calendrier r.
- Fonction d'alarme.
- Lune Phase.
- Heure du lever/coucher du soleil.
- Réglage du fuseau horaire et Heure d' été Fonction (DST).
- Fuseau horaire : GMT +13 à -12h.
- Synchronisation automatique avec le serveur de temps Internet.
- 7 langues (FR/ DE/ FR/ FR/ IL/ (NL/ CZ) pour affichage.
-  de température et d'humidité intérieures et extérieures avec s'orienter.
- Événement, Toutes les heures, Quotidien, Hebdomadaire, Mensuel, Total précipitations et Précipitations taux dans passé heure.
- Affichage de la vitesse moyenne du vent, de la vitesse des rafales et de la direction du vent.
- Absolu et relatif Affichage de la pression barométrique avec tendance.
- Solaire Radiation affichage de l'intensité et Affichage UV I.
- Affichage de l'indice météo : Sentir J'aime, Wind Chill, Chaleur indice. Rosée indiquer.
- Météo Prévision.
- Données météorologiques avec Max/Min lecture, journal de données et affichage graphique de l'historique.
- Paramètres d'alerte météo.
- Réglage de la luminosité du rétroéclairage.
- Faible batterie indications pour les capteurs extérieurs.
- Nuit Fonction lumière.

## TIPS FOR SENSOR SITE SELECTION

- Téléchargement des données météorologiques vers Weather Underground et/ou Weather- nuage via Wi-Fi routeur.



## PACKAGE CONTENTS



1

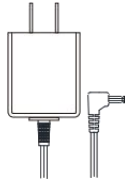

2

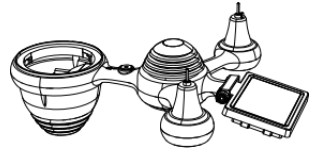

3



4 5 6

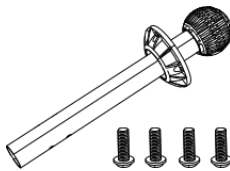
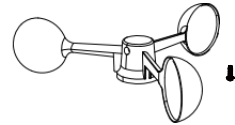
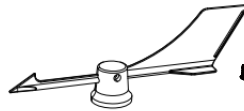

7

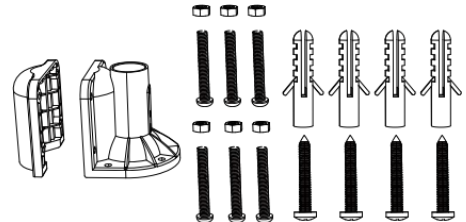

8

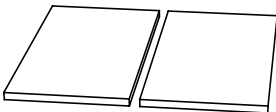

9



10



11



12

1 Station météo 7 Montage poteau avec 4 vis

2 Adaptateur 8 Montage parenthèses avec 6 vis

3 Capteur extérieur sans fil 7 en 1 9 Coussinets en caoutchouc X 2

4 Entonnoir 10 Tournevis 1

5 Girouette de direction du vent avec 1 vis 11 Tournevis 2

6 tasses de vitesse du vent avec 1 vis 12 Guide d'utilisation

**REMARQUE : 4 supplémentaires vis pour vent direction girouette et vent tasses de vitesse .**

## PRODUCT OVERVIEW

### 7 EN 1 SANS FIL POUR L'EXTÉRIEUR CAPTEUR

- ① Solaire panneau
- ② Girouette de direction du vent
- ③ UV/lumière capteur
- ④ Niveau à bulle gradienter 2\_\_\_
- ⑤ Pluie collectionneur
- ⑥ Vitesse du vent tasses
- ⑦ Montage pôle
- ⑧ Montage parenthèses
- ⑨ Capteur hygro-thermique
- ⑩ LED : Clignote lorsque le  
unité transmet un en lisant
- ⑪ Bouton RESET
- ⑫ Couvercle de la batterie

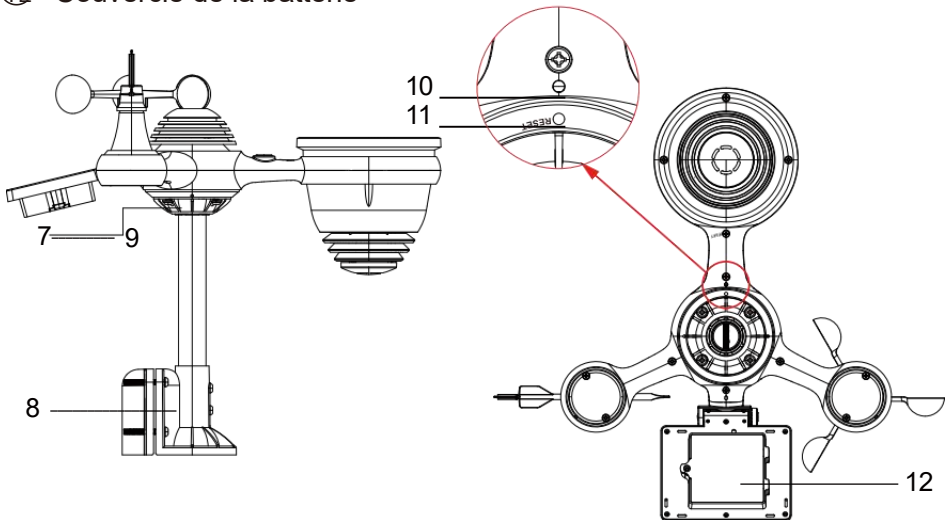
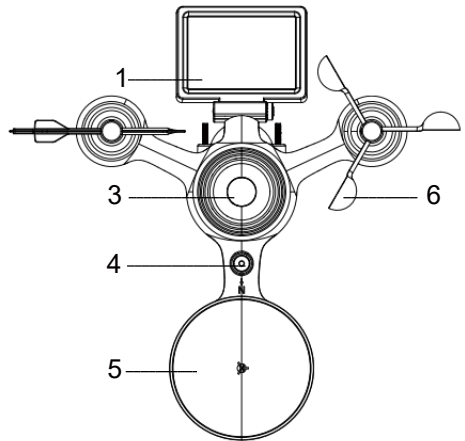

## WEATHER CONSOLE OVERVIEW

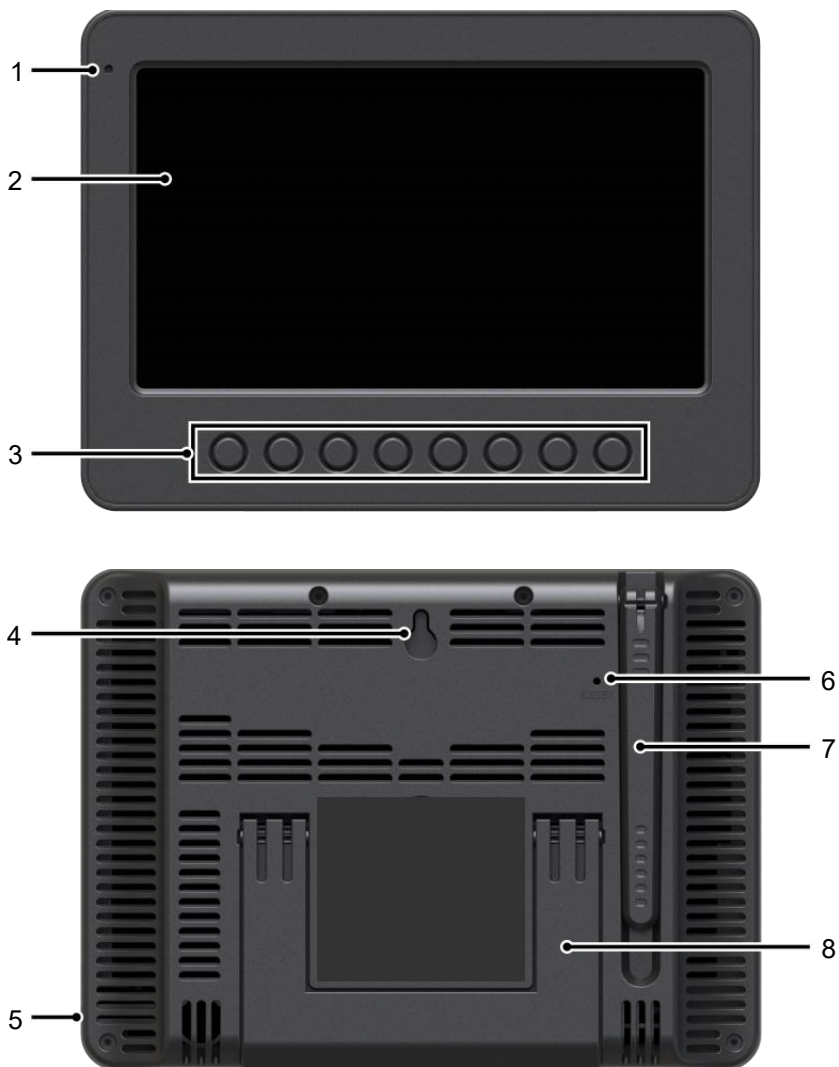

1 Lumière ambiante  
détecteur

4 murs montage titulaire

7 Antenne

2 Écran d'affichage

5 Pouvoir saisir

8 Béquille

3 Fonction  
boutons

6 Bouton RESET

## HOME SCREEN OVERVIEW



- 1 Connexion Wi-Fi/synchronisation horaire icône
- 2 fois
- 3 Direction du vent
- 4 Lune phase
- 5 Date
- 6 Intensité du signal du capteur icône
- 7 Température extérieure
- 8 Vitesse du vent
- 9 Humidité extérieure
- 10 Vitesse du vent niveau
- 11 Sentiments comme la température
- 12 Chaleur index
- 13 Rosée indiquer
- 14 Baro pression
- 15 Température intérieure
- 16 Humidité intérieure
- 17 Lumière intensité
- 18 UVI
- 19 Précipitations
- 20 Pluie taux
- 21 Pluie taux niveau
- 22 Fonctionnel bouton icône
- 23 Prévisions météo
- 24 Lever/coucher du soleil temps

## DETAIL SCREEN OVERVIEW

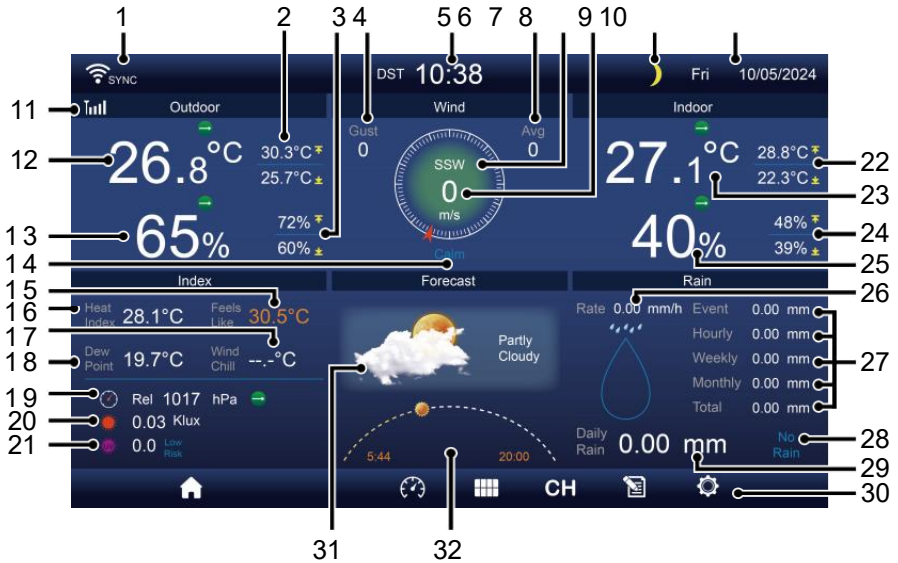

- 1 connexion Wi-Fi/synchronisation horaire icône
- 2 Température extérieure MAX/MIN 18 Rosée indiquer
- 3 MAX/MIN extérieur humidité 19 Bar -ro pression
- 4 Rafales de vent 20 Lumière intensité
- 5 Heure 21 UVI
- 6 Vitesse moyenne du vent 22 Température intérieure MAX/ MIN
- 7 Direction du vent 23 Température intérieure
- 8 Vitesse du vent 24 MAX/MIN intérieur humidité
- 9 Lune phase
- 10 Date
- 11 Sentiments comme la température 27 Événement, horaire, hebdomadaire,
- 12 Température extérieure mensuel, total précipitations
- 13 Humidité extérieure 28 Pluie taux niveau
- 14 Vitesse du vent niveau
- 15 Index
- 16 Heat Index
- 17 Dew Point
- 18 Rel. Humidity
- 19 0.03 Klux
- 20 0.0 Low Risk
- 21 Home icon
- 22 28.8°C
- 23 22.3°C
- 24 48%
- 25 39%
- 26 Rate 0.00 mm/h Event 0.00 mm
- 27 Hourly 0.00 mm Weekly 0.00 mm Monthly 0.00 mm Total 0.00 mm
- 28 Daily Rain 0.00 mm No Rain
- 29 CH
- 30 Settings icon

## DETAIL SCREEN OVERVIEW

15 Sentiments comme une température de 30 Fonctionnel bouton icône

16 Chaleur index 31 Prévisions météo

32 Heure du lever/coucher du soleil

## SUMMARY SCREEN OVERVIEW

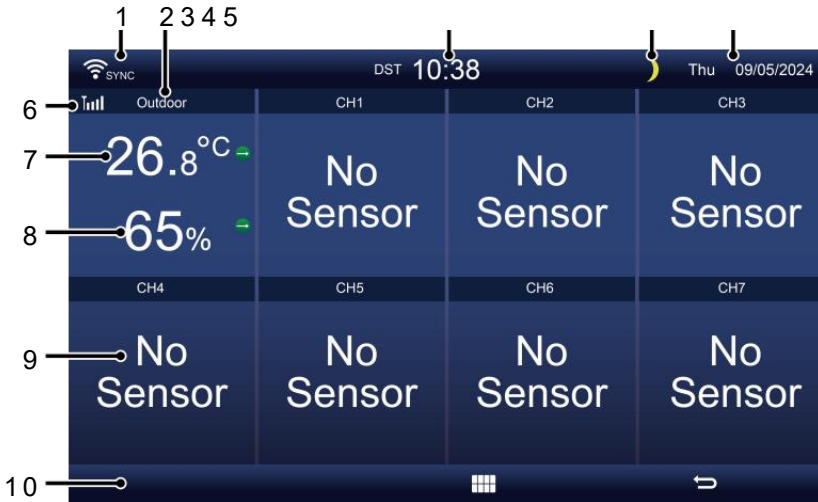

1 connexion Wi-Fi/synchronisation horaire icône

2 Entrée/sortie icône étiquette

3 Temps

4 Lune phase

5 Date

6 Force du signal du capteur icône

7 Température intérieure/extérieure

8 Humidité intérieure/extérieure

9 Non écran connecter écran

10 Fonctionnel bouton icône

## SETTING UP THE WIRELESS 7-IN-1 OUTDOOR SENSOR

Le extérieur sans fil 7 en 1 capteur mesures vent vitesse , vent direction , précipitations, UV, lumière intensité, température et humidité.

### INSTALLATION DU MONTAGE PÔLE ET SUPPORT ET

- Fixez le capteur sur un montage pôle et support (inclus) en utilisant le vis ( inclus ).

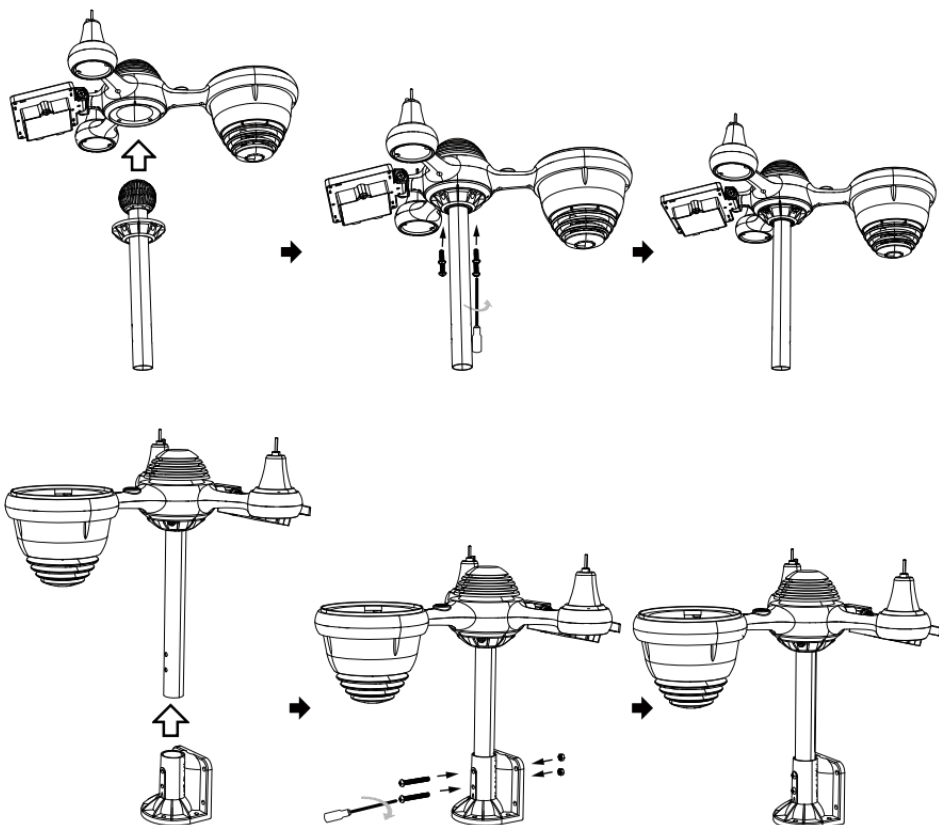

## INSTALLATION DES COUPELLES DE VITESSE DU VENT ET DU VENT DIRECTION V ANE

- Aligner la vis trous dans les coupelles de vitesse du vent avec le côté plat et vertical de la métal tige.
- Insérer les coupelles de vitesse du vent dans le métal tige et vissez-les serré à verrouillage il dans lieu.
- Alignez les trous de vis dans le vent girouette de direction avec l'appartement, verticale côté de la métal tige.
- Insérer la girouette de direction du vent dans le métal tige et vissez-les serré à verrouillage il dans lieu.





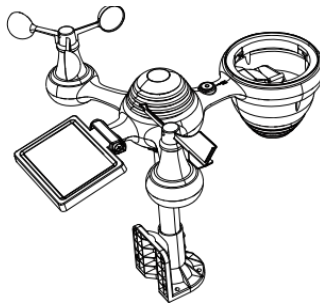
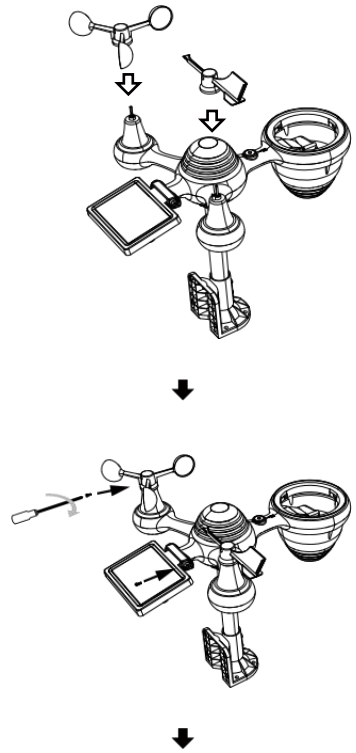
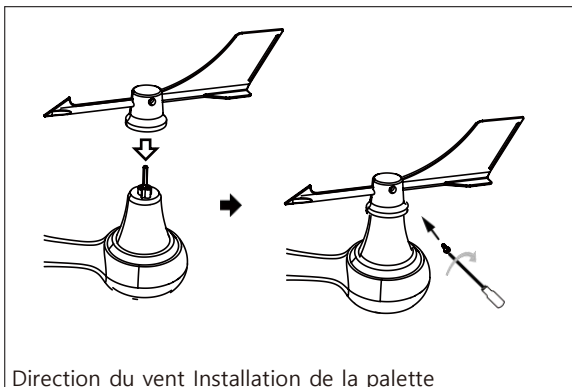
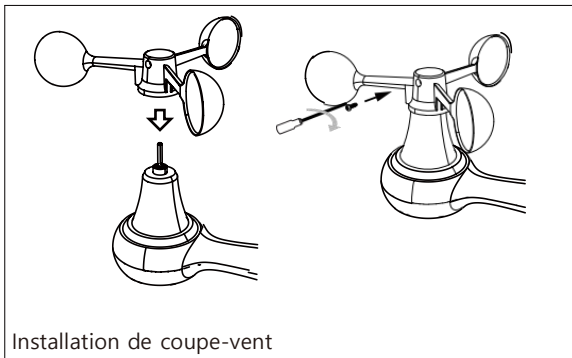

## PARAMÈTRE EN HAUT COLLECTEUR DE PLUIE

- Alignez le encoches sur l'entonnoir avec les rainures de verrouillage à l'intérieur du pluie collectionneur.
- Insérer l'entonnoir dans le récupérateur de pluie et vissez-les fermement à verrouillage il dans lieu.

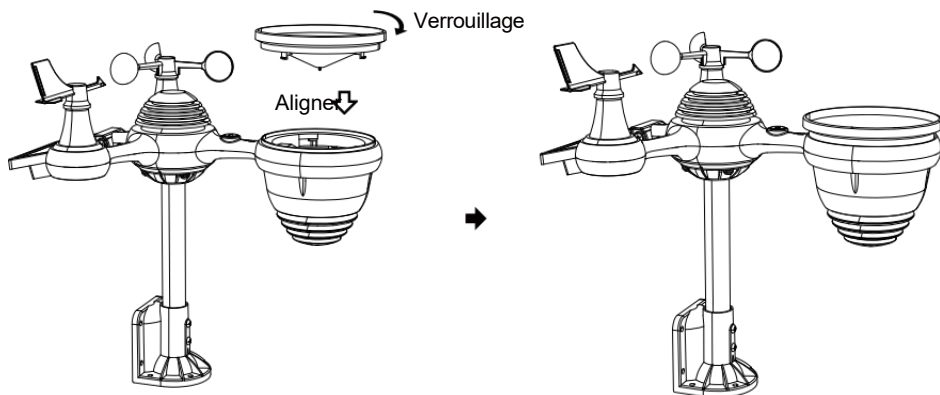

## INSTALLATION DU PILES

- Dévissez le porte de la batterie en bas du 7-en-1 de plein air capteur en utilisant un tournevis 1.

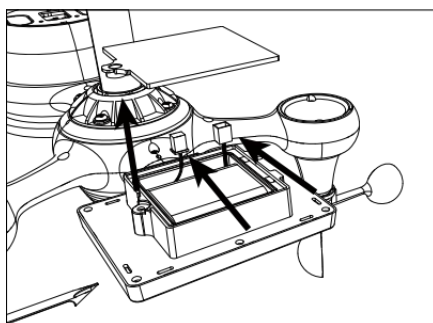

- Connectez le câble du rechargeable batterie pack (inclus) au câble situé dans le batterie compartiment.

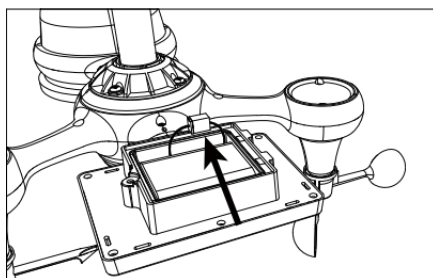

- Ajustez les câbles connectés pour qu'ils s'adaptent confortablement dans le compartiment. Alors, insérer le batterie paquet dans le compartiment.



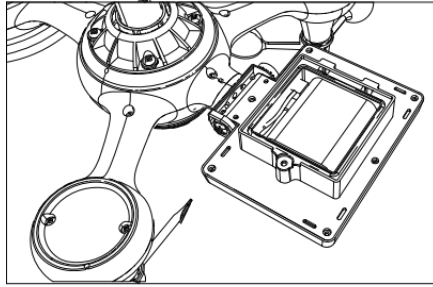

- Fermez et fixez la porte du compartiment à piles de retour sur le compartiment.

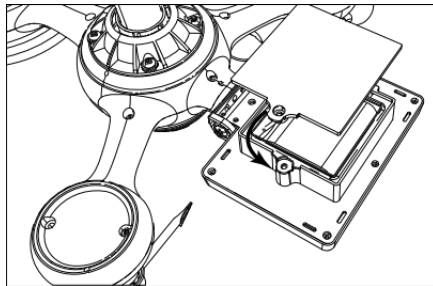

## RÉGLAGE LE SOLAIRE CELLULE

-  engrenage de l'autre côté de l'articulation pousse vers l'extérieur. La cellule solaire doit maintenant être dans un déverrouillé position .

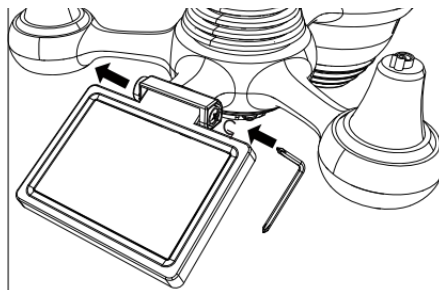

- Ajustez l'angle vertical de la cellule solaire pour obtenir le la plupart optimal utilisation de la cellule solaire en fonction de votre emplacement.

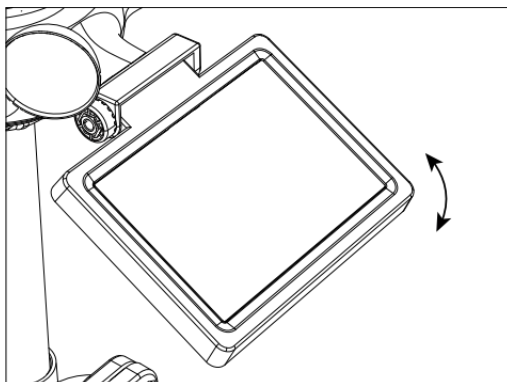

- Poussez l'engrenage vers l'intérieur et serrez la vis jusqu'à ce que les engrenages de verrouillage soient en place.

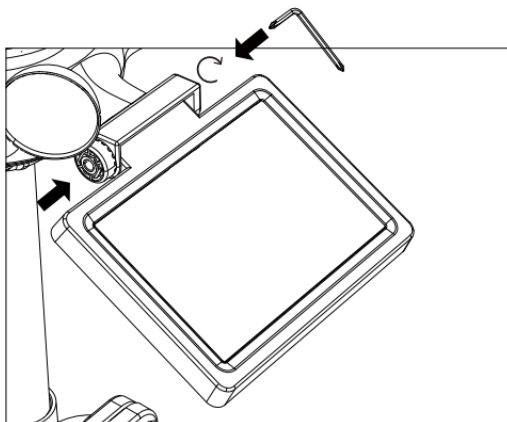

Lors du réglage de la cellule solaire, réglez-la sur un angle fixe correspondant à votre latitude. Voir la carte ci-dessous pour obtenir une idée de comment vous devriez incliner votre cellule solaire.

Latitude Proximité	de l'angle des cellules solaires	
Si ton emplacement est fixe à 84°	84°	
Si ton emplacement est fixe à 63°	63°	
Si ton emplacement est fixe à 42°	42°	
Si ton emplacement est fixe à 21°	21°	
Si ton emplacement est fixe à 0°	0°	

0°		
----	--	--

## MONTAGE LE 7 EN 1 SANS FIL POUR L'EXTÉRIEUR CAPTEUR

- Choisissez un emplacement pour le capteur extérieur 7 en 1 qui est ouvert avec Non Obstacles.
- Serrez le supports de montage sur une surface/un mur à l'aide quatre tapotement vis (incluses), ou serrer le montage pôle à votre existant monter- ing pôle avec quatre  $\phi 5$  Boulons et M5 Assemblage d'écrous.
- Ajouter tampons en caoutchouc sur le support de montage avant de fixer le support de montage sur le capteur.
- Assurez-vous que le visages de collecteurs de pluie le nord et le solaire le panneau est orienté vers le sud avant fixation le vis ( in clus ).
- Assurez-vous que le capteur est fixé de manière particulière fermement, sinon venté conditions cause le émetteur à secouer et ainsi mal interpréter les précipitations données .

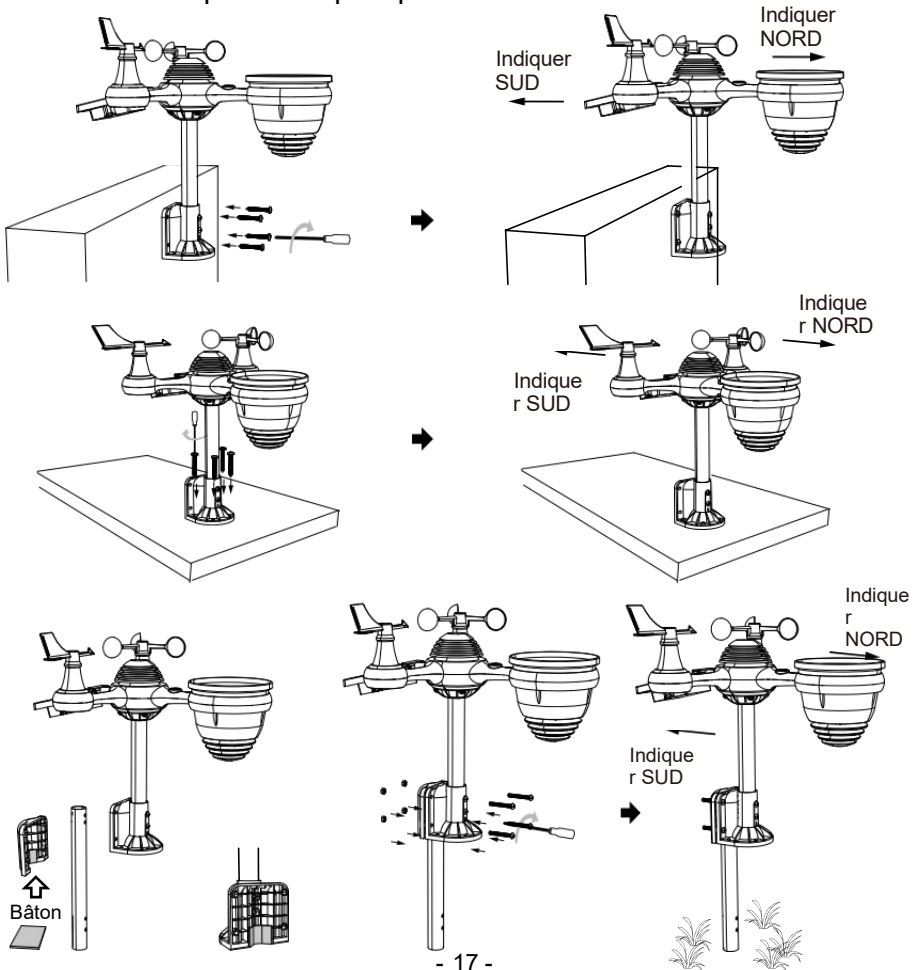



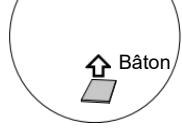

## **POINTAGE LE 7 EN 1 SANS FIL POUR L'EXTÉRIEUR CAPTEUR À SUD**

Le capteur météo sans fil extérieur est calibré pour être pointé nord pour une précision maximale. Cependant, pour votre commodité, si vous êtes un utilisateur

situé dans le Sud Hémisphère, vous pouvez utiliser le capteur avec le collecteur de pluie pointant vers le sud.

1. Montez et installez le système météo sans fil capteur avec le collecteur de pluie pointant vers le sud, au lieu de Nord. (S'il vous plaît se référer à MONTAGE DU
2. 7-EN-1 SANS FIL POUR L'EXTÉRIEUR CAPTEUR.)  
Sélectionnez « STH » pour le sud hémisphère dans le mode de réglage de l'horloge. (S'il te plaît se référer à « réglage de la horloge »)

**REMARQUE : Modification du réglage de l'hémisphère changera automatiquement la direction de la lune phases sur le afficher.**

**Pointage le sans fil météo capteur vers le sud volonté permettre maximum soleil sur le solaire panneau, en particulier pendant le hiver saison dans le Sud Hémisphère.**

## **RÉGLAGE LE SANS FIL 7 EN 1 CAPTEUR NIVEAU**

- Utilisez le bulle niveau indicateur de assurez-vous que le sans fil est à l'extérieur  
le capteur est complètement de niveau. Si le capteur est pas niveau, le gain jauge, UV et Lumière l'intensité sera pas mesure correctement.
- Pour régler le niveau du capteur extérieur sans fil, desserrez le vis du poteau de montage. Réglez le niveau du capteur extérieur sans fil dans commander à assurez-vous que le bulle est au centre de la niveau à bulle indicateur.
- Serrez la vis de la montage pôle à nouveau.

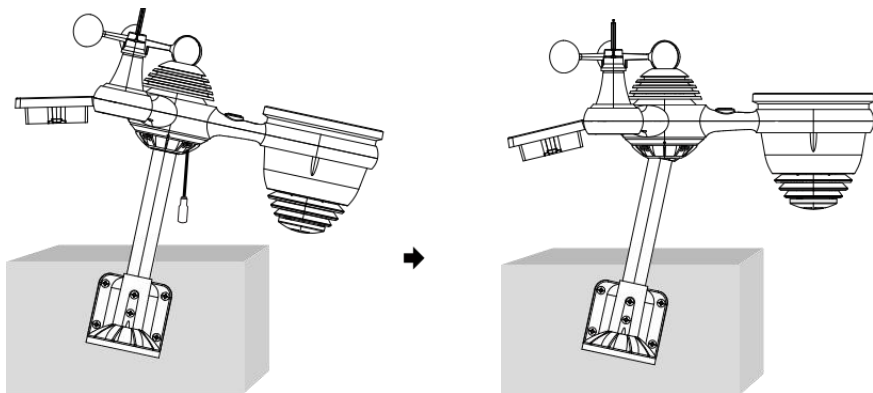

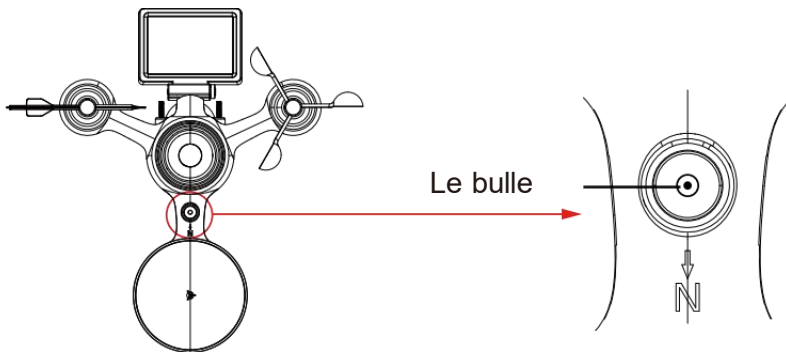

## PARAMÈTRE EN HAUT CONSOLE D'AFFICHAGE

### POUVOIR EN HAUT DE LA CONSOLE

1. Connectez le Adaptateur d'alimentation pour l'écran console.
2. Retournez l'antenne sur dos de la console en haut.
3. Une fois la console est allumé, l' ouverture l'écran va être affiché et puis entrer dans principal écran.

**VEVOR**<sup>®</sup>  
TOUGH TOOLS, HALF PRICE

Technical Support and E-Warranty Certificate  
[www.vevor.com/support](http://www.vevor.com/support)

4. Attendez le de plein air capteur à paire avec ton console .







5. Une fois jumelé , le de plein air données volonté être montré sur le écran .



## OPERATING INSTRUCTION

Ce section décrit le principal fonctions et autre fonctions de boutons à l'intérieur de la console.

### PRINCIPAL FONCTIONS DE BOUTONS

ICÔNE	DESCRIPTION
	<b>Maison bouton</b> Appuyez sur ce bouton pour afficher un affichage simple données afficher écran.
	<b>Développer bouton</b> Appuyez sur ce bouton pour afficher le détaillé données écran.
	<b>Pression</b> Appuyez sur ceci bouton pour afficher entre Relatif et absolu écran de pression.
	<b>Multi-capteur</b> Appuyez sur ce bouton pour afficher le écran multi-capteurs.
CH	<b>Canal</b> Appuyez sur ceci bouton pour changer Intérieur, données CH1-7 écran.













**Histoire Enregistrer bouton**

Appuyez sur ceci bouton pour afficher le écran d'historique (Max/Min, enregistrement de données, Affichage graphique).

**Paramètre**





Appuyez sur ce bouton pour afficher le paramètre écran.

## AUTRE FONCTION BOUTONS POUR LES PARAMÈTRES

ICÔNE	DESCRIPTION
	<b>En haut bouton</b> Appuyez sur ceci bouton pour sélectionner le haut rangée ou article .
	<b>Vers le bas bouton</b> Appuyez sur ceci bouton pour sélectionner le bas rangée ou article .
	<b>Droite bouton</b> Appuyez sur ceci bouton pour sélectionner colonne de droite ou article.
	<b>Gauche bouton</b> Appuyez sur ceci bouton pour sélectionner à gauche côté colonne ou article.
	<b>Faire du vélo bouton</b> Appuyez sur ce bouton pour changer les différents écran de paramètres.
	<b>Clair bouton</b> Appuyez sur ceci bouton pour effacer le enregistrement max/min.
	<b>Recherche bouton</b> Appuyez sur ceci bouton pour rechercher les données enregistrer.
	<b>Supprimer bouton</b> Appuyez et tiens ça bouton pour supprimer enregistrement s.
	<b>Retour bouton</b> Appuyez sur ceci bouton pour retour précédent page.
	<b>D'ACCORD bouton</b> Appuyez sur ce bouton pour confirmer le sélection.
	<b>+ bouton</b> Appuyez sur ce bouton pour augmenter la valeur ou changer à autre option.
	<b>- bouton</b> Appuyez sur ce bouton pour diminuer la valeur ou changer à autre option.

## WIRELESS SIGNAL RECEPTION

Familiarisez-vous avec les icônes pour différentes intensités de signal. Déplacez votre console ou votre capteur météo si le signal est faible ou perdu.

Recherche de signal	Signal fort	Signal faible	Signal perdu
 Antenne bar est défilé			



## WI-FI CONNECTION STATUS

















Familiarisez-vous avec les icônes indiquant l'état de la connexion Wi-Fi.

WI-FI déconnecté	Connecté au WI-FI	Connexion Wi-Fi avec Sync
		

## MOON PHASE

La console d'affichage calcule la lune phase selon à votre heure, date et heure zone.

Le tableau ci-dessous explique les phases correspondantes et leur icônes pour les deux Nord et Sud hémisphères.

Nord Hémisphère Icônes	Lune Phase	Du sud Hémisphère Icônes
	Nouveau Lune	
	Croissant de lune Lune	
	Premier trimestre Lune	
	Gibbeuse croissante Lune	
	Complet Lune	
	Lune gibbeuse décroissante Lune	
	Troisième trimestre Lune	
	Croissant décroissant Lune	

## SUNRISE/SUNSET TIME

La console indique le lever/coucher du soleil de votre emplacement, qui est basé sur le fuseau horaire, latitude et longitude que vous avez saisies. Si la lumière du jour Économie est réglé sur AUTO , le fois volonté ajuster un heure avant automatiquement pour lumière du jour économie.

## WI-FI CONNECTION STATUS







**NOTE: Pour le fuseau horaire, latitude et réglage de la longitude, s'il te plaît référer " Temps & Date Paramètre ".**

## WEATHER FORECASTING AND WEATHER INDEX

### MÉTÉO PRÉVISION

Le intégré baromètre peut pas de glace atmosphérique changements de pression et, en fonction des données collectées, peuvent prédire les conditions météorologiques .

Il y a 6 icônes météo --- Ensoleillé, En partie Nuageux, Nuageux, Pluvieux, Pluvieux/ orageux et neigeux (léger ) Neige & Lourd Neige).

Ensoleillé	Partiellement nuageux	Nuageux
		
Lumière pluie		Fortes pluies/orages
		
Légère neige		Fortes chutes de neige
		



#### NOTE:

L'exactitude d'un général prévision basée sur la pression est d'environ 6,5 à 70 %. Les prévisions sont non garanti.

Il se peut que pas nécessairement refléter la situation actuelle.

#### S'ORIENTER INDICATEUR

Le s'orienter indicateur spectacles le tendances de changements dans le à venir quelques minutes. Ces des icônes apparaîtront dans la température , l'humidité, et baro -métrique section de pression de l' écran de détail.

Soulèvement	Constant	Chute
		

#### ALERTE AU GLACE

## WEATHER FORECASTING AND WEATHER INDEX

Lorsque la température extérieure est inférieure à 1°C/33,8° F, le flocon de neige icône  sera affiché sur le afficheur.

## SENTIMENTS COMME

Le Sentiments Comme la température L'indice détermine la température ressentie à l'extérieur, en tenant compte de facteurs comme le vent vitesse, pression, température et humidité (vent froideur et chaleur indice).

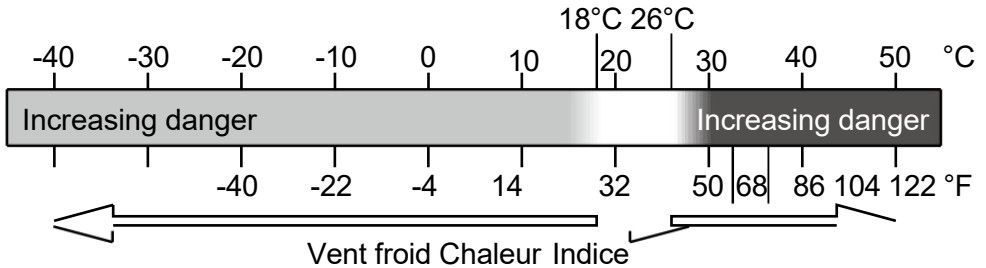

## CHALEUR INDICE

Le Chaleur Indice est déterminé par la température du capteur météo sans fil. nature et humidité lectures lorsque la température est entre 79 °F (26 °C) et 120 °F (50 °C).

Chaleur Indice gamme	Avertissement	Explication
27°C à 32°C (27°C - 32°C)	Prudence	Possibilité d'épuisement dû à la chaleur
91°F - 104°F (33°C - 40°C)	Prudence extrême	Possibilité de déshydratation par la chaleur
106°F - 129°F (41°C - 54°C)	Danger	Épuisement dû à la chaleur très probable
≥ 131°F (≥ 55°C)	Extrême Danger	Risque élevé de déshydratation/ coup de chaleur

## VENT FROIDEUR

Le refroidissement éolien ou le refroidissement éolien est l'abaissement de la température due à le passer-

flux d'air à basse température. Le refroidissement éolien est déterminé par un combinaison des données de température et de vitesse du vent du capteur météo sans fil. **REMARQUE : Uniquement lorsque la température est inférieure à 50 °F (10 °C) et la vitesse du vent est supérieur à 4,8 km/h (3 mph), affichera la valeur du refroidissement éolien,**

**sinon il affichera «--.--».**

## ROSÉE INDIQUER

La rosée indiquée est la température en dessous de laquelle la vapeur d'eau dans l'air à

constante barométrique la pression se condense dans l'eau liquide en même temps que le taux auquel elle s'évapore. L'eau condensée est appelée rosée lorsqu'elle se forme sur une surface solide.

La rosée température ponctuelle est déterminée par la température et l'humidité données depuis le sans fil météo capteur .

## BAROMETRIC PRESSURE

Vérifier le météo site web pour en temps réel baromètre conditions alors ajuster le relatif dans le Étalonage paramètre section.

Absolu	Le absolu atmosphérique pression de ton emplacement .
Relatif	Le atmosphérique relative pression basé sur le niveau de la mer.

## RAIN

Cette section montre les précipitations l ou pluie taux information.



### PRÉCIPITATIONS AFFICHER MODES

Pluie Taux : Actuel précipitations taux dans le passé heure .

Pluie événement : continu pluie, et remet à zéro si accumulation de précipitations est moins que 10 mm (0,039 dans) dans une période de 24 heures.

Horaire Pluie : Total précipitations pour chaque heure.

Tous les jours Pluie : Total précipitations depuis minuit (00:00)

Hebdomadaire Pluie : Total précipitations pour la semaine calendaire en cours, et réinitialise le dimanche matin à minuit (du dimanche

Monthly Rain : Total rainfall for the current calendar month, and reset on the first day of the Month.

Total Rain : Total rainfall since the last reset.

### RÉINITIALISER LE TOTAL PRÉCIPITATIONS ENREGISTRER

Se référer à «**Tout effacer Section** « **Données** » pour effacer les précipitations données.

## WIND

### VITESSE DU VENT ET DIRECTION

Ce section affiche le vent vitesse , courant vent direction , directions prédominantes du vent et vitesse du vent niveau.

- Vitesse du vent: est la vitesse moyenne du vent mesuré dans le précédent 20 secondes.
- Vent moyen : est la vitesse moyenne du vent dans 10 minutes.
- Rafale: est le vitesse du vent la plus élevée enregistré dans le il y a 20 secondes .

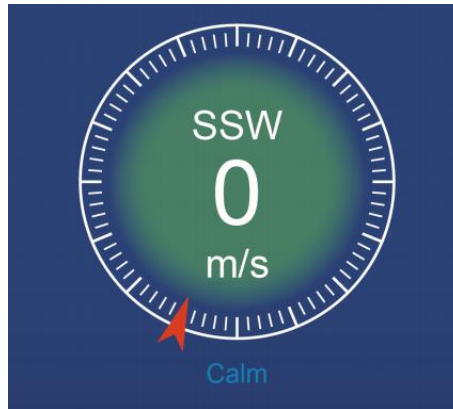

Simple Données Afficher



Détaillé Données Afficher

### ÉCHELLE DE BEAUFORT

Le L'échelle de Beaufort ci-dessous est une échelle internationale des vitesses du vent de 0 (calme) à 12 (Force d'un ouragan).



Échelle de Beaufort	Description	Vitesse du vent	État du terrain
0	Calme	< 1 km/h	Calme. Fumée s'élève verticalement.
		< 1 mph	
		< 1 noeuds	
		< 0,3 MS	
1	Lumière air	1.1 ~ 5 km/h	La fumée dérive indique le vent direction. Les feuilles et les girouettes sont stationnaires.
		1 ~ 3 mph	
		1 ~ 3 noeuds	
		0,3 ~ 1,5 MS	
2	Lumière brise	6 ~ 11 km/h	Vent ressenti sur la peau exposée. Feuilles bruissement. Les girouettes commencent à se déplacer.
		4 ~ 7 mph	
		4 ~ 6 noeuds	
		1.6 ~ 3.3 MS	
3	Doux brise	12 ~ 19 km/h	Feuilles et petites brindilles en permanence mobile. Drapeaux lumineux déployés.
		8 ~ 12 mph	
		7 ~ 10 noeuds	
		3.4 ~ 5.4 MS	
4	Modéré brise	20 ~ 28 km/h	Poussière et lâche papier soulevé. Petit succursales commencer à se déplacer.
		13 ~ 17 mph	
		11 ~ 16 noeuds	
		5.5 ~ 7.9 MS	
5	Frais brise	39 ~ 38 km/h	Branchies d'un taille moyenne se déplacer. Petits arbres en feuille commencer à se balancer.
		18 ~ 24 mph	
		17 ~ 21 noeuds	
		8.0 ~ 10.7 MS	
6	Fort brise	39 ~ 49 km/h	Grand succursales dans mouvement. Sifflement entendu dans les fils aériens. Utilisation du parapluie devient difficile. Vide plastique les poubelles basculent r.
		25 ~ 30 mph	
		22 ~ 27 noeuds	
		10.8 ~ 13.8 MS	
7	Vent fort	50 ~ 61 km/h	Arbres entiers dans mouvement. Effort il fallait marcher contre le vent d.
		31 ~ 38 mph	
		28 ~ 33 noeuds	
		13,9 ~ 17.1 MS	
8	Coup de vent	62 ~ 74 km/h	Quelques brindilles cassées arbres. Les voitures dévient route. Progrès à pied est sérieusement entravé.
		39 ~ 46 mph	
		34 ~ 40 noeuds	
		17.2 ~ 20.7 MS	
9	Fort coup de vent	75 ~ 88 km/h	Certaines branches se cassent des arbres, et quelques petits arbres sont renversés . Construction / barricades temporaires souffler sur.
		47 ~ 54 mph	
		41 ~ 47 noeuds	
		20,8 ~ 24.4 MS	
10	Tempête	89 ~ 102 km/h	Les arbres sont cassés désactivé ou déraciné, dommages structurels probable.
		55 ~ 63 mph	
		48 ~ 55 noeuds	
		2.45 ~ 28.4 MS	
11	Tempête violente	103 ~ 117 km/h	Végétation répandue et structure dommage probable.
		64 ~ 73 mph	
		56 ~ 63 noeuds	
		28,5 ~ 32,6 MS	
	Forces d'ouragan	≥ 118 km/h	Dégâts graves et généralisés à la
		≥ 74 mph	

12	$\geq 64$ noeuds	végétation et structures. Débris et non sécurisés les objets sont lancé de tous côtés.
	$\geq 32,7$ MS	

## VITESSE DU VENT NIVEAU

Le graphique des niveaux de vitesse du vent affiché fournit un rapide référence sur le courant vent état . Le arrière-plan couleur de le boussole change en fonction de la vitesse du vent.



Niveau	Lumière	Modéré	Fort	Tempête
Vitesse	0 - 12 mph 0 - 19 km/h	12 - 30 mph 20 - 49 km/h	31 - 55 mph 50 - 88 km/h	≥ 55 mph ≥ 89 km/h
Couleur de la boussole	Vert	Jaune	Orange	Rouge

## LIGHT INTENSITY AND UV INDEX

Cette section affiche un graphique pour lumière intensité et UV indice.

UVI	Notation	Commentaire
0-2	Faible	UN UV Indice lecture de 0 à 2 moyens faible danger de le soleil UV rayons pour la moyenne personne.
3-5	Moyen	UN UV Indice lecture de 3 à 5 moyens modéré risque de préjudice du soleil non protégé exposition.
6-7	Haut	UN UV Indice lecture de 6 à 7 moyens haut risque de préjudice d' une exposition au soleil non protégée. Protège la peau et les yeux dommage est nécessaire.
8-10	Très Haut	UN UV Indice lecture de 8 à 10 signifie très haut risque de dommages dus à une exposition au soleil non protégée. Prenez des précautions supplémentaires précautions car la peau et les yeux non protégés être endommagé et peut brûler rapidement.

11-15	Extrême	UN UV Indice lecture de 11 ou plus signifie extrême risque des dommages causés par une exposition au soleil sans protection . Prenez toutes les précautions nécessaires précautions parce que la peau et les yeux non protégés peuvent brûler dans minutes.
-------	---------	---

## MULTI-CHANNEL DISPLAY MODE

### CANAL AFFICHER

Sur l' écran simple/détail , appuyez sur **CH** bouton pour basculer entre intérieur et canal 1-7 données.



### MULTI-CAPTEURS AFFICHER PAGE

- Sur l'écran simple/détail, presse **☰** bouton pour entrer dans Multi-sen- écran d'affichage sor.
- Presse **☰** bouton pour échanger l'affichage entre intérieur et extérieur ou données du capteur.
- Appuyez sur le bouton **W** pour revenir au mode simple/détaillé écran.



## WEATHER DATA RECORD

Ce section expliquera comment obtenir et voir les données météorologiques enregistrées (Max - /Min, journal de données, graphique historique). Pour afficher les données météorologiques enregistrées, appuyez sur le bouton dans l'écran simple/détaillé pour accéder à l'écran de données météorologiques.

Appuyez sur

le bouton pour échanger le max/min, le journal de données et le graphique historique des modes.

### MAX/MIN

Il existe 2 modes de données pour MAX/MIN enregistrés : Tous les jours ou accumulé. (Dépend du Max/Min enregistré mode à l'intérieur **Paramètre d'affichage** page )

#### Tous les jours Données max/min mode

Les données Max/Min seront être affichées et claires à minuit.

#### Accumulé Mode de données max/min

Les données Max/Min seront gardées accumulées.



Today Max/Min Records			
Indoor			
Temperature °C	12.00 # 33.3	12.00 # 13.1	
Humidity %	5.36 # 81	19.37 # 1	
Abs Baro hPa	14.59 # 1033	19.37 # 540	
Rel Baro hPa	17.18 # 1030	19.37 # 540	



Accumulated Max/Min Records			
Indoor			
Temperature °C	12.00 # 33.3	13.00 # 13.1	
Humidity %	5.36 # 81	19.37 # 1	
Abs Baro hPa	14.59 # 1033	19.37 # 540	
Rel Baro hPa	17.18 # 1030	19.37 # 540	

Tous les jours Max/Min Record accumulé Max/Min Enregistrer

- Appuyez sur ▲ ou ▼ bouton pour sélectionner le voulu Max/Min enregistré.
- Appuyez sur le bouton pour l'interchange pour montrer intérieur, extérieur et les chaînes Max/Min enregistrés.
- Appuyez sur le bouton à retour simple / détail écran .

# WEATHER DATA RECORD

 SYNC	DST	10:38		Fri	10/05/2024
Today Max/Min Records					
Indoor					
Temperature °C	12:00	↕ 33.3	13:00	↕ 13.1	
Humidity %	5:36	↕ 81	19:37	↕ 1	
Abs Baro hPa	14:59	↕ 1033	19:37	↕ 540	
Rel Baro hPa	17:18	↕ 1030	19:37	↕ 540	

## Effacer Max/Min données

- Pour effacer la sélection MAX/MIN enregistrements, appuyez sur et prise  bouton plus de 2 secondes pour effacer la sélection Max/Min enregistrer.



Today Max/Min Records

Indoor

Temperature °C	--:--	--	--:--	--
Humidity %	5:36	✚81	19:37	✚1
Abs Baro hPa	14:59	✚1033	19:37	✚540
Rel Baro hPa	17:18	✚1030	19:37	✚540

## DONNÉES ÉCRAN DE JOURNAL

Les captures d'écran du journal de données tous le histoire enregistrements.



No.	Date	Time	In 	In 	Baro Pressure	Out 	Out 	Feels like	Dew point	Heat index
00001	10/06/2023	10:00 am	24.2	56	29.82	23.8	60	24.2	24.2	24.2
00002	10/06/2023	10:05 am	24.2	56	29.82	23.8	60	24.2	24.2	24.2
00003	10/06/2023	10:10 am	24.2	56	29.82	23.8	60	24.2	24.2	24.2
00004	10/06/2023	10:15 am	24.2	56	29.82	23.8	60	24.2	24.2	24.2
00005	10/06/2023	10:20 am	24.2	56	29.82	23.8	60	24.2	24.2	24.2
00006	10/06/2023	10:25 am	24.2	56	29.82	23.8	60	24.2	24.2	24.2
00007	10/06/2023	10:30 am	24.2	56	29.82	23.8	60	24.2	24.2	24.2
00008	10/06/2023	10:35 am	24.2	56	29.82	23.8	60	24.2	24.2	24.2
00009	10/06/2023	10:40 am	24.2	56	29.82	23.8	60	24.2	24.2	24.2
00010	10/06/2023	10:45 am	24.2	56	29.82	23.8	60	24.2	24.2	24.2
00011	10/06/2023	10:50 am	24.2	56	29.82	23.8	60	24.2	24.2	24.2
00012	10/06/2023	10:55 am	24.2	56	29.82	23.8	60	24.2	24.2	24.2
00013	10/06/2023	11:00 am	24.2	56	29.82	23.8	60	24.2	24.2	24.2
00014	10/06/2023	11:05 am	24.2	56	29.82	23.8	60	24.2	24.2	24.2
00015	10/06/2023	11:10 am	24.2	56	29.82	23.8	60	24.2	24.2	24.2
00016	10/06/2023	11:15 am	24.2	56	29.82	23.8	60	24.2	24.2	24.2

## Naviguer dans les données écran de journal







- Presse , , ,  boutons pour parcourir l'écran. Appuyez sur  bouton pour revenir à l'écran simple/détaillé.

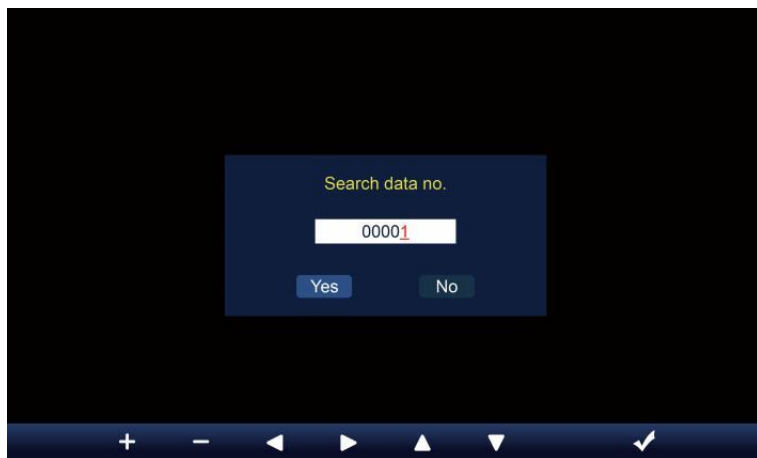

## À la recherche d'un produit spécifique page

- Presse  pour afficher la recherche des données enregistrer.



- Presse  ou  bouton pour sélectionner un chiffre dans le page nombre,
- Presse  ou  bouton pour changer le nombre en haut ou vers le bas.
- Presse  ou  bouton pour changer l' activé champ d'option, basculer Oui ou NON, presse  à confirmer.

## Supprimer toutes les données enregistrer enregistrements

- Appuyez et prise  plus de 2 secondes pour supprimer tous enregistrements.

No.	Date	Time	In 	In 	Baro Pressure	Out 	Out 	Feels like	Dew point	Heat index
00001	10/06/2023	10:00 am	24.2	56	29.82	23.8	60	24.2	24.2	24.2
00002	10/06/2023	10:05 am	24.2	56	29.82	23.8	60	24.2	24.2	24.2
00003	10/06/2023	10:10 am	24.2	56	29.82	23.8	60	24.2	24.2	24.2
00004	10/06/2023	10:15 am						24.2	24.2	24.2
00005	10/06/2023	10:20 am						24.2	24.2	24.2
00006	10/06/2023	10:25 am						24.2	24.2	24.2
00007	10/06/2023	10:30 am						24.2	24.2	24.2
00008	10/06/2023	10:35 am						24.2	24.2	24.2
00009	10/06/2023	10:40 am						24.2	24.2	24.2
00010	10/06/2023	10:45 am						24.2	24.2	24.2
00011	10/06/2023	10:50 am						24.2	24.2	24.2
00012	10/06/2023	10:55 am	24.2	56	29.82	23.8	60	24.2	24.2	24.2
00013	10/06/2023	11:00 am	24.2	56	29.82	23.8	60	24.2	24.2	24.2
00014	10/06/2023	11:05 am	24.2	56	29.82	23.8	60	24.2	24.2	24.2
00015	10/06/2023	11:10 am	24.2	56	29.82	23.8	60	24.2	24.2	24.2
00016	10/06/2023	11:15 am	24.2	56	29.82	23.8	60	24.2	24.2	24.2

- Presse ◀ ou ▶ bouton pour sélectionner changement le activé option champ, basculer Oui ou NON, presse m à confirmer.

## GRAPHIQUE HISTORIQUE

Ce section expliquera comment obtenir et voir l'historique des graphiques. Il y a un graphique intérieur, un graphique extérieur et des graphiques des canaux à être montrés.

### Graphique intérieur

- Température, Humidité, Relatif et absolu pression.





### Graphique extérieur

- Température, Humidité, Pluie Taux, Dernières 24 heures Précipitations, vitesse moyenne du vent, rafales de vent, direction du vent, Lumière Intensité et UVI.

### Graphique CH1-CH7

- Température, Humidité.



- Presse  bouton pour interchanger pour montrer intérieur, extérieur et les chaînes graphique historique.
- Lorsque le graphique apparaît, presse ,  boutons pour afficher d'autres graphiques.
- Presse  bouton pour retour simple/détail écran.

## GENERAL SETTING

Tous les paramètres de la console et les informations système sont dans le paramètre menu. Il existe 8 types de paramètres de réglage à l'intérieur du paramètre menu.

Dans l'écran simple/détailé, appuyez sur  bouton pour entrer dans le réglage menu.

## HEURE / DATE PARAMÈTRE



- Presse ▲ ou ▼ pour sélectionner l'un des paramètres suivants :

#	Sous article	Opération
u n	Synchronisation horaire sur Internet	Presse + / - bouton à tourner sur ou tourner désactivé .
b	Format de l'heure	Presse + / - bouton à sélectionner 12 ou format 24 .
c	Temps ensemble	Quand le temps se synchronise est éteint, presse ◀ / ▶ bouton pour sélectionner entre heure ou minute, appuyez sur + / - bouton pour régler la valeur.
d	Format de date	Presse + / - bouton pour sélectionner M / D ou D / Format M.
et	Date ensemble	Quand le temps se synchronise est éteint, presse ◀ / ▶ bouton pour sélectionner l'année, Mois, Date, presse + / - bouton pour régler le valeur.
f	Heure d'été	Presse + / - bouton pour éteindre ou régler le DST en automatique.
g	Fuseau horaire	Presse + / - bouton à sélectionner le ton locale temps zone à obtenir l'heure exacte.
h	Hémisphère	Presse + / - bouton pour sélectionner NORD ou SUD hémisphère pour le point capteur 7 en 1 à et lune phase.
j e	Longitude-Latitude	Presse + / - bouton à entrer Longitude - Latitude installation page .

- Presse ⚙ bouton pour accéder à l'affichage des paramètres de l'alarme.
- Presse ↩ bouton pour retourner à l'écran simple/détaillé .

## Réglage de la longitude et de la latitude

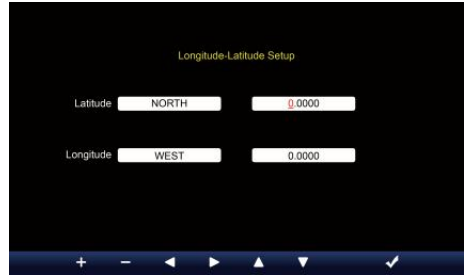
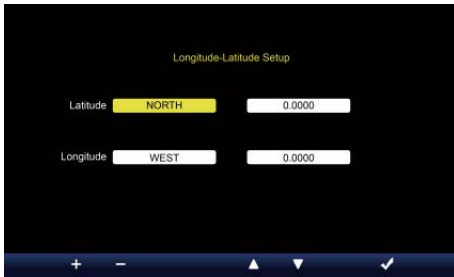

- Presse ▲ ou ▼ bouton pour changer le activé champ d'option.
- 1. Latitude (hémisphère) --- Presse + ou - bouton pour sélectionner le la mi- sphère. **(NORD/SUD)**  
Latitude --- Le latitude x 10 tourneront rouge. Presse + ou - bouton pour augmenter ou diminuer la valeur .  
Presse ◀ ou ▶ changer rester valeur de latitude.
- 2. Longitude (hémisphère) --- Presse + ou - bouton pour sélectionnez le hémisphère . **(EST/OUEST)**  
Longitude --- La latitude x 100 tourneront rouge . Presse + ou - bouton pour augmenter ou diminuer la valeur .  
Presse ◀ ou ▶ bouton pour changer rester valeur de longitude.
- Presse m bouton pour confirmer Longitude Latitude de réglage.

### NOTE:

**Déterminer le longitude et latitude.**  
**par exemple**

Latitude : 33.2981  
Longitude : -111.9602

Si l'emplacement est dans le Nord Hémisphère, La latitude sera être positif. Si l'emplacement est dans le Sud Hémisphère, La latitude sera être négatif . Si l'emplacement est dans le Est Hémisphère, la longitude sera être positif. Si l'emplacement est dans l'Ouest Hémisphère , la longitude sera négatif. Donc, ce qui précède Longitude et La latitude sera saisie dans afficher comme suit :

Latitude = NORD --- 33. 2981  
Longitude = OUEST --- 111.9602.

### **NOUS New York (EST, GMT-5)**

Latitude Longitude

060)

:

4  
0

.  
7  
1  
2  
8

(  
N  
o  
r  
d

4  
0

.  
7  
1  
2  
8

)

:

-  
7  
4

.  
0  
0  
6  
0

(  
O  
u  
e  
s  
t

7  
4

.  
0

## UE Francfort Allemagne (GMT+1)

Latitude : 50.1109 (Nord 50.1109)

Longitude : 8.6821 (Est 8.6821)

## ROYAUME-UNI Londres Angleterre (GMT)

Latitude : 51.5072 (Nord 51.5072)

Longitude : -0,1276 (Ouest 0,1276)

## Australie Sydney ( GMT +10)

Latitude : -33.8688 (Sud 33.8688) :

Longitude 151.2093 (Est 151,20 93)

## ALARME PARAMÈTRE



- Presse ▲ ou ▼ bouton pour changer le champ d'option activé :

#	Sous article	Opération
u n	Réglage de l'heure de l'alarme	Presse ◀/ ▶ bouton pour sélectionner entre heure ou minute. Appuyez sur + / - bouton pour régler la valeur.
b	Alarme mode	Presse + / - bouton pour sélectionner Tous les jours ou en semaine uniquement.
c	Alarme	Presse + / - bouton à tourner sur ou tourner désactivé .
d	Glace pré alerte	Presse + / - bouton à tourner sur ou tourner désactivé .
et	Son d'alarme niveau	Presse + / - bouton à ajuster le son niveau .
f	Tonalité clé niveau	Presse + / - bouton à ajuster le clé tonifier niveau .

- Presse ⚙ bouton pour accéder à l'affichage des paramètres du capteur.



- Presse bouton **W** pour revenir au simple/détail écran.

## CAPTEUR PARAMÈTRE

Ce page consiste à ajouter/supprimer le capteur tout-en-un ou supplémentaire 7 chaînes hygromètres.



### Ajout d'un nouveau capteur

- Presse ▲ ou ▼ bouton pour sélectionner le vide canal .
- Presse ▶ bouton pour sélectionner le capteur d'édition colonne.
- Lorsque la colonne affiche l'option « **Ajouter** », appuyez sur + / - bouton pour démarrer la recherche du capteur.
- Sélectionnez le canal correspondant numéro sur le capteur, puis allumer ou presse **RÉINITIALISER** bouton pour démarrer le appariement.
- Une fois les appareils connectés, l'icône du capteur, IDENTIFIANT volonté montrer dans le canal rangée.
- Presse ⚙ bouton pour accéder à l'affichage des paramètres d'alerte.
- Presse ↩ bouton pour retourner à l'écran simple/détaillé .

## Supprimer capteur couplé



- Presse ▲ ou ▼ bouton pour sélectionner le connecté
  - capteur. Appuyez sur ► bouton pour sélectionner le
  - capteur d'édition colonne.
- Lorsque la colonne affiche « Option « **Supprimer** », appuyez sur + ou - bouton à confirmer.



- Presse ◀ ou ▶ bouton pour sélectionner changer le activé champ d'option, bascule Oui ou NON , appuyez sur . bouton à confirmer .

# PARAMÈTRES D'ALERTE

## Ensemble alerte intérieure



- Presse ▲ ou ▼ bouton pour sélectionner différentes rangées de option champ.
- Presse ▢ bouton à sélectionner haut / bas / Réinitialiser alerte option .
- Presse + ou - bouton pour régler la valeur ou l'option marche/arrêt.
- Presse ⚙ bouton pour entrer dans le Paramètre d'affichage afficher.
- Presse ↩ bouton pour retourner l'écran

simple/détaillé. **NOTE:**

**Lors de la sélection option de réinitialisation, toutes les valeurs d'alertes seront réinitialiser à le valeurs par défaut.**

## Définir une alerte extérieure

SYNC DST 10:38 Fri 10/05/2024

### Outdoor Sensor Alerts

		L	H		
Temperature (°C)	0.0	<input type="checkbox"/>	40.0	<input type="checkbox"/>	Reset
Feels like (°C)	0.0	<input type="checkbox"/>	20.0	<input type="checkbox"/>	Reset
Dew Point (°C)	-10.0	<input type="checkbox"/>	10.0	<input type="checkbox"/>	Reset
Heat Index (°C)			30.0	<input type="checkbox"/>	Reset
Wind Chill (°C)	0.0	<input type="checkbox"/>			Reset
Humidity (%)	40	<input type="checkbox"/>	80	<input type="checkbox"/>	Reset
Wind speed (mph)			38.5	<input type="checkbox"/>	Reset
Wind gust (mph)			38.5	<input type="checkbox"/>	Reset
Rain rate (in/h)			3.94	<input type="checkbox"/>	Reset

+ - ↺ ▶ ▲ ▼ ⚙️ ↶

- Presse ▲ ou ▼ bouton pour sélectionner une ligne différente de activé champ d'option.
- Appuyez sur W bouton pour sélectionner Option d'alerte haute/basse/réinitialisation.
- Presse + ou - bouton pour régler la valeur ou l'option marche/arrêt.
- Appuyez sur le bouton S pour interchanger le Alerte intérieure paramètre afficher.
- Presse ⚙ bouton pour entrer dans le Paramètre d'affichage afficher.
- Appuyez sur W bouton pour revenir

simple/détaillé écran. **Définir le capteur CH1-7**

## alerte





- Presse ⚙ ou ▼ bouton pour sélectionner une rangée différente de
- Presse ⇨ activée option champ. bouton pour sélectionner l'alerte
- Presse haute/basse/réinitialiser option .
- Presse ou bouton W pour régler la valeur ou option
- Presse marche/arrêt.
- Presse bouton pour échanger le Affichage du réglage d'alerte intérieure.



















**NOTE:** bouton pour entrer dans le Bouton de réglage de l'affichage pour revenir au mode simple/détaillé écran.



**Lors de la sélection option de réinitialisation, toutes les valeurs d'alertes seront réinitialiser à le valeurs par défaut.**

## PARAMÈTRES D'AFFICHAGE



- Presse  ou  bouton pour changer le activé champ d'option:

#	Sous article	Opération
u n	Langue	Presse  /  bouton à sélectionner le afficher langue .
b	Couleur d'arrière-plan	Presse  /  bouton à sélectionner lumière ou sombre couleur arrière-plan pour l'affichage mode.
c	Nuit mode	Presse  /  bouton pour activer (déclencheur de la activer temps période), désactiver ou auto (déclenché par votre chambre ambiant lumière niveau).
d	Nuit mode activé temps	Presse  /  bouton pour sélectionner entre heure ou minute . Presse  /  à ajuster le valeur .
et	Rétroéclairage niveau	Presse  /  bouton à ajuster le rétroéclairage niveau dans normale .
f	Rétroéclairage niveau (Nuit mode)	Presse  /  bouton à ajuster le rétroéclairage niveau pendant mode nuit .
g	Luminosité	Presse  /  bouton à ajuster le écran luminosité .
h	Contraste	Presse  /  bouton pour régler l'écran contraste.

- Presse  bouton pour entrer dans le Affichage du réglage de l'unité .
- Presse bouton  pour revenir au simple/détail écran.

## RÉGLAGE DE L'UNITÉ



- Presse ▲ ou ▼ bouton pour changer le activé champ d'option:

#	Sous article	Opération
	Température	Presse + / - bouton à sélectionner ° C ou °F.
	Baro pression	Presse + / - bouton à sélectionner hPa , inHg ou mmHg .
	Pluie	Presse + / - bouton à sélectionner mm ou dans .
	Vitesse du vent	Presse + / - bouton pour sélectionner MS, km/h, nœuds ou mi/h.
	Lumière	Presse + / - bouton à sélectionner Le Klux Klan , KFC ou p / m <sup>2</sup> .

- Presse ⚙ bouton pour accéder à l'affichage des paramètres d'étalonnage.
- Presse bouton W pour revenir au simple/détail écran.



# ÉTALONNAGE PARAMÈTRE

## Étalonnage pour intérieur paramètres



- Presse ▲ ou ▼ bouton pour sélectionner différents rangée de activé option champ.
- Presse ► bouton pour sélectionner Option d'alerte haute/basse/réinitialisation.
- Presse + ou - bouton pour régler la valeur ou option marche/arrêt.
- Presse ↻ bouton pour échange pour montrer le intérieur, extérieur et canal Étalonnage paramètre afficher .
- Presse ⚙ bouton pour entrer dans l'Autre paramètre afficher. ● Appuyez sur W bouton pour revenir simple/détaillé écran,

### NOTE:

Lors de la sélection option de réinitialisation, toutes les valeurs d'étalonnage seront réinitialiser à le valeurs par défaut.

## Étalonnage pour de plein air paramètres

SYNC DST 10:38 Fri 10/05/2024

### Outdoor Calibration

	Offset Value	Default Value	
Temperature (°C)	0.0	0.0	Reset
Humidity (%)	0	0	Reset
Wind speed gain	x1.00	x1.00	Reset
Wind Direction (°)	0	0	Reset
Rain gain	x1.00	x1.00	Reset
UVI gain	x1.00	x1.00	Reset
Light gain	x1.00	x1.00	Reset

+ - ↺ ▶ ▲ ▼ ⚙ ↶

- Presse ▲ ou ▼ bouton pour sélectionner différents rangée de activé option champ.
- Appuyez sur W bouton pour sélectionner Option d'alerte haute/basse/réinitialisation.
- Presse + ou - bouton pour régler la valeur ou marche/arrêt option.
- Appuyez sur le bouton S pour échange avec montrer le intérieur, de plein air et la chaîne Étalonage paramètre afficher .
- Presse ⚙ bouton pour entrer dans l'Autre paramètre afficher. ● Presse ⇨ bouton pour retourner l'écran simple/détaillé,

**NOTE:**

Lors de la sélection option de réinitialisation, toutes les valeurs d'étalonnage seront réinitialiser à le valeurs par défaut.

**Étalonnage pour Capteur CH 1- CH 7 paramètres**



- Presse ▲ ou ▼ bouton pour sélectionner différents rangée de activé option champ.
- Appuyez sur W bouton pour sélectionner Option d'alerte haute/basse/réinitialisation.
- Presse + ou - bouton pour régler la valeur ou option marche/arrêt.
- Presse ↻ bouton pour échange pour montrer le intérieur, extérieur et canal Étalonage paramètre afficher .
- Presse ⚙ bouton pour entrer dans l'Autre paramètre afficher. ● Appuyez sur W bouton pour revenir simple/détaillé écran,

**NOTE:**

**Lors de la sélection option de réinitialisation, toutes les valeurs d'étalonnage seront réinitialiser à le valeurs par défaut.**

## Étalonnage paramètres

Capteur	Paramètre	Taper de étalonnage	Défaut valeur	Paramètre gamme	Calibrage typique source
Intérieur, Extérieur ou chaîne(s)	Température	Compenser	0	±36 °F (±20 °C)	Esprit rouge ou mercure thermomètre
	Humidité	Compenser	0	±20 %	Psychromètre à fronde
Intérieur	Absolu pression	Compenser	0	± 560 hPa (± 16,51 poHg ou ±420 mmHg)	Qualité de laboratoire calibrée baromètre
	Relatif pression	Compenser	0	± 560 hPa (± 16,51 poHg ou ±420 mmHg)	Aéroport local
De plein air	Vitesse du vent	Gagner	1	x 0,5 ~ 1,5	Qualité de laboratoire calibrée vent mètre
	Direction du vent	Compenser	0	±10°	GPS ou Boussole
	Pluie	Gagner	1	x 0,5 ~ 1,5	Voyant pluviomètre avec mètre
	UVI	Gagner	1	x 0,01 ~ 10.0	Qualité de laboratoire calibrée UV mètre
	Lumière intensité	Gagner	1	x 0,01 ~ 10.0	Qualité de laboratoire calibrée rayonnement solaire capteur

## AUTRE PARAMÈTRE



- Presse ▲ ou ▼ bouton pour changer le activé champ d'option:

#	Sous article	Opération / Description
u n	Définissez votre région	Presse  /  bouton pour sélectionner Europe, ROYAUME-UNI, NOUS, Australie.
b	Activer Accéder Indiquer	Presse  /  bouton à démarrage AP mode pour WI - FI connexion installation .
c	Données enregistrer	Presse  /  bouton pour activer ou désactiver le données fonction log.
d	Enregistrer intervalle	Presse  /  bouton à installation le enregistrer intervalle de le données enregistrer .
et	Tout effacer données	Presse  /  bouton pour tout effacer le données dans console.
f	Usine réinitialiser	Presse  /  bouton à réinitialiser tous le paramètre à défaut et clair toutes les données dans console.
g	État du Wi-Fi	état actuel de la connexion WI-FI de la console .
h	Adresse Mac	Afficher la console Adresse Mac.
j e	Version du micrologiciel du système	Affiche la version actuelle du micrologiciel du système de la console.
j	Version du micrologiciel Wi-Fi	Affiche la version actuelle du micrologiciel Wi-Fi de la console.

- Presse bouton pour entrer l'heure et Réglage de la date afficher .
- Presse bouton pour retourner à l'écran simple/détaillé .

## SETTING UP WI-FI CONNECTION

Afin de configurer la connexion Wi-Fi de la console, il besoins à configurer la console dans Access Point (AP) mode. Pour activer l'accès Point (AP) mode, veuillez suivre ce qui suit procédures.

1. Dans l'écran simple/détail, presse bouton à entrer Paramètre menu.
2. Appuyez sur bouton à commutateur « **Autre Paramètre** » afficher.
3. Appuyez sur ou bouton à entrer "**Activer l'accès Indiquer**", presse ou bouton pour démarrer l'AP mode.



Wifi Access Point Enabled



**Note :**

**Alors que en mode AP, vous pouvez presse  bouton pour quitter AP mode. La météo gare volonté simplement restaurer le précédent AP paramètres .**

Utiliser ton smartphone , tablette ou ordinateur à connecter à le météo station via Wi-Fi en suivant ces mesures:

1. Sur PC, ouvrez votre Wi -Fi paramètres réseau. Sur Android™ ou iOS appareils , allez dans le menu des paramètres, puis sélectionner Connexions/WI-FI à ouvrir le réseau paramètres.
2. Localisez le SSID de la station météo à partir de le liste. Il devrait apparaître comme WWS-XXXXXX (où tous les X sont des entiers) dans le liste. Robinet sur le SSID pour se connecter. Cette étape prendra plusieurs secondes.
3. Une fois que vous êtes connecté à la météo gare, ouvrir en haut ton navigateur Internet ou mobile, et saisissez les informations suivantes adresse dans le adresse barre : `http : //192.168.1.1` à accéder à l'interface Web de la station météo. (Assurez-vous d'inclure le `http://` ou sinon e le web le navigateur peut interpréter l'adresse comme une requête de recherche y). Nous recommander en utilisant la dernière version d'un site Web réputé navigateurs.
4. Entrez les informations suivantes information dans l'interface Web (Figure 1). Assurez -vous que tous les information est entré avant de sélectionner Enregistrer. Si tu choisir pas à télécharger Wunderground .com , ou télécharger météo - cloud.net, laissez le chèque boîtes non coché.



**SETTINGS**

**SETUP**

Language: English ▼

**Wi-Fi Router Setup**

Router: Router 12345 ▼

Password: \*\*\*\*\*

**Weather Server Setup**

**WeatherUnderground**

Station ID: KCACANT19

Station Key: \*\*\*\*\*

Upload wunderground.com

**WeatherCloud**

Station ID: a7d9d2a279fbbafa

Station Key: \*\*\*\*\*

Upload weatherCloud.net

**Time Server Setup**

Server URL: time.windows.com ▼

Firmware Version: 1.0.1

**Apply**

Select setup UI display language

Select your Wi-Fi Router (SSID) from the list

Router Password

Enter your station ID

Enter your station key/password  
check to confirm upload to  
WeatherUnderground server

Enter your station ID

Enter your station key/password  
check to confirm upload to Weathercloud.net

Internet time server setting

Press Apply to confirm the setting

5. Si tous les informations que vous entré est correct, appuyez sur « **Appliquer** » pour confirmer. Si c'est le cas non, vérifie ton site web interface informations à nouveau.

**NOTE:**

**Quand le Wi - Fi installation est complet , votre ordinateur ou mobile appareil**

**volonté revenir à la connexion Wi-Fi par défaut. Si c'est le cas non, simplement ouvre ton appareil sans fil réseau paramètres et manuellement reconnecter .**

**TEMPS SERVEUR CONNEXION STATUT**

Une fois la station météo connectée à Internet, ce sera tentative pour se connecter à la serveur de temps Internet pour obtenir le Heure U TC. Une fois le

la connexion réussit et l'heure de la station météo a mis à jour. L' icône « **SYNC** » apparaîtra sur le Écran LCD.

Pour afficher l'heure correcte pour votre fuseau horaire spécifique, vous devez besoin de

changer le fuseau horaire dans le mode de réglage de l'HORLOGE depuis 00 (défaut) à

votre fuseau horaire (par exemple -5 pour EST). Si vous ne le faites pas connais ton temps zone, toi peut regarder il en ligne.

**NOTE:**

**L'heure sera automatiquement synchronisée avec la Internet par an heure.**

**CREATE AND SYNC YOUR WEATHER SERVER ACCOUNT**

**CRÉER TON Météo souterraine COMPTE**

1. Visitez : <https://Wunderground.com> et sélectionnez « **Rejoindre** » dans le supérieur droit et coin et créer un Compte gratuit.

WEATHER UNDERGROUND    Sensors Network    Maps & Radar    Severe Weather    News & Blogs    Mobile Apps    More ▾    Search Locations    Login | Join 

Popular Cities: San Francisco, CA 12 °C Partly Cloudy    Manhattan, NY 17 °C Mostly Cloudy    Schiller Park, IL (60176) 9 °C Clear    Boston, MA 13 °C Cloudy    Houston, TX 21 °C Partly Cloudy    St James's, England, United Kingdom 14 °C Sunny

## Member Account

### Join Weather Underground

- Choose adding your personal weather station.
- You can delete your account at any time from your member settings.

The Weather Company needs your email to create your Weather Underground account.

Email

Password (5-30 characters)  [Show](#)

Confirm New Password:

I agree to the [Terms of Use](#)

[Sign up for free.](#)

Already have an account? [Sign in](#)

2. Entrez un Nom d'utilisateur, Courriel et Mot de passe ( **il est ton Se connecter mot de passe du sitell, pas ton email mot de passe. Alors Non la vie privée sera être exposé** ). Cliquez sur Signer gratuitement .

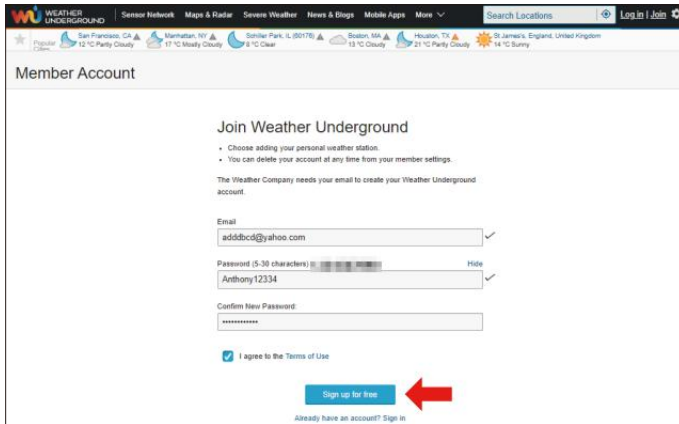

3. Après l'inscription c'est fait avec succès, ce sera montré ci-dessous message.

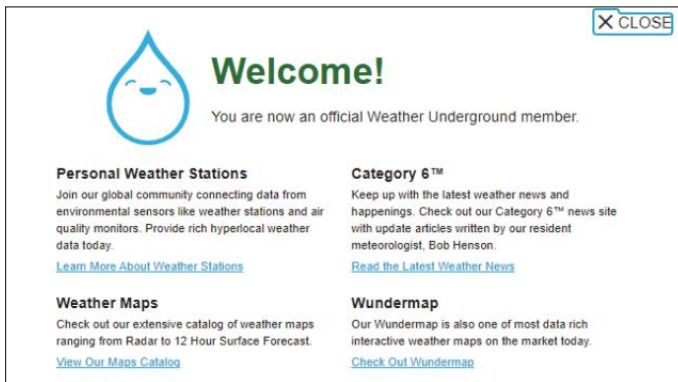

4. Cliquez sur « **Connexion** » et entrer le e-mail adresse et mot de passe tu viens de inscrit.

WEATHER UNDERGROUND | Sensor Network | Maps & Radar | Severe Weather | News & Blogs | Mobile Apps | More

Search Locations | Log In | Join

### Member Account

## Sign in to Weather Underground!

Email

Password  [Forgot your password?](#)

Don't have an account? [Sign up](#)

[Terms of Use](#) | [Privacy Policy](#)  
Please read these terms carefully. By using Weather Underground or signing up for an account, you're agreeing to these terms.

5. Cliquez sur « **Mon profil** » et entrez dans les paramètres du membre.

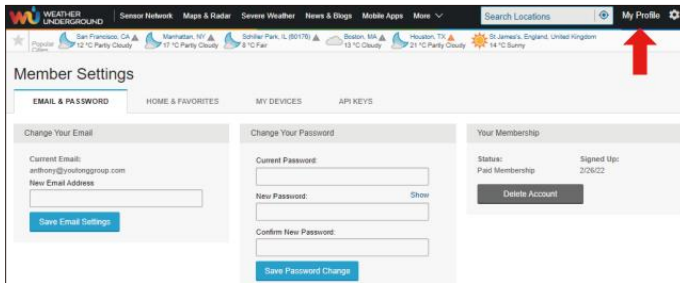

6. Cliquez sur « **Mise à jour maison emplacement** ».

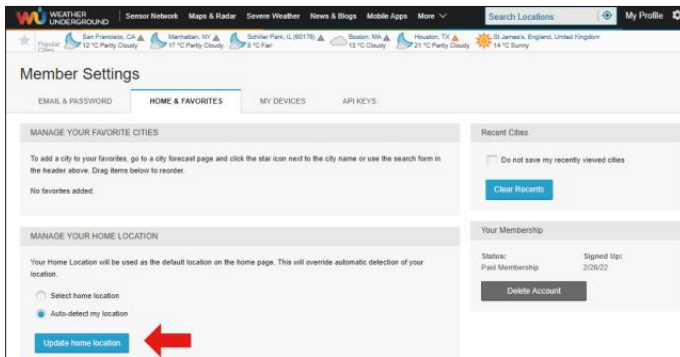

7. Cliquez sur « **Mon Appareils** », puis cliquez sur « **Ajouter Nouveau Appareil** ».

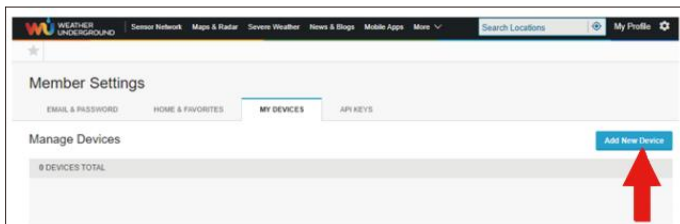
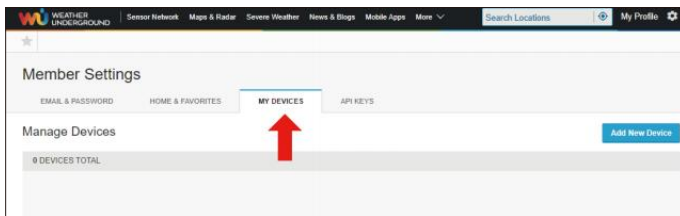

8. Sélectionnez l'adresse par saisir une adresse ou sélectionner Manuel à positionnez votre adresse automatiquement. Cliquez ensuite sur « **Suivant** ».

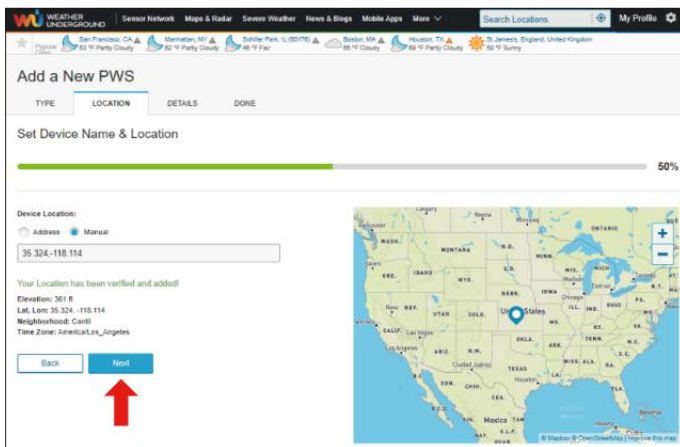
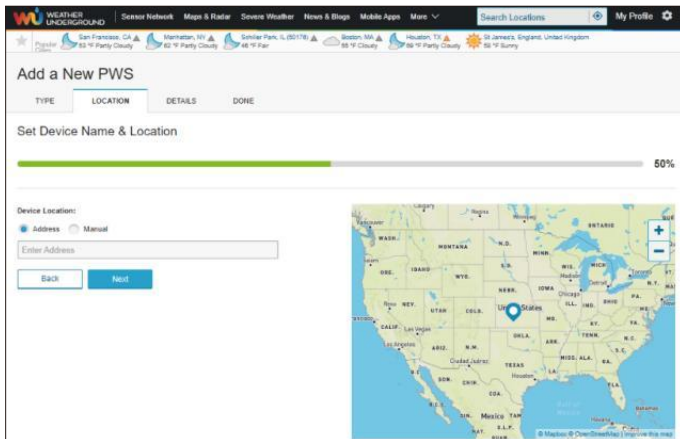

9. Entrez les informations météo. Blancs avec rouge (obligatoire) doit être rempli dans.

**NOTE:**

**Vous pouvez sélectionner « autre » parmi les Appareil Matériel.**

The screenshot shows the 'Add a New PWS' form in the 'DETAILS' step. The progress bar is at 75%. The form includes the following fields and options:

- Name (Required):** A text input field with the placeholder 'Give Your Device a Name'.
- Elevation (Required):** A text input field with the value '361'.
- Device Hardware (Required):** A dropdown menu with 'other' selected.
- Surface Type:** A dropdown menu.
- Height Above Ground:** A text input field with the value 'Ft. Above Ground'.
- Privacy Notice:** A grey box with the text 'You Make Our Forecasts More Accurate, We Respect Your Privacy'. Below it, the 'I Accept' radio button is selected.
- Email Preferences:** A checkbox labeled 'I would like to receive PWS notifications' is unchecked.
- Buttons:** 'Back' and 'Next' buttons are at the bottom. A red arrow points to the 'Next' button.

10. Une fois complète ce session, cliquez sur «**je Accepter "** et «**Suivant "** .

11. Après une inscription réussie, s'il te plaît enregistrez votre météo Sous- sol ID et Clé informations pour une configuration ultérieure utiliser.

The screenshot shows the 'Add a New PWS' form in the 'DONE' step. The progress bar is at 100%. The form displays the following information:

- Registration Complete:** A message indicating the station is now registered with Weather Underground.
- Station ID:** KCACANT19
- Station Key:** A masked key.
- Buttons:** 'Copy credentials' and 'View Devices' buttons are at the bottom.



12. Comme indiqué ci-dessous, inscription est fait avec succès.

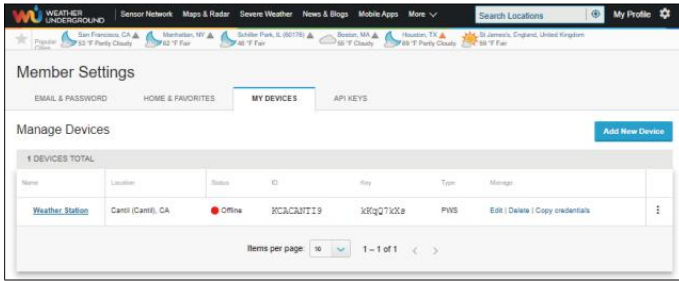

## CRÉER TON NUAGE MÉTÉOROLOGIQUE COMPTE

1. Visitez le site Web de Weathercloud à l'adresse <https://weathercloud.net/>, et entrez un nom d'utilisateur, Courriel et Mot de passe et cliquez sur « **Sign en haut** ». Suite à la instructions pour créer un compte.

**REMARQUE : Ceci est il est préférable de le faire sur un ordinateur bureau ou ordinateur portable.**

**(Il est votre identifiant mot de passe du sitell, pas ton email mot de passe. Donc Non la vie privée sera être exposé).**

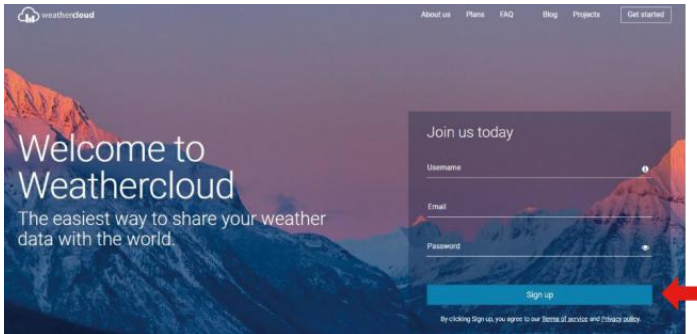

2. Quand il est réussi, un le courrier électronique sera être reçu dans ton inscrit boîte aux lettres.

3. Ouvrir ton melissa enregistrer dans à le Web adresse dans le mail . Cliquez sur « **Activer** » ton Nuage météorologique compte ".

## Activate your Weathercloud account

Hello [REDACTED]

Thanks for registering and welcome to Weathercloud!

To activate your new account please click on the link below:

[Activate your Weathercloud account](#)



# Welcome to Weathercloud!

Your account has been successfully activated.  
Click [here](#) to sign in using your new credentials.



4. Cliquez sur « **ici** » pour accéder à la page d'accueil du site Web weathercloud e.
5. Entrez l'adresse e-mail et le mot de passe que vous venez de saisir. inscrit à entrer dans le nuage météorologique site web .

6. Cliquez sur « **Créer un appareil** » pour ajouter une station météo.

7. Entrez tous les demandé information dans la création Nouveau Appareil page. Blancs avec rouge \* doit être rempli dans.

**NOTE:**

**Vous pouvez sélectionner « autre » parmi les Modèle nombre et Type de lien dans le au-dessus de blancs.**

**Cliquez sur « Obtenir les coordonnées » pour identifier votre emplacement sur le carte, alors cliquez sur « Terminé » pour confirmer.**

8. Une fois que vous avez complété ce section, cliquez sur « **Créer** » .

9. Après vous être enregistré avec succès, veuillez enregistrez votre Weathercloud IDENTIFIANT et Clé informations pour une configuration ultérieure utiliser.

**VOIR TON MÉTÉO DONNÉES DANS Météo souterraine**

Pour visualiser les données de votre station météo en direct via PC ou Web mobile navigateur,

visite <http://www.wunderground.com> , puis entrez la station Identifiez-vous fourni pendant compte installation dans le boîte de recherche .  
Votre météo les données montreront sur le suivant page.

## SOINS ET ENTRETIEN

1. Nettoyez le pluviomètre tous les 3 mois. Tourner le entonnoir dans le sens inverse des aiguilles d'une montre et soulevez pour exposer le pluviomètre mécanismes, et nettoyer avec un chiffon humide. Retirez toute la saleté, les débris et insectes. Si bug infestation est un problème, vaporisez légèrement le capteur avec un insecticide.

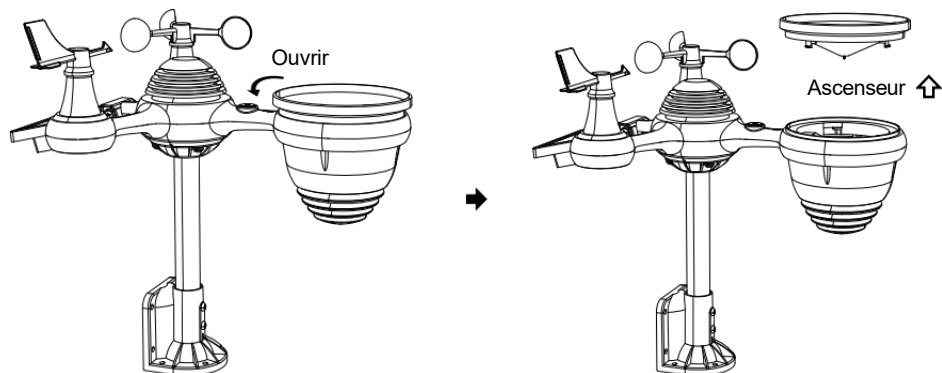

2. Nettoyez le Lumière Intensité/ Capteur UV et solaire panneau chaque 3 mois avec de l'humidité tissu.
3. Lors du remplacement des piles, appliquer un corrosion p préventif composé sur la batterie terminal s.

## SPECIFICATION

### MÉTÉO GARE

Spécifications générales	
Dimension	185,9 x 137,4 x 28,5 mm (7,3 x 5,4 x 1,1 pouce)
Source d'énergie	CA-CC 5 V, Adaptateur 1A (inclus)
Capteurs de support	1 capteur 7 en 1 (compris)
Spécifications de communication Wi-Fi	
Norme Wi-Fi	802.11 b/g/n
Wi- Fréquence de fonctionnement du Fi	2,4 GHz
Appareils pris en charge pour installation Interface utilisateur	Appareil intelligent avec mode Wi-Fi intégré et WAP, y compris les ordinateurs portables, les ordinateurs, les téléphones intelligents et intelligent tampons

Recommander un navigateur Web pour la configuration Interface utilisateur	Dernière version d'un navigateur Web qui prend en charge HTML 5
---	---

<b>Temps Spécifications fonctionnelles</b>	
Temps afficher	HH : MM
Format horaire	12 heure ou 24 heure
Date afficher	JJ/MM ou MM/JJ
Synchronisation horaire méthode	Synchronise avec l'atome horloge
Fuseaux horaires	-12 ~ +13 heures
Heure d'été	MARCHE/ARRÊT
<b>Affichage du baromètre et Spécifications fonctionnelles</b>	
Unités du baromètre	hPa, inHg et mmHg
Mesure gamme	600 – 1100 hPa ( réglage relatif) gamme 930 – 1050 hPa)
Précision	700 -1100 hPa±5 hPa/600-696 hPa±8 hPa 20,67 – 32,48 poHg±0,15 poHg/17,72 -20,55 poHg ±0,24 inHg 525 -825 mmHg±3,8 mmHg/450 -5 22 mmHg±6 mmHg Typique à 77 ans (25 °C )
Prévisions météorologiques	Ensoleillé, Partiellement nuageux, nuageux, Pluvieux, orageux et Neigeux
Afficher mode	Actuel
Mémoire mode	Tous les jours Max/ Min
Alerte	Alerte de changement de pression
<b>Température intérieure/extérieure Afficher &amp; Spécifications fonctionnelles</b>	
Température unité	°C et Non
Affichage intérieur gamme	-9,9 °C – 50 °C (-14,1 °C – 122 jours )
Affichage extérieur gamme	-40 °C – 70 °C ( -40– 158 (peur )
Précision d'entrée/sortie	10 – 50 °C ± 1 °C / 50 – 122 Peur ± 1.8 Peur -20 – 10 °C ± 1,5 °C / -4 - 50 Peur ± 2,7 autres : ±2 °C / ± 3,6
Afficher mode	Actuel
Mémoire mode	Tous les jours Max/ Min
Alerte	Alerte de température haute/basse



<b>Humidité intérieure/extérieure Afficher &amp; Spécifications fonctionnelles</b>	
Humidité unité	%
Afficher gamme	1 – 99%
Précision d'entrée/sortie	40 – 80 % HR $\pm$ 5% RH @77 °C (2,5 ° C ) Autres : $\pm$ 8% RH à 77 °C (25 °C )
Afficher mode	Actuel
Mémoire mode	Tous les jours Max/ Min
Alerte	Haut/Bas humidité ale rt
<b>Vitesse du vent et Direction Afficher &amp; Spécifications fonctionnelles</b>	
Vitesse du vent unité	mph, MS, km/h, noeuds
Afficher gamme	0 -112 mph, 50 m/s, 180 km/h, 97 noeuds
Précision de la vitesse	< 5 m/s : $\pm$ 0,5 m/s, > 5 m/s : $\pm$ 10% (quel que soit est plus grand)
Afficher mode	Rafales/Moyenne
Mémoire mode	Rafales quotidiennes/moyennes
Alerte	Vitesse du vent élevée Alerte (rafale/moyenne)
Direction du vent	16 directions
<b>Pluie Afficher &amp; Spécifications fonctionnelles</b>	
Unité de précipitations	mm, dans
Gamme de précipitations	0 – 12999 mm (0 – 511,7 dans)
Précision des précipitations	$\pm$ 7%
Afficher mode	Actuel
Mémoire mode	Tous les jours Max
Affichage des précipitations mode	Horaire/ Quotidien/Hebdomadaire/ Mensuel/Total Précipitations
Alerte	Haut Tous les jours Alerte pluie
<b>UV Indice Afficher &amp; Spécifications fonctionnelles</b>	
Afficher gamme	0 - 16
Afficher mode	Actuel
Mémoire mode	Tous les jours Max
Alerte	Haut Alerte UVI

<b>Lumière Intensité Afficher &amp; Spécifications fonctionnelles</b>	
Lumière Intensité unité	Le Klux Klan, KFC et W/ m <sup>2</sup>
Afficher gamme	0 – 200 Klux
Afficher mode	Actuel
Mémoire mode	Tous les jours Max
Alerte	Haut Lumière alerte d'intensité
<b>Indice météorologique Afficher &amp; Spécifications fonctionnelles</b>	
Météo Indice mode	Sentiments comme le refroidissement éolien, chaleur index et rosée indiquer
Afficher mode	Actuel
Mémoire mode	Tous les jours Max/min

## **7 EN 1 SANS FIL POUR L'EXTÉRIEUR CAPTEUR**

Dimension	408 x 396 x 367 mm (16 x 15,6 x 14,4 pouces)
Principal pouvoir	3,6 V Ni-MH rechargeable batterie paquet
Sauvegarde pouvoir	Solaire pouvoir
Données météorologiques	température, humidité, vitesse du vent , direction du vent, précipitations, UVI et lumière intensité
Transmission RF gamme	100 m (330 pieds)
Intervalle de transmission	Toutes les 20 secondes pendant UV, lumière intensité、 vitesse du vent、 température, données sur l'humidité et la pluie et la direction du vent données
Température de fonctionnement	-40 °C – 60 °C ( -40 jours– 140 jours )
Outils supplémentaires requis pour le capteur	Oui

## TROUBLESHOOTING

Problème	Solution
<p>Le capteur sans fil fait ne pas communiquer le station météo</p>	<p>Le capteur sans fil peut avoir initié correctement, et les données est enregistré par la station météorologique comme invalide , et le météo station doit être réinitialiser.</p> <p>Avec une durée ouverte trombone , appuyez sur le Appuyez sur le bouton RESET pendant 3 secondes pour terminer l'affichage de la tension. La LED clignotera toutes les 20 secondes.</p> <p>Si la LED va ne clignote pas toutes les 20 secondes, retirez les piles et attendez 5 minutes, tout en recouvrant le panneau solaire pour drainer la tension.</p> <p>Mettez les piles dos dans et resynchroniser la station météo et resynchroniser la station météo (voir page 10 RE-PAIRING SENSOR) avec le capteur sans fil à propos de 10 pieds (3 m) loin .</p> <p>Le La LED du capteur sans fil clignotera toutes les 20 secondes. Si la LED est toujours ne clignote pas toutes les 20 secondes, remplacez les nouvelles piles dans le capteur sans fil.</p> <p>Si les piles étaient récemment remplacées, vérifiez la polarité. Si le capteur sans fil clignote toutes les 20 secondes, procédez à la suivante étape.</p> <p>La peut être une perte temporaire de communication due à réception perdue liée à une interférence ou autres facteurs de localisation,</p> <p>Où des piles peut avoir été changé dans le capteur sans fil et la station météo a pas été réinitialiser. La solution peut être aussi simple que d'éteindre et d'allumer la station météo (retirer la puissance et piles), attendez 30 secondes et réinsérez la puissance et piles).</p>
<p>Intérieur et De plein air température faire pas accepter</p>	<p>Prévoyez jusqu'à une heure pour que les capteurs sans fil stabiliser exigible à signal filtrage. Les capteurs de température intérieure et extérieure doivent concorder <math>\pm 4\text{ }^{\circ}\text{C}</math> (<math>\pm 2\text{ }^{\circ}\text{C}</math>) (la précision du capteur est <math>\pm 2</math> minutes (<math>\pm 1\text{ }^{\circ}\text{C}</math>))</p> <p>Utilisez la fonction d'étalonnage pour correspondre à l'intérieur et température extérieure à une source connue.</p>

Capteur de température lit aussi haut dans le jour	Assurez-vous que le capteur sans fil n'est pas aussi fermé à chaleur sources génératrices ou structures, telles que bâtiments, chaussées, murs , ou air condition- unités de mesure.
--	--

Problème	Solution
<p>Pluviomètre rapports pluie quand il il pas il pleut.</p>	<p>Un instable solution de montage (balancement) dans le montage pôle) peut résultat dans le basculement seau incorrectement incrémentation précipitations. Assurez-vous que vous solution de montage stable et de niveau . (Référer page 9 RÉGLAGE DU CAPTEUR SANS FIL 7 EN 1 NIVEAU)</p>
<p>Le Wi-Fi fait ne pas afficher à la station météo</p>	<p>Vérifiez votre routeur pour Problèmes.</p> <ol style="list-style-type: none"> <li>1. Vérifiez le symbole Wi-Fi sur l'écran. Si la connectivité sans fil est réussi , le Wi - Fi icône <b>un</b> volonté être affiché dans le temps déposé .</li> <li>2. Assurez-vous que les paramètres Wi-Fi de votre modem sont corrects (réseau nom, et mot de passe)</li> <li>3. Assurez-vous que la station météo est branché dans CA puissance. La station météorologique ne pas se connecter au Wi -Fi lorsque alimenté par des piles seulement.</li> <li>4. La console ne prend en charge et ne se connecte qu'à 2,4 GHz routeurs. Si votre posséder un 5GHz routeur, un d il est un double groupe routeur, toi volonté besoin à désactiver la bande 5 GHz et activer le 2,4 GHz groupe.</li> <li>5. Le temps fait ne prend pas en charge les réseaux invités.</li> </ol>
<p>Données pas signaler à <a href="http://www.wunderground.com">www.wunderground.com</a> ou <a href="http://www.weathercloud.net">www.weathercloud.net</a></p>	<ol style="list-style-type: none"> <li>1. Confirmez votre mot de passe ou votre clé est correct . Il est le mot de passe toi inscrit sur Wunderground.com. Wunderground.com. Votre mot de passe underground.com ne peut pas commencer par des caractères non alphanumériques (une limitation de Wunderg round.com, pas la station). Exemple, \$worknet est pas valide mot de passe, mais réseau de travail\$ est valide)</li> <li>2. Confirmez votre station IDENTIFIANT ix correct. La station IDENTIFIANT est tout en majuscules, et le plus commun problème est remplaçant et O pour un 0 ( ou vice-versa ). Exemple, KCAPHOEM12, pas KCAPH0EM12.</li> <li>3. Assurez-vous que les données et l'heure est correct sur le météo gare. Si ce n'est pas correct, vous pouvez être signaler un ancien données, pas temps réel données.</li> <li>4. Assurez-vous de votre fuseau horaire est réglé correctement. Si ce n'est pas correct, vous peut être en train de signaler vieux données , pas en temps réel données .</li> <li>5. Vérifier ton routeur pare-feu paramètres . Le météo la station se termine données via Port 80.</li> </ol>

**Fabricant :** Shanghaimuxinmuyeyouxi angongsi

**Adresse :** Shuangchenglu 803 nong 11 hao 1602A-1609 shi ,  
Baoshanqu , Shanghai 200000 CN .

**Importé en AUS :** SIHAO SARL PTY, 1 RUE ROKEVA EASTWOOD  
Nouvelle-Galles du Sud 2122 Australie

**Importé à États-Unis :** Sanven Technologie Ltd. , Suite 250, 9166 Anaheim  
Lieu , Rancho Cucamonga , Californie 91730

<b>CE</b>	<b>REP RÉS ENT ANT</b>
-----------	------------------------------------

E- CrossStu SARL

Mayence Rue Landstr . 69, 60329 Francfort sur Principal .

Oui CONSULTANT LIMITÉ.

C/ O Oui Consultant Limité Bureau 147, Centurion  
Maison , Londres Route , Staines - upon - Thames ,  
Surrey , TW 18 4 AX

<b>RO YA UM E- UNI</b>	<b>REP RÉS ENT ANT</b>
--	------------------------------------

**Fait En Chine**



**VEVOR**®

**TOUGH TOOLS, HALF PRICE**

Support technique et Certificat de garantie  
électronique [www.vevor.com/support](http://www.vevor.com/support)



# Schnellstart Führung

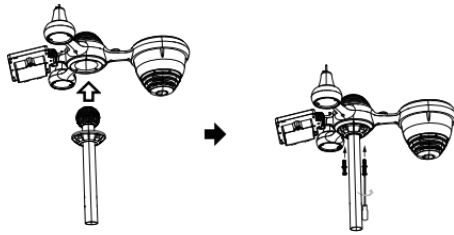

## ① INSTALLING THE MOUNTING POLE

Secure the sensor onto a mounting pole (included) using the screws (included).



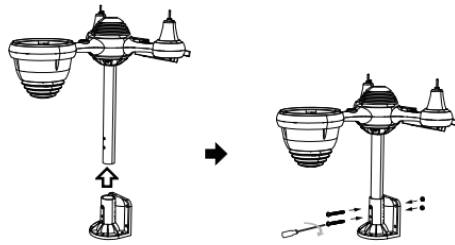

## ② INSTALLATION DER MONTAGE HALTERUNG

Abschrauben das Batteriefach an unten. Verbinden das Kabel von des Akkupacks.  
Secure the sensor onto a mounting bracket (included) using the screws (included).



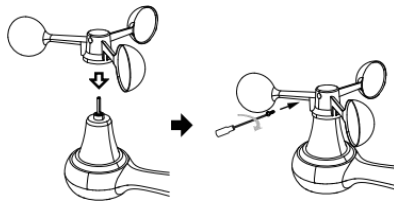

### ③ INSTALLATION WIND GESCHWINDIGKEIT TASSEN

Ausrichten die Schraubenlöcher in Die Windgeschwindigkeitsbecher mit Die flach, vertikale Seite von Die Metall Stange.

Einfügen Die Windgeschwindigkeitsbecher in die Metallstange und schrauben Sie eng Zu sperren Es In Ort.

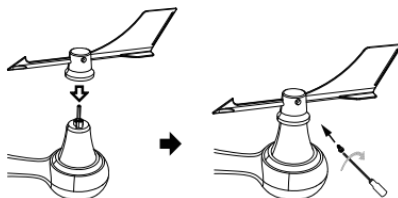





④ INSTALLATION WIND RICHTUNG SCHAUFEL



Ausrichten die Schraubenlöcher in Die Windrichtung Substantiv , maskulin— Schaufel mit Die flach, vertikale Seite von die Metallstange.

Einfügen Die Wind Richtung Schaufel In Die Metall Stange Und schrauben An eng Zu sperren Es In Ort .

## ⑧ MOUNTING THE WIRELESS 7-IN-1 OUTDOOR SENSOR

Various options to install. Make sure the rain collector faces north and the solar panel faces south before fastening the screws (included).

If you are a user located in the Southern Hemisphere, please reverse the direction.

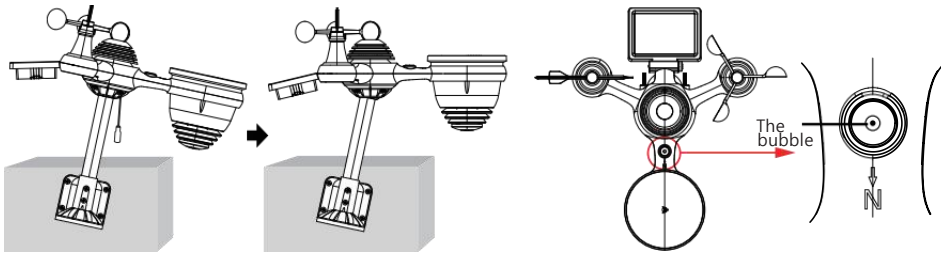

## ⑨ ADJUSTING THE 7-IN-1 WIRELESS SENSOR LEVEL

Use the bubble level indicator to make sure the wireless outdoor sensor is completely level.



## ⑩ EINSCHALTEN DER WETTERSTATION

Stecker das Netzteil in Die Wetterstation.

Einmal Die Wetterstation ist eingeschaltet, Es wird automatisch in den Pairing- Modus.



drücken **+** oder **-** Taste zum Start Die AP Modus . Öffnen dein W - lan Netzwerk Einstellungen An PC oder Smartphone . Lokalisieren Die Wetterstation SSID ( WWS - XXXXXX ) aus Die Liste . Klopfen An Die SSID Zu verbinden .

## ⑪ EINSTELLUNG HOCH WLAN-VERBINDUNG

In der Einfach-/Detail-Bildschirm, esse Taste Zu eingeben Einstellung Speisekarte .

Drücken Taste zum Umschalten auf „ Andere Einstellung “ Anzeige.

Drücken oder Taste Zu Geben Sie „ Aktivieren “ ein. Zugriffspunkt “.

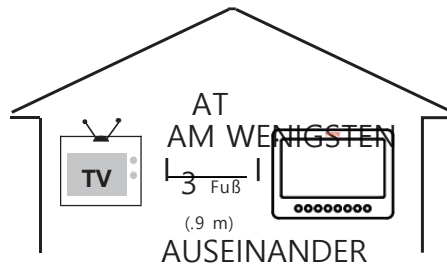

Vorbeugen Funkst\u00f6rungen, Ort beide Einheiten bei am wenigsten 3 Fu\B (.9 m) weg von elektronischen Ger\u00e4ten (FERNSEHER, Computer, Mikrowelle, Radio usw.).

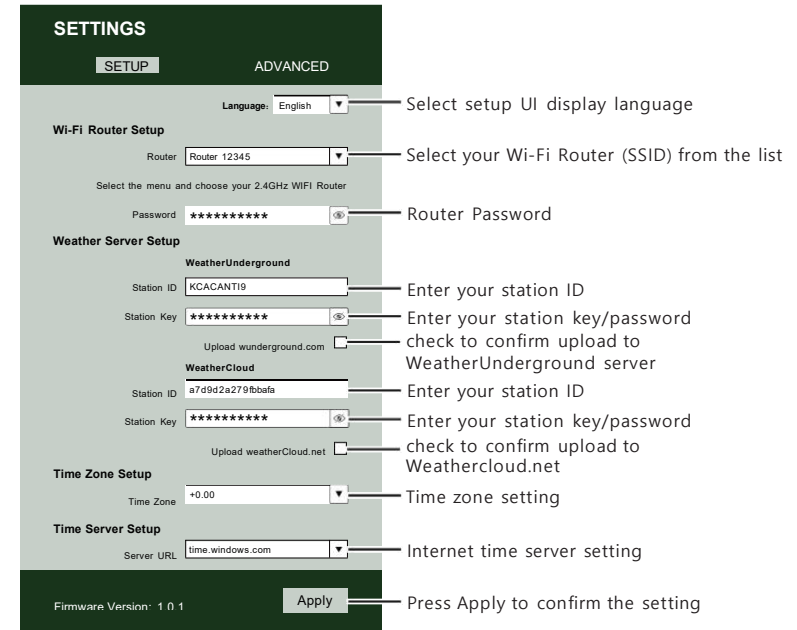

## ⑫ ENTER SETUP INTERFACE

Enter the following address into the web browser address bar: <http://192.168.1.1> to access the setup interface. Please click to check your password before clicking APP.LY

Familiarize yourself with the icons for Wi-fi connection status.

WI-FI disconnected	WI-FI connected	WI-FI connected with Sync

## ⑬ WI-FI CONNECTION STATUS



Please scan the QR code or visit <https://youtu.be/JYr4BeOmEko> to see a video on how to use it.

# VEVOR®

## TOUGH TOOLS, HALF PRICE

Technischer Support und E-Garantie-Zertifikat [www.vevor.com/suport](http://www.vevor.com/suport)

## METEOROLOGISCHE STATION

**MODELL:YT60233**

Wir sind weiterhin bestrebt, Du Werkzeuge mit wettbewerbsfähig Preis.  
"Speichern Halb", "Halber Preis" oder andere ähnliche Ausdrücke gebraucht von uns nur  
repräsentiert ein

Sie Ihre Ersparnisse könnte vom Kauf bestimmter Werkzeuge mit uns compa rot Zu Die  
wesentlich

Spitze Marken und Dosierungen nicht unbedingt bedeutet, alle Kategorien von  
Werkzeugen abzudecken angeboten von uns. Sie

Sind freundlich Bitte überprüfen Sie sorgfältig, wenn Sie eine Bestellung aufgeben mit  
uns wenn Sie

tatsächlich sparen die Hälfte im Vergleich zu den Top große Marken .



# METEOROLOGISCH STATION

MODELL:YT60233



## BRAUCHEN HILFE? KONTAKT UNS!

Haben Fragen zum Produkt? Benötigen Sie technischen Support?  
Bitte zögern Sie nicht, Kontakt uns:

 [Kundenservice@vevor.com](mailto:Kundenservice@vevor.com)

Das ist das Original Anweisung, Bitte alles lesen Handbuch  
Anweisungen

sorgfältig vor der Inbetriebnahme. VEVOR behält sich Interpretation  
unserer Benutzer Handbuch . Das Aussehen von Die Produkthalle Sei  
Thema Zu Die

Produkt Sie erhalten. Bitte gib uns, dass wir nicht informiere euch  
nochmal ob es Technologie- oder Software-Updates gibt An unser  
Produkt .

## SAFETY PRECAUTIONS

**WARNUNG!** Bitte lesen und verstehen Sie alle Sicherheits Vorsichtsmaßnahmen , Bedienungsanleitungen und Pflege / Wartung Anweisungen vor Betriebs Das Gerät. Bewahren Sie dieses Handbuch zum späteren Nachschlagen auf.

- Das Produkt Ist kein Spielzeug. Halten Sie sich fern von außerhalb der Reichweite von Kindern.
- Das Produkt ist für den Einsatz konzipiert im nur zu Hause als ein Anzeige des Wetters Bedingungen .
- Das Produkt Ist nicht zu Sei für medizinische Zwecke Zwecke oder für öffentliche Information.
- Tun nicht reinigen die mit abrasiven oder korrosiven Materialien.
- Tun nicht Stellen Sie das Gerät in der Nähe von offenen Flammen oder Wärmequellen . Feuer, Stromschlag, Produktschäden oder Verletzungen auftreten können.
- Nur frisch verwenden neu Batterien im Produkt . Tun nicht mischen neu und alt Batterien zusammen.
- Tun nicht zerlegen, verändern oder modifizieren Die Produkt .
- Benutzen Sie nur Zubehörteile oder Zubehörteile mit diesem Produkt angegeben durch die Hersteller.
- Tun nicht untertauchen die Einheit im Wasser. Trocknen Sie die Produkt mit einem weichen Tuch Wenn verschüttete Flüssigkeiten An Es.
- Tun Setzen Sie das Gerät keiner übermäßigen Kraft, Stößen, Leitung, extreme Temperaturen oder Luftfeuchtigkeit .
- Tun Die Belüftung nicht abdecken oder blockieren Löcher mit Objekte.
- Diese Wetterstation dieser Produkt Ist beabsichtigt Sei gebraucht drinnen nur.

Das Produkt ist nur geeignet für die Montage an einer Höhe weniger als 2 M (6,6 ft.).

- Tun nicht mit dem Gerät manipulieren interne Komponenten. Manipulationen am Produkt führen zum Erlöschen der Garantie .
- Batterien sind nicht enthalten. Wann Einfügen Batterien , Stellen Sie sicher, dass Die positiv und Negativ Polaritäten Übereinstimmung mit dem Markierungen im Fach .
- Tun nicht Mischen Sie Standard-, Alkali- und wiederaufladbar Batterien zusammen .

## **SAFETY PRECAUTIONS**

- Hinterlassen eines Batterie, die extremen hohe Temperatur in der Umgebung kann zu ein Explosion oder Leckage von brennbarer Flüssigkeit oder Gas.
- Hinterlassen eines Batterie wird extrem schwacher Luft Druck In die Umgebung kann zu ein Explosion oder Leckage von brennbarer Flüssigkeit oder Gas.

## TIPS FOR SENSOR SITE SELECTION

- Regensammler müssen gereinigt werden alle wenige Monat
- Der Sensor sollte Sei installiert bei am wenigsten 1.5 m (5') entfernt von Gebäude oder Struktur.
- Wählen Sie ein Standort in einem offenen Raum unter direkt Sonnenlicht mit NEIN Hindernisse.
- Der Sensor sollte bleiben in Sichtweite und innerhalb von 150 M (492') der Wetter Station für beständig , stetig Übertragung .
- Bewahren Sie Sensor und Wetterstation außerhalb der Reichweite von Haushaltsgeräte Das arbeiten An Die Dasselbe Frequenz . Die Konsole Und Sensor sollte schlagen am wenigsten 1 - 2 m (3' -7') entfernt von solch Störungen s.

## PRODUKT MERKMALE

- 7" HD-TFT-Bildschirm Bildschirm.
- Echtzeituhr mit Kalender r.
- Alarmfunktion.
- Mond Phase.
- Sonnenaufgangs-/Sonnenuntergangszeit.
- Zeitzoneneinstellung und Sommerzeit (DST)-Funktion.
- Zeitzone Zeitzone: GMT +13 bis -12 Std.
- Automatische Synchronisierung mit dem Internet-Zeitserver.
- 7 Sprachen (DE/ DE/ FR/ ES/ ES/ NL/CZ) zur Anzeige.
- Temperatur- und Luftfeuchtigkeitsanzeigen für den Innen- und Außenbereich mit Trend.
- Ereignis, Stündlich, Täglich, Wöchentlich, Monatlich, Gesamt Niederschlag und Niederschlagsmenge Rate In Vergangenheit Stunde.
- Anzeige der durchschnittlichen Windgeschwindigkeit, der Windböengeschwindigkeit und der Windrichtung.
- Absolut und relativ Luftdruckanzeige mit Trend.
- Solar Strahlung Intensitätsanzeige und UV I-Anzeige.
- Wetterindexanzeige : Fühlen Gefällt mir, Windchill, Hitze Index. Tau Punkt.
- Wetter Prognosen.
- Wetterdaten mit Max/Min Auslesen, Datenlog & Anzeige des Verlaufdiagramms.
- Wetterwarneinstellungen.
- Einstellung der Helligkeit der Hintergrundbeleuchtung.



## TIPS FOR SENSOR SITE SELECTION

- Niedrig Batterie Angaben zu Außensensoren .
- Nacht Lichtfunktion.
- Daten hochladen Wetterdaten zu Weather Underground und/oder Weather- Cloud über WLAN Router.

## PACKAGE CONTENTS



1

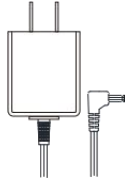

2

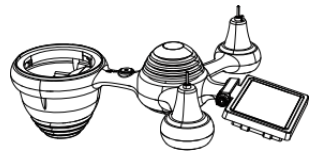

3



4 5 6

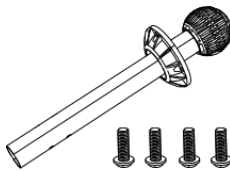
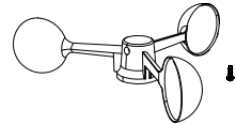
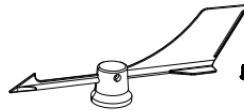

7

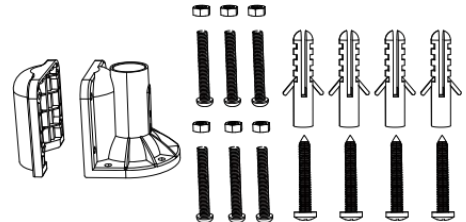

8

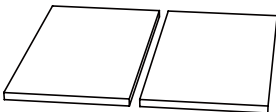

9



10



11



12

1 Wetterstation 7 Montage Pol mit 4 Schrauben

2 Adapter 8 Montage Klammern mit 6 Schrauben

3 Kabelloser 7-in-1 Außensensor 9 Gummipads X 2

4 Trichter 10 Schraubendreher 1

5 Windrichtungsfahne mit 1 Schraube 11 Schraubendreher 2

6 Windgeschwindigkeitsbecher mit 1 Schraube 12 Benutzerhandbuch

**HINWEIS : 4 zusätzliche Schrauben für Wind Richtung  
Schaufel Und Wind Geschwindigkeitsbecher .**

## PRODUCT OVERVIEW

### DRAHTLOSER 7- IN- 1- OUTDOOR SENSOR

- ① Solar Bedienfeld
- ② Windrichtungsfahne
- ③ UV/Licht Sensor
- ④ Wasserwaage Gradienter 2
- ⑤ Regen Kollektor
- ⑥ Windgeschwindigkeit Tassen
- ⑦ Montage Pole
- ⑧ Montage Klammern
- ⑨ Hygro-Thermo-Sensor
- ⑩ LEDs: Blinkt, wenn Die  
Einheit überträgt eine  
Lektüre
- ⑪ RESET-Taste
- ⑫ Batteriefach

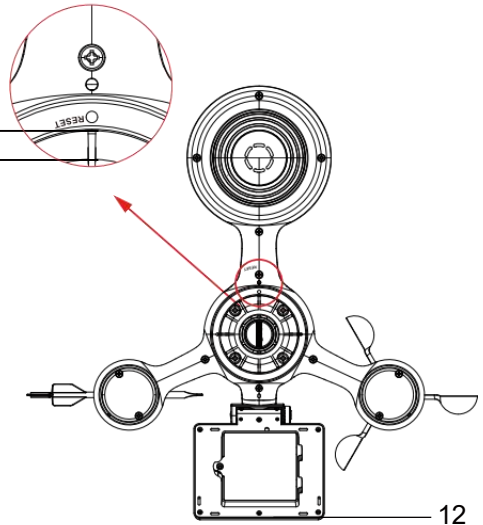
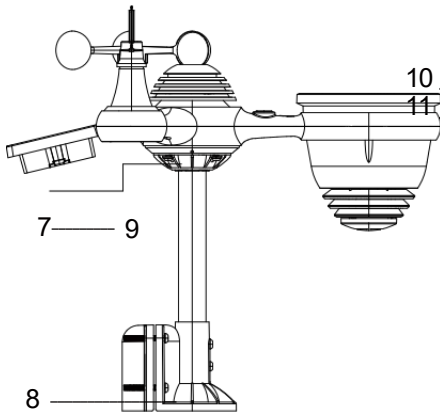
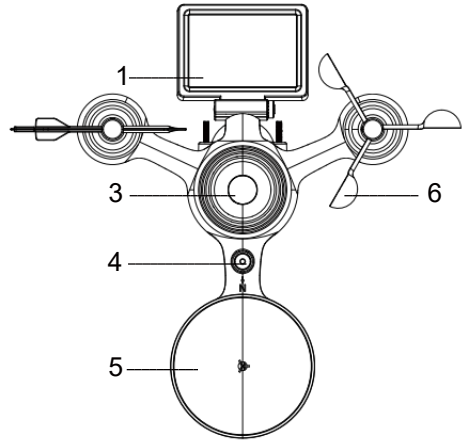

## WEATHER CONSOLE OVERVIEW

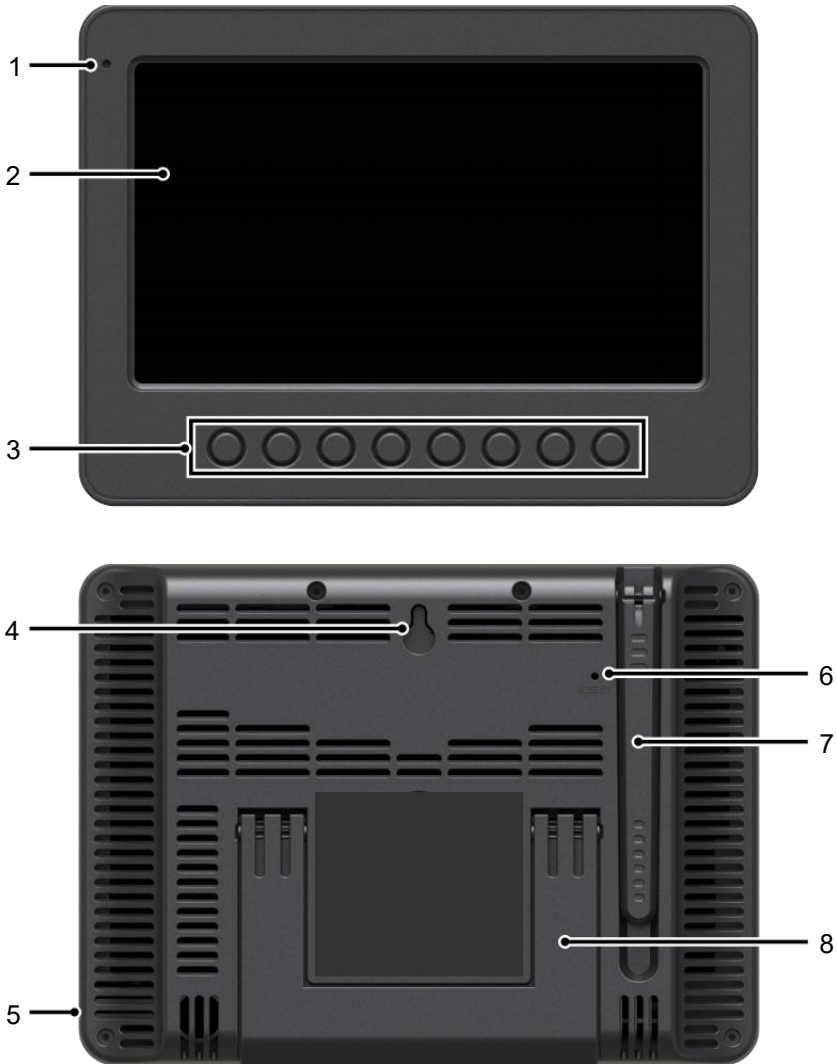

- |                           |                    |                   |
|---------------------------|--------------------|-------------------|
| 1 Umgebungslicht Detektor | 2 Bildschirm       | 3 Funktion Tasten |
| 4 Wand Montage Halter     | 5 Leistung Eingang | 6 RESET-Taste     |
| 7 Antenne                 | 8 Ständer          |                   |

## HOME SCREEN OVERVIEW

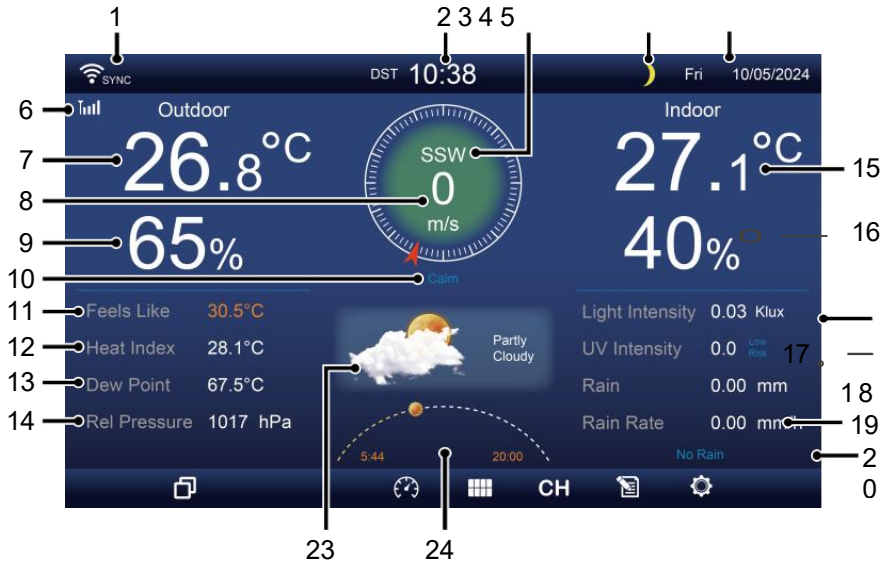

- 1 Wi-Fi-Verbindung/ Zeitsynchronisierung Symbol
- 2 Zeit
- 3 Windrichtung
- 4 Mond Phase
- 5 Datum
- 6 Sensorsignalstärke Symbol
- 7 Außentemperatur
- 8 Windgeschwindigkeit
- 9 Luftfeuchtigkeit im Freien
- 10 Windgeschwindigkeit Stufe
- 11 Fühlt sich an wie Temperatur
- 12 Hitze Index
- 13 Tau Punkt
- 14 Baro Druck
- 15 Innentemperatur
- 16 Luftfeuchtigkeit im Innenbereich
- 17 Licht Intensität
- 18 UVI
- 19 Niederschlagsmenge
- 20 Regen Rate
- 21 Regen Rate Ebene
- 22 Funktional Taste Symbol
- 23 Wettervorhersage
- 24 Sonnenaufgang/Sonnenuntergang Zeit

## DETAIL SCREEN OVERVIEW

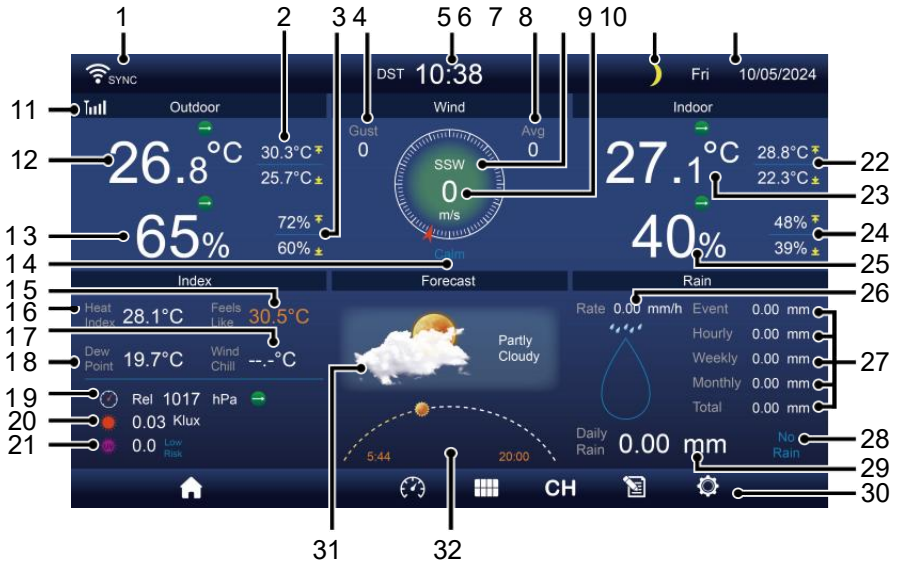

- |   |  |
|---|--|
| <p>1 Wi-Fi-Verbindung/Zeitsynchronisierung Symbol</p> <p>2 Außentemperatur MAX/MIN</p> <p>3 Außen MAX/MIN Luftfeuchtigkeit</p> <p>4 Windböen</p> <p>5 Zeit</p> <p>6 Durchschnittliche Windgeschwindigkeit</p> <p>7 Windrichtung</p> <p>8 Windgeschwindigkeit</p> <p>9 Mond Phase</p> <p>10 Datum</p> <p>11 Fühlt sich an wie Temperatur</p> <p>12 Außentemperatur</p> <p>13 Luftfeuchtigkeit im Freien</p> <p>14 Windgeschwindigkeit Ebene</p> <p>15 Niederschlagsmenge</p> <p>16 Heat Index</p> <p>17 Windchill</p> <p>18 Tau Punkt</p> <p>19 Ba ro Druck</p> <p>20 Licht Intensität</p> <p>21 UVI</p> | <p>17 Windchill</p> <p>22 Innentemperatur MAX/MIN</p> <p>23 Innentemperatur</p> <p>24 Innen MAX/MIN Luftfeuchtigkeit</p> <p>25 Innenbereich Luftfeuchtigkeit</p> <p>26 Regen Rate</p> <p>27 Ereignis, stündlich, wöchentlich, monatlich, gesamt</p> <p>28 Regen Rate Ebene</p> <p>29 Täglich</p> <p>30</p> |
|---|--|

## DETAIL SCREEN OVERVIEW

15 Fühlt sich an wie Temperatur 30 Funktionalität Taste Symbol

16 Hitze Index 31 Wettervorhersage

32 Sonnenaufgangs-  
/Sonnenuntergangszeit

## SUMMARY SCREEN OVERVIEW

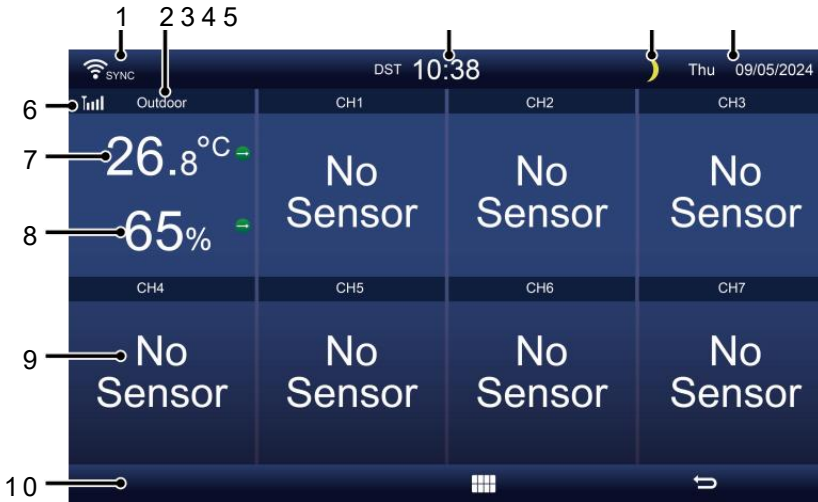

1 Wi-Fi-  
Verbindung/Zeitsynchronisierung  
Symbol

2 Ein/Aus Symbol Etikett

3 Zeit

4 Mond Phase

5 Datum

6 Sensorsignalstärke Symbol

7 Innen-/Außentemperatur

8 Luftfeuchtigkeit innen/außen

9 Nein Bildschirm verbinden  
Bildschirm

10 Funktionalität Taste Symbol

## SETTING UP THE WIRELESS 7-IN-1 OUTDOOR SENSOR

Der kabelloses 7- in -1 Outdoor Sensor Maßnahmen Wind Geschwindigkeit , Wind Richtung , Niederschlagsmenge, UV, Licht Intensität, Temperatur und Luftfeuchtigkeit.

### INSTALLATION DER MONTAGE POLE UND HALTERUNG ET

- Befestigen Sie den Sensor an einem Montage Pol und Halterung (im Lieferumfang enthalten) mit dem Schrauben ( im Lieferumfang enthalten ).



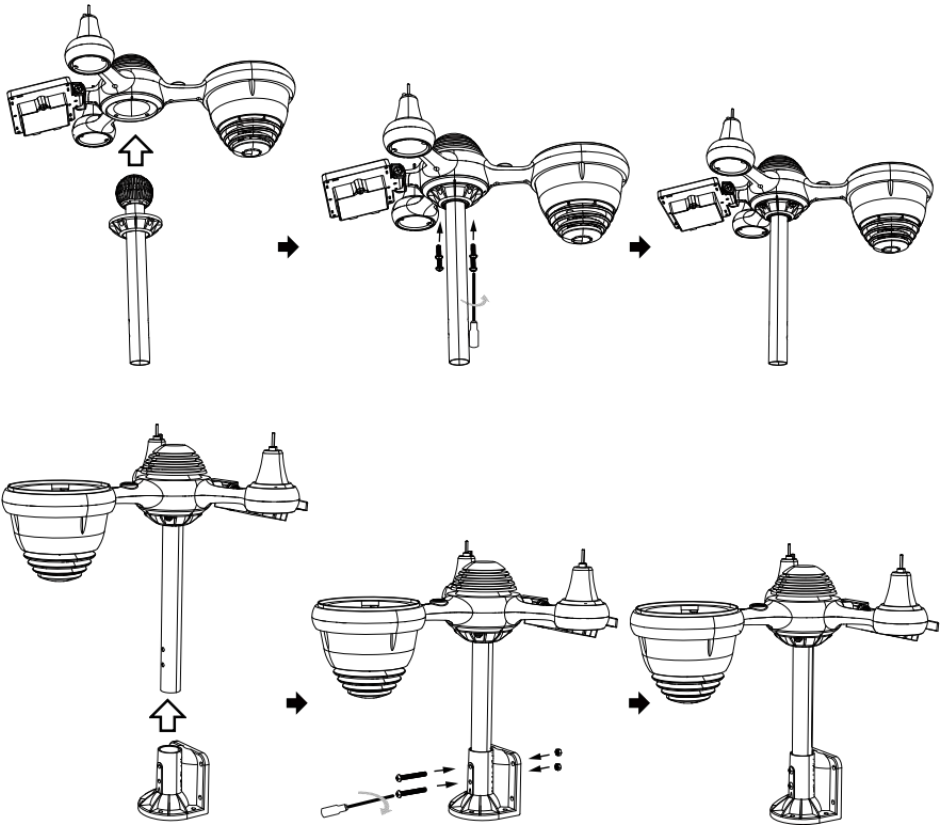

## INSTALLATION VON WINDGESCHWINDIGKEITSBECHERN UND WIND RICHTUNG V ANE

- Richten Sie die Schraube aus Löcher in den Windgeschwindigkeitsbechern mit der flachen, vertikalen Seite der Metall Stange.
- Setzen Sie die Windgeschwindigkeitsbecher ein im Metall Stange und schrauben Sie sie auf eng Zu sperren Es In Ort.
- Richten Sie die Schraubenlöcher im Wind aus Richtungsfahne mit die Wohnung, vertikal Seite des Metall Stange.
- Setzen Sie die Windrichtungsfahne ein im Metall Stange und schrauben Sie sie an eng Zu sperren Es In Ort.



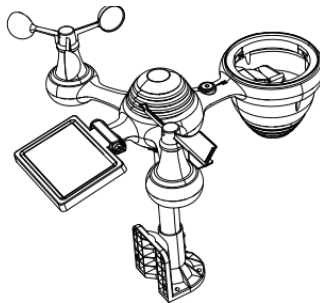
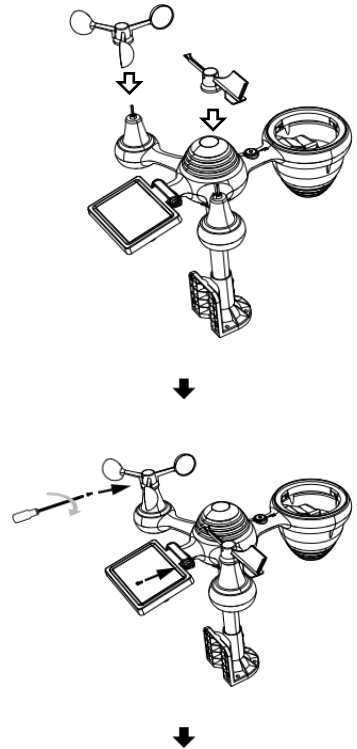
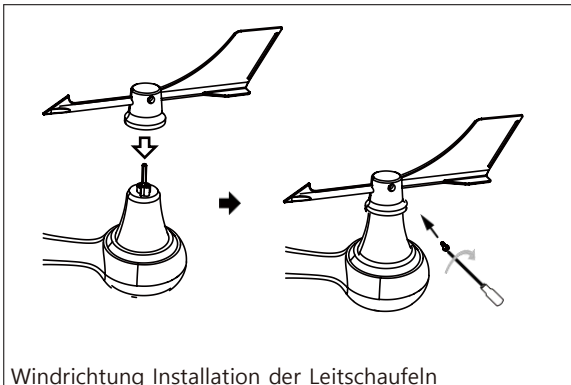
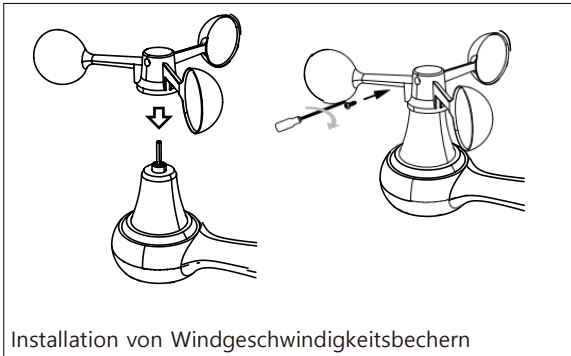

## EINSTELLUNG HOCH REGENSAMMLER

- Richten Sie die Kerben am Trichter mit den Verriegelungsnuten innerhalb der Regen Kollektor.
- Den Trichter einsetzen im Regensammler und schrauben Sie diese fest Zu sperren Es In Ort.

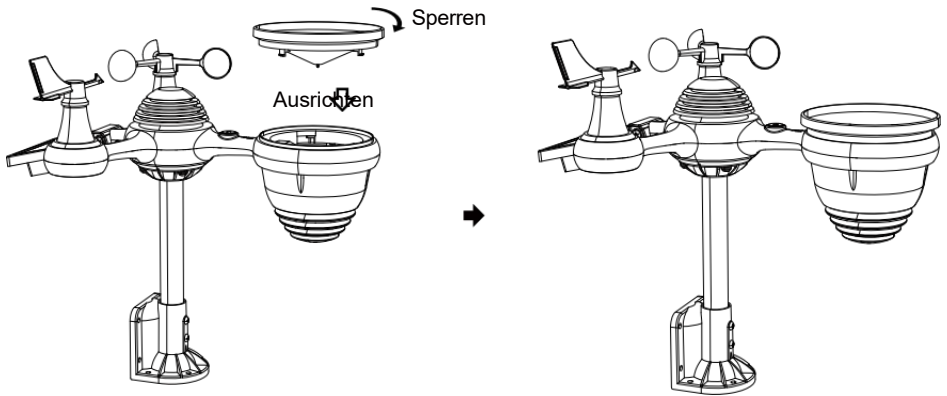

## INSTALLATION DER BATTERIEN

- Schrauben Sie die Batteriefach an der Unterseite des 7-in-1 im Freien Sensor mit einem Schraubendreher 1.

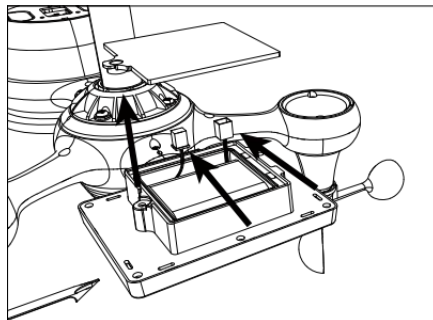

- Schließen Sie das Kabel des wiederaufladbar Batterie Paket (im Lieferumfang enthalten) zum Kabel befindet sich in Die Batterie Fach.

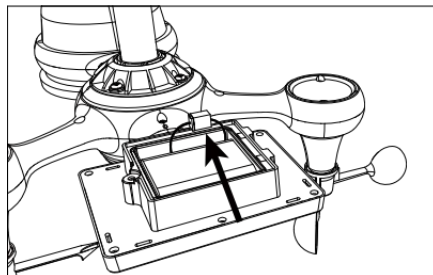

- Passen Sie die angeschlossenen Kabel so an, dass sie bequem sitzen im Fach- Dann, legen Sie die Batterie Pack in das Fach.



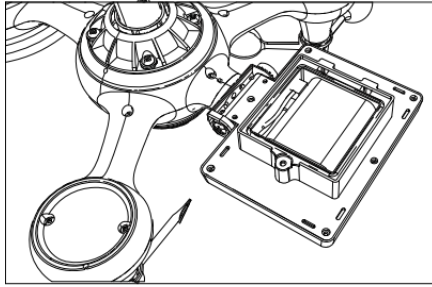

- Schließen und befestigen Sie die Batterieklappe wieder auf Die Fach.

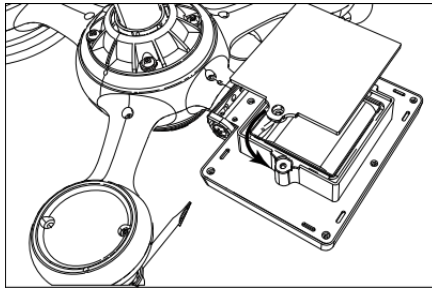

## EINSTELLEN DER SOLAR ZELLE

- Lösen Sie die Schraube am Gelenk, so dass das Zahnrad auf der anderen Seite des Gelenks drückt heraus. Die Solarzelle sollte Jetzt Sei in einem entsperrt Position n.

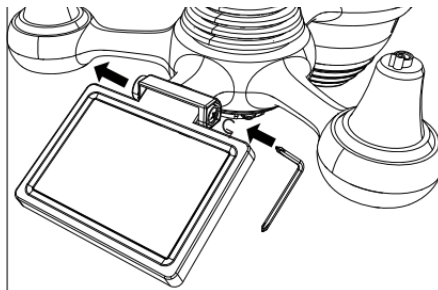

- Passen Sie den vertikalen Winkel der Solarzelle an , um die am meisten optimal Nutzung der Solarzelle abhängig von Ihrer Standort.

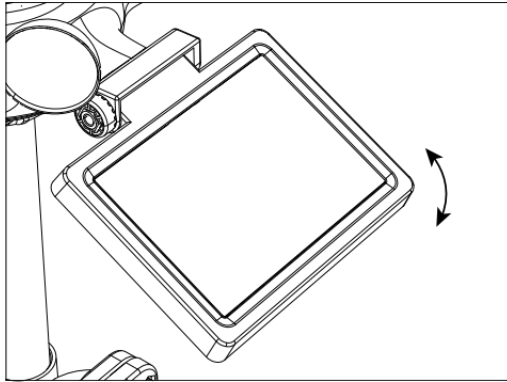

- Drücken Sie das Zahnrad nach innen und ziehen Sie die Schraube fest bis Die Getriebe sperren In Ort.

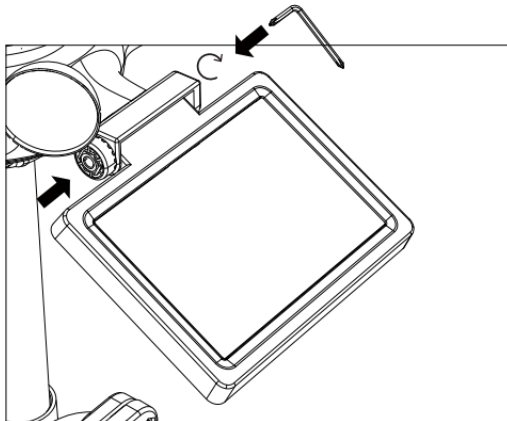

Stellen Sie beim Justieren der Solarzelle diese auf ein Winkel schließen Zu dein Breitengrad. Diagramm anzeigen unten, um eine Vorstellung davon, wie Sie sollen Winkeln Sie Ihre Solar- Zelle.

Breite Nähe	Auswahl des Solarzellenwinkels	
Wenn dein Standort Ist schließen Zu 84°	84°	
Wenn dein Standort Ist schließen Zu 63°	63°	
Wenn dein Standort Ist schließen Zu 42°	42°	
Wenn dein Standort Ist schließen Zu 21°	21°	
Wenn dein Standort Ist	0°	

schließen Zu 0°		
-----------------	--	--



## MONTAGE DER DRAHTLOSER 7- IN- 1- OUTDOOR SENSOR

- Wählen Sie ein Standort für den 7-in-1-Außensensor, der ist offen mit NEIN Hindernisse.
- Ziehen Sie die Montagehalterungen an einer Oberfläche/Wand mit vier Tippen  
Schrauben (im Lieferumfang enthalten) oder ziehen Sie die Montage Pol an Ihrem bestehenden montieren- ing Pol mit vier  $\phi 5$  Bolzen und BMW M5 Montage der Muttern.
- Hinzufügen Gummipads auf die Montagehalterung vor dem Befestigen der Befestigungswinkel auf Die Sensor.
- Stellen Sie sicher, dass die Regensammler-Gesichter Norden und die Solar Das Panel ist nach Süden ausgerichtet vor Befestigung Die Schrauben ( im Lieferumfang enthalten ).
- Achten Sie darauf, dass der Sensor besonders fest sitzt dicht, sonst windig Bedingungen Ursache Die Sender Zu Shake Und daher falsch gelesen der Niederschlag Daten .

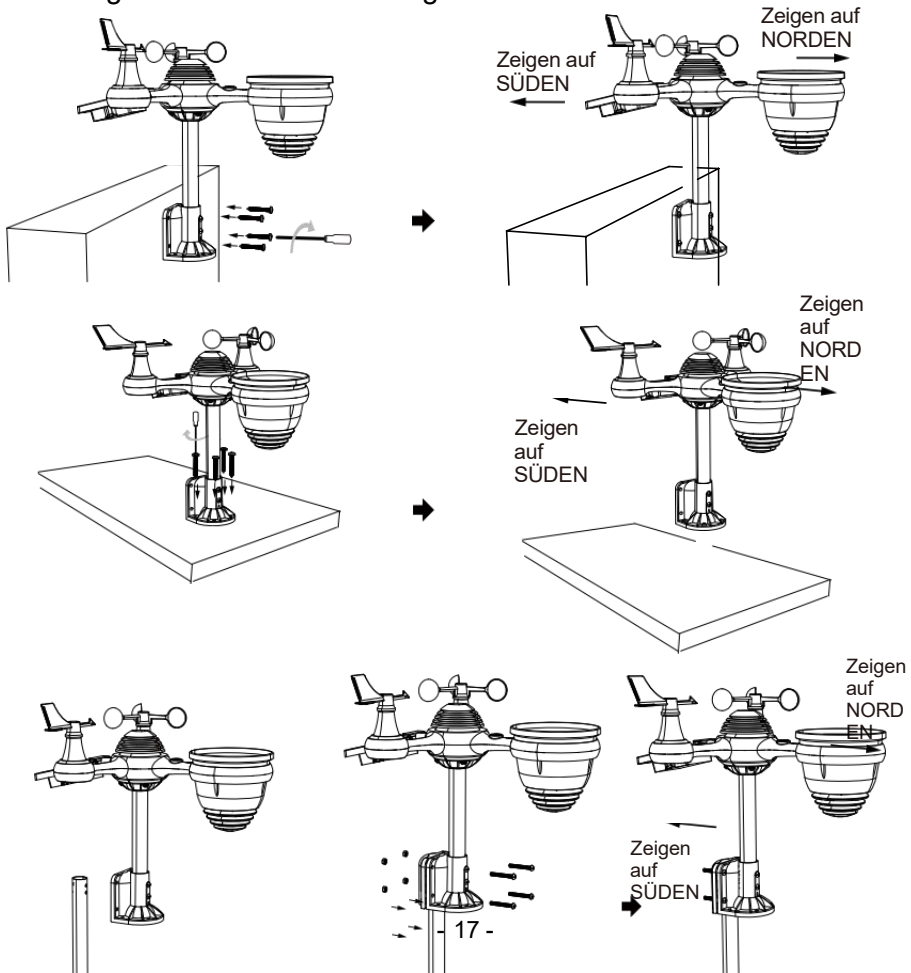

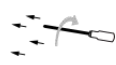
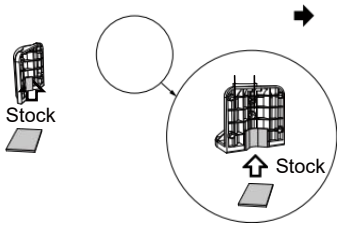

## **ZEIGEN DER DRAHTLOSER 7- IN- 1- OUTDOOR SENSOR ZU SÜDEN**

Der drahtlose Außenwittersensor ist kalibriert auf spitz Norden für maximale Genauigkeit. Wenn Sie jedoch ein Benutzer Lage im Süden Hemisphere können Sie den Sensor mit Die Regensammler nach Süden ausgerichtet.

1. Montage und Installation des Funkwettergeräts Sensor mit Die Regen Sammler nach Süden gerichtet, statt Nord. (Bitte siehe MONTAGE DES KABELLOSES 7-IN-1-OUTDOOR-GERÄT SENSOR.)  
Wählen Sie „STH“ für Süden Hemisphere im Uhreinstellmodus . (Bitte siehe "Einstellen der Uhr")

**HINWEIS: Das Ändern der Die Halbkugeleinstellung wechselt automatisch die Richtung des Mondes Phasen auf Die Anzeige. Zeigen Die kabellos Wetter Sensor zu Die Süden Wille erlauben maximal Sonnenlicht An Die Solar- Panel , insbesondere während Die Winter Jahreszeit im Süden Hemisphere.**

## **EINSTELLEN Das kabellose 7 -in -1 SENSOR EBENE**

- Verwenden Sie die Blase Ebene Indikator zu Stellen Sie sicher, dass die drahtlose Außen Sensor ist völlig waagrecht. Wenn der Sensor Ist nicht Ebene, die gewinnen Messgerät, UV und Licht Intensität wird nicht messen richtig.
- Um den Pegel des drahtlosen Außensensors anzupassen, lösen Sie Die Schrauben der Montagestange. Passen Sie die Höhe des drahtlosen Außensensors an In Um Stellen Sie sicher, dass die Blase Ist im Zentrum des Wasserwaage Indikator.
- Die Schraube des Montage wieder Pol.

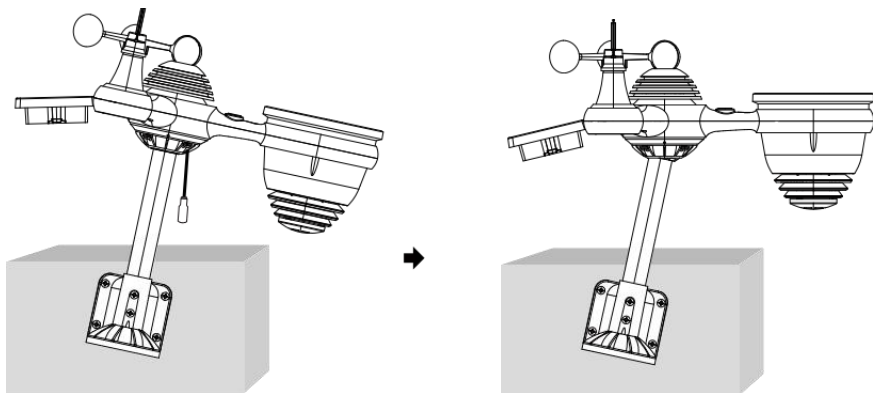

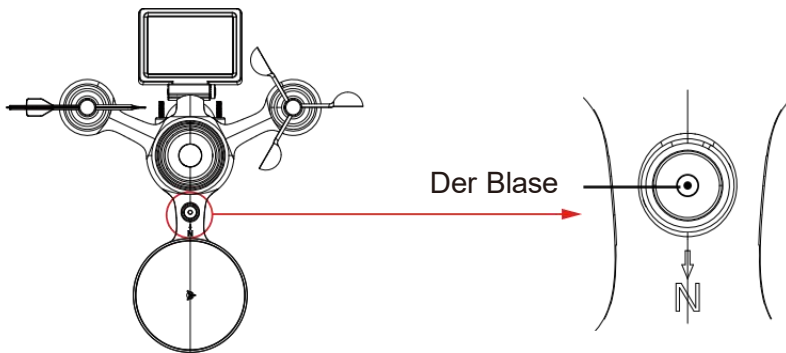

## EINSTELLUNG AUF DIE ANZEIGEKONSOLE

### LEISTUNG DIE KONSOLLE HOCH

1. Verbinden Sie die Netzteil zum Display Konsole.
2. Drehen Sie die Antenne um An zurück der Konsole hoch.
3. Sobald die Konsole eingeschaltet ist, wird die Öffnung Bildschirm wird Sei angezeigt und dann betreten Sie hauptsächlich Bildschirm.

**VEVOR**<sup>®</sup>  
TOUGH TOOLS, HALF PRICE

Technical Support and E-Warranty Certificate  
[www.vevor.com/support](http://www.vevor.com/support)

4. Warten Die im Freien Sensor Zu Paar mit dein Konsole .







5. Einmal gepaart , die im Freien Daten Wille Sei gezeigt An Die Bildschirm .



## OPERATING INSTRUCTION

Das Abschnitt beschreibt Die hauptsächlich Funktionen Und andere Funktionen von Tasten in der Konsole.

### HAUPTSÄCHLICH FUNKTIONEN VON TASTEN

SYMBOL	BESCHREIBUNG
	<b>Heim Taste</b> Drücken Sie diese Taste, um einfache Daten Anzeige Bildschirm.
	<b>Expandieren Taste</b> Drücken Sie diese Taste, um die ausführlich Daten Bildschirm.
	<b>Druck</b> Drücken Sie diese Schaltfläche zum Anzeigen zwischen Relative und Absolute Druckbildschirm.
	<b>Mehrfachsensor</b> Drücken Sie diese Taste, um die Multisensor- Bildschirm.
	<b>Kanal</b> Drücken Sie diese Taste zum Umschalten Innenbereich, CH1-7-Daten Bildschirm.

**Geschichte Aufzeichnen Taste**

Drücken Sie diese , um die Verlaufs Bildschirm  
(Max/Min, Datensatz, Grafische Darstellung).

**Einstellung**

Drücken Sie diese Taste, um Die Einstellung Bildschirm.





## ANDERE FUNKTION TASTEN FÜR EINSTELLUNGEN

SYMBOL	BESCHREIBUNG
	<b>Hoch Taste</b> Drücken Sie diese Taste zum Auswählen der oberen Reihe oder Artikel .
	<b>Runter Taste</b> Drücken Sie diese Taste zum Auswählen einer niedrigeren Reihe oder Artikel .
	<b>Rechts Taste</b> Drücken Sie diese , um auszuwählen rechte Spalte oder Artikel.
	<b>Links Taste</b> Drücken Sie diese Taste zum Auswählen nach links Seite Spalte oder Artikel.
	<b>Zyklus Taste</b> Drücken Sie diese Taste, um verschiedene Parameterbildschirm.
	<b>Klar Taste</b> Drücken Sie diese , um die Max/Min-Aufzeichnung.
	<b>Suchen Taste</b> Drücken Sie diese Schaltfläche zum Durchsuchen der Daten aufzeichnen.
	<b>Löschen Taste</b> Drücken Sie und halte das Schaltfläche zum Löschen Aufzeichnung s.
	<b>Zurückkehren Taste</b> Drücken Sie diese Taste, um zurückkehren vorherige Seite.
	<b>OK Taste</b> Drücken Sie diese Taste zur Bestätigung Die Auswahl.
	<b>+ Taste</b> Drücken Sie diese Taste, um den Wert zu erhöhen oder wechseln Zu andere Option.
	<b>- Taste</b> Drücken Sie diese Taste, um den Wert zu verringern oder umzuschalten. Zu andere Option.

## WIRELESS SIGNAL RECEPTION



Machen Sie sich mit den Symbole für unterschiedliche Signalstärken. Bei schwachem Signal die Konsole oder den Wettersensor verlegen oder verloren.

Signalsuche	Starkes Signal	Schwach Signal	Signal verloren
 <span data-bbox="232 248 404 296">Antenne Bar Ist Scrollen</span>			

## WI-FI CONNECTION STATUS









Machen Sie sich mit den Symbolen für den WLAN-Verbindungsstatus vertraut.

WLAN getrennt	WLAN-Verbindung	WLAN verbunden mit Sync
		

## MOON PHASE

Die Anzeigekonzole berechnet den Mond Phase nach zu Ihrem Uhrzeit, Datum und Zeit Zone.

Die folgende Tabelle erläutert die entsprechenden Phasen Und ihre Symbole für beide Nord- und Süd Hemisphären.

Nördlich Hemisphäre Symbole	Mond Phase	Süd Hemisphäre Symbole
	Neu Mond	
	Zunehmender Mond	
	Erstes Viertel Mond	
	Zunehmender Dreiviertelmond Mond	
	Voll Mond	
	Abnehmender Dreiviertelmond Mond	
	Drittes Viertel Mond	
	Abnehmender Halbmond Mond	

## SUNRISE/SUNSET TIME

Die Konsole zeigt den Sonnenaufgang/Sonnenuntergang Ihres Standortes an, basierend auf der Zeitzone, Breitengrad und Längengrad, die Sie eingegeben haben. Wenn Tageslicht Speichern Ist auf AUTO gestellt , mal Wille anpassen ein Stunde nach vorne automatisch für Tageslicht sparen.

## WI-FI CONNECTION STATUS







**NOTIZ:** Für die Zeitzone: Breitengrad und Längengradeinstellung, Bitte verweisen " Zeit & Datum Einstellung ".

## WEATHER FORECASTING AND WEATHER INDEX

### WETTER PROGNOSE

Der eingebaut Barometer kann kein Eis atmosphärisch Druckänderungen und kann auf der Grundlage der gesammelten Daten die Wetterbedingungen vorhersagen .

Es gibt 6 Wettersymbole --- Sonnig, Teilweise Wolkig, Wolkig, Regnerisch, Regen/ Sturm und Schnee ( leicht Schnee und Schwer Schnee).

Sonnig	Teilweise bewölkt	Wolkig
		
Licht Regen		Starker Regen/Sturm
		
Leichter Schneefall		Starker Schneefall
		

### NOTIZ:

**Die Genauigkeit einer allgemeinen Druckbasierte Prognose beträgt etwa 6,5–70 %. Prognosen sind nicht garantiert.**

**Es kann nicht unbedingt spiegeln die aktuelle Situation wider.**

### TREND INDIKATOR

Der Trend Indikator zeigt Die Trends von Änderungen In Die bevorstehend wenige Minuten. Diese Symbole erscheinen in den Bereichen Temperatur , Luftfeuchtigkeit, Und baro- metrisch Druckabschnitt des Detailbildschirms.

Aufstand	Stetig	Fallen
		

### EISALARM

## WEATHER FORECASTING AND WEATHER INDEX

Wenn die Außentemperatur Ist niedriger als 1°C/33,8° F, die Schneeflocke Symbol ❄️ . erscheint auf der Anzeige.

## GEFÜHL WIE

Der Fühlt sich an Wie Temperatur Der Index bestimmt, wie hoch die gefühlte Temperatur draußen ist, unter Berücksichtigung der Faktoren wie Wind Geschwindigkeit, Druck, Temperatur und Luftfeuchtigkeit (Wind kühlen Und Hitze Index).

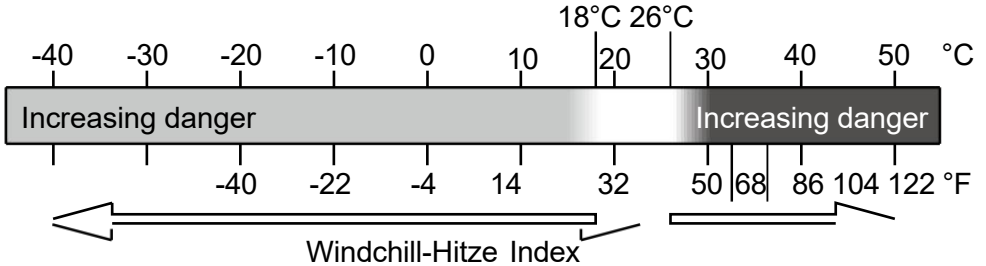

## HITZE INDEX

Der Hitze Index wird durch die Temperatur des Funk-Wettersensors bestimmt. tur und Luftfeuchtigkeit Messwerte, wenn die Temperatur ist zwischen 26 °C (26 °C) und 120 °F (50 °C).

Hitze Index Reichweite	Warnung	Erläuterung
81°F – 90°F (27°C - 32°C)	Vorsicht	Möglichkeit eines Hitze kollapses
91°F - 104°F (33°C - 40°C)	Äußerste Vorsicht	Möglichkeit der Hitzedehydratation
106°F - 129°F (41°C - 54°C)	Gefahr	Hitzeerschöpfung hoch wahrscheinlich
≥ 131°F (≥ 55 °C)	Extrem Gefahr	Hohes Risiko für Dehydratation/ Hirschlag

## WIND KÜHLEN

Windchill oder Windchill ist die Absenkung der Temperatur durch Zu Die passieren- strömung von Luft mit niedrigerer Temperatur. Windchill ist bestimmt von A Kombination der Temperatur- und Windgeschwindigkeitsdaten des drahtlosen Wettersensors . **HINWEIS: Nur wenn die Temperatur liegt unter 50 °F (10 °C ) und die Windgeschwindigkeit über 4,8 km/h (3 mph) liegt, wird der Windchill-Wert angezeigt, ansonsten Es wird „--.“ angezeigt..**

## TAU PUNKT

Der Tau Punkt ist die Temperatur, unterhalb der der Wasserdampf in Luft bei

Konstante barometrisch Druck kondensiert in flüssiges Wasser bei gleichzeitiger Rate , mit der es verdunstet. Das kondensierte Wasser wird Tau genannt , wenn Es Formen auf einem solide Oberfläche.  
Der Tau Punkttemperatur wird durch die Temperatur bestimmt und Luftfeuchtigkeit Daten aus Die kabellos Wetter Sensors .

## BAROMETRIC PRESSURE

Überprüfen Die Wetter Webseite für Echtzeit Barometer Bedingungen Dann Passen Sie den relativen Wert in der Kalibrierung Einstellung Abschnitt.

Absolute	Der Absolute atmosphärisch Druck von dein Standort .
Relativ	Der relative atmosphärische Druck basierend auf dem Meeresspiegel.

## RAIN

Dieser Abschnitt zeigt die Niederschlagsmenge bzw. Regen Rate Information.



### NIEDERSCHLAGSMENGE ANZEIGE MODI

**Regen Rate** : Aktuell Niederschlagsmenge Rate im Vergangenheit Stunde .

**Regen Ereignis** : kontinuierlich Regen und wird auf Null zurückgesetzt wenn sich Regen ansammelt Ist weniger als 10 mm (0,039 In) innerhalb eines Zeitraums von 24 Stunden.

**Stündlich Regen** : Gesamt Niederschlag für jedes Stunde.

**Täglich Regen** : Gesamt Niederschlag seit Mitternacht (00:00)

**Wöchentlich Regen** : Gesamt Niederschlagsmenge für die aktuelle Kalenderwoche und wird am Sonntag zurückgesetzt

**Monthly Rain** : Total rainfall for the current calendar month and reset on the first day of the Month.

**Total Rain** : Total rainfall since the last reset.



## BAROMETRIC PRESSURE

### SETZEN SIE DEN SUMMEN ZURÜCK NIEDERSCHLAGSMENGE AUFZEICHNEN

Siehe „**Alles löschen Daten** ” Abschnitt zum Löschen von Niederschlägen Daten.

## WIND

### WINDGESCHWINDIGKEIT UND ANWEISUNG

Das Abschnitt zeigt Die Wind Geschwindigkeit , Strom Wind Richtung , vorherrschende Windrichtungen und Windgeschwindigkeit Ebene.

- Windgeschwindigkeit: ist die durchschnittliche Windgeschwindigkeit gemessen im vorherige 20 Sekunden.
- Durchschnittlicher Wind: ist die durchschnittliche Windgeschwindigkeit In 10 Minuten.
- Böen: ist das höchste Windgeschwindigkeit aufgezeichnet im vorherige 20 Sekunden .



Einfach Daten Anzeige



Detaillierte Daten Anzeige

### BEAUFORT-SKALA

## WIND

Die Beaufort-Skala unten ist ein internationaler Maßstab der Windgeschwindigkeiten von 0 (ruhig) bis 12 (Orkanstärke).

Beaufortskala	Beschreibung	Windgeschwindigkeit	Grundstückszustand
0	Ruhig	< 1 km/h	Ruhe. Rauch steigt senkrecht nach oben.
		< 1 Meilen pro Stunde	
		< 1 Knoten	
		< 0,3 MS	
1	Licht Luft	1.1 ~ 5 km/h	Rauchschwaden deuten auf Wind hin Richtung. Blätter und Windfahnen sind ortsfest.
		1 ~ 3 Meilen pro Stunde	
		1 ~ 3 Knoten	
		0,3 ~ 1.5 MS	
2	Licht Brise	6 ~ 11 km/h	Wind auf freiliegender Haut spürbar. Blätter rascheln. Windfahnen beginnen zu bewegen.
		4 ~ 7 Meilen pro Stunde	
		4 ~ 6 Knoten	
		1.6 ~ 3.3 MS	
3	Sanft Brise	12 ~ 19 km/h	Blätter und kleine Zweige ständig bewegend. Lichtfahnen ausgefahren.
		8 ~ 12 Meilen pro Stunde	
		7 ~ 10 Knoten	
		3.4 ~ 5.4 MS	
4	Mäßig Brise	20 ~ 28 km/h	Staub und lose Papier angehoben. Klein Filialen beginnen zu bewegen.
		13 ~ 17 Meilen pro Stunde	
		11 ~ 16 Knoten	
		5.5 ~ 7.9 MS	
5	Frisch Brise	39 ~ 38 km/h	Verzweigungen eines moderate Größe bewegen . Kleine Bäume im Blatt beginnen zu schwanken.
		18 ~ 24 Meilen pro Stunde	
		17 ~ 21 Knoten	
		8,0 ~ 10.7 MS	
6	Stark Brise	39 ~ 49 km/h	Groß Filialen In Bewegung. Pfeifen gehört in Oberleitungen. Regenschirm verwenden wird schwierig. Leer Plastik Mülltonnen kippen um.
		25 ~ 30 Meilen pro Stunde	
		22 ~ 27 Knoten	
		10,8 ~ 13.8 MS	
7	Starker Wind	50 ~ 61 km/h	Ganze Bäume In Bewegung. Bemühung musste gegen den Wind laufen .
		31 ~ 38 Meilen pro Stunde	
		28 ~ 33 Knoten	
		13,9 ~ 17.1 MS	
8	Sturm	62 ~ 74 km/h	Einige Zweige abgebrochen Bäume. Autos geraten ins Schleudern Straße. Fortschritt zu Fuß Ist ernsthaft behindert.
		39 ~ 46 Meilen pro Stunde	
		34 ~ 40 Knoten	
		17,2 ~ 20,7 MS	
9	Starker Sturm	75 ~ 88 km/h	Einige Äste brechen von Bäumen, und einige kleine Bäume werden umgeworfen . Konstruktion / temporäre Schilder und Barrikaden Schlag über.
		47 ~ 54 Meilen pro Stunde	
		41 ~ 47 Knoten	
		20,8 ~ 24.4 MS	
10	Sturm	89 ~ 102 km/h	Bäume sind gebrochen aus oder
		55 ~ 63 Meilen pro Stunde	

		48 ~ 55 Knoten 2,45 ~ 28.4 MS	entwurzelt, Strukturschäden wahrscheinlich.
11	Heftiger Sturm	103 ~ 117 km/h	Weit verbreitete Vegetation und Struktur Schaden wahrscheinlich.
		64 ~ 73 Meilen pro Stunde	
		56 ~ 63 Knoten	
		28,5 ~ 32,6 MS	
12	Orkanstärke	≥ 118 km/h	Schwere, großflächige Schäden an der Vegetation und Strukturen. Trümmer und ungesicherte Objekte sind herumgeschleudert.
		≥ 74 Meilen pro Stunde	
		≥ 64 Knoten	
		≥ 32,7 MS	

## WINDGESCHWINDIGKEIT EBENE

Das angezeigte Windgeschwindigkeits-Diagramm bietet Videos A schnell Referenz auf die jetzige Wind Zustand . Die Hintergrund Farbe von Die Kompass ändert sich je nach Windgeschwindigkeit.

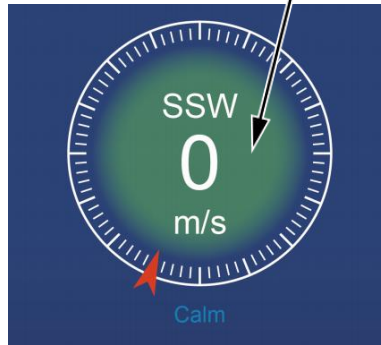

Ebene	Licht	Mäßig	Stark	Sturm
<b>Geschwindigkeit</b>	0 - 12 Meilen pro Stunde 0 - 19 km/h	12 - 30 Meilen pro Stunde 20 - 49 km/h	31 - 55 Meilen pro Stunde 50 - 88 km/h	≥ 55 Meilen pro Stunde ≥ 89 km/h
<b>Kompassfarbe</b>	Grün	Gelb	Orange	Rot

## LIGHT INTENSITY AND UV INDEX

Dieser Abschnitt zeigt ein Diagramm für Licht Intensität und UV Index.

UVI	Bewertungen	Kommentar
0-2	Niedrig	A UV Index Anzeige von 0 bis 2 bedeutet geringe Gefahr durch die Sonne UV Strahlen für den Durchschnitt Person.
3-5	Medium	A UV Index Messwert von 3 bis 5 bedeutet mäßig Schadensrisiko vor ungeschützter Sonne Belichtung.
6-7	Hoch	A UV Index Messwert 6 bis 7 bedeutet hoch Schadensrisiko vor ungeschützter Sonneneinstrahlung. Schützen Sie Ionen vor Haut und Augen Schaden Ist erforderlich.

8-10	Sehr Hoch	A UV Index Ablesung von 8 bis 10 bedeutet sehr hoch Risiko von Schäden durch ungeschützte Sonneneinstrahlung. Nehmen Sie zusätzliche Vorsichtsmaßnahmen weil ungeschützte Haut und Augen Sei beschädigt Und dürfen brennen schnell.
11-15	Extrem	A UV Index Lesen von 11 oder mehr bedeutet extrem Risiko vor Schäden durch ungeschützte Sonneneinstrahlung . Vorsichtsmaßnahmen Weil ungeschützte Haut und Augen können brennen In Minuten.

## MULTI-CHANNEL DISPLAY MODE

### KANAL ANZEIGE

Wenn Sie sich auf dem einfachen/detaillierten Bildschirm befinden, drücke **CH** Taste zum Umschalten zwischen Innen- und Kanal 1-7 Daten.



### MEHRFACHSENSOR ANZEIGE SEITE

- Wenn Sie sich auf dem einfachen/detaillierten Bildschirm befinden, drücken **■** Taste zum Aufrufen des Multisensor- Sor-Anzeigebildschirm.
- Drücken **■** Taste, um Anzeige austauschen zwischen drinnen und draußen oder Sensordaten.
- Drücken Sie **die w-** Taste, um zur Einzel-/Detailansicht zurückzukehren. Bildschirm.





## WEATHER DATA RECORD

Das Abschnitt erklärenshow Zu erhalten Zu Sicht Die Wetter Daten aufzeichnen ( Max - /Min, Datenprotokoll, Verlaufsdiagramm). Zum Anzeigen Die Wetter Daten aufzeichnen , drücken  Schaltfläche im Einfach-/Detailbildschirm, um den Wetterdatenbildschirm aufzurufen.

Drücken 

Taste, um Austausch der Max/Min, Datenprotokoll und Verlaufsdiagramm Modi.

### MAX/MIN

Es gibt 2 Datenmodi für MAX/MIN Aufzeichnungen: Täglich oder kumuliert. (Abhängig von der Max/Min aufzeichnen Modus innen **Anzeigeeinstellungen Seite** )

#### Täglich Max/Min-Daten Modus





Max/Min-Daten werden angezeigt und klar bei Mitternacht.

#### Kumuliert Max/Min-Datenmodus

Max/Min-Daten werden gehalten angesammelt.



Täglich Max/Min Datensatz kumuliert Max/Min Aufzeichnen

- Drücken  oder  , um die gewünscht Max/Min aufzeichnen.
- Drücken  Taste, um Austausch zu zeigen Innen-, Außen- und Kanal Max/Min Aufzeichnungen.
- Drücken  Taste Zu zurückkehren einfach / detailliert Bildschirm .

# WEATHER DATA RECORD



## Max/Min löschen Daten

- Zum Löschen der ausgewählten MAX/MIN Aufzeichnungen, drücken und halten  Taste über 2s, um die ausgewählte Max/Min aufzeichnen.



Today Max/Min Records

Indoor

Temperature °C	Humidity %	Abs Baro hPa	Rel Baro hPa
--:-- --	5:36 ↕ 81	14:59 ↕ 1033	19:37 ↕ 540
		17:18 ↕ 1030	19:37 ↕ 540



## DATEN LOG-BILDSCHIRM

Der Datenprotokoll-Bildschirm erfasst alle Die Geschichte Aufzeichnungen.



No.	Date	Time	In 	In 	Baro Pressure	Out 	Out 	Feels like	Dew point	Heat index
00001	10/06/2023	10:00 am	24.2	56	29.82	23.8	60	24.2	24.2	24.2
00002	10/06/2023	10:05 am	24.2	56	29.82	23.8	60	24.2	24.2	24.2
00003	10/06/2023	10:10 am	24.2	56	29.82	23.8	60	24.2	24.2	24.2
00004	10/06/2023	10:15 am	24.2	56	29.82	23.8	60	24.2	24.2	24.2
00005	10/06/2023	10:20 am	24.2	56	29.82	23.8	60	24.2	24.2	24.2
00006	10/06/2023	10:25 am	24.2	56	29.82	23.8	60	24.2	24.2	24.2
00007	10/06/2023	10:30 am	24.2	56	29.82	23.8	60	24.2	24.2	24.2
00008	10/06/2023	10:35 am	24.2	56	29.82	23.8	60	24.2	24.2	24.2
00009	10/06/2023	10:40 am	24.2	56	29.82	23.8	60	24.2	24.2	24.2
00010	10/06/2023	10:45 am	24.2	56	29.82	23.8	60	24.2	24.2	24.2
00011	10/06/2023	10:50 am	24.2	56	29.82	23.8	60	24.2	24.2	24.2
00012	10/06/2023	10:55 am	24.2	56	29.82	23.8	60	24.2	24.2	24.2
00013	10/06/2023	11:00 am	24.2	56	29.82	23.8	60	24.2	24.2	24.2
00014	10/06/2023	11:05 am	24.2	56	29.82	23.8	60	24.2	24.2	24.2
00015	10/06/2023	11:10 am	24.2	56	29.82	23.8	60	24.2	24.2	24.2
00016	10/06/2023	11:15 am	24.2	56	29.82	23.8	60	24.2	24.2	24.2

## Navigieren in den Daten Protokollbildschirm





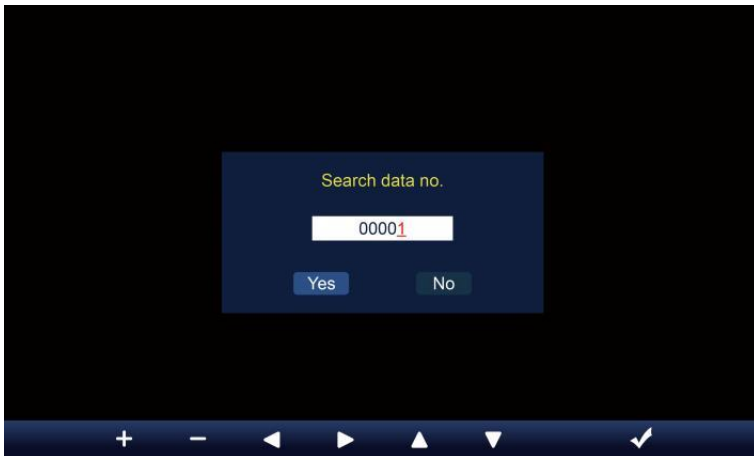

- Drücken , , ,  Schaltflächen zum Blättern Sie durch den Bildschirm. Drücken Sie  Schaltfläche,

um zum einfachen/ detaillierten Bildschirm  
zurückzukehren .

## Suche nach einem bestimmten Seite

- Drücken  um die Daten zu durchsuchen aufzeichnen.





- Drücken  oder , um eine Ziffer In Die Seite Nummer,
- Drücken  oder , um die Nummer hoch oder runter.
- Drücken  oder , um die aktivierte Optionsfeld, Umschalten Ja oder NEIN, drücken  Zu bestätigen.

## Alle Daten löschen Protokoll Aufzeichnungen

- Drücken Sie und halten  über 2s zum Löschen alle Aufzeichnungen.

No.	Date	Time	In 	In 	Baro Pressure	Out 	Out 	Feels like	Dew point	Heat index
00001	10/06/2023	10:00 am	24.2	56	29.82	23.8	60	24.2	24.2	24.2
00002	10/06/2023	10:05 am	24.2	56	29.82	23.8	60	24.2	24.2	24.2
00003	10/06/2023	10:10 am	24.2	56	29.82	23.8	60	24.2	24.2	24.2
00004	10/06/2023	10:15 am						24.2	24.2	24.2
00005	10/06/2023	10:20 am						24.2	24.2	24.2
00006	10/06/2023	10:25 am						24.2	24.2	24.2
00007	10/06/2023	10:30 am						24.2	24.2	24.2
00008	10/06/2023	10:35 am						24.2	24.2	24.2
00009	10/06/2023	10:40 am						24.2	24.2	24.2
00010	10/06/2023	10:45 am						24.2	24.2	24.2
00011	10/06/2023	10:50 am						24.2	24.2	24.2
00012	10/06/2023	10:55 am	24.2	56	29.82	23.8	60	24.2	24.2	24.2
00013	10/06/2023	11:00 am	24.2	56	29.82	23.8	60	24.2	24.2	24.2
00014	10/06/2023	11:05 am	24.2	56	29.82	23.8	60	24.2	24.2	24.2
00015	10/06/2023	11:10 am	24.2	56	29.82	23.8	60	24.2	24.2	24.2
00016	10/06/2023	11:15 am	24.2	56	29.82	23.8	60	24.2	24.2	24.2

- Drücken  oder  Taste zur Auswahl von ändern Die aktiviert Option Feld, Umschalten zwischen Ja und NEIN, drücken  Zu bestätigen.

## HISTORISCHE GRAFIKEN

Das Abschnitt erklärenshow Zu erhalten Zu Und Sicht Geschichte Grafiken .

Es gibt Indoor-Grafik, Outdoor-Grafik und Kanalgrafik s zu Sei gezeigt.

### Indoor-Grafik

- Temperatur, Luftfeuchtigkeit, Relativ und absolut Druck





### Outdoor-Grafik

- Temperatur, Luftfeuchtigkeit, Regen Rate, Letzte 24 Stunden Niederschlag, Durchschnittliche Windgeschwindigkeit, Windböen, Windrichtung , Licht Intensität und UVI.

### CH1-CH7-Diagramm

- Temperatur, Luftfeuchtigkeit.



- Drücken  Taste, um Austausch zu zeigen Innen-, Außen- und Kanal historische Grafik.
- Wenn die Grafik erscheint, drücken  ,  Schaltflächen zum Anzeigen anderer Diagramme.
- Drücken  Taste, um Rückgabe einfach/detailliert Bildschirm.

## GENERAL SETTING

Alle Konsoleneinstellungen und Systeminformationen Sind im Einstellung Menü. Es gibt 8 Arten von Einstellungsparametern innerhalb der Einstellung Speisekarte.

Drücken Sie im einfachen/detaillierten Bildschirm  Taste zum Aufrufen der Einstellung Speisekarte.



## UHRZEIT / DATUM EINSTELLUNG



○ Drücken oder , um eine der folgenden Einstellungen auszuwählen:

#	Unter Artikel	Betrieb
A	Internet-Zeitsynchronisierung	Drücken  /  Taste Zu drehen An oder drehen aus .
B	Zeitformat	Drücken  /  Taste Zu wählen 12 oder 24- Format .
C	Zeit Satz	Bei der Zeitsynchronisierung ist aus, drücken  /  , um auszuwählen zwischen Stunde oder Minute, drücken Sie  /  , um den Wert anzupassen.
D	Datumsformat	Drücken  /  , um auszuwählen M / D oder D / M-Format.
t	Datum Satz	Bei der Zeitsynchronisierung ist aus, Drücken Sie  /  , um das Jahr auszuwählen. Monat, Datum, presse  /  Taste zum Einstellen der Wert.
F	Sommerzeit	Drücken  /  Taste zum Ausschalten oder Einstellen des Sommerzeit auf Auto.
G	Zeitzone	Drücken  /  Taste Zu wählen Die dein lokal Zeit Zone Zu Holen Sie sich die richtige Zeit.
H	Hemisphäre	Drücken  /  -Taste zur Auswahl NORDEN oder SÜDEN Hemisphäre für der 7-in-1-Sensorpunkt Zu Und Mond Phase.
i c h	Längengrad- Breitengrad	Drücken  /  Taste Zu eingeben Längengrad - Breitengrad aufstellen Seite .

○ Drücken , um die Alarmeinstellungsanzeige aufzurufen.

○ Drücken  Taste, um Geben Sie den einfachen/detaillierten Bildschirm zurück.

## Längen- und Breitengradeneinstellung

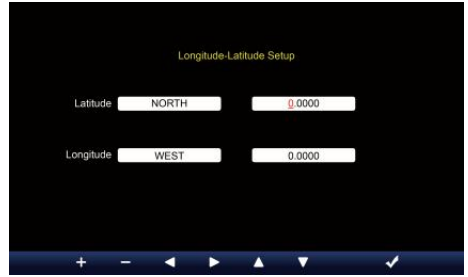
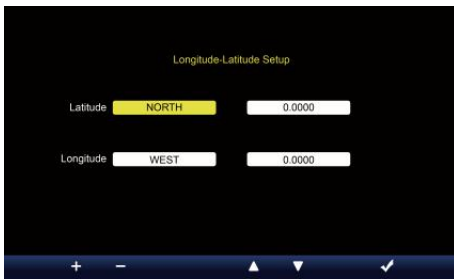

○ Drücken **▲** oder **▼** Taste zum Ändern Die aktiviert aus.

1. Breitengrad (Hemisphäre) --- Drücken **+** oder **-** , um die Die Mi-Sphäre. **(NORD/SÜD)**

Breitengrad --- Der Breitengrad x 10 wird sich drehen Rot.

Drücken **+** Sie oder **-** Taste, um den Wert zu erhöhen oder zu verringern .

Drücken **◀** oder **▶** zu ändern bleiben Breitengradwert.

2. Längengrad (Hemisphäre) --- Drücken **+** oder **-** Taste, um Wählen Sie die Hemisphäre . **(OST/WEST)**

Längengrad --- Der Breitengrad x 100 werden Rot . Drücken **+** oder **-** Taste, um den Wert zu erhöhen oder zu verringern .

Drücken **◀** oder **▶** Taste zum Ändern der verbleibenden Längengradwert.

○ Drücken **m** zur Bestätigung Länge Einstellungsbreite .

### NOTIZ:

**Bestimmen Sie die Längengrad und Breite. z.B**

Breite : 33,2981  
Länge : -111.9602

Wenn der Standort Ist im Nördlich Hemisphäre, Latitude wird Sei positiv. Wenn der Standort Ist im Süden Hemisphäre, Latitude wird Sei negativ . Wenn der Standort Ist im Östlich Hemisphäre, Längengrad wird Sei positiv. Wenn Standort Ist im Westen H emisphäre, Längengrad wird negativ. Das obige Längengrad und Der Breitengrad wird eingegeben hinein Anzeige wie folgt :

Breitengrad = NORDEN --- 33. 2981

Längengrad = WEST --- 111.9602.

**UNS New York (EST, GMT-5)**

Breite : 40.7128 (Nord 40,7128) :  
Länge -74.0060 (West 74.0060)

## EU Frankfurt, Deutschland (GMT+1)

Breite : 50,1109 (Norden)  
Länge 50.1109) : 8,6821 (Ost  
8,6821)

## Vereinigtes Königreich London England (GMT)

Breite : 51,5072 (Norden)  
Länge 51,5072) : -0,1276 (West  
0,1276)

## Australien Sydney ( GMT +10)

Breite : -33.8688 (Süd 33.8688) :  
Länge 151.2093 (Ost 151,20 93)

## ALARM EINSTELLUNG



○ Drücken ▲ oder ▼ Schaltfläche zum Ändern des aktivierten Optionsfelds:

#	Unter Artikel	Betrieb
A	Weckzeit eingestellt	Presse ◀ / ▶ , um zwischen Stunde oder Minute. Drücken Sie + / - Taste zum Anpassen der Wert.
B	Alarm Modus	Presse + / - , um auszuwählen Jeden Tag oder nur an Wochentagen.
C	Alarm	Drücken + / - Taste Zu drehen An oder drehen aus .
D	Eis Vor Alarm	Drücken + / - Taste Zu drehen An oder drehen aus .
t	Alarmton Ebene	Drücken + / - Taste Zu anpassen Die Klang Ebene .
F	Tastenton Ebene	Drücken + / - Taste Zu anpassen Die Schlüssel Ton Ebene .

- Drücken  , um die Sensoreinstellungsanzeige aufzurufen.
- Drücken W -Taste, um zur Einzel-/Detailansicht zurückzukehren Bildschirm.

## SENSOR EINSTELLUNG

Das Seite ist das Hinzufügen/Entfernen des All-in-One-Sensors oder zusätzlicher 7 Kanäle Hygrometer.







### Hinzufügen eines neuer Sensor



- Drücken **▲** oder **▼** , um den leeren Kanal I.
- Drücken **▶** Taste zum Auswählen des Bearbeitungssensors Spalte.
- Wenn in der Spalte die Option „ **Hinzufügen** “ angezeigt wird, drücken Sie **+/ -** Taste, um die Sensorsuche zu starten.
- Wählen Sie die passender Kanal Nummer auf dem Sensor, dann einschalten oder drücken **ZURÜCKSETZEN** , um den Paarung.
- Sobald die Geräte verbunden sind, wird das Sensorsymbol, AUSWEIS Wille zeigen In Die Kanal Reihe.
- Drücken **⚙** , um die Anzeige für die Alarmeinstellungen aufzurufen.
- Drücken **↩** Taste, um Geben Sie den einfachen/detaillierten Bildschirm zurück.

## Löschen gepaarter Sensor



- Drücken  oder  Taste, um die verbundenen Sensor.
- Drücken Sie  Taste zum Auswählen des Bearbeitungssensors Spalte.
- Wenn in der Spalte „Löschen“ Option, drücken Sie  oder  Taste Zu bestätigen.



- Drücken  oder  , um die Option „Ändern“ auszuwählen.
- aktiviert Optionsfeld, Umschalten Ja oder NEIN, drücken  Taste Zu bestätigen.



# ALARMEINSTELLUNGEN

## Satz Alarm für Innenräume



- Drücken **▲** oder **▼** Taste zur Auswahl einer anderen Zeile aktivierter Option Feld.
- Drücken **▢** Taste Zu wählen hoch / niedrig / Zurücksetzen Alarm Option .
- Drücken **+** oder **-** Taste, um den Wert oder die Ein/Aus-Option anzupassen.
- Drücken **⚙️** , um die Anzeigeeinstellungen Anzeige.
- Drücken **↔️** Taste, um Einfachen/detaillierten

Bildschirm zurückgeben. **NOTIZ:**

**Bei der Auswahl Reset-Option werden alle Alarmwerte zurücksetzen auf Die Standardwerte.**

## Außenalarm einstellen

SYNC DST 10:38 Fri 10/05/2024

### Outdoor Sensor Alerts

		L	H		
Temperature (°C)	0.0	<input type="checkbox"/>	40.0	<input type="checkbox"/>	Reset
Feels like (°C)	0.0	<input type="checkbox"/>	20.0	<input type="checkbox"/>	Reset
Dew Point (°C)	-10.0	<input type="checkbox"/>	10.0	<input type="checkbox"/>	Reset
Heat Index (°C)			30.0	<input type="checkbox"/>	Reset
Wind Chill (°C)	0.0	<input type="checkbox"/>			Reset
Humidity (%)	40	<input type="checkbox"/>	80	<input type="checkbox"/>	Reset
Wind speed (mph)			38.5	<input type="checkbox"/>	Reset
Wind gust (mph)			38.5	<input type="checkbox"/>	Reset
Rain rate (in/h)			3.94	<input type="checkbox"/>	Reset

Navigation icons: +, -, refresh, play, up, down, settings, back

○ Drücken **▲** oder **▼** Schaltfläche zum Auswählen einer anderen Zeile von aktivierten aus.

○ Drücken Sie **W**, um auszuwählen Option für hohen/niedrigen Alarm/Alarm zurücksetzen.

○ Drücken **+** oder **-** Taste, um den Wert oder die Ein/Aus-Option anzupassen.

○ Drücken Sie **die s** -Taste, um zwischen den Alarm für Innenräume Einstellung Anzeige.

○ Drücken **⚙**, um die Anzeigeeinstellungen Anzeige.

○ Drücken Sie **W** Taste zum Zurückkehren

einfach/detailliert Bildschirm. **CH1-7-Sensor**

## einstellen Alarm



○ Drücke **⇒** oder **▼** Schaltfläche zum Auswählen einer anderen Zeile

○ Drücken aktivierter Option Feld. Schaltfläche zum Auswählen von

○ Drücken Hoch/Tief/Alarm zurücksetzen Option .

○ Drücken oder **W** -Taste zum Einstellen des Wertes oder Ein/Aus-Option.

○ Drücken Taste, um tauschen Sie die Anzeige der Alarmeinstellungen für den Innenbereich.

**NOTIZ:** , um die Anzeigeeinstellungen anzeigen .

Schaltfläche zum Zurückkehren zur

einfachen/detaillierten Anzeige Bildschirm.

**Bei der Auswahl Reset-Option werden alle Alarmwerte zurücksetzen auf Die Standardwerte.**

# DISPLAY-EINSTELLUNGEN



○ Drücken  oder  Taste zum Ändern Die aktiviert Optionsfeld:

#	Unter Artikel	Betrieb
A	Sprache	Drücken  /  Taste Zu wählen Die Anzeige Sprache .
B	Hintergrundfarbe	Drücken  /  Taste Zu wählen Licht oder dunkel Farbe Hintergrund zur Anzeige Modus.
C	Nacht Modus	Drücken  /  -Taste zum Aktivieren (Auslöser für die aktivieren Zeit Zeitraum), deaktivieren oder automatisch (Auslösung durch Zimmer Umgebungstemperatur Licht Ebene).
D	Nacht Modus aktivieren Zeit	Presse  /  , um zwischen Stunde oder Minute . Drücken  /  Zu anpassen Die Wert .
t	Hintergrundbeleuchtung Ebene	Drücken  /  Taste Zu anpassen Die Hintergrundbeleuchtung Ebene In normal .
F	Hintergrundbeleuchtung Ebene (Nacht Modus)	Drücken  /  Taste Zu anpassen Die Hintergrundbeleuchtung Ebene während Nachtmodus .
G	Helligkeit	Drücken  /  Taste Zu anpassen Die Bildschirm Helligkeit .
H	Kontrast	Presse  /  Taste zum Anpassen des Bildschirms Kontrast.











○ Drücken , um die Anzeige der Einheiteneinstellung .

○ Drücken  -Taste, um zur Einzel-/Detailansicht zurückzukehren Bildschirm.

## EINHEITENEINSTELLUNG



○ Drücken  oder  Taste zum Ändern Die aktiviert Optionsfeld:

#	Unter Artikel	Betrieb
	Temperatur	Drücken  /  Taste Zu wählen ° C oder °F.
	Baro Druck	Drücken  /  Taste Zu wählen hPa , inHg oder mmHg .
	Regen	Drücken  /  Taste Zu wählen mm oder In .
	Windgeschwindigkeit	Drücken  /  , um auszuwählen MS, km/h, Knoten oder Meilen pro Stunde.
	Licht	Drücken  /  Taste Zu wählen Klux , KFC oder W / m².

○ Drücken  Taste , um die Anzeige der Kalibrierungseinstellungen aufzurufen .









○ Drücken  -Taste, um zur Einzel-/Detailansicht zurückzukehren Bildschirm.

# KALIBRIERUNG EINSTELLUNG

## Kalibrierung für innen Parameter



	Offset Value	Default Value	
Temperature (°C)	0.0	0.0	Reset
Humidity (%)	0	0	Reset
Absolute pressure (inHg)	0.00	0.00	Reset
Relative pressure (inHg)	0.00	0.00	Reset

- Drücken  oder  , um verschiedene Reihe von aktivierten Option Feld.
- Drücken  , um auszuwählen Option für hohen/niedrigen Alarm/Alarm zurücksetzen.
- Drücken  oder  Taste zum Anpassen des Wertes oder Ein/Aus-Option.
- Drücken  Taste, um Austausch, um zu zeigen, die Innen- , Außen- und Kanal Kalibrierung Einstellung Anzeige .
- Drücken  , um die Anderen Einstellung Anzeige.
- Drücken Sie  Taste zum Zurückkehren einfach/detailliert Bildschirm,

### NOTIZ:

**Bei der Auswahl Mit der Reset-Option werden alle Kalibrierwerte zurücksetzen auf Die Standardwerte.**









## Kalibrierung für im Freien Parameter

SYNC DST 10:38 Fri 10/05/2024

### Outdoor Calibration

	Offset Value	Default Value	Reset
Temperature (°C)	0.0	0.0	Reset
Humidity (%)	0	0	Reset
Wind speed gain	x1.00	x1.00	Reset
Wind Direction (°)	0	0	Reset
Rain gain	x1.00	x1.00	Reset
UVI gain	x1.00	x1.00	Reset
Light gain	x1.00	x1.00	Reset

+ - ↺ ▶ ▲ ▼ ⚙ ↶









- Drücken  oder  , um verschiedene Reihe von aktivierten Option Feld.
- Drücken Sie  Taste zum Auswählen Option für hohen/niedrigen Alarm/Alarm zurücksetzen.
- Drücken  oder  Taste zum Einstellen des Wertes oder zum Ein-/Aus-schalten Option.
- Drücken Sie  -Taste, um Austausch zu zeigen die Innenbereich, im Freien und Kanal Kalibrierung Einstellung Anzeige .
- Drücken  , um die Anderen Einstellung Anzeige.
- Drücken  Taste, um Einfachen/detailierten Bildschirm zurückgeben,

**NOTIZ:**

**Bei der Auswahl Mit der Reset-Option werden alle Kalibrierwerte zurücksetzen auf Die Standardwerte.**

**Kalibrierung für CH 1- CH 7- Sensor Parameter**



- Drücken  oder  , um verschiedene Reihe von aktivierten Option Feld.
- Drücken Sie  Taste zum Auswählen Option für hohen/niedrigen Alarm/Alarm zurücksetzen.
- Drücken  oder  Taste zum Einstellen des Wertes oder Ein/Aus-Option.
- Drücken  Taste, um Austausch, um zu zeigen, die Innen-, Außen- und Kanal Kalibrierung Einstellung Anzeige .
- Drücken  , um die Anderen Einstellung Anzeige.
- Drücken Sie  Taste zum Zurückkehren einfach/detailiert Bildschirm,



**NOTIZ:**

**Bei der Auswahl Mit der Reset-Option werden alle Kalibrierwerte zurücksetzen auf Die Standardwerte.**

## Kalibrierung Parameter



Sensor	Parameter	Typ von Kalibrierung	Standard Wert	Einstellung Reichweite	Typische Kalibrierung Quelle
Innenbereich, Outdoor oder Kanal(e)	Temperatur	Versatz	0	±36 °F (±20 °C)	Roter Spiritus oder Quecksilber Thermometer
	Luftfeuchtigkeit	Versatz	0	±20 %	Schleuderpsychrometer
Innenbereich	Absolute Druck	Versatz	0	±560 hPa (±16,51 inHg oder ±420mmHg)	Kalibrierte Laborqualität Barometer
	Relativ Druck	Versatz	0	±560 hPa (±16,51 inHg oder ±420mmHg)	Lokaler Flughafen
Im Freien	Windgeschwindigkeit	Gewinnen	1	X 0,5 ~ 1.5	Kalibrierte Laborqualität Wind Meter
	Windrichtung	Versatz	0	±10°	GPS oder Kompass
	Regen	Gewinnen	1	X 0,5 ~ 1.5	Schauglas Regenmesser mit Meter
	UVI	Gewinnen	1	X 0,01 ~ 10,0	Kalibrierte Laborqualität UV Meter
	Licht Intensität	Gewinnen	1	X 0,01 ~ 10,0	Kalibrierte Laborqualität Sonneneinstrahlung Sensor

## ANDERE EINSTELLUNGEN



○ Drücken **▲** oder **▼** Taste zum Ändern Die aktiviert Optionsfeld:





#	Unter Artikel	Bedienung / Beschreibung
A	Stellen Sie Ihre Region	Presse <b>+</b> / <b>-</b> , um auszuwählen Europa, VEREINIGTES KÖNIGREICH, UNS, Australien.
B	Aktivieren Zugang Punkt	Drücken <b>+</b> / <b>-</b> Taste Zu startAP Modus für W - LAN Verbindung aufstellen .
C	Daten Protokoll	Presse <b>+</b> / <b>-</b> Schaltfläche zum Aktivieren oder Deaktivieren der Daten Protokollfunktion.
D	Aufzeichnen Intervall	Drücken <b>+</b> / <b>-</b> Taste Zu aufstellen Die aufzeichnen Intervall von Die Daten Protokoll .
t	Alles löschen Daten	Presse <b>+</b> / <b>-</b> , um alle Die Daten In Konsole.
F	Fabrik zurücksetzen	Drücken <b>+</b> / <b>-</b> Taste Zu zurücksetzen alle Die Einstellung Zu Standard Und klar alle Daten In Konsole.
G	WLAN-Status	Zeigt den aktuellen WLAN-Verbindungsstatus der Konsole an.
H	Mac-Adresse	Zeigen Sie die Konsole an Mac-Adresse.
i c h	System-Firmware-Version	Zeigt die aktuelle System-Firmware-Version der Konsole an.
J	Wi-Fi-Firmware-Version	Zeigt die aktuelle Wi-Fi-Firmware-Version der Konsole an.

- Drücken  Taste zum Eingeben der Uhrzeit und Datumseinstellung Anzeige .
- Drücken  Taste, um Geben Sie den einfachen/detaillierten Bildschirm zurück.

## SETTING UP WI-FI CONNECTION

Verbindung einzurichten der Konsole, Es Bedürfnisse Zu Konfigurieren die Konsole in Access Punkt (AP) Modus. Um den Access-Modus zu aktivieren

Punkt (AP) Modus, folgen Sie bitte den untenstehenden Verfahren.

1. Im Einfach-/Detail-Bildschirm drücken  Taste Zu eingeben Einstellung Speisekarte.
2. Drücken Sie  Taste Zu Schalter „ **Andere Einstellung** " Anzeige.
3. Drücken Sie  oder  Taste Zu eingeben "**Zugriff aktivieren Punkt** ", drücken **+** oder **-** Taste zum Starten des AP Modus.



Wifi Access Point Enabled



## Notiz :

**Während Im AP-Modus können Sie Drücken  Sie Taste zum Beenden von AP Modus. Das Wetter Station Wille einfach wiederherstellen Die vorherige AP Einstellungen .**

Verwenden dein Smartphone , Tablet oder Computer Zu verbinden Zu Die Wetter Station über WLAN, indem Sie diese Schritte:

1. Ein PC, öffnen Sie Ihr WLAN Netzwerkeinstellungen. Ein Android™ oder iOS Geräte , gehen Sie zum Einstellungsmenü und dann wählen Verbindungen/WLAN zu offen das Netzwerk Einstellungen.
2. Suchen Sie die SSID der Wetterstation von Die Liste. Es sollen erscheinen als WWS-XXXXXX (wobei alle X ganzzahlige Zahlen sind) In Die Liste. Klopfen An die SSID zum Verbinden. Dieser Schritt dauert einige Sekunden.
3. Sobald Sie mit dem Wetter verbunden sind Station, offen hoch dein Internet- oder mobilen Webbrowser und geben Sie Folgendes ein Adresse hinein Die Adresse Balken : <http://192.168.1.1> Zu auf die Weboberfläche der Wetterstation zugreifen. (Stellen Sie sicher, dass Sie die http:// oder sonst e das Web Browser kann die Adresse als Suchanfrage interpretieren ). Wir empfehlen mit der neuesten Version von seriösen Web Browser.
4. Geben Sie Folgendes ein Information in die Weboberfläche (Abbildung 1). Stellen Sie sicher, dass alle Information wird eingegeben bevor Sie Speichern auswählen. Wenn du wählen nicht Zu hochladen Wunderground.com oder hochladen Wetter - cloud.net, lassen Sie den Haken Boxen deaktiviert.

**SETTINGS**

**SETUP**

Language: English ▼

**Wi-Fi Router Setup**

Router: Router 12345 ▼

Password: \*\*\*\*\*

**Weather Server Setup**

**WeatherUnderground**

Station ID: KCACANT19

Station Key: \*\*\*\*\*

Upload wunderground.com

**WeatherCloud**

Station ID: a7d9d2a279fbbafa

Station Key: \*\*\*\*\*

Upload weatherCloud.net

**Time Server Setup**

Server URL: time.windows.com ▼

Firmware Version: 1.0.1

**Apply**

Select setup UI display language

Select your Wi-Fi Router (SSID) from the list

Router Password

Enter your station ID

Enter your station key/password  
check to confirm upload to  
WeatherUnderground server

Enter your station ID

Enter your station key/password  
check to confirm upload to Weathercloud.net

Internet time server setting

Press Apply to confirm the setting

5. Wenn alle Informationen, die Sie eingegeben ist richtig, Klicken Sie auf „**Übernehmen**“, um bestätigen. Wenn das der Fall ist nicht, überprüfen Sie Ihre Web Schnittstelle Informationen erneut.

**NOTIZ:**

**Wann Die W - lan aufstellen Ist komplett , Ihre Computer oder Mobile Gerät**

**Wille Kehren Sie zur standardmäßigen WLAN-Verbindung zurück. Wenn ja nicht, einfach öffnen Sie Ihre Geräte kabellos Netzwerk Einstellungen Und manuell erneut verbinden .**

**ZEIT SERVER VERBINDUNG STATUS**

Nachdem die Wetterstation eine Verbindung zum Internet hergestellt hat, es wird versuchen zur Verbindung mit dem Internet-Zeitserver, um die U TC Zeit. Einmal Die Verbindung erfolgreich ist und die Uhrzeit der Wetterstation aktualisiert. Das Symbol „**SYNC**“ erscheint auf dem LCD-Anzeige. Um die korrekte Zeit für Ihre Zeitzone anzuzeigen, müssen Sie müssen die Zeitzone ändern im CLOCK- Einstellmodus aus 00 (Standard) Zu Ihre Zeitzone (z. B. -5 für EST). Wenn Sie nicht Kennen Sie Ihre Zeit Zone, Du dürfen sehen Es online.

**NOTIZ:**

**Die Uhrzeit wird automatisch mit der Internet pro Stunde.**

**CREATE AND SYNC YOUR WEATHER SERVER ACCOUNT**

**ERSTELLEN DEIN WETTERUNTERGRUND KONTO**

1. Besuchen Sie: <https://Wunderground.com> und wählen Sie „**Beitreten**“ In Die obere rechts und Ecke und erstellen A Kostenloses Konto.

WEATHER UNDERGROUND    Sensors Network    Maps & Radar    Severe Weather    News & Blogs    Mobile Apps    More ▾    Search Locations    Login | Join 

Popular Cities: San Francisco, CA 12 °C Partly Cloudy    Manhattan, NY 17 °C Mostly Cloudy    Schiller Park, IL (60176) 9 °C Clear    Boston, MA 13 °C Cloudy    Houston, TX 21 °C Partly Cloudy    St James's, England, United Kingdom 14 °C Sunny

## Member Account

### Join Weather Underground

- Choose adding your personal weather station.
- You can delete your account at any time from your member settings.

The Weather Company needs your email to create your Weather Underground account.

Email

Password (5-30 characters)  [Show](#)

Confirm New Password:

I agree to the [Terms of Use](#)

[Sign up for free.](#)

Already have an account? [Sign in](#)



2. Geben Sie einen Benutzernamen, E-Mail und Passwort ( **Es ist Ihr Login Passwort der WebsiteEs, nicht deine E-Mail Passwort. NEIN Privatsphäre wird ausgesetzt sein** ). Klicken Sie auf Sign kostenlos .

Member Account

### Join Weather Underground

- Choose adding your personal weather station.
- You can delete your account at any time from your member settings.

The Weather Company needs your email to create your Weather Underground account.

Email:

Password (5-30 characters):  Hide

Confirm New Password:

I agree to the Terms of Use

[Sign up for free](#)

Already have an account? Sign in

3. Nach der Registrierung ist erledigt erfolgreich, es wird gezeigt unten Nachricht.

**Welcome!**

You are now an official Weather Underground member.

**Personal Weather Stations**  
Join our global community connecting data from environmental sensors like weather stations and air quality monitors. Provide rich hyperlocal weather data today.  
[Learn More About Weather Stations](#)

**Category 6™**  
Keep up with the latest weather news and happenings. Check out our Category 6™ news site with update articles written by our resident meteorologist, Bob Henson.  
[Read the Latest Weather News](#)

**Weather Maps**  
Check out our extensive catalog of weather maps ranging from Radar to 12 Hour Surface Forecast.  
[View Our Maps Catalog](#)

**Wundermap**  
Our Wundermap is also one of most data rich interactive weather maps on the market today.  
[Check Out Wundermap](#)

4. Klicken Sie auf „**Anmelden**“ und eingeben Die E-Mail Adresse Und pas schwert du hast gerade eingetragen.

WEATHER UNDERGROUND | Sensor Network | Maps & Radar | Severe Weather | News & Blogs | Mobile Apps | More

Search Locations | Log In | Join

### Member Account

## Sign in to Weather Underground!

Email

Password  [Forgot your password?](#)

Don't have an account? [Sign up](#)

[Terms of Use](#) | [Privacy Policy](#)  
Please read these terms carefully. By using Weather Underground or signing up for an account, you're agreeing to these terms.

5. Klicken Sie auf „**Mein Profil**“ und geben Sie die Mitgliedseinstellungen ein.

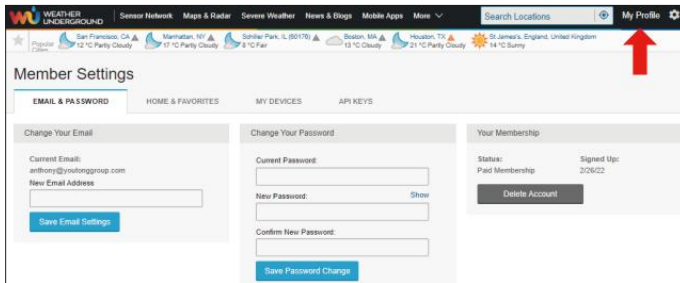

6. Klicken Sie auf „**Aktualisieren heim Standort**“.

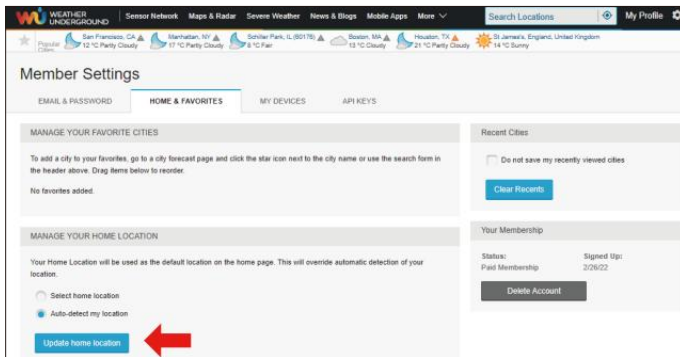

7. Klicken Sie auf „**Mein Geräte**“, und klicken Sie auf „**Hinzufügen Neu Gerät**“.

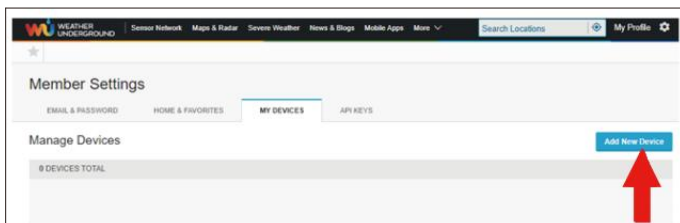
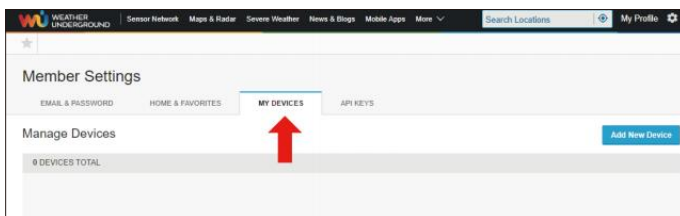

8. Adresse auswählen von durch Eingabe einer Adresse oder durch Auswahl Handbuch zu Positionieren Sie Ihre Adresse automatisch. Klicken Sie dann auf „**Nächste**“.

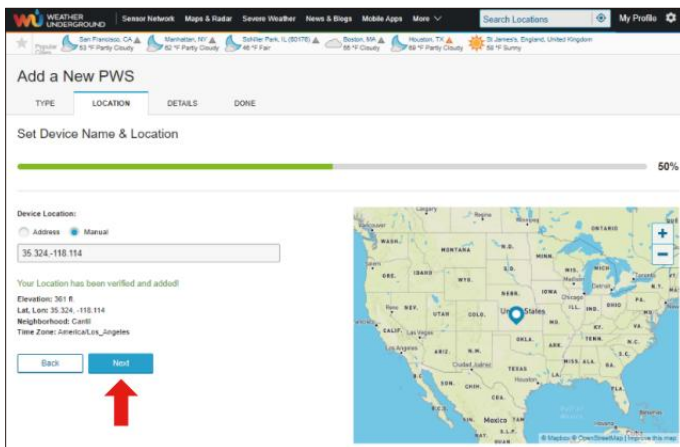
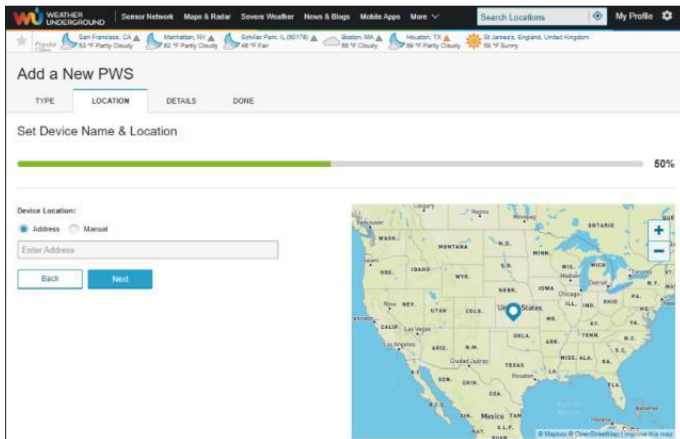

9. Geben Sie die Wetterinformationen ein. Rohlinge mit rot (erforderlich) muss sein gefüllt In.

## NOTIZ:

Sie können „andere“ der Gerät Hardware.

WEATHER UNDERGROUND

San Francisco, CA 63 °F Partly Cloudy | Hamilton, NY 62 °F Partly Cloudy | Boulder Park, CO (80175) 61 °F Fair | Boston, MA 60 °F Cloudy | Houston, TX 69 °F Partly Cloudy | St James's, England, United Kingdom 59 °F Sunny

### Add a New PWS

TYPE LOCATION DETAILS DONE

Tell Us More About Your Device

75%

Name (Required)  
Give Your Device a Name

Elevation (Required)  
361

Device Hardware (Required)  
other

Surface Type:

Height Above Ground:  
Ft. Above Ground

You Make Our Forecasts More Accurate, We Respect Your Privacy  
Contribute to the Weather Underground community by sharing some information about yourself and your sensor. We use this information to manage your account and to improve the experience from the Weather Underground community. We may also share certain data for commercial purposes, such as your sensor location.  
Learn more about how we take your privacy seriously

(Required)  
 I Accept  I Deny

Email Preferences:  
 I would like to receive PWS notifications

Back Next

10. Einmal Vervollständigen Sie dies Sitzung, klicken Sie auf „**ICH Akzeptieren**“ Und „**Nächste**“.

11. Nach erfolgreicher Registrierung Bitte Notieren Sie Ihr Wetter Unter- Boden ID und Schlüssel Informationen zur späteren Einrichtung verwenden.

WEATHER UNDERGROUND

San Francisco, CA 63 °F Partly Cloudy | Hamilton, NY 62 °F Partly Cloudy | Boulder Park, CO (80175) 61 °F Fair | Boston, MA 60 °F Cloudy | Houston, TX 69 °F Partly Cloudy | St James's, England, United Kingdom 59 °F Sunny

### Add a New PWS

TYPE LOCATION DETAILS DONE

Registration Complete

100%

Congratulations! Your personal weather station is now registered with Weather Underground. [Configure Your Software](#)

Enter the information below to your weather station software.

Your PWS:  
Station ID: **KCACANTI9**  
Station Key: [REDACTED]

Copy credentials

View Devices

## 12. Wie gezeigt unten, Anmeldung ist erfolgreich durchgeführt.

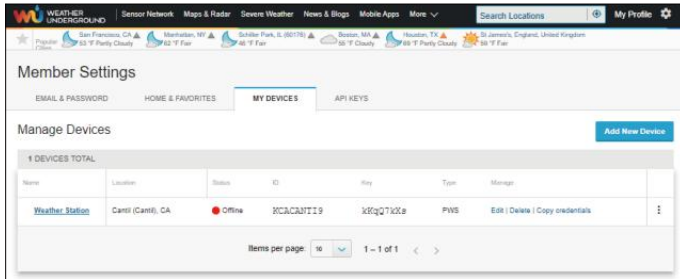

## ERSTELLEN DEIN WETTERWOLKE KONTO

1. Besuchen Sie die Weathercloud-Website unter <https://weathercloud.net/> und geben Sie ein einen Benutzernamen, E-Mail und Passwort und klicken Sie auf „ **Anmelden hoch** ". Im Anschluss an die Anweisungen zum Erstellen einer Konto.

**HINWEIS: Diese Ist am besten am Computer Desktop-Computer oder Laptop.**

**(Es ist Ihr Login Passwort der WebsiteEs, nicht deine E-Mail Passwort. Also NEIN Privatsphäre wird ausgesetzt sein).**

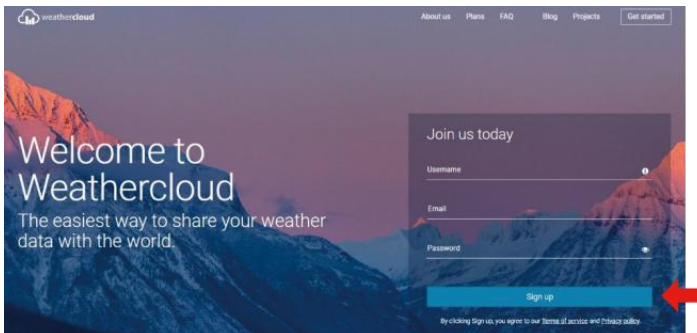

2. Wann Es ist erfolgreich, ein E-Mail wird Sei erhalten in Ihrem eingetragenen Postfach.
3. Öffnen dein mailand Protokoll In Zu Die Web Adresse In Die mail . Klicken **Sie auf „ Aktivieren dein Wetterwolke Konto ”.**

## Activate your Weathercloud account

Hello [REDACTED]

Thanks for registering and welcome to Weathercloud!

To activate your new account please click on the link below:

[Activate your Weathercloud account](#)



# Welcome to Weathercloud!

Your account has been successfully activated.  
Click [here](#) to sign in using your new credentials.



4. Klicken Sie auf „**hier**“, um auf die Homepage der WeatherCloud-Website zu gelangen .

5. Geben Sie die E-Mail-Adresse und das Passwort ein, die Sie gerade registriert bei betritt die Wetterwolke website .

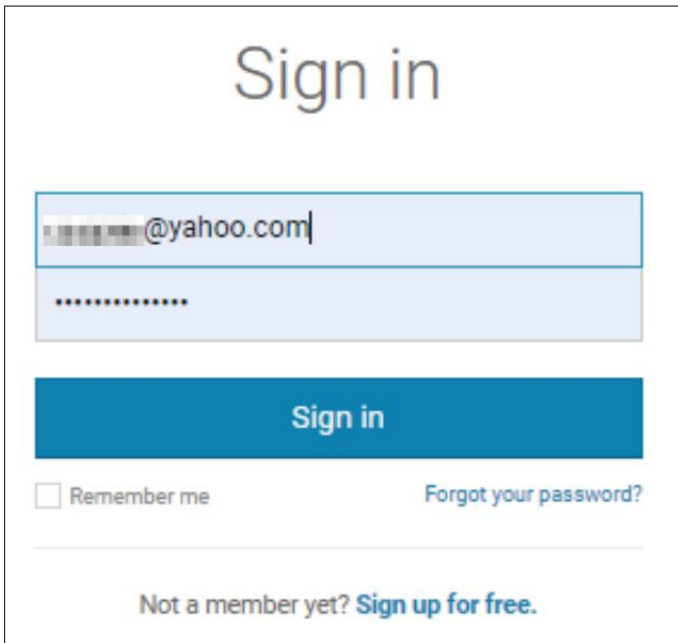

6. Klicken Sie auf „ **Gerät erstellen**“, um ein Wetterstationsgerät hinzuzufügen.

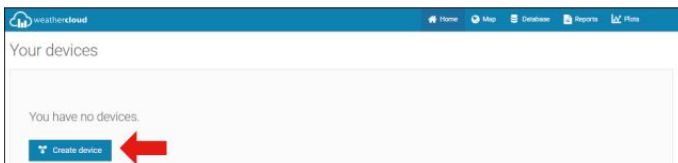

7. Geben Sie alle angefordert Information in die Kreative Neu Gerät Seite. Rohlinge mit Rot \* muss ausgefüllt werden In.



**NOTIZ:**

Sie können „andere“ der Modell Nummer und Link-Typ im über Leerzeichen.

Klicken Sie auf „Koordinaten abrufen“, um Ihren Standort ermitteln auf Die Karte, Dann Klicken Sie auf „Fertig“, um bestätigen.

8. Sobald Sie vollendet Das Abschnitt, Klicken Sie auf „Erstellen“.

9. Nach erfolgreicher Registrierung bitte zeichnen Sie Ihre Weathercloud auf AUSWEIS Und Schlüssel Informationen zur späteren Einrichtung verwenden.

**SICHT DEIN WETTER DATEN IN WETTERUNTERGRUND**

Zur Live-Ansicht der Daten Ihrer Wetterstation über PC oder Mobiles Web Browser,

besuchen <http://www.wunderground.com> , und geben Sie dann die Station ID ein, mit der Sie bereitgestellt während Konto aufstellen In Die Suchfeld . Ihr Wetter Daten zeigen auf dem nächste Seite.

## PFLEGE UND WARTUNG

1. Reinigen Sie die Regenmesser alle 3 Monate. Drehen Die Trichter gegen den Uhrzeigersinn drehen und anheben, um die Regenmesser Mechanismen, Und reinigen mit A feuchtes Tuch. Entfernen Sie Schmutz, Ablagerungen und Insekten. Wenn Fehler Befall ist ein Problem, sprühen Sie den Sensor leicht mit Insektizid .

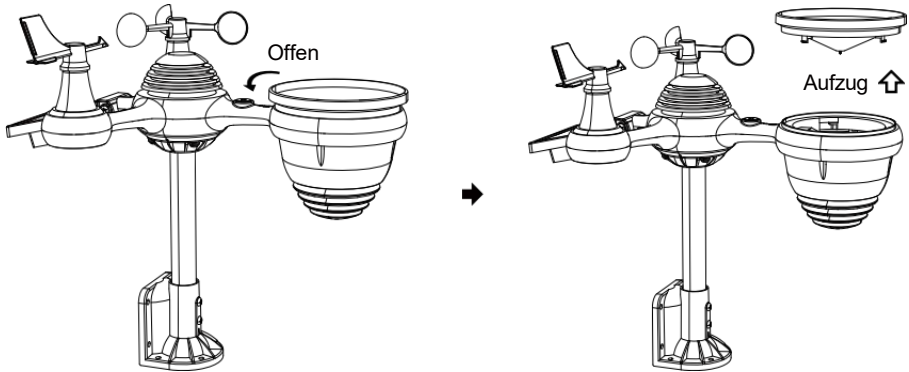

2. Reinigen Sie die Licht Intensität/ UV-Sensor und Solar Bedienfeld jeder 3 Monate mit Feuchtigkeit Tuch.
3. Beim Auswechseln der Batterien anwenden A Korrosion vorbeugend Verbindung auf der Batterie Terminals

## SPECIFICATION

### WETTER STATION

Allgemeine Spezifikationen	
Dimension	185,9 x 137,4 x 28,5 mm (7,3 x 5,4 x 1,1 Zoll)
Energiequelle	AC-DC 5 V, 1A-Adapter (im Lieferumfang enthalten)
Unterstützungssensoren	1 x 7-in-1-Sensor (im Lieferumfang enthalten)
Wi-Fi- Kommunikationsspezifikation	
WLAN-Standard	802.11 b/g/n
WLAN Fi-Betriebsfrequenz	2,4 GHz
Unterstützte Geräte für aufstellen Benutzeroberfläche	Integriertes WLAN mit WAP-Modus für Smart-Geräte, darunter Laptops, Computer, Smartphones und schlaue Polster
Webbrowser empfehlen für die Einrichtung	Neueste Version eines beliebigen Webbrowsers, der unterstützt HTML 5

Benutzeroberfläche	
--------------------	--

<b>Zeit Funktionsspezifikationen</b>	
Zeit Anzeige	HH : MM
Stundenformat	12 Stunde oder 24 Stunde
Datum Anzeige	TT.MM oder TT.MM.
Zeitsynchronisation Verfahren	Synchronisiert mit Atomic Uhr
Zeitzone	-12 ~ +13 Std.
Sommerzeit	EIN/AUS
<b>Barometeranzeige &amp; Funktionsspezifikationen</b>	
Barometereinheiten	hPa, inHg und mmHg
Messung Reichweite	600 – 1100 hPa (relative Einstellung Baureihe 930 – 1050 hPa)
Genauigkeit	700 -1100 hPa±5 hPa/600 -696 hPa±8 hPa 20,67 – 32,48 ZollHg ± 0,15 ZollHg/17,72 – 20,55 ZollHg ±0,24 inHg 525 -825 mmHg±3,8 mmHg/450 -5 22 mmHg±6 mmHg Typisch bei 77 Jahre (25 °C )
Wettervorhersage	Sonnig, Teilweise bewölkt, bewölkt, Regnerisch, stürmisch und Schneebedeckt
Anzeige Modus	Aktuell
Erinnerung Modus	Täglich Max/ Mindest
Alarm	Druckänderungsalarm
<b>Innen-/Außentemperatur Anzeige &amp; Funktionsspezifikationen</b>	
Temperatur Einheit	°C und °F
Innendisplay Reichweite	-9,9 °C – 50 °C (-14,1°F– 122 Jahre )
Außendisplay Reichweite	-40 °C – 70 °C ( -40– 158 (Angst )
In/Out-Genauigkeit	10 – 50 °C ± 1 °C / 50 – 122 Angst ± 1.8 Angst -20 – 10 °C ± 1,5 °C / -4 - 50 Schrecken ± 2,7 Sonstiges : ±2 °C / ± 3,6
Anzeige Modus	Aktuell
Erinnerung Modus	Täglich Max/ Mindest
Alarm	Hoch-/Niedrigtemperaturalarm

<b>Luftfeuchtigkeit innen/außen Anzeige &amp; Funktionsspezifikationen</b>	
Luftfeuchtigkeit Einheit	%
Anzeige Reichweite	1 – 99 %
In/Out-Genauigkeit	40 – 80 % relative Luftfeuchtigkeit ± 5 % ABSCHNITT HR-V @77 °C (2,5 ° C ) Sonstiges : ± 8 % ABSCHNITT HR-V @77 °C (25 °C )
Anzeige Modus	Aktuell
Erinnerung Modus	Täglich Max/ Mindest
Alarm	Hoch/Niedrig Feuchtigkeitsalarm
<b>Windgeschwindigkeit und Richtung Anzeige &amp; Funktionsspezifikationen</b>	
Windgeschwindigkeit Einheit	Meilen pro Stunde, MS, km/h, Knoten
Anzeige Reichweite	0 -180 km/h, 50 m/s, 180 km/h, 97 Knoten
Geschwindigkeitsgenauigkeit	<5 m/s: ±0,5 m/s, >5 m/s : ±10 % (je nachdem, ist größer)
Anzeige Modus	Böen/Durchschnitt
Erinnerung Modus	Tägliche Böen/Durchschnitt
Alarm	Hohe Windgeschwindigkeit Alarm (Böen/Durchschnitt)
Windrichtung	16 Richtungen
<b>Regen Anzeige &amp; Funktionsspezifikationen</b>	
Einheit von Niederschlagsmenge	mm, In
Reichweite Niederschlagsmenge	0 – 12999 mm (0 – 511,7 In)
Genauigkeit der Niederschlagsmenge	±7 %
Anzeige Modus	Aktuell
Erinnerung Modus	Täglich Max
Niederschlagsanzeige Modus	Stündlich/ Täglich/ Wöchentlich/ Monatlich/ Gesamt Niederschlagsmenge
Alarm	Hoch Täglich Niederschlagsalarm
<b>UV Index Anzeige &amp; Funktionsspezifikationen</b>	
Anzeige Reichweite	0 - 16
Anzeige Modus	Aktuell
Erinnerung Modus	Täglich Max
Alarm	Hoch UVI-Warnung

<b>Licht Intensität Anzeige &amp; Funktionsspezifikationen</b>	
Licht Intensität Einheit	Klux, Kfc und W/ m <sup>2</sup>
Anzeige Reichweite	0 – 200 Klux
Anzeige Modus	Aktuell
Erinnerung Modus	Täglich Max
Alarm	Hoch Licht Intensitätsalarm
<b>Wetterindex Anzeige &amp; Funktionsspezifikationen</b>	
Wetter Index Modus	Fühlt sich an wie Windchill, Hitze Index und Tau Punkt
Anzeige Modus	Aktuell
Erinnerung Modus	Täglich Max./Min.

## **DRAHTLOSER 7- IN- 1- OUTDOOR SENSOR**

Dimension	408 x 396 x 367 mm (16 x 15,6 x 14,4 Zoll)
Hauptsächlich Leistung	3,6 V Ni-MH wiederaufladbar Batterie Pack
Sicherung Leistung	Solar Leistung
Wetterdaten	Temperatur, Luftfeuchtigkeit, Windgeschwindigkeit , Windrichtung, Niederschlagsmenge, UVI und Licht Intensität
HF-Übertragung Reichweite	100 m (330 Fuß)
Übertragungsintervall	Alle 20 Sekunden für UV, Licht Intensität、 Windgeschwindigkeit 、 Temperatur, Luftfeuchtigkeits- und Niederschlagsdaten sowie Windrichtung Daten
Betriebstemperatur	-40 °C – 60 °C ( -40 Jahre– 140 Jahre )
den Sensor erforderliches Werkzeug	Ja

## TROUBLESHOOTING

Problem	Lösung
<p>Der kabellose Sensor funktioniert nicht kommunizieren die Wetterstation</p>	<p>Der Funksensor kann haben initiiert richtig, und die Daten Ist von der Wetterstation als ungültig registriert und Die Wetter Bahnhof muss Sei zurücksetzen.</p> <p>Mit einem offenen Büroklammer , Drücken Sie die Drücken Sie die RESET-Taste 3 Sekunden lang, um die Anzeige der Spannung abzuschließen. Die LED blinkt alle 20 Sekunden.</p> <p>Wenn die LED nicht alle 20 Sekunden blinkt, nehmen Sie den Batterien Und Warten 5 Minuten, während das Solarpanel abgedeckt wird, um Die Stromspannung.</p> <p>Setzen Batterien zurück in und die Wetterstation neu synchronisieren und synchronisieren Sie Wetterstation (siehe Seite 10 SENSOR NEU KOPPELN) mit dem Funksensor über 10 Fuß (3 m) weg .</p> <p>Der Die LED des Funksensors blinkt alle 20 Sekunden. Wenn das LED ist Trotzdem nicht alle 20 Sekunden blinkt, ersetzen Sie die neu Batterien im drahtloser Sensor.</p> <p>Wenn das Batterien waren kürzlich ersetzt, überprüfen Sie die Polarität. Wenn der Funksensor alle 20 Sekunden blinkt , weiter zum nächste Schritt.</p> <p>Dort Mai ein vorübergehender Kommunikationsverlust aufgrund von Rezeption Verlust durch Störungen oder andere Standortfaktoren,</p> <p>Oder Batterien Mai haben wurde geändert im drahtlosen Sensor und der Wetterstation hat nicht gewesen zurückgesetzt. Die Lösung Mai so einfach sein wie das Ein- und Ausschalten der Wetterstation (entfernen Gleichstrom Macht und Batterien), warten Sie 30 Sekunden und legen Sie sie erneut ein Gleichstrom Macht und Batterien).</p>



<p>Innen- und Im Freien Temperatur nicht zustimmen</p>	<p>Warten Sie bis zu einer Stunde, bis die drahtlosen Sensoren stabilisieren fällig Zu Signal          Filterung. Die Innen- und Außentemperatursensoren sollten innerhalb <math>\pm 4</math> °C (<math>\pm 2</math> °C ) (die Sensorgenauigkeit ist <math>\pm 2</math> Zoll (<math>\pm 1</math> °C )            Verwenden Sie die Kalibrierungsfunktion, um die Innen- Und Außentemperatur zu einem bekannt Quelle.</p>
<p>Temperatursensor liest auch hoch im Tageszeit</p>	<p>Stellen Sie sicher, dass der drahtlose Sensor nicht zu schließen Zu Hitze erzeugende Quellen oder Strukturen, wie Gebäude, Bürgersteige, Wände , oder Luft Zustand- Ineinheiten.</p>

Problem	Lösung
<p>Regenmesser Berichte Regen Wann Es Es nicht es regnet.</p>	<p>Ein instabil Montagelösung (Schwing im Montage Pole) Mai Ergebnis im Kippen Eimer falsch Inkrementieren Niederschlagsmenge. Stellen Sie sicher, dass Sie haben Sie eine stabile, ebene Montagelösung. (Verweisen Seite 9 EINSTELLEN DER 7-IN-1-DRAHTLOSER SENSOR EBENE)</p>
<p>WLAN funktioniert nicht anzeigen auf der Wetterstation</p>	<p>Überprüfen Sie Ihren Router auf Probleme.</p> <ol style="list-style-type: none"> <li>1. Überprüfen Sie das WLAN-Symbol auf dem Display. Wenn die drahtlose Verbindung erfolgreich ist , die W - lan Symbol <b>A</b> Wille Sei angezeigt In Die Zeit abgelegt .</li> <li>2. Stellen Sie sicher, dass die WLAN-Einstellungen Ihres Modems korrekt sind (Netzwerk Name, Und Passwort)</li> <li>3. Stellen Sie sicher, dass die Wetterstation Ist eingesteckt hinein Klimaanlage Stromversorgung. Die Wetterstation wird keine Verbindung zum WLAN herstellen, wenn batteriebetrieben nur.</li> <li>4. Die Konsole unterstützt und verbindet sich nur mit 2,4 GHz Router. Wenn Ihr besitzen ein 5GHz Router, ein Es ist ein Dual Band Router, Du Wille brauchen Zu Deaktivieren Sie das 5-GHz-Band und Aktivieren Sie die 2,4 GHz Band.</li> <li>5. Das Wetter unterstützt keine Gastnetzwerke.</li> </ol>
<p>Daten nicht Berichterstattung an www.wunderground.com oder www.weathercloud.net</p>	<ol style="list-style-type: none"> <li>1. Bestätigen Sie Ihr Passwort oder Ihren Schlüssel ist richtig . Es Ist Die Passwort Du auf Wunderground.com registriert. Wunderground.com. Ihr Passwort für underground.com darf nicht mit nicht-alphanumerischen Zeichen beginnen (eine Einschränkung von Wunderround.com , nicht der Bahnhof). Beispiel, \$worknet Ist kein gültiger Passwort, aber Arbeitsnetz\$ ist gültig)</li> <li>2. Bestätigen Sie Ihren Sender AUSWEIS ix richtig. Die Station AUSWEIS ist alles in Großbuchstaben, und das gemeinsam Ausgabe Ist Ersetzen Und O für A 0 ( oder und umgekehrt ). Beispiel, KCAPHOEM12, nicht KCAPH0EM12.</li> <li>3. Stellen Sie sicher, dass Datum und Uhrzeit ist richtig auf Die Wetter Station. Wenn dies nicht der Fall ist, können Sie Berichterstattung über alte Daten, nicht Echtzeit Daten.</li> <li>4. Stellen Sie sicher, dass Ihre Zeitzone ist eingestellt richtig. Wenn das falsch ist, Mai werde berichten alt Daten , nicht Echtzeit Daten .</li> <li>5. Überprüfen dein Router Firewall Einstellungen . Die Wetter Stationenenden Daten über Hafen 80.</li> </ol>

**Hersteller:** Shanghaimuxinmuyeyouxi angongsi

**Adresse :** Shuangchenglu 803 nong 11 hao 1602A-1609 shi ,  
Baoshanqu , Shanghai 200000 CN .

**Nach AUS importiert:** SIHAO PTY LTD, 1 ROKEVA STRASSE  
EASTWOOD NSW 2122 Australien

**Importiert Zu Vereinigte Staaten :** Sanven Technologie Ltd. , Suite 250,  
9166 Anaheim Ort , Rancho Cucamonga , Kalifornien 91730

<b>EG</b>	<b>REP</b>
-----------	------------

E -CrossStu GmbH  
Mainzer Landstr.69, 60329 Frankfurt am Main.

<b>Ver eini gte s Kön igre ich</b>	<b>REP</b>
--	------------

YH CONSULTING LIMITED.  
C/ O YH Beratung Beschränkt Büro 147, Zenturio Haus ,  
London Road , Staines - upon - Thames , Surrey , TW  
18 4 AX

**Gemacht In  
China**



**VEVOR**®

**TOUGH TOOLS, HALF PRICE**

Technischer Support und E-Garantie-  
Zertifikat [www.vevor.com/support](http://www.vevor.com/support)

# Avvio rapido Guida

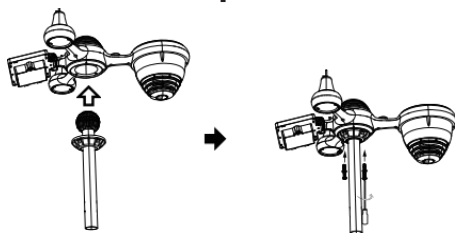

## ① INSTALLING THE MOUNTING POLE

Secure the sensor onto a mounting pole (included) using the screws (included).



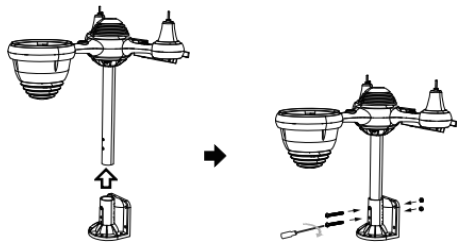



## ② INSTALLAZIONE IL MONTAGGIO STAFFA

Svitare lo sportello della batteria a il fondo. Connetti il cavo di il pacco batteria ricaricabile.

Secure the sensor onto a mounting bracket (included) using the screws (included).



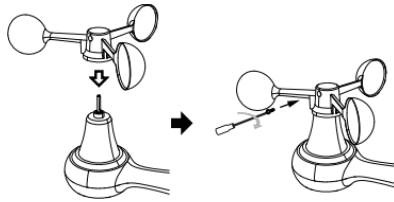

### ③ INSTALLAZIONE VENTO VELOCITÀ TAZZE

Allineare i fori delle viti in IL tazze per la velocità del vento con IL piatto, lato verticale di IL metallo asta.

Inserire IL tazze di velocità del vento in l'asta di metallo e avvitare stretto A serratura Esso In posto.

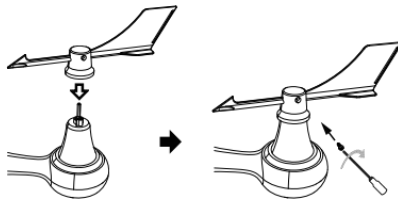





#### ④ INSTALLAZIONE VENTO DIREZIONE PALETTA

Allineare i fori delle viti in IL direzione del vento banderuola con IL piatto, lato verticale di la barra di metallo.

Inserire IL vento direzione banderuola In IL metallo asta E vite SU stretto A serratura Esso In posto .

## ⑧ MOUNTING THE WIRELESS 7-IN-1 OUTDOOR SENSOR

Various options to install. Make sure the rain collector faces north and the solar panel faces south before fastening the screws (included).

If you are a user located in the Southern Hemisphere, please reverse the direction.

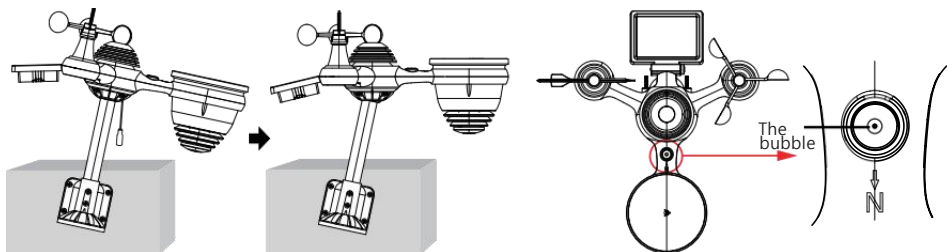

## ⑨ ADJUSTING THE 7-IN-1 WIRELESS SENSOR LEVEL

Use the bubble level indicator to make sure the wireless outdoor sensor is completely level.



Rubinetto SU IL Nome utente A collegare .

## ⑩ ACCENSIONE IL STAZIONE METEO

Tappo l'adattatore di alimentazione in IL stazione meteorologica.

Una volta IL la stazione meteorologica è acceso , Esso entrerà automaticamente nell'associazione modalità.



premere **+** **0** **-** pulsante per iniziare IL AP modalità . Aperto tuo Wifi rete impostazioni SU Per PC O smartphone . Individuare IL stazione meteo n SSID ( WWS - XXXXXX ) da IL lista .

**SETTINGS**

**SETUP**      **ADVANCED**

Language: English      Select setup UI display language

**Wi-Fi Router Setup**

Router: Router\_12345      Select your Wi-Fi Router (SSID) from the list

Select the menu and choose your 2.4GHz WiFi Router

Password: \*\*\*\*\*      Router Password

**Weather Server Setup**

**WeatherUnderground**

Station ID: KCACANT19      Enter your station ID

Station Key: \*\*\*\*\*      Enter your station key/password

Upload wunderground.com      check to confirm upload to WeatherUnderground server

**WeatherCloud**

Station ID: a7d9d2a279fbbafa      Enter your station ID

Station Key: \*\*\*\*\*      Enter your station key/password

Upload weatherCloud.net      check to confirm upload to Weathercloud.net

**Time Zone Setup**

Time Zone: +0.00      Time zone setting

**Time Server Setup**

Server URL: time.windows.com      Internet time server setting

Firmware Version: 1.0.1      **Apply**      Press Apply to confirm the setting



## ⑪ COLLOCAMENTO SU CONNESSIONE WI-FI

In la schermata semplice/dettagli, premere pulsante A entrare Collocamento menù .  
 Premere pulsante per cambiare " **Altro Collocamento** " display.  
 Premere O pulsante A inserisci " **Abilita Punto di accesso** " .

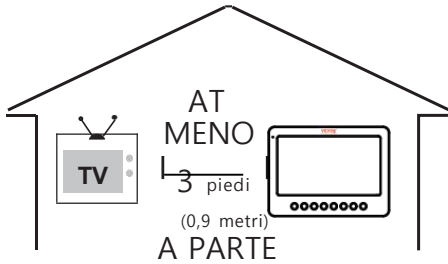

ireless, luogo Entrambi unità A meno 3 piedi (0,9 metri) lontano da dispositivi elettronici (TV, computer, microonde, radio, ecc.)

## ⑫ ENTER SETUP INTERFACE

Enter the following address into the web browser address bar:  
<http://192.168.1.1> to access the setup interface.  
 Please click to check your password before clicking APP.LY

Familiarize yourself with the icons for Wi-fi connection status.

WI-FI disconnected	WI-FI connected	WI-FI connected with Sync

## ⑬ WI-FI CONNECTION STATUS



Please scan the QR code or visit <https://youtu.be/JYr4BeOmEko> to see a video on how to use it.

P  
e  
r  
  
p  
r  
e  
v  
e  
n  
i  
r  
e  
  
i  
n  
t  
e  
r  
f  
e  
r  
e  
n  
z  
a  
  
w



# VEVOR®

**TOUGH TOOLS, HALF PRICE**

Supporto tecnico e Certificato di garanzia elettronica [www.vevor.com/suport](http://www.vevor.com/suport)

## **STAZIONE METEOROLOGICA**

**MODELLO:YT60233**

Continuiamo ad impegnarci a fornire Voi utensili con competitivo prezzo.

"Salva Metà", "Metà prezzo" o altre espressioni simili usato di noi soltanto rappresenta UN stima dei risparmi che hai potrebbe trarre vantaggio dall'acquisto di alcuni strumenti con noi

Compa rosso A IL maggiore superiore marche e dosi non necessariamente significa coprire tutte le categorie di strumenti offerto di noi. Tu

Sono gentilmente ricordato di verificare attentamente quando sei effettuare un ordine con noi se tu sei

effettivamente risparmiando metà rispetto alla cima grande marchio ds.



# METEOROLOGICO STAZIONE

# E

MODELLO:YT60233



## BISOGNO AIUTO? CONTATTO NOI!

Avere domande sul prodotto? Hai bisogno di supporto tecnico? Non esitate a contattarci contatto noi:

✉ **Servizio Clienti @ vevor . com**

Questo è l'originale istruzione, Per favore leggi tutto manuale istruzioni attentamente prima di operare. VEVOR si riserva il diritto di interpretazione del nostro utente manuale . Il aspetto Di IL prodotti in magazzino Essere soggetto A IL prodotto tu ricevuto. Per favore, dicci che non lo faremo informarti di nuovo se ci sono aggiornamenti tecnologici o software SU Nostro prodotto .

## SAFETY PRECAUTIONS

AVVERTIMENTO! Si prega di leggere e comprendere tutte le norme di sicurezza precauzioni , istruzioni per l'uso , e cura / manutenzione istruzioni Prima operativo Questo apparecchio. Conservare questo manuale per riferimento futuro .

- Questo prodotto È non è un giocattolo. Tieni fuori dal alla portata dei bambini.
- Questo prodotto è progettato per l'uso nel casa solo come UN indicazione del tempo condizioni .
- Questo prodotto È non a Essere utilizzato per uso medico scopi o per il pubblico informazioni.
- Fare non pulire il unità con abrasivo o corrosivo materiali.
- Fare non posizionare l'apparecchio vicino a fiamme libere o fonti di calore . Incendio, scossa elettrica, danni al prodotto o lesioni potrebbe verificarsi.
- Soltanto utilizzare fresco nuovo batterie nel prodotto . Fare non mescolare nuovo e vecchio batterie insieme.
- Fare non smontare, alterare o modificare IL prodotto .
- Utilizzare solo accessori o accessori con questo prodotto specificato dal produttore.
- Fare non immergere il unità nell'acqua. Asciugare il prodotto con un panno morbido Se fuoriuscite di liquidi SU Esso.
- Fare non sottoporre l' unità a forza eccessiva, urti, condotto, temperatura estrema , o umidità .
- Fare non coprire o bloccare la ventilazione buchi con qualsiasi oggetti.
- Questa stazione meteorologica di questo prodotto È destinato a Essere usato al chiuso soltanto.

Questo prodotto è adatto solo per il montaggio a altezza meno di 2 M (6.6 piedi).

- Fare non manomettere l'unità Componenti interni . La manomissione del prodotto invaliderà la garanzia.
- Le batterie sono non incluso. Quando inserimento batterie , assicurarsi che IL positivo e negativo polarità corrispondere con il marcature nello scompartimento .
- Fare non miscela standard, alcalina e ricaricabile batterie insieme r.
- Lasciando un batteria esposta a condizioni estreme alta temperatura nell'ambiente circostante può dare origine a UN esplosione O perdita di liquido infiammabile o gas.

## **SAFETY PRECAUTIONS**

- Lasciando un batteria esposta a temperature estremamente basse aria pressione In l' ambiente circostante può dare origine a UN esplosione O perdita di liquido infiammabile o gas.

## TIPS FOR SENSOR SITE SELECTION

- Il collettore di pioggia deve essere pulito ogni pochi mesi .
- Il sensore dovrebbe Essere installato a meno 1.5 m (5') di distanza da qualsiasi edificio O struttura.
- Scegli un posizione in uno spazio aperto sotto diretto luce solare con NO ostruzioni.
- Il sensore dovrebbe rimanere nella linea di vista e entro 150 M (492') del tempo atmosferico stazione per coerente , costante trasmissione .
- Tieni il sensore e la stazione meteorologica lontano dalla casa elettrodomestici Quello operare SU IL Stesso frequenza . La consolle E il sensore dovrebbe colpo meno 1 - 2 m (3' -7') di distanza da come interferenza s.

## PRODOTTO CARATTERISTICHE

- 7" Schermo TFT HD schermo.
- Orologio in tempo reale con calendario r.
- Funzione di allarme.
- Luna Fase.
- Ora dell'alba/tramonto.
- Impostazione del fuso orario e Ora legale Funzione (DST).
- Fuso orario : GMT +13 a -12 ore.
- Sincronizzazione automatica con il server orario di Internet.
- 7 lingue (IT/ DE/ FR/ ES/ ESSO/ NL/ CZ) per la visualizzazione.
-  per la temperatura e l'umidità interna ed esterna con tendenza.
- Evento, Ogni ora, Quotidiano, Settimanale, Mensile, Totale pioggia e Piovosità valutare In passato ora.
- Visualizzazione della velocità media del vento, della velocità delle raffiche di vento e della direzione del vento.
- Assoluto e relativo Visualizzazione della pressione barometrica con tendenza.
- Solare Radiazione visualizzazione dell'intensità e Display UV I.
- Visualizzazione dell'indice meteo : Tatto piace, Wind Chill, Calore indice. Rugiada punto.
- Tempo atmosferico Previsioni.
- Dati meteo con Massimo/minimo lettura, registro dati e visualizzazione del grafico storico.
- Impostazioni di allerta meteo.

## TIPS FOR SENSOR SITE SELECTION

- Regolazione della luminosità della retroilluminazione.
- Basso batteria indicazioni per i sensori esterni .
- Notte Funzione luce.
- Caricamento dei dati meteo su Weather Underground e/o Weather-cloud tramite WiFi router.

## PACKAGE CONTENTS



1

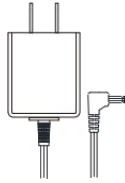

2

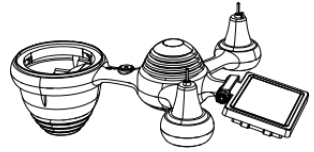

3



4 5 6

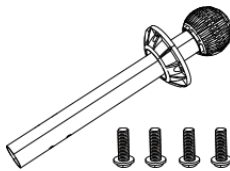
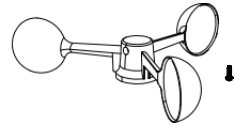
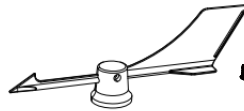

7

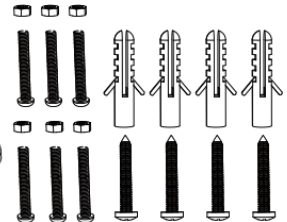
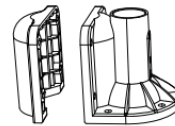

8

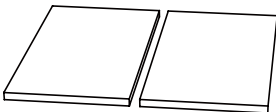

9



10



11



12

1 Stazione meteorologica 7 Montaggio palo con 4 viti

2 Adattatore 8 Montaggio parentesi con 6 viti

3 Sensore esterno wireless 7 in 1 9 Cuscinetti in gomma X 2

4 Imbuto 10 Cacciavite 1

5 Banderuola direzione vento con 1 vite 11 Cacciavite 2

6 tazze per la velocità del vento con 1 vite 12 Guida utente

**NOTA : 4 extra viti per vento direzione banderuola E vento tazze di velocità .**



## PRODUCT OVERVIEW

### WIRELESS 7- IN- 1 PER ESTERNI SENSORE

- ① Solar pannello
- ② Banderuola direzione vento
- ③ UV/luce sensore
- ④ Livella a bolla gradiente 2\_\_\_
- ⑤ Pioggia collettore
- ⑥ Velocità del vento tazze
- ⑦ Montaggio palo
- ⑧ Montaggio parentesi
- ⑨ Sensore igro-termo
- ⑩ LED: Lampeggia quando IL  
unità trasmette un lettura
- ⑪ Pulsante RESET
- ⑫ Sportello della batteria

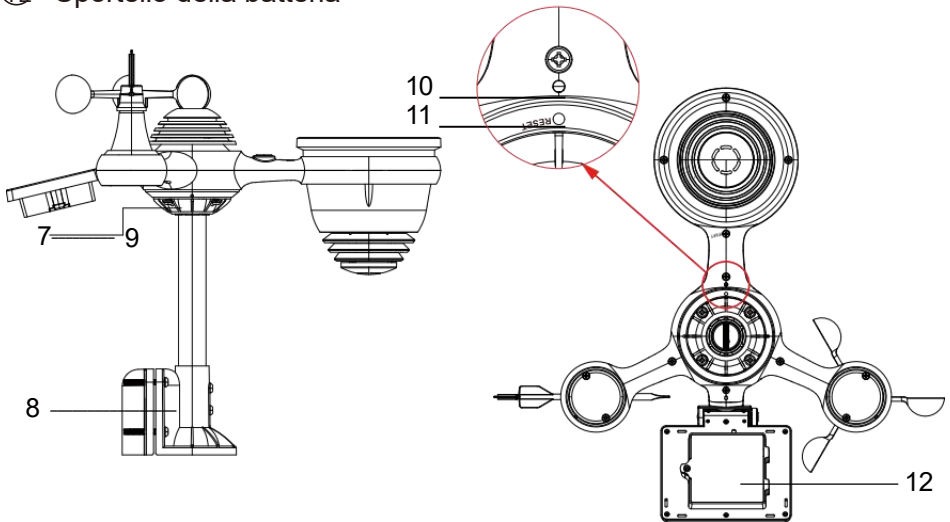
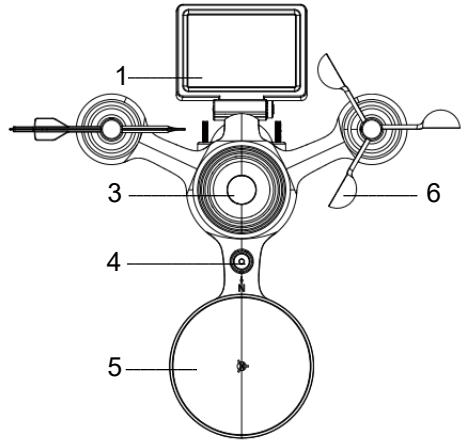

## WEATHER CONSOLE OVERVIEW

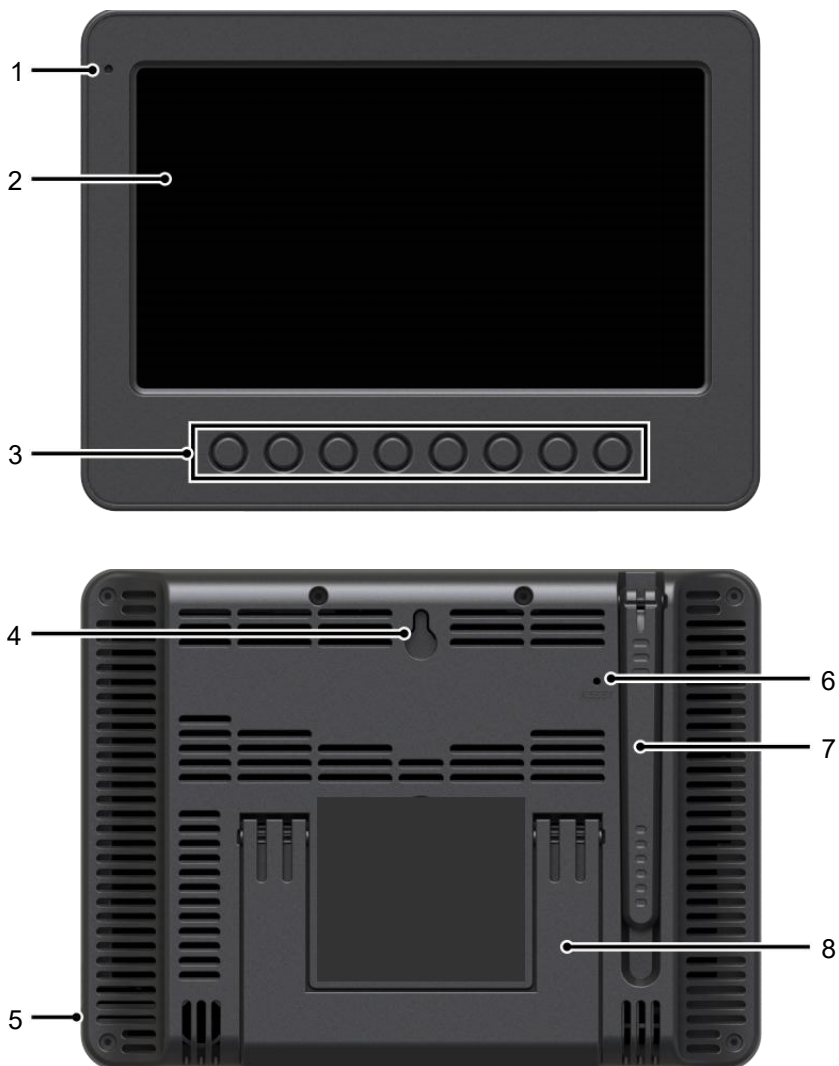

1 Luce ambientale rivelatore

4 Muro montaggio titolare

7 Antenna

2 Schermo di visualizzazione

5 Energia ingresso

8 Cavalletto

3 Funzione pulsanti

6 Pulsante RESET

## HOME SCREEN OVERVIEW



- 1 Connessione Wi-Fi/sincronizzazione oraria icona
- 2 Tempo
- 3 Direzione del vento
- 4 Luna fase
- 5 Data
- 6 Intensità del segnale del sensore icona
- 7 Temperatura esterna
- 8 Velocità del vento
- 9 Umidità esterna
- 10 Velocità del vento livello
- 11 Sente come temperatura
- 12 Calore indice
- 13 Rugiada punto
- 14 Baro pressione
- 15 Temperatura interna
- 16 Umidità interna
- 17 Leggero intensità
- 18 UVI
- 19 Piovosità
- 20 Piovere valutare
- 21 Piovere valutare livello
- 22 Funzionale pulsante icona
- 23 Previsioni del tempo
- 24 Alba/tramonto tempo

## DETAIL SCREEN OVERVIEW

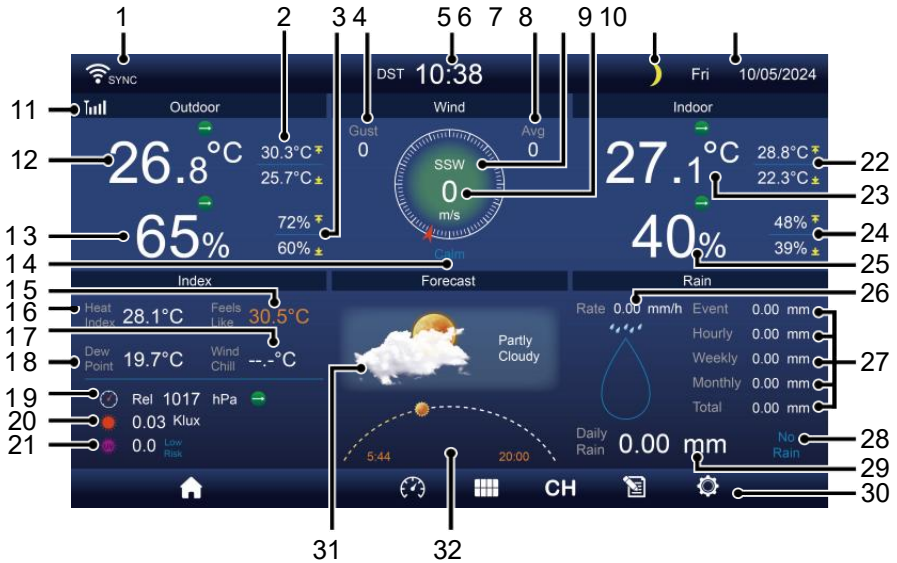

- 1 Connessione Wi-Fi/sincronizzazione oraria icona
- 2 Raffreddamento da vento
- 3 Temperatura esterna MAX/MIN
- 4 MAX/MIN esterno umidità
- 5 Raffica di vento
- 6 Velocità media del vento
- 7 Direzione del vento
- 8 Velocità del vento
- 9 Luna fase
- 10 Data
- 11 Sente come temperatura
- 12 Temperatura esterna
- 13 Umidità esterna
- 14 Velocità del vento livello
- 15 Sente come temperatura
- 16 Calore indice
- 17 17
- 18 Rugiada punto
- 19 Ba ro pressione
- 20 Leggero intensità
- 21 UVI
- 22 Temperatura interna MAX/ MIN
- 23 Temperatura interna
- 24 MAX/MIN interno umidità
- 25 Al chiuso umidità
- 26 Piovere valutare
- 27 Evento, oraria, settimanale, mensile, totale piovosità
- 28 Piovere valutare livello
- 29 Quotidiano piovosità
- 30 Funzionale pulsante icona
- 31 Previsioni del tempo

## **DETAIL SCREEN OVERVIEW**

32 Ora dell'alba/tramonto

## SUMMARY SCREEN OVERVIEW

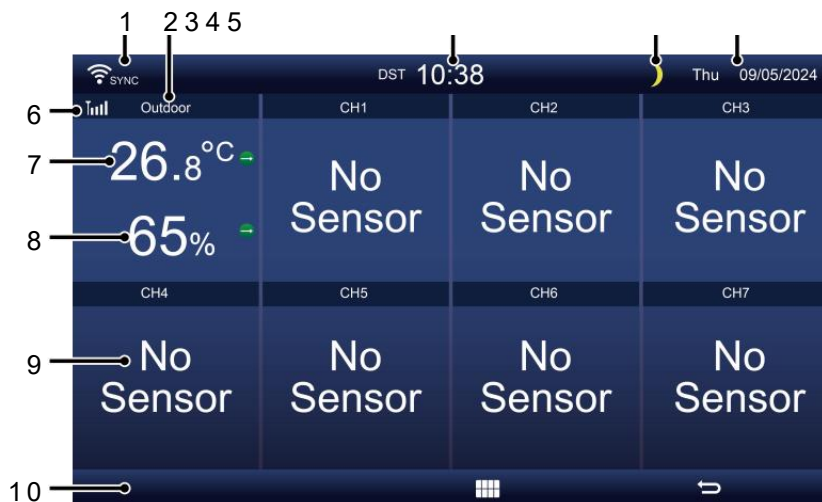

- |   |   |
|---|---|
| 1 Connessione Wi-Fi/sincronizzazione oraria icona | 6 Intensità del segnale del sensore icona |
| 2 Dentro/fuori icona etichetta                    | 7 Temperatura interna/esterna             |
| 3 Tempo   | 8 Umidità interna/esterna                 |
| 4 Luna fase                                       | 9 Non schermo collegare schermo           |
| 5 Data  | 10 Funzionale pulsante icona              |

## SETTING UP THE WIRELESS 7-IN-1 OUTDOOR SENSOR

IL wireless 7- in -1 per esterni sensore misure vento velocità , vento direzione , piovosità, UV, luce intensità, temperatura e umidità.

### INSTALLAZIONE DEL MONTAGGIO PALO E STAFFA ET

- Fissare il sensore su un montaggio palo e staffa (inclusa) utilizzando il viti ( incluso ).

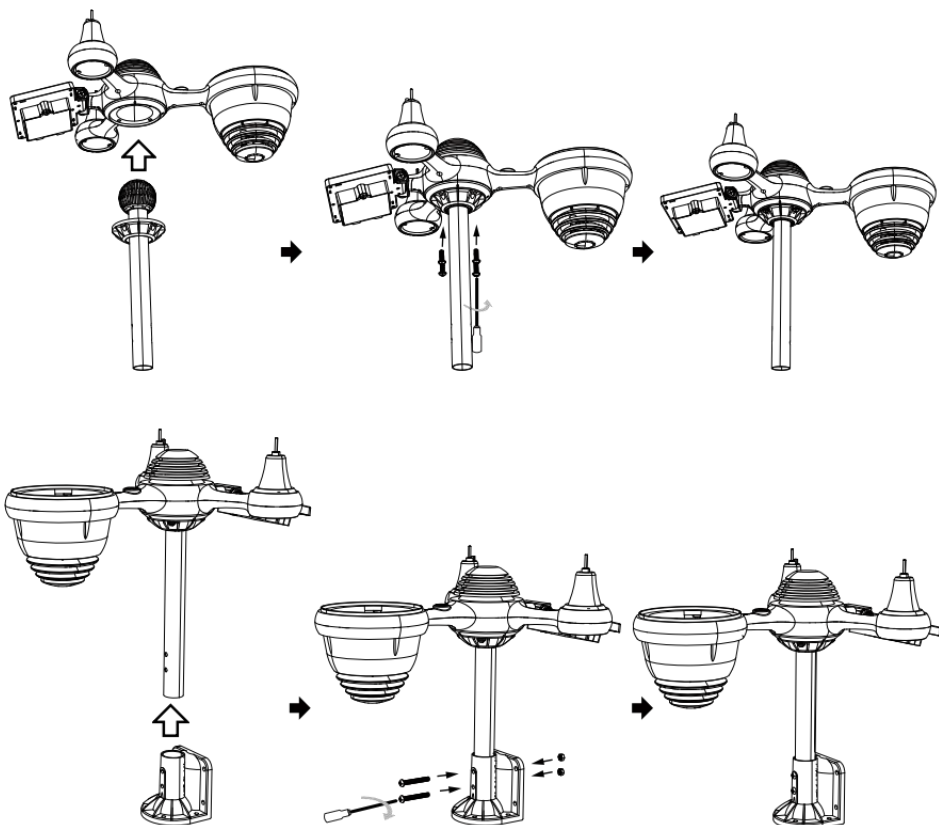

## INSTALLAZIONE DI COPPE PER LA VELOCITÀ DEL VENTO E DEL VENTO PALETTA DIREZIONALE

- Allineare la vite buchi nelle tazze della velocità del vento con il lato piatto e verticale del metallo asta.
- Inserire le tazze per misurare la velocità del vento nel metallo asta e avvitarli su stretto A serratura Esso In posto.
- Allineare i fori delle viti nel vento banderuola direzionale con l'appartamento, verticale lato del metallo asta.
- Inserire la banderuola direzione vento nel metallo asta e avvitarli stretto A serratura Esso In posto.





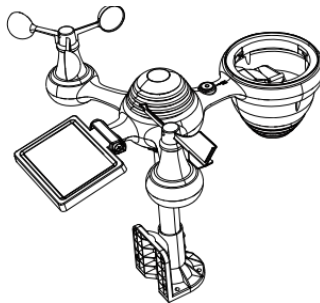
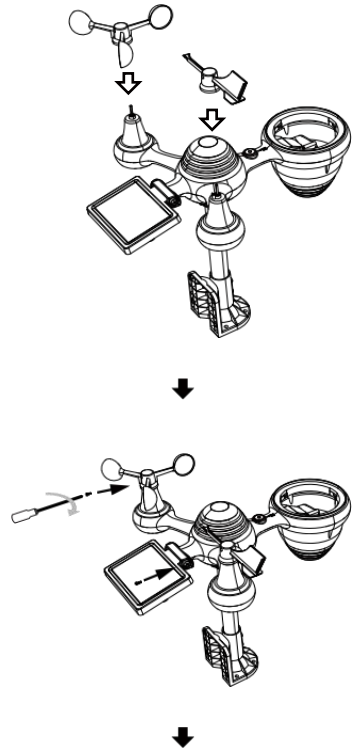
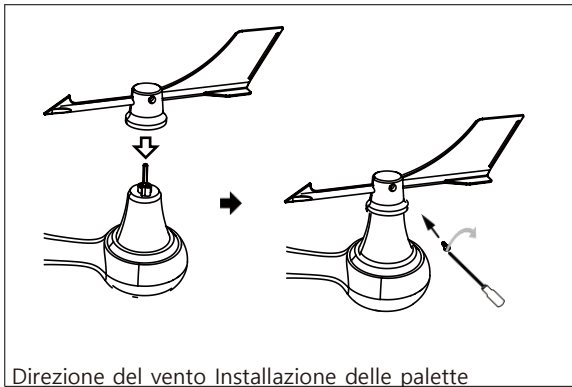
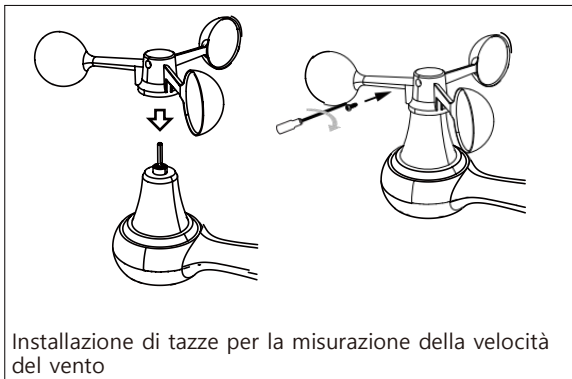

## COLLOCAMENTO SU RACCOGLITORE PIOGGIA

- Allinea il tacche sull'imbuto con le scanalature di bloccaggio dentro il piovete collettore.
- Inserire l'imbuto nel raccogli pioggia e avvitarli bene A serratura Esso In posto.

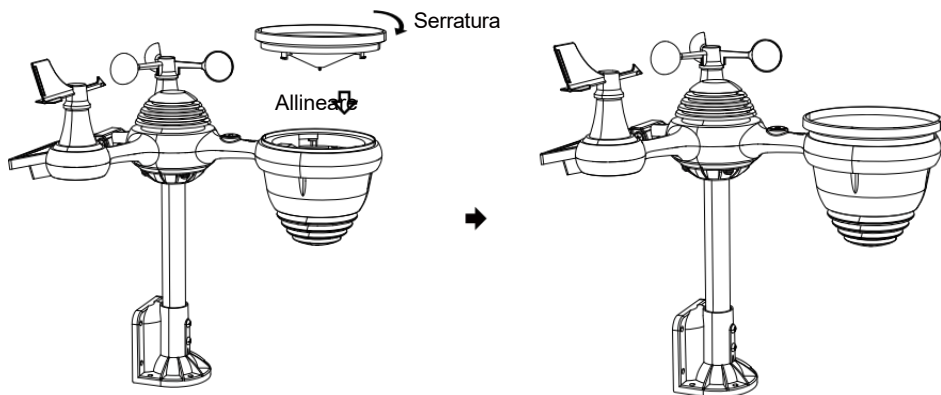

## INSTALLAZIONE DEL BATTERIE

- Svitare il sportello della batteria nella parte inferiore del 7-in-1 all'aperto sensore usando il cacciavite 1.

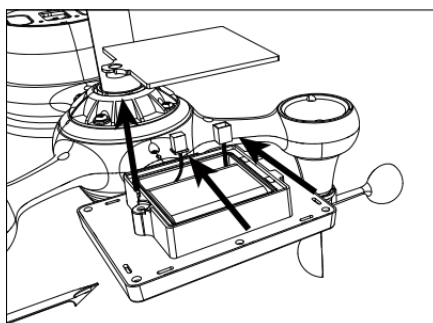

- Collegare il cavo del ricaricabile batteria confezione (inclusa) per il cavo situato in IL batteria scomparto.

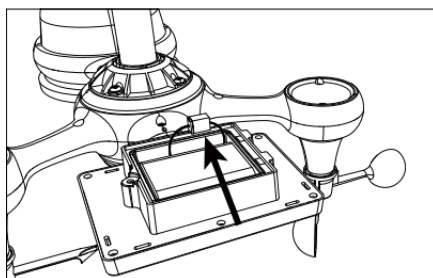

- Regola i cavi collegati in modo che si adattino comodamente nel compartimento. Poi, inserire il batteria pacchetto nello scompartimento.



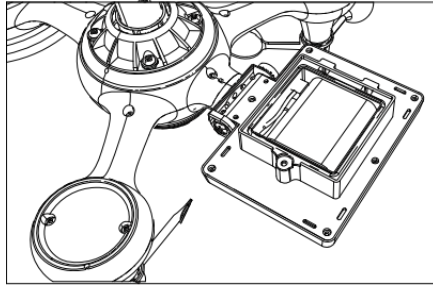

- Chiudere e fissare lo sportello della batteria di nuovo su IL scomparto.

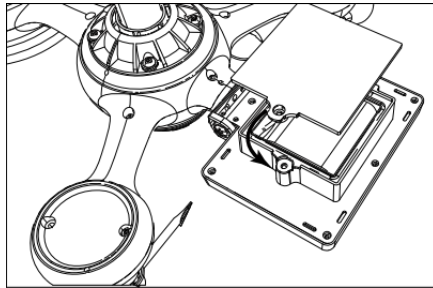

## REGOLAZIONE IL SOLARE CELLA

- Allentare la vite sul giunto in modo che l'ingranaggio sull'altro lato dell'articolazione spinge fuori. La cella solare dovrebbe Ora Essere in un sbloccato posizione n.

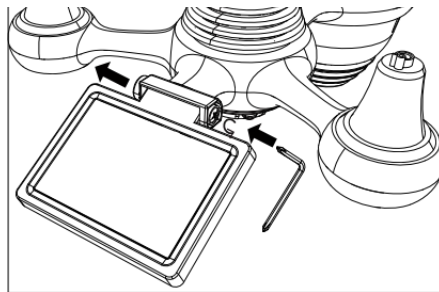

- Regolare l'angolo verticale della cella solare per ottenere l' maggiore parte ottimale utilizzo della cella solare a seconda del tuo posizione.

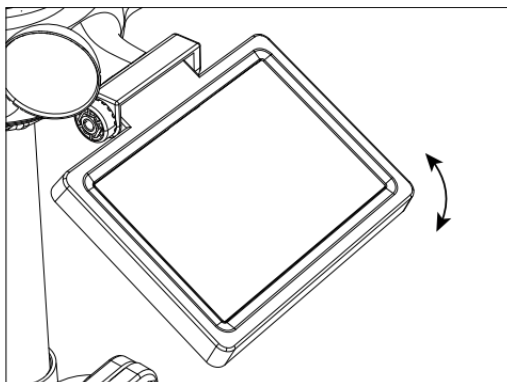

- Spingere l'ingranaggio verso l'interno e stringere la vite Fino a IL ingranaggi serratura In posto.

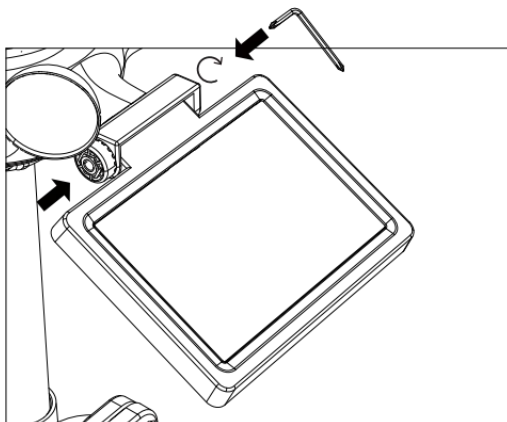

Quando si regola la cella solare impostarla su UN angolo chiudere A tuo latitudine. Visualizza grafico qui sotto per ottenere un'idea di come Dovrebbe angola il tuo solare cella.

Latitudine Prossimità	Selezione dell'angolo della cella solare	
Se tuo posizione È vicino A 84°	84°	
Se tuo posizione È vicino A 63°	63°	
Se tuo posizione È vicino A 42°	42°	
Se tuo posizione È vicino A 21°	21°	
Se tuo posizione È vicino A 0°	0°	

## MONTAGGIO IL WIRELESS 7- IN- 1 PER ESTERNI SENSORE

- Scegli un posizione per il sensore esterno 7 in 1 che è aperto con NO ostruzioni.
- Stringere il staffe di montaggio su una superficie/parete utilizzando quattro toccando viti (incluse) o stringere il montaggio palo al tuo esistente montare- ing palo con quattro  $\phi 5$  Bulloni e La M5 Assemblaggio dei dadi.
- Aggiungere cuscinetti di gomma sul staffa di montaggio prima di fissare il staffa di montaggio su IL sensore.
- Assicurati che il facce del collettore di pioggia nord e il solare il pannello è rivolto a sud Prima fissaggio IL viti ( incluso ) .
- Assicurarsi che il sensore sia fissato in modo particolare strettamente, altrimenti ventoso condizioni causa IL trasmettitore A scuotere E così frainteso la pioggia dati .

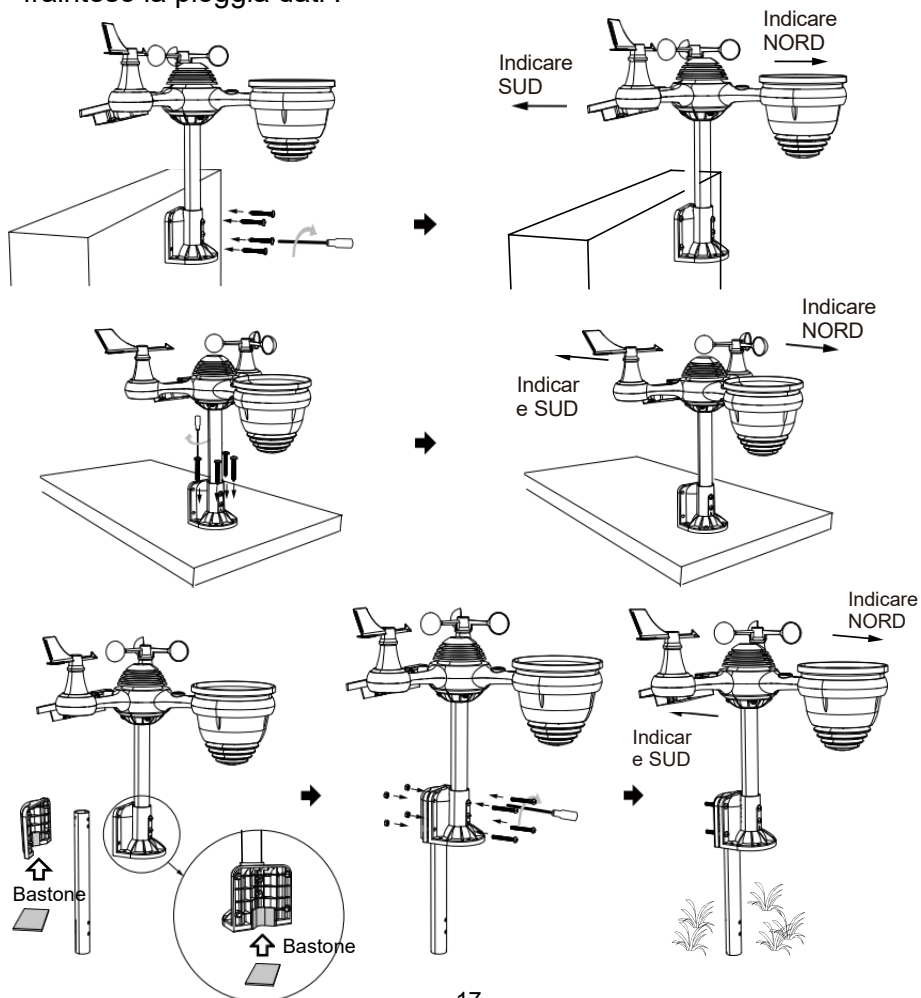

## **PUNTANDO IL WIRELESS 7- IN- 1 PER ESTERNI SENSORE A SUD**

Il sensore meteorologico wireless esterno è calibrato per essere appuntito nord f o massima precisione. Tuttavia, per vostra comodità, se siete un utente

situato nel sud Emisfero , puoi usare il sensore con IL collettore di pioggia puntato verso sud.

1. Montare e installare il meteo wireless sensore con h IL piovere collettore che punta a sud, invece di No rth. (Per favore fare riferimento a MONTAGGIO DEL
2. WIRELESS 7-IN-1 PER ESTERNI SENSORE.)  
Selezionare "STH" per sud emisfero nella modalità di impostazione dell'orologio. (Per favore fare riferimento a "impostazione del orologio")

**NOTA: modifica del l'impostazione dell'emisfero cambierà automaticamente la direzione della luna fasi su IL display.**

**Indicando IL senza fili tempo atmosferico sensore verso IL sud Volere permettere massimo luce solare SU IL solare pannello , in particolare durante IL inverno stagione nel sud Emisfero.**

## **REGOLAZIONE IL WIRELESS 7 IN 1 SENSORE LIVELLO**

- Utilizzare il bolla livello indicatore di assicurati che il wireless sia esterno  
il sensore è completamente a livello. Se il sensore È non livello, il guadagno misura, UV e Leggero l'intensità sarà non misura correttamente.
- Per regolare il livello del sensore esterno wireless, allentare IL viti del palo di montaggio. Regolare il livello del sensore esterno wireless In ordine di assicurarsi che il bolla È al centro del livella a bolla indicatore.
- Stringere la vite del montaggio di nuovo palo.

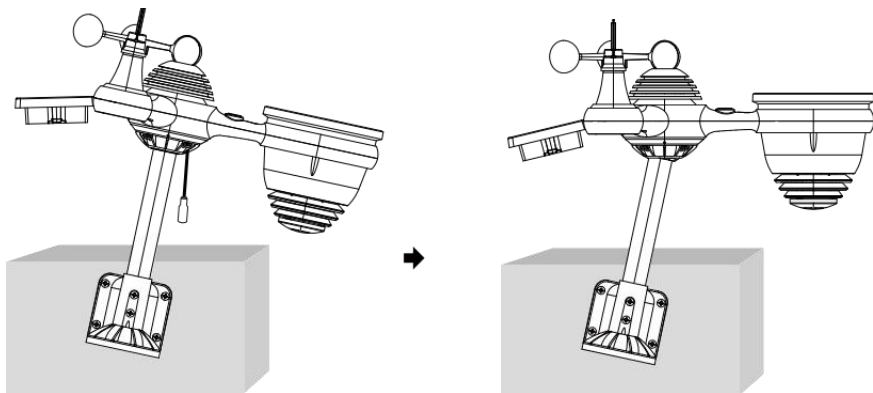



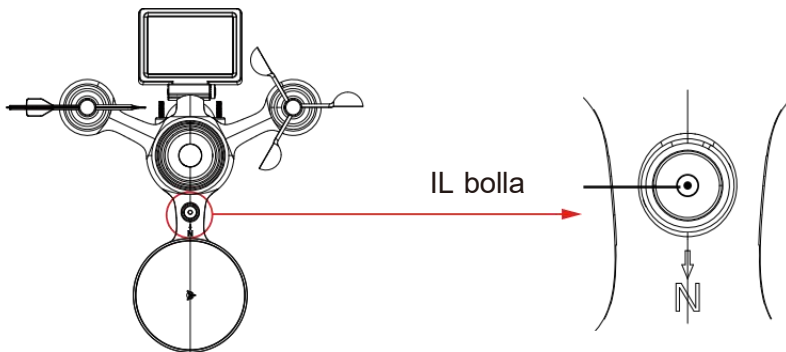

## COLLOCAMENTO SU IL CONSOLE DISPLAY

### ENERGIA SU PER LA CONSOLE

1. Collegare il adattatore di alimentazione per il display console.
2. Girare l'antenna SU Indietro del consolle su.
3. Una volta che la console è acceso, l' apertura lo schermo sarà Essere visualizzato e poi entrare in principale schermo.

**VEVOR**<sup>®</sup>  
TOUGH TOOLS, HALF PRICE

Technical Support and E-Warranty Certificate  
[www.vevor.com/support](http://www.vevor.com/support)

4. Aspetta IL all'aperto sensore A paio con tuo consolle .







5. Una volta accoppiato , il all'aperto dati Volere Essere mostrato SU IL schermo .



## OPERATING INSTRUCTION

Questa sezione descrive le principali funzioni e altre funzioni dei pulsanti all'interno della console.

### PRINCIPALI FUNZIONI DEI PULSANTI

ICONA	DESCRIZIONE
	<b>Casa pulsante</b> Premi questo pulsante per mostrare semplici dati display schermo.
	<b>Espandere pulsante</b> Premere questo pulsante per visualizzare i dettagliati dati schermo.
	<b>Pressione</b> Premi questo pulsante per mostrare tra Relativo e assoluto schermo di pressione.
	<b>Multi sensore</b> Premere questo pulsante per visualizzare il schermo multisensore .
CH	<b>Canale</b> Premi questo pulsante per cambiare Dati interni CH1-7 schermo.









**Storia Documentazione pulsante**

Premi questo pulsante per mostrare il schermata cronologia (Max/Min, record dati, Visualizzazione grafica).

**Collocamento**

Premere questo pulsante per mostrare IL collocamento schermo.

## ALTRO FUNZIONE BOTTONI PER IMPOSTAZIONI

ICONA	DESCRIZIONE
	<b>Su pulsante</b> Premi questo pulsante per selezionare superiore riga O articolo .
	<b>Giù pulsante</b> Premi questo pulsante per selezionare inferiore riga O articolo .
	<b>Giusto pulsante</b> Premi questo pulsante per selezionare colonna di destra O articolo.
	<b>Sinistra pulsante</b> Premi questo pulsante per selezionare a sinistra lato colonna O articolo.
	<b>Ciclo pulsante</b> Premere questo pulsante per cambiare le diverse schermata dei parametri.
	<b>Chiaro pulsante</b> Premi questo pulsante per cancellare il registrazione max/min.
	<b>Ricerca pulsante</b> Premi questo pulsante per cercare i dati documentazione.
	<b>Eliminare pulsante</b> Premere e tieni questo pulsante per eliminare registrare s.
	<b>Ritorno pulsante</b> Premi questo pulsante per ritorno precedente pagina.
	<b>OK pulsante</b> Premere questo pulsante per confermare IL selezione.
	<b>+ pulsante</b> Premere questo pulsante per aumentare il valore o cambiare A altro opzione.
	<b>- pulsante</b> Premere questo pulsante per diminuire il valore o cambiare A altro opzione.

## WIRELESS SIGNAL RECEPTION

Familiarizzare con il icone per diverse intensità del segnale. Sposta la console o il sensore meteo se il segnale è debole O perduto.

<b>Ricerca del segnale</b>	<b>Segnale forte</b>	<b>Segnale debole</b>	<b>Segnale perduto</b>
 Antenna sbarra È scorrimento			

## WI-FI CONNECTION STATUS

Prendi familiarità con le icone che indicano lo stato della connessione Wi-Fi.

WI-FI disconnesso	Connessione WI-FI	WI-FI connesso con Sync
		

## MOON PHASE

La console di visualizzazione calcola la luna fase secondo al tuo ora, data e ora zona.

Nella tabella seguente sono spiegate le fasi corrispondenti E loro icone per entrambi i Settentrionale e Meridionale emisferi.

Settentrionale Emisfero Icane	Luna Fase	Meridionale Emisfero Icane
	Nuovo Luna	
	Mezzaluna crescente Luna	
	Primo trimestre Luna	
	Gibbosa crescente Luna	
	Pieno Luna	
	Gibbosa calante Luna	
	Terzo trimestre Luna	
	Mezzaluna calante Luna	

## SUNRISE/SUNSET TIME

La console indica l'alba/il tramonto della tua posizione, che è in base al fuso orario, latitudine e longitudine inserite. Se la luce del giorno Risparmio È impostato su AUTO , il volte Volere regolare UN ora inoltrare automaticamente per luce del giorno risparmio.

## WI-FI CONNECTION STATUS







**NOTA:** Per il fuso orario, latitudine e impostazione della longitudine, Per favore rifare " Tempo & Data Collocamento ".

## WEATHER FORECASTING AND WEATHER INDEX

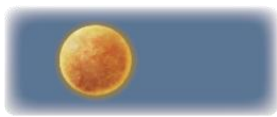
### TEMPO ATMOSFERICO PREVISIONE

IL incorporato il barometro può non ghiaccio atmosferico variazioni di pressione e, in base ai dati raccolti, può prevedere le condizioni meteorologiche .

Ci sono 6 icone meteo --- Soleggiato, In parte Nuvoloso, Nuvoloso, Piovoso, Piovoso/ Tempestoso e nevoso ( Luce Nevicare e Pesante Nevicare).

Soleggiato	Parzialmente nuvoloso	Nuvoloso
		
Leggero piovere		Pioggia intensa/tempesta
		
Neve leggera		Neve pesante
		



### NOTA:

La precisione di un generale previsione basata sulla pressione è circa il 6,5-70 %. Le previsioni sono non garantito.

Potrebbe non necessariamente riflettono la situazione attuale.

### TENDENZA INDICATORE

IL tendenza indicatore spettacoli IL tendenze Di cambiamenti In IL imminente pochi minuti. Questi appariranno le icone nella temperatura , umidità, E baro -metrico sezione di pressione dello schermo di dettaglio.

In aumento	Costante	Cadente
		

### ALLERTA GHIACCIO



## WEATHER FORECASTING AND WEATHER INDEX

Quando la temperatura esterna È inferiore a 1°C/33,8° F, il fiocco di neve icona ❄️ apparirà sul display.

## SENTE COME

IL Sente Come la temperatura l'indice determina la temperatura effettivamente percepita all'esterno, tenendo conto di fattori come il vento velocità, pressione, temperatura e umidità (vento freddo E Calore indice).

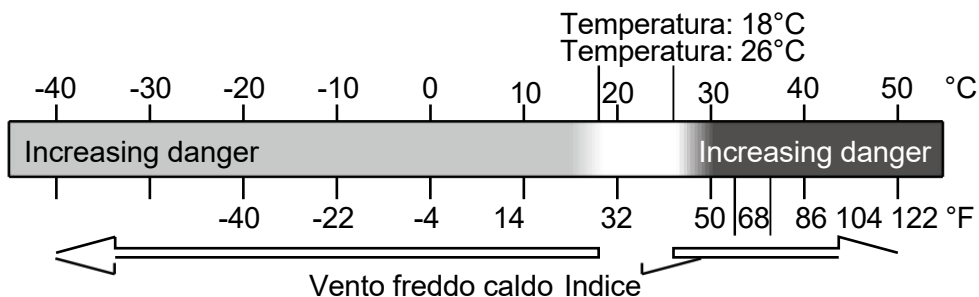

## CALORE INDICE

IL Calore Indice è determinato dalla temperatura del sensore meteorologico wireless tura e umidità letture quando la temperatura È tra 79 °F (26 °C) e 120 °F (50 °C).

Calore Indice allineare	Avvertiment o	Spiegazione
81°F - 90°F (27°C - (32°C)	Attenzione	Possibilità di colpo di calore
91°F - 104°F Temperatura: da 33°C a 40°C	Estrema cautela	Possibilità di disidratazione termica
106°F - 129°F (41°C - 54°C)	Pericolo	Colpo di calore altamente probabile
≥ 131°F Temperatura ambiente (≥ 55°C)	Estremo Pericolo	Alto rischio di disidratazione/ colpo di calore

## VENTO FREDDO

Il wind chill o windchill è l'abbassamento di temperatura dovuta A IL passaggio-

flusso di aria a temperatura più bassa. Raffreddamento del vento è determinato di UN combinazione dei dati relativi alla temperatura e alla velocità del vento del sensore meteorologico wireless . **NOTA: Solo quando la temperatura è inferiore a 50 °F (10 °C ) e la velocità del vento è superiore a 4,8 km/h (3 mph), verrà visualizzato il valore del wind chill,**

**Altrimenti verrà visualizzato "--.-".**

## RUGIADA PUNTO

La rugiada punto è la temperatura al di sotto della quale il vapore acqueo in aria A

costante barometrico la pressione si condensa in acqua liquida allo stesso tempo tasso al quale evapora. L'acqua condensata è chiamata rugiada quando Esso forme su un solido superficie.

La rugiada temperatura del punto è determinato dalla temperatura e umidità dati da IL senza fili tempo atmosferico sensore .

## BAROMETRIC PRESSURE

Controllo IL tempo atmosferico sito web per in tempo reale barometro condizioni Poi regolare il relativo nel Calibrazione collocamento sezione.

Assoluto	IL assoluto atmosferico pressione Di tuo posizione .
Relativo	IL atmosferica relativa pressione in base al livello del mare.

## RAIN

Questa sezione mostra le precipitazioni piovere valutare informazioni.



### PIOVOSITÀ DISPLAY MODALITÀ

Piovere : Attuale piovosità valutare nel passato ora .

Valutare

Piovere : continuo pioggia, e si ripristina a zero se si accumula  
evento pioggia È meno di 10 millimetri (0,039 In) in un periodo di 24 ore.

Ogni ora : Totale precipitazioni per ogni ora.

Piovere

Quotidiano : Totale pioggia da mezzanotte (00:00)

Piovere

Settimanale : Totale precipitazioni per la settimana corrente del  
Piovere calendario, e si ripristina la domenica mattina alle

Monthly Rain : Total rainfall for the current calendar month, and reset on  
mezzanotte (da domenica a sabato) the first day of the Month.

Total Rain : Total rainfall since the last reset.

### AZZERA IL TOTALE PIOVOSITÀ DOCUMENTAZIONE

## BAROMETRIC PRESSURE

Fare riferimento a "Cancella tutto Sezione " Dati " per cancellare le precipitazioni dati.

## WIND

### VELOCITÀ DEL VENTO E DIREZIONE

Questa sezione mostra la velocità del vento, la corrente direzione del vento, le direzioni predominanti del vento e la velocità del vento livello.

- Velocità del vento: è la velocità media del vento misurato nei precedenti 20 secondi.
- Vento medio: è la velocità media del vento in 10 minuti.
- Raffica: è la velocità del vento più alta registrata negli ultimi 20 secondi.

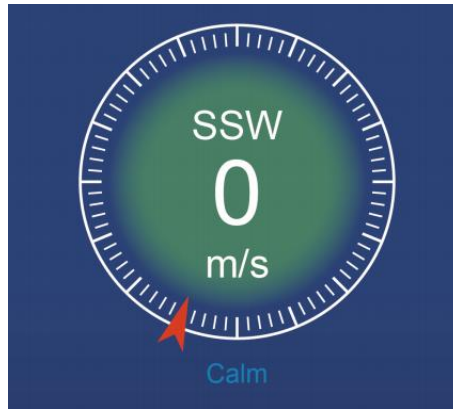

Semplice Dati Display



Dettagliato Dati Display

### SCALA DI BEAUFORT

La scala Beaufort sotto è una scala internazionale delle velocità del vento da 0 (calmo) a 12 (Forza uragano).

Scala Beaufort	Descrizione	Velocità del vento	Condizioni del terreno
0	Calma	< 1 km/h	Calma. Fumo si eleva verticalmente.
		< 1 miglia orarie	
		< 1 nodi	
		< 0,3 SM	
1	Leggero aria	1.1 ~ 5 km/h	La deriva del fumo indica il vento direzione. Le foglie e le banderuole sono fisse.
		1 ~ 3 miglia orarie	
		1 ~ 3 nodi	
		0,3 ~ 1.5 SM	
2	Leggero brezza	6 ~ 11 km/h	Il vento si percepisce sulla pelle esposta. Foglie fruscio. Le banderuole cominciano a mosca.
		4 ~ 7 miglia orarie	
		4 ~ 6 nodi	
		1.6 ~ 3.3 SM	
3	Gentile brezza	12 ~ 19 km/h	Foglie e piccoli rametti costantemente in movimento. Bandiere luminose estese.
		8 ~ 12 miglia orarie	
		7 ~ 10 nodi	
		3.4 ~ 5.4 SM	
4	Moderar e brezza	20 ~ 28 km/h	Polvere e sciolto carta sollevata. Piccolo rami iniziare a mosca.
		13 ~ 17 miglia orarie	
		11 ~ 16 nodi	
		5.5 ~ 7.9 SM	
5	Fresco brezza	39 ~ 38 km/h	Rami di un dimensioni moderate mosca . Piccoli alberi nella foglia iniziare a ondeggiare.
		18 ~ 24 miglia orarie	
		17 ~ 21 nodi	
		8.0 ~ 10.7 SM	
6	Forte brezza	39 ~ 49 km/h	Grande rami In movimento. Fischiando sentito nei cavi aerei. Uso dell'ombrello diventa difficile. Vuoto plastica i bidoni si ribaltano r.
		25 ~ 30 miglia orarie	
		22 ~ 27 nodi	
		10.8 ~ 13.8 SM	
7	Vento forte	50 ~ 61 km/h	Alberi interi In movimento. Sforzo necessario camminare contro la vittoria .
		31 ~ 38 miglia orarie	
		28 ~ 33 nodi	
		13.9 ~ 17.1 SM	
8	Burrasca	62 ~ 74 km/h	Alcuni rametti spezzati da alberi. Le auto sterzano strada. Progresso a piedi È seriamente ostacolato.
		39 ~ 46 miglia orarie	
		34 ~ 40 nodi	
		17.2 ~ 20.7 SM	
9	Forte burrasca	75 ~ 88 km/h	Alcuni rami si spezzano dagli alberi, e alcuni piccoli alberi vengono abbattuti . Costruzione / segnaletica temporanea e barricate soffio Sopra.
		47 ~ 54 miglia orarie	
		41 ~ 47 nodi	
		20,8 ~ 24.4 SM	
10	Tempesta	89 ~ 102 km/h	Gli alberi sono rotti spento o
		55 ~ 63 miglia orarie	

		48 ~ 55 nodi	sradicato, danno strutturale probabile.
		2.45 ~ 28.4 SM	
11	Tempesta violenta	103 ~ 117 km/h	Vegetazione diffusa e strutturale danno probabile.
		64 ~ 73 miglia orarie	
		56 ~ 63 nodi	
		28,5 ~ 32.6 SM	
12	Forza dell'uragano	≥ 118 km/h	Gravi danni diffusi alla vegetazione e strutture. Detriti e non protetti gli oggetti sono scagliati qua e là.
		≥ 74 miglia orarie	
		≥ 64 nodi	
		≥ 32.7 SM	



## VELOCITÀ DEL VENTO LIVELLO

Il grafico del livello di velocità del vento visualizzato fornisce UN presto riferimento su il corrente vento condizione . La sfondo colore Di IL bussola cambia in base alla velocità del vento.



Livello	Leggero	Moderare	Forte	Tempesta
<b>Velocità</b>	0 - 12 miglia orarie 0 - 19 km/h	12 - 30 miglia orarie 20 - 49 km/h	31 - 55 miglia orarie 50 - 88 km/h	≥ 55 miglia orarie ≥ 89 km/h
<b>Colore della bussola</b>	Verde	Giallo	Arancia	Rosso

## LIGHT INTENSITY AND UV INDEX

Questa sezione mostra un grafico per leggero intensità e UV indice.

UVI	Valutazione	Commento
0-2	Basso	UN UV Indice lettura da 0 a 2 significa basso pericolo da il sole UV raggi per la media persona.
3-5	Medio	UN UV Indice lettura da 3 a 5 significa moderare rischio di danno dal sole non protetto esposizione.
6-7	Alto	UN UV Indice lettura da 6 a 7 significa alto rischio di danno dall'esposizione al sole senza protezione. Proteggere gli ioni dalla pelle e dagli occhi danno È necessario.
8-10	Molto Alto	UN UV Indice lettura da 8 a 10 significa molto alto rischio di danni da esposizione al sole senza protezione. Prendere extra precauzioni perché la pelle e gli occhi non protetti Essere danneggiato E Potere bruciare rapidamente.

11-15	Estremo	UN UV Indice lettura di 11 o più significa estremo rischio di danni da esposizione al sole non protetta. Prendere tutte le precauzioni Perché la pelle e gli occhi non protetti possono bruciare In minuti.
-------	---------	---

## MULTI-CHANNEL DISPLAY MODE

### CANALE DISPLAY

Mentre sei nella schermata semplice/dettagliata , premere **CH** pulsante per passare da interno e canale 1-7 dati.



### MULTI-SENSORE DISPLAY PAGINA

- Mentre sei nella schermata semplice/dettagliata, premere **CH** pulsante per entrare in Multi-sen- schermo di visualizzazione.
- Premere **CH** pulsante per scambiare il display fra interno ed esterno o dati del sensore.
- Premere il pulsante **W** per tornare alla modalità semplice/dettagliata schermo.



## WEATHER DATA RECORD

Questa sezione spiegherà come ottenere la visualizzazione dei dati atmosferici (Max - /Min, registro dati, grafico storico). Per visualizzare i dati atmosferici, premere il pulsante nella schermata semplice/dettagliata per accedere alla schermata dei dati meteo.

Premere il

pulsante per intercambiare il max/min, registro dati e grafico storico modalità.

### Massimo/minimo

Ci sono 2 modalità dati per MAX/MIN registrazioni: Quotidiano o Accumulato. (Dipende dalle impostazioni di documentazione modalità dentro **Impostazione dello schermo pagina**)

### Quotidiano Dati Max/Min modalità

I dati Max/Min saranno essere visualizzati e chiari a mezzanotte.

### Accumulato Modalità dati Max/Min

I dati Max/Min saranno tenuti accumulati.



Quotidiano Massimo/minimo Registro accumulato Massimo/minimo Documentazione

- Premere ▲ O ▼ pulsante per selezionare il desiderato Massimo/minimo documentazione.
- Premere il pulsante per intercambiare per mostrare interno, esterno e canale Massimo/minimo registrazioni.
- Premere il pulsante A ritorno semplice / dettaglio schermo .

# WEATHER DATA RECORD

 SYNC	DST	10:38		Fri	10/05/2024
Today Max/Min Records					
Indoor					
Temperature °C	12.00	↕ 33.3	13.00	↕ 13.1	
Humidity %	5.36	↕ 81	19.37	↕ 1	
Abs Baro hPa	14.59	↕ 1033	19.37	↕ 540	
Rel Baro hPa	17.18	↕ 1030	19.37	↕ 540	

## Cancella Max/Min dati

- Per cancellare la selezione Massimo/minimo registrazioni, premere e Presa  pulsante oltre 2s per cancellare la selezione Massimo/minimo documentazione.



The screenshot shows the 'Today Max/Min Records' screen for indoor data. It displays various weather parameters with their current values and 24-hour maximum and minimum values. The parameters include Temperature, Humidity, Absolute Barometric Pressure (Abs Baro), and Relative Barometric Pressure (Rel Baro).

Today Max/Min Records			
Indoor			
Temperature °C	--:--	--	--:--
Humidity %	5.36	✱81	19.37 ✱1
Abs Baro hPa	14.59	✱1033	19.37 ✱540
Rel Baro hPa	17.18	✱1030	19.37 ✱540

## DATI SCHERMATA DI REGISTRO





La schermata del registro dati cattura Tutto IL storia registrazioni.



The screenshot shows the data log screen, which displays a list of recorded data points. Each entry includes a unique ID (No.), the date and time of the recording, and various sensor readings: In (Inlet) and Out (Outlet) temperatures, Baro Pressure, Feels like, Dew point, and Heat index.

No.	Date	Time	In 	In 	Baro Pressure	Out 	Out 	Feels like	Dew point	Heat index
00001	10/06/2023	10:00 am	24.2	56	29.82	23.8	60	24.2	24.2	24.2
00002	10/06/2023	10:05 am	24.2	56	29.82	23.8	60	24.2	24.2	24.2
00003	10/06/2023	10:10 am	24.2	56	29.82	23.8	60	24.2	24.2	24.2
00004	10/06/2023	10:15 am	24.2	56	29.82	23.8	60	24.2	24.2	24.2
00005	10/06/2023	10:20 am	24.2	56	29.82	23.8	60	24.2	24.2	24.2
00006	10/06/2023	10:25 am	24.2	56	29.82	23.8	60	24.2	24.2	24.2
00007	10/06/2023	10:30 am	24.2	56	29.82	23.8	60	24.2	24.2	24.2
00008	10/06/2023	10:35 am	24.2	56	29.82	23.8	60	24.2	24.2	24.2
00009	10/06/2023	10:40 am	24.2	56	29.82	23.8	60	24.2	24.2	24.2
00010	10/06/2023	10:45 am	24.2	56	29.82	23.8	60	24.2	24.2	24.2
00011	10/06/2023	10:50 am	24.2	56	29.82	23.8	60	24.2	24.2	24.2
00012	10/06/2023	10:55 am	24.2	56	29.82	23.8	60	24.2	24.2	24.2
00013	10/06/2023	11:00 am	24.2	56	29.82	23.8	60	24.2	24.2	24.2
00014	10/06/2023	11:05 am	24.2	56	29.82	23.8	60	24.2	24.2	24.2
00015	10/06/2023	11:10 am	24.2	56	29.82	23.8	60	24.2	24.2	24.2
00016	10/06/2023	11:15 am	24.2	56	29.82	23.8	60	24.2	24.2	24.2





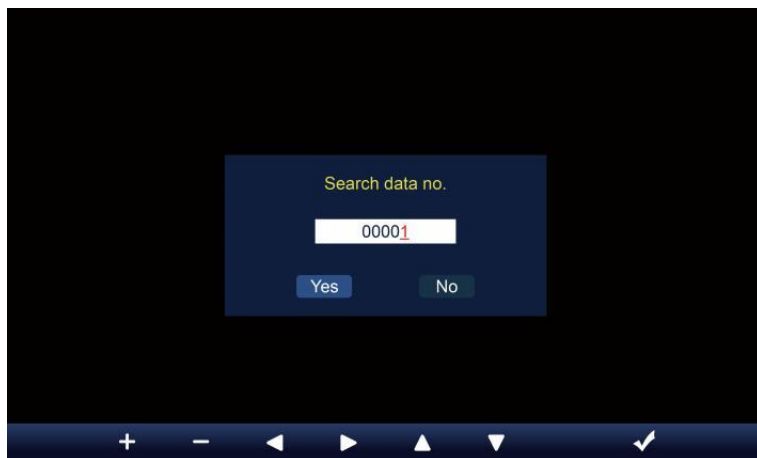

## Navigazione dei dati schermata di registro

- Premere , , ,  pulsanti per naviga attraverso lo schermo. Premi  pulsante per tornare alla schermata semplice/ dettagliata.

## Alla ricerca di uno specifico pagina

- Premere  per visualizzare la ricerca dei dati documentazione.





- Premere   pulsante per selezionare un cifra In IL pagina numero,
- Premere   pulsante per cambiare il numero su O giù.
- Premere   pulsante per cambiare l' attivato campo opzionale, commutare Sì o NO, premere  A confermare.

## Elimina tutti i dati tronco d'albero registrazioni

- Premere e Presa  oltre 2s per eliminare Tutto registrazioni.

No.	Date	Time	In 	In 	Baro Pressure	Out 	Out 	Feels like	Dew point	Heat index
00001	10/06/2023	10:00 am	24.2	56	29.82	23.8	60	24.2	24.2	24.2
00002	10/06/2023	10:05 am	24.2	56	29.82	23.8	60	24.2	24.2	24.2
00003	10/06/2023	10:10 am	24.2	56	29.82	23.8	60	24.2	24.2	24.2
00004	10/06/2023	10:15 am						24.2	24.2	24.2
00005	10/06/2023	10:20 am						24.2	24.2	24.2
00006	10/06/2023	10:25 am						24.2	24.2	24.2
00007	10/06/2023	10:30 am						24.2	24.2	24.2
00008	10/06/2023	10:35 am						24.2	24.2	24.2
00009	10/06/2023	10:40 am						24.2	24.2	24.2
00010	10/06/2023	10:45 am						24.2	24.2	24.2
00011	10/06/2023	10:50 am						24.2	24.2	24.2
00012	10/06/2023	10:55 am	24.2	56	29.82	23.8	60	24.2	24.2	24.2
00013	10/06/2023	11:00 am	24.2	56	29.82	23.8	60	24.2	24.2	24.2
00014	10/06/2023	11:05 am	24.2	56	29.82	23.8	60	24.2	24.2	24.2
00015	10/06/2023	11:10 am	24.2	56	29.82	23.8	60	24.2	24.2	24.2
00016	10/06/2023	11:15 am	24.2	56	29.82	23.8	60	24.2	24.2	24.2

- Premere   pulsante per selezionare modifica IL attivato opzione campo, attiva Sì o NO, premere  A confermare.

## GRAFICO STORICO

Questa sezione spiegheremo come ottenere e visualizzare la storia grafica.

Ci sono il grafico interno, il grafico esterno e il grafico del canale s a essere mostrati.

### Grafico interno

- Temperatura, Umidità, Relativo e assoluta pressione.





### Grafico esterno

- Temperatura, Umidità, Piovra Valutare, Ultime 24 ore Pioggia, Velocità media del vento, Raffica di vento, Direzione del vento, Leggero Intensità e UVI.

### Grafico CH1-CH7

- Temperatura, Umidità.



- Premere  pulsante per intercambiare per mostrare interno, esterno e canale grafico storico.
- Quando appare il grafico, premere ,  pulsanti per visualizzare altri grafici.
- Premere  pulsante per ritorno semplice/dettaglio schermo.

## GENERAL SETTING



Tutte le impostazioni della console e le informazioni di sistema Sono nel collocamento menu. Ci sono 8 tipi di parametri di impostazione dentro il collocamento menu.

Nella schermata semplice/dettagliata, premere  pulsante per entrare nell'impostazione menu.

## ORA / DATA COLLOCAMENTO



- Premere ▲ O ▼ pulsante per selezionare una delle seguenti impostazioni:

#	Sub articolo	Operazione
U N	Sincronizzazione dell'ora di Internet	Premere + / - pulsante A giro SU O giro spento .
B	Formato dell'ora	Premere + / - pulsante A selezionare 12 o formato 24 .
C	Tempo impostato	Quando il tempo si sincronizza è spento, premere ◀ / ▶ pulsante per selezionare fra ora o minuto, premere + / - pulsante per regolare il valore.
D	Formato data	Premere + / - pulsante per selezionare M / D o D / Formato M.
e	Data impostato	Quando il tempo si sincronizza è spento, premere ◀ / ▶ pulsante per selezionare Anno, Mese, Data, premere + / - pulsante per regolare il valore.
F	Ora legale	Premere + / - pulsante per spegnere o impostare il Da ora legale a automatica.
G	Fuso orario	Premere + / - pulsante A selezionare IL tuo locale tempo zona A ottenere l'ora esatta.
H	Emisfero	Premere + / - pulsante per selezionare NORD o SUD emisfero per il punto sensore 7 in 1 A E luna fase.
i	Longitudine- Latitudine	Premere + / - pulsante A entrare Longitudine - Latitudine impostare pagina .

- Premere ⚙ pulsante per accedere alla schermata di impostazione della sveglia.
- Premere ↩ pulsante per ritorna alla schermata semplice/dettagliata .

## Impostazione Longitudine-Latitudine

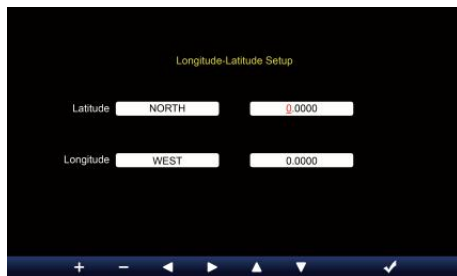
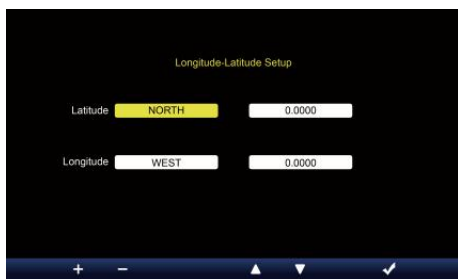

- Premere ▲ O ▼ pulsante per cambiare IL attivato campo opzione.

1. Latitudine (emisfero) --- Premere + O - pulsante per selezionare il la mi- sfera. **(NORD/SUD)**

Latitudine --- La latitudine x 10 si trasformerà rosso. Premere + O - pulsante per aumentare o diminuire il valore .

Premere ◀ O ▶ cambiare rimanere valore della latitudine.

2. Longitudine (emisfero) --- Premere + O - pulsante per seleziona il emisfero . **(EST/OVEST)**

Longitudine --- La latitudine x 100 si trasformerà rosso . Premere + O - pulsante per aumentare o diminuire il valore .

Premere ◀ O ▶ pulsante per cambiare rimane valore della longitudine.

- Premere iO pulsante per confermare Longitudine Latitudine di impostazione.

### NOTA:

#### Determinare il longitudine e latitudine. per esempio

Latitudine : 33.2981

Longitudine : -111.9602

Se la posizione È nel Settentrionale Emisfero, La latitudine sarà Essere positivo. Se la posizione È nel sud Emisfero, La latitudine sarà Essere negativo . Se la posizione È nel Orientale Emisfero, la longitudine sarà Essere positivo. Se la posizione È nell'Occidente Emisfero , la longitudine sarà negativo. Quindi, quanto sopra Longitudine e La latitudine verrà inserita in display come segue :

Latitudine = NORD --- 33. 2981

Longitudine = OVEST --- Italiano: 111.9602.

#### NOI New York (ora solare, (GMT-5)

Latitudine : 40.7128 (Nord (40.7128))  
Longitudine : -74.0060 (Ovest 74.0060)

## Unione Europea Francoforte Germania (GMT+1)

Latitudine : 50.1109 (Nord 50.1109)

Longitudine : 8.6821 (Est 8.6821)

## Regno Unito Londra Inghilterra (GMT)

Latitudine : 51.5072 (Nord 51.5072)

Longitudine : -0,1276 (Ovest 0,1276)

## Australia Sidney ( GMT +10)

Latitudine : -33.8688 (Sud 33.8688) :



Longitudine 151.2093 (Est 151,20 93)

## ALLARME COLLOCAMENTO



- Premere ▲ ○ ▼ pulsante per modificare il campo opzione attivato:

#	Sub articolo	Operazione
U	Ora di sveglia impostata	Premere ◀ / ▶ pulsante per selezionare tra ora O minuto. Premere + / - pulsante per regolare il valore.
B	Allarme modalità	Premere + / - pulsante per selezionare Solo tutti i giorni o nei giorni feriali.
C	Allarme	Premere + / - pulsante A giro SU O giro spento .
D	Ghiaccio pre allertare	Premere + / - pulsante A giro SU O giro spento .
e	Suono di allarme livello	Premere + / - pulsante A regolare IL suono livello .
F	Tono chiave livello	Premere + / - pulsante A regolare IL chiave tono livello .

- Premere  pulsante per accedere alla schermata di impostazione del sensore.
- Premere Pulsante  per tornare semplice/dettaglio schermo.

## SENSORE COLLOCAMENTO

Questa pagina è per aggiungere/eliminare il sensore all-in-one o extra 7 canali igrometri.



### Aggiungere un nuovo sensore

- Premere O pulsante per selezionare il vuoto canale I.
- Premere pulsante per selezionare il sensore di modifica colonna.
- Quando la colonna mostra l'opzione " **Aggiungi** ", premere / pulsante per avviare la ricerca del sensore.
- Selezionare il canale corrispondente numero sul sensore, quindi accendere o premere **RESET** pulsante per avviare il abbinamento.
- Una volta che i dispositivi sono collegati, l'icona del sensore, ID Volere spettacolo In IL canale riga.
- Premere pulsante per accedere alla schermata delle impostazioni di avviso.
- Premere pulsante per ritorna alla schermata semplice/dettagliata .

## Eliminare sensore accoppiato



- Premere pulsante per selezionare il collegato
  - sensore. Premere pulsante per selezionare il
  - sensore di modifica colonna.
- Quando la colonna mostra "Opzione " **Elimina** " , premere pulsante A confermare.



- Premere pulsante per selezionare cambia il attivato campo opzione, commuta SÌ O NO , premere pulsante A confermare .



# IMPOSTAZIONE DI AVVISO

## Impostato allerta interna



- Premere ▲ O ▼ pulsante per selezionare una riga diversa di attivati opzione campo.
- Premere - pulsante A selezionare alto / basso / Ripristina allertare opzione .
- Premere + O - Pulsante per regolare il valore o l'opzione on/off.
- Premere ⚙️ pulsante per entrare nel Impostazione dello schermo display.
- Premere ↩️ pulsante per ritorna alla schermata

semplice/dettagliata. **NOTA:**

**Quando si seleziona opzione di reimpostazione, tutti i valori degli avvisi saranno ripristinare a IL valori predefiniti.**

## Imposta avviso esterno

SYNC DST 10:38 Fri 10/05/2024

### Outdoor Sensor Alerts

		L	H		
Temperature (°C)	0.0	<input type="checkbox"/>	40.0	<input type="checkbox"/>	Reset
Feels like (°C)	0.0	<input type="checkbox"/>	20.0	<input type="checkbox"/>	Reset
Dew Point (°C)	-10.0	<input type="checkbox"/>	10.0	<input type="checkbox"/>	Reset
Heat Index (°C)			30.0	<input type="checkbox"/>	Reset
Wind Chill (°C)	0.0	<input type="checkbox"/>			Reset
Humidity (%)	40	<input type="checkbox"/>	80	<input type="checkbox"/>	Reset
Wind speed (mph)			38.5	<input type="checkbox"/>	Reset
Wind gust (mph)			38.5	<input type="checkbox"/>	Reset
Rain rate (in/h)			3.94	<input type="checkbox"/>	Reset

+ - ↺ ▶ ▲ ▼ ⚙ ↶

- Premere **▲** O **▼** pulsante per selezionare una riga diversa di attivato campo opzione.
- Premere **W** pulsante per selezionare opzione di avviso alto/basso/reset.
- Premere **+** O **-** Pulsante per regolare il valore o l'opzione on/off.
- Premere il pulsante **S** per cambiare l' Allerta interna collocamento display.
- Premere **⚙️** pulsante per entrare nel Impostazione dello schermo display.
- Premere **W** pulsante per tornare

semplice/dettaglio schermo. **Imposta il sensore**

### CH1-7 allertare



- Premere **→** O **▼** pulsante per selezionare una riga diversa di attivati
- Premere **W** pulsante per selezionare avviso opzione campo.
- Premere **+** O **-** pulsante per regolare il valore oppure opzione on/off.
- Premere **S** pulsante per scambiare il Visualizzazione delle impostazioni di avviso interne.
- Premere **⚙️** pulsante per entrare nel Visualizza impostazione display. Pulsante per tornare semplice/dettaglio schermo.

### NOTA:

**Quando si seleziona opzione di reimpostazione, tutti i valori degli avvisi saranno ripristinare a IL valori predefiniti.**

## IMPOSTAZIONE DISPLAY





- Premere **▲** O **▼** pulsante per cambiare IL attivato campo opzionale:











#	Sub articolo	Operazione
U	Lingua	Premere <b>+</b> / <b>-</b> pulsante A selezionare IL display lingua .
B	Colore di sfondo	Premere <b>+</b> / <b>-</b> pulsante A selezionare leggero O buio colore sfondo per esposizione modalità.
C	Notte modalità	Premere <b>+</b> / <b>-</b> pulsante per impostare l'abilitazione (attivare il attivare tempo periodo), disabilita o automatico (attivato dal tuo camera ambientale leggero livello).
D	Notte modalità attiva tempo	Premere <b>◀</b> / <b>▶</b> pulsante per selezionare tra ora o minuto . Premere <b>+</b> / <b>-</b> A regolare IL valore .
e	Retroilluminazione livello	Premere <b>+</b> / <b>-</b> pulsante A regolare IL retroilluminazione livello In normale .
F	Retroilluminazione livello (Notte modalità)	Premere <b>+</b> / <b>-</b> pulsante A regolare IL retroilluminazione livello durante modalità notturna .
G	Luminosità	Premere <b>+</b> / <b>-</b> pulsante A regolare IL schermo luminosità .
H	Contrasto	Premere <b>+</b> / <b>-</b> pulsante per regolare lo schermo contrasto.



- Premere **⚙** pulsante per entrare nel Visualizzazione delle impostazioni dell'unità .
- Premere **Pulsante W** per tornare semplice/dettaglio schermo.

## IMPOSTAZIONE UNITÀ



- Premere  O  pulsante per cambiare IL attivato campo opzionale:

#	Sub articolo	Operazione
	Temperatura	Premere  /  pulsante A selezionare ° C O °F.
	Baro pressione	Premere  /  pulsante A selezionare hPa , inHg O mmHg .
	Piovere	Premere  /  pulsante A selezionare mm O In .
	Velocità del vento	Premere  /  pulsante per selezionare SM, km/h, nodi o miglia orarie.
	Leggero	Premere  /  pulsante A selezionare Klux , Il KFC O la / m <sup>2</sup> .

- Premere  pulsante per accedere alla schermata delle impostazioni di calibrazione.
- Premere Pulsante  per tornare semplice/dettaglio schermo.

## CALIBRAZIONE COLLOCAMENTO

### Calibrazione per al chiuso parametri

	Offset Value	Default Value	Reset
Temperature (°C)	0.0	0.0	Reset
Humidity (%)	0	0	Reset
Absolute pressure (inHg)	0.00	0.00	Reset
Relative pressure (inHg)	0.00	0.00	Reset

- Premere ▲ O ▼ pulsante per selezionare diversi riga di attivato opzione campo.
- Premere ► pulsante per selezionare opzione di avviso alto/basso/reset.
- Premere + O - pulsante per regolare il valore o opzione on/off.
- Premere ↻ pulsante per interscambio per mostrare il interno , esterno e canale Calibrazione collocamento visualizzare .
- Premere ⚙ pulsante per entrare in Altro collocamento display.
- Premere W pulsante per tornare semplice/dettaglio schermo,

#### NOTA:

Quando si seleziona opzione di reset, tutti i valori di calibrazione saranno ripristinare a IL valori predefiniti.

### Calibrazione per all'aperto parametri

SYNC DST 10:38 Fri 10/05/2024

### Outdoor Calibration

	Offset Value	Default Value	
Temperature (°C)	0.0	0.0	Reset
Humidity (%)	0	0	Reset
Wind speed gain	x1.00	x1.00	Reset
Wind Direction (°)	0	0	Reset
Rain gain	x1.00	x1.00	Reset
UVI gain	x1.00	x1.00	Reset
Light gain	x1.00	x1.00	Reset

+ - ↺ ▶ ▲ ▼ ⚙ ↶

- Premere ▲ O ▼ pulsante per selezionare diversi riga di attivato opzione campo.
- Premere W pulsante per selezionare opzione di avviso alto/basso/reset.
- Premere + O - pulsante per regolare il valore o accendere/spegnere opzione.
- Premere il pulsante S per scambio con mostrare il al chiuso, all'aperto e il canale Calibrazione collocamento visualizzare .
- Premere ⚙️ pulsante per entrare in Altro collocamento display. ● Premere ⇐ pulsante per ritorna schermata semplice/dettagliata,

### NOTA:

**Quando si seleziona opzione di reset, tutti i valori di calibrazione saranno ripristinare a IL valori predefiniti.**

### Calibrazione per Sensore CH 1- CH 7 parametri



- Premere ▲ O ▼ pulsante per selezionare diversi riga di attivato opzione campo.
- Premere W pulsante per selezionare opzione di avviso alto/basso/reset.
- Premere + O - pulsante per regolare il valore o opzione on/off.
- Premere ↻ pulsante per interscambio per mostrare il interno , esterno e canale Calibrazione collocamento visualizzare .
- Premere ⚙️ pulsante per entrare in Altro collocamento display. ● Premere W pulsante per tornare semplice/dettaglio schermo,

### NOTA:





**Quando si seleziona opzione di reset, tutti i valori di calibrazione saranno ripristinare a IL valori predefiniti.**













## Calibrazione parametri



Sensore	Parametro	Tipo Di calibrazione	Predefinito valore	Collocamento allineare	Taratura tipica fonte
Al chiuso, All'aperto o canale(i)	Temperatura	Offset	0	±36 °F (±20 °C)	Spirito rosso o mercurio termometro
	Umidità	Offset	0	±20 %	Psicrometro a fionda
Al chiuso	Assoluto pressione	Offset	0	±560hPa (±16,51inHg o ±420mmHg)	Grado di laboratorio calibrato barometro
	Relativo pressione	Offset	0	±560hPa (±16,51inHg o ±420mmHg)	Aeroporto locale
All'aperto	Velocità del vento	Guadagno	1	X 0,5 ~ 1.5	Grado di laboratorio calibrato vento metro
	Direzione del vento	Offset	0	±10°	GPS o Bussola
	Piovere	Guadagno	1	X 0,5 ~ 1.5	Vetro spia pluviometro con metro
	UVI	Guadagno	1	X 0,01 ~ 10.0	Grado di laboratorio calibrato UV metro
	Leggero intensità	Guadagno	1	X 0,01 ~ 10.0	Grado di laboratorio calibrato radiazione solare sensore

## ALTRE IMPOSTAZIONI









- Premere  O  pulsante per cambiare IL attivato campo opzionale:

#	Sub articolo	Operazione / Descrizione
U N	Imposta il tuo regione	Premere  /  pulsante per selezionare Europa, REGNO UNITO, NOI, Australia.
B	Abilitare Accesso Punto	Premere  /  pulsante A inizio AP modalità per WIFI connessione impostare .
C	Dati tronco d'albero	Premere  /  pulsante per abilitare o disabilitare il dati funzione logaritmica.
D	Documentazione intervallo	Premere  /  pulsante A impostare IL documentazione intervallo Di IL dati tronco d' albero .
e	Cancella tutto dati	Premere  /  pulsante per cancellare tutto IL dati In consolle.
F	Fabbrica reset	Premere  /  pulsante A reset Tutto IL collocamento A predefinito E chiaro tutti i dati In consolle.
G	Stato WI-FI	Mostra lo stato attuale della connessione WI-FI della consolle.
H	Indirizzo Mac	Mostra la consolle Indirizzo Mac.
i o	Versione del firmware di sistema	Mostra la versione corrente del firmware di sistema della consolle.
J	Versione firmware Wi-Fi	Mostra la versione corrente del firmware Wi-Fi della consolle.

- Premere  pulsante per immettere l'ora e Impostazione della data visualizzare .
- Premere  pulsante per ritorna alla schermata semplice/dettagliata .

## SETTING UP WI-FI CONNECTION

Per impostare la connessione Wi-Fi della consolle, Esso esigenze A configurare la consolle in Accesso Punto (AP) modalità. Per attivare l'Accesso Punto (AP) modalità, si prega di seguire quanto segue procedure.

1. Nella schermata semplice/dettagliata, premere  pulsante A entrare Collocamento menu.
2. Premere  pulsante A cambia " **Altro Collocamento** " display.
3. Premere  O  pulsante A inserisci " **Abilita accesso Punto** ", premere  O  pulsante per avviare l'AP modalità.



Wifi Access Point Enabled



## **Nota :**

**Mentre in modalità AP, puoi premere  pulsante per uscire dall'AP modalità. Il meteo stazione Volere semplicemente ripristinare IL precedente AP impostazioni .**

Utilizzo tuo smartphone , tablet o computer A collegare A IL tempo atmosferico stazione tramite Wi-Fi seguendo queste istruzioni passaggi:

1. Su PC, apri il tuo Wi -Fi impostazioni di rete. Acceso Androide™ O iOS dispositivi , vai al menu impostazioni e poi selezionare Connessioni/WI-FI a aprire la rete impostazioni.
2. Individuare l'SSID della stazione meteorologica da IL lista. Esso Dovrebbe apparire COME WWS-XXXXXX (dove tutte le X sono in numeri interi) In IL lista. Rubinetto SU l' SSID per connettersi. Questo passaggio richiederà diversi secondi.
3. Una volta connesso al meteo stazione, aprire su tuo browser web Internet o mobile e inserisci quanto segue indirizzo in IL indirizzo barra : <http://192.168.1.1> A accedere all'interfaccia web della stazione meteorologica. (Assicurati di includere il Italiano: o altrimenti la rete il browser potrebbe interpretare l'indirizzo come una query di ricerca ). consigliare utilizzando l'ultima versione del web affidabile browser.
4. Inserisci quanto segue informazioni nell'interfaccia web (Figura 1). Assicurati che tutto il informazione è inserito prima di selezionare Salva. Se tu scegliere non A caricamento Wunderground . com , o caricamento tempo atmosferico - cloud.net, lascia il controllo scatole non selezionato.

**SETTINGS**

**SETUP**

Language: English ▼

**Wi-Fi Router Setup**

Router: Router 12345 ▼

Password: \*\*\*\*\*

**Weather Server Setup**

**WeatherUnderground**

Station ID: KCACANT19

Station Key: \*\*\*\*\*

Upload wunderground.com

**WeatherCloud**

Station ID: a7d9d2a279fbbafa

Station Key: \*\*\*\*\*

Upload weatherCloud.net

**Time Server Setup**

Server URL: time.windows.com ▼

Firmware Version: 1.0.1

**Apply**

Select setup UI display language

Select your Wi-Fi Router (SSID) from the list

Router Password

Enter your station ID

Enter your station key/password  
check to confirm upload to

WeatherUnderground server

Enter your station ID

Enter your station key/password  
check to confirm upload to Weathercloud.net

Internet time server setting

Press Apply to confirm the setting

5. Se tutti i informazioni che ti riguardano entrato È corretto, premere " **Applica** " per confermare. Se lo fa no, controlla il tuo web interfaccia nuovamente informazioni.

**NOTA:**

**Quando IL Wifi impostare È completo , il tuo computer O mobile dispositivo**

**Volere tornare alla connessione Wi-Fi predefinita. Se lo fa non, semplicemente apri il tuo dispositivi senza fili rete impostazioni E manualmente ricollegare .**

**TEMPO SERVER CONNESSIONE STATO**

Dopo che la stazione meteorologica si è connessa a Internet, lo farà tentativo per connettersi al server orario internet per ottenere il Ora UTC. Una volta IL

la connessione riesce e l'ora della stazione meteorologica è aggiornato. L' icona " **SYNC** " apparirà sul LCD.

Per visualizzare l'ora corretta per il tuo fuso orario specifico, dovrai bisogno di

cambiare il fuso orario nella modalità di impostazione OROLOGIO da 00 (predefinito) A

il tuo fuso orario (ad esempio -5 per EST). Se non lo fai conosci il tuo tempo zona, Voi Potere Aspetto Esso online.

**NOTA:**

**L'ora verrà sincronizzata automaticamente con Internet per un ora.**

**CREATE AND SYNC YOUR WEATHER SERVER ACCOUNT**

**CREARE TUO METEO SOTTERRANEO ACCOUNT**

1. Visita: <https://Wunderground.com> e seleziona " **Unisciti** " In IL superiore a destra e all'angolo e crea UN Account gratuito.



WEATHER UNDERGROUND    Sensors Network    Maps & Radar    Severe Weather    News & Blogs    Mobile Apps    More ▾    Search Locations    Login | Join 

Popular Cities: San Francisco, CA 12 °C Partly Cloudy    Manhattan, NY 17 °C Mostly Cloudy    Schiller Park, IL (60176) 9 °C Clear    Boston, MA 13 °C Cloudy    Houston, TX 21 °C Partly Cloudy    St James's, England, United Kingdom 14 °C Sunny

## Member Account

### Join Weather Underground

- Choose adding your personal weather station.
- You can delete your account at any time from your member settings.

The Weather Company needs your email to create your Weather Underground account.

Email

Password (5-30 characters)  [Show](#)

Confirm New Password:

I agree to the [Terms of Use](#)

[Sign up for free.](#)

Already have an account? [Sign in](#)

2. Inserisci un Nome utente, Invia un'e-mail e Password ( **La è tuo Login password del sito weblt, non la tua email password.Quindi NO la privacy sarà essere esposto** ). Clicca su Firma gratuitamente .

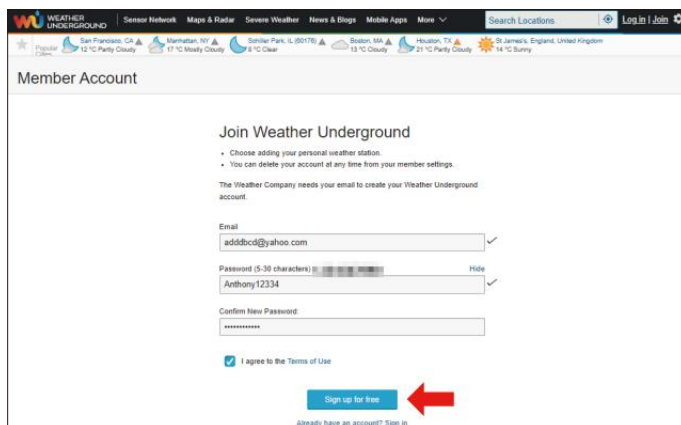

Member Account

### Join Weather Underground

- Choose adding your personal weather station.
- You can delete your account at any time from your member settings.

The Weather Company needs your email to create your Weather Underground account.

Email  
adddbcc@yahoo.com ✓

Password (5-30 characters) [ ] Hide ✓  
Anthony12334

Confirm New Password  
\*\*\*\*\*

I agree to the Terms of Use

[Sign up for free](#) ←

already have an account? Sign in

3. Dopo la registrazione è fatto con successo, lo farà mostrato sotto messaggio.

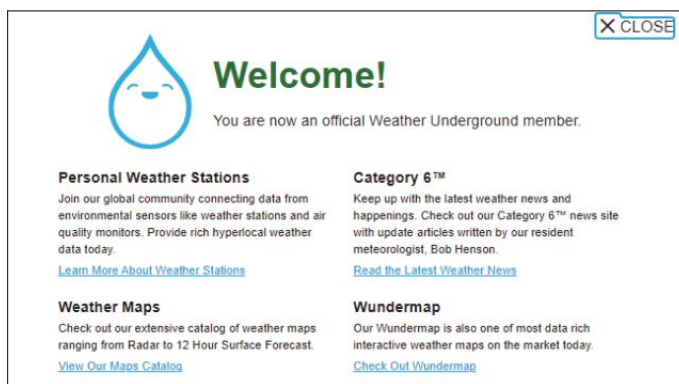

 **Welcome!** CLOSE

You are now an official Weather Underground member.

**Personal Weather Stations**  
Join our global community connecting data from environmental sensors like weather stations and air quality monitors. Provide rich hyperlocal weather data today.  
[Learn More About Weather Stations](#)

**Category 6™**  
Keep up with the latest weather news and happenings. Check out our Category 6™ news site with update articles written by our resident meteorologist, Bob Henson.  
[Read the Latest Weather News](#)

**Weather Maps**  
Check out our extensive catalog of weather maps ranging from Radar to 12 Hour Surface Forecast.  
[View Our Maps Catalog](#)

**Wundermap**  
Our Wundermap is also one of most data rich interactive weather maps on the market today.  
[Check Out Wundermap](#)

4. Fare clic su “**Accedi**” e entrare IL e-mail indirizzo E spada senza scrupoli tu solo registrato.

WEATHER UNDERGROUND | Sensor Network | Maps & Radar | Severe Weather | News & Blogs | Mobile Apps | More

Search Locations | Log In | Join

Member Account

### Sign in to Weather Underground!

Email

Password  [Forgot your password?](#)

Don't have an account? [Sign up](#)

[Terms of Use](#) | [Privacy Policy](#)

Please read these terms carefully. By using Weather Underground or signing up for an account, you're agreeing to these terms.



5. Fare clic su **"Mio profilo"** e accedi alle Impostazioni membro.

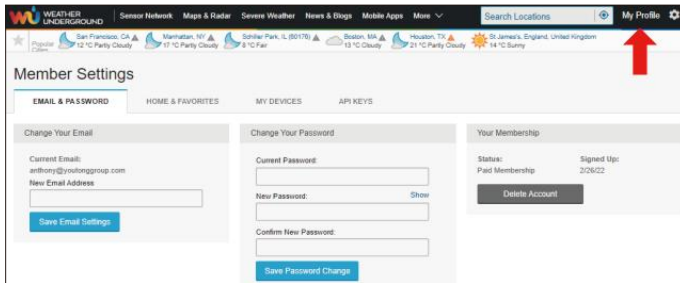

6. Fare clic su **"Aggiornamento casa posizione"**.

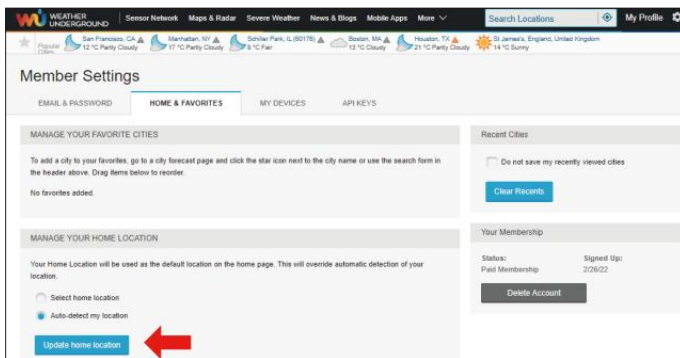

7. Fare clic su **"Mio Dispositivi"**, e fare clic su **"Aggiungi Nuovo Dispositivo"**.

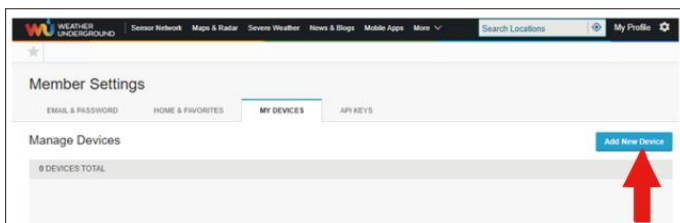
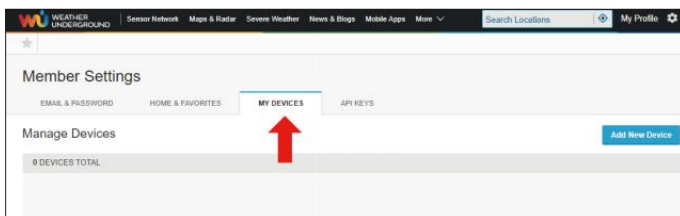

8. Seleziona l'indirizzo di inserendo un indirizzo o selezionando Manuale per posizionare automaticamente il tuo indirizzo. Quindi fai clic su **"Prossimo"**.

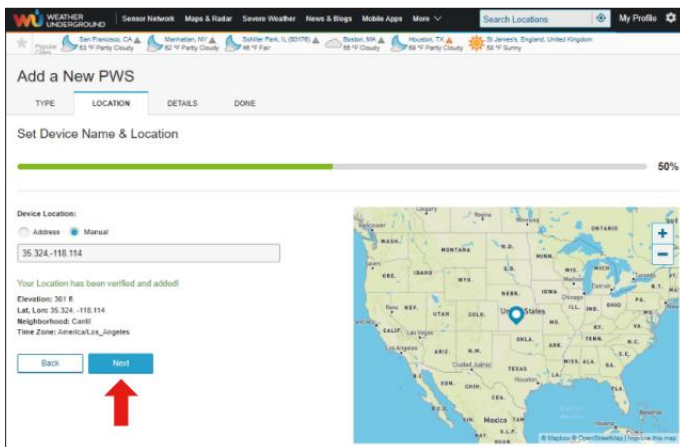
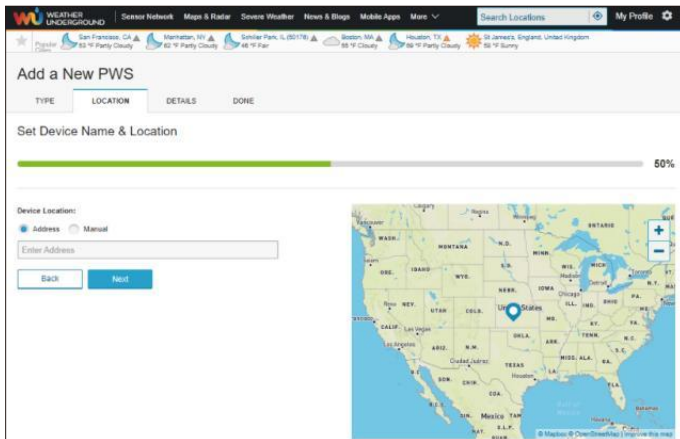

9. Inserisci le informazioni meteo. Spazi vuoti con rosso (obbligatorio) deve essere riempito In.

**NOTA:**

**Puoi selezionare "altro" Dispositivo Hardware.**

WEATHER UNDERGROUND

San Francisco, CA 33 °F Partly Cloudy  
Hannover, NY 42 °F Partly Cloudy  
Soldier Park, IL (60175) 45 °F Fair  
Boston, MA 45 °F Cloudy  
Houston, TX 69 °F Partly Cloudy  
St James's, England, United Kingdom 55 °F Sunny

### Add a New PWS

TYPE LOCATION DETAILS DONE

Tell Us More About Your Device

75%

Name (Required)  
Give Your Device a Name

Elevation (Required)  
361

Device Hardware (Required)  
other

Surface Type:

Height Above Ground:  
Ft. Above Ground

You Make Our Forecasts More Accurate, We Respect Your Privacy  
Contribute to the Weather Underground community by sharing some information about yourself and your sensor. We use this information to manage your account and to improve the experience from the Weather Underground community. We may also share certain data for commercial purposes, such as your sensor location.  
Learn more about how we take your privacy seriously

(Required)  
 I Accept  I Deny

Email Preferences:  
 I would like to receive PWS notifications

Back Next

10. Una volta completa questa sessione, clicca "IO Accettare" E "Prossimo".

11. Dopo la registrazione avvenuta con successo, Per favore registra il tuo meteo Sotto- terra ID e Chiave informazioni per una configurazione successiva utilizzo.

WEATHER UNDERGROUND

San Francisco, CA 33 °F Partly Cloudy  
Hannover, NY 42 °F Partly Cloudy  
Soldier Park, IL (60175) 45 °F Fair  
Boston, MA 45 °F Cloudy  
Houston, TX 69 °F Partly Cloudy  
St James's, England, United Kingdom 55 °F Sunny

### Add a New PWS

TYPE LOCATION DETAILS DONE

Registration Complete!

100%

Congratulations! Your personal weather station is now registered with Weather Underground. Configure Your Software

Enter the information below to your weather station software.

Your PWS:  
Station ID: **KCACANTI9**  
Station Key: [REDACTED]

Copy credentials

View Devices

12. Come mostrato sotto, registrazione è stato eseguito con successo.

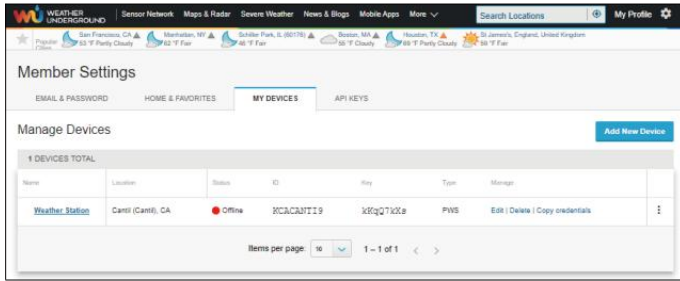

## CREARE TUO NUVOLAMETEOROLOGICA ACCOUNT

1. Visita il sito web di Weathercloud all'indirizzo

<https://weathercloud.net/> e inserisci un nome utente, E-mail e Password e clicca su " **Sign** " **su** ". Seguendo il istruzioni per creare un account.

**NOTA: Questo È meglio farlo su un computer tavolozza O computer portatile.**

**(Esso è il tuo Login password del sito web, non la tua email password. COSÌ NO la privacy sarà essere esposto).**

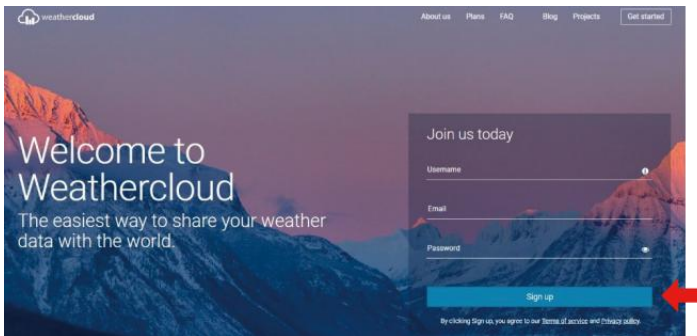

2. Quando Esso ha successo, un la posta elettronica sarà Essere ricevuto nel tuo registrato casella di posta.

3. Aprire tuo posta tronco d'albero In A IL rete indirizzo In IL posta . Fare clic su " **Attiva** " tuo **Nuvola del tempo account** " .

## Activate your Weathercloud account

Hello [REDACTED]

Thanks for registering and welcome to Weathercloud!

To activate your new account please click on the link below:

[Activate your Weathercloud account](#)





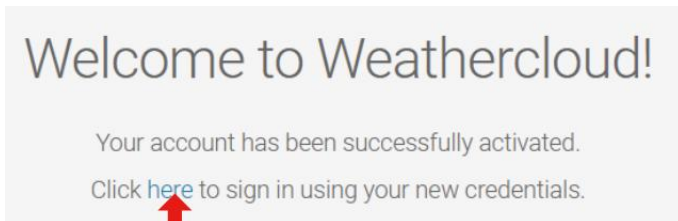

4. Fare clic su " **qui** " per accedere alla homepage del sito web weathercloud .
5. Inserisci l'indirizzo email e la password che hai appena registrati a entra nel meteocloud sito web .

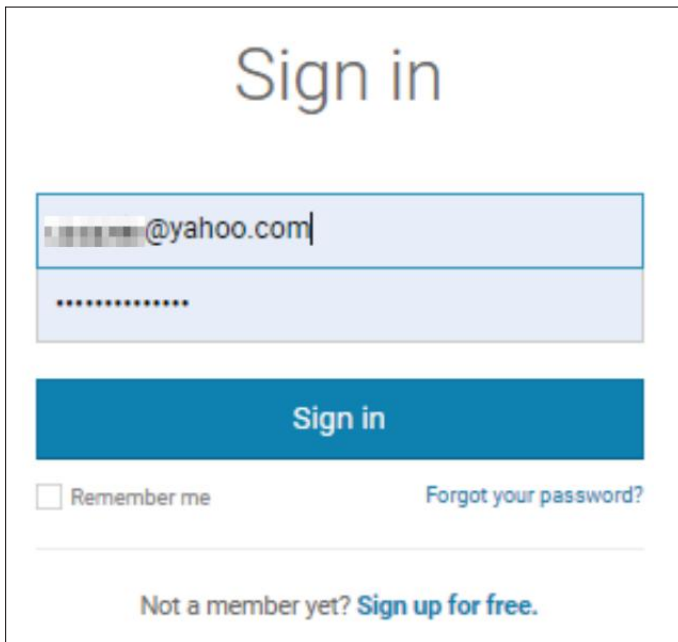

6. Fare clic su " **Crea dispositivo** " per aggiungere un dispositivo stazione meteorologica.

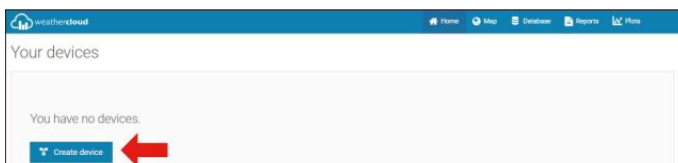

7. Inserisci tutti i richiesto informazioni nella Creazione Nuovo Dispositivo pagina. Spazi vuoti con rosso \* dovere essere riempito In.

## NOTA:

Puoi selezionare "altro " Modello numero e Tipo di collegamento nel Sopra spazi vuoti.

Fai clic su "Ottieni coordinate" per identifica la tua posizione su IL mappa, Poi fare clic su "Fatto" per confermare.

8. Una volta che hai completato Questo sezione, clicca su " Crea ".

9. Dopo aver effettuato la registrazione con successo, per favore registra il tuo Weathercloud ID E Chiave informazioni per la configurazione successiva utilizzo.

## VISUALIZZAZIONE TUO TEMPO ATMOSFERICO DATI IN METEO SOTTERRANEO

Per visualizzare i dati della tua stazione meteorologica in tempo reale tramite PC o web mobile navigatore,

visita <http://www.wunderground.com> , quindi entra nella stazione ID che eri fornito durante account impostare In IL casella di ricerca . Il tuo tempo atmosferico i dati mostreranno su sul Prossimo pagina.

## CURA E MANUTENZIONE

1. Pulisci il pluviometro ogni 3 mesi. Ruotare IL imbuto in senso antiorario e sollevare per esporre il pluviometro meccanismi, E pulire con UN panno umido. Rimuovere qualsiasi sporcizia, detriti e insetti. Se bug infestazione è un problema, spruzzare leggermente il sensore con insetticida .

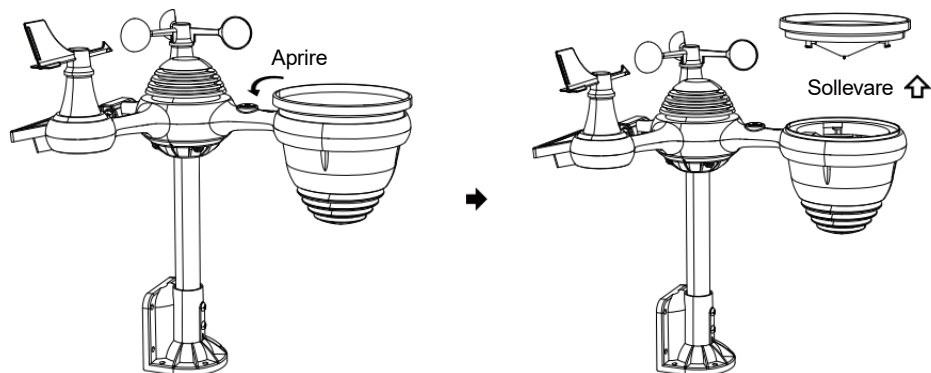

2. Pulisci il Leggero Intensità/ Sensore UV e solare pannello ogni 3 mesi con umidità stoffa.
3. Quando si sostituiscono le batterie, fare domanda a UN corrosione preventivo composto sulla batteria terminale s.

## SPECIFICATION

### TEMPO ATMOSFERICO STAZIONE

Specifiche generali	
Dimensione	185,9x 137,4 x 28,5 mm (7,3 x 5,4 volte 1,1 pollici)
Fonte di energia	CA-CC 5V, Adattatore 1A (incluso)
Sensori di supporto	1 sensore 7 in 1 (incluso)
Specifiche di comunicazione Wi-Fi	
Standard Wi-Fi	802.11 b/g/n
Wi- Frequenza di funzionamento Fi	2,4 GHz
Dispositivi supportati per impostare Interfaccia utente	Dispositivo intelligente con Wi-Fi integrato e modalità WAP, compresi laptop, computer, smartphone e accorto cuscinetti

Consiglia browser web per l'installazione Interfaccia utente	Ultima versione di un browser web che supporta Codice HTML5
--	---

<b>Tempo Specifiche della funzione</b>	
Tempo display	SUA : MM
Formato orario	12 ora o 24 ora
Data display	GG/MM o MM/GG
Sincronizzazione oraria metodo	Sincronizzazione con atomico orologio
Fusi orari	-12 ~ +13 ore
Ora legale	ACCESO/SPENTO
<b>Display del barometro e Specifiche della funzione</b>	
Unità del barometro	hPa, pollici di mercurio e mmHg
Misurazione allineare	600 – 1100 hPa ( impostazione relativa gamma 930 – Pressione atmosferica (bar)
Precisione	700 -1100 hPa±5 hPa/600 -696 hPa±8 hPa 20,67 – 32,48 pollici di mercurio±0,15 pollici di mercurio/17,72 - 20,55 pollici di mercurio ±0,24 inHg 525 -825 mmHg±3,8 mmHg/450 -5 22 mmHg±6 mmHg Tipico a 77 anni (25 °C )
Previsioni del tempo	Soleggiato, Parzialmente nuvoloso, Nuvoloso, Piovoso, tempestoso e Nevoso
Display modalità	Attuale
Memoria modalità	Quotidiano Massimo/ Minimo
Attenzione	Avviso di variazione della pressione
<b>Temperatura interna/esterna Visualizza e Specifiche della funzione</b>	
Temperatura unità	°C e Avanti
Esposizione interna allineare	-9,9 °C – 50 °C (-14,1ℱ– 122 anni )
Esposizione esterna allineare	Temperatura ambiente -40 °C – 70 °C ( -40– 158 (spavento )
Precisione in/out	Temperatura ambiente: da 10 a 50 °C 1 °C / 50 – 122 Spavento ± 1.8 Spaventare -20 – 10 °C ± Temperatura: 1,5 °C / -4 - 50 Spavento ± 2,7 altri : ±2 °C / ± 3,6
Display modalità	Attuale
Memoria modalità	Quotidiano Massimo/ Minimo
Attenzione	Avviso di temperatura alta/bassa

<b>Umidità interna/esterna Visualizza e Specifiche della funzione</b>	
Umidità unità	%
Display allineare	1 – 99%
Precisione in/out	40 – 80% UR ± 5% RH @77 gradi (2.5 °C ) Altri : ± 8% RH @77 ° (25 °C )
Display modalità	Attuale
Memoria modalità	Quotidiano Massimo/ Minimo
Attenzione	Alto/Basso avviso di umidità rt
<b>Velocità del vento e Direzione Visualizza e Specifiche della funzione</b>	
Velocità del vento unità	miglia orarie, SM, km/h, nodi
Display allineare	0 -112 mph, 50 m/s, 180 chilometri all'ora, 97 nodi
Precisione della velocità	<5m/s: ±0,5m/s, >5m/s : ±10% (qualunque sia è maggiore)
Display modalità	Raffica/Media
Memoria modalità	Raffica giornaliera/media
Attenzione	Alta velocità del vento Allerta (raffica/media)
Direzione del vento	16 direzioni
<b>Piovere Visualizza e Specifiche della funzione</b>	
Unità di piovosità	mm, In
Gamma di piovosità	0 – 12999mm (0 – 511,7 In)
Precisione delle precipitazioni	±7%
Display modalità	Attuale
Memoria modalità	Quotidiano Massimo
Visualizzazione delle precipitazioni modalità	Ogni ora/ Giornaliero/ Settimanale/ Mensile/Totale Piovosità
Attenzione	Alto Quotidiano Allerta pioggia
<b>UV Indice Visualizza e Specifiche della funzione</b>	
Display allineare	0 - 16
Display modalità	Attuale
Memoria modalità	Quotidiano Massimo
Attenzione	Alto Allerta UVI

<b>Leggero Intensità Visualizza e Specifiche della funzione</b>	
Leggero Intensità unità	Klux, Kfc e W/ m <sup>2</sup>
Display allineare	Da 0 a 200 Klux
Display modalità	Attuale
Memoria modalità	Quotidiano Massimo
Attenzione	Alto Leggero allerta intensità
<b>Indice Meteo Visualizza e Specifiche della funzione</b>	
Tempo atmosferico Indice modalità	Sente tipo, vento gelido, Calore indice e rugiada punto
Display modalità	Attuale
Memoria modalità	Quotidiano Massimo/minimo

## **WIRELESS 7- IN- 1 PER ESTERNI SENSORE**

Dimensione	Dimensioni: 408 x 396 x 367 mm (16 volte 15,6 volte 14,4 pollici)
Principale energia	3,6 V Ni-MH ricaricabile batteria pacchetto
Backup energia	Solare energia
Dati meteo	temperatura, umidità, velocità del vento , direzione del vento, precipitazioni, UVI e leggero intensità
Trasmissione RF allineare	100 metri (330 piedi)
Intervallo di trasmissione	Ogni 20 secondi per UV, leggero intensità, velocità del vento temperatura, dati di umidità e pioggia e direzione del vento dati
Temperatura di funzionamento	-40 °C – 60 °C ( -40 gradi– 140 anni )
Strumenti aggiuntivi necessari per il sensore	Sì



## TROUBLESHOOTING

Problema	Soluzione
<p>Il sensore wireless fa non comunicare il stazione meteorologica</p>	<p>Il sensore wireless potrebbe non avere iniziato correttamente, e i dati non sono registrati dalla stazione meteorologica come non valido, e il tempo atmosferico della stazione dovrebbe essere resettato.</p> <p>Con un pannello aperto graffetta per fogli, premere il pulsante RESET per 3 secondi per completare la visualizzazione della tensione. Il LED lampeggerà ogni 20 secondi.</p> <p>Se il LED non lo farà non lampeggiare ogni 20 secondi, togliere le batterie e aspettare 5 minuti, coprendo il pannello solare per farlo drenare il voltaggio.</p> <p>Mettere le batterie indietro dentro e risincronizzare la stazione meteorologica e risincronizzare la stazione meteorologica (Vedi pagina 10 RI-ASSOCIAZIONE SENSORE) con il sensore wireless circa 10 piedi (3 m) lontano.</p> <p>Il LED del sensore wireless lampeggerà ogni 20 secondi. Se il LED è ancora non lampeggia ogni 20 secondi, sostituire le nuove batterie nel sensore senza fili.</p> <p>Se le batterie erano recentemente sostituite, controllare la polarità. Se il sensore wireless lampeggia ogni 20 secondi, procedere al prossimo passo.</p> <p>Là potrebbe essere una perdita temporanea di comunicazione a causa di una perdita di ricezione correlata a interferenza o altri fattori di localizzazione,</p> <p>Oppure le batterie potrebbero non essere state cambiate nel sensore wireless e nella stazione meteorologica non sono state resettate. La soluzione potrebbe essere semplice come spegnere e riaccendere la stazione meteorologica (rimuovere la corrente continua dalle batterie), attendere 30 secondi e reinserirle (corrente continua dalle batterie).</p>

<p>Al chiuso e All'aperto temperatura non Essere d'accordo</p>	<p>Attendere fino a un'ora affinché i sensori wireless stabilizzino dovuto A segnale filtraggio. I sensori della temperatura interna ed esterna devono concordare entro <math>\pm 4</math> gradi (<math>\pm 2</math> °C ) (la precisione del sensore È <math>\pm 2</math> gradi (<math>\pm 1</math> °C )</p> <p>Utilizzare la funzione di calibrazione per abbinare l' interno E temperatura esterna a un conosciuto fonte.</p>
<p>Sensore di temperatura legge anche alto nel giorno</p>	<p>Assicurarsi che il sensore wireless non sia pure vicino A Calore fonti generatrici o strozzature, come edifici, pavimentazioni, muri , O aria condizionale- pistole.</p>

Problema	Soluzione
<p>Pluviometro relazioni piovere Quando Esso Esso non pioggia.</p>	<p>UN instabile soluzione di montaggio (oscillazione nel montaggio palo) Maggio risultato nella ribalta secchio in modo errato incrementando piovosità. Assicurati di soluzione di montaggio stabile e livellata . (Fare riferimento pagina 9 REGOLAZIONE DEL SENSORE WIRELESS 7 IN 1 LIVELLO)</p>
<p>Il Wi-Fi fa non visualizzare sulla stazione meteorologica</p>	<p>Controlla il tuo router per problemi.</p> <ol style="list-style-type: none"> <li>Controllare il simbolo Wi-Fi sul display. Se la connettività wireless ha successo , il Wifi icona <b>UN</b> Volere Essere visualizzato In IL tempo archiviato .</li> <li>Assicurati che le impostazioni Wi-Fi del tuo modem siano corrette (rete nome, E password)</li> <li>Assicurati che la stazione meteorologica È collegato in Corrente alternata potenza. La stazione meteorologica non connettersi al Wi - Fi quando alimentato da batterie soltanto.</li> <li>La console supporta e si connette solo a 2,4 GHz router. Se il tuo possedere un 5GHz router, e Esso è un doppio banda router, Voi Volere Bisogno A disattivare la banda 5Ghz e abilitare il 2,4 GHz banda.</li> <li>Il tempo fa non supporta reti ospiti.</li> </ol>
<p>Dati non segnalando a <a href="http://www.meraviglioso-ground.com">www.meraviglioso-ground.com</a> o <a href="http://www.weathercloud.net">www.weathercloud.net</a></p>	<ol style="list-style-type: none"> <li>Conferma la tua password o chiave è corretto t. Esso È IL password Voi registrato su Wunderground.com. Wunderground.com. L a t u a password underground.com non può iniziare con caratteri non alfanumerici (una limitazione di Wunderground.com, non la stazione). Esempio, \$worknet È non valido password, ma rete di lavoro\$ è valido)</li> <li>Conferma la tua stazione ID ix corretto. La stazione ID è tutto maiuscolo, e il più comune problema È sostituendo E Lo per UN 0 ( O viceversa ). Esempio, KCAPHOEM12, non Italiano:</li> <li>Assicurati che la data e l'ora è corretto su IL tempo atmosferico stazione. Se non è corretto, potresti essere segnalazione di vecchio dati, non in tempo reale dati.</li> <li>Assicurati del tuo fuso orario è impostato correttamente. Se non è corretto, tu Maggio essere segnalato vecchio dati , non in tempo reale dati .</li> <li>Controllo tuo instradatore muro di protezione impostazioni . tempo atmosferico stazioniinvia dati tramite Porta 80.</li> </ol>

**Produttore:** Shanghaimuxinmuyeyouxi angongsi

**Indirizzo :** Shuangchenglu 803 nong 11 hao 1602A-1609 shi ,  
Baoshan , Shanghai 200000 Italiano :

**Importato in AUS:** SIHAO PTY LTD, 1 VIA ROKEVA EASTWOOD Nuovo  
Galles del Sud 2122 Australia

**Importato A Stati Uniti d'America :** Sanven Tecnologia Ltd. , Suite 250,  
9166 Anaheim Luogo , Rancho Cucamonga , CA 91730

<b>CE</b>	<b>RAP PRE SEN TAN TE</b>
-----------	---

E- CrossStu Società a responsabilità limitata  
Magonza Via del paese 69, 60329 Francoforte SU  
Principale .

YH CONSULENZA LIMITATO.

C/ O YH Consulenza Limitato Ufficio 147, Centurione  
Casa , Londra Strada , Staines - upon - Thames , Surrey ,  
TW 18 4 AX

<b>Reg no Uni to</b>	<b>RAP PRE SEN TAN TE</b>
----------------------------------	---

**Fatto In Cina**



**VEVOR**®

**TOUGH TOOLS, HALF PRICE**

Supporto tecnico e Certificato di garanzia  
elettronica [www.vevor.com/support](http://www.vevor.com/support)

# Inicio rápido Guía

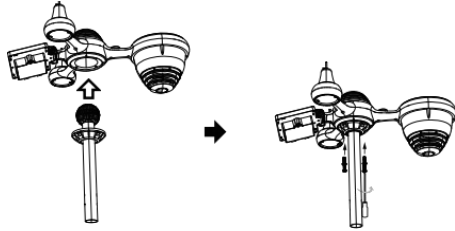

## ① INSTALLING THE MOUNTING POLE

Secure the sensor onto a mounting pole (included) using the screws (included).





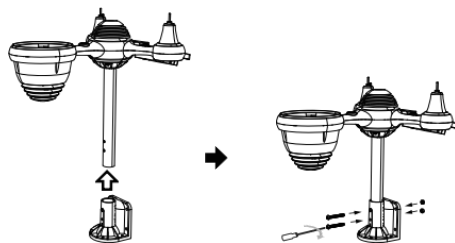

② **INSTALACIÓN EL MONTAJE SOPORTE**  
Destornillar La puerta de la batería en El fondo. Conectar El cable de La batería recargable.

Secure the sensor onto a mounting bracket (included) using the screws (included).



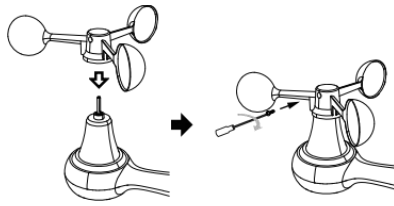

### ③ INSTALACIÓN VIENTO VELOCIDAD TAZAS

Alinear Los agujeros de los tornillos en el copas de velocidad del viento con el plano, lado vertical de el metal vara.

Insertar el copas de velocidad del viento en La varilla de metal y el tornillo ajustado a cerrar él en lugar.

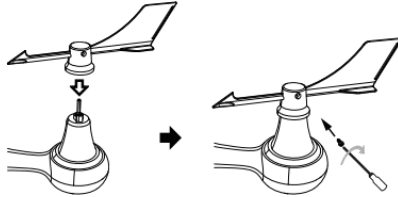





#### ④ INSTALACIÓN VIENTO DIRECCIÓN VELETA

Alinear Los agujeros de los tornillos en el dirección del viento veleta con el plano, lado vertical de La varilla de metal.

Insertar el viento dirección veleta en el metal vara y tornillo en ajustado a cerrar él en lugar .

## ⑧ MOUNTING THE WIRELESS 7-IN-1 OUTDOOR SENSOR

Various options to install. Make sure the rain collector faces north and the solar panel faces south before fastening the screws (included).

If you are a user located in the Southern Hemisphere, please reverse the direction.

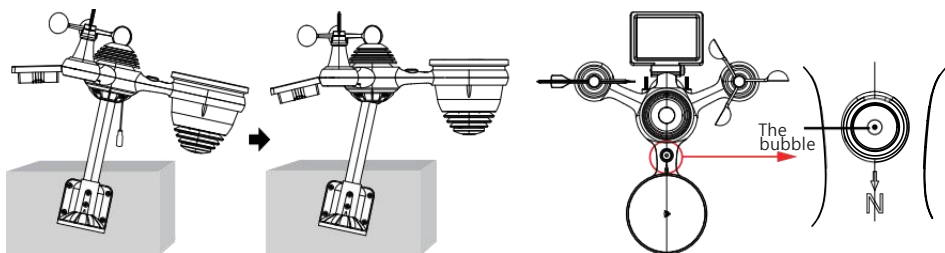

## ⑨ ADJUSTING THE 7-IN-1 WIRELESS SENSOR LEVEL

Use the bubble level indicator to make sure the wireless outdoor sensor is completely level.



ajustes en ordenador personal o teléfono inteligente .  
Localizar el SSID de la estación meteorológica  
( WWS - XXXXXX ) de el lista .  
Grifo en el SSID a conectar .

## ⑩ ENCENDIENDO EL ESTACIÓN METEOROLÓGICA

Enchufar el adaptador de corriente en el Estación meteorológica.

Una vez el La estación meteorológica es encendido , él entrará automáticamente en el emparejamiento modo.

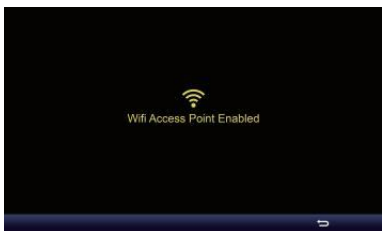

prensa + o - botón Para empezar el AP  
Modo . Abierto su Wifi red

**SETTINGS**

SETUP ADVANCED

Language: English Select setup UI display language

**Wi-Fi Router Setup**

Router: Router\_12345 Select your Wi-Fi Router (SSID) from the list

Select the menu and choose your 2.4GHz WiFi Router

Password: \*\*\*\*\* Router Password

**Weather Server Setup**

**WeatherUnderground**

Station ID: KCACANT19 Enter your station ID

Station Key: \*\*\*\*\* Enter your station key/password

Upload wunderground.com check to confirm upload to WeatherUnderground server

**WeatherCloud**

Station ID: a7d9d2a279fbbafa Enter your station ID

Station Key: \*\*\*\*\* Enter your station key/password

Upload weathercloud.net check to confirm upload to Weathercloud.net

**Time Zone Setup**

Time Zone: +0.00 Time zone setting

**Time Server Setup**

Server URL: time.windows.com Internet time server setting

Firmware Version: 1.0.1

Apply Press Apply to confirm the setting





**11 CONFIGURACIÓN  
ARRIBA  
CONEXIÓN WI-FI**

En la pantalla simple/detalle, presiona el botón de configuración para ingresar Configuración Menú. Presiona el botón de configuración para cambiar "Otro" Configuración" mostrar. Presiona el botón de arriba o abajo para Ingrese " Habilitar " Punto de acceso".

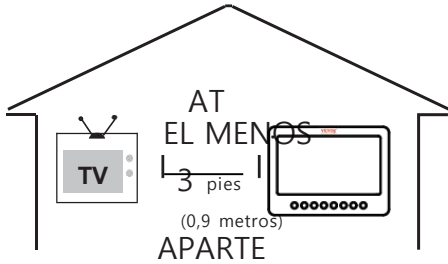

inalámbrica, lugar ambas unidades en el menos 3 pie (0,9 metros) lejos de dispositivos electrónicos (TELEVISOR, computadora, microondas, radio, etc.).

**12 ENTER SETUP INTERFACE**

Enter the following address into the web browser address bar: <http://192.168.1.1> to access the setup interface. Please click the eye icon to check your password before clicking APP.LY

Familiarize yourself with the icons for Wi-fi connection status.

WI-FI disconnected	WI-FI connected	WI-FI connected with Sync

**13 WI-FI CONNECTION STATUS**



Please scan the QR code or visit <https://youtu.be/JYr4BeOmEko> to see a video on how to use it.

P  
a  
r  
a  
  
p  
r  
e  
v  
e  
n  
i  
r  
  
i  
n  
t  
e  
r  
f  
e  
r  
e  
n  
c  
i  
a

# VEVOR®

## TOUGH TOOLS, HALF PRICE

Soporte técnico y Certificado de garantía electrónica  
[www.vevor.com/support](http://www.vevor.com/support)

# ESTACIÓN METEOROLÓGICA

**MODELO:YT60233**

Seguimos comprometidos a brindar tú herramientas con competitivo precio. "Ahorrar Mitad", "mitad de precio" o cualquier otra expresión similar usado por a nosotros solo representa un Estimación de ahorros que usted Podría beneficiarse de la compra de ciertos herramientas con a nosotros Compa rojo a el importante arriba marcas y dosis no necesariamente pretende cubrir todas las categorías de herramientas Ofrecido por Nosotros. Tú son amable Se le recuerda que debe verificar cuidadosamente cuando se encuentre Realizar un pedido con a nosotros Si tu estas realmente ahorrando la mitad en comparación con la parte superior Principales marcas ds.



# METEOROLÓGICO ESTACION ÓN

MODELO:YT60233



## NECESIDAD ¿AYUDA? CONTACTO ¡A NOSOTROS!

Tener ¿Preguntas sobre el producto? ¿Necesita soporte técnico?  
Por favor, siéntete libre de contacto a nosotros:

✉ **Servicio de atención al cliente @ [vevor.com](mailto:vevor.com)**

Este es el original instrucción, por favor leer todo manual instrucciones con cuidado antes de operar. VEVOR se reserva un derecho de interpretación de nuestro usuario manual . El apariencia de el sala de productos ser sujeto a el producto tu recibió. Por favor perdónanos por no poder hacerlo. informarle nuevamente Si hay alguna actualización de tecnología o software en nuestro producto .

## SAFETY PRECAUTIONS

¡ADVERTENCIA! Por favor, lea y comprenda todas las normas de seguridad, precauciones, instrucciones de funcionamiento, y cuidado / mantenimiento instrucciones antes operante este aparato. Conserve este manual para futuras consultas.

- ☒☐ Este producto es No es un juguete. Mantenerse fuera de la alcance de los niños.
- ☒☐ Este producto está diseñado para su uso en el solo en casa como un Indicación del tiempo condiciones.
- ☒☐ Este producto es No a ser utilizado para fines médicos fines o para uso público información.
- ☒☐ Hacer No limpiar el Unidad con abrasivo o corrosivo materiales.
- ☒☐ Hacer no Coloque el aparato cerca de llamas abiertas o fuentes de calor. Incendio, descarga eléctrica, Daños al producto o lesiones Podría ocurrir.
- ☒☐ Solo utilizar fresco nuevo Baterías en el producto. Hacer no mezcla nuevo y viejo Baterías juntas.
- ☒☐ Hacer No desmontar, alterar ni modificar el producto.
- ☒☐ Utilice únicamente accesorios o complementos con este producto especificado por el fabricante.
- ☒☐ Hacer No sumergir el unidad en el agua. Secar el producto con un paño suave si derrames de líquidos en él.
- ☒☐ Hacer No someta la unidad a una fuerza excesiva, golpes, conducto, temperatura extrema, o humedad.
- ☒☐ Hacer No cubra ni bloquee la ventilación agujeros con cualquier objetos.
- ☒☐ Esta estación meteorológica de esta producto es destinado a ser usado dentro solo.  
Este producto Sólo es adecuado para montaje en un altura menos de 2 metro (6.6 pie.).
- ☒☐ Hacer No manipule la unidad Componentes internos. La manipulación del producto anulará la garantía.
- ☒☐ Las baterías son no incluido. Cuando insertando baterías, asegurar que el positivo y negativo Polaridades Coincidir con el Marcas en el compartimento.
- ☒☐ Hacer no Mezcla estándar, alcalina y recargable Baterías juntas.
- ☒☐ Dejando un batería expuesta a condiciones extremadamente temperatura alta en el entorno circundante puede provocar un explosión o fuga de líquido inflamable o gas.

## **SAFETY PRECAUTIONS**

- ☒☐ Dejando un Bateria expuesta a niveles extremadamente bajos aire presión en El entorno circundante puede provocar un explosión o fuga de líquido inflamable o gas.

## TIPS FOR SENSOR SITE SELECTION

- El colector de lluvia debe ser limpiado cada pocos meses .
- El sensor debe ser instalado en el menos 1.5 m (5') de distancia de cualquier edificio o estructura.
- Elige una ubicación en un espacio abierto bajo directa luz del sol con No obstrucciones.
- El sensor debe permanecer En la línea de visión y dentro de 150 metro (492') del clima estación para consistente , constante transmisión .
- Mantenga el sensor y la estación meteorológica lejos del hogar. accesorios eso funcionar en el mismo frecuencia . La consola y El sensor debe derrotar el menos 1 - 2 m (3' -7') de distancia de semejante interferencia s.

## PRODUCTO CARACTERÍSTICAS

- 7" Pantalla TFT de alta definición pantalla.
- Reloj de tiempo real con calendario r.
- Función de alarma.
- Luna Fase.
- Hora de salida/puesta del sol.
- Configuración de zona horaria y Horario de verano Función (DST).
- Huso horario :GMT +13 a -12h.
- Sincronizar automáticamente con el servidor horario de Internet.
- 7 idiomas (ES/ DELAWARE/ ES/ ES/ ÉL/ NL/ CZ) para exhibición.
-  de temperatura y humedad interiores y exteriores con tendencia.
- Evento, Cada hora, Diariamente, semanalmente, Mensual, Total lluvia y Lluvia tasa en pasado hora.
- Se muestra la velocidad media del viento, la velocidad de las ráfagas de viento y la dirección del viento.
- Absoluto y relativo Visualización de presión barométrica con tendencia.
- Solar Radiación visualización de intensidad y Pantalla UV I.
- Visualización del índice meteorológico : Sentir Me gusta, sensación térmica, Calor índice. Rocío punto.
- Clima Pronóstico.
- Datos meteorológicos con Máx./Mín. lectura, registro de datos y visualización del gráfico histórico.
- Configuración de alerta meteorológica.
- Ajuste del brillo de la luz de fondo.

## TIPS FOR SENSOR SITE SELECTION

- Bajo batería Indicaciones para sensores exteriores.
- Noche Función de luz.
- Carga de datos meteorológicos a Weather Underground y/o Weather- nube vía WiFi enrutador.



## PACKAGE CONTENTS



1

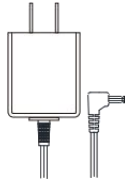

2

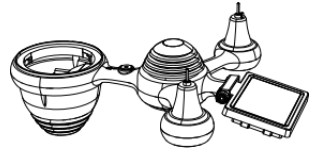

3



4 5 6

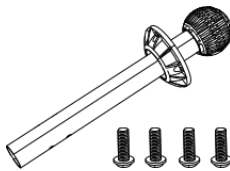
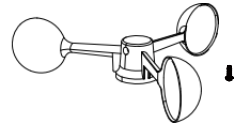
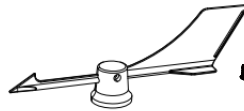

7

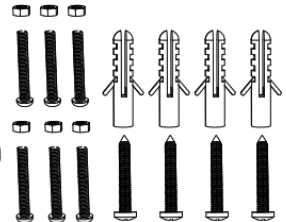
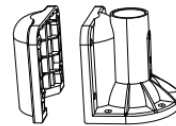

8

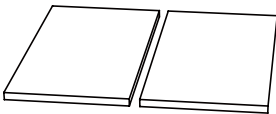

9



10



11



12

1 Estación meteorológica 7 Montaje poste con 4 tornillos

2 Adaptador 8 Montaje corchetes con 6 tornillos

3 sensores inalámbricos para exteriores 7 en 9 almohadillas de goma incógnita 2

4 embudos 10 destornilladores 1

5 Veleta de dirección del viento con 1 tornillo 11 Destornillador 2

6 tazas de velocidad del viento con 1 tornillo 12 Guía del usuario

**NOTA : 4 extra tornillos para viento dirección veleta y viento tazas de velocidad .**

## PRODUCT OVERVIEW

### 7 EN 1 INALÁMBRICO PARA EXTERIORES SENSOR

- ① solar panel
- ② Veleta de dirección del viento
- ③ UV/luz sensor
- ④ Nivel de burbuja degradador 2
- ⑤ Lluvia coleccionista
- ⑥ Velocidad del viento tazas
- ⑦ Montaje polo
- ⑧ Montaje soportes
- ⑨ Sensor higo-termo
- ⑩ LED: Parpadea cuando el unidad transmite una lectura
- ⑪ Botón RESET
- ⑫ Puerta de la batería

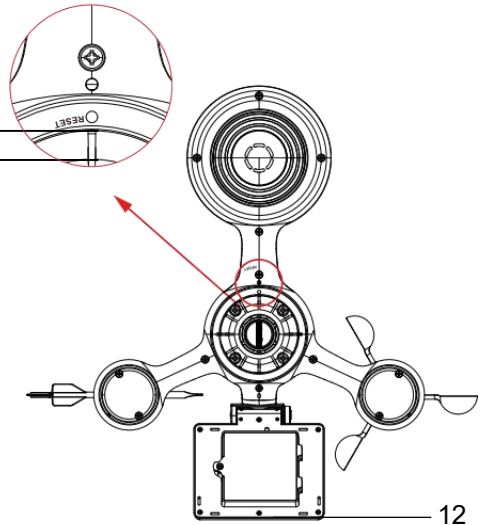
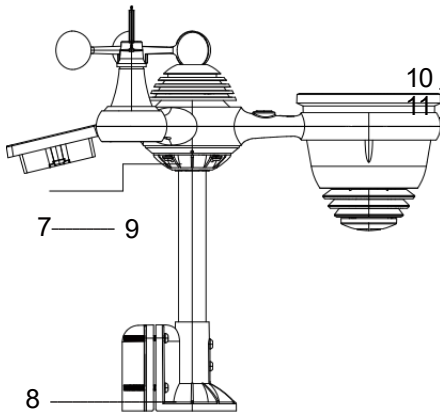
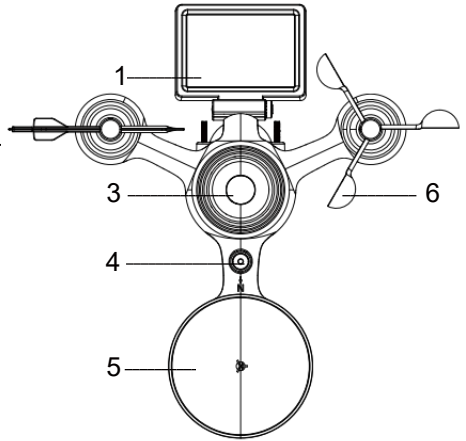

## WEATHER CONSOLE OVERVIEW

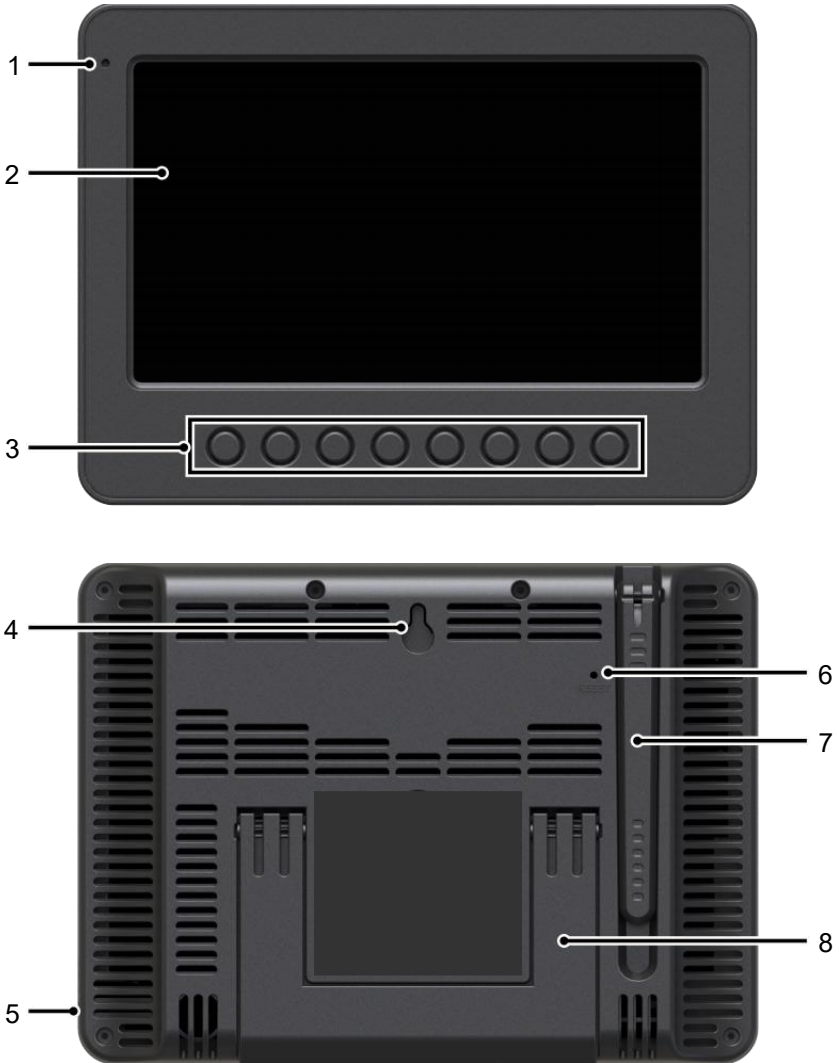

1 Luz ambiental detector  
4 paredes montaje titular  
7 Antena

2 Pantalla de  
visualización  
5 Fuerza aporte  
8 Pata de cabra

3 Función botones  
6 Botón RESET

## HOME SCREEN OVERVIEW

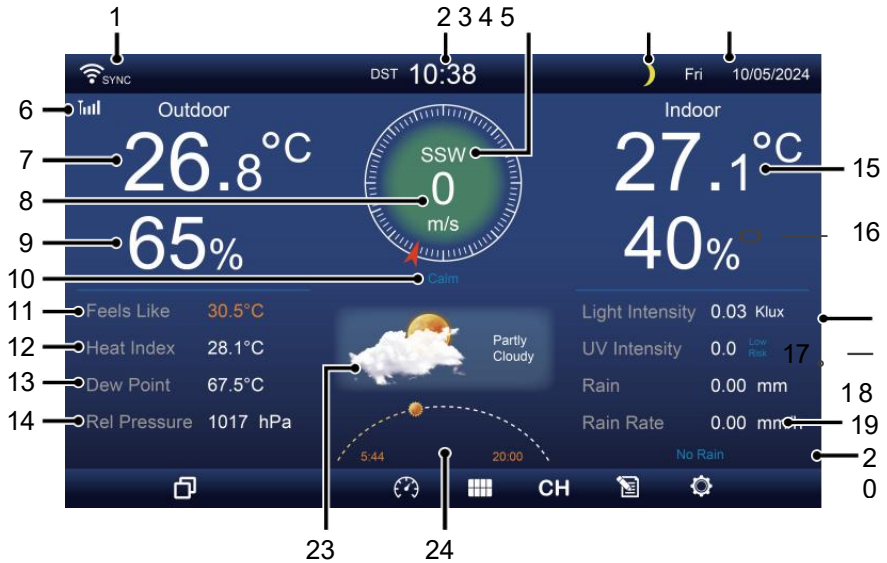

- 1 Conexión wifi/sincronización horaria icono
- 2 veces 14 Baro presión
- 3 Dirección del viento
- 4 Luna fase
- 5 Fecha
- 6 Intensidad de la señal del sensor icono
- 7 Temperatura exterior
- 8 Velocidad del viento
- 9 Humedad exterior
- 10 Velocidad del viento nivel
- 11 Se siente como la temperatura
- 12 Calor índice
- 13 Rocío punto
- 15 Temperatura interior
- 16 Humedad interior
- 17 Luz intensidad
- 18 UVI
- 19 Lluvia
- 20 Lluvia tasa
- 21 Lluvia tasa nivel
- 22 Funcional botón icono
- 23 Pronóstico del tiempo
- 24 Amanecer/atardecer tiempo

## DETAIL SCREEN OVERVIEW

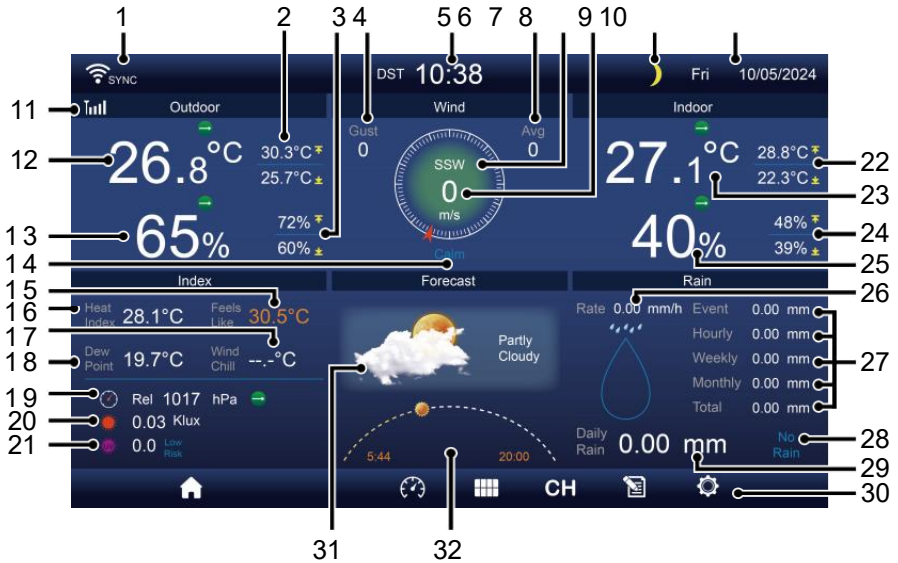

- 1 Conexión wifi/sincronización horaria icono
- 2 Temperatura exterior MÁXIMA/MÍNIMA
- 3 MÁX./MÍN. en exteriores humedad
- 4 Ráfaga de viento
- 5 Tiempo
- 6 Velocidad media del viento
- 7 Dirección del viento
- 8 Velocidad del viento
- 9 Luna fase
- 10 Fecha
- 11 Se siente como temperatura
- 12 Temperatura exterior
- 13 Humedad exterior
- 14 Velocidad del viento nivel
- 15 Se siente como temperatura
- 16 Calor Índice
- 17 Sensación térmica
- 18 Rocío punto
- 19 Ba ro presión
- 20 Luz intensidad
- 21 UVI
- 22 Temperatura MÁXIMA/ MÍNIMA interior
- 23 Temperatura interior
- 24 Interior MÁX/MÍN humedad
- 25 Interior humedad
- 26 Lluvia tasa
- 27 Evento, por hora, por semana, mensual, total lluvia
- 28 Lluvia tasa nivel
- 29 A diario lluvia
- 30 Funcional botón icono
- 31 Previsión meteorológica

## DETAIL SCREEN OVERVIEW

32 Hora de salida y puesta del sol

## SUMMARY SCREEN OVERVIEW

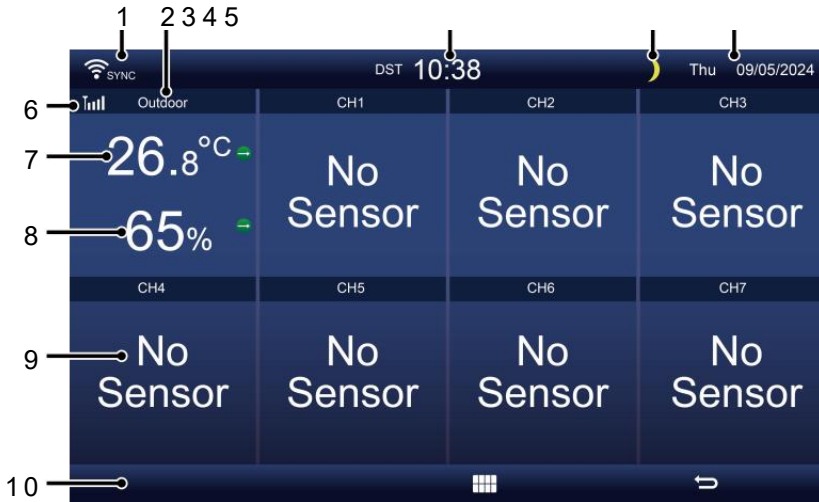

- |  |   |
|--|---|
| 1 Conexión wifi/sincronización horaria icono | 6 Intensidad de la señal del sensor icono |
| 2 Dentro/fuera icono etiqueta                | 7 Temperatura interior/exterior           |
| 3 Tiempo                                     | 8 Humedad interior/exterior               |
| 4 Luna fase                                  | 9 No pantalla conectar pantalla           |
| 5 Fecha                                      | 10 Funcional botón icono                  |

## SETTING UP THE WIRELESS 7-IN-1 OUTDOOR SENSOR

El Sistema inalámbrico 7 en 1 para exteriores sensor medidas viento velocidad , viento dirección , lluvia, UV, luz intensidad, temperatura y humedad.

### INSTALACIÓN DEL MONTAJE POLO Y SOPORTE ET

Fije el sensor a un montaje polo y soporte (incluido) utilizando el tornillos ( incluido ).

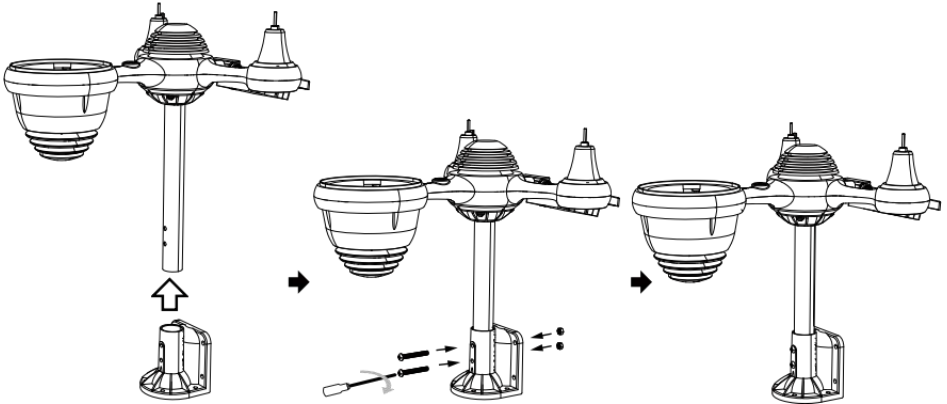
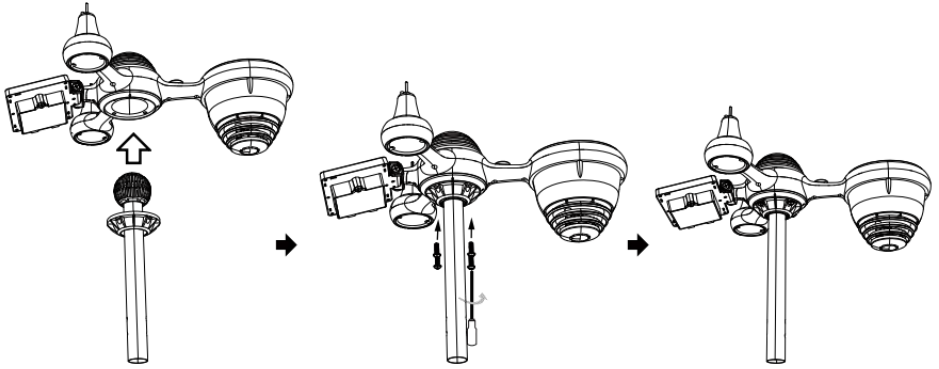

## INSTALACIÓN DE COPAS DE VELOCIDAD DEL VIENTO Y VIENTO DIRECCIÓN V ANE

- ☒☐ Alinee el tornillo agujeros En las copas de velocidad del viento con el lado plano y vertical del metal vara.
- ☒☐ Insertar las copas de velocidad del viento en el metal varilla y atornillarlos En apretado a cerrar él en lugar.
- ☒☐ Alinee los orificios de los tornillos en el viento. paleta de dirección con El piso, vertical lado de la metal vara.
- ☒☐ Insertar la veleta de dirección del viento en el metal varilla y atornillarlos ajustado a cerrar él en lugar.





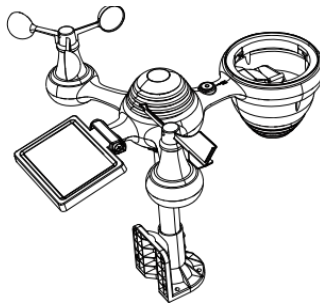
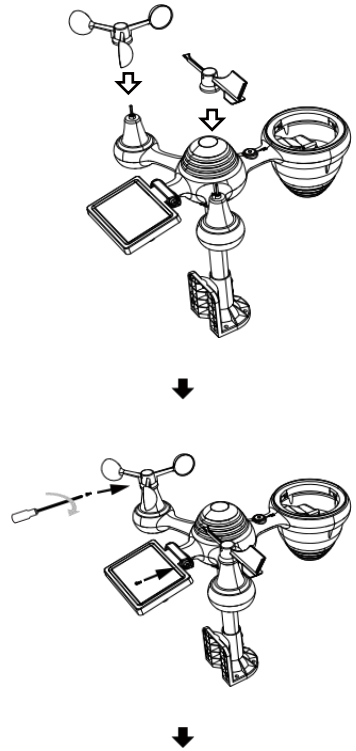
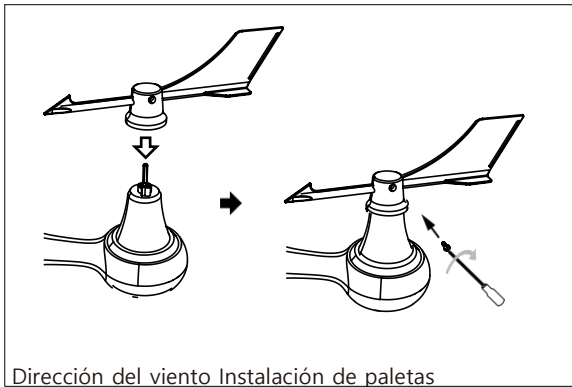
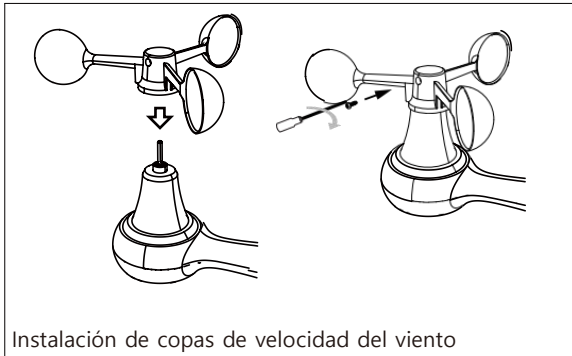

## CONFIGURACIÓN ARRIBA COLECTOR DE LLUVIA

- ☒☐ Alinear el Muecas en el embudo I con las ranuras de bloqueo Dentro de la lluvia coleccionista.
- ☒☐ Insertar el embudo en el Colector de lluvia y atorníllelos bien. a cerrar él en lugar.

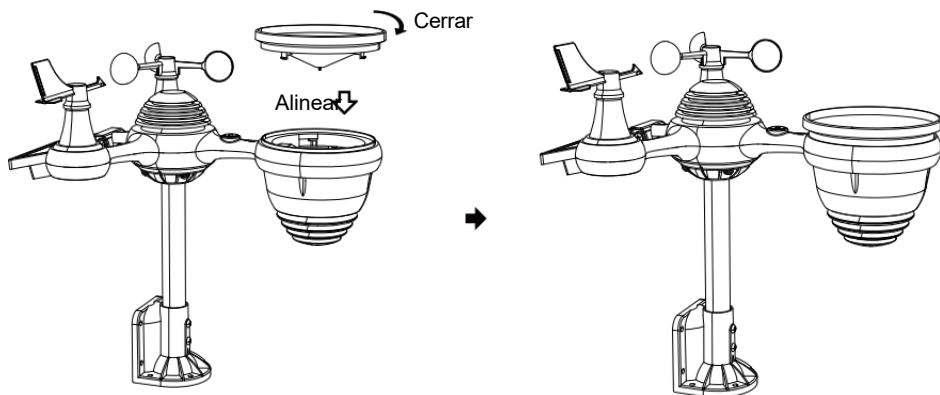

## INSTALACIÓN DEL BATERÍAS

- ☒☐ Desatornille el tapa de la batería en la parte inferior del 7 en 1 exterior sensor usando un destornillador 1.

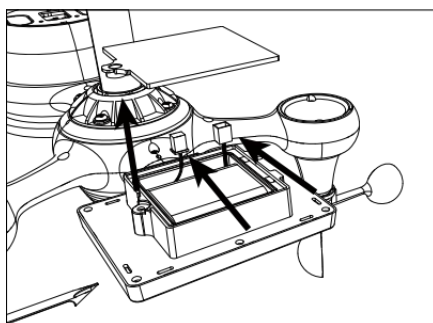

- ☒☐ Conecte el cable del recargable batería paquete (incluido) al cable ubicado en el batería compartimiento.

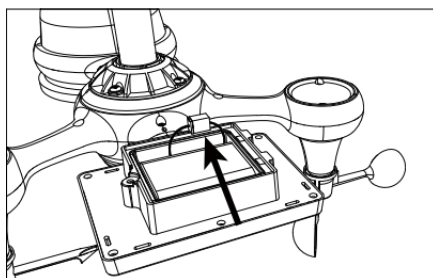

- ☒☐ Ajuste los cables conectados para que se ajusten cómodamente . en el Compartimiento- mento. Entonces, Insertar el batería embalar en el compartimiento.



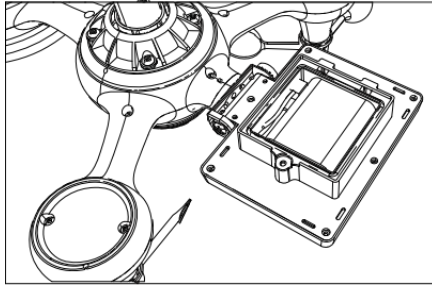

☑️ Cierre y asegure la puerta de la batería. De nuevo en el compartimiento.

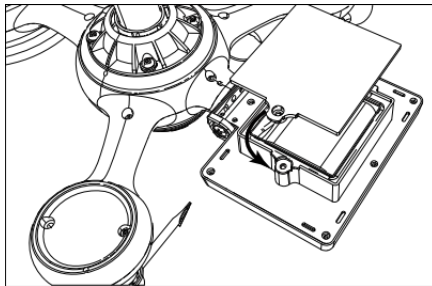

### AJUSTANDO EL SOLAR CELÚLA



engranaje del otro lado de la articulación empuja hacia afuera. La célula solar debería ahora ser En un desbloqueado posición .

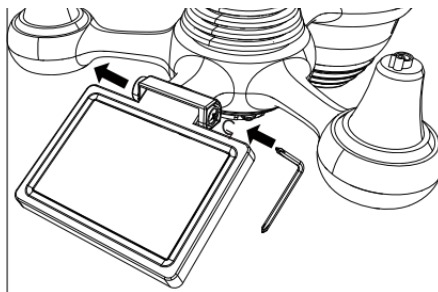

☑️ Ajuste el ángulo vertical de la célula solar para obtener la mayoría optimo Uso de la célula solar según su ubicación.

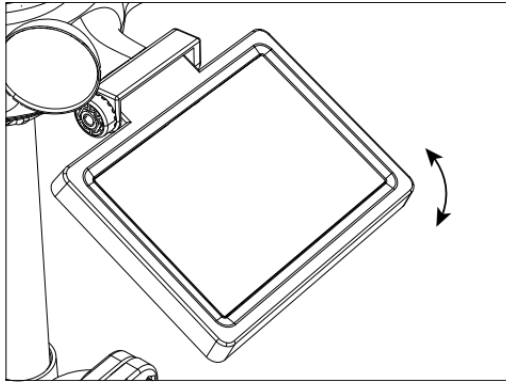

☒☐ Empuje el engranaje hacia adentro y apriete el tornillo. hasta el Engranajes cerrar en lugar.

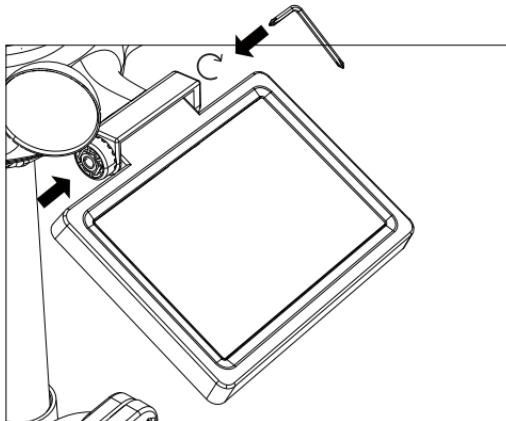

Al ajustar la celda solar, configúrela en un ángulo cerrar sesión a su latitud. Ver gráfico A continuación para obtener una idea de cómo tú debería inclina tu solar célula.

Latitud Proximidad	Selección del ángulo de la célula solar	
Si su ubicación es cerca a 84°	84°	
Si su ubicación es cerca a 63°	63°	
Si su ubicación es cerca a 42°	42°	
Si su ubicación es cerca a 21°	21°	
Si su ubicación es cerca a 0°	0°	

## MONTAJE EL 7 EN 1 INALÁMBRICO PARA EXTERIORES SENSOR

- ☒☐ Elige una Ubicación del sensor exterior 7 en 1 que está abierto con No obstrucciones.
- ☒☐ Apriete el soportes de montaje a una superficie/pared utilizando cuatro tocando tornillos (incluidos), o apriete el montaje polo a tu existente montar-En poste con cuatro  $\phi 5$  Pernos y M5 Montaje de tuercas.
- ☒☐ Agregar almohadillas de goma en el soporte de montaje Antes de fijar el soporte de montaje en el sensor.
- ☒☐ Asegúrese de que Caras de colectores de lluvia El norte y el sol El panel mira hacia el sur antes fijación el tornillos ( incluido ).
- ☒☐ Asegúrese de que el sensor esté fijado especialmente estrechamente, De lo contrario, ventoso condiciones causa el transmisor a agitar y de este modo leer mal La lluvia datos .

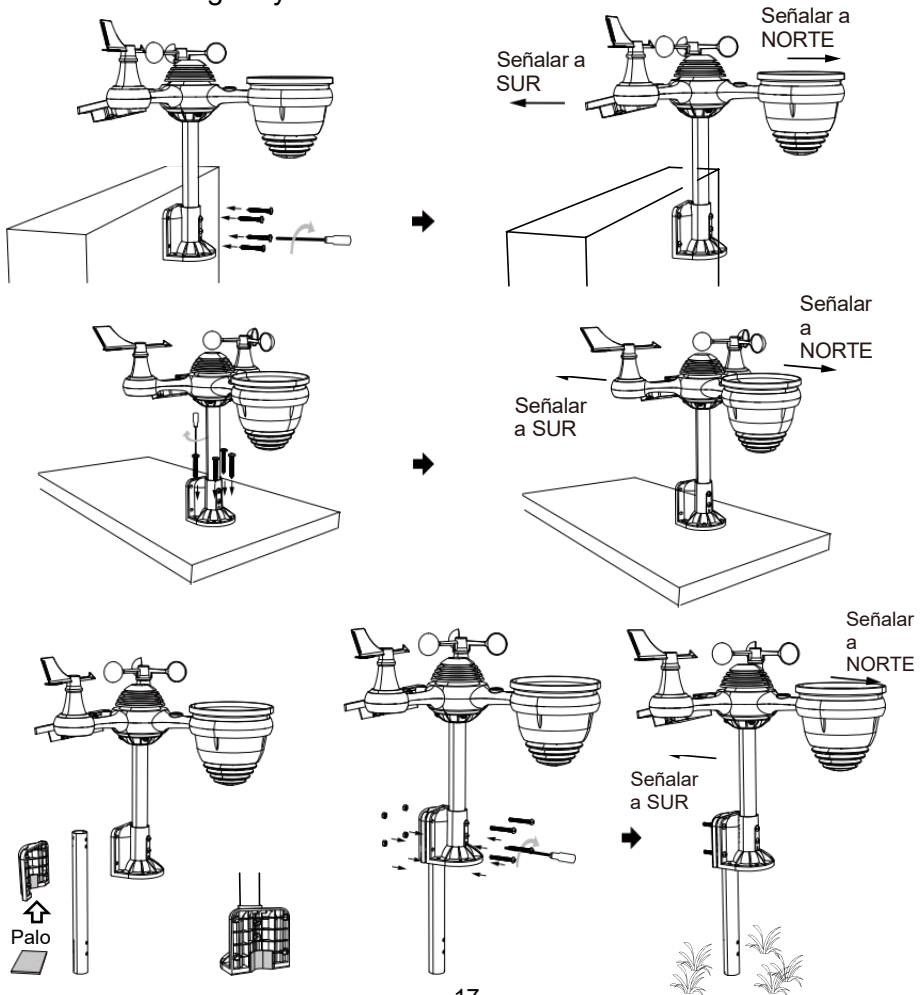

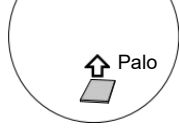



## **SEÑALANDO EL 7 EN 1 INALÁMBRICO PARA EXTERIORES SENSOR A SUR**

El sensor meteorológico inalámbrico para exteriores está calibrado para ser puntiagudo norte para máxima precisión. Sin embargo, para su comodidad, si usted es un usuario situado En el sur Hemisferio , puedes utilizar el sensor con el Colector de lluvia apuntando al sur.

1. Monte e instale el sistema meteorológico inalámbrico sensor con h el lluvia colector apuntando hacia el sur, En lugar de No rth. (Por favor referirse a MONTAJE DEL
2. 7 EN 1 INALÁMBRICO PARA EXTERIORES SENSOR.)  
Seleccione "STH" para el sur hemisferio en el modo de ajuste del reloj. (Por favor Consulte "Configuración de la reloj")

**NOTA: Cambiar el La configuración del hemisferio cambiará automáticamente la dirección de la luna. fases en el mostrar. Señalando el inalámbrico clima sensor hacia el sur voluntad permitir máximo luz del sol en el solar panel , especialmente durante el invierno estación En el sur Hemisferio.**

## **AJUSTANDO EL 7 EN 1 INALÁMBRICO SENSOR NIVEL**

Utilice el burbuja nivel indicador a Asegúrese de que la red inalámbrica al aire libre

El sensor está completamente nivelado. Si el sensor es no nivel, el ganar indicador, UV y Luz La intensidad será no medida adecuadamente.

Para ajustar el nivel del sensor exterior inalámbrico, afloje el tornillos del poste de montaje. Ajuste el nivel del sensor exterior inalámbrico en Orden a Asegúrese de que burbuja es En el centro de la nivel de burbuja indicador.

Apriete el tornillo de la montaje Polo de nuevo.

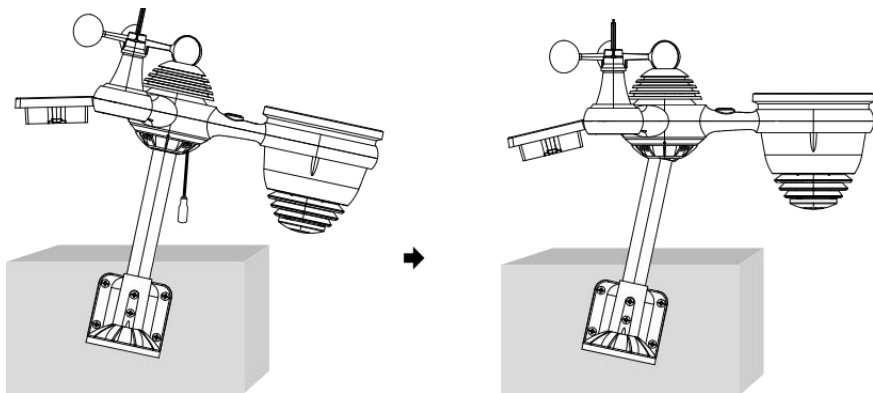

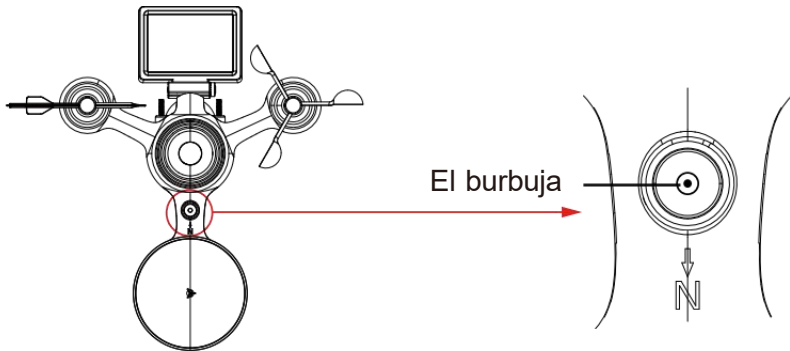

## CONFIGURACIÓN Arriba el CONSOLA DE VISUALIZACIÓN

### FUERZA SUBE LA CONSOLA

1. Conecte el adaptador de corriente a la pantalla consola.
2. Gira la antena en atrás del consola arriba.
3. Una vez que la consola está encendido, la apertura ing La pantalla estará ser desplegado y luego entrar en principal pantalla.

**VEVOR**<sup>®</sup>  
TOUGH TOOLS, HALF PRICE

Technical Support and E-Warranty Certificate  
[www.vevor.com/support](http://www.vevor.com/support)

4. Espera el exterior sensor a par con su consola .







5. Una vez emparejado , el exterior datos voluntad ser mostrado en el pantalla .



## OPERATING INSTRUCTION

Este sección describe el principal funciones y otro funciones de Botones dentro de la consola.

### PRINCIPAL FUNCIONES DE BOTONES

ICONO	DESCRIPCIÓN
	<b>Hogar botón</b> Pulse este botón para mostrar de forma sencilla datos mostrar pantalla.
	<b>Expandir botón</b> Pulse este botón para mostrar el detallado datos pantalla.
	<b>Presión</b> Presione esto botón para mostrar entre Relativo y absoluto Pantalla de presión.
	<b>Sensor múltiple</b> Pulse este botón para mostrar el Pantalla multisensor .
	<b>Canal</b> Presione esto botón para cambiar Interior, datos CH1-7 pantalla.











**Historia Registro botón**

Presione este botón para mostrar el Pantalla de historial (Máx./Mín., Registro de datos, Pantalla gráfica).

**Configuración**

Pulse este botón para mostrar el configuración pantalla.

## OTRO FUNCIÓN BOTONES PARA CONFIGURACIONES

ICONO	DESCRIPCIÓN
	<b>Arriba botón</b> Presione esto Botón para seleccionar superior fila o artículo .
	<b>Abajo botón</b> Presione esto Botón para seleccionar inferior fila o artículo .
	<b>Bien botón</b> Presione esto botón para seleccionar columna del lado derecho o artículo.
	<b>Izquierda botón</b> Presione esto Botón para seleccionar izquierda lado columna o artículo.
	<b>Ciclo botón</b> Presione este botón para alternar entre diferentes Pantalla de parámetros.
	<b>Claro botón</b> Presione esto botón para borrar el registro máximo/mínimo.
	<b>Buscar botón</b> Presione esto Botón para buscar los datos registro.
	<b>Borrar botón</b> Prensa y Sostén esto botón para borrar registro s.
	<b>Devolver botón</b> Presione esto botón para devolver anterior página.
	<b>DE ACUERDO botón</b> Pulse este botón para confirmar el selección.
	<b>+ botón</b> Pulse este botón para aumentar el valor o cambiar a otro opción.
	<b>- botón</b> Pulse este botón para disminuir el valor o cambiar a otro opción.

## WIRELESS SIGNAL RECEPTION



Familiarizarse con el Iconos para diferentes intensidades de señal.  
Reubica tu consola o sensor meteorológico si la señal es débil o perdido.

Búsqueda de señales	Señal fuerte	Señal débil	Señal perdido
 Antena bar es Desplazamiento			



## WI-FI CONNECTION STATUS

















Familiarícese con los íconos del estado de la conexión Wi-Fi.

WI-FI desconectado	Conectado a WI-FI	Conexión WI-FI con Sync
		

## MOON PHASE

La consola de visualización calcula la luna. fase según A tu hora, fecha y hora zona.

La siguiente tabla explica las fases correspondientes y su iconos para ambos Norte y Sur hemisferios.

Del norte Hemisferio Iconos	Luna Fase	Del sur Hemisferio Iconos
	Nuevo Luna	
	Luna creciente Luna	
	Primer trimestre Luna	
	Luna gibosa creciente Luna	
	Lleno Luna	
	Luna gibosa menguante Luna	
	Tercer trimestre Luna	
	Luna menguante Luna	

## SUNRISE/SUNSET TIME

La consola indica la hora del amanecer/atardecer en tu ubicación, que es basado en la zona horaria, latitud y longitud que ingresaste. Si la luz del día Ahorro es establecido en AUTO , el veces voluntad ajustar un hora adelante automáticamente para luz ahorro.







**NOTA: Para la zona horaria, latitud y ajuste de longitud, por favor referirse " Tiempo & Fecha Configuración ".**

## WEATHER FORECASTING AND WEATHER INDEX

### CLIMA PRONÓSTICO

El incorporado El barómetro puede No hay hielo atmosférico cambios de presión y, en función de los datos recopilados, puede predecir las condiciones meteorológicas .

Hay 6 iconos del clima: soleado, En parte Nublado, Nublado, Lluvioso, Lluvioso/ Tormentoso y nevado (ligero ) Nieve & Pesado Nieve).



Soleado	Parcialmente nublado	Nublado
		
Luz lluvia		Fuerte lluvia/tormenta
		
Nieve ligera		Fuerte nevada
		

### NOTA:

La precisión de un general pronóstico basado en la presión es de alrededor del 6,5-70 %. Los pronósticos son No garantizado. Puede ser no necesariamente reflejar la situación actual.

### TENDENCIA INDICADOR

El tendencia indicador muestra el tendencias de cambios en el próximo unos minutos. estos Aparecerán iconos en la temperatura , humedad, y barométrico Sección de presión de la pantalla de detalle.

Creciente	Estable	Descendente
		

### ALERTA DE HIELO

## WEATHER FORECASTING AND WEATHER INDEX

Cuando la temperatura exterior es inferior a 1°C/33,8° F, el copo de nieve icono ❄️ aparecerá en el mostrar.

## SIENTE COMO

El Se siente Me gusta la temperatura El índice determina la temperatura que realmente se siente afuera, teniendo en cuenta factores como el viento velocidad, presión, temperatura y humedad (viento enfriar y calor índice).

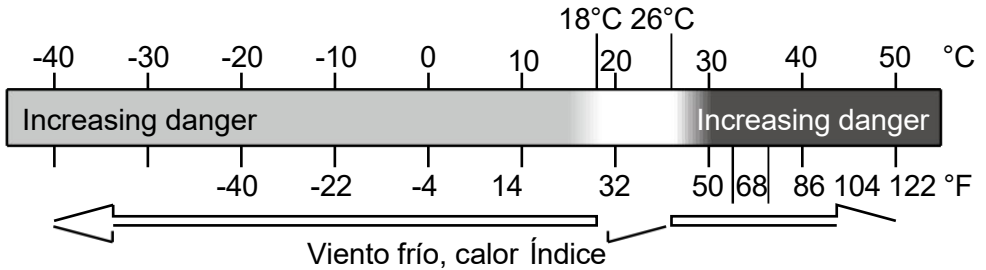

## CALOR ÍNDICE

El Calor Índice Está determinada por la temperatura del sensor meteorológico inalámbrico. tura y humedad lecturas cuando la temperatura es Entre 79 °F (26 °C) y 120 °F (50 °C).

Calor Índice rango	Advertencia	Explicación
81°F - 90°F (27°C - 32°C)	Precaución	Posibilidad de agotamiento por calor
91°F - 104°F (33°C - 40°C)	Precaución extrema	Posibilidad de deshidratación por calor.
106°F - 129°F (41°C - 54°C)	Peligro	Agotamiento por calor muy probable
≥ 131°F (≥ 55 °C)	Extremo Peligro	Alto riesgo de deshidratación/ golpe térmico

## VIENTO ENFRIAR

La sensación térmica o sensación térmica es la disminución de temperatura debido a el aprobar-

Flujo de aire de baja temperatura. El enfriamiento por viento es determinado por a Combinación de datos de temperatura y velocidad del viento del sensor meteorológico inalámbrico . **NOTA: Solo cuando la temperatura está por debajo de 50 °F (10 °C ) y la velocidad del viento es superior a 4,8 km/h (3 mph), se mostrará el valor de sensación térmica, de lo contrario Se mostrará "--."**

## ROCÍO PUNTO

El rocío punto es la temperatura por debajo de la cual el vapor de agua en aire en

constante barométrico La presión condensa en agua líquida al mismo tiempo tasa a la cual se evapora. El agua condensada se llama rocío cuando él formas en un sólido superficie.  
El rocío temperatura puntual está determinada por la temperatura y humedad datos de el inalámbrico clima sensor .

## BAROMETRIC PRESSURE

Controlar el clima sitio web para tiempo real barómetro condiciones entonces ajustar el relativo en el Calibración configuración sección.

Absoluto	El absoluto atmosférico presión de su ubicación .
Relativo	El Atmósfera relativa presión basado en el nivel del mar.

## RAIN

En esta sección se muestran las precipitaciones o lluvia tasa información.



### LLUVIA MOSTRAR MODOS

Lluvia Tasa : Actual lluvia tasa en el pasado hora .

Lluvia evento : continuo lluvia, y se reinicia a cero Si hay acumulación de lluvia es menos que 10 mm (0,039 en) en un período de 24 horas.

Cada hora : Total lluvia para cada uno hora.

Lluvia

A diario : Total lluvia desde Medianoche (00:00)

Lluvia

Semanalmen : Total precipitaciones para la semana del calendario actual , y se reinicia el domingo mañana a las

Monthly Rain : ~~Metarainfall for the current calendar month, and reset on the first day of the Month.~~  
Metarainfall (on the first day of the month)

Total Rain : Total rainfall since the last reset.

### RESTABLECER EL TOTAL LLUVIA REGISTRO

Consulte “**Borrar todo Sección de “ Datos ”** para despejar las precipitaciones datos.

## WIND

### VELOCIDAD DEL VIENTO Y DIRECCIÓN

Esta sección muestra la velocidad del viento, la corriente de viento, la dirección, las direcciones predominantes del viento y la velocidad del viento nivel.

- Velocidad del viento: es la velocidad media del viento medido en los 20 últimos artículos de segunda clase.
- Viento medio: ¿Es la velocidad media del viento? en 10 minutos.
- Ráfaga: es la velocidad del viento más alta grabada en el Hace 20 segundos .

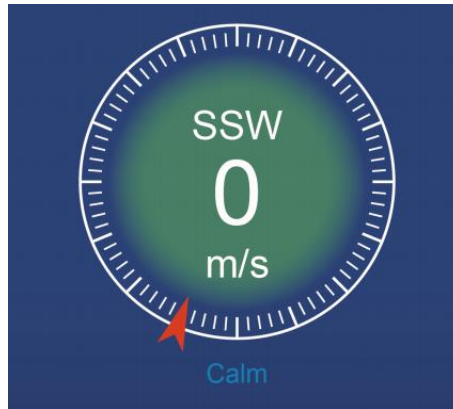

Simple Datos Mostrar



Detallado Datos Mostrar

### ESCALA DE BEAUFORT

## **WIND**

El La escala Beaufort que se muestra a continuación es una escala internacional de velocidades del viento desde 0 (tranquilo) a 12 (Fuerza de huracán).



Escala Beaufort	Descripción	Velocidad del viento	Estado del terreno
0	Calma	< 1 kilómetros por hora	Calma. Fuma se eleva verticalmente.
		< 1 millas por hora	
		< 1 nudos	
		< 0.3 EM	
1	Luz aire	1.1 ~ 5 kilómetros por hora	La deriva de humo indica viento dirección. Las hojas y las veletas están estacionarias.
		1 ~ 3 millas por hora	
		1 ~ 3 nudos	
		0.3 ~ 1.5 EM	
2	Luz brisa	6 ~ 11 kilómetros por hora	Sentimientos de viento en la piel expuesta. Hojas crujido. Las veletas comienzan a mover.
		4 ~ 7 millas por hora	
		4 ~ 6 nudos	
		1.6 ~ 3.3 EM	
3	Amable brisa	12 ~ 19 kilómetros por hora	Hojas y ramitas pequeñas constantemente emocionante. Banderas ligeras extendidas.
		8 ~ 12 millas por hora	
		7 ~ 10 nudos	
		3.4 ~ 5.4 EM	
4	Moderad o brisa	20 ~ 28 kilómetros por hora	Polvo y perder papel levantado. Pequeño sucursales echar a mover.
		13 ~ 17 millas por hora	
		11 ~ 16 nudos	
		5.5 ~ 7.9 EM	
5	Fresco brisa	39 ~ 38 kilómetros por hora	Ramitas de una tamaño moderado mover. Arboles pequeños En la hoja echar a influencia.
		18 ~ 24 millas por hora	
		17 ~ 21 nudos	
		8.0 ~ 10.7 EM	
6	Fuerte brisa	39 ~ 49 kilómetros por hora	Grande sucursales en movimiento. silbido escuchó en cables aéreos. Uso del paraguas se convierte en difícil. Vacío plástico Los contenedores se vuelcan .
		25 ~ 30 millas por hora	
		22 ~ 27 nudos	
		10,8 ~ 13.8 EM	
7	Viento fuerte	50 ~ 61 kilómetros por hora	Árboles enteros en movimiento. Esfuerzo necesitaba caminar contra el viento d.
		31 ~ 38 millas por hora	
		28 ~ 33 nudos	

		13,9 ~ 17.1 EM	
8	Vendaval	62 ~ 74 kilómetros por hora	Algunas ramitas rotas de árboles. Los coches se desvían camino. Progreso a pie es seriamente impedido.
		39 ~ 46 millas por hora	
		34 ~ 40 nudos	
		17.2 ~ 20.7 EM	
9	Fuerte vendaval	75 ~ 88 kilómetros por hora	Algunas ramas se rompen de los árboles, y algunos árboles pequeños se caen . Construcción / barricadas temporales explotar encima.
		47 ~ 54 millas por hora	
		41 ~ 47 nudos	
		20,8 ~ 24.4 EM	
10	Tormenta	89 ~ 102 kilómetros por hora	Los árboles están rotos apagado o desarraigado, daño estructural probable.
		55 ~ 63 millas por hora	
		48 ~ 55 nudos	
		2,45 ~ 28.4 EM	
11	Tormenta violenta	103 ~ 117 kilómetros por hora	Vegetación extensa y estructura daño probable.
		64 ~ 73 millas por hora	
		56 ~ 63 nudos	
		28,5 ~ 32.6 EM	
12	Fuerza de huracán	≥ 118 kilómetros por hora	Daños graves y generalizados a la vegetación y estructuras. Escombros y sin seguridad Los objetos son arrojado por todos lados.
		≥ 74 millas por hora	
		≥ 64 nudos	
		≥ 32.7 EM	

## VELOCIDAD DEL VIENTO NIVEL

El gráfico de niveles de velocidad del viento en pantalla proporciona a rápido referencia en la corriente viento condición . El fondo color de el brújula cambia según la velocidad del viento.



Nivel	Luz	Moderado	Fuerte	Tormenta
<b>Velocidad</b>	0 - 12 millas por hora 0 - 19 kilómetros por hora	12 - 30 millas por hora 20 - 49 kilómetros por hora	31 - 55 millas por hora 50 - 88 kilómetros por hora	≥ 55 millas por hora ≥ 89 kilómetros por hora
<b>Color de la brújula</b>	Verde	Amarillo	Naranja	Rojo

## LIGHT INTENSITY AND UV INDEX

Esta sección muestra un gráfico para luz intensidad y Ultravioleta índice.

UVI	Clasificación	Comentario
0-2	Bajo	A Ultravioleta Índice lectura de 0 a 2 medio Bajo peligro de El sol Ultravioleta rayos para el promedio persona.
3-5	Medio	A Ultravioleta Índice lectura de 3 a 5 medio moderado riesgo de daño del sol sin protección exposición.
6-7	Alto	A Ultravioleta Índice lectura de 6 a 7 medio alto riesgo de daño por exposición solar sin protección. Protege el ion contra la piel y los ojos. daño es necesario.

8-10	Muy Alto	A Ultravioleta Índice lectura de 8 a 10 significa muy alto riesgo de daño por exposición al sol sin protección. Tome dosis adicionales precauciones porque la piel y los ojos desprotegidos ser dañado y poder quemar rápidamente
11-15	Extremo	A Ultravioleta Índice lectura de 11 o más significa extremo riesgo de daño por exposición al sol sin protección. Tome todas las precauciones precauciones porque La piel y los ojos desprotegidos pueden quemar en minutos.



## MULTI-CHANNEL DISPLAY MODE

### CANAL MOSTRAR

Mientras esté en la pantalla simple/detalle , presione **CH** botón para cambiar entre Interior y Canal 1-7 datos.





### MULTISENSOR MOSTRAR PÁGINA

- ☒☐ Mientras esté en la pantalla simple/detalle, presna  Botón para ingresar al modo Multi-sensor pantalla de visualización del sor.
- ☒☐ Presna  botón para intercambiar la pantalla entre Interior y exterior o datos del sensor.
- ☒☐ Presione el botón **W** para regresar al modo simple/detalle pantalla.



## WEATHER DATA RECORD

Esta sección explicará cómo conseguir a vista el clima datos registro (Máx. /Mín., registro de datos, gráfico histórico). Para ver el clima datos registro, presiona  Botón en pantalla simple/detalle para ingresar a la pantalla de datos meteorológicos. Presiona  botón para intercambiar el máx./mín., registro de datos y gráfico histórico modos.

### MÁXIMO/MÍNIMO

Hay 2 modos de datos para MAX/MIN archivos: A diario o acumulado. (Dependiendo de la Máx./Mín. registro modo adentro **Configuración de pantalla página**)

#### A diario Datos máx./mín. modo



Los datos máximos y mínimos se mostrarán ser mostrado y claro en medianoche.

#### Acumulado Modo de datos máx./mín.

Los datos máximos y mínimos serán conservados acumulados.



A diario Máx./Mín. Récord acumulado Máx./Mín. Registro

Presiona  o  botón para seleccionar el deseado Máx./Mín. registro.

Presiona  botón para intercambiar para mostrar Interior, exterior y del canal Máx./Mín. archivos.

Presiona  botón a devolver simple / detalle pantalla .

# WEATHER DATA RECORD



## Borrar Máx./Mín. datos

☒☐ Para borrar lo seleccionado MÁXIMO/MÍNIMO archivos, prensa y sostener  botón Más de 2 segundos para borrar lo seleccionado Máx./Mín. registro.



The screenshot shows the 'Today Max/Min Records' screen for indoor data. It displays various weather metrics with their current values and 24-hour maximum and minimum values. The interface includes a top status bar with 'SYNC', 'DST 10:38', and 'Fri 10/05/2024'. A bottom navigation bar contains icons for home, refresh, up, down, list, and back.

Today Max/Min Records			
Indoor			
Temperature °C	--:--	--	--:--
Humidity %	5:36	✚81	19:37 ✚1
Abs Baro hPa	14:59	✚1033	19:37 ✚540
Rel Baro hPa	17:18	✚1030	19:37 ✚540

## DATOS PANTALLA DE REGISTRO





La pantalla de registro de datos captura todo el historia archivos.



The screenshot shows the 'Data Record' screen, which displays a list of recorded data points. Each row includes a record number, date, time, and various sensor readings. The interface includes a top status bar with 'SYNC', 'DST 10:38', and 'Fri 10/05/2024'. A bottom navigation bar contains icons for delete, search, left, right, up, down, list, and back.

No.	Date	Time	In 	In 	Baro Pressure	Out 	Out 	Feels like	Dew point	Heat index
00001	10/06/2023	10:00 am	24.2	56	29.82	23.8	60	24.2	24.2	24.2
00002	10/06/2023	10:05 am	24.2	56	29.82	23.8	60	24.2	24.2	24.2
00003	10/06/2023	10:10 am	24.2	56	29.82	23.8	60	24.2	24.2	24.2
00004	10/06/2023	10:15 am	24.2	56	29.82	23.8	60	24.2	24.2	24.2
00005	10/06/2023	10:20 am	24.2	56	29.82	23.8	60	24.2	24.2	24.2
00006	10/06/2023	10:25 am	24.2	56	29.82	23.8	60	24.2	24.2	24.2
00007	10/06/2023	10:30 am	24.2	56	29.82	23.8	60	24.2	24.2	24.2
00008	10/06/2023	10:35 am	24.2	56	29.82	23.8	60	24.2	24.2	24.2
00009	10/06/2023	10:40 am	24.2	56	29.82	23.8	60	24.2	24.2	24.2
00010	10/06/2023	10:45 am	24.2	56	29.82	23.8	60	24.2	24.2	24.2
00011	10/06/2023	10:50 am	24.2	56	29.82	23.8	60	24.2	24.2	24.2
00012	10/06/2023	10:55 am	24.2	56	29.82	23.8	60	24.2	24.2	24.2
00013	10/06/2023	11:00 am	24.2	56	29.82	23.8	60	24.2	24.2	24.2
00014	10/06/2023	11:05 am	24.2	56	29.82	23.8	60	24.2	24.2	24.2
00015	10/06/2023	11:10 am	24.2	56	29.82	23.8	60	24.2	24.2	24.2
00016	10/06/2023	11:15 am	24.2	56	29.82	23.8	60	24.2	24.2	24.2

## Navegando por los datos pantalla de registro

☒☐ Prensa , , ,  Botones para Navegar por la pantalla. Presionar  Botón para regresar a la pantalla simple/ detalle.



## Buscando un específico página

Prensa Para visualizar la búsqueda de datos registro.

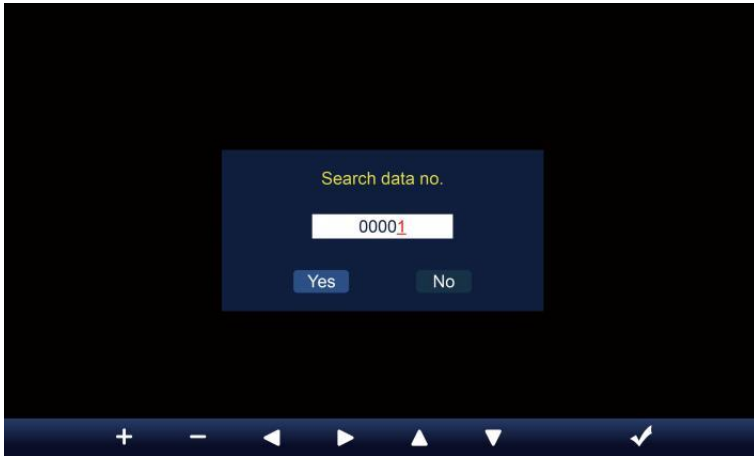

Prensa o Botón para seleccionar un dígito en el página número,

Prensa o botón para cambiar el número arriba o abajo.

Prensa o Botón para cambiar el activado campo de opción, palanca Sí o NO, prensa a confirmar.

## Borrar todos los datos registro archivos

Prensa y sostener Más de 2 segundos para eliminar todo archivos.

No.	Date	Time	In	In	Baro Pressure	Out	Out	Feels like	Dew point	Heat index
00001	10/06/2023	10:00 am	24.2	56	29.82	23.8	60	24.2	24.2	24.2
00002	10/06/2023	10:05 am	24.2	56	29.82	23.8	60	24.2	24.2	24.2
00003	10/06/2023	10:10 am	24.2	56	29.82	23.8	60	24.2	24.2	24.2
00004	10/06/2023	10:15 am						24.2	24.2	24.2
00005	10/06/2023	10:20 am						24.2	24.2	24.2
00006	10/06/2023	10:25 am						24.2	24.2	24.2
00007	10/06/2023	10:30 am						24.2	24.2	24.2
00008	10/06/2023	10:35 am						24.2	24.2	24.2
00009	10/06/2023	10:40 am						24.2	24.2	24.2
00010	10/06/2023	10:45 am						24.2	24.2	24.2
00011	10/06/2023	10:50 am						24.2	24.2	24.2
00012	10/06/2023	10:55 am	24.2	56	29.82	23.8	60	24.2	24.2	24.2
00013	10/06/2023	11:00 am	24.2	56	29.82	23.8	60	24.2	24.2	24.2
00014	10/06/2023	11:05 am	24.2	56	29.82	23.8	60	24.2	24.2	24.2
00015	10/06/2023	11:10 am	24.2	56	29.82	23.8	60	24.2	24.2	24.2
00016	10/06/2023	11:15 am	24.2	56	29.82	23.8	60	24.2	24.2	24.2

☒☐ Prensa◀ o▶ botón para seleccionar cambiar el activado  
opción campo, alternar Sí o NO, prensa e| a confirmar.

## GRÁFICO HISTÓRICO

Esta sección explicará cómo conseguir y ver la historia de los gráficos. Hay un gráfico interior, un gráfico exterior y un gráfico de canales a ser mostrado.

### Gráfico de interiores

Temperatura, Humedad, Relativo y absoluto presión

#### Gráfico al aire libre



Temperatura, Humedad, Lluvia Tasa, Últimas 24 horas  
Precipitaciones, Velocidad media del viento, Ráfaga de viento,  
Dirección del viento, Luz Intensidad y Inmunodeficiencia humana.

### Gráfico CH1-CH7

Temperatura, Humedad.



Prensas  botón para intercambiar para mostrar Interior, exterior y del canal gráfico histórico.

Cuando aparezca el gráfico, presiona ,  Botones para mostrar otros gráficos.

Prensas  botón para volver simple/detalle pantalla.

## GENERAL SETTING

Todas las configuraciones de la consola y la información del sistema son en la configuración Menú. Hay 8 tipos de parámetros de configuración. Dentro de la configuración menú.

En la pantalla simple/detalle, presione  Botón para ingresar a la configuración menú.

## HORA / FECHA CONFIGURACIÓN



Prensas ▲ o ▼ Botón para seleccionar una de las siguientes configuraciones:

#	Sub artículo	Operación
a	Sincronización horaria por Internet	Prensas + / - botón a doblar en o doblar apagado .
b	Formato de hora	Prensas + / - botón a seleccionar 12 o formato 24 .
d	Tiempo colocar	Cuando se sincroniza el tiempo esta apagado, presione ◀ / ▶ botón para seleccionar entre hora o minuto, presione + / - Botón para ajustar el valor.
d	Formato de fecha	Prensas + / - botón para seleccionar Yo / D o D / Formato M.
m	Fecha colocar	Cuando se sincroniza el tiempo esta apagado, presione ◀ / ▶ botón para seleccionar Año, Mes, Fecha, presione + / - botón para ajustar el valor.
F	Horario de verano	Prensas + / - Botón para apagar o configurar el Cambio de horario de verano a automático.
g	Huso horario	Prensas + / - botón a seleccionar el su local tiempo zona a Obtenga la hora correcta.
y	Hemisferio	Prensas + / - botón para seleccionar NORTE o SUR hemisferio para El punto sensor 7 en 1 a y luna fase.
i	Longitud-Latitud	Prensas + / - botón a ingresar Longitud - Latitud configuración página .

Prensas ⚙ Botón para ingresar a la pantalla de configuración de alarma.

Prensas ↩ botón para devolver pantalla simple/detalle .

## Ajuste de longitud y latitud

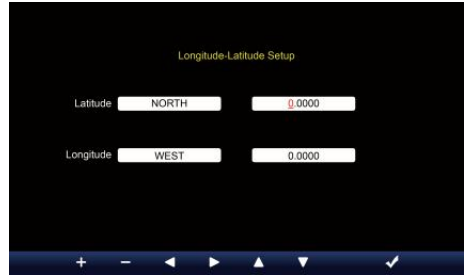
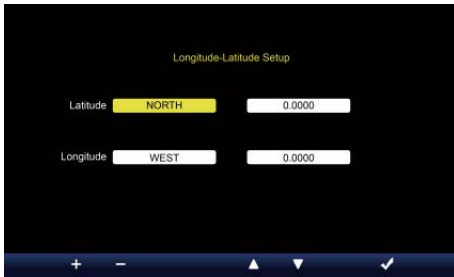

Presiona ▲ o ▼ botón para cambiar el activado campo de opción.

1. Latitud (hemisferio) --- Presiona + o - botón para seleccionar el la mi- esfera. **(NORTE/SUR)**

Latitud --- La latitud x 10 se convertirá rojo. Presiona + o - Botón para aumentar o disminuir el valor .

Presiona ◀ o ▶ cambiar permanecer valor de latitud.

2. Longitud (hemisferio) --- Presiona + o - botón para Seleccione el hemisferio . **(ESTE/OESTE)**

Longitud --- La latitud x 100 se convertirán rojo . Presiona + o - Botón para aumentar o disminuir el valor .

Presiona ◀ o ▶ Botón para cambiar permanecer valor de longitud.

Presiona e/ botón para confirmar Longitud Latitud del escenario.

### NOTA:

#### Determinar el longitud y latitud. p.ej

Latitud : 33.2981  
Longitud :-111.9602

Si la ubicación es en el Del norte Hemisferio, La latitud será ser positivo. Si la ubicación es En el sur Hemisferio, La latitud será ser negativo . Si la ubicación es en el Oriental Hemisferio, La longitud será ser Positivo. Si la ubicación es En el oeste H emisferio, la longitud será negativo. Entonces, lo anterior Longitud y d Se introducirá la latitud en mostrar como sigue :

Latitud = NORTE --- 33. 2981

Longitud = OESTE --- 111.9602.

#### A NOSOTROS Nueva York (EST, GMT-5)

Latitud : 40.7128 (Norte 40.7128)  
Longitud :-74.0060 (Oeste 74.0060)

## UE Francfort Alemania (GMT+1)

Latitud :50.1109 (Norte 50.1109)  
Longitud :8.6821 (Este 8.6821)

## Reino Unido Londres Inglaterra (GMT)

Latitud :51.5072 (Norte 51.5072)  
Longitud :-0,1276 (Oeste 0,1276)

## Australia Sídney ( GMT +10)



Latitud :-33.8688 (Sur 33.8688) :  
Longitud 151.2093 (Este 151.20 93)

## ALARMA CONFIGURACIÓN



Prensas  ▲ o  ▼ Botón para cambiar el campo de opción activada:

#	Sub artículo	Operación
a	Hora de alarma establecida	Prensas ◀ / ▶ botón para seleccionar entre hora o minuto. Pulse + / - botón para ajustar El valor.
b	Alarma modo	Prensas + / - botón para seleccionar Todos los días o solo entre semana.
d o	Alarma	Prensas + / - botón a doblar en o doblar apagado .
d	Hielo pre alerta	Prensas + / - botón a doblar en o doblar apagado .
m i	Sonido de alarma nivel	Prensas + / - botón a ajustar el sonido nivel .
F	Tono clave nivel	Prensas + / - botón a ajustar el llave tono nivel .

 Prens a  Botón para ingresar a la pantalla de configuración del sensor.

 Prens a Bot ó n  para volver al modo simple/detalle pantalla.



## SENSOR CONFIGURACIÓN

Esta página es para agregar/eliminar el sensor en uno o adicionales 7 canales de hidrómetros.



### Añadiendo un nuevo sensor

- Presione o Botón para seleccionar el vacío canal I.
- Presione Botón para seleccionar el sensor de edición columna.
- Cuando la columna muestre la opción “ **Agregar** ”, presione / Botón para iniciar la búsqueda del sensor.
- Seleccione el canal de coincidencia número en el sensor, luego encienda o presione **REINICIAR** botón para iniciar el emparejamiento.
- Una vez conectados los dispositivos, el icono del sensor, IDENTIFICACIÓN voluntario espectáculo en el canal fila.
- Presione Botón para ingresar a la pantalla de configuración de alerta.
- Presione botón para devolver pantalla simple/detalle .

## Borrar sensor emparejado



- Presiona o botón para seleccionar el conectado
- sensor. presiona Botón para seleccionar el sensor de edición columna.
- Cuando la columna muestra “Opción Eliminar”, presione o  botón a confirmar.



- Presiona o Botón para seleccionar cambiar el activado campo de opción, alternar Sí o NO , presione botón a confirmar



# CONFIGURACIÓN DE ALERTA

## Colocar alerta interior



Prensas ▲ o ▼ Botón para seleccionar diferentes filas de activados opción campo.

Prensas - botón a seleccionar alto / bajo / reiniciar alerta opción .

Prensas + o - Botón para ajustar el valor o la opción de encendido/apagado.

Prensas ⚙ Botón para ingresar al Configuración de pantalla mostrar.

Prensas ↩ botón para Regresar a la pantalla

simple/detalle. **NOTA:**

**Al seleccionar Opción de reinicio, todos los valores de alerta serán restablecer a el valores predeterminados.**

## Establecer alerta al aire libre

SYNC DST 10:38 Fri 10/05/2024

### Outdoor Sensor Alerts

		L	H		
Temperature (°C)	0.0	<input type="checkbox"/>	40.0	<input type="checkbox"/>	Reset
Feels like (°C)	0.0	<input type="checkbox"/>	20.0	<input type="checkbox"/>	Reset
Dew Point (°C)	-10.0	<input type="checkbox"/>	10.0	<input type="checkbox"/>	Reset
Heat Index (°C)			30.0	<input type="checkbox"/>	Reset
Wind Chill (°C)	0.0	<input type="checkbox"/>			Reset
Humidity (%)	40	<input type="checkbox"/>	80	<input type="checkbox"/>	Reset
Wind speed (mph)			38.5	<input type="checkbox"/>	Reset
Wind gust (mph)			38.5	<input type="checkbox"/>	Reset
Rain rate (in/h)			3.94	<input type="checkbox"/>	Reset

+ - ↺ ▶ ▲ ▼ ⚙ ↶

Prensas ▲ o ▼ Botón para seleccionar una fila diferente de activado campo de opción.

Presione W botón para seleccionar Opción de alerta alta/baja/reinicio.

Prensas + o - Botón para ajustar el valor o la opción de encendido/apagado.

Presione el botón S para intercambiar el Alerta en interiores configuración mostrar.

Prensas ⚙ Botón para ingresar al Configuración de pantalla mostrar.

Presione W botón para regresar

simple/detalle pantalla. **Establecer el sensor CH1**

## -7 alerta



Prensas o ▼ Botón para seleccionar diferentes filas de activadas

Prensas opción Campo. Botón para seleccionar alerta

Prensas alta/baja/Restablecer opción .

Prensas o Botón W para ajustar el valor o opción de

Prensas encendido/apagado.

Prensas botón para intercambiar el Pantalla de configuración de alerta en interiores.

**NOTA:** Botón para ingresar al Configuración de pantalla . Botón para volver a la pantalla simple/detalle pantalla.

**Al seleccionar Opción de reinicio, todos los valores de alerta serán restablecer a el valores predeterminados.**

# CONFIGURACIÓN DE PANTALLA



☒☐ Presiona ▲ o ▼ botón para cambiar el activado campo de opción:

#	Sub artículo	Operación
a	Idioma	Presiona + / - botón a seleccionar el mostrar idioma .
b	Color de fondo	Presiona + / - botón a seleccionar luz o oscuro color fondo Para exhibir modo.
d	Noche modo	Presiona + / - botón para habilitar (disparador al activar tiempo período), deshabilitar o automático (activado por su habitación ambiente luz nivel).
d	Noche modo activar tiempo	Presiona ◀ / ▶ botón para seleccionar entre hora o minuto . Presiona + / - a ajustar el valor .
m	Iluminar desde el fondo nivel	Presiona + / - botón a ajustar el iluminar desde el fondo nivel en normal .
F	Iluminar desde el fondo nivel (Noche modo)	Presiona + / - botón a ajustar el iluminar desde el fondo nivel durante Modo nocturno .
g	Brillo	Presiona + / - botón a ajustar el pantalla brillo .
y	Contraste	Presiona + / - Botón para ajustar la pantalla contraste.

☒☐ Presiona ⚙ Botón para ingresar al Pantalla de configuración de la unidad .

☒☐ Presiona Botón W para volver al modo simple/detalle pantalla.

## CONFIGURACIÓN DE LA UNIDAD



Prensas ▲ o ▼ botón para cambiar el activado campo de opción:

#	Sub artículo	Operación
	Temperatura	Prensa + / - botón a seleccionar ° C o ° F.
	Baro presión	Prensa + / - botón a seleccionar hPa , pulgadas de mercurio o Presión arterial .
	Lluvia	Prensa + / - botón a seleccionar mm o en .
	Velocidad del viento	Prensa + / - botón para seleccionar EM, kilómetros por hora, nudos o r millas por hora.
	Luz	Prensa + / - botón a seleccionar Klux , KFC o peso / m <sup>2</sup> .

Prensas ⚙️ Botón para ingresar a la pantalla de configuración de calibración.

Prensas Botón W para volver al modo simple/detalle pantalla.

# CALIBRACIÓN CONFIGURACIÓN

## Calibración para interior parámetros



- ☒☐ Presiona ▲ o ▼ Botón para seleccionar diferentes fila de activado opción campo.
- ☒☐ Presiona ▶ botón para seleccionar Opción de alerta alta/baja/reinicio.
- ☒☐ Presiona + o - botón para ajustar el valor o Opción de encendido/apagado.
- ☒☐ Presiona ↺ botón para intercambiar para mostrar el Interior , exterior y canal Calibración configuración mostrar .
- ☒☐ Presiona ⚙ Botón para ingresar al Otro configuración mostrar. ☒☐ Presione W botón para regresar simple/detalle pantalla,

### NOTA:

**Al seleccionar Opción de reinicio, todos los valores de calibración serán restablecer a el valores predeterminados.**

## Calibración para exterior parámetros



SYNC DST 10:38 Fri 10/05/2024

### Outdoor Calibration

	Offset Value	Default Value	Reset
Temperature (°C)	0.0	0.0	Reset
Humidity (%)	0	0	Reset
Wind speed gain	x1.00	x1.00	Reset
Wind Direction (°)	0	0	Reset
Rain gain	x1.00	x1.00	Reset
UVI gain	x1.00	x1.00	Reset
Light gain	x1.00	x1.00	Reset

+ - ↺ ▶ ▲ ▼ ⚙ ↶

☒☐ Presiona ▲ o ▼ Botón para seleccionar diferentes fila de activado opción campo.

☒☐ Presione W botón para seleccionar Opción de alerta alta/baja/reinicio.

☒☐ Presiona + o - Botón para ajustar el valor o encender/apagar opción.

☒☐ Presione el botón S para intercambiar a mostrar el interior, exterior y el canal Calibración configuración mostrar .

☒☐ Presiona ⚙ Botón para ingresar al Otro configuración mostrar. ☒☐ Presiona ↩ botón para volver a la pantalla simple/detalle,

### NOTA:

**Al seleccionar Opción de reinicio, todos los valores de calibración serán restablecer a el valores predeterminados.**

### Calibración para Sensores del canal 1 al canal 7 parámetros



☒☐ Presiona ▲ o ▼ Botón para seleccionar diferentes fila de activado opción campo.

☒☐ Presione W botón para seleccionar Opción de alerta alta/baja/reinicio.

☒☐ Presiona + o - botón para ajustar el valor o Opción de encendido/apagado.

☒☐ Presiona ⚙ botón para intercambiar para mostrar el Interior , exterior y canal Calibración configuración mostrar .

☒☐ Presiona ⚙ Botón para ingresar al Otro configuración mostrar. ☒☐ Presione W botón para regresar simple/detalle pantalla,

**NOTA:**

**Al seleccionar Opción de reinicio, todos los valores de calibración serán restablecer a el valores predeterminados.**

## Calibración parámetros

Sensor	Parámetro	Tipo de calibración	Por defecto o valor	Configuración rango	Calibración típica fuente
Interior, Al aire libre o canal(es)	Temperatura	Compensar	0	±36 °F (±20 °C)	Espíritu rojo o mercurio termómetro
	Humedad	Compensar	0	±20 %	Psicrómetro de honda
Interior	Absoluto presión	Compensar	0	±560 hPa (±16,51 inHg) o ±420 mmHg	Grado de laboratorio calibrado barómetro
	Relativo presión	Compensar	0	±560 hPa (±16,51 inHg) o ±420 mmHg	Aeropuerto local
Exterior	Velocidad del viento	Ganar	1	incógnita 0,5 ~ 1.5	Grado de laboratorio calibrado viento metro
	Dirección del viento	Compensar	0	±10°	GPS o Brújula
	Lluvia	Ganar	1	incógnita 0,5 ~ 1.5	Mirilla pluviómetro con metro
	UVI	Ganar	1	incógnita 0,01 ~ 10.0	Grado de laboratorio calibrado Ultravioleta metro
	Luz intensidad	Ganar	1	incógnita 0,01 ~ 10.0	Grado de laboratorio calibrado radiación solar sensor

## OTROS AJUSTES



Prensa o botón para cambiar el activado campo de opción:

#	Sub artículo	Operación / Descripción
a	Establezca su región	Prensa  /  botón para seleccionar Europa, Reino Unido, A NOSOTROS, Australia.
b	Permitir Acceso Punto	Prensa  /  botón a iniciar AP modo para Wi - Fi conexión configuración .
d o	Datos registro	Prensa  /  Botón para habilitar o deshabilitar el datos función de registro.
d	Registro intervalo	Prensa  /  botón a configuración el registro intervalo de el datos registro .
m i	Borrar todo datos	Prensa  /  botón para borrar todo el datos en consola.
F	Fábrica reiniciar	Prensa  /  botón a reiniciar todo el configuración a por defecto y claro Todos los datos en consola.
g a n o	Estado de WI-FI	estado actual de la conexión WI-FI de la consola .
y o	Dirección MAC	Mostrar la consola Dirección MAC.
i	Versión del firmware del sistema	Muestra la versión actual del firmware del sistema de la consola.
y o	Versión de firmware de Wi-Fi	Muestra la versión actual del firmware Wi-Fi de la consola.

- Prensa Botón para ingresar la hora y Ajuste de fecha mostrar .
- Prensa botón para devolver pantalla simple/detalle .

## SETTING UP WI-FI CONNECTION

Para configurar la conexión Wi-Fi de la consola, él necesidades a configurar la consola en Access Punto (AP) Modo. Para activar el acceso Punto (AP) modo, Por favor siga lo siguiente procedimientos.

1. En la pantalla simple/detalle, prensa botón a ingresar Configuración menú.
2. Prensa botón a Cambiar " **Otro** " **Configuración** " mostrar.
3. Prensa o botón a ingresar "**Habilitar acceso Punto** ", prensa o Botón para iniciar el AP modo.



Wifi Access Point Enabled



**Nota :**

**Mientras En modo AP, puedes prensa  Botón para salir de AP modo. El clima estación voluntad simplemente restaurar el anterior AP ajustes .**

Usar su teléfono inteligente , tableta o computadora a conectar a el clima estación a través de Wi-Fi siguiendo estos pasos:

1. En PC, abre tu Wi -Fi Configuración de red. Activado Android™ o iOS dispositivos , vaya al menú de configuración y luego seleccionar Conexiones/WIFI a abierto La red ajustes.
2. Localice el SSID de la estación meteorológica desde el lista. Él debería aparecer como WWS-XXXXXX (donde todas las X están en números enteros) en el lista. Grifo en El SSID para conectarse. Este paso tardará varios minutos. artículos de segunda clase.
3. Una vez que esté conectado al clima estación, abierto arriba su Internet o navegador web móvil e ingrese lo siguiente DIRECCIÓN en el DIRECCIÓN barra : <http://192.168.1.1> a Acceda a la interfaz web de la estación meteorológica. (Asegúrese de incluir la http:// o si no e La red El navegador puede interpretar la dirección como una consulta de búsqueda y). recomendar utilizando la última versión de la web de confianza navegadores.
4. Ingrese lo siguiente información en la interfaz web (Figura 1). Asegúrese de que todos los información se ingresa antes de seleccionar Guardar. Si usted elegir no a subir Wunderground.com , o subir clima - cloud.net, deja el check cajas desenfrenado.

**SETTINGS**

**SETUP**

Language: English ▼

**Wi-Fi Router Setup**

Router: Router 12345 ▼

Password: \*\*\*\*\*

**Weather Server Setup**

**WeatherUnderground**

Station ID: KCACANT19

Station Key: \*\*\*\*\*

Upload wunderground.com

**WeatherCloud**

Station ID: a7d9d2a279fbbafa

Station Key: \*\*\*\*\*

Upload weatherCloud.net

**Time Server Setup**

Server URL: time.windows.com ▼

Firmware Version: 1.0.1

**Apply**

Select setup UI display language

Select your Wi-Fi Router (SSID) from the list

Router Password

Enter your station ID

Enter your station key/password  
check to confirm upload to

WeatherUnderground server

Enter your station ID

Enter your station key/password  
check to confirm upload to Weathercloud.net

Internet time server setting

Press Apply to confirm the setting



5. Si todos los información que usted entró es correcto, Presione “ **Aplicar** ” para confirmar. Si lo hace No, revisa tu web interfaz información de nuevo.

**NOTA:**

**Cuando el Wifi configuración es completa , tu computadora o móvil dispositivo voluntad volver a la conexión WiFi predeterminada. Si lo hace no, simplemente abre tu dispositivos inalámbrico red ajustes y a mano reconectar .**

**TIEMPO SERVIDOR CONEXIÓN ESTADO**

Una vez que la estación meteorológica se haya conectado a Internet, va a intentar Para conectarse a la servidor de tiempo de internet para obtener la Hora U TC. Una vez el

La conexión se realizó correctamente y la hora de la estación meteorológica ha actualizado. El icono “ **SYNC** ” aparecerá en la Pantalla LCD.

Para mostrar la hora correcta para su zona horaria específica, deberá Necesitar

cambiar la zona horaria en el modo de ajuste del RELOJ de 00 (por defecto) a su zona horaria (por ejemplo, -5 para EST). Si no lo haces conoce tu tiempo zona, tú poder mirar él en línea

**NOTA:**

**La hora se sincronizará automáticamente con la Internet por un hora.**

**CREATE AND SYNC YOUR WEATHER SERVER ACCOUNT**

**CREAR SU CLIMA SUBTERRÁNEO CUENTA**

1. Visita: <https://Wunderground.com> y selecciona “ **Unirse** ” en el superior derecha y esquina y crear a Cuenta gratuita.

WEATHER UNDERGROUND    Sensors Network    Maps & Radar    Severe Weather    News & Blogs    Mobile Apps    More ▾    Search Locations    Login | Join 

Popular Cities: San Francisco, CA 12 °C Partly Cloudy    Manhattan, NY 17 °C Mostly Cloudy    Schiller Park, IL (60176) 9 °C Clear    Boston, MA 13 °C Cloudy    Houston, TX 21 °C Partly Cloudy    St James's, England, United Kingdom 14 °C Sunny

## Member Account

### Join Weather Underground

- Choose adding your personal weather station.
- You can delete your account at any time from your member settings.

The Weather Company needs your email to create your Weather Underground account.

Email

Password (5-30 characters)  [Show](#)

Confirm New Password:

I agree to the [Terms of Use](#)

[Sign up for free.](#)

Already have an account? [Sign in](#)

2. Introduzca una Nombre de usuario, Correo electrónico y Contraseña ( **Es es tu Acceso contraseña del sitio webIt, No es tu correo electrónico contraseña.Entonces No La privacidad será estar expuesto** ). Haga clic en Iniciar sesión de forma gratuita.

Member Account

### Join Weather Underground

- Choose adding your personal weather station.
- You can delete your account at any time from your member settings.

The Weather Company needs your email to create your Weather Underground account.

Email:

Password (5-30 characters):  Hide

Confirm New Password:

I agree to the Terms of Use

[Sign up for free](#)

Already have an account? Sign in

3. Después del registro Esta hecho exitosamente, va a mostrado abajo mensaje.

**Welcome!**

You are now an official Weather Underground member.

**Personal Weather Stations**  
Join our global community connecting data from environmental sensors like weather stations and air quality monitors. Provide rich hyperlocal weather data today.  
[Learn More About Weather Stations](#)

**Category 6™**  
Keep up with the latest weather news and happenings. Check out our Category 6™ news site with update articles written by our resident meteorologist, Bob Henson.  
[Read the Latest Weather News](#)

**Weather Maps**  
Check out our extensive catalog of weather maps ranging from Radar to 12 Hour Surface Forecast.  
[View Our Maps Catalog](#)

**Wundermap**  
Our Wundermap is also one of most data rich interactive weather maps on the market today.  
[Check Out Wundermap](#)

4. Haga clic en “**Iniciar sesión** ” y ingresar el correo electrónico DIRECCIÓN y contraseña tu solo registrado.

WEATHER UNDERGROUND | Sensor Network | Maps & Radar | Severe Weather | News & Blogs | Mobile Apps | More

Search Locations | Log In | Join

### Member Account

## Sign in to Weather Underground!

Email

Password  [Forgot your password?](#)

Don't have an account? [Sign up](#)

[Terms of Use](#) | [Privacy Policy](#)

Please read these terms carefully. By using Weather Underground or signing up for an account, you're agreeing to these terms.

5. Haga clic en **“Mi perfil”** e ingrese a Configuración de miembro.

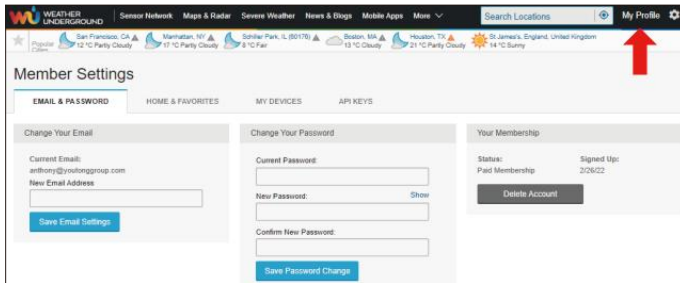

6. Haga clic en **“Actualizar hogar ubicación”**.

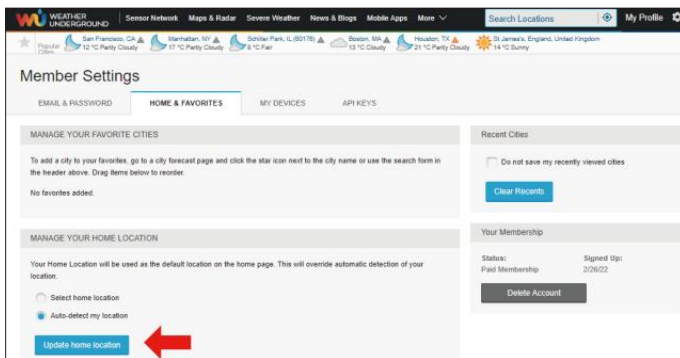

7. Haga clic en **“Mi Dispositivos”**, y haga clic en **“Agregar Nuevo Dispositivo”**.

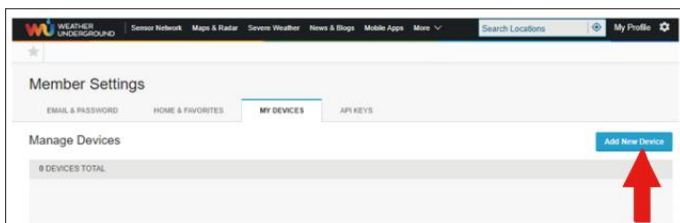
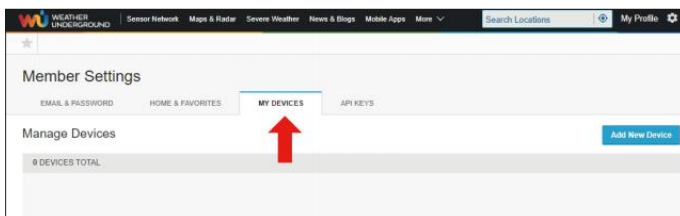

8. Seleccione la dirección por ingresando una dirección o seleccionar Manual para Posiciona tu dirección automáticamente. Luego haz clic en **“Próximo ”**.

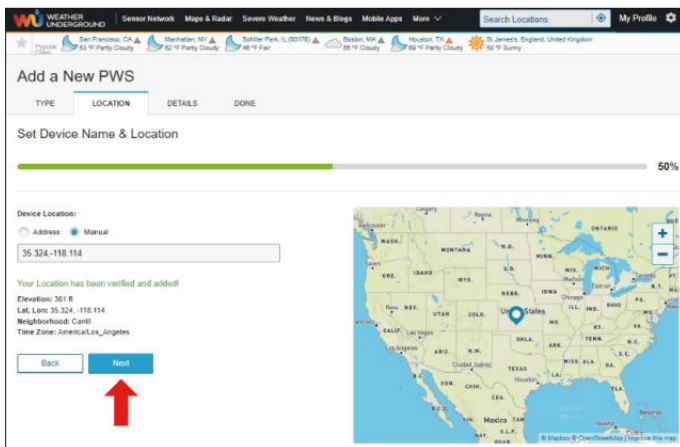
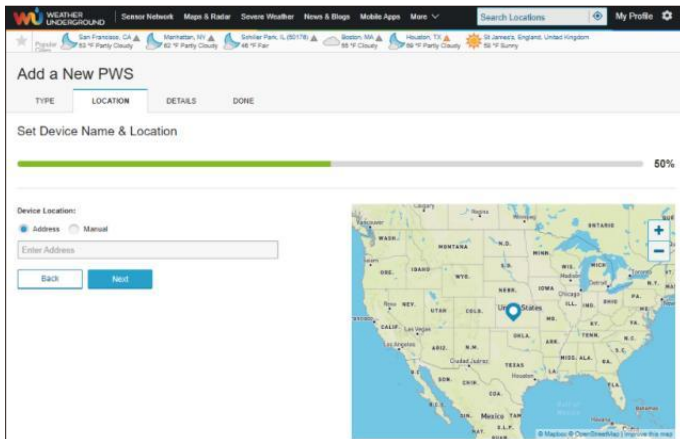

9. Introduzca la información meteorológica. Espacios en blanco con rojo (requerido) debe ser completado en.

**NOTA:**  
**Puede seleccionar “otro” de los Dispositivo Hardware.**

WEATHER UNDERGROUND

San Francisco, CA 63 °F Partly Cloudy | Hamilton, NY 42 °F Partly Cloudy | Boulder Park 6, (80175) 45 °F Fair | Boston, MA 45 °F Cloudy | Houston, TX 69 °F Partly Cloudy | St James's, England, United Kingdom 59 °F Sunny

### Add a New PWS

TYPE LOCATION DETAILS DONE

Tell Us More About Your Device

75%

Name (Required)

Elevation (Required)

Device Hardware (Required)

Surface Type:

Height Above Ground:

You Make Our Forecasts More Accurate, We Respect Your Privacy  
Contribute to the Weather Underground community by sharing some information about yourself and your sensor. We use this information to manage your account and to improve the experience from the Weather Underground community. We may also share certain data for commercial purposes, such as your sensor location.  
[Learn more about how we take your privacy seriously](#)

(Required)  
 I Accept  I Deny

Email Preferences:  
 I would like to receive PWS notifications

10. Una vez Completa esto sesión, Haga clic en "I Aceptar " y " Próximo " .

11. Después de registrarse exitosamente, por favor Registra tu clima Bajo- suelo Identificación y Llave Información para configuración posterior usar.

WEATHER UNDERGROUND

San Francisco, CA 63 °F Partly Cloudy | Hamilton, NY 42 °F Partly Cloudy | Boulder Park 6, (80175) 45 °F Fair | Boston, MA 45 °F Cloudy | Houston, TX 69 °F Partly Cloudy | St James's, England, United Kingdom 59 °F Sunny

### Add a New PWS

TYPE LOCATION DETAILS DONE

Registration Complete!

100%

Congratulations! Your personal weather station is now registered with Weather Underground. [Configure Your Software](#)

Enter the information below to your weather station software.

Your PWS:  
Station ID: **KCACANTI9**  
Station Key:

12. Como se muestra abajo, registro se realizó con éxito.

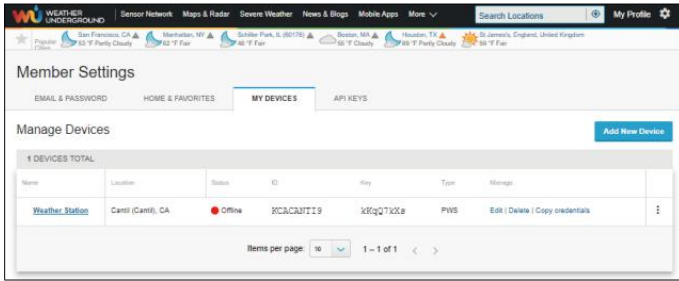

## CREAR SU NUBE CLIMÁTICA CUENTA

1. Visite el sitio web de Weathercloud en <https://weathercloud.net/> , e ingrese Un nombre de usuario, Correo electrónico y Contraseña y haga clic en “ **Iniciar sesión** ” arriba ”. Siguiendo el Instrucciones para crear un cuenta.

**NOTA: Esto es Se hace mejor en una computadora de oficina o computadora portátil.**

**(Él ¿Es tu nombre de usuario? contraseña del sitio webEs, No es tu correo electrónico contraseña. Entonces No La privacidad será estar expuesto).**

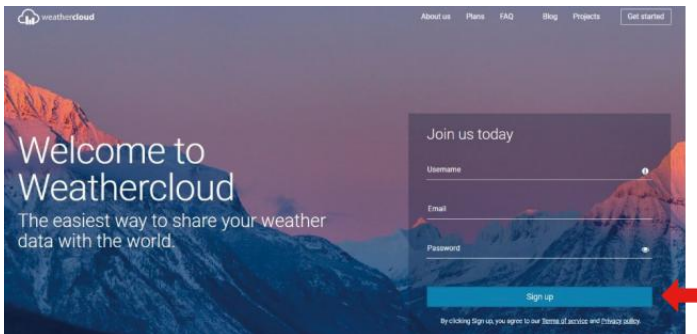

2. Cuando él tiene éxito, un El correo electrónico será ser recibió En tu registrado buzón.
3. Abierto su correo y registro en a el web DIRECCIÓN en el correo . Haga clic en “ **Activar** ” su **Nube meteorológica cuenta** ”.



## Activate your Weathercloud account

Hello [REDACTED]

Thanks for registering and welcome to Weathercloud!

To activate your new account please click on the link below:

[Activate your Weathercloud account](#)



# Welcome to Weathercloud!

Your account has been successfully activated.  
Click [here](#) to sign in using your new credentials.



4. Haga clic en “**aquí** ” para ingresar a la página de inicio del sitio web weathercloud .
5. Ingrese la dirección de correo electrónico y la contraseña que acaba de ingresar. registrarse ed a Entra en la nube meteorológica sitio web .

6. Haga clic en “ **Crear dispositivo** ” para agregar un dispositivo de estación meteorológica.

7. Ingrese todos los solicitado información En la Cr ea Nuevo Dispositivo página. Espacios en blanco con rojo \* debe Estar lleno en.

**NOTA:**

Puede seleccionar “otro” de los Modelo número y Tipo de enlace en el arriba espacios en blanco.

Haga clic en “Obtener coordenadas” para Identifica tu ubicación en el mapa, entonces Haga clic en "Listo" para confirmar.

8. Una vez que tengas terminado este sección, Haga clic en “ **Crear** ” .

9. Después de registrarse exitosamente, por favor graba tu Weathercloud IDENTIFICACIÓN y Llave Información para configuración posterior usar.

**VISTA SU CLIMA DATOS EN CLIMA SUBTERRÁNEO**

Para ver los datos de su estación meteorológica en vivo a través de PC o Web móvil navegador,

visita <http://www.wunderground.com> y luego ingrese a la Estación ¿ Identificaste tu identidad ? proporcionó durante cuenta configuración en

el cuadro de búsqueda . Tu clima Los datos se mostrarán Arriba en el próximo página.

## CUIDADO Y MANTENIMIENTO

1. Limpiar el pluviómetro cada 3 meses. Girar el embudo en sentido antihorario y levántelo para exponer los mecanismos, y limpiar con un paño húmedo. Elimine la suciedad, los residuos e insectos. Si hay un error de infestación es un problema, rocíe el sensor ligeramente con un insecticida.

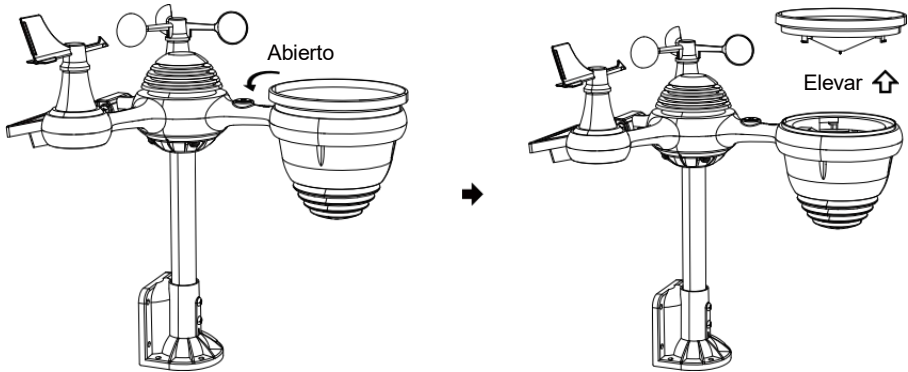

2. Limpiar el Luz Intensidad/ Sensor UV y solar panel cada 3 meses con un paño húmedo.
3. Al reemplazar las baterías, aplicar un compuesto preventivo de corrosión en la batería terminal.

## SPECIFICATION

### CLIMA ESTACIÓN

Especificaciones generales	
Dimensión	185,9 x 137,4 x 28,5 mm (7,3 x 5,4 x 1,1 pulgadas)
Fuente de poder	CA-CC 5 V, Adaptador 1A (incluido)
Sensores de soporte	1 sensor 7 en 1 (incluido)
Especificación de comunicación Wi-Fi	
Estándar Wi-Fi	802.11 b/g/n
Wisconsin- Frecuencia de operación de Fi	2,4 GHz
Dispositivos compatibles con configuración Interfaz de usuario	Dispositivo inteligente con Wi-Fi incorporado y modo WAP. incluyendo computadoras portátiles, computadoras, teléfonos inteligentes y elegante Almohadillas

Recomendar navegador web Para la configuración Interfaz de usuario	Última versión de cualquier navegador web compatible HTML 5
--	---

<b>Tiempo Especificaciones de funciones</b>	
Tiempo mostrar	S.S : M.M.
Formato de hora	12 hora o 24 hora
Fecha mostrar	DD/MM o MM/DD
Sincronización horaria método	Se sincroniza con el atómico reloj
Zonas horarias	-12 ~ +13 horas
Horario de verano	ENCENDIDO/APAGADO
<b>Pantalla del barómetro y Especificaciones de funciones</b>	
Unidades del barómetro	hPa, inHg y mmHg
Medición rango	600 – 1100 hPa ( ajuste relativo) rango 930 – 1050 hPa)
Exactitud	700-1100 hPa±5 Presión de aire (hPa)/600-696 hPa±8 hPa 20,67 – 32,48 pulg. Hg ± 0,15 pulg. Hg/17,72 -20,55 pulg . Hg ±0,24 en Hg 525 -825 mmHg ± 3,8 mmHg/450 -5 22 mmHg ± 6 mmHg Típico en 77 años (25 °C )
Pronóstico del tiempo	Soleado, Parcialmente nublado, nublado, Lluvioso, tormentoso y De mucha nieve
Mostrar modo	Actual
Memoria modo	A diario Máximo/ Mínimo
Alerta	Alerta de cambio de presión
<b>Temperatura interior/externo Mostrar &amp; Especificaciones de funciones</b>	
Temperatura unidad	°C y 华氏
Exhibición en interiores rango	-9,9 °C – 50 °C (-14,1华氏– 122 años )
Exhibición al aire libre rango	-40 °C – 70 °C ( -40– 158 (susto )
Precisión de entrada/salida	10 – 50 °C ± 1 °C / 50 – 122 Susto ± 1.8 Susto -20 – 10 °C ± 1,5 °C / -4 - 50 Susto ± 2,7 otros :±2 °C / ± 3,6
Mostrar modo	Actual
Memoria modo	A diario Máximo/ Mínimo
Alerta	Alerta de temperatura alta/baja

<b>Humedad interior/ exterior Mostrar &amp; Especificaciones de funciones</b>	
Humedad unidad	%
Mostrar rango	1 – 99%
Precisión de entrada/salida	40 – 80% HR ± 5% RH @77 °C (2,5 ° C ) Otros :±8% RH @77 °C (25 °C )
Mostrar modo	Actual
Memoria modo	A diario Máximo/ Mínimo
Alerta	Alto/Bajo Humedad ale rt
<b>Velocidad del viento y Dirección Mostrar &amp; Especificaciones de funciones</b>	
Velocidad del viento unidad	millas por hora, EM, kilómetros por hora, nudos
Mostrar rango	0-112 mph, 50 m/s, 180 kilómetros por hora, 97 nudos
Precisión de velocidad	<5 m/s: ±0,5 m/s, >5 m/s :±10% (cualquiera es mayor)
Mostrar modo	Ráfaga/Promedio
Memoria modo	Ráfaga diaria/promedio
Alerta	Alta velocidad del viento Alerta (ráfaga/promedio)
Dirección del viento	16 direcciones
<b>Lluvia Mostrar &amp; Especificaciones de funciones</b>	
Unidad de lluvia	mm, en
Rango de lluvia	0 – 12999 mm (0 – 511,7 en)
Precisión de la precipitación	±7%
Mostrar modo	Actual
Memoria modo	A diario Máximo
Visualización de precipitaciones modo	Cada hora/ Diariamente/Semanalmente/ Mensual/Total Lluvia
Alerta	Alto A diario Alerta de lluvia
<b>Ultravioleta Índice Mostrar &amp; Especificaciones de la función</b>	
Mostrar rango	0 - 16
Mostrar modo	Actual
Memoria modo	A diario Máximo
Alerta	Alto Alerta UVI



<b>Luz Intensidad Mostrar &amp; Especificaciones de funciones</b>	
Luz Intensidad unidad	Klux, Kfc y W/ m <sup>2</sup>
Mostrar rango	0 – 200 Klux
Mostrar modo	Actual
Memoria modo	A diario Máximo
Alerta	Alto Luz alerta de intensidad
<b>Índice meteorológico Mostrar &amp; Especificaciones de funciones</b>	
Clima Índice modo	Se siente como, sensación térmica, calor índice y rocío punto
Mostrar modo	Actual
Memoria modo	A diario Máx./mín.

## **7 EN 1 INALÁMBRICO PARA EXTERIORES SENSOR**

Dimensión	408 x 396 x 367 mm (16x 15,6x 14,4 pulgadas)
Principal fuerza	3,6 V Batería de níquel-metal hidruro (NiMH) recargable batería embalar
Respaldo fuerza	Solar fuerza
Datos meteorológicos	temperatura, humedad, velocidad del viento , dirección del viento, precipitaciones, UVI y luz intensidad
Transmisión de RF rango	100 metros (330 pies)
Intervalo de transmisión	Cada 20 segundos por Ultravioleta, luz intensidad, velocidad del viento , temperatura, Datos de humedad, lluvia y dirección del viento. datos
Temperatura de funcionamiento	-40 °C – 60 °C (-40 ° – 140 años )
Herramientas adicionales necesarias para el sensor	Si

## TROUBLESHOOTING

Problema	Solución
<p>El sensor inalámbrico hace No comunicar el estación meteorológica</p>	<p>El sensor inalámbrico puede tener iniciado correctamente, y los datos es registrado por la estación meteorológica como no válido, y el clima estación debe ser reiniciar.</p> <p>Con un final abierto clip de papel , presione el Botón RESET durante 3 segundos para completar la visualización del voltaje. El LED parpadeará cada 20 segundos.</p> <p>Si el LED lo hará No parpadee cada 20 segundos, sáquelo. Baterías y esperar 5 minutos, mientras se cubre el panel solar para drenar el Voltaje.</p> <p>Poner Baterías atrás En y Resincronizar la estación meteorológica y resincronizar el Estación meteorológica (Consulte la página 10 RE-EMPAREJAMIENTO DEL SENSOR) con el sensor inalámbrico acerca de 10 pies (3 m) lejos .</p> <p>El El LED del sensor inalámbrico parpadeará cada 20 segundos. Si el El LED es aún No parpadea cada 20 segundos, reemplace el nuevo Baterías en el sensor inalámbrico</p> <p>Si el Las baterías estaban recientemente reemplazado, verifique el polaridad. Si el sensor inalámbrico parpadea cada 20 segundos, proceder a la próximo paso.</p> <p>Allá puede ser una pérdida temporal de comunicación debido a recepción pérdida relacionada con interferencia u otros factores de ubicación,</p> <p>O pilas puede tener Ha sido cambiado en el sensor inalámbrico y el estación meteorológica tiene no estado restablecer. La solución puede sea tan simple como apagar y encender la estación meteorológica (eliminar corriente continua poder y pilas), espere 30 segundos y vuelva a insertarlas corriente continua poder y baterías).</p>

<p>Interior y Exterior temperatura hacer no aceptar</p>	<p>Espere hasta una hora para que los sensores inalámbricos estabilizar pendiente a señal filtrado. Los sensores de temperatura interior y exterior deben coincidir dentro de <math>\pm 4\text{ }^{\circ}\text{C}</math> (<math>\pm 2\text{ }^{\circ}\text{C}</math>) (la precisión del sensor es <math>\pm 2\text{ }^{\circ}</math> (<math>\pm 1\text{ }^{\circ}\text{C}</math>))</p> <p>Utilice la función de calibración para que coincida con la temperatura interior. y temperatura exterior A un conocido fuente.</p>
<p>Sensor de temperatura lee tambien alto en el tiempo de día</p>	<p>Asegúrese de que el sensor inalámbrico no esté también cerca a calor fuentes generadoras o restricciones, tales como edificios, pavimento, paredes , o aire condición- ingunidades.</p>

Problema	Solución
<p>Pluviómetro informes lluvia cuando él no lloviendo.</p>	<p>Un inestable Solución de montaje (oscilación) en el montaje polo puede resultado En la propina balde incorrectamente incrementando lluvia. Asegúrate de que solución de montaje estable y nivelada . (Referirse página 9 AJUSTE DEL SENSOR INALÁMBRICO 7 EN 1 NIVEL)</p>
<p>El wifi lo hace no mostrar en la estación meteorológica</p>	<p>Comprueba tu enrutador para Problemas.</p> <ol style="list-style-type: none"> <li>1. Compruebe el símbolo de Wi-Fi en la pantalla. Si hay conectividad inalámbrica tiene éxito , el Wifi icono <b>a</b> voluntad ser desplegado en el tiempo archivado .</li> <li>2. Asegúrese de que la configuración de Wi-Fi de su módem sea correcta (red nombre, y contraseña)</li> <li>3. Asegúrese de que la estación meteorológica es atascado en C.A. energía. La estación meteorológica No se conecta al Wi -Fi cuando Funciona con pilas solo.</li> <li>4. La consola solo admite y se conecta a 2,4 GHz. enrutadores. Si tu tengo un 5GHz enrutador, y d él es un dual banda enrutador, tú voluntad necesidad a deshabilitar la banda de 5Ghz y Habilitar el 2,4 GHz banda.</li> <li>5. El tiempo hace No admite redes de invitados.</li> </ol>
<p>Datos no reportando a <a href="http://www.wunderground.com">www.wunderground.com</a> o <a href="http://www.weathercloud.net">www.weathercloud.net</a></p>	<ol style="list-style-type: none"> <li>1. Confirme su contraseña o clave es correcto Él es el contraseña tú registrado en Wunderground.com. Wunderground.com. Su contraseña de underground.com no puede comenzar con caracteres no alfanuméricos (una limitación de Wunderground.com , no la estación). Ejemplo, \$worknet es no es válido contraseña, pero red de trabajo\$ es válido)</li> <li>2. Confirma tu estación IDENTIFICACIÓN ix correcto. La estación IDENTIFICACIÓN todo esta en mayúsculas, y lo más común asunto es sustituyendo y Oh para a 0 ( o viceversa ). Ejemplo, KCAPHOEM12, no KCAPH0EM12.</li> <li>3. Asegúrese de los datos y la hora es correcto en el clima estación. Si es incorrecto, es posible que reportando viejo datos, no tiempo real datos.</li> <li>4. Asegúrate de tu zona horaria Esta establecido adecuadamente. Si no es correcto, puede estar reportando viejo datos , no tiempo real datos .</li> <li>5. Controlar su enrutador cortafuegos Ajustes . El clima estacionesenvía datos vía Puerto 80.</li> </ol>

**Fabricante:** Shanghaimuxinmuyeyouxi angongsi

**Dirección :** Shuangchenglu 803 nong 11 hao 1602A-1609 shi ,  
Baoshanqu , Shanghái 200000 Enero 18, 2011

**Importado a AUS:** Sihao Compañía de responsabilidad limitada, 1 CALLE  
ROKEVA EASTWOOD Nueva Gales del Sur 2122 Australia

**Importado a EE.UU :** Sanven Tecnología Ltd. , Suite 250, 9166 Anaheim  
Lugar , Rancho Cucamonga , CA 91730

<b>CE</b>	<b>REP S</b>
-----------	------------------

E- CrossStu Sociedad Limitada  
Maguncia Calle del País 69, 60329 Fráncfort en Principal .

<b>Rei no Uni do</b>	<b>REP S</b>
----------------------------------	------------------

SÍ CONSULTANTE LIMITADO.

C/ O Sí Consultante Limitado Oficina 147, Centurión  
Casa , Londres Carretera , Staines - upon - Thames ,  
Surrey , TW 18 4 AX

**Hecho En  
China**



**VEVOR**®

**TOUGH TOOLS, HALF PRICE**

Soporte técnico y Certificado de garantía  
electrónica [www.vevor.com/support](http://www.vevor.com/support)

# Szybki start Przewodnik

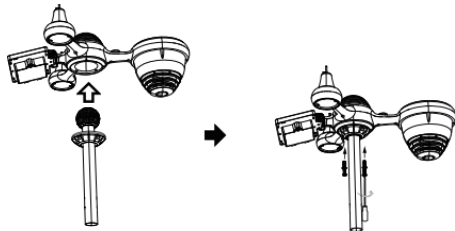

## ① INSTALLING THE MOUNTING POLE

Secure the sensor onto a mounting pole (included) using the screws (included).





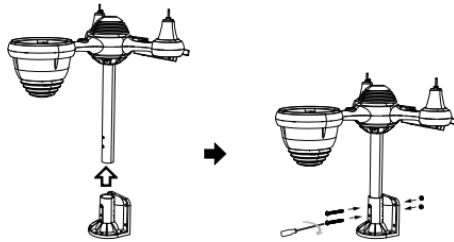

## ② INSTALOWANIE TO MONTOWANIE NAWIAS

Odkręcić drzwi baterii przy dół. Połącz kabel akumulator, który można ładować.  
Secure the sensor onto a mounting bracket (included) using the screws (included).



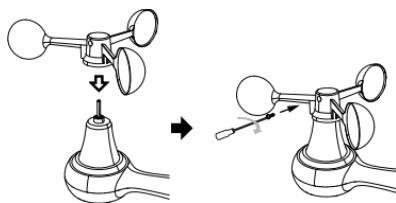

### ③ INSTALOWANIE WIATR PRĘDKOŚĆ STAN NIETRZEŻWY

Wyrównywać otwory na śruby w ten kubki do pomiaru prędkości wiatru z ten płaski, pionowa strona ten metal pręt.

Wstawić ten kubki prędkości wiatru w pręt metalowy i śruba obcisły Do zamek To W miejsce.

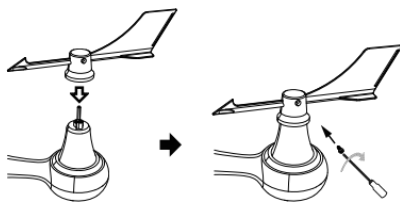





#### ④ INSTALOWANIE WIATR KIERUNEK WIATROWSKAZ

Wyrównywać otwory na śruby w ten kierunek wiatru n wiatrowskaz z ten płaski,  
pionowa strona pręt metalowy.

Wstawić ten wiatr kierunek wiatrowskaz W ten metal pręt I śruba NA obcisły Do  
zamek To W miejsce .

## ⑧ MOUNTING THE WIRELESS 7-IN-1 OUTDOOR SENSOR

Various options to install. Make sure the rain collector faces north and the solar panel faces south before fastening the screws (included).

If you are a user located in the Southern Hemisphere, please reverse the direction.

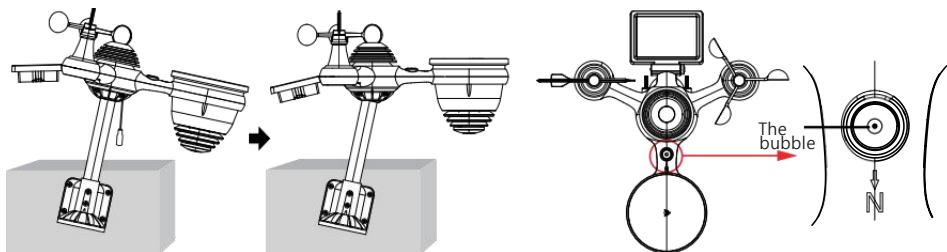

## ⑨ ADJUSTING THE 7-IN-1 WIRELESS SENSOR LEVEL

Use the bubble level indicator to make sure the wireless outdoor sensor is completely level.



## ⑩ WŁĄCZANIE TO STACJA POGODOWA

Wtyczka zasilacz do ten stacja meteorologiczna.

Raz ten stacja pogodowa jest włączony, To automatycznie przejdzie do parowania tryb.

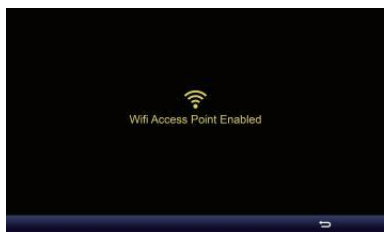

naciskać **+** lub **-** przycisk zacząć ten AP tryb. Otwórz twój Wi-Fi sieć Ustawienia NA Komputer lub smartfon. Lokalizować ten stacja pogodowa n SSID ( WWS - XXXXXX ) z ten lista. Uzyskiwać NA ten SSID Do łączyć.

## ⑪ USTAWIENIE W GÓRĘ POŁĄCZENIE WI-FI

W ekran prosty/szczegółowy, naciskać przycisk Do Wchodzić Ustawienie menu.

Naciskać **☑** przycisk przełączyć „ Inne Ustawienie ” wyświetlacz.

Naciskać **▲** lub **▼** przycisk Do wpis „ Włącz ” Punkt dostępowy ”.

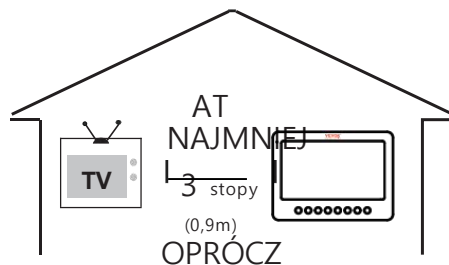

Aby zapobiec zakłócenia bezprzewodowe, miejsce Zarówno jednostki Na najmniej 3 stopy (0,9m) z dala z urządzeń elektronicznych (TELEWIZJA,

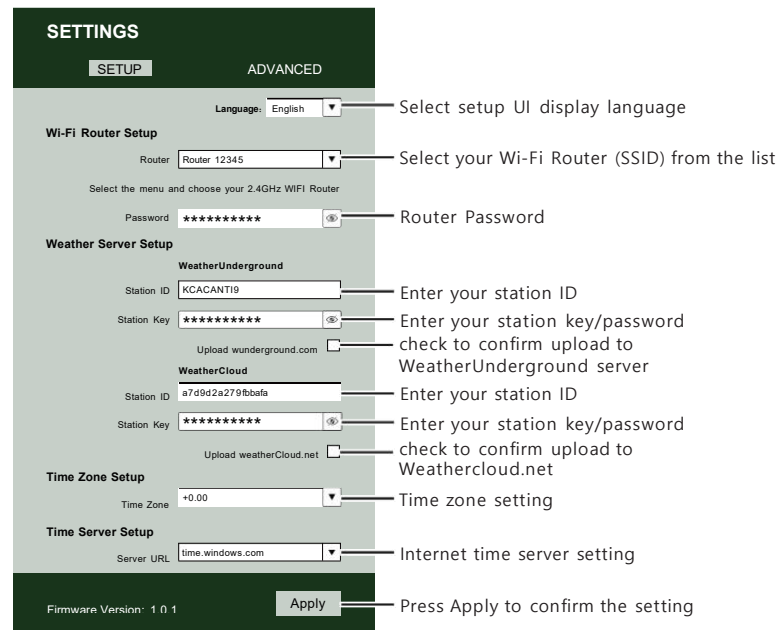

## ⑫ ENTER SETUP INTERFACE

Enter the following address into the web browser address bar: <http://192.168.1.1> to access the setup interface. Please click **🔍** to check your password before clicking APP.LY

Familiarize yourself with the icons for Wi-fi connection status.

WI-FI disconnected	WI-FI connected	WI-FI connected with Sync

## ⑬ WI-FI CONNECTION STATUS



Please scan the QR code or visit <https://youtu.be/JYr4BeOmEko> to see a video on how to use it.



k  
o  
m  
p  
u  
t  
e  
r  
,

k  
u  
c  
h  
e  
n  
k  
a

m  
i  
k  
r  
o  
f  
a  
l  
o  
w  
a  
,

r  
a  
d  
i  
o  
,

i  
t  
p  
:  
)  
.

# VEVOR®

## TOUGH TOOLS, HALF PRICE

Wsparcie techniczne i Certyfikat gwarancji elektronicznej  
[www.vevor.com/su\\_pport](http://www.vevor.com/su_pport)

## STACJA METEOROLOGICZNA

MODEL:YT60233

Nadal jesteśmy zaangażowani w zapewnianie Ty narzędzia z konkurencyjny cena. "Ratować Połowa", "Połowa ceny" lub inne podobne wyrażenia używany przez nas tylko reprezentuje jakiś est imate oszczędności ty możesz skorzystać z zakupu pewnych narzędzia z nas porównaj czerwony Do ten główny szczyt marki i dawki nie koniecznie oznacza objęcie wszystkich kategorii narzędzi oferowany przez nas. Ty

Czy uprzejmie przypomniałem, aby dokładnie sprawdzić, kiedy jesteś składanie zamówienia nas jeśli jesteś

faktycznie oszczędzając połowa w porównaniu z górą główne marki .



# METEOROLOGICZNA STACJA

MODEL:YT60233



## POTRZEBOWAĆ POMOCY? KONTAKT NAS!

Mieć masz pytania dotyczące produktu? Potrzebujesz wsparcia technicznego? Proszę, nie krępuj się kontakt nas:

✉ **Obsługa klienta @ vevor .com**

Ten jest oryginałem instrukcja, Proszę przeczytaj wszystko podręcznik instruować jony przed rozpoczęciem użytkowania należy zachować ostrożność. VEVOR zastrzega sobie wyraźne interpretacja naszego użytkownika instrukcja . wygląd z ten produkty Być temat Do ten produkt ty otrzymane. Proszę, daj nam to, żebyśmy tego nie zrobili poinformuję cię ponownie czy są jakieś aktualizacje technologii lub oprogramowania NA nasz produkt .

## SAFETY PRECAUTIONS

**OSTRZEŻENIE!** Prosimy o zapoznanie się ze wszystkimi zasadami bezpieczeństwa środki ostrożności , instrukcja obsługi i pielęgnacja / konserwacja instrukcję zanim operacyjny Ten urządzenie. Zachowaj tę instrukcję do wykorzystania w przyszłości .

**⚠** Ten produkt Jest nie zabawka. Trzymaj się z dala od w miejscu niedostępnym dla dzieci.

**⚠** Ten produkt jest przeznaczony do użytku w tylko w domu jako jakiś wskazanie pogody warunki .

**⚠** Ten produkt Jest nie do Być używany w celach medycznych celów lub dla celów publicznych informacja.

**⚠** Do nie czyścić jednostka z materiałem ściernym lub żrącym przybory.

**⚠** Do nie umieść urządzenie w pobliżu otwartego ognia lub źródeł ciepła . Pożar, porażenie prądem, uszkodzenie produktu lub obrażenia może się zdarzyć.

**⚠** Tylko użyj świeżego nowy baterie w produkt . Do nie mieszać nowy i stary baterie razem.

**⚠** Do nie rozmontowywać, nie zmieniać, ani nie modyfikować ten produkt .

**⚠** Używaj wyłącznie akcesoriów i dodatków . produkt określony przez producent.

**⚠** Do nie zanurzać jednostka w wodzie. Wysuszyć produkt miękką ściereczką Jeśli wycieki płynów NA To.

**⚠** Do nie narażaj urządzenia na działanie nadmiernej siły, wstrząsów, kanał, ekstremalna temperatura lub wilgotność .

**⚠** Do nie zakrywać i nie blokować wentylacji dziury z dowolnym obiekty.

**⚠** Ta stacja pogodowa tego produkt Jest przeznaczony do Być używany w domu tylko.



Ten produkt nadaje się wyłącznie do montażu w wysokość mniej niż 2 M (6,6) (stopy).

**⚠** Do nie ingerować w działanie jednostki Komponenty wewnętrzne . Ingerencja w produkt spowoduje unieważnienie gwarancji .

**⚠** Baterie są nie wliczone. Kiedy wkładanie baterie , upewnij się, że ten pozytywne i negatywny biegunowości pasuje do znakowania w przedziale .

**⚠** Do nie mieszaj standard, alkaliczny i akumulatorowy baterie razem r.

## SAFETY PRECAUTIONS

-  Pozostawienie akumulator narażony na ekstremalnie wysoka temperatura w otaczającym środowisku może spowodować jakiś eksplozja Lub przeciek cieczy łatwopalnej lub gazu.
-  Pozostawienie bateria narażona na bardzo niskie temperatury powietrze ciśnienie W otaczające środowisko może spowodować jakiś eksplozja Lub przeciek cieczy łatwopalnej lub gazu.

## TIPS FOR SENSOR SITE SELECTION

- ☞ Zbieracz deszczu musi być czyszczonym co kilka miesiące .
- ☞ Czujnik powinien być zainstalowany w najmniej 1,5 m (5') od dowolnego budynku lub struktury.
- ☞ Wybierz lokalizację w otwartej przestrzeni pod bezpośrednim światłem słonecznym z NIE przeszkody.
- ☞ Czujnik powinien pozostać w zasięgu wzroku i w promieniu 150 M (492') z pogodową stacją do stały, stały przenoszenie .
- ☞ Trzymaj czujnik i stację pogodową z dala od gospodarstwa domowego.  
urządzenia To działać NA ten To samo częstotliwość . konsola I czujnik powinien pokonać najmniej 1 - 2 m (3'-7') od takiego zakłócenia s.

## PRODUKT CECHY

- ☞ 7" Wyświetlacz HD TFT ekran.
- ☞ Zegar czasu rzeczywistego z kalendarzem.
- ☞ Funkcja alarmu.
- ☞ Księżyc Faza.
- ☞ Czas wschodu/zachodu słońca.
- ☞ Ustawienie strefy czasowej i Czas letni Funkcja (DST).
- ☞ Strefa czasowa :GMT +13 do -12 godzin.
- ☞ Automatyczna synchronizacja z internetowym serwerem czasu.
- ☞ 7 języki (PL/ NIE/ FR/ ES/ TO/ NL/CZ) do wyświetlenia.
- ☞ Wyświetlacze temperatury i wilgotności wewnątrz i na zewnątrz tendencja.
- ☞ Wydarzenie, Codziennie, Codziennie, co tydzień, Miesięcznie, Całkowicie opady deszczu i Opad deszczu wskaźnik W przeszłość godzina.
- ☞ Wyświetla średnią prędkość wiatru, prędkość wiatru w porywach i kierunek wiatru.
- ☞ Bezzględne i względne Wyświetlanie trendu ciśnienia barometrycznego .
- ☞ Słoneczny Promieniowanie wyświetlacz intensywności i Wyświetlacz UV I.
- ☞ Wyświetlanie indeksu pogody : Czuć lubi, Chłód wiatru, Ciepło indeks. Rosa punkt.
- ☞ Pogoda Prognozowanie.
- ☞ Dane pogodowe z Maks./min. odczyt, rejestrowanie danych i wyświetlanie wykresu historii.
- ☞ Ustawienia alertów pogodowych.

## TIPS FOR SENSOR SITE SELECTION

- ☞ Regulacja jasności podświetlenia.
- ☞ Niski bateria wskazania dla czujników zewnętrznych.
- ☞ Noc Funkcja oświetlenia.
- ☞ Przesyłanie danych pogodowych do Weather Underground i/lub Weather- chmura przez Wi-Fi routera.



## PACKAGE CONTENTS



1

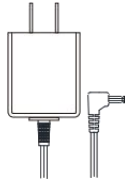

2

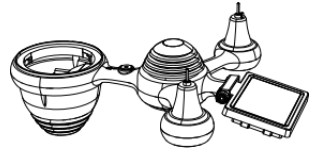

3



4 5 6

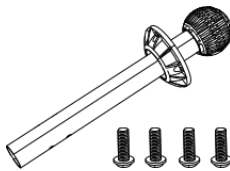
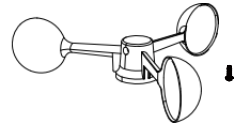
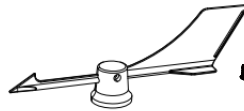

7

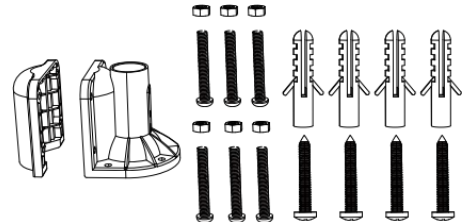

8

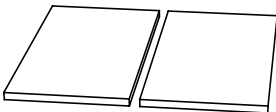

9



10



11



12

1 Stacja pogodowa 7 Montaż słupek z 4 śruby

2 Przejściówka 8 Montowanie nawias ts z 6 śruby

3 Bezprzewodowy czujnik zewnętrzny 7 w 1 9 Gumowe podkładki X 2

4 Lejek 10 Śrubokręt 1

5. Chorągiewka kierunku wiatru z 1 śruba 11 Śrubokręt 2

6 kubków prędkości wiatru z 1 śruba 12 Instrukcja obsługi

**UWAGA : 4 dodatkowe śruby Do wiatr kierunek wiatrowskaz I wiatr kubki prędkościowe .**

## PRODUCT OVERVIEW

### BEZPRZEWODOWY 7 W 1 NA ZEWNĄTRZ TRANSDUKTOR

- ① Słoneczny płyta
- ② Wiatrowskaz kierunku wiatru
- ③ UV/światło transduktor
- ④ Poziomica pęcherzykowa gradienter
- ⑤ Deszcz kolektor
- ⑥ Prędkość wiatru stan nietrzeźwy
- ⑦ Montaż Polak
- ⑧ Montaż wsporniki
- ⑨ Czujnik higrotermiczny
- ⑩ diod LED: Miga, gdy ten jednostka przekazuje czytanie
- ⑪ Przycisk RESET
- ⑫ Drzwi baterii

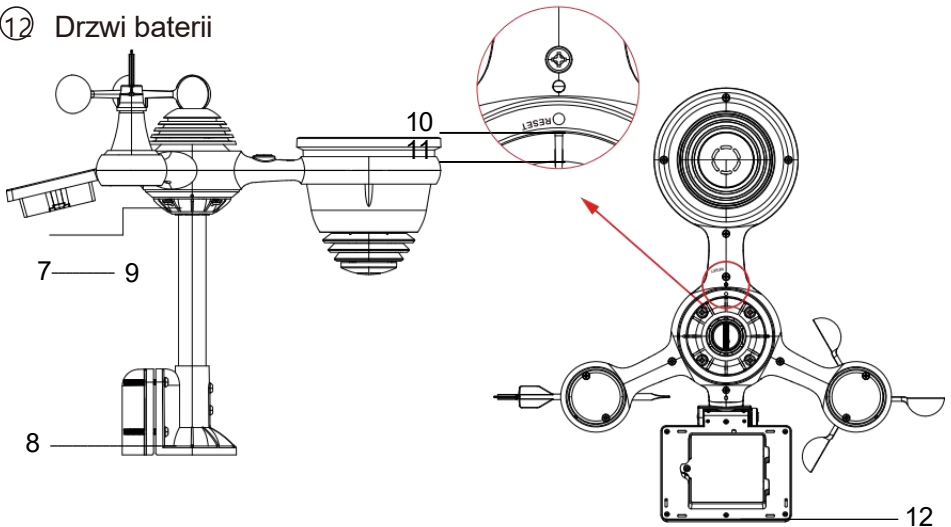
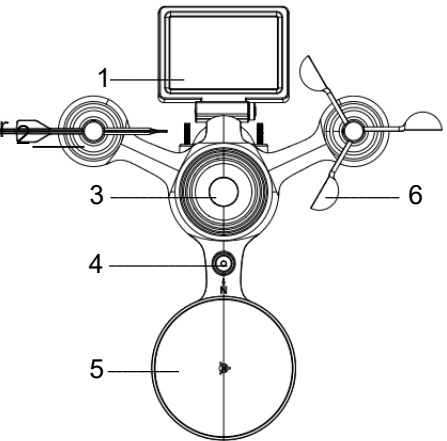

## WEATHER CONSOLE OVERVIEW

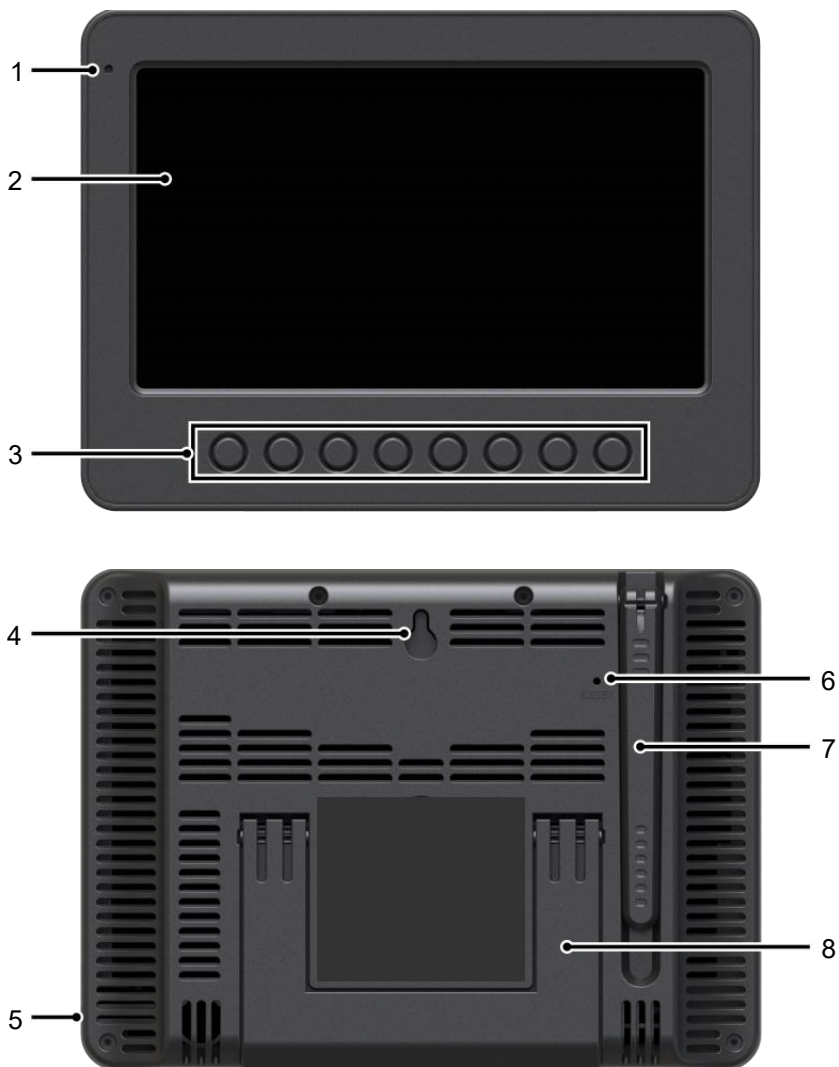

- |                              |                      |                        |
|------------------------------|----------------------|------------------------|
| 1 Światło otoczenia detektor | 2 Ekran wyświetlacza | 3 Funkcjonować pikolac |
| 4 ściany montowanie uchwyt   | 5 Moc wejście        | 6 Przycisk RESET       |
| 7 Antena                     | 8 Podpórka           |                        |

## HOME SCREEN OVERVIEW



- 1 Połączenie Wi-Fi/synchronizacja czasu ikona
- 2 Czas
- 3 Kierunek wiatru
- 4 Księżyc faza
- 5 Data
- 6 Sygnał czujnika o długości ikona
- 7 Temperatura zewnętrzna
- 8 Prędkość wiatru
- 9 Wilgotność na zewnątrz
- 10 Prędkość wiatru poziom
- 11 Czuje jak temperatura
- 12 Ciepło indeks
- 13 Rosa punkt
- 14 Baro ciśnienie
- 15 Temperatura w pomieszczeniu
- 16 Wilgotność powietrza w pomieszczeniu
- 17 Światło intensywność
- 18 UVA
- 19 Opad deszczu
- 20 Deszcz wskaźnik
- 21 Deszcz wskaźnik poziom
- 22 Funkcjonalny przycisk ikona
- 23 Prognoza pogody
- 24 Wschód/zachód słońca czas

## DETAIL SCREEN OVERVIEW

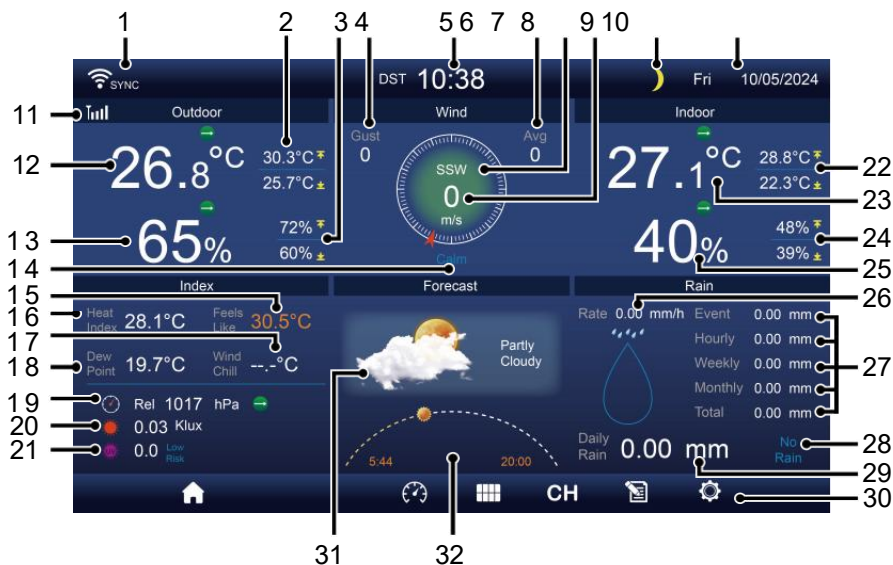

- |   |  |
|---|--|
| 1 Połączenie Wi-Fi/synchronizacja czasu ikona | 17 Temperatura odczuwalna  |
| 2 Temperatura zewnętrzna MAX/MIN              | 18 Rosa punkt  |
| 3 Zewnętrzne MAX/MIN wilgotność               | 19 Ba-ro ciśnienie   |
| 4 Podmuch wiatru                              | 20 Światło intensywność  |
| 5 Czas UVA                                    |  |
| 6 Średnia prędkość wiatru                     | 22 Temperatura wewnętrzna MAX/ MIN                                       |
| 7 Kierunek wiatru                             | 23 Temperatura w pomieszczeniu   |
| 8 Prędkość wiatru                             | 24 Maks./min. w pomieszczeniu wilgotność                                 |
| 9 Księżyc faza                                | 25 Wnętrz wilgotność   |
| 10 Data                                       | 26 Deszcz wskaźnik   |
| 11 Czuje jak temperatura                      | 27 Wydarzenie, godzinowy, tygodniowy, miesięczny, całkowity opad deszczu |
| 12 Temperatura zewnętrzna                     |  |
| 13 Wilgotność na zewnątrz                     | 28 Deszcz wskaźnik poziom  |
| 14 Prędkość wiatru poziom                     | 29 Codziennie opad deszczu   |

## DETAIL SCREEN OVERVIEW

15 Czuje temperatura jak 30 Funkcjonalny przycisk ikona

16 Ciepło indeks 31 Prognoza pogody

32 Czas wschodu/zachodu  
słońca

## SUMMARY SCREEN OVERVIEW



1 Połączenie Wi-Fi/synchronizacja  
czasu ikona

2 Wejście/wyjście ikona etykieta

3 Czas

4 Księżyc faza

5 Data

Siła sygnału czujnika ikona

7 Temperatura wewnątrz/na  
zewnątrz

8 Wilgotność wewnątrz/na  
zewnątrz

9 Nie ekran łączyć ekran

10 Funkcjonalny przycisk ikona

## SETTING UP THE WIRELESS 7-IN-1 OUTDOOR SENSOR

Ten bezprzewodowy 7 w 1 na zewnątrz transduktor środki wiatr prędkość , wiatr kierunek , opad deszczu, UV, światło intensywność, temperatura i wilgotność.

### INSTALOWANIE MONTOWANIE BIEGUN I NAWIAS

 Zabezpiecz czujnik na montowanie biegun i uchwyt (w zestawie) używając śruby (dołączony).

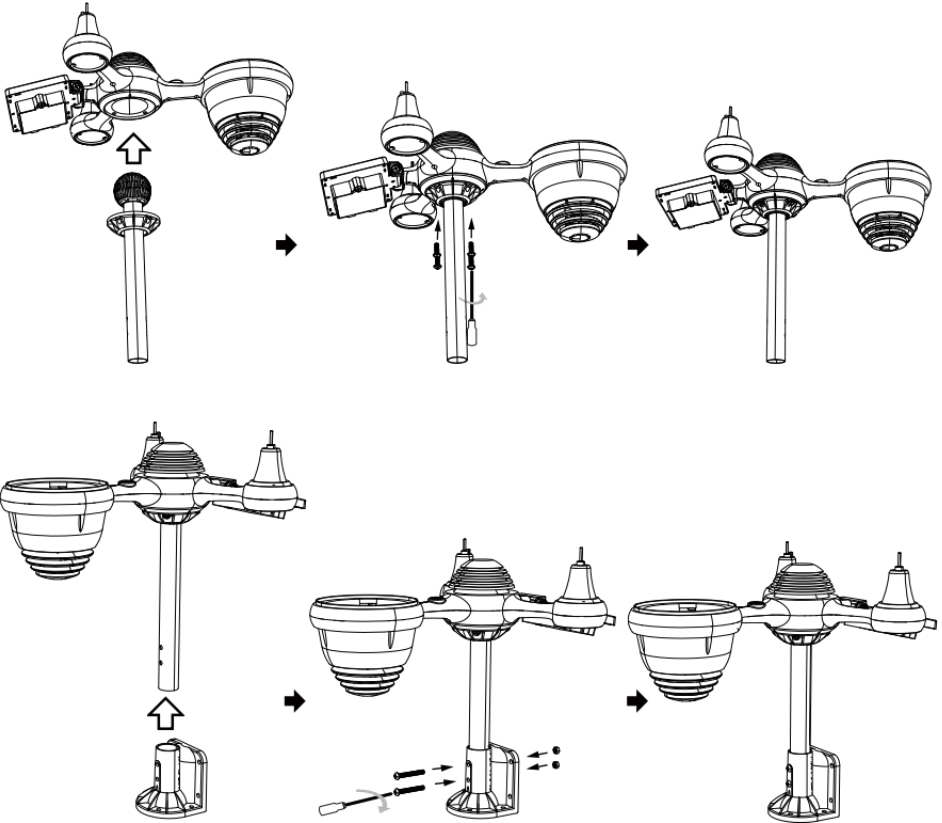

## INSTALOWANIE KIELICHÓW PRĘDKOŚCI WIATRU I WIATRU KIERUNEK VANE

- ☞ Wyrównaj śrubę dziury w kubkach prędkości wiatru z płaską, pionową stroną z metal pręt.
- ☞ Włóż kubki mierzące prędkość wiatru w metal pręt i przykręć je na ciasno Do zamek To W miejsce.
- ☞ Wyrównaj otwory na śruby w wiatrze łopatką kierunkowa z mieszkanie, pionowy strona metal pręt.
- ☞ Włóż chorągiewkę kierunku wiatru w metal pręt i przykręć je obcisły Do zamek To W miejsce.





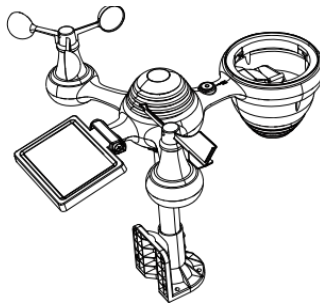
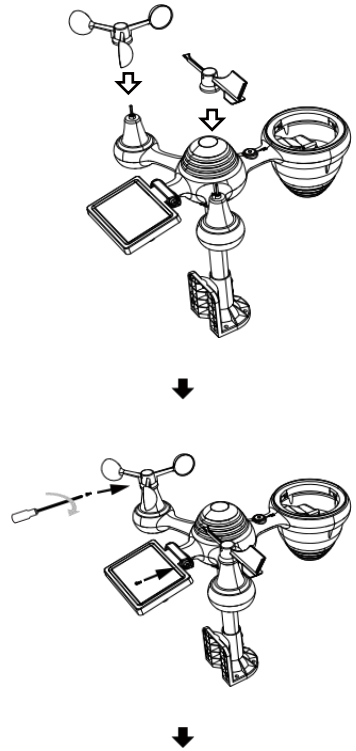
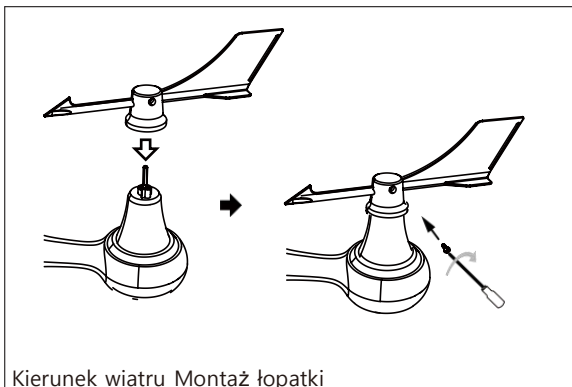
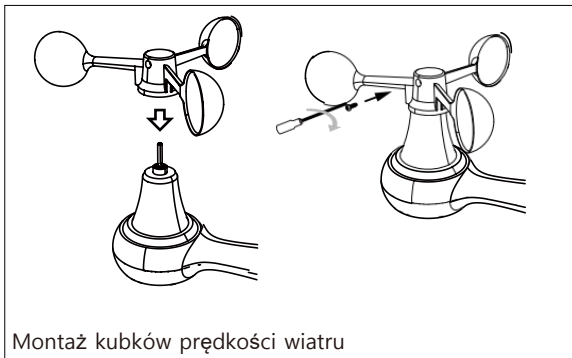

## USTAWIENIE W GÓRĘ ZBIORNIK DESZCZU

☞ Wyrównaj nacięcia na lejku I z rowkami blokującymi wewnątrz deszcz kolektor.

☞ Włóż lejek w zbieracz deszczu i mocno go przykręć Do zamek To W miejsce.

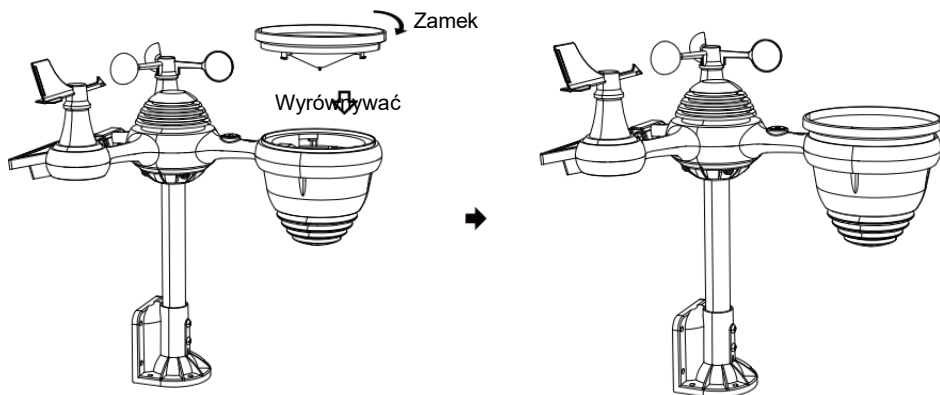

## INSTALOWANIE BATERIE

☞ Odkręcić klapka baterii na dole w 1 plenerowy transduktor za pomocą śrubokręta 1.

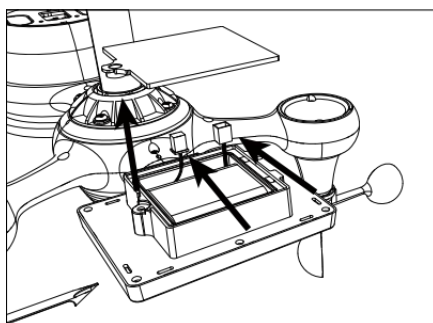

☞ Podłączyć kabel akumulatorowy bateria pakiet (w zestawie) do kabel znajduje się w ten bateria przedział.

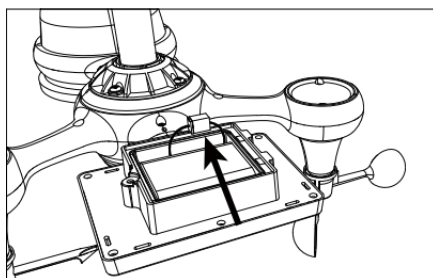

☞ Dopasuj podłączone kable tak, aby wygodnie do siebie przylegały. w komp- ment. Następnie, włożyć bateria pakiet do przedziału.



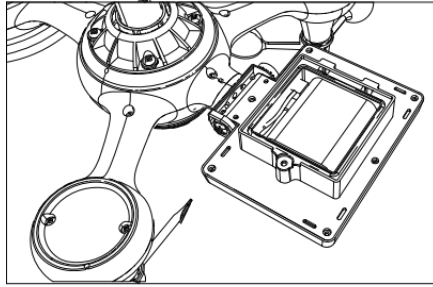

**ᲑᲣ** Zamknij i zamocuj pokrywę baterii z powrotem ten przedział.

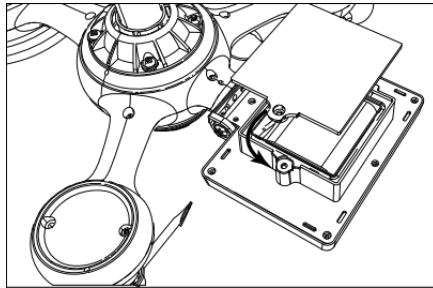

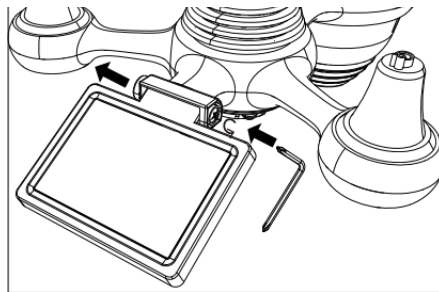

## **NAREGULOWANIE TO SŁONECZNY KOMÓRKA**

**ᲑᲣ** Odkręć śrubę przy złączu, tak aby koło zębate znajdowało się po drugiej stronie stawu wypycha. Ogniwo słoneczne powinno Teraz Być w odblokowany pozycja n.

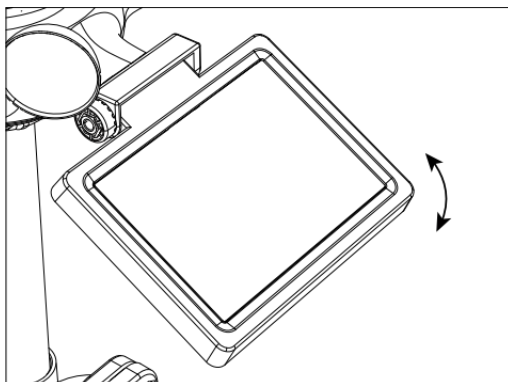

**ᲑᲣ** Dostosuj kąt pionowy ogniwa słonecznego , aby uzyskać bardzo optymalny wykorzystanie ogniwa słonecznego w zależności od lokalizacja.



 Wciśnij przekładnię do środka i dokręć śrubę dopóki ten koła zębate zamek W miejsce.

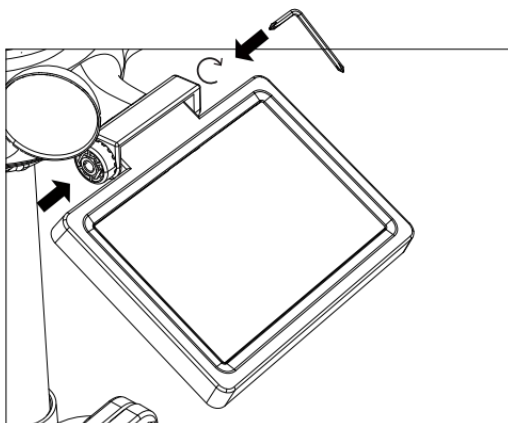

Podczas regulacji ogniwa słonecznego należy ustawić je na jakiś kąt zamknij się Do twój szerokość geograficzna. Zobacz wykres poniżej, aby uzyskać pomysł jak ty powinien kąt twój słoneczny komórka.

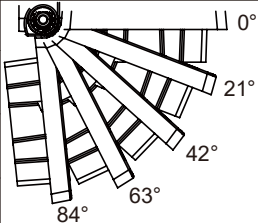
Szerokość Bliskość	Wybór kąta ogniwa słonecznego	
Jeśli twój lokalizacja Jest zamknąć Do 84°	84°	
Jeśli twój lokalizacja Jest zamknąć Do 63°	63°	
Jeśli twój lokalizacja Jest zamknąć Do 42°	42°	
Jeśli twój lokalizacja Jest zamknąć Do 21°	21°	
Jeśli twój lokalizacja Jest	0°	

zamknąć Do 0°		
---------------	--	--

## MONTOWANIE TO BEZPRZEWODOWY 7 W 1 NA ZEWNĄTRZ TRANSDUKTOR

**☞** Wybierz lokalizacja zewnętrznego czujnika 7 w 1, który jest otwarty z NIE przeszkody.

**☞** Dokręć montaż uchwytów do powierzchni/ściany za pomocą cztery stukający

śruby (w zestawie) lub dokręć mocowanie biegun do twojego istniejącego uchwyt- wchodzenie słupek z czterema  $\phi 5$  Śruby i M5 Montaż nakrętek.

**☞** Dodać gumowe podkładki na uchwyt montażowy przed zapięciem uchwyt montażowy na ten transduktor.

**☞** Upewnij się, że twarze zbieraczy deszczu północ i słońce panel skierowany na południe zanim zapięcie ten śruby (dołączony).

**☞** Upewnij się, że czujnik jest zamocowany w sposób szczególny . ciasno, w przeciwnym razie wietrzne warunki przyczyna ten nadajnik Do potrząsnąć I zatem źle przeczytać opady deszczu dane .

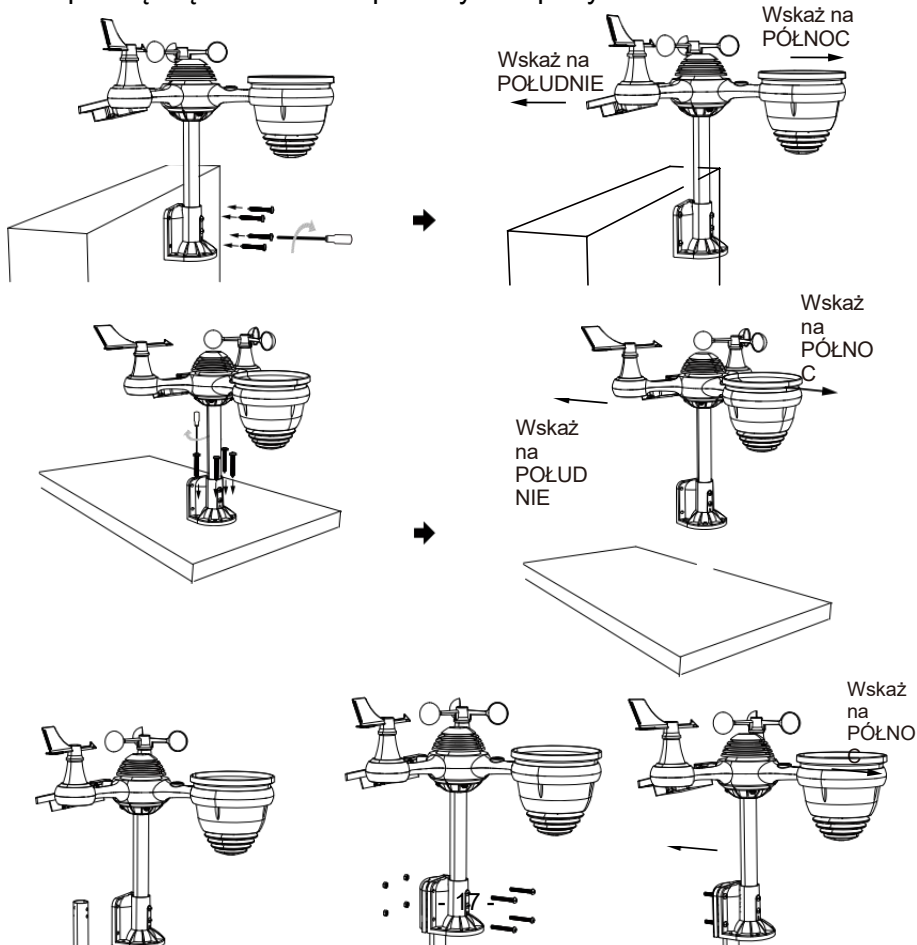



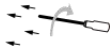
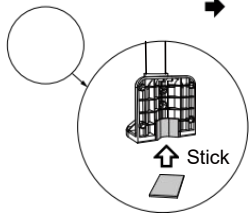

Wskaż  
na  
POŁUD  
NIE



## **WSKAZYWANIE TO BEZPRZEWODOWY 7 W 1 NA ZEWNĄTRZ TRANSDUKTOR DO POŁUDNIE**

Bezprzewodowy czujnik pogodowy do użytku na zewnątrz jest skalibrowany tak, aby spiczasty północ dla maksymalnej dokładności. Jednak dla Twojej wygody, jeśli jesteś użytkownik usytuowany na południu Półkula, możesz użyć czujnika z ten kolektor deszczowy skierowany na południe.

1. Zamontuj i zainstaluj bezprzewodową prognozę pogody czujnik z h ten deszcz kolektor wskazujący południe, zamiast Nie rth. (Proszę odnosić się do MONTAŻ
2. BEZPRZEWODOWY 7 W 1 NA ZEWNĄTRZ TRANSDUKTOR.)  
Wybierz „STH” dla południa półkula w trybie ustawiania zegara. (Proszę zobacz „ustawienia” zegar”)

**UWAGA: Zmiana ustawienie półkuli automatycznie zmieni kierunek księżycy fazy włączone on wyświetlacz.**

**Wskazywanie ten bezprzewodowy pogoda transduktor bliski ten południe będzie umożliwić maksymalny światło słoneczne NA ten słoneczny panel, szczególnie podczas ten zima sezon na południu Półkula.**

## **NAREGULOWANIE 7 W 1 BEZPRZEWODOWY TRANSDUKTOR POZIOM**

 Użyj bańka poziom wskaźnik do upewnij się, że bezprzewodowe lub zewnętrzne

czujnik jest całkowicie wypoziomowany. Jeśli czujnik Jest nie poziom, ten osiągać miernik, UV i Światło intensywność będzie nie mierzyć odpowiednio.

 Aby dostosować poziom bezprzewodowego czujnika zewnętrznego, poluzuj ten śruby słupka montażowego. Dostosuj poziom bezprzewodowego czujnika zewnętrznego W zamówić upewnij się, że bańka Jest w centrum poziomicą wskaźnik.

 Dokręć śrubę montowanie znowu biegun.

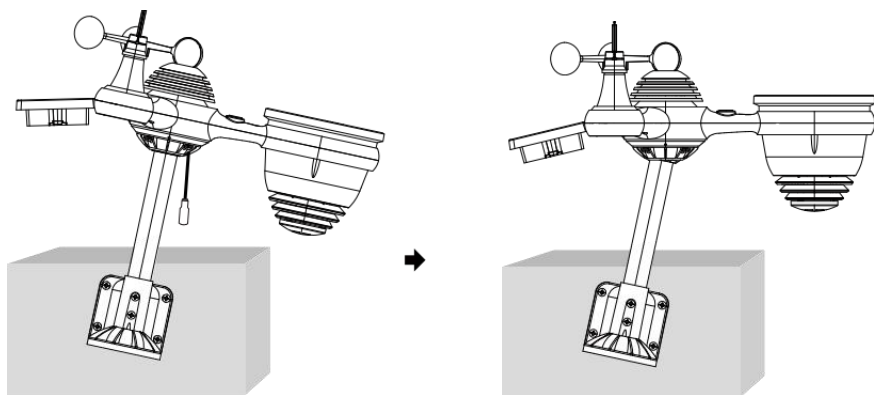

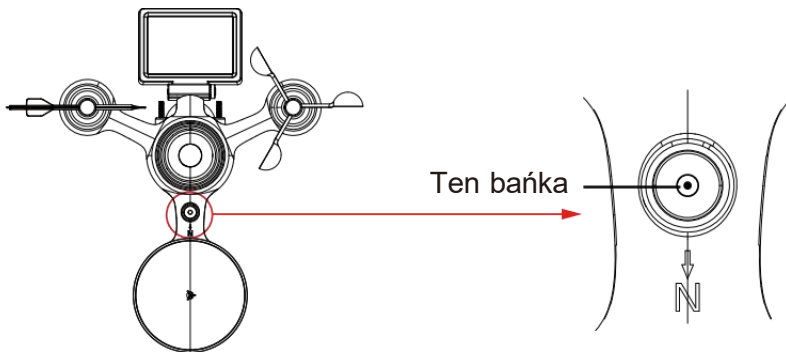

## USTAWIENIE W GÓRĘ KONSOLA WYŚWIETLAJĄCA

### MOC W GÓRĘ KONSOLI

1. Podłącz zasilacz do wyświetlacza konsola.
2. Odwróć antenę NA z powrotem z konsola w górę.
3. Po uruchomieniu konsoli jest włączony, otwieranie ekran będzie Być wystawiany a następnie wejdź do główny ekran.

**VEVOR**<sup>®</sup>  
TOUGH TOOLS, HALF PRICE

Technical Support and E-Warranty Certificate  
[www.vevor.com/support](http://www.vevor.com/support)

4. Poczekaj ten plenerowy transduktor Do para z twój konsola .







5. Raz sparowany , plenerowy dane będzie Być pokazano NA ten ekran .



## OPERATING INSTRUCTION

Ten sekcja opisuje ten główny funkcje I Inny funkcje z przyciski wewnątrz konsoli.

### GŁÓWNY FUNKCJE PIKOLAK

IKONA	OPIS
	<b>Dom przycisk</b> Naciśnij ten przycisk, aby wyświetlić proste dane wyświetlacz ekran.
	<b>Zwiększać przycisk</b> Naciśnij ten przycisk, aby wyświetlić szczegółowy dane ekran.
	<b>Ciśnienie</b> Naciśnij to przycisk do wyświetlania pomiędzy Krewny i absolutny ekran ciśnieniowy.
	<b>Wieloczujnikowy</b> Naciśnij ten przycisk, aby wyświetlić ekran wielosensorowy .
	<b>Kanał</b> Naciśnij to przycisk do przełączania Wewnątrz, dane CH1-7 ekran.

**Historia Nagrywać przycisk**

Naciśnij to przycisk, aby wyświetlić ekran historii (maks./min., rekord danych, Wyświetlacz graficzny).

**Ustawienie**





Naciśnij ten przycisk, aby wyświetlić ten ustawienie ekran.

## INNY FUNKCJONOWAĆ PIKOLAK DO USTAWIEŃ

IKONA	OPIS
	<b>W górę przycisk</b> Naciśnij to przycisk do wyboru górnego wiersz Lub przedmiot .
	<b>W dół przycisk</b> Naciśnij to przycisk do wyboru niższego poziomemu wiersz Lub przedmiot .
	<b>Prawidłowy przycisk</b> Naciśnij to przycisk do wyboru kolumna prawa Lub przedmiot.
	<b>Lewy przycisk</b> Naciśnij to przycisk do wyboru lewej strony strona kolumna Lub przedmiot.
	<b>Cykl przycisk</b> Naciśnij ten przycisk, aby przełączać różne opcje ekran parametrów.
	<b>Jasne przycisk</b> Naciśnij to przycisk do wyczyszczenia rekord maks./min.
	<b>Szukaj przycisk</b> Naciśnij to przycisk do wyszukiwania danych nagrywać.
	<b>Usuwać przycisk</b> Naciśnij i trzymaj to przycisk do usuwania rekord s.
	<b>Powrót przycisk</b> Naciśnij to przycisk do powrót poprzedni strona.
	<b>OK przycisk</b> Naciśnij ten przycisk, aby potwierdzić on wybór.
	<b>+ przycisk</b> Naciśnij ten przycisk, aby zwiększyć wartość lub przełączyć Do Inny opcja.
	<b>- przycisk</b> Naciśnij ten przycisk, aby zmniejszyć wartość lub przełączyć Do Inny opcja.

### WIRELESS SIGNAL RECEPTION

Zapoznać się z ikony oznaczające różną siłę sygnału. Jeśli sygnał jest słaby , przenieś konsolę lub czujnik pogody Lub zaginiony.

Przeszukiwanie sygnału	Silny sygnał	Słaby sygnał	Sygnał zaginiony
 Antena bar Jest przewijanie			



## WI-FI CONNECTION STATUS

Zapoznaj się z ikonami informującymi o stanie połączenia Wi-Fi.

Wi-Fi rozłączone	Połączono z siecią WI-FI	Połączono z WI-FI za pomocą Sync
		

## MOON PHASE

Konsola wyświetlacza oblicza księżyc faza zgodnie do twojego czas, data i godzina strefa.

Poniższa tabela wyjaśnia odpowiadające sobie fazy i ich ikony dla obu Północny i południowy półkule.

Północny Półkula Ikony	Księżyc Faza	Południowy Półkula Ikony
	Nowy Księżyc	
	Przybywający Półksiężyc Księżyc	
	Pierwszy kwartał Księżyc	
	Przybywający garb Księżyc	
	Pełny Księżyc	
	Ubywający garb Księżyc	
	Trzeci kwartał Księżyc	
	Ubywający Sierp Księżyc	

## SUNRISE/SUNSET TIME

Konsola wskazuje wschód/zachód słońca w Twojej lokalizacji, czyli na podstawie strefy czasowej, szerokość i długość geograficzną, którą wprowadziłeś. Jeśli światło dzienne Oszczędność Jest ustaw na AUTO , czasy będzie regulować jakiś godzina do przodu automatycznie Do światło dzienne oszczędność.

## WI-FI CONNECTION STATUS







**NOTATKA:** W przypadku strefy czasowej, szerokość geograficzna i ustawienie długości geograficznej, Proszę wspominać " Czas & Data Ustawienie " .

## WEATHER FORECASTING AND WEATHER INDEX

### POGODA PROGNOZOWANIE

Ten wbudowany barometr może nie lód atmosferyczny zmiany ciśnienia i na podstawie zebranych danych można przewidzieć warunki pogodowe .

Dostępnych jest 6 ikon pogody --- Słonecznie, Częściowo Mętny, Mętny, Deszczowy, Deszczowo/ burzowo i śnieżnie (jasno ) Śnieg & Ciężki Śnieg).

Słoneczny	Częściowo pochmurno	Mętny
		
Światło deszcz		Ulewny deszcz/burza
		
Lekki śnieg		Intensywne opady śniegu
		

### NOTATKA:

Dokładność ogólna prognoza oparta na ciśnieniu wynosi około 6,5-70 %. Prognozy są nie ma gwarancji.

Może to nie koniecznie odzwierciedlają aktualną sytuację.

### TENDENCJA WSKAŹNIK

Ten tendencja wskaźnik widać ten trendy z zmiany W ten nadchodzący kilka minut. Te pojawią się ikony temperatury , wilgotności, I barometryczny sekcja ciśnieniowa ekranu szczegółowego.

Rosnący	Stały	Spadający
		

### ALARM LODOWY

## WEATHER FORECASTING AND WEATHER INDEX

Gdy temperatura na zewnątrz Jest niższy niż 1°C/33,8° F, płatek śniegu ikona ❄️ . pojawi się na wyświetlacz.

## CZUCIA TAK JAK

Ten Czuje Jak temperatura indeks określa, jaka temperatura jest odczuwalna na zewnątrz, biorąc pod uwagę czynniki jak wiatr prędkość, ciśnienie, temperatura i wilgotność (wiatr) chłód I ciepło indeks).

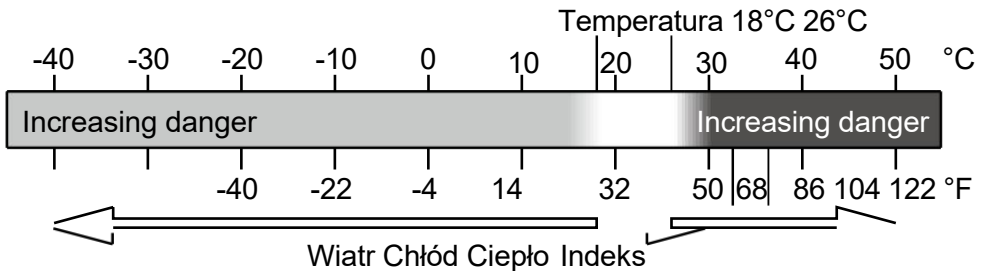

## CIEPŁO INDEKS

Ten Ciepło Indeks jest określana przez temperaturę bezprzewodowego czujnika pogodowego tura i wilgotność odczyty przy temperaturze Jest pomiędzy 79 °F (26 °C) i 120 °F (50 °C).

Ciepło Indeks zakres	Ostrzeżenie	Wyjaśnienie
81°F - 90°F (27°C - (32°C)	Ostrożność	Możliwość wyczerpania ciepłego
91°F - 40°C (33°C - 40°C)	Zachowaj szczególną ostrożność	Możliwość odwodnienia ciepłego
106°F - 129°F (41°C - (54°C)	Niebezpieczeństwo	Wyczerpanie ciepłe wysoko prawdopodobnie
≥ 131°F (≥ 55°C)	Skrajny Niebezpieczeństwo	Duże ryzyko odwodnienia/ udaru mózgu

## WIATR CHŁOD

Chłodzenie wiatrem lub wiatr chłodzący to obniżanie temperatury z powodu Do ten przechodzić-

przeływ powietrza o niższej temperaturze. Chłodzenie wiatrem jest określony przez A połączenie danych dotyczących temperatury i

prędkości wiatru z bezprzewodowego czujnika pogodowego . **UWAGA:**

**Tylko wtedy, gdy temperatura jest poniżej 50 °F (10 °C ), a prędkość wiatru przekracza 4,8 km/h (3 mph), wyświetli wartość odczuwalnej temperatury,**

**W przeciwnym razie wyświetli się „--.“.**

## ROSA PUNKT

Rosa punkt jest temperaturą, poniżej której para wodna w powietrze Na

stały barometryczny ciśnienie się skrapla do wody w stanie ciekłym w tym samym czasie szybkość , z jaką paruje. Skroplona woda nazywana jest rosą , gdy To formy na solidny powierzchnia.  
Rosa temperatura punktowa jest określana przez temperaturę i wilgotność dane z ten bezprzewodowy pogoda czujnik .

## BAROMETRIC PRESSURE

Sprawdzać ten pogoda strona internetowa Do w czasie rzeczywistym barometr warunki Następnie dostosuj względny w Kalibrowanie ustawienie sekcja.

Absolutny	Ten absolutny atmosferyczny ciśnienie z twój lokalizacja .
Względny	Ten względny atmosferyczny ciśnienie na podstawie poziomu morza.

## RAIN

opady deszczu deszcz wskaźnik informacja.



### OPAD DESZCZU WYŚWIETLACZ TRYBY

Deszcz : Aktualny opad deszczu wskaźnik w przeszłość godzina  
Wskaźnik nasza.

Deszcz :ciągły deszcz, i resetuje do zera jeśli gromadzą się opady  
wydarzenie deszczu Jest mniej niż 10mm (0,039 W) w ciągu 24  
godzin.

Cogodzinny : Całkowity opady deszczu dla każdego godzina.  
Deszcz

Codziennie : Całkowity opady deszczu od północ (00:00)  
Deszcz

Tygodnik : Całkowity opady deszczu w bieżącym tygodniu w  
Deszcz Kalifornii i resetuje się w niedzielę rano o północ (od

Monthly Rain : Total rainfall for the current calendar month, and reset on  
the first day of the Month.

Total Rain : Total rainfall since the last reset.

### ZRESETUJ CAŁKOWITĄ SUMĘ OPAD DESZCZU NAGRYWAĆ

## BAROMETRIC PRESSURE

Zobacz „Wymaż wszystko Sekcja „ Dane ” do usuwania opadów deszczu dane.



## WIND

### PRĘDKOŚĆ WIATRU I KIERUNEK

Ten sekcja wyświetlacze ten wiatr prędkość , prąd wiatr kierunek , dominujące kierunki wiatru i prędkość wiatru poziom.

☞ Prędkość wiatru: to średnia prędkość wiatru wymierzony w poprzednie 20 towary drugiej jakości.

☞ Średnia prędkość wiatru: średnia prędkość wiatru W 10 protokół.

☞ Poryw: jest najwyższa prędkość wiatru nagrany w poprzednie 20 sekund .



Prosty Dane Wyświetlacz



Szczegółowy Dane Wyświetlacz

### SKALA BEAUFORT

Ten Poniżej znajduje się skala Beauforta skala międzynarodowa prędkości wiatru z 0 (spokojny) do 12 (Siła huraganu).

Skala Beauforta	Opis	Prędkość wiatru	Stan gruntu
0	Spokój	< 1 km/godz.	Spokój. Dym wzrasta pionowo.
		< 1 mil na godzinę	
		< 1 węzły	
		< 0,3 SM	
1	Światło powietrze	1.1 ~ 5 km/godz.	Dym wskazuje na wiatr kierunek. Liście i chorągiewki są nieruchome.
		1 ~ 3 mil na godzinę	
		1 ~ 3 węzły	
		0,3 ~ 1,5 SM	
2	Światło bryza	6 ~ 11 km/godz.	Wiatr wyczuwalny na odsłoniętej skórze. Liście szelest. Rozpoczynają się wiatrowskazy Do przenosić.
		4 ~ 7 mil na godzinę	
		4 ~ 6 węzły	
		1.6 ~ 3.3 SM	
3	Delikatny bryza	12 ~ 19 km/godz.	Liście i małe gałązki stale poruszający. Lekkie flagi rozwinięte.
		8 ~ 12 mil na godzinę	
		7 ~ 10 węzły	
		3.4 ~ 5.4 SM	
4	Umiarkowany bryza	20 ~ 28 km/godz.	Kurz i luźny papier podniesiony. Mały gałęzie zacząć przenosić.
		13 ~ 17 mil na godzinę	
		11 ~ 16 węzły	
		5.5 ~ 7.9 SM	
5	Świeży bryza	39 ~ 38 km/godz.	Gałęzie umiarkowany rozmiar przenosić . Małe drzewa w liściu zacząć kołysać.
		18 ~ 24 mil na godzinę	
		17 ~ 21 węzły	
		8.0 ~ 10.7 SM	
6	Mocny bryza	39 ~ 49 km/godz.	Duży gałęzie W ruch. Gwizdanie usłyszą w przewodach napowietrznych. Użycie parasola staje się trudny. Pusty plastikowy kosze na śmieci przewracają się r.
		25 ~ 30 mil na godzinę	
		22 ~ 27 węzły	
		10.8 ~ 13.8 SM	
7	Silny wiatr	50 ~ 61 km/godz.	Całe drzewa W ruch. Wysięk trzeba było iść przeciwko zwycięstwu .
		31 ~ 38 mil na godzinę	
		28 ~ 33 węzły	
		13.9 ~ 17.1 SM	
8	Wichura	62 ~ 74 km/godz.	Niektóre gałązki są złamane drzewa. Samochody skracają droga. Postęp pieszo Jest poważnie utrudnione.
		39 ~ 46 mil na godzinę	
		34 ~ 40 węzły	
		17.2 ~ 20.7 SM	
		75 ~ 88 km/godz.	Niektóre gałęzie się łamią z drzew, i

9		47 ~ 54 mil na godzinę	niektóre małe drzewa się przewracają . Budownictwo / tymczasowe znaki i bariery cios nad.
		41 ~ 47 węzły	
		20,8 ~ 24.4 SM	
10	Burza	89 ~ 102 km/godz.	Drzewa są połamane wyłączony lub wyrwany z korzeniami, uszkodzenie strukturalne prawdopodobnie.
		55 ~ 63 mil na godzinę	
		48 ~ 55 węzły	
		2,45 ~ 28.4 SM	
11	Gwałtowna burza	103 ~ 117 km/godz.	Rozległa roślinność i struktura szkoda prawdopodobnie.
		64 ~ 73 mil na godzinę	
		56 ~ 63 węzły	
		28,5 ~ 32,6 SM	
12	Siła huraganu	≥ 118 km/godz.	Poważne i rozległe szkody w roślinności i struktur. Gruz i niezabezpieczone obiekty są rzucające na wszystkie strony.
		≥ 74 mil na godzinę	
		≥ 64 węzły	
		≥ 32,7 SM	

## PRĘDKOŚĆ WIATRU POZIOM

Wyświetlany wykres poziomu prędkości wiatru filmy profesjonalne A szybki odniesienie do obecny wiatr stan . tło kolor z ten kompas zmienia się w zależności od prędkości wiatru.

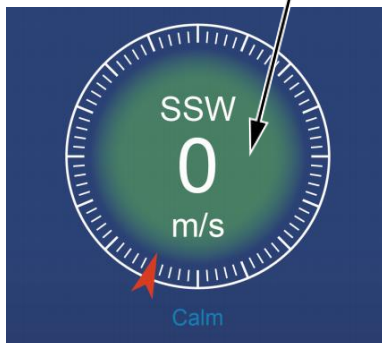

Poziom	Światło	Umiarkowan y	Mocny	Burza
<b>Prędkość</b>	0 - 12 mil na godzinę 0 - 19 km/godz.	12 - 30 mil na godzinę 20 - 49 km/godz.	31 - 55 mil na godzinę 50 - 88 km/godz.	≥ 55 mil na godzinę ≥ 89 km/godz.
<b>Kolor kompasu</b>	Zielony	Żółty	Pomarańczowy	Czerwony

## LIGHT INTENSITY AND UV INDEX

Ta sekcja wyświetla wykres dla światła intensywność i Promieniowanie ultrafioletowe indeks.

UVA	Ocena	Komentarz
0-2	Niski	A Promieniowanie ultrafioletowe Indeks odczyt od 0 do 2 oznacza niskie zagrożenie ze strony słońce Promieniowanie ultrafioletowe promienie dla przeciętnej osoba.
3-5	Średni	A Promieniowanie ultrafioletowe Indeks czytanie od 3 do 5 oznacza umiarkowany ryzyko szkody od nieosłoniętego słońca narażenie.
6-7	Wysoki	A Promieniowanie ultrafioletowe Indeks czytanie od 6 do 7 oznacza wysoki ryzyko szkody przed nieosłoniętym działaniem promieni słonecznych. Chronj jon przed skórą i

		oczami szkoda Jest wymagany.
8-10	Bardzo Wysoki	A Promieniowanie ultrafioletowe Indeks czytanie od 8 do 10 oznacza bardzo wysokie ryzyko uszkodzenia skóry w wyniku nieosłoniętego narażenia na słońce. Weź dodatkową środki ostrożności ponieważ nieosłonięta skóra i oczy będą Być uszkodzony I Móc szybko się palą.
11-15	Skrajny	A Promieniowanie ultrafioletowe Indeks czytanie 11 lub więcej oznacza ekstremalny ryzyko szkód spowodowanych nieosłoniętą ekspozycją na słońce. Zabierz wszystkie środki ostrożności ponieważ nieosłonięta skóra i oczy mogą oparzenie W protokół.

## MULTI-CHANNEL DISPLAY MODE

### KANAŁ WYŚWIETLACZ

Na ekranie prostym/ szczegółowym , naciśnij **CH** przycisk do przełączania się między wewnątrz i na kanale 1-7 dane.



### WIELOCZUJNIKOWY WYŚWIETLACZ STRONA

Na ekranie prostym/szczegółowym, naciskać przycisk do wejścia w tryb wieloczujnikowy ekran wyświetlacza.

Naciskać przycisk do zamień wyświetlacz między wewnątrz i na zewnątrz lub dane z czujnika.

Naciśnij przycisk **W** , aby powrócić do trybu prostego/szczegółowego ekran.



## WEATHER DATA RECORD

Ten sekcja wyjaśni pokaz Do Dostawać Do pogląd ten pogoda dane nagrywać ( Max - /Min, rejestr danych, wykres historii). Aby wyświetlić ten pogoda dane nagrywać , naciskać  przycisk na ekranie prostym/szczegółowym, aby przejść do ekranu danych pogodowych.

Naciskać 

przycisk do zamienić maks./min., rejestr danych i wykres historii tryby.

### MAKS./MIN.

Istnieją 2 tryby danych dla MAX/MIN dokumentacja: Codziennie lub Skumulowane. (Zależy od Maks./min. nagrywać tryb wewnątrz

**Ustawienia wyświetlania strona )**

### Codziennie Dane maks./min. tryb



Dane maks./min. być wyświetlanym i wyraźnym północ.



### Nagromadzone Tryb danych maks./min.

Dane maks./min. będą utrzymany skumulowane.



Codziennie Maks./min. Rekord zgromadzony Maks./min. Nagrywać

 Naciskać  Lub  przycisk, aby wybrać pożądany Maks./min. nagrywać.

 Naciskać  przycisk do interchange do pokazania wewnątrz, na zewnątrz i kanał Maks./min. dokumentacja.

 Naciskać  przycisk Do powrót prosty / szczegółowy ekran .



# WEATHER DATA RECORD

 SYNC	DST	10:38		Fri	10/05/2024
Today Max/Min Records					
Indoor					
Temperature °C	12:00	↕ 33.3	13:00	↕ 13.1	
Humidity %	5:36	↕ 81	19:37	↕ 1	
Abs Baro hPa	14:59	↕ 1033	19:37	↕ 540	
Rel Baro hPa	17:18	↕ 1030	19:37	↕ 540	



## Wyczyść maks./min. dane

 Aby wyczyścić wybrane MAKS./MIN. dokumentacja, naciśnij i trzymać  przycisk ponad 2s, aby wyczyścić wybrane Maks./min. nagrywać.



The screenshot shows the 'Today Max/Min Records' screen for indoor data. The top status bar displays 'DST 10:38', 'Fri', and '10/05/2024'. The title is 'Today Max/Min Records' and the location is 'Indoor'. The data is as follows:

Parameter	Min	Max	Unit
Temperature	--:--	--	°C
Humidity	5.36	81	%
Abs Baro	14.59	1033	hPa
Rel Baro	17.18	1030	hPa

## DANE EKRAN LOGOWANIA

Ekran dziennika danych przechwytyje Wszystko ten historia dokumentacja.



The screenshot shows the 'Data Log' screen with a table of recorded data. The top status bar displays 'DST 10:38', 'Fri', and '10/05/2024'. The table contains 16 rows of data, each representing a 5-minute interval from 10:00 am to 11:15 am on 10/06/2023.

No.	Date	Time	In 	In 	Baro Pressure	Out 	Out 	Feels like	Dew point	Heat index
00001	10/06/2023	10:00 am	24.2	56	29.82	23.8	60	24.2	24.2	24.2
00002	10/06/2023	10:05 am	24.2	56	29.82	23.8	60	24.2	24.2	24.2
00003	10/06/2023	10:10 am	24.2	56	29.82	23.8	60	24.2	24.2	24.2
00004	10/06/2023	10:15 am	24.2	56	29.82	23.8	60	24.2	24.2	24.2
00005	10/06/2023	10:20 am	24.2	56	29.82	23.8	60	24.2	24.2	24.2
00006	10/06/2023	10:25 am	24.2	56	29.82	23.8	60	24.2	24.2	24.2
00007	10/06/2023	10:30 am	24.2	56	29.82	23.8	60	24.2	24.2	24.2
00008	10/06/2023	10:35 am	24.2	56	29.82	23.8	60	24.2	24.2	24.2
00009	10/06/2023	10:40 am	24.2	56	29.82	23.8	60	24.2	24.2	24.2
00010	10/06/2023	10:45 am	24.2	56	29.82	23.8	60	24.2	24.2	24.2
00011	10/06/2023	10:50 am	24.2	56	29.82	23.8	60	24.2	24.2	24.2
00012	10/06/2023	10:55 am	24.2	56	29.82	23.8	60	24.2	24.2	24.2
00013	10/06/2023	11:00 am	24.2	56	29.82	23.8	60	24.2	24.2	24.2
00014	10/06/2023	11:05 am	24.2	56	29.82	23.8	60	24.2	24.2	24.2
00015	10/06/2023	11:10 am	24.2	56	29.82	23.8	60	24.2	24.2	24.2
00016	10/06/2023	11:15 am	24.2	56	29.82	23.8	60	24.2	24.2	24.2

## Poruszanie się po danych ekran dziennika

 Naciśkać , , ,  przyciski do przeglądaj ekran.

Naciśnij  przycisk powrotu do prostego/ szczegółowego ekranu.

## Poszukiwanie konkretnego strona

☞ Naciskać 🔍 aby wyświetlić wyszukiwanie danych nagrywać.

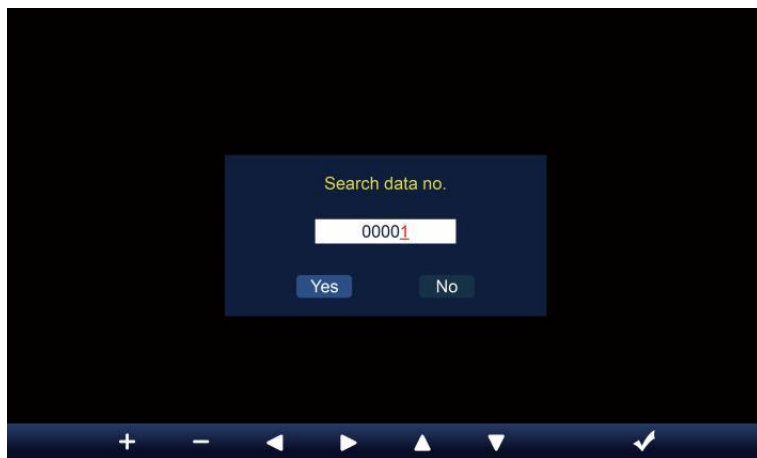

☞ Naciskać ◀ lub ▶ przycisk do wyboru cyfra W ten strona numer,





☞ Naciskać + lub - przycisk do zmiany numer w górę lub w dół.

☞ Naciskać ▲ lub ▼ przycisk do zmiany aktywowanego pola opcji, dźwignia kolankowa Tak czy NIE, naciskać ✓ Do potwierdzać.

## Usuń wszystkie dane dziennik dokumentacja

☞ Naciśnij i trzymać 🗑️ ponad 2s do usunięcia Wszystkie dokumentacja.

No.	Date	Time	In 🌡️	In 💧	Baro Pressure	Out 🌡️	Out 💧	Feels like	Dew point	Heat index
00001	10/06/2023	10:00 am	24.2	56	29.82	23.8	60	24.2	24.2	24.2
00002	10/06/2023	10:05 am	24.2	56	29.82	23.8	60	24.2	24.2	24.2
00003	10/06/2023	10:10 am	24.2	56	29.82	23.8	60	24.2	24.2	24.2
00004	10/06/2023	10:15 am						24.2	24.2	24.2
00005	10/06/2023	10:20 am						24.2	24.2	24.2
00006	10/06/2023	10:25 am						24.2	24.2	24.2
00007	10/06/2023	10:30 am						24.2	24.2	24.2
00008	10/06/2023	10:35 am						24.2	24.2	24.2
00009	10/06/2023	10:40 am						24.2	24.2	24.2
00010	10/06/2023	10:45 am						24.2	24.2	24.2
00011	10/06/2023	10:50 am						24.2	24.2	24.2
00012	10/06/2023	10:55 am	24.2	56	29.82	23.8	60	24.2	24.2	24.2
00013	10/06/2023	11:00 am	24.2	56	29.82	23.8	60	24.2	24.2	24.2
00014	10/06/2023	11:05 am	24.2	56	29.82	23.8	60	24.2	24.2	24.2
00015	10/06/2023	11:10 am	24.2	56	29.82	23.8	60	24.2	24.2	24.2
00016	10/06/2023	11:15 am	24.2	56	29.82	23.8	60	24.2	24.2	24.2

 Naciskać  Lub  przycisk do wyboru t zmiana ten  
aktywowany opcja pole, przełącz Tak lub NIE, naciskać  Do  
potwierdzać.

## WYKRES HISTORYCZNY

Ten sekcja wyjaśni pokaz Do Dostawać Do I pogląd historia wykresy . Tam są wykres wewnętrzny, wykres zewnętrzny i wykres kanału Być pokazano.

### Wykres wewnętrzny

☞ Temperatura, Wilgotność, Względne i bezwzględne ciśnienie . **Wykres zewnętrzny**



☞ Temperatura, Wilgotność, Deszcz Wskaźnik, Ostatnie 24 godziny Opady deszczu, średnia prędkość wiatru, porywy wiatru, kierunek wiatru, Światło Intensywność i UVA.

### Wykres CH1-CH7

☞ Temperatura, Wilgotność.



☞ Naciskać  przycisk do interchange do pokazania wewnątrz, na zewnątrz i kanał wykres historyczny.

☞ Gdy pojawi się wykres, naciskać  ,  przyciski do wyświetlania innych wykresów.

☞ Naciskać  przycisk do zwróć proste/szczegółowe ekran.

## GENERAL SETTING

Wszystkie ustawienia konsoli i informacje systemowe Czy w ustawienie menu. Istnieje 8 typów ustawień parametrów wewnątrz ustawienie menu.

Podczas wyświetlania ekranu prostego/szczegółowego naciśnij  przycisk do wejścia w ustawienia menu.

## CZAS / DATA USTAWIENIE



Naciskać Lub przycisk, aby wybrać jedno z następujących ustawień:

#	Zastąpić przedmiot	Działanie
A	Synchronizacja czasu internetowego	Naciskać  /  przycisk Do zakręt NA Lub zakręt wyłączony .
B	Format czasu	Naciskać  /  przycisk Do wybierać 12 lub w formacie 24 .
C	Czas ustawić	Kiedy synchronizacja czasu jest wyłączony, naciskać  /  przycisk do wyboru między godzina lub minuta, naciśnij  /  przycisk, aby dostosować wartość.
D	Format daty	Naciskać  /  przycisk do wyboru M / D lub D / W formacie M.
m i	Data ustawić	Kiedy synchronizacja czasu jest wyłączony, naciskać  /  przycisk do wyboru roku, Miesiąc, Data, naciskać  /  przycisk do regulacji wartość.
F	Czas letni	Naciskać  /  przycisk do wyłączania lub ustawiania Czas letni na automatyczny.
G	Strefa czasowa	Naciskać  /  przycisk Do wybierać ten twój lokalny czas strefa Do podaj dokładny czas.
H	Półkula	Naciskać  przycisk / do wyboru PÓŁNOC czy POŁUDNIE półkula dla punkt czujnika 7 w 1 Do I księżyc faza.
I	Długość-szerokość geograficzna	Naciskać  /  przycisk Do Wchodzić Długość geograficzna - szerokość geograficzna organizować coś strona .

Naciskać przycisk, aby przejść do ekranu ustawień alarmu.

Naciskać przycisk do powrót do ekranu prostego/szczegółowego .

## Ustawienie długości i szerokości geograficznej

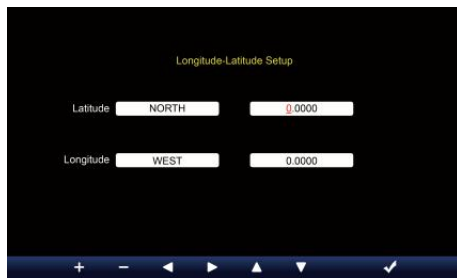
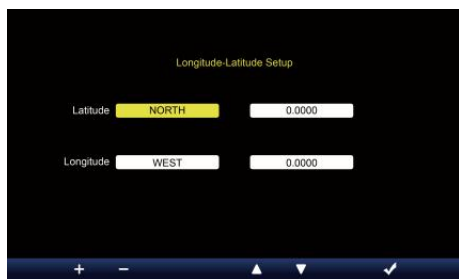

☰ Naciskać ▲ Lub ▼ przycisk do zmiany ten aktywowany pole opcji.

1. Szerokość geograficzna (półkula) --- Naciskać + Lub - przycisk, aby wybrać on mi- sfera. **(PÓŁNOC/POŁUDNIE)**

Szerokość geograficzna --- szerokość geograficzna x 10 się odwróci czerwony. Naciskać + Lub - przycisk służący do zwiększania lub zmniejszania wartości .

Naciskać ◀ Lub ▶ zmienić pozostać wartość szerokości geograficznej.

2. Długość geograficzna (półkula) --- Naciskać + Lub - przycisk do Wybierz półkula . **(WSCHÓD/ZACHÓD)**

Długość geograficzna --- szerokość geograficzna x 100 się obróci czerwony . Naciskać + Lub - przycisk służący do zwiększania lub zmniejszania wartości .

Naciskać ◀ Lub ▶ przycisk do zmiany pozostania wartość długości geograficznej.

☰ Naciskać Z przycisk do potwierdzenia Długość geograficzna Szerokość ustawienia.

### NOTATKA:

#### Określić długość geograficzna i szerokość. np

Szerokość : 33.2981  
Długość : -111.9602  
geograficzna

Jeśli lokalizacja Jest w Północny Półkula, Szerokość geograficzna będzie Być pozytywny. Jeśli lokalizacja Jest na południu Półkula, Szerokość geograficzna będzie Być negatywny . Jeśli lokalizacja Jest w Wschodni Półkula, długość geograficzna będzie Być pozytywny. Jeśli lokalizacja Jest na Zachodzie Półkula , długość geograficzna będzie negatywne. Tak więc powyższe Długość

geograficzna i d Szerokość geograficzna zostanie wprowadzona do wyświetlacz w następujący sposób :

Szerokość geograficzna = PÓŁNOC --- 33. 2981

Długość geograficzna = ZACHÓD --- 111.9602.

### **NAS Nowy Jork (EST, (GMT-5)**

Szerokość : 40.7128 (Północ

Długość (40,7128) : -74.0060

geograficzna (Zachód 74.0060)



## UE Frankfurt Niemcy (GMT+1)

Szerokość : 50.1109 (Północ)  
Długość (50.1109) : 8.6821  
geograficzna (Wschód (8,6821))

## Wielka Brytania Londyn Anglia (GMT)

Szerokość : 51.5072 (Północ)  
Długość (51.5072) : -0,1276  
geograficzna (Zachód 0,1276)

## Australia Sydney ( GMT +10)



Szerokość : -33.8688 (Południe)  
Długość (33.8688) : 151.2093  
geograficzna (Wschód 151,20 93)



## ALARM USTAWIENIE





Naciśnąć Lub przycisk do zmiany pola opcji aktywnej:

#	Zastąpić przedmiot	Działanie
A	Ustawiono czas alarmu	Naciśnąć  /  przycisk do wyboru pomiędzy godzina Lub minuta. Naciśnij  /  przycisk do regulacji wartość .
B	Alarm tryb	Naciśnąć  /  przycisk do wyboru Tylko codziennie lub w dni powszednie.
C	Alarm	Naciśnąć  /  przycisk Do zakręt NA Lub zakręt wyłączony .
D	Lód przed alarm	Naciśnąć  /  przycisk Do zakręt NA Lub zakręt wyłączony .
m i	Dźwięk alarmu poziom	Naciśnąć  /  przycisk Do regulować ten dźwięk poziom .

F	Ton kluczowy poziom	Naciskać  /  przycisk Do regulować ten klawisz ton poziom .
---	------------------------	---

 Naciskać  przycisk, aby przejść do ekranu ustawień czujnika.

 Naciskać przycisk  , aby powrócić do trybu prostego/szczegółowego ekran.

## TRANSDUKTOR USTAWIENIE

Ten strona polega na dodaniu/usunięciu czujnika typu „wszystko w jednym” lub dodatkowego 7 kanałów higrometry.



### Dodawanie nowy czujnik

☞ Naciskać ▲ Lub ▼ przycisk do wyboru pustego kanał .

☞ Naciskać ▶ przycisk do wyboru czujnika edycji kolumna.

☞ Gdy w kolumnie pojawi się opcja „ +Dodaj ”, **naciśnij / -** przycisk, aby rozpocząć wyszukiwanie czujnika.

☞ Wybierz pasujący kanał c numer na czujniku, a następnie włącz lub naciskać **NASTAWIĆ** przycisk do uruchomienia łączenie w pary.

☞ Po podłączeniu urządzeń ikona czujnika ID będzie pokazywać W ten kanał wiersz.

☞ Naciskać ⚙ przycisk, aby przejść do wyświetlania ustawień alertów.

☞ Naciskać ↩ przycisk do powrót do ekranu prostego/szczegółowego .

## Usuwać czujnik sparowany



☞ Naciskać ▲ Lub ▼ przycisk , aby wybrać połączony czujnik. Naciśnij ► przycisk do wyboru czujnika edycji kolumna.

☞ Gdy kolumna pokazuje „Opł.” „Usuń” , naciśnij + Lub - przycisk ☞ Do potwierdzać.

☞  
☞



Naciskać ◀ Lub ▶ przycisk do wyboru zmiany aktywowany pole opcji, przełącz Tak Lub NIE , naciśnij . przycisk Do potwierdzać .

☞☞

# USTAWIENIE ALARMÓW

## Ustawić alert wewnętrzny



☞ Naciskać ▲ Lub ▼ przycisk do wyboru innego rzędu aktywowanych opcja pole.

☞ Naciskać - przycisk Do wybierać wysoki / niski / Resetuj alarm opcja .

☞ Naciskać + Lub - przycisk umożliwiający dostosowanie wartości lub włączenie/wyłączenie opcji.

☞ Naciskać ⚙ przycisk, aby wejść Ustawienia wyświetlania wyświetlacz.

☞ Naciskać ⇐ przycisk do powrót do ekranu prostego/szczegółowego. **NOTATKA:**

**Podczas wybierania opcja resetowania, wszystkie wartości alertów zostaną zresetuj do ten wartości domyślne.**

## Ustaw alert zewnętrzny

SYNC DST 10:38 Fri 10/05/2024

### Outdoor Sensor Alerts

		L	H		
Temperature (°C)	0.0	<input type="checkbox"/>	40.0	<input type="checkbox"/>	Reset
Feels like (°C)	0.0	<input type="checkbox"/>	20.0	<input type="checkbox"/>	Reset
Dew Point (°C)	-10.0	<input type="checkbox"/>	10.0	<input type="checkbox"/>	Reset
Heat Index (°C)			30.0	<input type="checkbox"/>	Reset
Wind Chill (°C)	0.0	<input type="checkbox"/>			Reset
Humidity (%)	40	<input type="checkbox"/>	80	<input type="checkbox"/>	Reset
Wind speed (mph)			38.5	<input type="checkbox"/>	Reset
Wind gust (mph)			38.5	<input type="checkbox"/>	Reset
Rain rate (in/h)			3.94	<input type="checkbox"/>	Reset

+ -

☞ Naciskać ▲ Lub ▼ przycisk do wyboru innego wiersza aktywowany pole opcji.

☞ Naciśnij W przycisk do wyboru opcja alertu wysokiego/niskiego/Resetuj.

☞ Naciskać + Lub - przycisk umożliwiający dostosowanie wartości lub włączenie/wyłączenie opcji.

☞ Naciśnij przycisk S , aby zamień się Alert wewnętrzny ustawienie wyświetlacz.

☞ Naciskać ⚙ przycisk, aby wejść Ustawienia wyświetlania wyświetlacz.

☞ Naciśnij W przycisk powrotu

prosty/szczegółowy ekran. **Ustaw czujnik CH1-7**

**alarm**



☞ Lub ▼ przycisk do wyboru innego wiersza aktywowanego

Naciskać opcja pole. przycisk do wyboru

☞ wysokiego/niskiego/resetowania alertu opcja .

Naciskać Lub przycisk W do dostosowania wartości lub opcja

☞ włącz/wyłącz.

Naciskać przycisk do zamień Wyświetlanie ustawień alertu

☞ wewnętrznego.

Naciskać przycisk, aby wejść Ustawienia

☞ wyświetlania . Przycisk powrotu do trybu

Naciskać prostego/szczegółowego ekran.

☞ Naciskać

**NOTATKA:**

**Podczas wybierania opcja resetowania, wszystkie wartości alertów zostaną zresetuj do ten wartości domyślne.**



## USTAWIENIA WYŚWIETLANIA



☞ Naciskać ▲ Lub ▼ przycisk do zmiany ten aktywowany pole opcji:

#	Zastąpić przedmiot	Działanie
A	Język	Naciskać + / - przycisk Do wybierać ten wyświetlacz język .
B	Kolor tła	Naciskać + / - przycisk Do wybierać światło Lub ciemny kolor tło do wyświetlania tryb.
C	Noc tryb	Naciskać + przycisk / do ustawienia włączenia (wyzwalacz do aktywować czas okres), wyłączyć lub automatycznie (wyzwalaj przez pokój otoczenia światło poziom).
D	Noc tryb aktywacji czas	Naciskać ◀ / ▶ przycisk do wyboru pomiędzy godzina lub minuta . Naciskać + / - Do regulować ten wartość .
m	Podświetlenie poziom	Naciskać + / - przycisk Do regulować ten podświetlenie poziom W normalny .
F	Podświetlenie poziom (Noc tryb)	Naciskać + / - przycisk Do regulować ten podświetlenie poziom podczas tryb nocny .
G	Jasność	Naciskać + / - przycisk Do regulować ten ekran jasność .
H	Kontrast	Naciskać + / - przycisk do regulacji ekranu kontrast.

☞ Naciskać ⚙ przycisk, aby wejść Wyświetlacz ustawień jednostki .

☞ Naciskać przycisk W , aby powrócić do trybu prostego/szczegółowego ekran.

## USTAWIENIE JEDNOSTKI



Naciskać ▲ Lub ▼ przycisk do zmiany ten aktywowany pole opcji:

#	Zastąpić przedmiot	Działanie
	Temperatura	Naciskać + / - przycisk Do wybierać ° C Lub °F.
	Baro ciśnienie	Naciskać + / - przycisk Do wybierać hPa , inHg Lub mmHg .
	Deszcz	Naciskać + / - przycisk Do wybierać mm Lub W .
	Prędkość wiatru	Naciskać + / - przycisk do wyboru SM, km/godz. węzły lub r mil na godzinę.
	Światło	Naciskać + / - przycisk Do wybierać Klux Klan KFC Lub powierzchnia / m <sup>2</sup> .

Naciskać Naciśnij przycisk, aby przejść do ekranu ustawień kalibracji.

Naciskać przycisk W , aby powrócić do trybu prostego/szczegółowego ekran.

# KALIBROWANIE USTAWIENIE

## Kalibrowanie Do wnętrz parametry



↻ Naciskać ▲ Lub ▼ przycisk do wyboru różnych wiersz aktywowany opcja pole.

↻ Naciskać ► przycisk do wyboru opcja alertu wysokiego/niskiego/Resetuj.

↻ Naciskać + Lub - przycisk do dostosowania wartości lub opcja włącz/wyłącz.

↻ Naciskać 📶 przycisk do wymiana, aby pokazać wewnątrz , na zewnątrz i kanał Kalibrowanie ustawienie wyświetlacz .

↻ Naciskać ⚙️ przycisk, aby wejść do Innego ustawienie wyświetlacz. ↻ Naciśnij W przycisk powrotu prosty/szczegółowy ekran,

### NOTATKA:

**Podczas wybierania opcja resetowania, wszystkie wartości kalibracji zostaną zresetuj do on wartości domyślne.**

## Kalibrowanie Do plenerowy parametry

SYNC DST 10:38 Fri 10/05/2024

### Outdoor Calibration

	Offset Value	Default Value	Reset
Temperature (°C)	0.0	0.0	Reset
Humidity (%)	0	0	Reset
Wind speed gain	x1.00	x1.00	Reset
Wind Direction (°)	0	0	Reset
Rain gain	x1.00	x1.00	Reset
UVI gain	x1.00	x1.00	Reset
Light gain	x1.00	x1.00	Reset

+ - ↺ ▶ ▲ ▼ ⚙ ↶

☞ Naciskać ▲ Lub ▼ przycisk do wyboru różnych wiersz aktywowany opcja pole.

☞ Naciśnij W przycisk do wyboru opcja alertu wysokiego/niskiego/Resetuj.

☞ Naciskać + Lub - przycisk do regulacji wartości lub wł./wył. opcja.

☞ Naciśnij przycisk S , aby wymiana na pokaz wewnątrz, plenerowy i kanał Kalibrowanie ustawienie wyświetlacz .

☞ Naciskać ⚙ przycisk, aby wejść do Innego ustawienie wyświetlacz. ☞ Naciskać ⇐ przycisk do powrót do ekranu prostego/szczegółowego,

### NOTATKA:

**Podczas wybierania opcja resetowania, wszystkie wartości kalibracji zostaną zresetuj do on wartości domyślne.**

### Kalibrowanie Do Czujnik CH 1- CH 7 parametry



☞ Naciskać ▲ Lub ▼ przycisk do wyboru różnych wiersz aktywowany opcja pole.

☞ Naciśnij W przycisk do wyboru opcja alertu wysokiego/niskiego/Resetuj.

☞ Naciskać + Lub - przycisk do regulacji wartości lub opcja włącz/wyłącz.

☞ Naciskać ⚙ przycisk do wymiana, aby pokazać wewnątrz , na zewnątrz i kanał Kalibrowanie ustawienie wyświetlacz .

☞ Naciskać ⚙ przycisk, aby wejść do Innego ustawienie wyświetlacz. ☞ Naciśnij W przycisk powrotu prosty/szczegółowy ekran,

### NOTATKA:

**Podczas wybierania opcja resetowania, wszystkie wartości kalibracji zostaną zresetuj do on wartości domyślne.**

## Kalibrowanie parametry

Transduktor	Parametr	Typ z kalibrowanie	Domyślny wartość	Ustawienie zakres	Typowa kalibracja źródło
Wnętrz, Na zewnątrz lub kanał(y)	Temperatura	Zrównoważyć	0	±36 °F (±20 °C)	Czerwony spirytus lub rtęć termometr
	Wilgotność	Zrównoważyć	0	±20 %	Psychrometr podwieszany
Wnętrz	Absolutny ciśnienie	Zrównoważyć	0	±560hPa (±16,51inHg) lub ±420mmHg	Skalibrowana klasa laboratoryjna barometr
	Względny ciśnienie	Zrównoważyć	0	±560hPa (±16,51inHg) lub ±420mmHg	Lotnisko lokalne
Plenerowy	Prędkość wiatru	Osiągać	1	X 0,5 ~ 1,5	Skalibrowana klasa laboratoryjna wiatr metr
	Kierunek wiatru	Zrównoważyć	0	±10°	GPS lub Kompas
	Deszcz	Osiągać	1	X 0,5 ~ 1,5	Szkoło wziernikowe deszczomierz z metr
	UVA	Osiągać	1	X 0,01 ~ 10,0	Skalibrowana klasa laboratoryjna Promieniowanie ultrafioletowe metr
	Światło intensywność	Osiągać	1	X 0,01 ~ 10,0	Skalibrowana klasa laboratoryjna promieniowanie słoneczne transduktor

## INNE USTAWIENIA



 Naciskać ▲ Lub ▼ przycisk do zmiany ten aktywowany pole opcji:



#	Zastąpić przedmiot	Operacja / Opis
A	Ustaw swój region	Naciskać  /  przycisk do wyboru Europa, Wielka Brytania NAS, Australia.
B	Włączać Dostęp Punkt	Naciskać  /  przycisk Do startAP tryb Do WI - FI połączenie organizować coś .
C	Dane dziennik	Naciskać  /  przycisk umożliwiający włączenie lub wyłączenie dane funkcja logarytmiczna.
D	Nagrywać interwał	Naciskać  /  przycisk Do organizować coś ten nagrywać interwał z ten dane dziennik .
m i	Wymaż wszystko dane	Naciskać  /  przycisk do wymazania wszystkiego ten dane W konsola.
F	Fabryka nastawić	Naciskać  /  przycisk Do nastawić Wszystko ten ustawienie Do domyślny I jasne wszystkie dane W konsola.
G	Status WI-FI	Pokaż aktualny stan połączenia konsoli z siecią WI-FI.
H	Adres MAC	Pokaż konsolę Adres MAC.
I	Wersja oprogramowania układowego systemu	Pokazuje aktualną wersję oprogramowania układowego konsoli .
J	Wersja oprogramowania układowego Wi-Fi	Pokazuje aktualną wersję oprogramowania Wi-Fi konsoli .

Naciskać przycisk, aby wprowadzić czas i Ustawienie daty wyświetlacz .

Naciskać przycisk do powrót do ekranu prostego/szczegółowego .

## SETTING UP WI-FI CONNECTION

Aby skonfigurować połączenie Wi- Fi konsoli, To wymagania Do skonfiguruj konsolę do Accessa Punkt (AP) tryb. Aby aktywować dostęp Punkt (AP) tryb, Proszę postępować zgodnie z poniższymi wskazówkami Procedury.

1. Na ekranie prostym/szczegółowym, naciskać przycisk Do Wchodzić Ustawienie menu.
2. Naciśnij przycisk Do przełącznik „ Inne Ustawienie " wyświetlacz.
3. Naciśnij Lub przycisk Do Wchodzić "Włącz dostęp Punkt ", naciskać Lub przycisk do uruchomienia AP tryb.



Wifi Access Point Enabled



## Notatka :

**Chwila w trybie AP możesz naciskać  przycisk wyjścia z AP tryb. Pogoda stacja będzie po prostu przywrócić ten poprzedni AP ustawienia .**

Używać twój smartfon , tablet lub komputer Do łączyć Do ten pogoda stację przez Wi-Fi, postępując zgodnie z poniższymi instrukcjami kroki:

1. Na PC, otwórz swoją sieć Wi -Fi ustawienia sieciowe. Włączone Android™ Lub iOS urządzenia , przejdź do menu ustawień, a następnie wybierać Połączenia/WI-FI do otwórz Sieć Ustawienia.
2. Znajdź SSID stacji pogodowej on lista. To powinien pojawić się Jak WWS-XXXXXX (gdzie wszystkie X-y są liczbami całkowitymi) W ten lista. Uzyskiwać NA SSID do połączenia. Ten krok zajmie kilka towary drugiej jakości.
3. Po połączeniu się z prognozą pogody stacja, Otwarte w górę twój przeglądarkę internetową lub mobilną i wprowadź następujące dane adres do ten adres pasek : `http :// 192.168.1.1` Do uzyskać dostęp do interfejsu internetowego stacji pogodowej. (Pamiętaj, aby uwzględnić `http://` lub inne sieć przeglądarka może interpretujemy adres jako zapytanie wyszukiwania ). My polecić korzystając z najnowszej wersji renomowanej witryny internetowej przeglądarki.
4. Wprowadź następujące dane informacja do interfejsu internetowego (rysunek 1). Upewnij się , że wszystkie informować jest wpisany przed wybraniem opcji Zapisz. Jeśli ty wybierać nie Do wgrać Wunderground .com lub wgrać pogoda - cloud.net, zostaw czek pudełka niepowstrzymany.

**SETTINGS**

**SETUP**

Language: English ▼

**Wi-Fi Router Setup**

Router: Router 12345 ▼

Password: \*\*\*\*\*

**Weather Server Setup**

**WeatherUnderground**

Station ID: KCACANT19

Station Key: \*\*\*\*\*

Upload wunderground.com

**WeatherCloud**

Station ID: a7d9d2a279fbbafa

Station Key: \*\*\*\*\*

Upload weatherCloud.net

**Time Server Setup**

Server URL: time.windows.com ▼

Firmware Version: 1.0.1

**Apply**

Select setup UI display language

Select your Wi-Fi Router (SSID) from the list

Router Password

Enter your station ID

Enter your station key/password  
check to confirm upload to

WeatherUnderground server

Enter your station ID

Enter your station key/password  
check to confirm upload to Weathercloud.net

Internet time server setting

Press Apply to confirm the setting

5. Jeśli wszystkie Informacje ty wszedł Jest prawidłowy, naciśnij „**Zastosuj**”, aby potwierdzić. Jeśli tak nie, sprawdź swoją sieć interfejs informacji ponownie.

**NOTATKA:**

**Gdy ten Wi - Fi organizować coś Jest kompletny , twój komputer Lub przenośny urządzenie będzie powrót do domyślnego połączenia Wi-Fi. Jeśli tak nie, po prostu otwórz swój urządzenia bezprzewodowy sieć Ustawienia I ręcznie połącz ponownie .**

**CZAS SERWER POŁĄCZENIE STATUS**

Po połączeniu stacji pogodowej z internetem, to będzie próba połączyć się z serwer czasu internetowego w celu uzyskania Czas U TC. Raz ten

połączenie zostało nawiązane i czas stacji pogodowej został zaktualizowano. Ikona „**SYNC**” pojawi się na Ekran LCD.

Aby wyświetlić prawidłowy czas dla swojej strefy czasowej, należy: potrzebować

Zmień strefę czasową w trybie ustawiania ZEGARA z 00 (domyślny) Do Twoja strefa czasowa (np. -5 dla EST). Jeśli nie znać swoje czas strefa, Ty Móc Patrzyć To online.

**NOTATKA:**

**Czas zostanie automatycznie zsynchronizowany z Internet na godzina.**

**CREATE AND SYNC YOUR WEATHER SERVER ACCOUNT**

**TWORZYĆ TWÓJ WEATHERUNDERGROUND KONTO**

1. Odwiedź: <https://Wunderground.com> i wybierz „**Dołącz**” W on górny w prawo i w róg i stwórz A Konto bezpłatne.

WEATHER UNDERGROUND    Sensors Network    Maps & Radar    Severe Weather    News & Blogs    Mobile Apps    More ▾    Search Locations    Login | Join 

Popular Cities: San Francisco, CA 12 °C Partly Cloudy    Manhattan, NY 17 °C Mostly Cloudy    Schiller Park, IL (60176) 9 °C Clear    Boston, MA 13 °C Cloudy    Houston, TX 21 °C Partly Cloudy    St James's, England, United Kingdom 14 °C Sunny

## Member Account

### Join Weather Underground

- Choose adding your personal weather station.
- You can delete your account at any time from your member settings.

The Weather Company needs your email to create your Weather Underground account.

Email

Password (5-30 characters)  [Show](#)

Confirm New Password:

I agree to the [Terms of Use](#)

[Sign up for free.](#)

Already have an account? [Sign in](#)

2. Wprowadź Nazwa użytkownika, Wyślij e- mail i Hasło ( **to jest twój Login hasło strony internetowej, nie twój e-mail hasło. Więc NIE prywatność będzie być narazonym** ). Kliknij Podpisz za darmo.

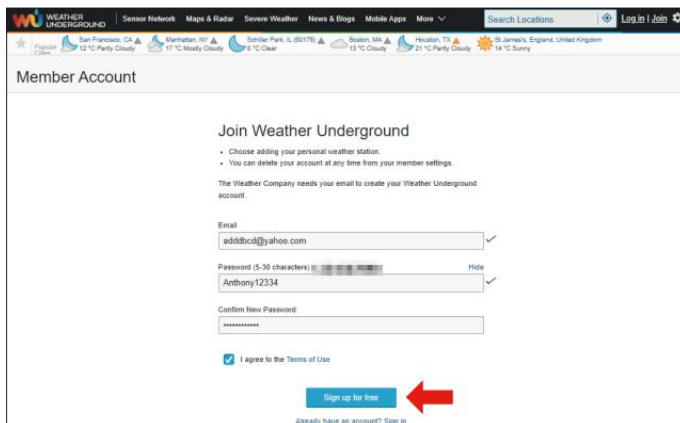

3. Po rejestracji jest zrobione skutecznie, to będzie pokazano poniżej wiadomość.

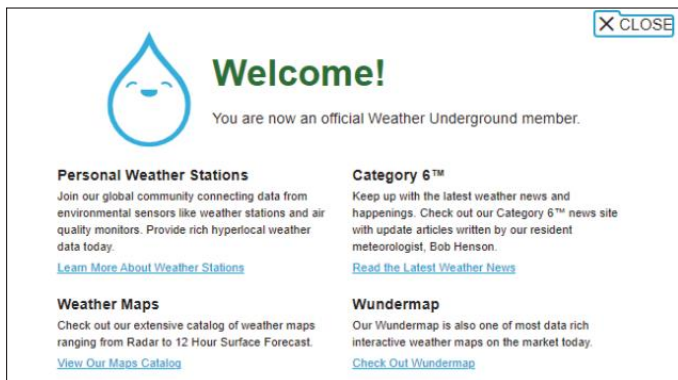

4. Kliknij „Zaloguj się” i Wchodzić ten e-mail adres I hasło ty po prostu zarejestrowany.

WEATHER UNDERGROUND | Sensor Network | Maps & Radar | Severe Weather | News & Blogs | Mobile Apps | More

Search Locations | Log In | Join

Member Account

### Sign in to Weather Underground!

Email

Password  [Forgot your password?](#)

Don't have an account? [Sign up](#)

[Terms of Use](#) | [Privacy Policy](#)

Please read these terms carefully. By using Weather Underground or signing up for an account, you're agreeing to these terms.





5. Kliknij „Mój „profil” i wejdź w Ustawienia członka.

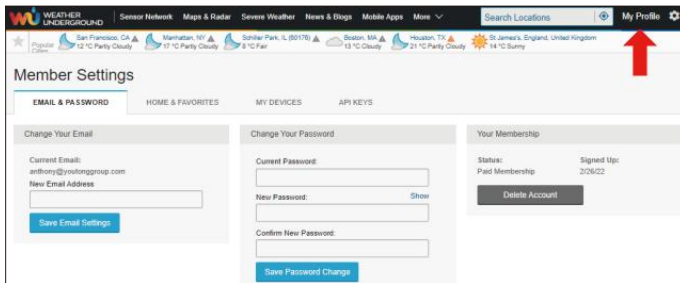

6. Kliknij „Aktualizacja dom lokalizacja”.

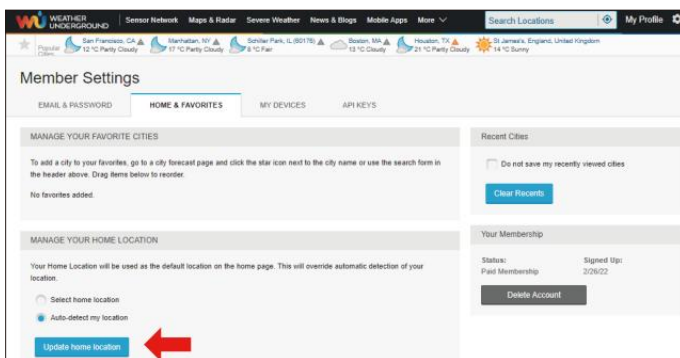

7. Kliknij „Mój Urządzenia” i kliknij „Dodaj Nowy Urządzenie”.

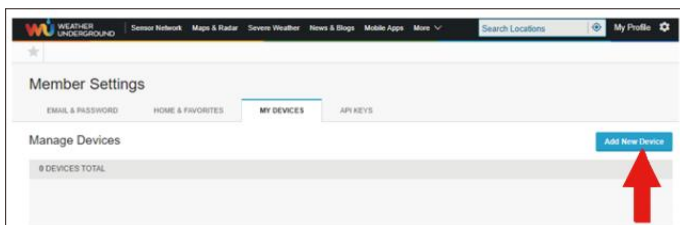
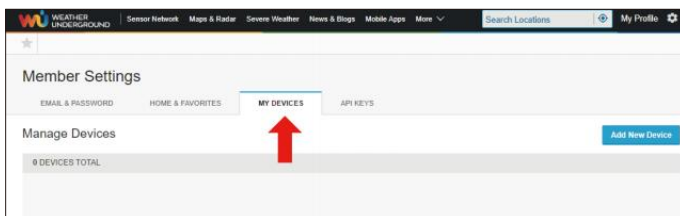

8. Wybierz adres przez wprowadź adres lub wybierz Instrukcja do umieścić swój adres automatycznie. Następnie kliknij „**Następny**”.

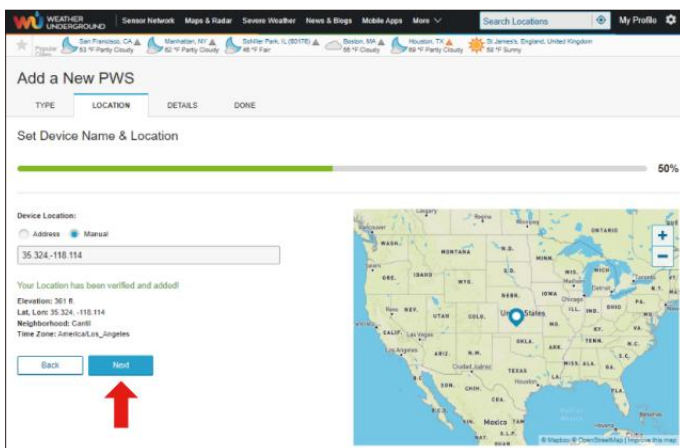
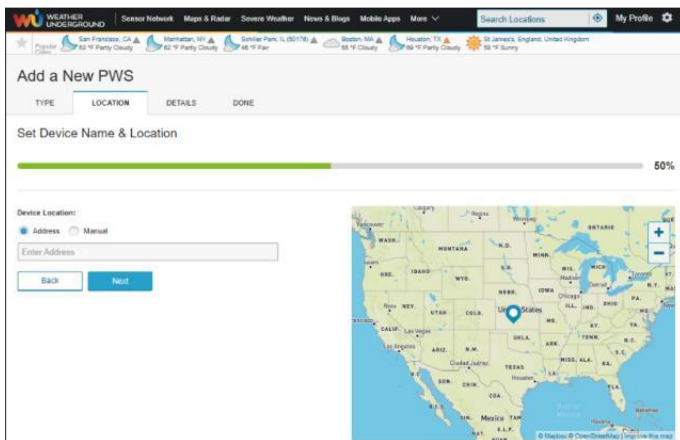

9. Wprowadź informacje o pogodzie . Puste z czerwony (wymagany) musi być wypełniony W.

**NOTATKA:**

**Możesz wybrać „inne” z Urządzenie Sprzęt komputerowy.**

The screenshot shows the 'Add a New PWS' form in the Weather Underground app. The form is divided into sections: 'TYPE', 'LOCATION', 'DETAILS', and 'DONE'. The 'DETAILS' section is active, showing a progress bar at 75%. The form includes fields for Name (Required), Elevation (Required), Device Hardware (Required), Surface Type, and Height Above Ground. A privacy notice is displayed with 'I Accept' and 'I Deny' radio buttons. A red arrow points to the 'I Accept' button, and another red arrow points to the 'Next' button at the bottom.

10. Raz ukończyć to sesja, Kliknij „I Akceptuję ” I „Następny ”.

11. Po pomyślnej rejestracji, Proszę zapisz swoją wagę Pod- grunt Identyfikator i Klawisz informacje dotyczące późniejszej konfiguracji używać.

The screenshot shows the 'Add a New PWS' form in the Weather Underground app, now at the 'Registration Complete' stage. The progress bar is at 100%. The screen displays 'Congratulations! Your personal weather station is now registered with Weather Underground.' and provides the Station ID 'KCACANT19' and Station Key. A 'Copy credentials' button is visible.

12. Jak pokazano poniżej, rejestracja zostało wykonane pomyślnie.

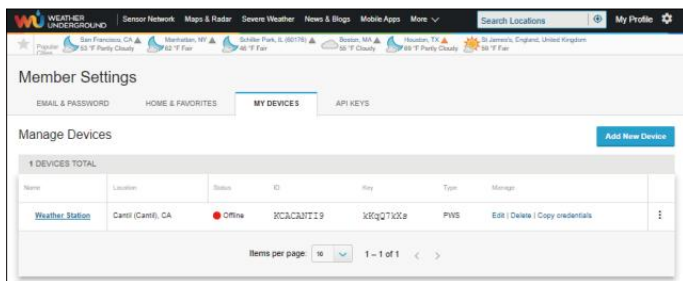

## STWÓRZ TWÓJ CHMURA POGODOWA KONTO

1. Odwiedź witrynę Weathercloud pod adresem <https://weathercloud.net/> i wprowadź Nazwa użytkownika, E-mail i Wprowadź hasło i kliknij „**Sign**” w górę”. Po instrukcje dotyczące tworzenia konto.

**UWAGA: To Jest najlepiej zrobić na komputerze pulpit Lub laptopa. (To jest twój login hasło do strony internetowej, nie twój e-mail hasło. Więc NIE prywatność będzie eksponować się).**

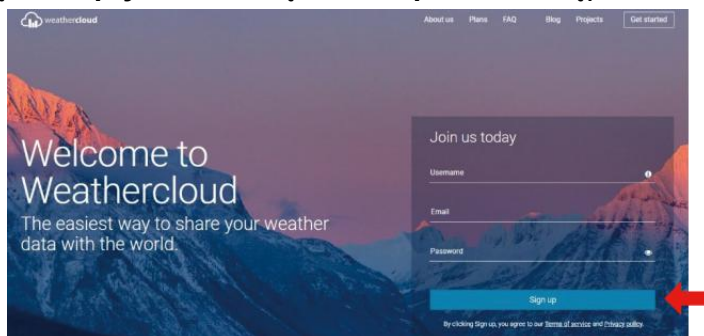

2. Kiedy To jest udany, e-mail będzie Być otrzymane w twoim zarejestrowany skrzynka pocztowa.
3. Otwórz twój poczta dziennik W Do ten sieć adres W ten poczta .  
Kliknij „**Aktywuj**” twój Chmura pogodowa konto”.

## Activate your Weathercloud account

Hello [REDACTED]

Thanks for registering and welcome to Weathercloud!

To activate your new account please click on the link below:

[Activate your Weathercloud account](#)



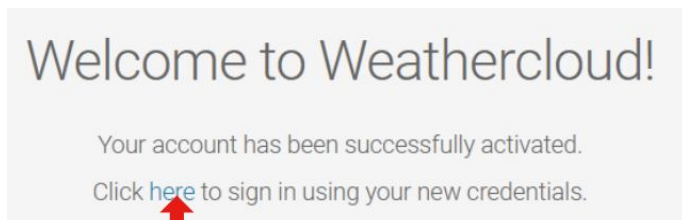

4. Kliknij „**tutaj**”, aby przejść na stronę główną witryny weathercloud .
5. Wprowadź adres e-mail i hasło, które właśnie podałeś zarejestruj się do wejść do chmury pogodowej strona internetowa .

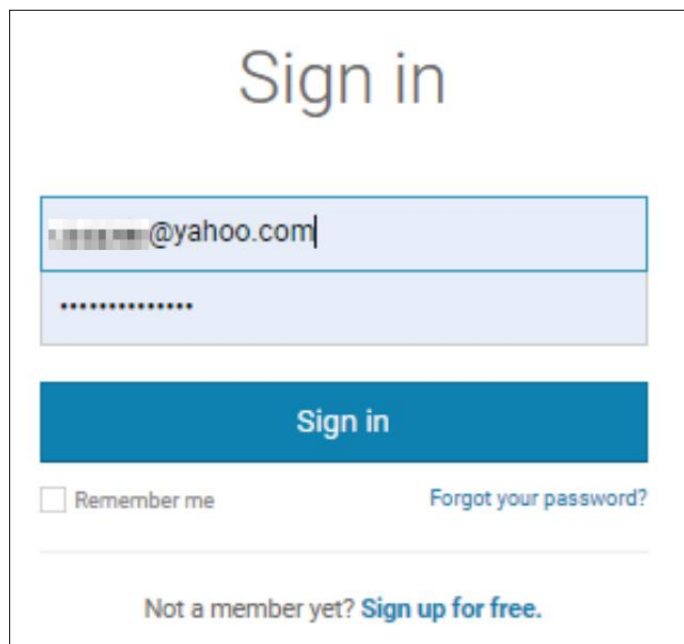

6. Kliknij „**Utwórz urządzenie**”, aby dodać stację pogodową.

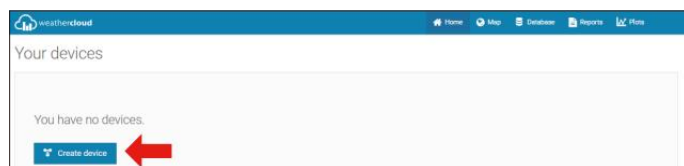

7. Wprowadź wszystkie wymagany informacja do Krety Nowy Urządzenie strona. Puste z czerwony \* musieć być wypełnionym W.

The screenshot shows the 'Create new device' page on the Weathercloud website. The 'Basic information' section includes fields for Name (Weather station), Model (Other), Link type (Other), Website (www.example.com), and a Description text area. The 'Location' section includes dropdown menus for Country (United States), State / Province (California), City (Las Vegas), and Time zone (GMT-07:00 Los Angeles). Below these are input fields for Latitude (30.5732971), Longitude (103.7896731), Elevation (0.0 m), and Height (0.0 m). A 'Get coordinates' button is highlighted with a red arrow. At the bottom right, a green 'Create' button is also highlighted with a red arrow.

## NOTATKA:

Możesz wybrać „inne” z Model liczba i Typ łącza w powyżej puste miejsca.

Kliknij „Pobierz współrzędne”, aby zidentyfikuj swoją lokalizację ten mapa, Następnie kliknij „Gotowe”, aby potwierdzać.

8. Gdy już masz zakończony Ten sekcja, Kliknij „Utwórz ”.

9. Po pomyślnej rejestracji, proszę zapisz swoją Weathercloud ID I Klawisz informacje dotyczące późniejszej konfiguracji używać.

The 'Link device' dialog box shows the following information:
 

- Weathercloud ID: a7d9d2a279fbbafa
- Key: [Redacted alphanumeric string]
- Link: Follow the instructions [here.](#)

## POGLĄD TWÓJ POGODA DANE W WEATHERUNDERGROUND

Aby przeglądać dane ze stacji pogodowej na żywo za pośrednictwem Komputer lub sieć mobilna przeglądarka,

odwiedzać <http://www.wunderground.com> , a następnie wejdź na stację Zidentyfikuj, że byłeś pod warunkiem, że podczas konto

organizować coś W ten pole wyszukiwania . Twoje pogoda dane pokażą  
w górę na Następną strona.



## OPIEKA I KONSERWACJA

1. Wyczyść deszczomierz co 3 miesiące. Obracać ten lejek przeciwnie do ruchu wskazówek zegara i podnieść, aby odstąpić deszczomierz mechanizmy, I wyczyścić za pomocą A wilgotna ściereczka. Usuń wszelki brud, zanieczyszczenia i owady. Jeśli błąd zarażenie jest problem, spryskaj czujnik lekko środek owadobójczy.

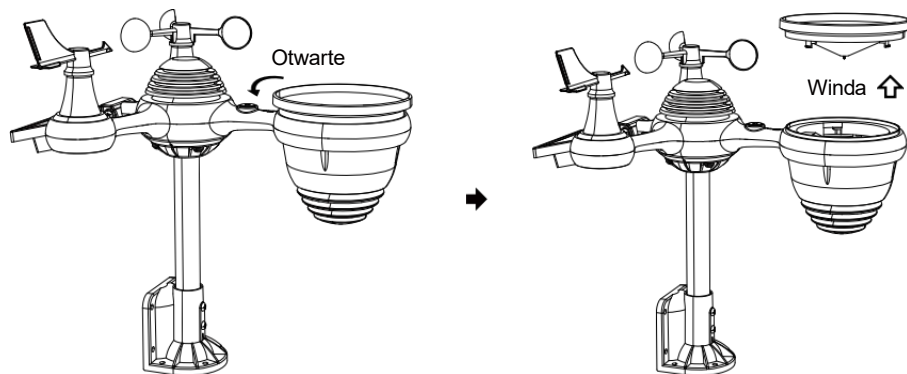

2. Wyczyść Światło Intensywność/ Czujnik UV i solarny płyta każdy 3 miesiące z wilgocią płótno.
3. Podczas wymiany baterii, stosować A korozja zapobiegawczy związek na akumulatorze terminal s.

## SPECIFICATION

### POGODA STACJA

Specyfikacje ogólne	
Wymiar	185,9x 137,4 x 28,5 mm (7,3 x 5,4 x 1,1 cala)
Źródło zasilania	Prąd zmienny-stały 5V, Zasilacz 1A (w zestawie)
Czujniki wsparcia	1 czujnik 7 w 1 (dołączony)
Specyfikacja komunikacji Wi-Fi	
Standard Wi-Fi	802.11 czarny/biały
Wi- Częstotliwość działania Fi	2,4 GHz
Obsługiwane urządzenia dla organizować coś Interfejs użytkownika	Wbudowane Wi-Fi z trybem WAP w inteligentnym urządzeniu, w tym laptopy, komputery, smartfony i mądry naramienniki

Poleć przeglądarkę internetową do konfiguracji Interfejs użytkownika	Najnowsza wersja przeglądarki internetowej obsługującej HTML5
--	---

<b>Czas Specyfikacje funkcji</b>	
Czas wyświetlacz	HH : MM
Format godziny	12 godzina lub 24 godzina
Data wyświetlacz	DD/MM lub MM/DD
Synchronizacja czasu metoda	Synchronizuje się z atomem zegar
Strefy czasowe	-12 ~ +13 godziny
Czas letni	WŁ./WYŁ.
<b>Wyświetlacz barometru i Specyfikacje funkcji</b>	
Jednostki barometru	hPa inHg i mmHg
Zmierzenie zakres	600 – 1100 hPa ( ustawienie względne zakres 930 – (1050hPa)
Dokładność	700 -1100 hPa±5 hPa/600 -696 hPa±8 hPa 20,67 – 32,48 inHg ± 0,15 inHg/17,72 -20,55 inHg ±0,24 inHg 525 -825 mmHg±3,8 mmHg/450 -5 22 mmHg±6 mmHg Typowe w 77 -lecie (25 °C )
Prognoza pogody	Słoneczny, Częściowo pochmurno, pochmurno, Deszczowo, burzowo i Śnieżny
Wyświetlacz tryb	Aktualny
Pamięć tryb	Codziennie Maksymalnie/ Min
Alarm	Alert o zmianie ciśnienia
<b>Temperatura wewnątrz/na zewnątrz Wyświetlacz &amp; Specyfikacje funkcji</b>	
Temperatura jednostka	°C i 卞
Wyświetlacz wewnętrzny zakres	-9,9 °C – 50 °C (-14,1 ° – ( 122 )
Wyświetlacz zewnętrzny zakres	-40 °C – 70 °C ( -40– 158 (straszenie )
Dokładność wejścia/wyjścia	10 – 50 °C ± 1 °C / 50 – 122 Strach ± 1.8 Strach -20 – 10 °C ± 1,5 °C / -4 - 50 Strach ± 2,7 inni : ±2 °C / ± 3,6
Wyświetlacz tryb	Aktualny
Pamięć tryb	Codziennie Maksymalnie/ Min
Alarm	Alert wysokiej/niskiej temperatury

<b>Wilgotność wewnątrz/na zewnątrz Wyświetlacz &amp; Specyfikacje funkcji</b>	
Wilgotność jednostka	%
Wyświetlacz zakres	1 – 99%
Dokładność wejścia/wyjścia	40 – 80% wilgotność względna $\pm$ 5% Prawidłowy @77 ° (25 °C) Inni : $\pm$ 8% Prawidłowy @77 ° (25 °C)
Wyświetlacz tryb	Aktualny
Pamięć tryb	Codziennie Maksymalnie/ Min
Alarm	Wysoki/Niski wilgotność ale rt
<b>Prędkość wiatru i Kierunek Wyświetlacz &amp; Specyfikacje funkcji</b>	
Prędkość wiatru jednostka	mil na godzinę SM, km/godz. węzły
Wyświetlacz zakres	0 -112 mil na godzinę, 50m/s, 180 kilometrów na godzinę, 97 węzły
Dokładność prędkości	<5m/s: $\pm$ 0,5m/s, >5m/s : $\pm$ 10% (którykolwiek jest większy)
Wyświetlacz tryb	Podmuch/Średni
Pamięć tryb	Dzienny podmuch wiatru/średni
Alarm	Duża prędkość wiatru Alert (porywy wiatru/średnie)
Kierunek wiatru	16 kierunków
<b>Deszcz Wyświetlacz &amp; Specyfikacje funkcji</b>	
Jednostka opad deszczu	mm, W
Zakres opad deszczu	0 – 12999 mm (0 – 511,7 W)
Dokładność opadów	$\pm$ 7%
Wyświetlacz tryb	Aktualny
Pamięć tryb	Codziennie Maksymalnie
Wyświetlacz opadów deszczu tryb	Cogodzinny/ Codziennie/Tygodniowo/ Miesięcznie/Suma Opad deszczu
Alarm	Wysoki Codziennie Alert opadów deszczu
<b>Promieniowanie ultrafioletowe Indeks Wyświetlacz &amp; Specyfikacje funkcji</b>	
Wyświetlacz zakres	0 - 16
Wyświetlacz tryb	Aktualny
Pamięć tryb	Codziennie Maksymalnie
Alarm	Wysoki Alert UV

<b>Światło Intensywność Wyświetlacz &amp; Specyfikacje funkcji</b>	
Światło Intensywność jednostka	Klux Klan KFC i W/ m <sup>2</sup>
Wyświetlacz zakres	0 – 200 Klux
Wyświetlacz tryb	Aktualny
Pamięć tryb	Codziennie Maksymalnie
Alarm	Wysoki Światło alert intensywności
<b>Indeks pogody Wyświetlacz &amp; Specyfikacje funkcji</b>	
Pogoda Indeks tryb	Czuje jak, wiatr chłodzący, ciepło indeks i rosa punkt
Wyświetlacz tryb	Aktualny
Pamięć tryb	Codziennie Maks./min.

## **BEZPRZEWODOWY 7 W 1 NA ZEWNĄTRZ TRANSDUKTOR**

Wymiar	Wymiary: 408 x 396 x 367 mm (16 razy) 15,6x 14,4 cala)
Główny moc	3,6 V Ni-MH akumulatorowy bateria pakiet
Kopia zapasowa moc	Słoneczny moc
Dane pogodowe	temperatura, wilgotność, prędkość wiatru , kierunek wiatru, opady deszczu, UVI i światło intensywność
Transmisja RF zakres	100m (330 stóp)
Interwał transmisji	Co 20 sekund Promieniowanie ultrafioletowe , światło intensywność , prędkość wiatru , temperatura, dane dotyczące wilgotności i opadów oraz kierunku wiatru dane
Temperatura pracy	-40 °C – 60 °C (-40 minut- ) ( 140 )
Dodatkowe narzędzia wymagane do czujnika	Tak

## TROUBLESHOOTING

Problem	Rozwiązanie
<p>Bezprzewodowy czujnik tak nie komunikować się stacja pogodowa</p>	<p>Bezprzewodowy czujnik może Posiadać zapoczątkowany właściwie i dane Jest zarejestrowany przez stację meteorologiczną jako nieważny i ten pogoda stacja musieć Być nastawić.</p> <p>Z otwartym zakończeniem spinacz do papieru p, naciśnij Aby zakończyć wyświetlanie napięcia, naciśnij przycisk RESET przez 3 sekundy . Dioda LED będzie migać co 20 sekund.</p> <p>Jeśli dioda LED będzie nie miga co 20 sekund, wyjmij baterie I Czekać 5 minut, przykrywając panel słoneczny, aby odprowadzić wodę ten woltaż.</p> <p>Umieścić baterie z powrotem w i ponownie zsynchronizuj stację pogodową i zsynchronizuj ponownie stacja pogodowa (patrz strona 10 PONOWNE PAROWANIE CZUJNIKA) z bezprzewodowy czujnik o 10 stóp (3m) z dala .</p> <p>Ten Dioda LED czujnika bezprzewodowego będzie migać co 20 sekund. Jeśli Dioda LED jest Nadal nie miga co 20 sekund, wymień nowy baterie w czujnik bezprzewodowy.</p> <p>Jeśli baterie były Ostatnio wymienione, sprawdź biegunowość. Jeżeli czujnik bezprzewodowy miga co 20 sekund, przejdź do Następny krok.</p> <p>Tam móc być tymczasową utratą łączności z powodu przyjęcie strata związana z zakłóceniami lub innymi czynniki lokalizacji,</p> <p>Albo baterie móc Posiadać zostało zmienione w bezprzewodowym czujniku i stacja pogodowa ma nie został zresetuj. Rozwiązanie móc może być tak proste , jak wyłączenie i włączenie stacji pogodowej (usunąć Prąd stały moc i baterie), odczekaj 30 sekund i włóż je ponownie Prąd stały moc i (baterie).</p>
<p>W pomieszczeniach i Plenerowy temperatura do nie zgadzać się</p>	<p>Na zadziałanie czujników bezprzewodowych należy odczekać do jednej godziny. ustabilizować należy Do sygnał filtrowanie. Czujniki temperatury wewnętrznej i zewnętrznej powinny się zgadzać w <math>\pm 4^\circ</math> (<math>\pm 2^\circ\text{F}</math>) (dokładność czujnika Jest <math>\pm 2</math> miesiące (<math>\pm 1^\circ\text{C}</math> )</p> <p>Użyj funkcji kalibracji, aby dopasować wewnątrz I temperatura na zewnątrz do znany źródło.</p>

Czujnik temperatury czyta też wysoki w dzień	Upewnij się, że czujnik bezprzewodowy nie jest zbyt zamknięty. Do ciepła generujące źródła lub ograniczenia, takie jak budynki, nawierzchnie, ściany, lub powietrze stan: schorzenie- nieuczciwi.
--	---

Problem	Rozwiązanie
<p>Deszczomierz raporty deszcz Kiedy To To nie pada deszcz.</p>	<p>Jakiś nietrzywał rozwiązanie montażowe (wahadłowe) w montaż Polak) móc wynik w przechylaniu wiaderko nieprawidłowo zwiększający się opad deszczu. Upewnij się, że posiadają stabilne i równe rozwiązanie montażowe. (Wspominać strona 9 REGULACJA 7-W-1 BEZPRZEWODOWY CZUJNIK POZIOM)</p>
<p>Wi-Fi działa nie wyświetlać na stacji pogodowej</p>	<p>Sprawdź swój router pod kątem problemy.</p> <ol style="list-style-type: none"> <li>1. Sprawdź symbol Wi-Fi na wyświetlaczu. Jeśli łączność bezprzewodowa jest udany, Wi - Fi ikona <b>A</b> będzie Być wystawiany W ten czas złożony .</li> <li>2. Sprawdź, czy ustawienia Wi-Fi modemu są prawidłowe (sieć nazwa, I hasło)</li> <li>3. Upewnij się, że stacja pogodowa Jest zatkany do klimatyzacja moc. Stacja pogodowa będzie nie łączy się z Wi -Fi, gdy zasilany bateriami tylko.</li> <li>4. Konsola obsługuje i łączy się wyłącznie z częstotliwością 2,4 GHz routery. Jeśli twój posiadam 5GHz router i d To jest dualny zespół router, Ty będzie potrzebować Do wyłącz pasmo 5Ghz i włączyć 2,4 GHz zespół.</li> <li>5. Pogoda jest taka nie obsługuje sieci gościnnych.</li> </ol>
<p>Dane nie raportowanie do <a href="http://www.wunderground.com">www.wunderground.com</a> lub <a href="http://www.weathercloud.net">www.weathercloud.net</a></p>	<ol style="list-style-type: none"> <li>1. Potwierdź swoje hasło lub klucz jest poprawne . To Jest ten hasło Ty zarejestrowany na Wunderground.com. Strona internetowa Wunderground.com. H a s ł o do domeny underground.com nie może zaczynać się od znaków innych niż alfanumeryczne (ograniczenie z Wunderg round.com, nie stacja). Przykład, \$worknet Jest nie jest ważny hasło, ale sieć robocza\$ jest ważny)</li> <li>2. Potwierdź swoją stację ID ix poprawne. Stacja ID to wszystko wielkie litery, i najbardziej wspólny wydanie Jest zastępowanie I O Do A 0 ( Lub odwrotnie ). Przykład, KCAPHOEM12, nie KCAPH0EM12.</li> <li>3. Upewnij się, że dane i czas jest poprawny ten pogoda stacja. Jeśli jest to nieprawidłowe, możesz zgłaszanie starych dane, nie w czasie rzeczywistym dane.</li> <li>4. Upewnij się, że Twoja strefa czasowa jest ustawiony odpowiednio. Je śli się myślę, móc zgłaszać stary dane , nie w czasie rzeczywistym dane .</li> <li>5. Sprawdzać twój router zaporę sieciowa Ustawienia . pogoda stacje wysyłają dane przez Port 80.</li> </ol>



**Producent:** Shanghaimuxinmuyeyouxi angongsi

**Adres :** Shuangchenglu 803 nong 11 hao 1602A-1609 shi ,  
Baoshanqu , Szanghaj 200000 CN .

**Importowane do AUS:** SHAOO PTY LTD., 1 ULICA ROKEVA EASTWOOD  
Nowa Południowa Walia 2122 Australia

**Importowany Do Stany Zjednoczone :** Sanven Technologia Sp . z o.o.,  
Suite 250, 9166 Anaheim Miejsce , Rancho Cucamonga , Kalifornia 91730

<b>WE</b>	<b>ROZ PUS TNI K</b>
-----------	----------------------------------

E- CrossStu Sp. z o.o.

Moguncja ul. Landstrasse 69, 60329 Frankfurt NA Główny

YH ORDYNACYJNY OGRANICZONY.

C/ O YH Ordynacyjny Ograniczony Biuro 147, Centurion  
Dom , Londyn Droga , Staines - upon - Thames , Surrey ,  
TW 18 4 AX

<b>Wie lka Bry tani a</b>	<b>ROZ PUS TNI K</b>
---	----------------------------------

**Zrobiony W  
Chinach**



**VEVOR**®

**TOUGH TOOLS, HALF PRICE**

Wsparcie techniczne i Certyfikat gwarancji  
elektronicznej [www.vevor.com/support](http://www.vevor.com/support)

# Snel starten Gids

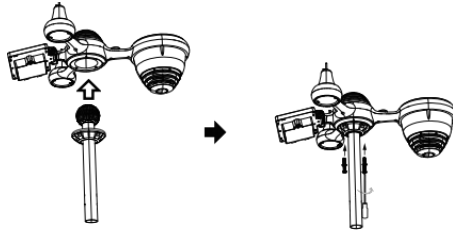

## ① INSTALLING THE MOUNTING POLE

Secure the sensor onto a mounting pole (included) using the screws (included).



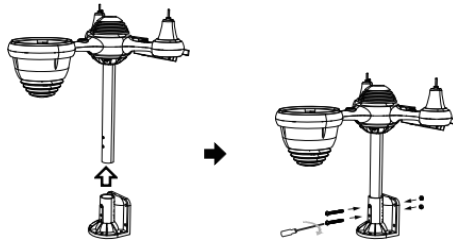

## ② INSTALLEREN DE MONTAGE BEUGEL

Losdraaien het batterijklepje bij de onderkant. Verbinden de kabel van het oplaadbare batterijpakket.

Secure the sensor onto a mounting bracket (included) using the screws (included).



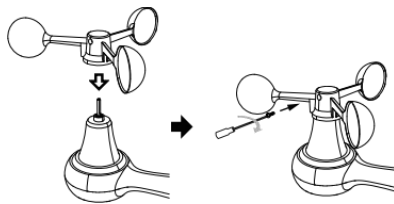

### ③ INSTALLEREN WIND SNELHEID BEKERS

Uitlijnen de schroefgaten in de windsnelheid bekens met de plat, verticale zijde van de metaal hengel.

Invoegen de windsnelheid bekens in de metalen staaf en schroef erop nauw naar slot Het in plaats.

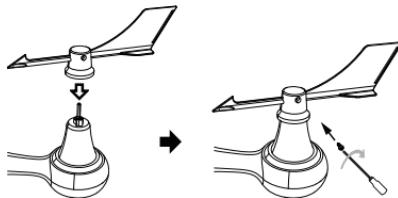







④ INSTALLEREN WIND RICHTING VANE

Uitlijnen de schroefgaten in de windrichting n vaan met de plat, verticale zijde van de metalen staaf.

Invoegen de wind richting vaan in de metaal hengel En schroef op nauw naar slot  
Het in plaats .

## ⑧ MOUNTING THE WIRELESS 7-IN-1 OUTDOOR SENSOR

Various options to install. Make sure the rain collector faces north and the solar panel faces south before fastening the screws (included).

If you are a user located in the Southern Hemisphere, please reverse the direction.

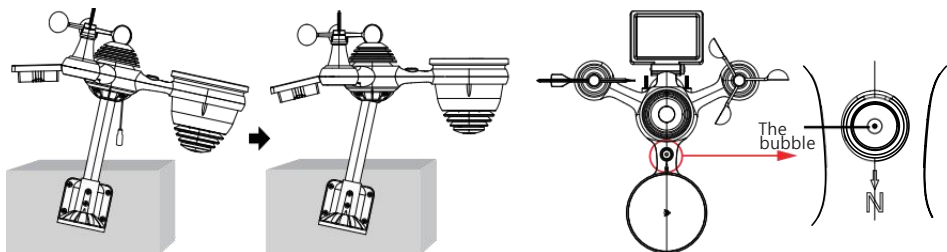

## ⑨ ADJUSTING THE 7-IN-1 WIRELESS SENSOR LEVEL

Use the bubble level indicator to make sure the wireless outdoor sensor is completely level.



## ⑩ AANZETTEN DE WEERSTATION

Plug de stroomadapter in de weerstation.

Enmaals de weerstation is aangezet, Het zal automatisch de koppeling invoeren modus.



pers **+** of **-** knop om te beginnen de AP modus. Openen jouw Wi-Fi netwerk instellingen op computer of smartphone. Vinden de weerstation n SSID ( WWS - XXXXXX ) van de lijst. Kraan op de SSID naar verbinden.

## ⑪ INSTELLING OMHOOG WIFI-VERBINDING

In het eenvoudige/gedetailleerde scherm, druk knop naar binnenkomen Instelling menukaart. Pers **⚙** knop om te schakelen naar " **Anders** Instelling" weergave.

Pers **▲** of **▼** knop naar voer " **Inschakelen** " in Toegangspunt".

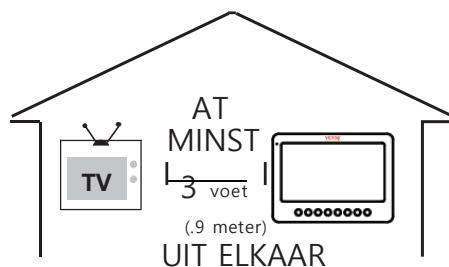

Om te voorkomen draadloze interferentie, plaats beide eenheden bij minst 3 voet (.9 meter) weg van elektronische apparaten (TV, computer, magnetron, radio, enz.).

**SETTINGS**

**SETUP** **ADVANCED**

Language: English **▼** — Select setup UI display language

**Wi-Fi Router Setup**

Router: Router\_12345 **▼** — Select your Wi-Fi Router (SSID) from the list

Select the menu and choose your 2.4GHz WiFi Router

Password: \*\*\*\*\* **🔑** — Router Password

**Weather Server Setup**

**WeatherUnderground**

Station ID: KCACANT19 — Enter your station ID

Station Key: \*\*\*\*\* **🔑** — Enter your station key/password

Upload wunderground.com  — check to confirm upload to WeatherUnderground server

**WeatherCloud**

Station ID: a7d9d2a279fbafa — Enter your station ID

Station Key: \*\*\*\*\* **🔑** — Enter your station key/password

Upload weathercloud.net  — check to confirm upload to Weathercloud.net

**Time Zone Setup**

Time Zone: +0.00 **▼** — Time zone setting

**Time Server Setup**

Server URL: time.windows.com **▼** — Internet time server setting

Firmware Version: 1.0.1 **Apply** — Press Apply to confirm the setting

## ⑫ ENTER SETUP INTERFACE

Enter the following address into the web browser address bar: <http://192.168.1.1> to access the setup interface. Please click **🔑** to check your password before clicking APP.LY

Familiarize yourself with the icons for Wi-fi connection status.

WI-FI disconnected	WI-FI connected	WI-FI connected with Sync

## ⑬ WI-FI CONNECTION STATUS



Please scan the QR code or visit <https://youtu.be/JYr4BeOmEko> to see a video on how to use it.

# VEVOR®

## TOUGH TOOLS, HALF PRICE

Technische ondersteuning en E-garantiecertificaat [www.vevor.com/suport](http://www.vevor.com/suport)

## METEOROLOGISCH STATION

MODEL:YT60233

Wij blijven ons inzetten om Jij hulpmiddelen met competitief prijs.

"Redden Half", "halve prijs" of andere soortgelijke uitdrukkingen gebruikt door ons alleen vertegenwoordigt een

schatting van de besparingen die u kunt realiseren zou kunnen profiteren van de aankoop van bepaalde gereedschap met ons compa rood naar de belangrijk

bovenkant merken en doseringen niet noodzakelijkerwijs betekent dat alle categorieën gereedschappen worden gedekt aangeboden door wij. Jij

Zijn vriendelijk herinnerd om zorgvuldig te controleren wanneer u een bestelling plaatsent bij ons als je bent

Eigenlijk besparen de helft in vergelijking met de bovenkant grote merken .



# METEOROLOGISCH STATION

MODEL:YT60233



## BEHOEFTE HULP? CONTACT ONS!

Hebben productvragen? Technische ondersteuning nodig? Voel je vrij om contact ons:

 **Klantenservice @ vevor . com**

Dit is het origineel instructie, Alsjeblieft lees alles handmatig instructies zorgvuldig door voordat u gaat werken. VEVOR behoudt zich een duidelijk interpretatie van onze gebruiker handleiding . De verschijning van de productenhal zijn onderwerp naar de product jij ontvangen. Geef ons alstublieft dat we niet zullen u opnieuw informeren of er technologie- of software-updates zijn op ons product .



## SAFETY PRECAUTIONS

**WAARSCHUWING!** Lees en begrijp alle veiligheidsmaatregelen voorzorgsmaatregelen , gebruiksaanwijzing , en verzorging / onderhoud instructies voor operationeel dit apparaat. Bewaar deze handleiding voor toekomstig gebruik .

⌘& Dit product is geen speelgoed. Blijf uit de buurt van de buiten bereik van kinderen.

⌘& Dit product is ontworpen voor gebruik in de alleen thuis als een indicatie van het weer voorwaarden .

⌘& Dit product is niet om zijn gebruikt voor medische doeleinden of voor het publiek informatie.

⌘& Doen niet schoonmaken eenheid met schurende of corrosieve materialen.

⌘& Doen niet plaats het apparaat in de buurt van open vuur of warmtebronnen . Brand, elektrische schok, productschade of letsel zou kunnen voorkomen.

⌘& Alleen gebruik vers nieuw batterijen in de product . Doen niet mengen nieuw en oud batterijen samen.

⌘& Doen niet demonteren, veranderen of modifieren de product .

⌘& Gebruik alleen opzetstukken of accessoires met dit product gespecificeerd door de fabrikant.

⌘& Doen niet onderdompelen eenheid in water. Droog de product met een zachte doek als vloeistof morsen op Het.

⌘& Doen de eenheid niet blootstellen aan buitensporige kracht, schokken, kanaal, extreme temperatuur , of vochtigheid .

⌘& Doen de ventilatie niet bedekken of blokkeren gaten met welke dan ook objecten.

⌘& Dit weerstation van deze product is bedoeld om zijn gebruikt binnen alleen.

Dit product is alleen geschikt voor montage op een hoogte minder dan 2 M (6.6 voet).

⌘& Doen niet knoeien met de eenheid interne componenten. Knoeien met het product maakt de garantie ongeldig .

⌘& Batterijen zijn niet inbegrepen. Wanneer invoegen batterijen , zorg ervoor dat de positief en negatief polariteiten overeenkomen met de markeringen in het compartiment .

⌘& Doen niet meng standaard, alkalisch en oplaadbaar batterijen samen r.

## SAFETY PRECAUTIONS

- ⌘& Een verlaten batterij blootgesteld aan extreem hoge temperatuur in de omgeving kan resulteren in een explosie of lekkage van brandbare vloeistof of gas.
- ⌘& Een verlaten batterij blootgesteld aan extreem lage luchtdruk in de omgeving kan resulteren in een explosie of lekkage van brandbare vloeistof of gas.

## TIPS FOR SENSOR SITE SELECTION

- ⌘& Regenafzuiger moet elke keer worden schoongemaakt weinig maand hs.
- ⌘& Sensor moet zijn geïnstalleerd bij minst 1.5 m (5') verwijderd van elke gebouw of structuur.
- ⌘& Kies een locatie in een open ruimte onder rechtstreeks zonlicht met Nee obstakels.
- ⌘& De sensor moet blijven in het zicht en binnen 150 M (492') van de weer station voor consistent , gestaag overdragen .
- ⌘& Houd uw sensor en weerstation uit de buurt van huishoudelijke apparaten.  
apparaten Dat bedienen op de dezelfde frequentie . De troosten En sensor moet verslaan minst 1 - 2 m (3' -7') verwijderd van zo een interferentie s.

## PRODUCT FUNCTIES

- ⌘& 7" HD TFT-scherm scherm.
- ⌘& Realtimeklok met kalender r.
- ⌘& Alarmfunctie.
- ⌘& Maan Fase.
- ⌘& Zonsopgang/zonsondergangstijd.
- ⌘& Tijdzone-instelling en Zomertijd (DST) functie.
- ⌘& Tijdzone :GMT +13 tot -12 uur.
- ⌘& Automatisch synchroniseren met internettijdserver.
- ⌘& 7 talen (NL/ DE/ EN/ EN/ HET/ NL/ CZ) voor weergave.
- ⌘&  van binnen- en buitentemperatuur en vochtigheid met tendens.
- ⌘& Evenement, Per uur, Dagelijks, wekelijks, Maandelijks, Totaal regenval en Regenval tarief in verleden uur.
- ⌘& Weergave van gemiddelde windsnelheid, windstootsnelheid en windrichting.
- ⌘& Absoluut en relatief Luchtdrukweergaven met trend.
- ⌘& Zonne Straling intensiteitsweergave en UV I-scherm.
- ⌘& Weergave van weerindex : Gevoel vind ik leuk, Wind Chill, Warmte index. Dauw punt.
- ⌘& Weer Voorspellen.
- ⌘& Weergegevens met Maximaal/Minimaal lezen, datalog & Weergave van de geschiedenisgrafiek.
- ⌘& Instellingen voor weeralarmen.
- ⌘& Helderheid van de achtergrondverlichting aanpassen.

## TIPS FOR SENSOR SITE SELECTION

- ⌘& Laag batterij indicaties voor buitensensoren .
- ⌘& Nacht Lichtfunctie.
- ⌘& Gegevens uploaden weergegevens naar Weather Underground en/of Weather- wolk via WiFi routeren.

## PACKAGE CONTENTS



1

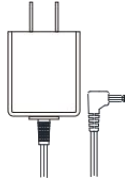

2

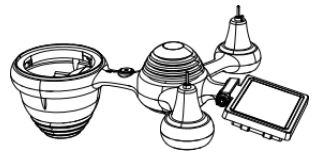

3



4 5 6

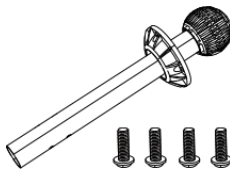
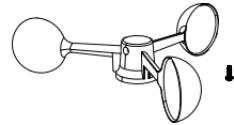
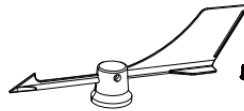

7

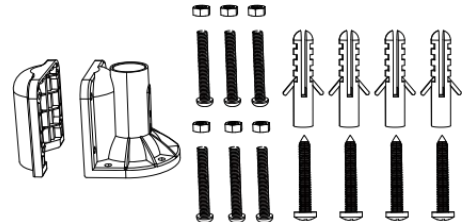

8

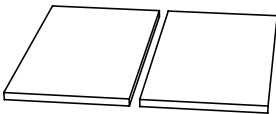

9



10



11



12

1 Weerstation 7 Montage paal met 4 schroeven

2 Adapter 8 Montage haakjes met 6 schroeven

3 Draadloze 7-in-1 buitensensor 9 Rubberen pads X 2

4 Trechter 10 Schroevendraaier 1

5 Windrichtingsvaan met 1 schroef 11 Schroevendraaier 2

6 Windsnelheidsbekers met 1 schroef 12 Gebruikershandleiding

**OP : 4 extra schroeven voor wind richting vaan En wind snelheidsbekers .**

## PRODUCT OVERVIEW

### DRAADLOZE 7- IN - 1 BUITEN SENSOR

- ① Zonne-energie paneel
- ② Windrichting vaan
- ③ UV/licht sensor
- ④ Waterpas gradiënt 2\_\_\_
- ⑤ Regen verzamelaar
- ⑥ Windsnelheid kopjes
- ⑦ Montage pool
- ⑧ Montage haakjes
- ⑨ Hygro-thermosensor
- ⑩ LED's: Knippert wanneer de eenheid zendt een lezing
- ⑪ RESET-knop
- ⑫ Batterijklep

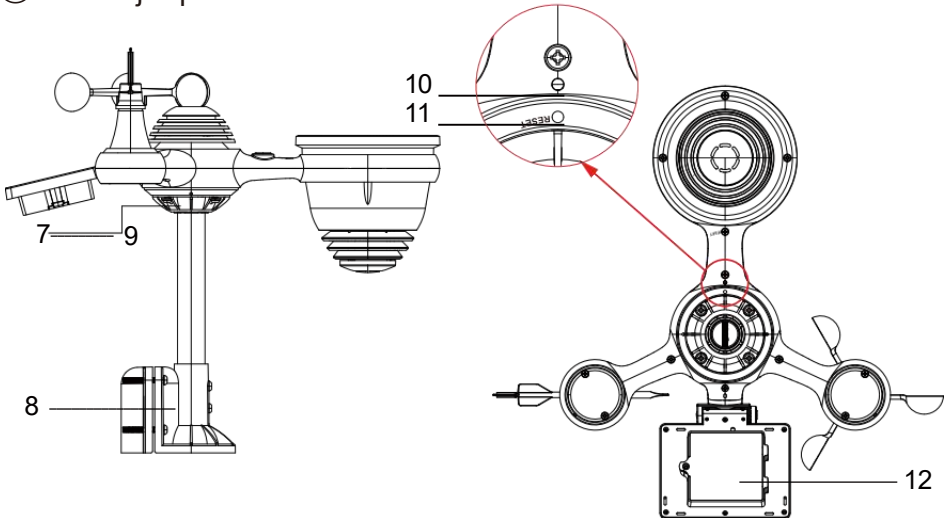
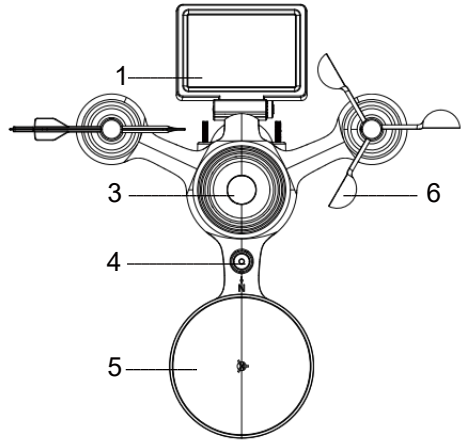

## WEATHER CONSOLE OVERVIEW

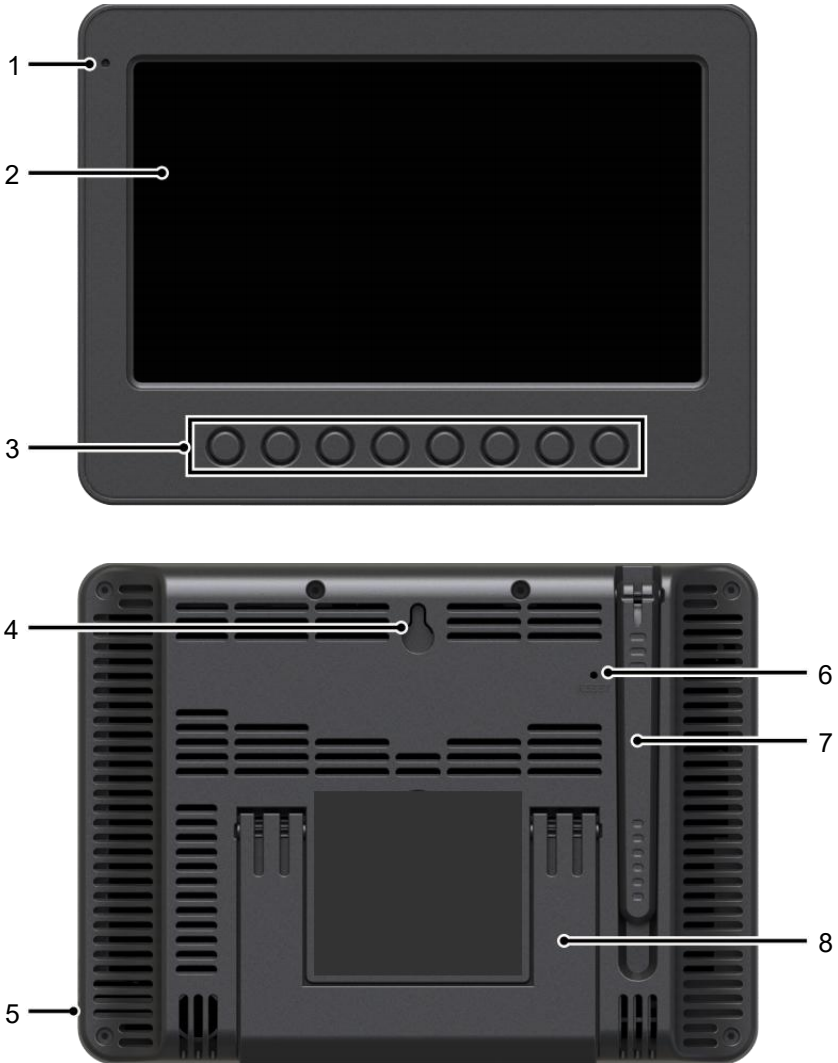

1 Omgevingslicht detector

2 Beeldscherm

3 Functie knoppen

4 Muur montage houder

5 Stroom invoer

6 RESET-knop

7 Antenne

8 Standaard

## HOME SCREEN OVERVIEW

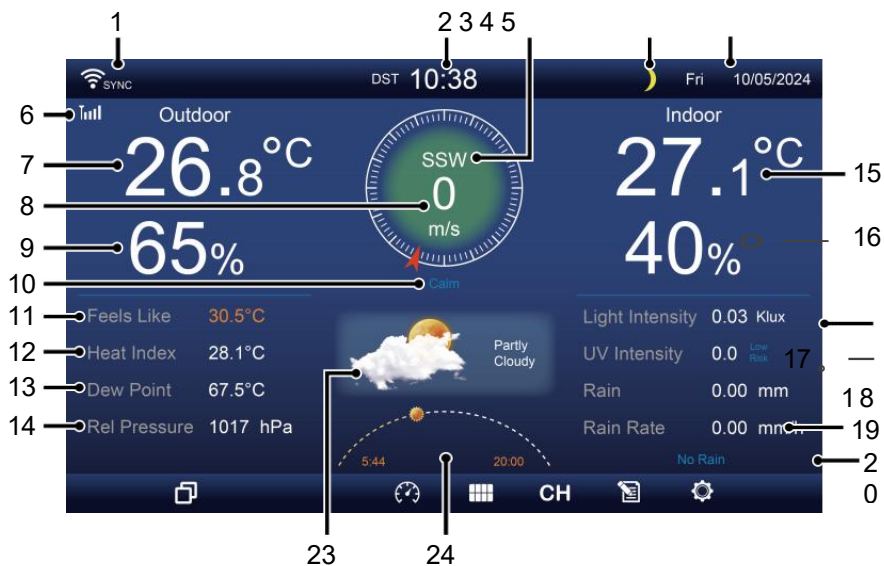

1 Wi-Fi-verbinding/ tijdsynchronisatie pictogram 13 Dauw punt

2 Tijd 14 Baro druk

3 Windrichting 15 Binnentemperatuur

4 Maan fase 16 Binnenvochtigheid

5 Datum 17 Licht intensiteit

Sensor signaalsterkte icon 18 UVI

7 Buitentemperatuur 19 Regenval

8 Windsnelheid 20 Regen tarief

9 Buitenvochtigheid 21 Regen tarief niveau

10 Windsnelheid niveau 22 Functioneel knop icon

11 Voelt zoals temperatuur 23 Weersverwachting

12 Warmte index 24 Zonsopgang/zonsondergang tijd



## DETAIL SCREEN OVERVIEW

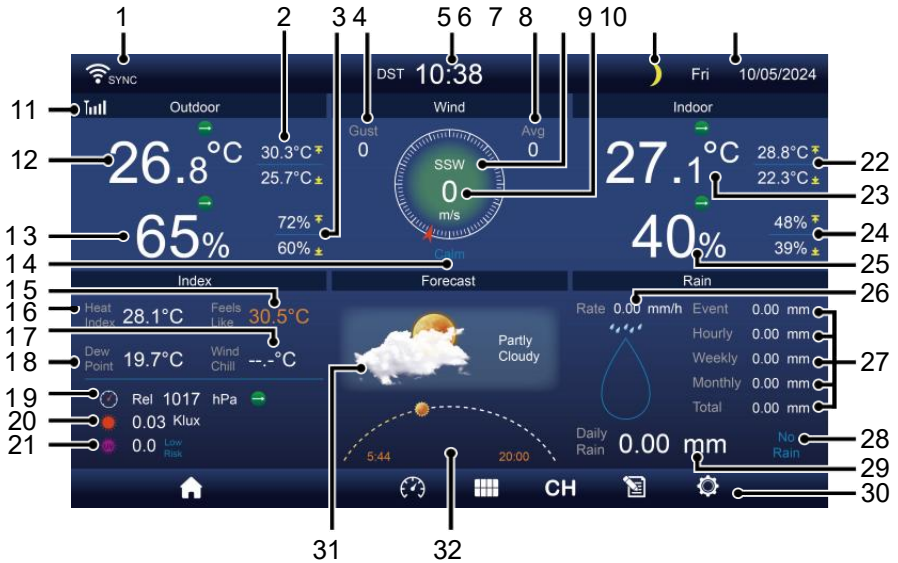

- 1 Wi-Fi-verbinding/tijdsynchronisatie icon
- 2 Buiten MAX/MIN temperatuur
- 3 Buiten MAX/MIN vochtigheid
- 4 Windstoot
- 5 Tijd
- 6 Gemiddelde windsnelheid
- 7 Windrichting
- 8 Windsnelheid
- 9 Maan fase
- 10 Datum
- 11 Voelt zoals temperatuur
- 12 Buitentemperatuur
- 13 Buitenvochtigheid
- 14 Windsnelheid niveau
- 15 Voelt zoals temperatuur
- 16 Warmte index
- 17 Windchill
- 22 Binnen MAX/ MIN temperatuur
- 23 Binnentemperatuur
- 24 Binnen MAX/MIN vochtigheid
- 25 Binnen vochtigheid
- 26 Regen tarief
- 27 Evenement, per uur, wekelijks, maandelijks, totaal regenval
- 28 Regen tarief niveau
- 29 Dagelijks regenval
- 30 Functioneel knop icon
- 31 Weersverwachting

## DETAIL SCREEN OVERVIEW

32 Zonsopgang/zonsondergang  
tijd

## SUMMARY SCREEN OVERVIEW

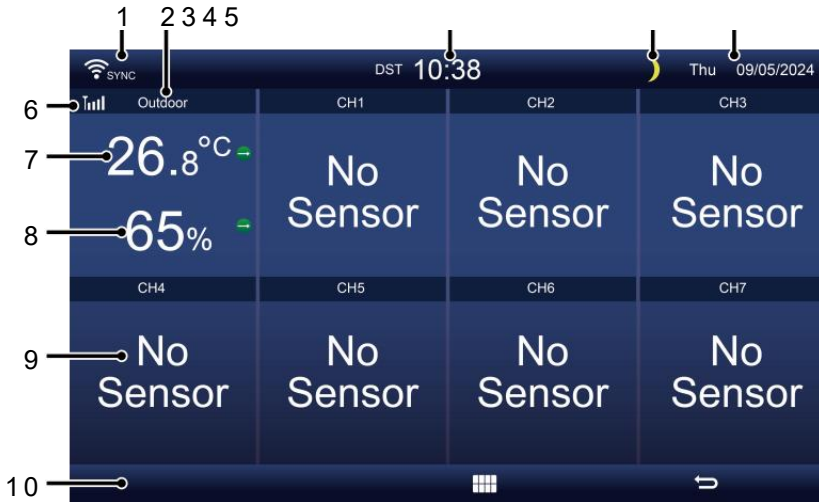

1 Wi-Fi-verbinding/tijdsynchronisatie icon

2 In/uit icon label

3 Tijd

4 Maan fase

5 Datum

6 Sensorsignaalsterkte icon

7 Binnen-/buitentemperatuur

8 Binnen-/buitenvochtigheid

9 Nee scherm verbinden scherm

10 Functioneel knop icon

## SETTING UP THE WIRELESS 7-IN-1 OUTDOOR SENSOR

De draadloos 7- in -1 buiten sensor maatregelen wind snelheid , wind richting , regenval, UV-licht intensiteit, temperatuur en vochtigheid.

### INSTALLEREN VAN DE MONTAGE POOL EN BEUGEL EN

✂ Bevestig de sensor op een montage paal en beugel (meegeleverd) met behulp van de schroeven ( inbegrepen ).

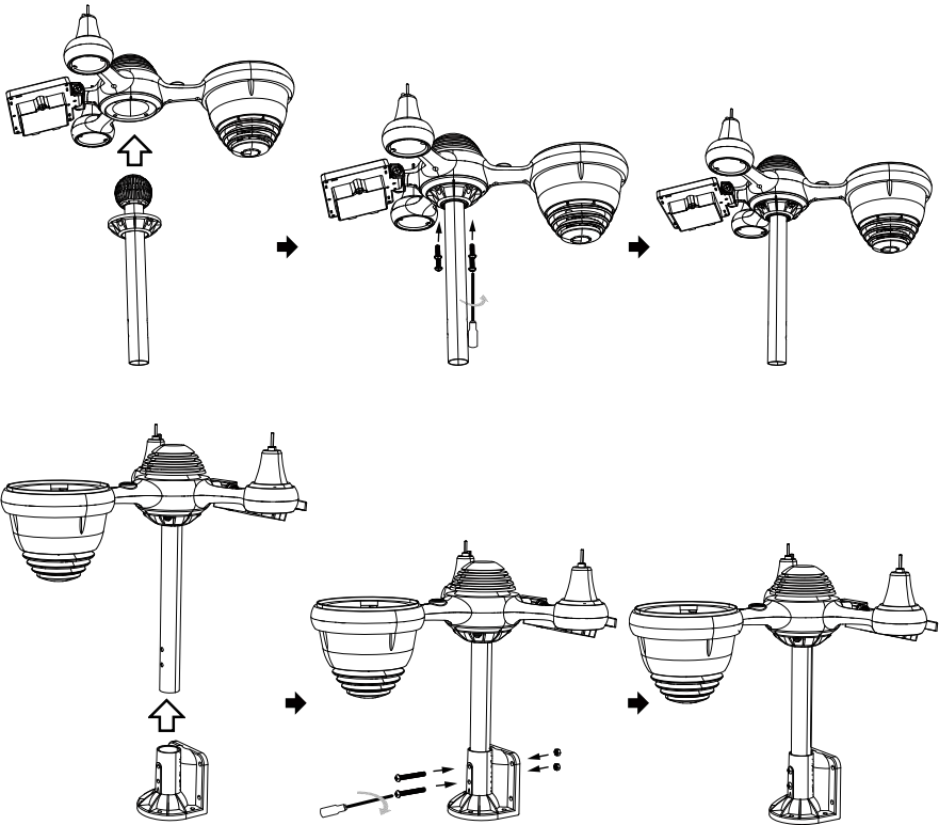

## INSTALLATIE VAN WINDSPEED CUPS EN WIND RICHTING VAN

- ⌘& Lijn de schroef uit gaten in de windsnelheidsbekers met de vlakke, verticale zijde van de metaal hengel.
- ⌘& Plaats de windsnelheidsbekers in de metaal staaf en schroef ze op strak naar slot Het in plaats.
- ⌘& Lijn de schroefgaten uit in de wind richtingsvaan met het plat, verticaal kant van de metaal hengel.
- ⌘& Plaats de windrichtingsvaan in de metaal staaf en schroef ze vast nauw naar slot Het in plaats.

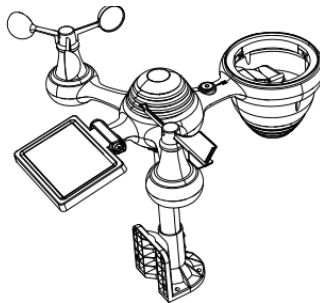
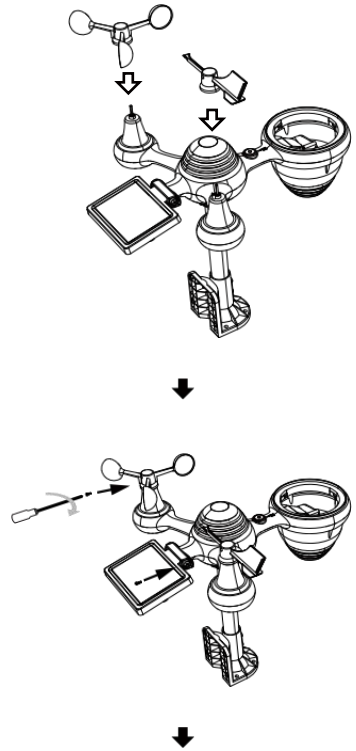
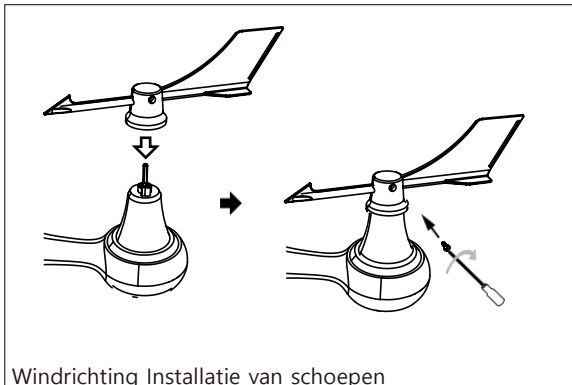
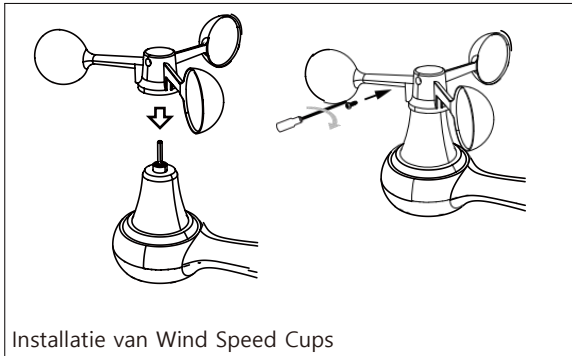

## INSTELLING OMHOOG REGENOPVANGER

- ⌘& Lijn de inkepingen op de trechter I met de slotgroeven binnenin de regen verzamelaar.
- ⌘& Plaats de trechter in de regencollector en schroef ze stevig vast naar slot Het in plaats.

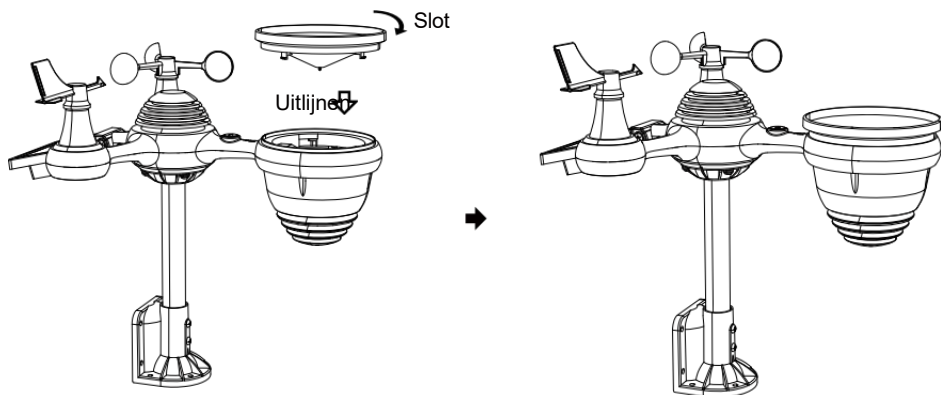

## INSTALLEREN VAN DE BATTERIJEN

⌘& Draai de batterijklepje aan de onderkant van de 7-in-1 openlucht - sensor met behulp van een schroevendraaier 1.

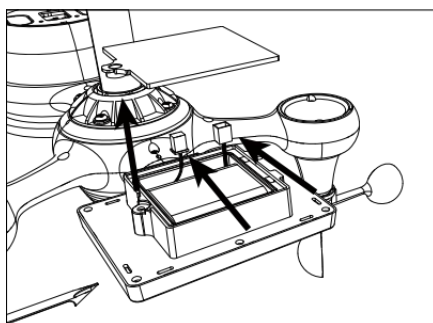

⌘& Sluit de kabel van de oplaadbaar batterij pakket (inbegrepen) naar de kabel bevindt zich in de batterij compartiment.

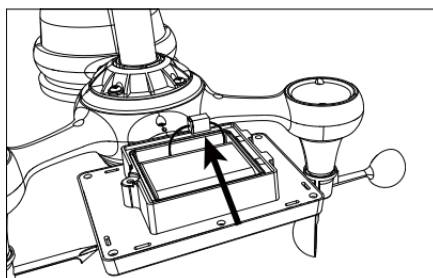

⌘& Pas de aangesloten kabels aan zodat ze comfortabel passen in de deel- ment. Toen, plaats de batterij pak in het compartiment.

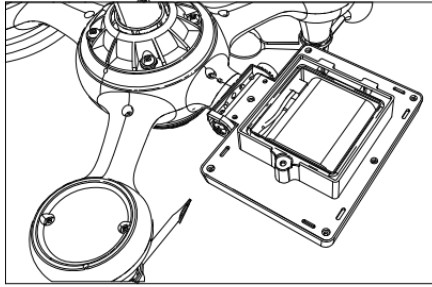

✕& Sluit en bevestig het batterijklepje terug op de compartiment.

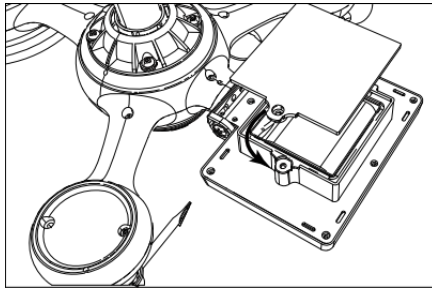

## AANPASSEN DE ZONNE CEL

✕& Draai de schroef bij de verbinding los zodat het tandwiel aan de andere kant van het gewricht duwt naar buiten. De zonnecel zou moeten nu zijn in een ontgrendeld positie zn.

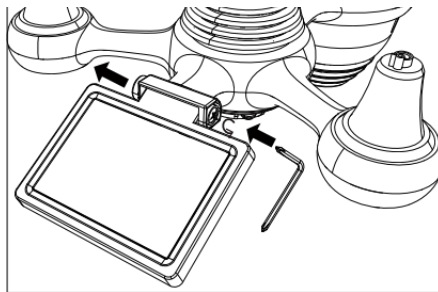

✕& Pas de verticale hoek van de zonnecel aan om de meest optimaal gebruik van de zonnecel, afhankelijk van uw locatie.

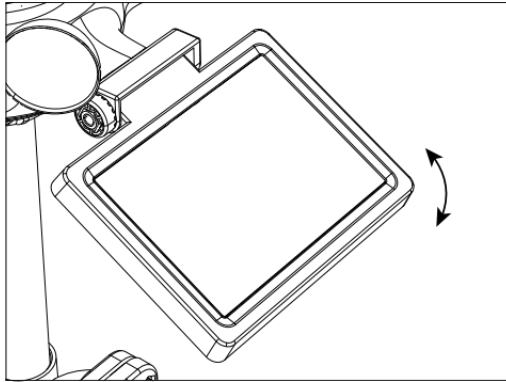

**X&C** Duw het tandwiel naar binnen en draai de schroef vast tot de tandwielen slot in plaats.

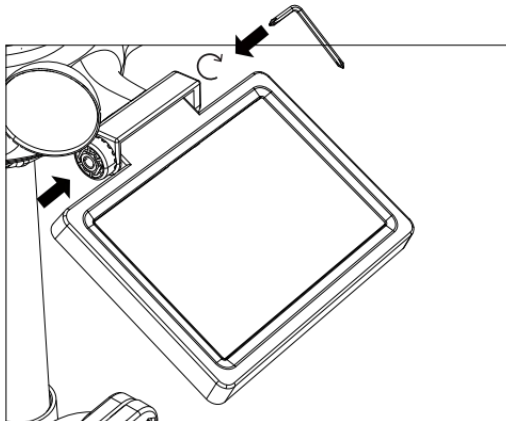

Bij het afstellen van de zonnecel moet u deze instellen op een hoek dicht bij elkaar naar jouw breedtegraad. Bekijk grafiek hieronder om een idee van hoe jij zou moeten hoek je zonnecel.

Breedte Nabijheid	van de hoek van zonnecellen	
Als jouw locatie is dichtbij naar 84°	84°	
Als jouw locatie is dichtbij naar 63°	63°	
Als jouw locatie is dichtbij naar 42°	42°	
Als jouw locatie is dichtbij naar 21°	21°	
Als jouw locatie is dichtbij naar 0°	0°	





## MONTAGE DE DRAADLOZE 7- IN - 1 BUITEN SENSOR

⌘& Kies een locatie voor de 7-in-1 buitensensor die is open met Nee obstakels.

⌘& Draai de montagebeugels aan een oppervlak/muur met behulp van vier tikken

schroeven (meegeleverd), of draai de montage vast paal naar uw bestaande berg- ingaan paal met vier  $\varnothing 5$  Bouten en M5 Montage van moeren.

⌘& Toevoegen rubberen pads op de montagebeugel voordat u de montagebeugel op de sensor.

⌘& Zorg ervoor dat de regenverzamelaar gezichten noorden en de zon paneel is naar het zuiden gericht voor bevestiging de schroeven ( inbegrepen ).

⌘& Zorg ervoor dat de sensor goed vastzit strak, anders winderig voorwaarden oorzaak de zender naar schudden En dus verkeerd gelezen de regenval gegevens .

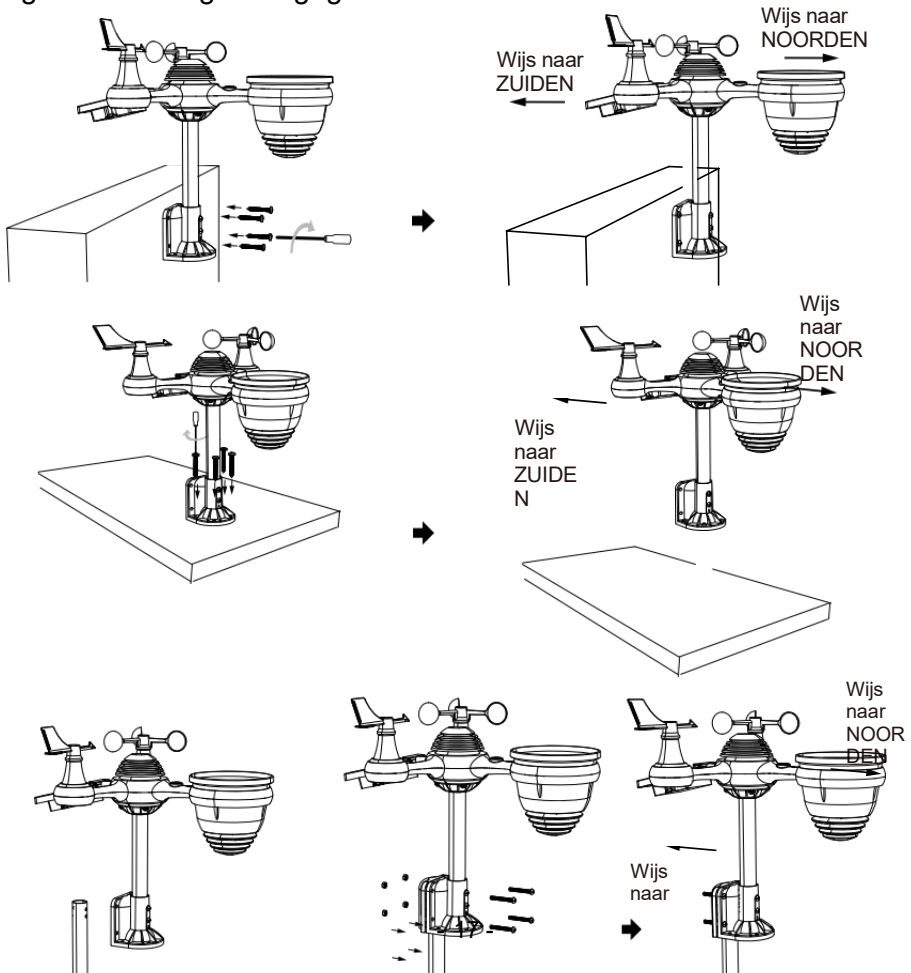

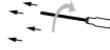
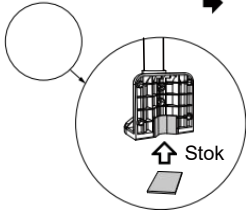

ZUIDE  
N



## **WIJZEN DE DRAADLOZE 7- IN - 1 BUITEN SENSOR NAAR ZUIDEN**

De draadloze buitenweersensor is gekalibreerd om puntig noord voor maximale nauwkeurigheid. Voor uw gemak geldt echter dat als u een gebruiker

gelegen in het Zuiden Hemisfeer , je kunt de sensor gebruiken met de regenwaterreservoir dat naar het zuiden wijst.

1. Monteer en installeer het draadloze weerstation sensor met h de regen verzamelaar wijst naar het zuiden, in plaats van No rth. (Gelieve verwijzen naar MONTAGE VAN DE DRAADLOZE 7-IN-1 BUITEN SENSOR.)
2. DRAADLOZE 7-IN-1 BUITEN SENSOR.)  
Selecteer "STH" voor zuid halfmond in de klokinstellingsmodus. (Alsjeblieft verwijzen naar "het instellen van de klok")

**OPMERKING: Wijzigen van de De halfmondinstelling schakelt automatisch de richting van de maan om fasen op de weergave. Wijzend de draadloze weer sensor naar de zuiden zullen toestaan maximaal zonlicht op de zonne- paneel , vooral tijdens de winter seizoen in het Zuiden Halfmond.**

## **AANPASSEN DE 7- IN -1 DRAADLOZE SENSOR NIVEAU**

⌘&⌘ Gebruik de bel niveau indicator naar zorg ervoor dat de draadloze buiten

sensor volledig waterpas is. Als de sensor is niet niveau, de verdienen graadmeter, UV en Licht intensiteit zal niet meeteenheid op de juiste manier.

⌘&⌘ Om het niveau van de draadloze buitensensor aan te passen, moet u de volgende onderdelen losmaken: de schroeven van de montagepaal. Pas het niveau van de draadloze buitensensor aan in bestellen om zorg ervoor dat de bel is in het midden van de waterpas indicator.

⌘&⌘ Draai de schroef van de montage weer een paal.

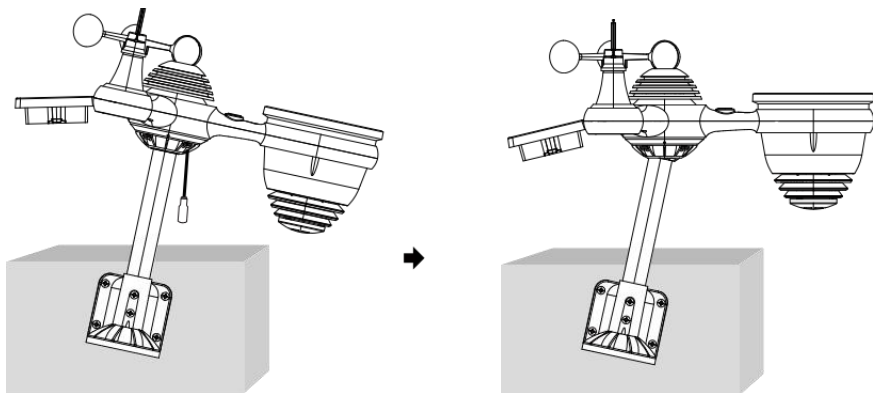

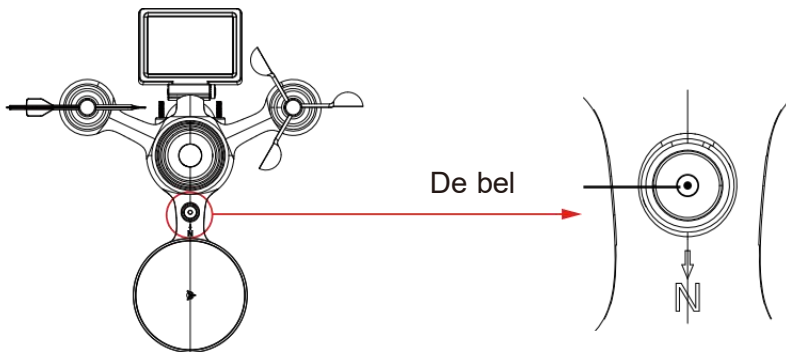

## INSTELLING OMHOOG DE WEERGAVECONSOLE

### STROOM OP DE CONSOLE

1. Sluit de stroomadapter naar het display troosten.
2. Draai de antenne om op rug van de troosten omhoog.
3. Zodra de console is ingeschakeld, de opening scherm zal zijn weergegeven en ga dan naar binnen voornaamst scherm.

**VEVOR**<sup>®</sup>  
TOUGH TOOLS, HALF PRICE

Technical Support and E-Warranty Certificate  
[www.vevor.com/support](http://www.vevor.com/support)

4. Wacht de openlucht- sensor naar paar met jouw troosten .







5. Eens gepaard , de openlucht- gegevens zullen zijn getoond op de scherm .



## OPERATING INSTRUCTION

Dit sectie beschrijft de voornaamst functies En ander functies van knoppen in de console.

### VOORNAAMST FUNCTIES VAN KNOPPEN

ICON	BESCHRIJVING
	<b>Thuis knop</b> Druk op deze knop om eenvoudig te tonen gegevens weergave scherm.
	<b>Uitbreiden knop</b> Druk op deze knop om de gedetailleerd gegevens scherm.
	<b>Druk</b> Druk hierop knop om tussen te laten zien Relatief en absoluut drukscherm.
	<b>Meerdere sensoren</b> Druk op deze knop om de multi- sensor scherm.
	<b>Kanaal</b> Druk hierop knop om te schakelen Binnen, CH1-7 gegevens scherm.

**Geschiedenis Dossier knop**

Druk hierop knop om de geschiedenis scherm  
(Max/Min, Gegevensrecord, Grafische weergave).

**Instelling**

Druk op deze knop om te tonen de instelling scherm.



## ANDER FUNCTIE KNOPPEN VOOR INSTELLINGEN

ICON	BESCHRIJVING
	<b>Omhoog knop</b> Druk hierop knop om boven te selecteren rij of het is ze .
	<b>Omlaag knop</b> Druk hierop knop om lager te selecteren rij of het is ze .
	<b>Rechts knop</b> Druk hierop knop om te selecteren rechterkolom of item.
	<b>Links knop</b> Druk hierop knop om links te selecteren kant kolom of item.
	<b>Cyclus knop</b> Druk op deze knop om verschillende opties te wijzigen parameterscherm.
	<b>Duidelijk knop</b> Druk hierop knop om de max/min-opname.
	<b>Zoekopdracht knop</b> Druk hierop knop om de gegevens te doorzoeken dossier.
	<b>Verwijderen knop</b> Druk op en houd dit vast knop om te verwijderen opnemen s.
	<b>Opbrengst knop</b> Druk hierop knop naar opbrengst vorig pagina.
	<b>OK knop</b> Druk op deze knop om te bevestigen de selectie.
	<b>+ knop</b> Druk op deze knop om de waarde te verhogen of schakelen naar ander optie.
	<b>- knop</b> Druk op deze knop om de waarde te verlagen of te wisselen naar ander optie.

## WIRELESS SIGNAL RECEPTION

Maak kennis met de pictogrammen voor verschillende signaalsterktes. Verplaats uw console of weersensor als het signaal zwak is of kwijt.

Signaal zoeken	Sterk signaal	Zwak signaal	Signaal kwijt
----------------	---------------	--------------	---------------



Antenne bar is  
scrollen



## WI-FI CONNECTION STATUS

Maak uzelf vertrouwd met de pictogrammen voor de Wi-Fi-verbindingstatus.

WIFI verbroken	WIFI verbonden	WI-FI verbonden met Sync
		

## MOON PHASE

Het display berekent de maan fase volgens naar jouw tijd, datum en tijd zone.

De onderstaande tabel geeft de bijbehorende fasen weer En hun iconen voor zowel de Noord en Zuid hemisferen.

Noordelijk Halfrond Iconen	Maan Fase	Zuidelijk Halfrond Iconen
	Nieuw Maan	
	Wassende halve maan Maan	
	Eerste kwartaal Maan	
	Wassende bolle buik Maan	
	Vol Maan	
	Afnemende bolle Maan	
	Derde kwartaal Maan	
	Afnemende halve maan Maan	

## SUNRISE/SUNSET TIME

De console geeft de zonsopgang/zonsondergang van uw locatie aan, wat gebaseerd op tijdzone, de breedtegraad en lengtegraad die u hebt ingevoerd. Als daglicht Besparing is ingesteld op AUTO , de keer zullen aanpassen een uur vooruit automatisch voor daglicht besparing.

## WI-FI CONNECTION STATUS







**OPMERKING:** Voor tijdzone, breedtegraad en lengtegraadinstelling, Alsjeblieft refereren " Tijd & Datum Instelling " .

## WEATHER FORECASTING AND WEATHER INDEX

### WEER VOORSPELLING

De ingebouwd barometer kan niet ijs atmosferisch drukveranderingen, en op basis van de verzamelde gegevens, kunnen de weersomstandigheden voorspellen .

Er zijn 6 weericonen: zonnig, Gedeeltelijk Bewolkt, Bewolkt, Regenachtig, Regenachtig/ Stormachtig en Sneeuwachtig ( Licht Sneeuw & Zwaar Sneeuw).



Zonnig	Gedeeltelijk bewolkt	Bewolkt
		
Licht regen		Zware regen/storm
		
Lichte sneeuw		Zware sneeuwval
		

### OPMERKING:

**De nauwkeurigheid van een algemene drukgebaseerde voorspelling is ongeveer 65-70%. De voorspellingen zijn niet gegarandeerd. Het kan niet noodzakelijkerwijs de huidige situatie weerspiegelen.**

### TREND INDICATOR

De tendens indicator toont de tendensen van veranderingen in de binnenkort beschikbaar enkele minuten. Deze pictogrammen verschijnen in de temperatuur , vochtigheid, En barometrisch drukgedeelte van het staartscherm .

Stijgende	Stabiel	Vallen
		

### IJS ALERT

## WEATHER FORECASTING AND WEATHER INDEX

Als de buitentemperatuur is lager dan 1°C/33.8° F, de sneeuwvlok icon  zal verschijnen op de weergave.

## VOELT LEUK VINDEN

De Voelt Zoals temperatuur index bepaalt hoe warm het buiten daadwerkelijk aanvoelt, rekening houdend met factoren als wind snelheid, druk, temperatuur en vochtigheid (wind rustig aan En warmte index).

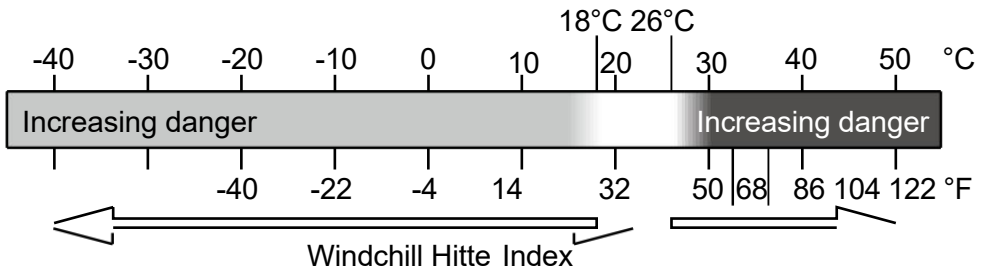

## WARMTE INDEX

De Warmte Index wordt bepaald door de temperatuur van de draadloze weersensor tuur en vochtigheid metingen wanneer de temperatuur is tussen 79 °F (26 °C) en 120 °C (50 °C).

Warmte Index bereik	Waarschuiving	Uitleg
81°F - 90°F (27°C - 32°C)	Voorzichtigheid	Mogelijkheid van hitte-uitputting
33°C - 40°C (33°C - 40°C)	Uiterste voorzichtigheid	Mogelijkheid van hitte-uitdroging
41°C - 57°C (41°C - (54°C)	Gevaar	Hitte-uitputting zeer waarschijnlijk
≥ 55°C (≥ 55°C)	Extreem Gevaar	Groot risico op uitdroging/ beroerte

## WIND KOELEN

Windchill of windchill is de verlaging van temperatuur als gevolg van naar de doorgang-

stroming van lucht met een lagere temperatuur. Windchill is bepaald door A combinatie van de temperatuur- en windsnelheidsgegevens van de draadloze weersensor . **LET OP: Alleen als de temperatuur is lager dan 50 °F (10 °C ) en de windsnelheid is meer dan 4,8 km/u (3 mph), zal de windchillwaarde weergegeven, anders er zal "--." worden weergegeven.**

## DAUW PUNT

De dauw punt is de temperatuur waaronder de waterdamp in lucht bij constante barometrisch druk condenseert in vloeibaar water tegelijk snelheid waarmee het verdamp. Het gecondenseerde water wordt dauw genoemd wanneer Het vormen op een stevig oppervlak.

De dauw punttemperatuur wordt bepaald door de temperatuur en vochtigheid gegevens van de draadloze weer sensor .



## BAROMETRIC PRESSURE

Rekening de weer website voor echte tijd barometer voorwaarden Dan pas de relatieve waarde aan in de Kalibratie instellen sectie.

Absoluut	De absoluut atmosferisch druk van jouw locatie .
Relatief	De relatieve atmosferische druk gebaseerd op de zeespiegel.

## RAIN

In dit gedeelte wordt de regenval weergegeven . regen tarief informatie.



### REGENVAL WEERGAVE MODI

Regen Tarief : Huidig regenval tarief in de verleden uur .

Regen evenement : continu regen, en reset naar nul als er regenval optreedt is minder dan 10mm (0,039 in) in een periode van 24 uur.

Per uur Regen : Totaal regenval voor elk jaar uur.

Dagelijks Regen : Totaal regenval sinds middernacht (00:00)

Wekelijks Regen : Totaal regenval voor de huidige kalenderweek, en reset op zondag ochtend om middernacht (zondag t/m zaterdag)

Monthly Rain : Total rainfall for the current calendar month, and reset on the first day of the Month.

Total Rain : Total rainfall since the last reset.

### RESET HET TOTAAL REGENVAL DOSSIER

Zie “**Alles wissen Gegevenssectie** om regenval te wissen gegevens.

## WIND

### WINDSNELHEID EN RICHTING

Dit sectie beeldschermen de wind snelheid , stroom wind richting , overheersende windrichtingen en windsnelheid niveau.

⌘& Windsnelheid: is de gemiddelde windsnelheid gemeten in de vorige 20 seconden.

⌘& Gemiddelde wind: is de gemiddelde windsnelheid in 10 notulen.

⌘& Windvlaag: is de hoogste windsnelheid opgenomen in de vorige ons 20 seconden .



Eenvoudig Gegevens Weergave



Gedetailleerd Gegevens Weergave

### BEAUFORT-SCHAAL

De De schaal van Beaufort hieronder is een internationale schaal van windsnelheden van 0 (kalm) tot 12 (orkaankracht).

Schaal van Beaufort	Beschrijving	Windsnelheid	Landconditie
0	Kalm	< 1 km/u	Kalm. Rook verticaal omhoog gaat.
		< 1 knopen	
		< 0,3 mevrouw	
		1.1 ~ 5 km/u	
1	Licht lucht	1 ~ 3 km/u	Rookverspreiding geeft wind aan richting. Bladeren en windvanen staan stil.
		1 ~ 3 knopen	
		0,3 ~ 1.5 mevrouw	
2	Licht briesje	6 ~ 11 km/u	Wind voelbaar op blote huid. Bladeren geritsel. Windvaantjes beginnen naar beweging.
		4 ~ 7 km/u	
		4 ~ 6 knopen	
3	Teder briesje	1.6 ~ 3.3 mevrouw	Bladeren en kleine takjes constant bewegend. Uitgestoken lichtvlaggen.
		12 ~ 19 km/u	
		8 ~ 12 km/u	
		7 ~ 10 knopen	
4	Gematigd briesje	3.4 ~ 5.4 mevrouw	Stof en loszittend papier opgeheven. Klein takken beginnen met beweging.
		20 ~ 28 km/u	
		13 ~ 17 km/u	
		11 ~ 16 knopen	
5	Vers briesje	5.5 ~ 7.9 mevrouw	Vertakkingen van een gemiddelde grootte beweging. Kleine bomen in blad beginnen met zwaaien.
		39 ~ 38 km/u	
		18 ~ 24 km/u	
		17 ~ 21 knopen	
6	Sterk briesje	8.0 ~ 10.7 mevrouw	Groot takken in beweging. Fluiten gehoord in bovenleidingen. Paraplu gebruik wordt moeilijk. Leeg plastic vuilnisbakken kantelen r.
		39 ~ 49 km/u	
		25 ~ 30 km/u	
		22 ~ 27 knopen	
7	Harde wind	10.8 ~ 13.8 mevrouw	Hele bomen in beweging. Poging nodig om tegen de wind in te lopen.
		50 ~ 61 km/u	
		31 ~ 38 km/u	
		28 ~ 33 knopen	
8	Storm	13.9 ~ 17.1 mevrouw	Enkele twijgen zijn afgebroken bomen. Auto's slaan af weg. Voortgang te voet is ernstig belemmerd.
		62 ~ 74 km/u	
		39 ~ 46 km/u	
		34 ~ 40 knopen	
9	Sterke wind	17.2 ~ 20.7 mevrouw	Sommige takken breken van bomen, en een paar kleine bomen waaien om. Bouw / tijdelijke borden en barricades blazen over.
		75 ~ 88 km/u	
		47 ~ 54 km/u	
		41 ~ 47 knopen	
10	Storm	20.8 ~ 24.4 mevrouw	Bomen zijn gebroken uit of ontworteld, structurele schade waarschijnlijk.
		89 ~ 102 km/u	
		55 ~ 63 km/u	
		48 ~ 55 knopen	
		2.45 ~ 28.4	

		mevrouw	
11	Hevige storm	103 ~ 117 km/u	Brede vegetatie en structurele schade waarschijnlijk.
		64 ~ 73 km/u	
		56 ~ 63 knopen	
		28.5 ~ 32.6 mevrouw	
12	Orkaankracht	≥ 118 km/u	Ernstige wijdverspreide schade aan de vegetatie en structuren. Puin en onbeveiligde objecten zijn heen en weer geslingerd.
		≥ 74 km/u	
		≥ 64 knopen	
		≥ 32.7 mevrouw	

## WINDSNELHEID NIVEAU

De grafiek met het windsnelheidsniveau op het display biedt video 's A snel referentie op de huidige wind conditie . De achtergrond kleur van de kompas verandert afhankelijk van de windsnelheid.

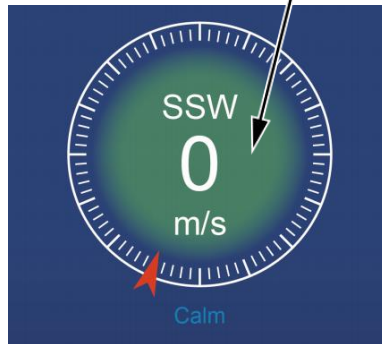

Niveau	Licht	Gematigd	Sterk	Storm
<b>Snelheid</b>	0 - 12 km/u 0 - 19 km/u	12 - 30 km/u 20 - 49 km/u	31 - 55 km/u 50 - 88 km/u	≥ 55 km/u ≥ 89 km/u
<b>Kompas kleur</b>	Groente	Geel	Oranje	Rood

## LIGHT INTENSITY AND UV INDEX

In dit gedeelte wordt een grafiek weergegeven voor licht intensiteit en UV index.

UVI	Beoordeling	Opmerking
0-2	Laag	A UV Index lezen van 0 tot 2 middelen laag gevaar van de zon UV stralen voor de gemiddelde persoon.
3-5	Medium	A UV Index lezen van 3 tot 5 middelen gematigd risico op schade van onbeschermd zonneblootstelling.
6-7	Hoog	A UV Index lezen van 6 tot 7 middelen hoog risico op schade tegen onbeschermd blootstelling aan de zon. Bescherm ionen tegen huid en ogen schade is nodig.
8-10	Erg Hoog	A UV Index lezen van 8 tot 10 betekent heel erg hoog risico op schade door onbeschermd blootstelling aan de zon. Neem extra voorzorgsmaatregelen omdat onbeschermd huid en ogen zijn beschadigd En kan snel verbranden.

11-15	Extreem	A UV Index lezen van 11 of meer betekent extreem risico van schade door onbeschermd blootstelling aan de zon. Neem alle voorzorgsmaatregelen omdat onbeschermd huid en ogen kunnen brandwond in notulen.
-------	---------	--

## MULTI-CHANNEL DISPLAY MODE

### KANAAL WEERGAVE

Terwijl u zich op het eenvoudige/gedetailleerde scherm bevindt, druk op **CH** knop om te schakelen tussen binnen en kanaal 1-7 gegevens.



### MULTISENSOR WEERGAVE PAGINA



Terwijl u zich op het eenvoudige/gedetailleerde scherm bevindt, pers **Grid** knop om Multi- sensor-scherm.

Pers **Grid** knop naar verwissel het display tussen binnen en buiten of sensorgegevens.

Druk op **de w-** knop om terug te keren naar eenvoudig/gedetailleerd scherm.



## WEATHER DATA RECORD

Dit sectie uitleggenshow naar krijgen naar weergave de weer gegevens dossier ( Max - /Min, datalog, geschiedenisgrafiek). Om te bekijken de weer gegevens dossier , pers  knop in het eenvoudige/gedetailleerde scherm om het scherm met weergegevens te openen. Pers  knop naar verwisselen en de max/min, datalog en geschiedenis grafiek modi.

### MAX/MIN

Er zijn 2 datamodi voor MAX/MIN verslagen: Dagelijks of Geaccumuleerd. (Afhankelijk van de Maximaal/Minimaal dossier modus binnen **Weergave-instelling pagina** )

### Dagelijks Max/Min gegevens modus



Max/Min-gegevens worden worden weergegeven en duidelijk op middernacht.



### Opgehoopt Max/Min gegevensmodus



Max/Min gegevens worden gehouden opgehoopt.



Dagelijks Maximaal/Minimaal Record verzameld Maximaal/Minimaal Dossier

 Pers  of  knop om de te selecteren gewenst Maximaal/Minimaal dossier.

 Pers  knop naar interc hange om te laten zien binnen, buiten en kanaal Maximaal/Minimaal verslagen.

 Pers  knop naar opbrengst eenvoudig / gedetailleerd scherm .



# WEATHER DATA RECORD



## Max/Min wissen gegevens

✂️ Om de geselecteerde items te wissen MAX/MIN verslagen, druk op en uitstel  knop meer dan 2 seconden om de geselecteerde items te wissen Maximaal/Minimaal dossier.



The screenshot shows the 'Today Max/Min Records' screen for an indoor environment. The top status bar displays 'SYNC', 'DST 10:38', 'Fri', and '10/05/2024'. The screen title is 'Today Max/Min Records' and the location is 'Indoor'. The data is as follows:

Parameter	Min	Max	Current
Temperature °C	--:--	--	--:--
Humidity %	5.36	✎81	19.37 ✎1
Abs Baro hPa	14.59	✎1033	19.37 ✎540
Rel Baro hPa	17.18	✎1030	19.37 ✎540

The bottom navigation bar contains icons for home, refresh, up, down, list, and back.

## GEGEVENS LOGSCHERM

Het gegevenslogboekscherm legt vast alle de geschiedenis verslagen.



The screenshot shows the 'Data Log' screen with a table of recorded data. The top status bar displays 'SYNC', 'DST 10:38', 'Fri', and '10/05/2024'. The table columns are: No., Date, Time, In (temp), In (hum), Baro Pressure, Out (temp), Out (hum), Feels like, Dew point, and Heat index. The data is as follows:

No.	Date	Time	In 	In 	Baro Pressure	Out 	Out 	Feels like	Dew point	Heat index
00001	10/06/2023	10:00 am	24.2	56	29.82	23.8	60	24.2	24.2	24.2
00002	10/06/2023	10:05 am	24.2	56	29.82	23.8	60	24.2	24.2	24.2
00003	10/06/2023	10:10 am	24.2	56	29.82	23.8	60	24.2	24.2	24.2
00004	10/06/2023	10:15 am	24.2	56	29.82	23.8	60	24.2	24.2	24.2
00005	10/06/2023	10:20 am	24.2	56	29.82	23.8	60	24.2	24.2	24.2
00006	10/06/2023	10:25 am	24.2	56	29.82	23.8	60	24.2	24.2	24.2
00007	10/06/2023	10:30 am	24.2	56	29.82	23.8	60	24.2	24.2	24.2
00008	10/06/2023	10:35 am	24.2	56	29.82	23.8	60	24.2	24.2	24.2
00009	10/06/2023	10:40 am	24.2	56	29.82	23.8	60	24.2	24.2	24.2
00010	10/06/2023	10:45 am	24.2	56	29.82	23.8	60	24.2	24.2	24.2
00011	10/06/2023	10:50 am	24.2	56	29.82	23.8	60	24.2	24.2	24.2
00012	10/06/2023	10:55 am	24.2	56	29.82	23.8	60	24.2	24.2	24.2
00013	10/06/2023	11:00 am	24.2	56	29.82	23.8	60	24.2	24.2	24.2
00014	10/06/2023	11:05 am	24.2	56	29.82	23.8	60	24.2	24.2	24.2
00015	10/06/2023	11:10 am	24.2	56	29.82	23.8	60	24.2	24.2	24.2
00016	10/06/2023	11:15 am	24.2	56	29.82	23.8	60	24.2	24.2	24.2

The bottom navigation bar contains icons for trash, search, left arrow, right arrow, up arrow, down arrow, list, and back.

## Navigeren door de gegevens logscherm

✂️ Pers , , ,  knoppen om Blader door het scherm. Druk op  knop om terug te keren naar het eenvoudige/ gedetailleerde scherm.

## Op zoek naar een specifieke pagina

⌘ & Pers 🔍 om de gegevens te zoeken dossier.

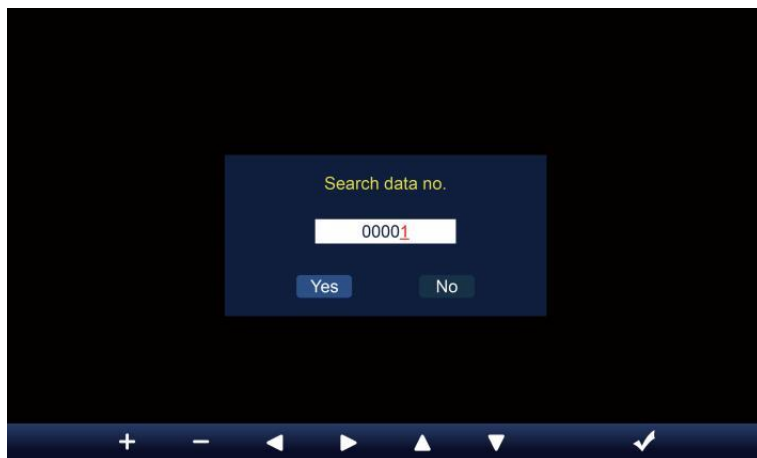

⌘ & Pers ◀ of ▶ knop om een te selecteren cijfer in de pagina nummer,





⌘ & Pers + of - knop om de nummer omhoog of omlaag.

⌘ & Pers ▲ of ▼ knop om de geactiveerde te wijzigen optie veld, schakelaar Ja of NEE, pers ✓ naar bevestigen.

## Alle gegevens verwijderen logboek verslagen

⌘ & Druk op en uitstel 🗑️ meer dan 2 seconden om te verwijderen alle verslagen.

No.	Date	Time	In 🌡️	In 💧	Baro Pressure	Out 🌡️	Out 💧	Feels like	Dew point	Heat index
00001	10/06/2023	10:00 am	24.2	56	29.82	23.8	60	24.2	24.2	24.2
00002	10/06/2023	10:05 am	24.2	56	29.82	23.8	60	24.2	24.2	24.2
00003	10/06/2023	10:10 am	24.2	56	29.82	23.8	60	24.2	24.2	24.2
00004	10/06/2023	10:15 am						24.2	24.2	24.2
00005	10/06/2023	10:20 am						24.2	24.2	24.2
00006	10/06/2023	10:25 am						24.2	24.2	24.2
00007	10/06/2023	10:30 am						24.2	24.2	24.2
00008	10/06/2023	10:35 am						24.2	24.2	24.2
00009	10/06/2023	10:40 am						24.2	24.2	24.2
00010	10/06/2023	10:45 am						24.2	24.2	24.2
00011	10/06/2023	10:50 am						24.2	24.2	24.2
00012	10/06/2023	10:55 am	24.2	56	29.82	23.8	60	24.2	24.2	24.2
00013	10/06/2023	11:00 am	24.2	56	29.82	23.8	60	24.2	24.2	24.2
00014	10/06/2023	11:05 am	24.2	56	29.82	23.8	60	24.2	24.2	24.2
00015	10/06/2023	11:10 am	24.2	56	29.82	23.8	60	24.2	24.2	24.2
00016	10/06/2023	11:15 am	24.2	56	29.82	23.8	60	24.2	24.2	24.2

 Pers  of  knop om te selecteren wijziging de geactiveerd optie veld, wissel Ja of NEE, pers  naar bevestigen.

## HISTORISCHE GRAFIEK

Dit sectie uitleggenshow naar krijgen naar En weergave geschiedenis grafieken .

Er zijn binnengrafiek, buitengrafiek en kanaalgrafiek s naar zijn getoond.

### Binnen grafiek

⌘& Temperatuur, Vochtigheid, Relatief en absoluut druk

### Buiten grafiek



⌘& Temperatuur, Vochtigheid, Regen Tarief, Afgelopen 24 uur Neerslag, Gemiddelde windsnelheid, Windvlaag, Windrichting , Licht Intensiteit en Universiteit van Californië

### CH1-CH7 grafiek

⌘& Temperatuur, Vochtigheid.



⌘& Pers  knop naar interc hange om te laten zien binnen, buiten en kanaal historische grafiek.

⌘& Wanneer de grafiek verschijnt, pers  ,  knoppen om andere grafieken te tonen.

⌘& Pers  knop naar retour eenvoudig/detail scherm.

## GENERAL SETTING

Alle console-instellingen en systeeminformatie Zijn in de instelling menu. Er zijn 8 soorten instellingsparameters binnenin de instelling menu.

Terwijl u op het eenvoudige/gedetailleerde scherm bent, drukt u op  knop om de instellingen te openen menu.

## TIJD / DATUM INSTELLING



⌘ Pers ▲ of ▼ knop om een van de volgende instellingen te selecteren:

#	Sub item	Bediening
A	Internettijd synchronisatie	Pers + / - knop naar draai op of draai uit .
B	Tijdformaat	Pers + / - knop naar selecteren 12 of 24 formaat .
C	Tijd set	Wanneer de tijd synchroniseert is uit, pers ← / → knop om te selecteren tussen uur of minuut, druk op + / - knop om de waarde aan te passen.
D	Datumnotatie	Pers + / - knop om te selecteren M / D of D / M-formaat.
e n	Datum set	Wanneer de tijd synchroniseert is uit, druk op ← / → knop om Jaar te selecteren, Maand, Datum, druk op + / - knop om de waarde.
F	Zomertijd	Pers + / - knop om de Zomertijd naar auto.
G	Tijdzone	Pers + / - knop naar selecteren de jouw lokaal tijd zone naar de juiste tijd krijgen .
H	Halfmond	Pers + / - knop om te selecteren NOORD of ZUID halfmond voor het 7-in-1 sensorpunt naar En maan fase.
i	Lengtegraad-breedtegraad	Pers + / - knop naar binnenkomen Lengtegraad - Breedtegraad opstelling pagina .

⌘ Pers ⚙ knop om naar het scherm met alarminstellingen te gaan.

⌘ Pers ↩ knop naar terug naar eenvoudig/gedetailleerd scherm .

## Lengtegraad-breedtegraad instelling

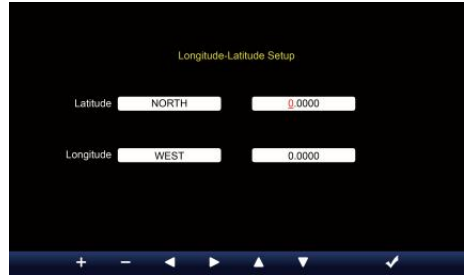
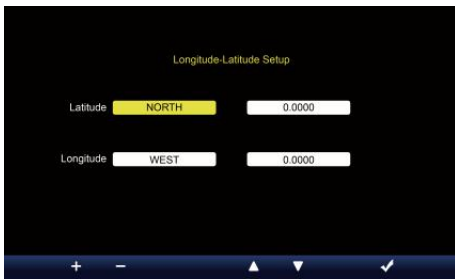

⌘ & Pers ▲ of ▼ knop om te veranderen de geactiveerd optie veld.

1. Breedtegraad (halfrond) --- Pers + of - knop om de te selecteren de mi- sfeer. **(NOORD/ZUID)**

Breedtegraad --- De breedtegraad x 10 zal draaien rood.

Pers + of - knop om de waarde te verhogen of te verlagen .

Pers ◀ of ▶ veranderen blijven breedtegraadwaarde.

2. Lengtegraad (halfrond) --- Pers + of - knop naar selecteer de halfrond . **(OOST/WEST)**

Lengtegraad --- De breedtegraad x 100 zal draaien rood . Pers + of - knop om de waarde te verhogen of te verlagen .

Pers ◀ of ▶ knop om te veranderen blijven Lengtegraadwaarde.

⌘ & Pers W knop om te bevestigen Lengte Breedte van de instelling.

### OPMERKING:

**Bepaal de lengtegraad en breedte.**

bijv.

Breedte	: 33.2981
Lengte	: -111.9602

Als locatie is in de Noordelijk Halfrond, Breedtegraad zal zijn positief. Als locatie is in het Zuiden Halfrond, Breedtegraad zal zijn negatief . Als locatie is in de Oostelijk Halfrond, lengtegraad zal zijn positief. Als locatie is in het Westen Halfrond , lengtegraad zal zijn negatief. Dus, het bovenstaande Lengtegraad en Breedtegraad wordt ingevoerd naar binnen weergave als volgt :

Breedtegraad = NOORD --- 33.2981

Lengtegraad = WEST --- 111.9602.

### ONS New York (EST, (GMT-5)

Breedte

Lengte



0060)

:

4  
0  
.  
7  
1  
2  
8

(  
N  
o  
o  
r  
d

4  
0  
.  
7  
1  
2  
8  
)

:

-  
7  
4  
.  
0  
0  
6  
0

(  
W  
e  
s  
t  
e  
n

7  
4  
.

## EU Frankfurt Duitsland (GMT+1)

Breedte : 50.1109 (Noorden)  
Lengte 50.1109) : 8.6821 (Oosten  
8.6821)

## Verenigd Koninkrijk Londen Engeland (GMT)

Breedte : 51.5072 (Noorden)  
Lengte 51.5072) : -0,1276  
(Westen 0,1276)

## Australië Sydney ( GMT +10)



Breedte : -33.8688 (Zuid 33.8688) :  
Lengte 151.2093 (Oosten 151.20  
93)

## ALARM INSTELLING





⌘ & Pers ▲ of ▼ knop om het geactiveerde optieveld te wijzigen:

#	Sub item	Bediening
A	Alarmtijd ingesteld	Druk op ◀ / ▶ knop om te selecteren tussen uur of minuut. Druk op + / - knop om aan te passen de waarde.
B	Alarm modus	Druk op + / - knop om te selecteren Elke dag of alleen doordeweeks.
C	Alarm	Pers + / - knop naar draai op of draai uit .
D	Ijs pre waarschuwing	Pers + / - knop naar draai op of draai uit .
e n	Alarmgeluid niveau	Pers + / - knop naar aanpassen de geluid niveau .

F	Toonsoort niveau	Pers  / 	knop naar aanpassen de sleutel toon niveau .
---	------------------	--	--

 Pers  knop om naar het Sensorinstellingenscherf te gaan.

 Pers  -knop om terug te keren naar eenvoudig/gedetailleerd scherm.

## SENSOR INSTELLING

Dit pagina is het toevoegen/verwijderen van de alles-in-één sensor of extra 7 kanalen hygrometers.



### Een toevoegen nieuwe sensor

- ⌘& Pers of knop om de lege te selecteren kanaal I.
- ⌘& Pers knop om de bewerkingssensor te selecteren kolom.
- ⌘& Wanneer de kolom de optie " **Toevoegen** " toont, drukt u op / knop om het zoeken naar de sensor te starten.
- ⌘& Selecteer de bijpassende kanaal nummer op de sensor, dan inschakelen of pers **RESET** knop om de koppelen.
- ⌘& Zodra de apparaten zijn verbonden, verschijnt het sensorpictogram, identiteitsbewijs zullen show in de kanaal rij.
- ⌘& Pers knop om naar het scherm met waarschuwinginstellingen te gaan.
- ⌘& Pers knop naar terug naar eenvoudig/gedetailleerd scherm .

## Verwijderen gepaarde sensor



⌘ Pers ▲ of ▼ knop om de te selecteren aangesloten & sensor. Druk op ▶ knop om de bewerkingssensor te selecteren kolom.

⌘ Wanneer de kolom "Verwijderen" optie, druk op + of - knop & naar bevestigen.

⌘ &



Pers ◀ of ▶ knop om te selecteren wijzigen de geactiveerd optieveld, wissel Ja of NEE, druk op . knop naar bevestigen.

⌘ &

# ALARMINSTELLING

## Set binnenalarm



⌘& Pers ▲ of ▼ knop om verschillende rijen geactiveerde items te selecteren optie veld.

⌘& Pers - knop naar selecteren hoog / laag / reset waarschuwing optie .

⌘& Pers + of - knop om de waarde aan te passen of de aan/uit-optie in te stellen.

⌘& Pers ⚙ knop om de Weergave-instelling weergave.

⌘& Pers ↩ knop naar terug naar

eenvoudig/geavanceerd scherm. **OPMERKING:**

**Bij het selecteren reset-optie, alle waarschuwingswaarden worden resetten naar de standaardwaarden.**

## Buitenalarm instellen

SYNC DST 10:38 Fri 10/05/2024

### Outdoor Sensor Alerts

		L	H	
Temperature (°C)	0.0	<input type="checkbox"/>	40.0	<input type="checkbox"/> Reset
Feels like (°C)	0.0	<input type="checkbox"/>	20.0	<input type="checkbox"/> Reset
Dew Point (°C)	-10.0	<input type="checkbox"/>	10.0	<input type="checkbox"/> Reset
Heat Index (°C)			30.0	<input type="checkbox"/> Reset
Wind Chill (°C)	0.0	<input type="checkbox"/>		<input type="checkbox"/> Reset
Humidity (%)	40	<input type="checkbox"/>	80	<input type="checkbox"/> Reset
Wind speed (mph)			38.5	<input type="checkbox"/> Reset
Wind gust (mph)			38.5	<input type="checkbox"/> Reset
Rain rate (in/h)			3.94	<input type="checkbox"/> Reset

+ -

⌘ & Pers ▲ of ▼ knop om een andere rij te selecteren van geactiveerd optie veld.

⌘ & Druk op w knop om te selecteren Optie voor hoog/laag/reset waarschuwing.

⌘ & Pers + of - knop om de waarde aan te passen of de aan/uit-optie in te stellen.

⌘ & Druk op de s -knop om verwissel de Binnenalarm instelling weergave.

⌘ & Pers ⚙ knop om de Weergave-instelling weergave.

⌘ & Druk op w knop om terug te keren

eenvoudig/gedetailleerd scherm. **Stel CH1-7-**

## sensor in waarschuwing



⌘ & Pers ⇨ of ▼ knop om een andere rij geactiveerde items te

selecteren optie veld. knop om hoog/laag/reset

waarschuwing te selecteren optie .

⌘ & Pers of w -knop om de waarde aan te passen of aan/uit optie.

⌘ & Pers knop naar verwissel de Weergave van de instellingen voor binnenalarm.

⌘ & Pers knop om de Weergave-instellingen

**OPMERKING:** weergeven . Knop om terug te keren naar eenvoudig/gedetailleerd scherm.



















**Bij het selecteren reset-optie, alle waarschuwingswaarden worden resetten naar de standaardwaarden.**



## WEERGAVE-INSTELLING



⌘ & Pers  of  knop om te veranderen de geactiveerd optie veld:

#	Sub item	Bediening
A	Taal	Pers  /  knop naar selecteren de weergave taal .
B	Achtergrondkleur	Pers  /  knop naar selecteren licht of donker kleur achtergrond voor weergave modus.
C	Nacht modus	Pers  /  knop om in te schakelen (trigger naar de activeren tijd periode), uitschakelen of automatisch (geactiveerd door uw kamer omgeving licht niveau).
D	Nacht modus activeren tijd	Druk op  /  knop om te selecteren tussen uur of minuut . Pers  /  naar aanpassen de waarde .
e	Achtergrondverlichting niveau	Pers  /  knop naar aanpassen de achtergrondverlichting niveau in normaal .
F	Achtergrondverlichting niveau (Nacht modus)	Pers  /  knop naar aanpassen de achtergrondverlichting niveau tijdens nachtmodus .
G	Helderheid	Pers  /  knop naar aanpassen de scherm helderheid .
H	Contrast	Druk op  /  knop om het scherm aan te passen contrast.

⌘ & Pers  knop om de Weergave van de eenheidsinstelling .

⌘ & Pers  -knop om terug te keren naar eenvoudig/gedetailleerd scherm.

## EENHEIDSINSTELLING



⌘& Pers ▲ of ▼ knop om te veranderen de geactiveerd optie veld:

#	Sub item	Bediening
	Temperatuur	Pers + / - knop naar selecteren ° C of °F.
	Baro druk	Pers + / - knop naar selecteren hPa , inHg of mmHg .
	Regen	Pers + / - knop naar selecteren mm of in .
	Windsnelheid	Druk op + / - knop om te selecteren mevrouw, km/u, knopen of km/u.
	Licht	Pers + / - knop naar selecteren Klux , KFC of <sup>met</sup> m 2 .

⌘& Pers ⚙ knop om het kalibratie-instellingenschermb te openen.

⌘& Pers W -knop om terug te keren naar eenvoudig/gedetailleerd scherm.

# KALIBRATIE INSTELLING

## Kalibratie voor binnen parameters



⌘& Pers ▲ of ▼ knop om verschillende te selecteren rij van geactiveerd optie veld.

⌘& Pers ► knop om te selecteren Optie voor hoog/laag/reset waarschuwing.

⌘& Pers + of - knop om de waarde aan te passen of aan/uit optie.

⌘& Pers ↻ knop naar uitwisseling om de binnen , buiten en kanaal Kalibratie instelling weergave .

⌘& Pers ⚙ knop om naar de Andere te gaan instelling weergave. ⌘& Druk op w knop om terug te keren eenvoudig/gedetailleerd scherm,

### OPMERKING:

**Bij het selecteren reset-optie, alle kalibratiewaarden worden resetten naar de standaardwaarden.**

## Kalibratie voor openlucht- parameters

SYNC DST 10:38 Fri 10/05/2024

### Outdoor Calibration

	Offset Value	Default Value	Reset
Temperature (°C)	0.0	0.0	Reset
Humidity (%)	0	0	Reset
Wind speed gain	x1.00	x1.00	Reset
Wind Direction (°)	0	0	Reset
Rain gain	x1.00	x1.00	Reset
UVI gain	x1.00	x1.00	Reset
Light gain	x1.00	x1.00	Reset

+ - ↺ ▶ ▲ ▼ ⚙ ↶

⌘& Pers ▲ of ▼ knop om verschillende te selecteren rij van geactiveerd optie veld.

⌘& Druk op w knop om te selecteren Optie voor hoog/laag/reset waarschuwing.

⌘& Pers + of - knop om de waarde aan te passen of aan/uit optie.

⌘& Druk op de s -knop om uitwisselen met toon de binnen, openlucht- en kanaal ' s Kalibratie instelling weergave .

⌘& Pers ⚙ knop om naar de Andere te gaan instelling weergave. ⌘& Pers ⇐ knop naar terug naar eenvoudig/gedetailleerd scherm,

### OPMERKING:

**Bij het selecteren reset-optie, alle kalibratiewaarden worden resetten naar de standaardwaarden.**

### Kalibratie voor CH 1- CH 7- sensor parameters



⌘& Pers ▲ of ▼ knop om verschillende te selecteren rij van geactiveerd optie veld.

⌘& Druk op w knop om te selecteren Optie voor hoog/laag/reset waarschuwing.

⌘& Pers + of - knop om de waarde aan te passen of aan/uit optie.

⌘& Pers ⚙ knop naar uitwisseling om de binnen , buiten en kanaal Kalibratie instelling weergave .

⌘& Pers ⚙ knop om naar de Andere te gaan instelling weergave. ⌘& Druk op w knop om terug te keren eenvoudig/gedetailleerd scherm,

### OPMERKING:

**Bij het selecteren reset-optie, alle kalibratiewaarden worden resetten naar de standaardwaarden.**

## Kalibratie parameters

Sensor	Parameter	Type van kalibratie	Standaard waarde	Instelling bereik	Typische kalibratie bron
Binnen, Buiten of kanaal(en)	Temperatuur	Verschuiven	0	$\pm 36$ °C ( $\pm 20$ °C)	Rode geest of kwik thermometer
	Vochtigheid	Verschuiven	0	$\pm 20$ %	Slingerpsychrometer
Binnen	Absoluut druk	Verschuiven	0	$\pm 560$ hPa ( $\pm 16,51$ inch Hg) of $\pm 420$ mmHg	Gekalibreerde laboratoriumkwaliteit barometer
	Relatief druk	Verschuiven	0	$\pm 560$ hPa ( $\pm 16,51$ inch Hg) of $\pm 420$ mmHg	Lokale luchthaven
Openlucht	Windsnelheid	Verdiene	1	X 0,5 ~ 1.5	Gekalibreerde laboratoriumkwaliteit wind meter
	Windrichting	Verschuiven	0	$\pm 10^\circ$	GPS of Kompas
	Regen	Verdiene	1	X 0,5 ~ 1.5	Kijkglas regenmeter met meter
	UVI	Verdiene	1	X 0,01 ~ 10.0	Gekalibreerde laboratoriumkwaliteit UV meter
	Licht intensiteit	Verdiene	1	X 0,01 ~ 10.0	Gekalibreerde laboratoriumkwaliteit zonnestraling sensor

## ANDERE INSTELLING



⌘& Pers ▲ of ▼ knop om te veranderen de geactiveerd optie veld:



#	Sub item	Bediening / Beschrijving
A	Stel uw regio	Druk op  /  knop om te selecteren Europa, Verenigd Koninkrijk, ONS, Australië.
B	Inschakelen Toegang Punt	Pers  /  knop naar startAP modus voor WIFI verbinding instellen .
C	Gegevens logboek	Druk op  /  knop om de gegevens logfunctie.
D	Dossier interval	Pers  /  knop naar opstelling de dossier interval van de gegevens logboek .
e n	Alles wissen gegevens	Druk op  /  knop om alles te wissen de gegevens in troosten.
F	Fabriek opnieuw instellen	Pers  /  knop naar opnieuw instellen alle de instelling naar standaard En duidelijk alle gegevens in troosten.
G	WIFI-status	Geef de huidige Wi-Fi-verbindingstatus van de console weer .
H	MAC-adres	Toon de console MAC-adres.
i	Systeemfirmwareversie	Geeft de huidige firmwareversie van de console weer.
J	Wi-Fi-firmwareversie	Geeft de huidige Wi-Fi-firmwareversie van de console weer.

Pers knop om de tijd en Datuminstelling weergave .

Pers knop naar terug naar eenvoudig/gedetailleerd scherm .

## SETTING UP WI-FI CONNECTION

Om de Wi-Fi- verbinding in te stellen van de console, Het behoeften naar de console configureren in Access Punt (AP) modus. Om de Access te activeren Punt (AP) modus, volg onderstaande werkwijze.

1. In het eenvoudige/gedetailleerde scherm, pers knop naar binnenkomen Instelling menu.
2. Druk op knop naar schakelaar “ **Anders Instelling** ” weergave.
3. Druk op of knop naar binnenkomen “ **Toegang inschakelen Punt** ”, pers of knop om de AP te starten modus.



Wifi Access Point Enabled



## Opmerking :

**Terwijl in de AP-modus kunt u druk op  knop om AP te verlaten modus. Het weer station zullen gewoon herstellen de vorig AP instellingen .**

Gebruik jouw smartphone , tablet of computer naar verbinden naar de weer station via Wi-Fi door deze te volgen stappen:

1. Aan PC, open uw Wi-Fi netwerkinstellingen. Aan Android™ of iOS apparaten , ga naar het instellingenmenu en dan selecteren Verbindingen/WI-FI naar open het netwerk instellingen.
2. Zoek de SSID van het weerstation op de lijst. Het zou moeten verschijnen als WWS-XXXXXX (waar alle X-en in gehele getallen zijn) in de lijst. Kraan op de SSID om verbinding te maken. Deze stap zal meerdere seconden.
3. Zodra u verbinding heeft met het weer station, open omhoog jouw internet- of mobiele webbrowsers en voer het volgende in adres naar binnen de adres balk : <http://192.168.1.1> naar toegang tot de webinterface van het weerstation. (Zorg ervoor dat u de <http://> of anders e het web browser kan interpreteren het adres als een zoekopdracht ). Wij aanbevelen met behulp van de nieuwste versie van gerenommeerde web browsers.
4. Voer het volgende in informatie in de webinterface (Figuur 1). Zorg ervoor dat alle informatie is ingevoerd voordat u Opslaan selecteert. Als je kiezen niet naar uploaden Wunderground.com , of uploaden weer - cloud.net, laat de controle staan dozen ongecontroleerd.

**SETTINGS**

**SETUP**

Language: English ▼

**Wi-Fi Router Setup**

Router: Router 12345 ▼

Password: \*\*\*\*\*

**Weather Server Setup**

**WeatherUnderground**

Station ID: KCACANT19

Station Key: \*\*\*\*\*

Upload wunderground.com

**WeatherCloud**

Station ID: a7d9d2a279fbbafa

Station Key: \*\*\*\*\*

Upload weatherCloud.net

**Time Server Setup**

Server URL: time.windows.com ▼

Firmware Version: 1.0.1

**Apply**

Select setup UI display language

Select your Wi-Fi Router (SSID) from the list

Router Password

Enter your station ID

Enter your station key/password  
check to confirm upload to  
WeatherUnderground server

Enter your station ID

Enter your station key/password  
check to confirm upload to Weathercloud.net

Internet time server setting

Press Apply to confirm the setting

5. Als alle informatie die u binnengekomen is juist, druk op "

**Toepassen** " om

bevestigen. Als dat zo is nee, controleer uw web interface informatie opnieuw.

**OPMERKING:**

**Wanneer de Wi - Fi opstelling is compleet , jouw computer of mobiel apparaat**

**zullen terugkeren naar de standaard Wi-Fi-verbinding. Als dat zo is niet, gewoon open je apparaat ' s draadloze netwerk instellingen En handmatig opnieuw verbinden .**

## **TIJD SERVER VERBINDING STATUS**

Nadat het weerstation verbinding heeft gemaakt met internet, het zal poging om verbinding te maken met de internettijdserver om de U TC tijd. Eens de

verbinding slaagt en de tijd van het weerstation is bijgewerkt. Het pictogram " **SYNC** " verschijnt op de LCD-scherm.

Om de juiste tijd voor uw specifieke tijdzone weer te geven, moet u: nodig hebben

de tijdzone wijzigen in de KLOK- instelmodus van 00 (standaard) naar uw tijdzone (bijv. -5 voor EST). Als je dat niet doet ken je tijd zone, Jij kan Look Het online.

**OPMERKING:**

**De tijd wordt automatisch gesynchroniseerd met de internet per een uur.**

## **CREATE AND SYNC YOUR WEATHER SERVER ACCOUNT**

### **CREËREN JOUW WEERONDERGRONDS REKENING**

1. Ga naar: <https://Wunderground.com> en selecteer de optie " **Join** " in de bovenste rechts en hoek en creëren A Gratis account.

WEATHER UNDERGROUND    Sensors Network    Maps & Radar    Severe Weather    News & Blogs    Mobile Apps    More ▾    Search Locations    Login | Join 

Popular Cities: San Francisco, CA 12 °C Partly Cloudy    Manhattan, NY 17 °C Mostly Cloudy    Schiller Park, IL (60176) 9 °C Clear    Boston, MA 13 °C Cloudy    Houston, TX 21 °C Partly Cloudy    St James's, England, United Kingdom 14 °C Sunny

## Member Account

### Join Weather Underground

- Choose adding your personal weather station.
- You can delete your account at any time from your member settings.

The Weather Company needs your email to create your Weather Underground account.

Email

Password (5-30 characters)  [Show](#)

Confirm New Password:

I agree to the [Terms of Use](#)

[Sign up for free.](#)

Already have an account? [Sign in](#)

2. Voer een Gebruikersnaam, E-mail en Wachtwoord ( **Het is jouw Login wachtwoord van de website, niet uw e-mail wachtwoord. Dus Nee privacy zal worden blootgesteld** ). Klik op Ondertekenen gratis toegankelijk .

Member Account

### Join Weather Underground

- Choose adding your personal weather station.
- You can delete your account at any time from your member settings.

The Weather Company needs your email to create your Weather Underground account.

Email:

Password (5-30 characters):

Confirm New Password:

I agree to the Terms of Use

[Sign up for free](#)

already have an account? [Sign in](#)

3. Na registratie is gedaan succesvol, het zal getoond onderstaand bericht.

**Welcome!**

You are now an official Weather Underground member.

**Personal Weather Stations**  
Join our global community connecting data from environmental sensors like weather stations and air quality monitors. Provide rich hyperlocal weather data today.  
[Learn More About Weather Stations](#)

**Category 6™**  
Keep up with the latest weather news and happenings. Check out our Category 6™ news site with update articles written by our resident meteorologist, Bob Henson.  
[Read the Latest Weather News](#)

**Weather Maps**  
Check out our extensive catalog of weather maps ranging from Radar to 12 Hour Surface Forecast.  
[View Our Maps Catalog](#)

**Wundermap**  
Our Wundermap is also one of most data rich interactive weather maps on the market today.  
[Check Out Wundermap](#)

4. Klik op “**Inloggen**” en binnenkomen de e-mail adres En pas zwaard je bent gewoon geregistreerd.

WEATHER UNDERGROUND | Sensor Network | Maps & Radar | Severe Weather | News & Blogs | Mobile Apps | More

Search Locations | Log In | Join

### Member Account

## Sign in to Weather Underground!

Email

Password  [Forgot your password?](#)

Don't have an account? [Sign up](#)

[Terms of Use](#) | [Privacy Policy](#)  
Please read these terms carefully. By using Weather Underground or signing up for an account, you're agreeing to these terms.



5. Klik op **“Mijn profiel”** en ga naar de ledeninstellingen.

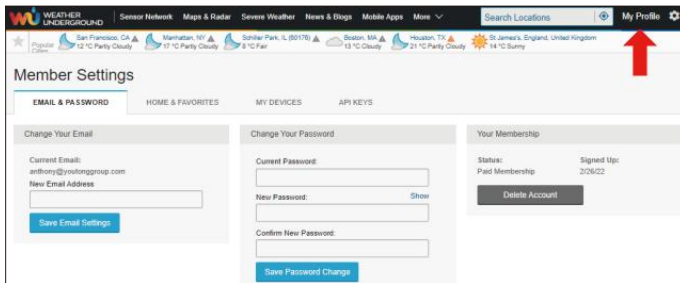

6. Klik op **“Update thuis locatie”**.

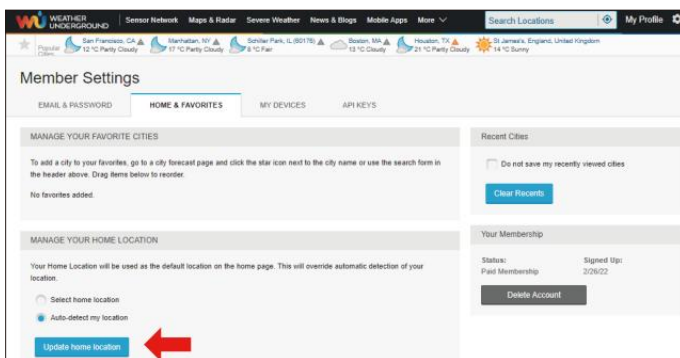

7. Klik op **“Mijn Apparaten”**, en klik op **“Toevoegen” Nieuw Apparaat**.

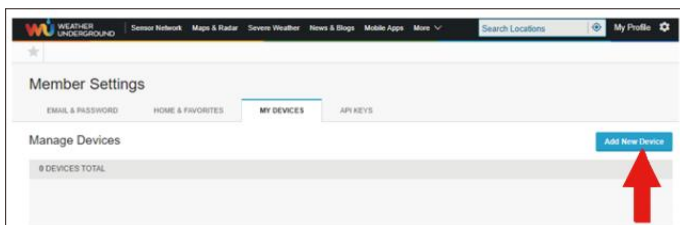
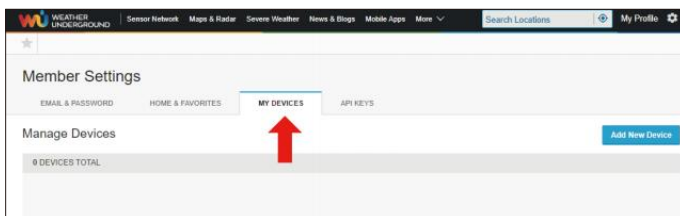

8. Selecteer adres door een adres invoeren of selecteren Handleiding voor positioneer uw adres automatisch. Klik vervolgens op “Volgende”.

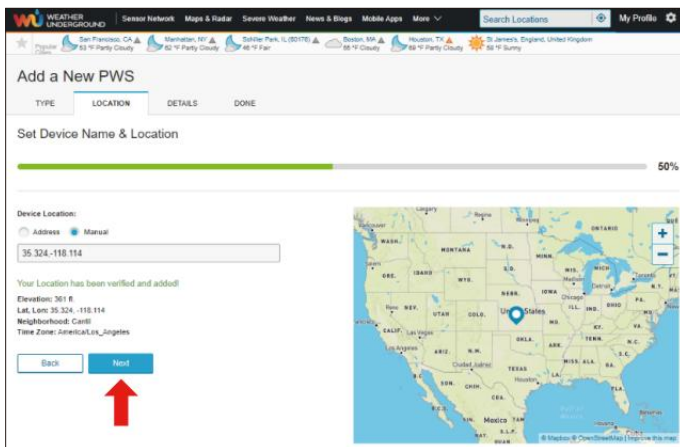
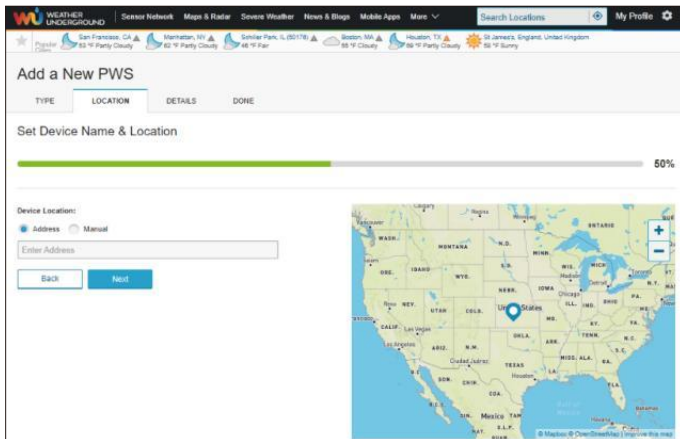

9. Voer de weersinformatie in. Blanco's met rood (verplicht) moet zijn gevuld in.

**OPMERKING:**

**U kunt 'andere' selecteren uit de Apparaat Hardware.**

The screenshot shows the 'Add a New PWS' form in the Weather Underground app. The form is titled 'Add a New PWS' and has tabs for 'TYPE', 'LOCATION', 'DETAILS', and 'DONE'. The 'DETAILS' tab is selected. A progress bar at the top indicates 75% completion. The form contains the following fields and options:

- Name (Required):** A text input field with the placeholder text 'Give Your Device a Name'.
- Elevation (Required):** A text input field with the value '361'.
- Device Hardware (Required):** A dropdown menu with the selected option 'other'.
- Surface Type:** A dropdown menu.
- Height Above Ground:** A text input field with the placeholder text 'Ft. Above Ground'.
- Privacy Notice:** A section titled 'You Make Our Forecasts More Accurate, We Respect Your Privacy' with a 'Learn more about how we take your privacy seriously' link. Below the notice are two radio buttons: 'I Accept' (selected) and 'I Deny'.
- Email Preferences:** A checkbox labeled 'I would like to receive PWS notifications' which is currently unchecked.
- Navigation:** 'Back' and 'Next' buttons at the bottom.

Red arrows in the image point to the 'I Accept' radio button and the 'Next' button.

10. Eens voltooi dit sessie, klik op “**I Accepteren**” En “**Volgende**”.

11. Nadat u zich succesvol heeft geregistreerd, Alsjeblieft registreer uw weer Onder- grond ID en Sleutel informatie voor latere installatie gebruik.

The screenshot shows the 'Add a New PWS' form in the Weather Underground app, now at the 'Registration Complete' stage. The progress bar at the top indicates 100% completion. The screen displays the following information:

- Registration Complete:** A message stating 'Congratulations! Your personal weather station is now registered with Weather Underground.' with a 'Configure Your Software' link.
- Station Information:** A section titled 'Enter the information below to your weather station software.' containing:
  - Your PWS Station ID:** KCACANT19
  - Station Key:** A masked key represented by a series of dots.
  - Copy credentials:** A button to copy the station ID and key.
- Navigation:** A 'View Devices' button at the bottom.

12. Zoals getoond onderstaand, registratie succesvol is uitgevoerd.

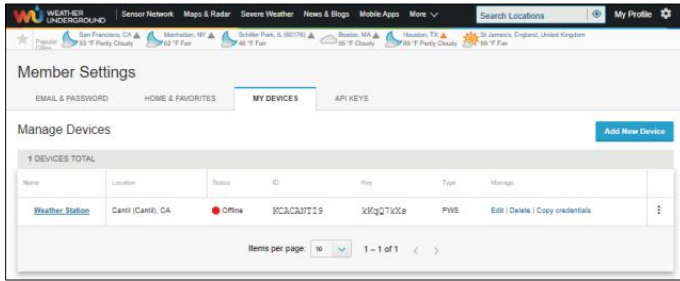

## CREËREN JOUW WEERWOLK REKENING

1. Bezoek de website van Weathercloud op <https://weathercloud.net/>, en voer in een gebruikersnaam, E-mail en Wachtwoord en klik op " **Aanmelden** " omhoog ". Na de instructies om een rekening.

**OPMERKING: Dit is het beste gedaan op een computer bureaublad of laptop.**

**(Het is uw Login wachtwoord van de websiteHet, niet uw e-mail wachtwoord. Dus Nee privacy zal worden blootgesteld).**

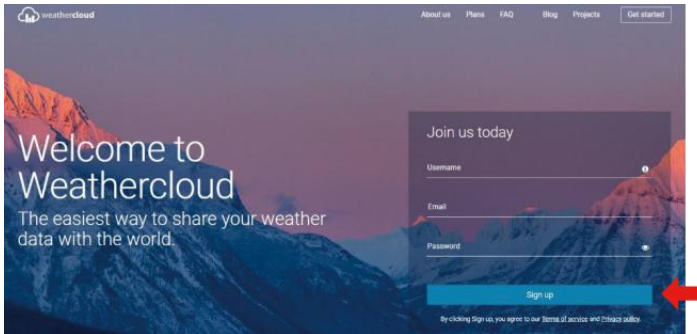

2. Wanneer Het is succesvol, een e-mail zal zijn ontvangen in jouw geregistreerd postbus.

3. Open jouw Maleisië logboek in naar de web adres in de post . Klik op " **Activeren** " jouw Weerwolk rekening " .

## Activate your Weathercloud account

Hello [REDACTED]

Thanks for registering and welcome to Weathercloud!

To activate your new account please click on the link below:

[Activate your Weathercloud account](#)



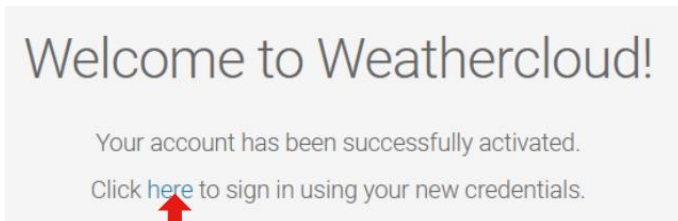

4. Klik op “**hier**” om naar de homepage van de weathercloud website te gaan .
5. Voer het e-mailadres en wachtwoord in dat u zojuist hebt ingevoerd. geregistreerd bij ga de weerwolk binnen website .

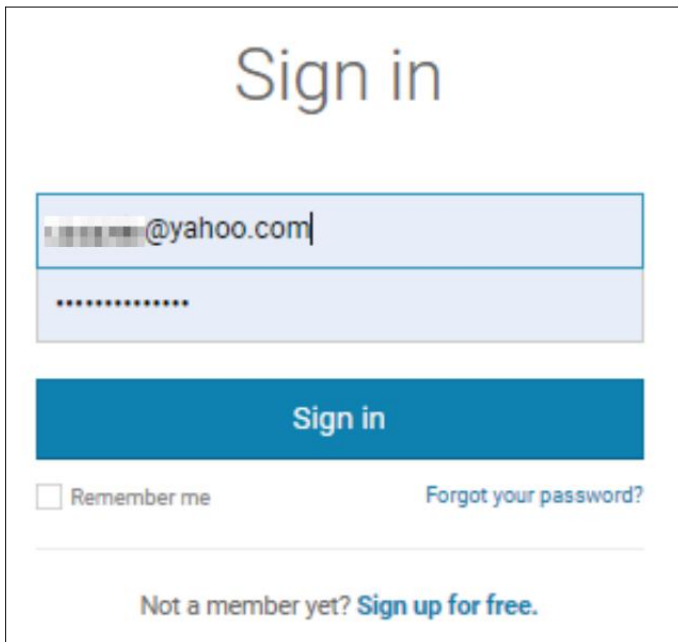

6. Klik op “**Apparaat maken**” om een weerstation toe te voegen.

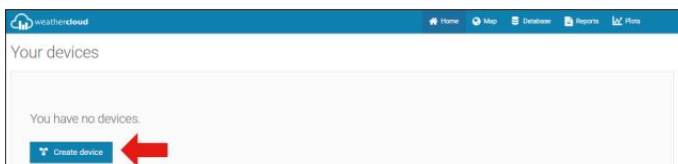

7. Voer alle gevraagd informatie in de Create Nieuw Apparaat pagina. Blanco's met rood \* moeten gevuld worden in.

### OPMERKING:

U kunt 'andere' selecteren uit de Model nummer en Linktype in de boven blanco's.

Klik op "Coördinaten ophalen" om identificeer uw locatie op de kaart, Dan Klik op "Gereed" om bevestigen.

8. Zodra je voltooid dit sectie, Klik op " Maken " .

9. Nadat u zich succesvol heeft geregistreerd, registreer uw Weathercloud identiteitsbewijs En Sleutel informatie voor latere installatie gebruik.

### WEERGAVE JOUW WEER GEGEVENS IN WEERONDERGRONDS

Bekijk uw weerstationgegevens live via PC of mobiel web browser, bezoek <http://www.wunderground.com> , en ga dan naar het station ID jij was mits tijdens rekening opstelling in de zoekvak . Uw weer gegevens zullen laten zien op de volgende pagina.

## ZORG EN ONDERHOUD

1. Maak de regenmeter elke 3 maanden. Draaien de koker tegen de klok in en til op om de regenmeter mechanismen, En schoon met A vochtige doek. Verwijder alle vuil, puin en insecten. Als er een fout is besmetting is een probleem, spuit de sensor lichtjes in met en insecticide.

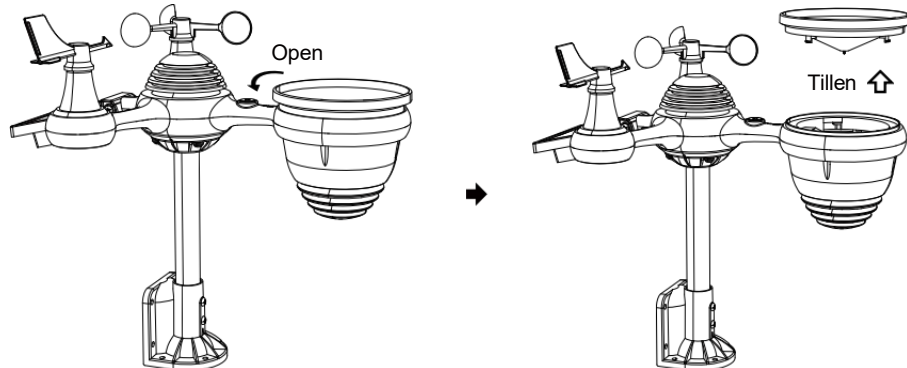

2. Maak de Licht Intensiteit/ UV-sensor en zonne-energie paneel elk 3 maanden met vocht lap.
3. Wanneer u de batterijen vervangt, toepassen A corrosie preventief samenstelling op de batterij terminals .

## SPECIFICATION

### WEER STATION

Algemene specificaties	
Dimensie	185,9 keer 137,4 x 28,5 mm (7,3 x 5,4 keer 1,1 inch)
Stroombron	Wisselstroom-gelijkstroom 5V, 1A-adapter (meegeleverd)
Ondersteuningssensoren	1 x 7-in-1-sensor (inbegrepen)
Wi-Fi- communicatiespecificatie	
Wi-Fi-standaard	802.11 z/g/n
Wi- Fi-werkingsfrequentie	2,4 GHz
Ondersteunde apparaten voor opstelling	Ingebouwde Wi-Fi met WAP-modus smart device, inclusief laptops, computers, smartphones en slim kussentjes
Gebruikersinterface	



Aanbevolen webbrowser voor installatie Gebruikersinterface	Laatste versie van een webbrowser die HTML5
--	---

<b>Tijd Functiespecificaties</b>	
Tijd weergave	ZH : MM
Uurformaat	12 uur of 24 uur
Datum weergave	DD/MM of MM/DD
Tijdsynchronisatie methode	Synchroniseert met atomaire klok
Tijdzones	-12 ~ +13 uren
Zomertijd	AAN/UIT
<b>Barometerweergave &amp; Functiespecificaties</b>	
Barometer-eenheden	hPa, inHg en mmHg
Meten bereik	600 – 1100 hPa (relatieve instelling ) bereik 930 – 1050hPa)
Nauwkeurigheid	700 -1100 hPa±5 hPa/600 -696 hPa±8 hPa 20,67 – 32,48 inch Hg ± 0,15 inch Hg / 17,72 -20,55 inch Hg ±0,24 inHg 525 -825 mmHg±3,8 mmHg/450 -5 22 mmHg±6 mmHg Typisch bij 77 jaar (25 °C )
Weersverwachting	Zonnig, Gedeeltelijk bewolkt, bewolkt, Regenachtig, stormachtig en Sneeuwachtig
Weergave modus	Huidig
Geheugen modus	Dagelijks Maximaal/ Mijn
Waarschuwing	Waarschuwing voor drukverandering
<b>Binnen-/buitentemperatuur Weergave &amp; Functiespecificaties</b>	
Temperatuur eenheid	°C en ⅡF
Binnenvertoning bereik	-9,9 °C – 50 °C (-14,1ⅡF– 122 jaar )
Buitenvertoning bereik	-40 °C – 70 °C ( -40– 158 (schrik )
In/Out nauwkeurigheid	10 – 50 °C ± 1 °C / 50 – 122 Schrik ± 1.8 Schrik -20 – 10 °C ± 1,5 °C / -4 - 50 Schrik ± 2,7 anderen : ±2 °C / ± 3,6
Weergave modus	Huidig
Geheugen modus	Dagelijks Maximaal/ Mijn
Waarschuwing	Waarschuwing voor hoge/lage temperatuur

<b>Binnen-/ buitenvochtigheid Weergave &amp; Functiespecificaties</b>	
Vochtigheid eenheid	%
Weergave bereik	1 – 99%
In/Out nauwkeurigheid	40 – 80% RV ± 5% rechts @77 °C (25 °C ) Anderen : ± 8% rechts @77 °C (25 °C )
Weergave modus	Huidig
Geheugen modus	Dagelijks Maximaal/ Mijn
Waarschuwing	Hoog/Laag vochtigheid ale rt
<b>Windsnelheid en Richting Weergave &amp; Functiespecificaties</b>	
Windsnelheid eenheid	km/u, mevrouw, km/u, knopen
Weergave bereik	0-180 km/u, 50 m/s, 180 km/u, 97 knopen
Snelheidsnauwkeurigheid	<5 m/s: ±0,5 m/s, >5 m/s : ±10% (welke dan ook is groter)
Weergave modus	Windvlaag/Gemiddelde
Geheugen modus	Dagelijkse windvlaag/gemiddelde
Waarschuwing	Hoge windsnelheid Waarschuwing (windvlaag/gemiddelde)
Windrichting	16 richtingen
<b>Regen Weergave &amp; Functiespecificaties</b>	
Eenheid van regenval	mmm, in
Bereik van regenval	0 – 12999mm (0 – 511,7) in)
Nauwkeurigheid van regenval	±7%
Weergave modus	Huidig
Geheugen modus	Dagelijks Maximaal
Weergave van regenval modus	Per uur/ Dagelijks/Wekelijks/ Maandelijks/Totaal Regenval
Waarschuwing	Hoog Dagelijks Waarschuwing voor regenval
<b>UV Index Weergave &amp; Functiespecificaties</b>	
Weergave bereik	0 - 16
Weergave modus	Huidig
Geheugen modus	Dagelijks Maximaal
Waarschuwing	Hoog UVI-waarschuwing

<b>Licht Intensiteit Weergave &amp; Functiespecificaties</b>	
Licht Intensiteit eenheid	Klus, Kfc en W/ m <sup>2</sup>
Weergave bereik	0 – 200 Klux
Weergave modus	Huidig
Geheugen modus	Dagelijks Maximaal
Waarschuwing	Hoog Licht intensiteitswaarschuwing
<b>Weersindex Weergave &amp; Functiespecificaties</b>	
Weer Index modus	Voelt zoals windchill, warmte index en dauw punt
Weergave modus	Huidig
Geheugen modus	Dagelijks Maximaal/minimum

## **DRAADLOZE 7- IN - 1 BUITEN SENSOR**

Dimensie	408x396x367mm (16 keer 15,6 keer 14,4 inch)
Voornaamst stroom	3,6V Ni-MH oplaadbaar batterij pak
Back-up stroom	Zonne stroom
Weergegevens	temperatuur, vochtigheid, windsnelheid , windrichting, regenval, UVI en licht intensiteit
RF-transmissie bereik	100m (330 voet)
Transmissie-interval	Elke 20 seconden voor UV, licht intensiteit, windsnelheid, temperatuur, vochtigheids- en regengegevens en windrichting gegevens
Bedrijfstemperatuur	-40 °C – 60 °C ( -40 minuten– 140 jaar )
Extra gereedschap nodig voor sensor	Ja

## TROUBLESHOOTING

Probleem	Oplossing
<p>Draadloze sensor doet niet communiceren de weerstation</p>	<p>De draadloze sensor kan hebben geïnitieerd correct, en de gegevens is door het weerstation als ongeldig geregistreerd, en de weer station moeten zijn opnieuw instellen.</p> <p>Met een open einde papierclip p, druk op de Houd de RESET-knop 3 seconden ingedrukt om de spanningsweergave te voltooiën. LED knippert elke 20 seconden.</p> <p>Als LED zal niet elke 20 seconden knipperen, haal de batterijen En wachten 5 minuten, terwijl u het zonnepaneel afdekt om het water af te voeren de spanning.</p> <p>Neerzetten batterijen rug in en synchroniseer het weerstation opnieuw en synchroniseer de weerstation (zie pagina 10 (HERKOPPELING VAN DE SENSOR) met de draadloze sensor over 10 voet (3m) weg .</p> <p>De De LED van de draadloze sensor knippert elke 20 seconden. Als de LED is nog steeds knippert niet elke 20 seconden, vervang de nieuw batterijen in de draadloze sensor.</p> <p>Als de batterijen waren onlangs vervangen, controleer de polariteit. Als de draadloze sensor elke 2 0 seconden knippert , ga naar de volgende stap.</p> <p>Daar kunnen een tijdelijk verlies van communicatie zijn als gevolg van receptie verlies gerelateerd aan interferentie of andere locatiefactoren,</p> <p>Of batterijen kunnen hebben is veranderd in de draadloze sensor en de weerstation heeft niet geweest resetten. De oplossing kunnen net zo eenvoudig zijn als het uit- en inschakelen van het weerstation (verwijderen gelijkstroom kracht en batterijen), wacht 30 seconden en plaats ze opnieuw gelijkstroom kracht en batterijen).</p>

<p>Binnen en Openlucht temperatuur doen niet mee eens zijn</p>	<p>Houd er rekening mee dat de draadloze sensoren maximaal een uur nodig hebben om stabiliseren vanwege naar signaal filteren. De binnen- en buitentemperatuursensoren moeten binnen <math>\pm 4 \text{ }^\circ\text{C}</math> (<math>\pm 2 \text{ }^\circ\text{C}</math>) (de nauwkeurigheid van de sensor is <math>\pm 2</math> jaar (<math>\pm 1 \text{ }^\circ\text{C}</math>))</p> <p>Gebruik de kalibratiefunctie om de binnentemperatuur te matchen En buitentemperatuur naar een bekend bron.</p>
<p>Temperatuursensor leest ook hoog in de dag</p>	<p>Zorg ervoor dat de draadloze sensor niet te dichtbij naar warmte bronnen of vernauwingen genereren, zoals gebouwen, bestrating, muren, of lucht voorwaarde-eenheden.</p>

Probleem	Oplossing
<p>Regenmeter verslagen regen wanneer Het Het niet regent.</p>	<p>Een onstabiel montageoplossing (sway) in de montage pool) kunnen resultaat in de kiepstand emmer onjuist toenemend regenval. Zorg ervoor dat je montageoplossing hebben . (Refereren pagina 9 AANPASSEN VAN DE 7-IN-1 DRAADLOZE SENSOR NIVEAU)</p>
<p>Wi-Fi doet niet weergeven op het weerstation</p>	<p>Controleer uw router op problemen.</p> <ol style="list-style-type: none"> <li>1. Controleer het Wi-Fi-symbool op het display. Als draadloze connectiviteit is succesvol , de Wi - Fi icon <b>A</b> zullen zijn weergegeven in de tijd ingediend .</li> <li>2. Zorg ervoor dat de wifi-instellingen van uw modem correct zijn (netwerk naam, En wachtwoord)</li> <li>3. Zorg ervoor dat het weerstation is aangesloten naar binnen Wisselstroom kracht. Het weerstation zal geen verbinding met wifi wanneer aangedreven door batterijen alleen.</li> <li>4. De console ondersteunt en maakt alleen verbinding met 2,4 GHz routers. Als je bezit een 5GHz router, en Het is een duale band router, Jij zullen behoefte naar schakel de 5Ghz-band uit en inschakelen van de 2,4 GHz band.</li> <li>5. Het weer doet Ondersteunt geen gastnetwerken.</li> </ol>
<p>Gegevens niet rapporteren aan www.wonderground.com of www.weercloud.net</p>	<ol style="list-style-type: none"> <li>1. Bevestig uw wachtwoord of sleutel is correct. Het is de wachtwoord Jij geregistreerd op Wunderground.com. Wunderground.com. Uw wachtwoord voor underground.com mag niet beginnen met niet-alfanumerieke tekens (een beperking van Wunderg round.com, (niet het station). Bijvoorbeeld, \$worknet is geen geldige wachtwoord, maar werknet\$ is geldig)</li> <li>2. Bevestig uw station identiteitsbewijs ix correct. Het station identiteitsbewijs is allemaal hoofdletters, en de meeste gewoon probleem is vervangen En O voor A 0 ( of omgekeerd ). Voorbeeld, KCAPHOEM12, niet KCAPH0EM12.</li> <li>3. Zorg ervoor dat de gegevens en tijd is correct op de weer station. Als dit niet correct is, kan het zijn dat u: oud melden gegevens, niet realtime gegevens.</li> <li>4. Zorg ervoor dat uw tijdzone is ingesteld op de juiste manier. Als het niet klopt, jij kunnen rapporteren oud gegevens , niet realtime gegevens .</li> <li>5. Rekening jouw router brandmuur instellingen . De weer stationszendt gegevens via Haven 80.</li> </ol>

**Fabrikant:** Shanghaimuxinmuyeyouxi Angongsi

**Adres :** Shuangchenglu 803 nong 11 hao 1602A-1609 shi ,  
Baoshanqu , Sjanghai 200000 CN .

**Geïmporteerd naar AUS:** SIHAO PTY BV, 1 ROKEVA STRAAT  
EASTWOOD Nieuw-Zuid-Wales 2122 Australië

**Geïmporteerd naar Verenigde Staten :** Sanven Technologie Ltd. , Suite 250,  
9166 Anaheim Plaats , Rancho Cucamonga , CA 91730



E- CrossStu Besloten vennootschap  
Mainz Landstraat 69, 60329 Frankfurt op Voornaamst .

JH ADVIES BEPERKT.

C/ O JH Advies Beperkt Kantoor 147, Centurio Huis ,  
Londen Weg , Staines - upon - Thames , Surrey , TW 18  
4 AX



**Gemaakt In  
China**





**VEVOR**®

**TOUGH TOOLS, HALF PRICE**

Technische ondersteuning en E-garantie  
certificaat [www.vevor.com/support](http://www.vevor.com/support)

# Snabbstart Guide

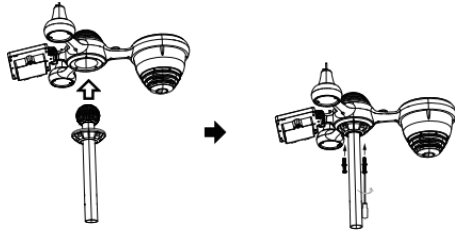

## ① INSTALLING THE MOUNTING POLE

Secure the sensor onto a mounting pole (included) using the screws (included).



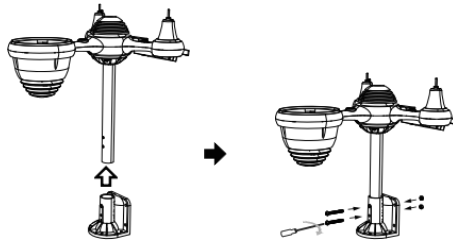

## ② INSTALLATION DE MONTERING KONSOL

Skrúva loss batteriluckan kl botten. Ansluta kabeln av det uppladdningsbara batteripaketet.

Secure the sensor onto a mounting bracket (included) using the screws (included).



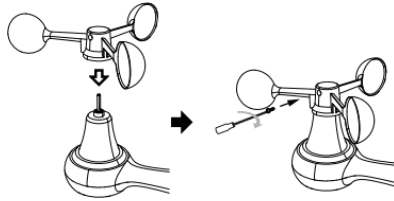

### ③ INSTALLATION VIND HASTIGHET KUPPER

Justera skruvhålen i de vindhastighetscuper med de platt, vertikala sidan av de metall stång.

Infoga de vindhastigheten slår in metallstången och skruva fast stram till låsa det i plats.

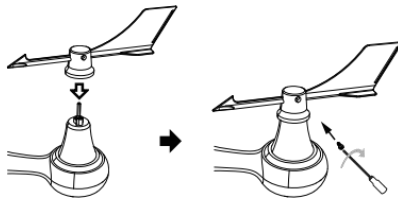







#### ④ INSTALLATION VIND RIKTNING VINDFLÖJEL

Justera skruvhålen i de vindriktning n vindflöjel med de platt, vertikala sidan av metallstången.

Infoga de vind riktning vindflöjel i de metall stång och skruva på stram till låsa det i plats .

## ⑧ MOUNTING THE WIRELESS 7-IN-1 OUTDOOR SENSOR

Various options to install. Make sure the rain collector faces north and the solar panel faces south before fastening the screws (included).

If you are a user located in the Southern Hemisphere, please reverse the direction.

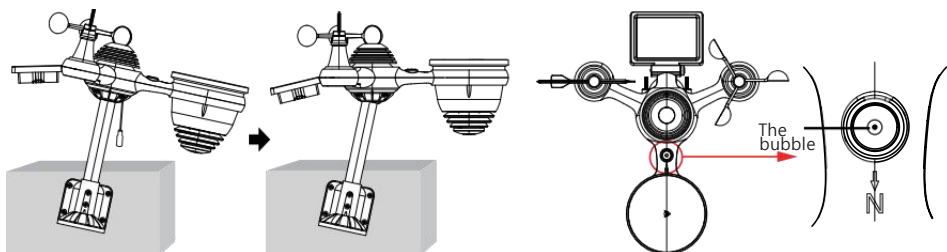

## ⑨ ADJUSTING THE 7-IN-1 WIRELESS SENSOR LEVEL

Use the bubble level indicator to make sure the wireless outdoor sensor is completely level.



## ⑩ STRÖMNING DE VÄDERSTATION

Plugg strömadaptern i de väderstation.

En gång de väderstation är slagit på n, det kommer automatiskt att starta ihopparning läge.



trycka **+** eller **-** knapp att börja de AP läge . Öppna din Wi - Fi nätverk inställningar på PC eller smartphone . Lokalisera de väderstation med SSID ( WWS - XXXXXX ) från de lista . Knacka på de SSID till ansluta .

## ⑪ MILJÖ UPP WI-FI-ANSLUTNING

I den enkla/detaljerade skärmen, **gear** knapp till skriva in Miljö meny .

Trycka **gear** knapp för att byta " **Annat Miljö** " visa.

Trycka **▲** eller **▼** knapp till ange " **Aktivera Access Point** " .

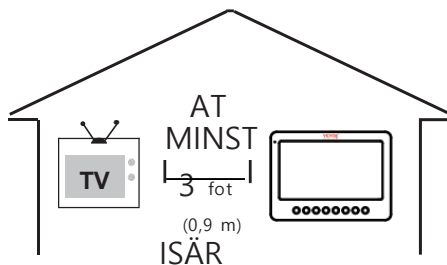

För att förhindra trådlös störning, plats både enheter på minst 3 ft (0,9 m) bort från elektroniska enheter (TV, dator, mikro vågsugn, radio, etc.).

**SETTINGS**

**SETUP** **ADVANCED**

Language: English **▼** — Select setup UI display language

**Wi-Fi Router Setup**

Router: Router 12345 **▼** — Select your Wi-Fi Router (SSID) from the list

Select the menu and choose your 2.4GHz WiFi Router

Password: \*\*\*\*\* **🔑** — Router Password

**Weather Server Setup**

**WeatherUnderground**

Station ID: KCACANT19 — Enter your station ID

Station Key: \*\*\*\*\* **🔑** — Enter your station key/password

Upload wunderground.com  — check to confirm upload to WeatherUnderground server

**WeatherCloud**

Station ID: a7d9d2a279fbafa — Enter your station ID

Station Key: \*\*\*\*\* **🔑** — Enter your station key/password

Upload weatherCloud.net  — check to confirm upload to Weathercloud.net

**Time Zone Setup**

Time Zone: +0.00 **▼** — Time zone setting

**Time Server Setup**

Server URL: time.windows.com **▼** — Internet time server setting

Firmware Version: 1.0.1 **Apply** — Press Apply to confirm the setting

## ⑫ ENTER SETUP INTERFACE

Enter the following address into the web browser address bar:  
<http://192.168.1.1> to access the setup interface.  
 Please click **🔑** to check your password before clicking APP.LY

Familiarize yourself with the icons for Wi-fi connection status.

WI-FI disconnected	WI-FI connected	WI-FI connected with Sync

## ⑬ WI-FI CONNECTION STATUS



Please scan the QR code or visit <https://youtu.be/JYr4BeOmEko> to see a video on how to use it.

# VEVOR®

## TOUGH TOOLS, HALF PRICE

Teknisk support och E-garanticertifikat [www.vevor.com/support](http://www.vevor.com/support)

## METEOROLOGISK STATION

**MODELL: YT60233**

Vi fortsätter att vara engagerade i att tillhandahålla du verktyg med konkurrenskraftig pris.

"Spara Halva, "Halva Priset" eller andra liknande uttryck begagnad av oss endast representerar en

uppskattar att spara dig kan tjäna på att köpa vissa verktyg med oss kompa röd till de major bästa märken och doser inte nödvändigtvis innebär att täcka alla kategorier av verktyg erbjuds av oss. Du

är vänligt påminns om att noggrant kontrollera när du är lägga en beställning med oss om du är det

faktiskt sparar hälften i jämförelse med toppen major brand ds.



## METEOROLOGISKT STATION

MODELL: YT60233



### BEHOV HJÄLP? KONTAKTA USA!

Ha produktfrågor? Behöver du teknisk support? Du får gärna kontakta oss:

✉ [Kundtjänst @ vevor . com](mailto:Kundtjänst@vevor.com)

Detta är originalet instruktion, behaga läs allt manuell instruera joner noggrant innan användning. VEVOR reserverar en klar tolkning av vår användare manual . De utseende av de produkterhall vara ämne till de produkt dig mottagen. Snälla för att ge oss att vi inte gör det informera dig igen om det finns någon teknik eller mjukvaruuppdateringar på vår pr produkt.

## SAFETY PRECAUTIONS

**WARNING!** Läs och förstå all säkerhet försiktighetsåtgärder , bruksanvisning och skötsel / underhåll instruktioner före fungerar detta apparat. Spara denna handbok för framtida referens .

- Detta produkt är inte en leksak. Håll dig borta från honom räckvidd för barn.
- Detta produkt är designad för användning i hem bara som en indikation på väder villkor .
- Detta produkt är inte att vara används för medical ändamål eller för allmänheten information.
- Do inte rengöra enhet med slipmedel eller frätande material.
- Do inte placera apparaten nära öppna lågor eller värmekällor . Brand, elektrisk stöt, produktskada eller skada kan inträffa.
- Endast använd färsk ny batterier i produkt . Do inte blanda nytt och gammalt batterier tillsammans.
- Do inte demontera, ändra eller modifiera de produkt .
- Använd endast tillbehör eller tillbehör till detta specificerad produkt av tillverkare.
- Do inte sänka ner enhet i vatten. Torka p rodukt med en mjuk trasa om vätskespill på det.
- Do utsätt inte enheten för överdriven kraft, stötar, kanal, extrem temperatur , eller fuktighet .
- Do inte täcka eller blockera ventilationen hål med någon föremål.
- Denna väderstation av detta produkt jag s tänkt att vara begagnad inomhus endast.

Detta produkt är endast lämplig för montering vid en höjd mindre än 2 m (6.6 ft.).

- Do inte manipulera med enhetens interna komponenter. Ändring av produkten upphäver garantin .
- Batterier är inte ingår. När sätter in batterier , se till att de positiv och negativ polariteter matcha med markeringar i facket .
- Do inte blanda standard, alkalisk och uppladdningsbar batterier tillsammans r.
- Lämna en batteri utsatt för extremt hög temperatur i den omgivande miljön kan resultera i en explosion eller läckage av brandfarlig vätska eller gas.

## **SAFETY PRECAUTIONS**

- Lämna ett batteri som utsätts för extremt låg nivå lufttryck i den omgivande miljön kan resultera i en explosion eller läckage av brandfarlig vätska eller gas.



## TIPS FOR SENSOR SITE SELECTION

- Regnsamlare måste städas varje få månad hs.
- Sensor bör vara installerad kl i österut 1.5 m (5') bort från någon byggnad eller strukturera.
- Välj en plats i ett öppet utrymme under direkt solljus med inga hinder.
- Sensorn ska förbli i sikte och inom 150 m (492') av väder station för konsekvent , stadig överföring .
- Håll din sensor och väderstation borta från hushållet apparater att fungera på de samma frekvens . De trösta och sensor bör vara vid minst 1 - 2 m (3' -7') bort från sådan störningar s.

## PRODUKT DRAG

- 7 tum HD TFT-skärm skärm.
- Realtidsklocka med kalender r.
- Larmfunktion.
- Månen Fas.
- Tid för soluppgång/solnedgång.
- Tidszonsinställning och Sommartid (DST) funktion.
- Tidszon : GMT +13 till -12h.
- Synkronisera automatiskt med internettidsserver.
- 7 språk (EN/ DE/ FR/ ES/ DET/ NL/CZ) för visning.
- Inomhus & utomhus temperatur och luftfuktighet visar med trend.
- Händelse, Varje timme, Dagligen, varje vecka, Månatlig, totalt regn och Regn hastighet i förbi timme.
- Genomsnittlig vindhastighet, vindstyrka och vindriktning visas.
- Absolut och relativt Barometertryck visar med trend.
- Sol Strålning intensitetsvisning och UV I display.
- Visning av väderindex : Känsla gillar, Wind Chill, Värme index. Dagg punkt.
- Väder Prognoser.
- Väderdata med Max/Min läsning, datalogg & historikgrafvisning.
- Inställningar för vädervarning.
- Justering av bakgrundsbelysningens ljusstyrka.
- Låg batteri indikationer för utomhussensorer .
- Nattnatt Ljusfunktion.
- Data ladda upp väderdata till Weather Underground och/eller Weather- moln via wifi router.

## PACKAGE CONTENTS



1

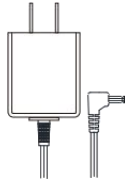

2

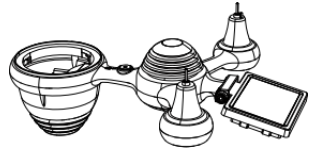

3



4 5 6

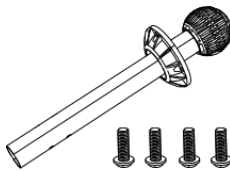
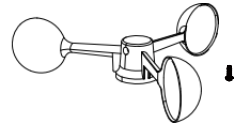
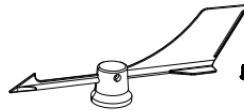

7

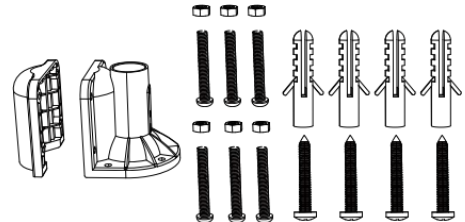

8

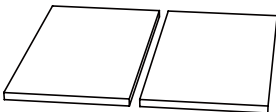

9



10



11



12

1 Väderstation 7 Montering stolpe med 4 skruvar

2 Adapter 8 Montering fäste ts med 6 skruvar

3 Trådlös 7-i-1 utomhussensor 9 Gummikuddar X 2

4 tratt 10 skruvmejsel 1

5 Vindriktningsvinge med 1 skruv 11 Skruvmejsel 2

6 Vindhastighetskoppar med 1 skruv 12 Användarhandbok

**OBS : 4 extra skruvar för vind riktning vindflöjel och vind speed cups.**

## PRODUCT OVERVIEW

### TRÅDLÖS 7- IN- 1 UTOMHUS SENSOR

- ① Solenergi panel
- ② Vindriktningsvinge
- ③ UV/ljus sensor
- ④ Bubbla nivå gradienter 2\_\_\_
- ⑤ Regn samlare
- ⑥ Vindhastighet koppar
- ⑦ Montering stolpe
- ⑧ Montering parenteser
- ⑨ Hygrotermogivare
- ⑩ LED: Blinkar när de enhet sänder en läsning
- ⑪ RESET-knapp
- ⑫ Batterilucka

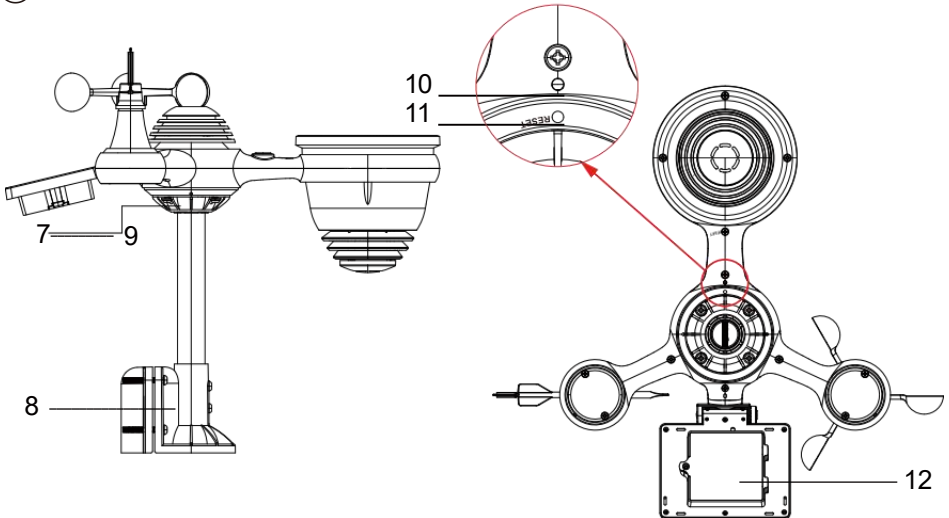
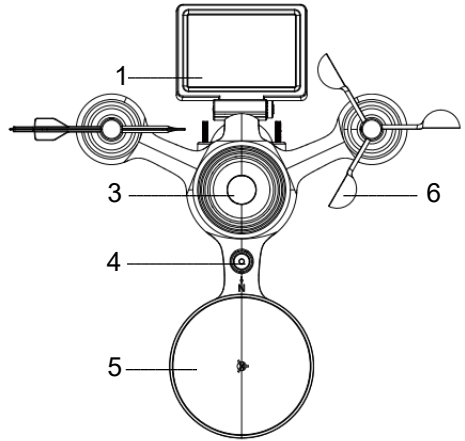

## WEATHER CONSOLE OVERVIEW

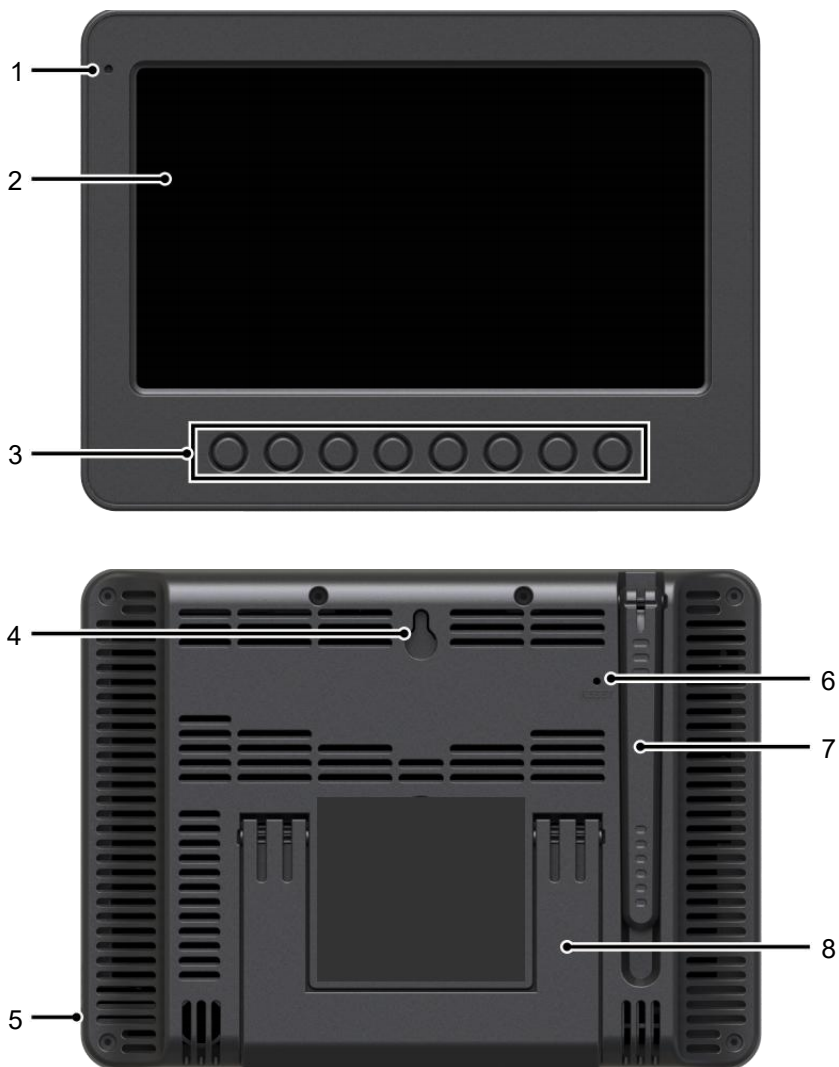

1 Omgivande ljus detektor

2 Skärm

3 Fungera

4 vägg montering hållare

5 Driva input

knappar

7 Antenn

8 Stativ

6 RESET-knapp

## HOME SCREEN OVERVIEW



- 1 Wi-fi-anlutning/tidssyn c ikon 13 Dagg punkt
- 2 Tid 14 Baro tryck
- 3 Vindriktning 15 Inomhustemperatur
- 4 Månen fas 16 Luftfuktighet inomhus
- 5 Datum 17 Ljus intensitet
- 6 Sensorsignalstyrka ikon 18 UVI
- 7 Utetemperatur 19 Regn
- 8 Vindhastighet 20 Regn hastighet
- 9 Luftfuktighet utomhus 21 Regn hastighet nivå
- 10 Vindhastighet nivå 22 F unktionell knapp ikon
- 11 Känns som temperatur 23 Väderprognos
- 12 Värme index 24 Soluppgång/solnedgång tid

## DETAIL SCREEN OVERVIEW

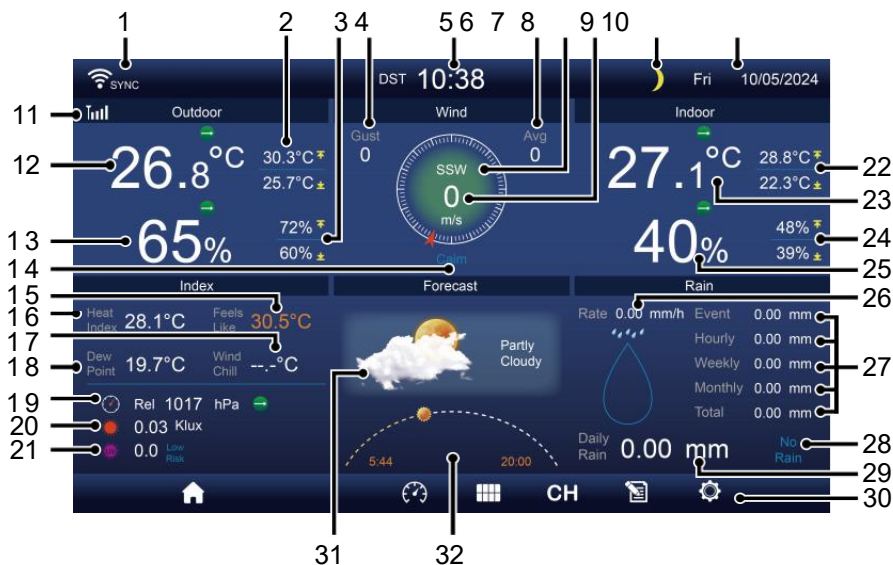

- 1 Wi-Fi-anlutning/tidssynkronisering ikon
- 2 Utomhus MAX/MIN temperatur
- 3 Utomhus MAX/MIN luftfuktighet
- 4 Vindbyar
- 5 Tid
- 6 Medelvindhastighet
- 7 Vindriktning
- 8 Vindstyrka
- 9 Månen fas
- 10 Datum
- 11 Känns som temperatur
- 12 Utetemperatur
- 13 Utomhusfuktighet
- 14 Vindhastighet nivå
- 15 Känns som temperatur
- 16 Värme index
- 17 Vindkyla
- 18 Dagg po nt
- 19 Ba ro tryck
- 20 Ljus intensitet
- 21 UVI
- 22 Inomhus MAX/ MIN temperatur
- 23 Inomhustemperatur
- 24 Inomhus MAX/MIN fuktighet
- 25 Inomhus fuktighet
- 26 Regn hastighet
- 27 Händelse, varje timme, varje vecka, månatlig, total regn
- 28 Regn hastighet nivå
- 29 Dagligen regn
- 30 Funktionell knapp ikon
- 31 Väderprognos

## DETAIL SCREEN OVERVIEW

32 Tid för  
soluppgång/solnedgång

## SUMMARY SCREEN OVERVIEW



1 Wi-Fi-anslutning/tidssynkronisering ikon

2 In/ut ikon märka

3 Tid

4 Månens fas

5 Datum

6 Sensorsignalstyrka ikon

7 In-/utomhustemperatur

8 Luftfuktighet inom/utomhus

9 Nej skärm ansluta skärm

10 Funktionell knapp ikon

## SETTING UP THE WIRELESS 7-IN-1 OUTDOOR SENSOR

De trådlös 7- i- 1 utomhus sensor åtgärder vind fart , vind riktning , regn, UV, ljus intensitet, t temperatur och luftfuktighet.

### INSTALLERA DEN MONTERING POLE OCH BRACK ET

- Fäst sensorn på en monterings stolpe och fäste (ingår) med hjälp av skruvar ( ingår ).



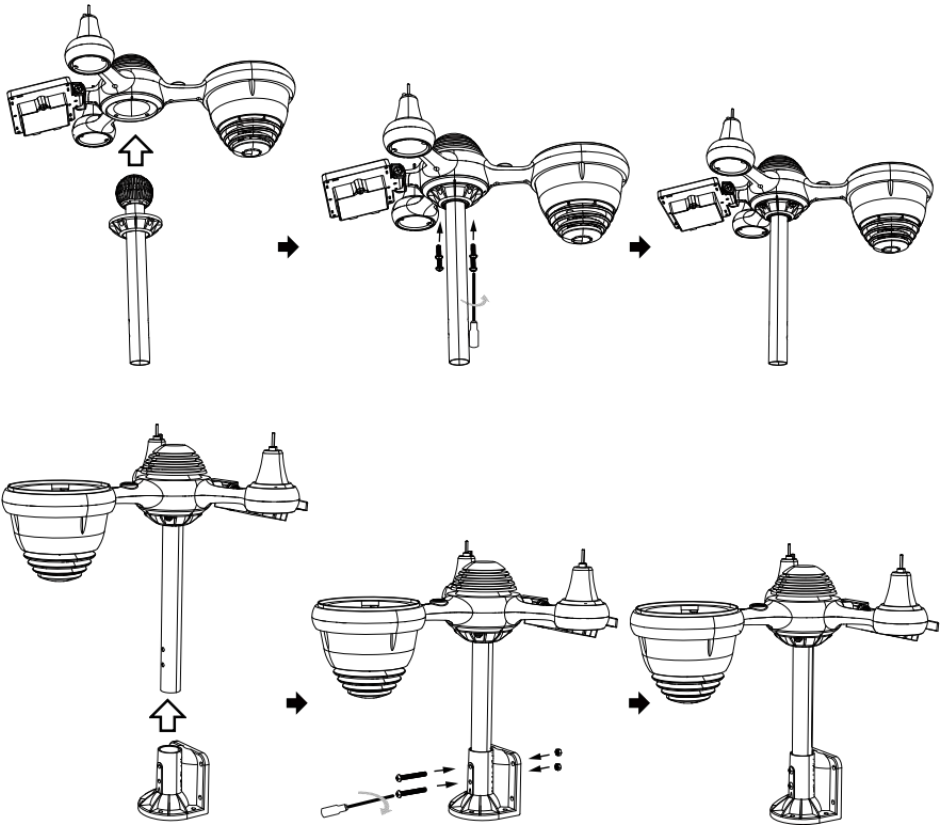

## INSTALLERA VINDHASTIGHETSKOPPER OCH VIND RIKTNING VANE

- Rikta in skruven håll i vindhastighetskopparna med den platta, vertikala sidan av metall stång.
- Sätt i vindhastighetskopparna i metall stång och skruva fast dem på tätt till låsa det i plats.
- Rikta in skruvhålen i vinden riktningsvinge med lägenheten, vertikala sidan av metall stång.
- Sätt i vindriktningvingen i metall stång och skruva fast dem stramt till låsa det i plats.



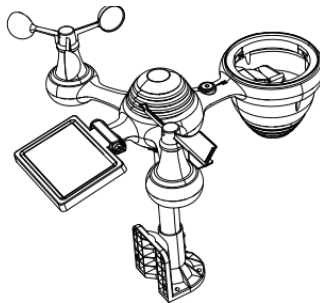
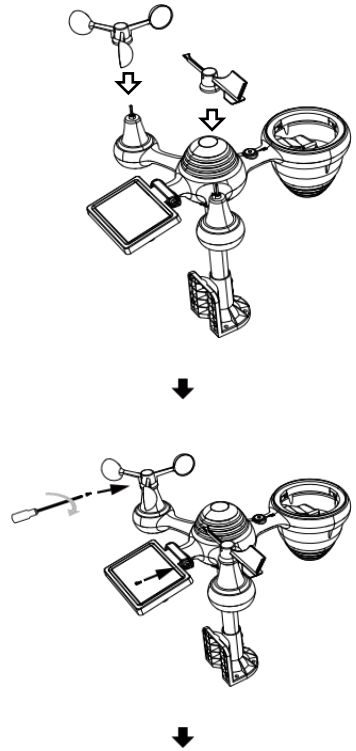
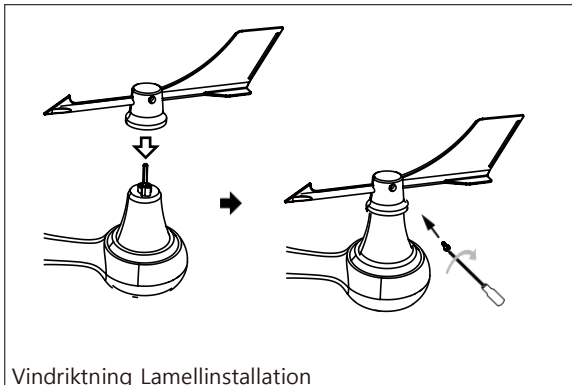
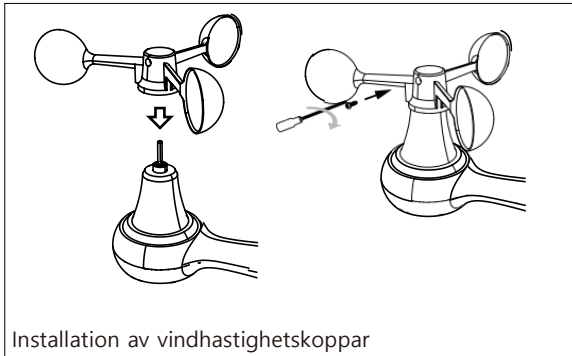

## MILJÖ UPP REGNSAMLAR TOR

- Rikta in skåror på tratten I med låsspåren inuti regn samlare.
- Sätt i tratten i regnsamlare och skruva fast dem till I ock det i plats.

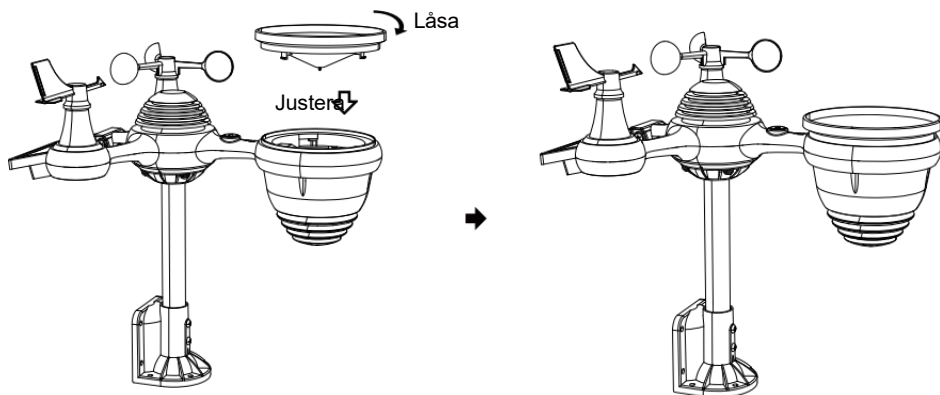

## INSTALLERA DEN BATTERIER

- Skruva loss batterilucka längst ner på 7-i-1 utomhus- sensor med hjälp av en skruvmejsel 1.

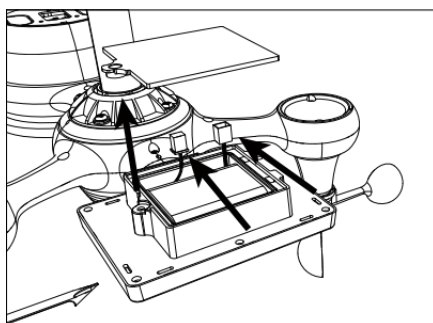

- Anslut kabeln till uppladdningsbar batteri pack (ingår) till kabel placerad i de batteri avdelning.

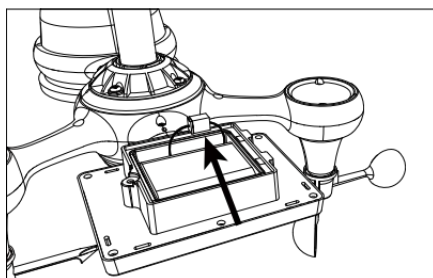

- Justera de anslutna kablarna så att de sitter bekvämt i kompartiment. Sedan, sätt in batteri packa in i facket.

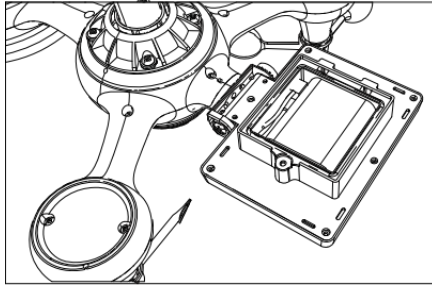

- Stäng och fäst batteriluckan tillbaka på de avdelning.

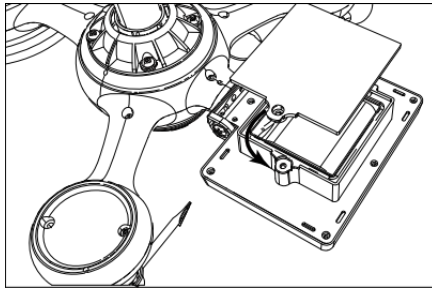

## JUSTERAS DE SOL CELL

- Lossa skruven vid skarven så att kugghjulet ligger på den andra sidan av leden trycker ut. Solcellen ska nu vara i en olåst position n.

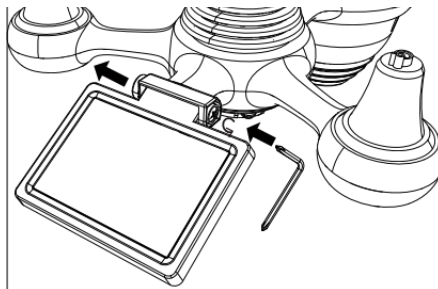

- Justera den vertikala vinkeln på solcellen för att få mest optimal användning av solcellen beroende på din plats.

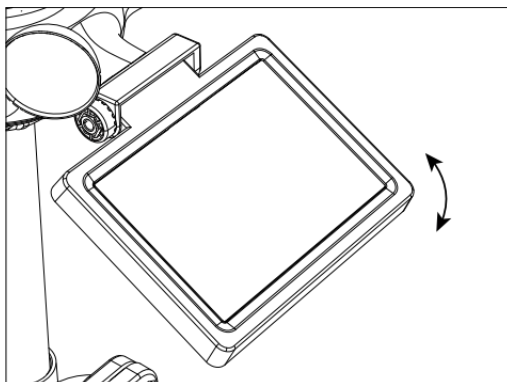

- Tryck in kugghjulet och dra åt skruven tills de växlar locka i plats.

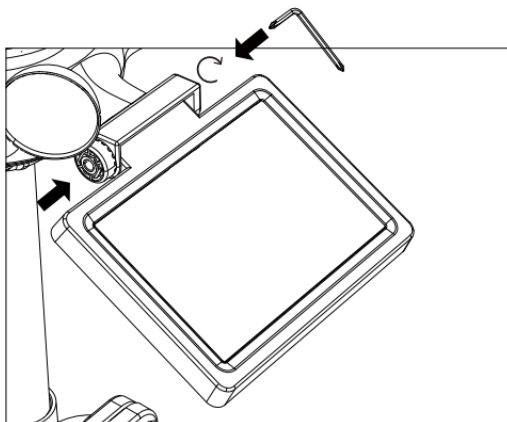

Vid justering av solcellen ställ in den på en vinkel nära sest till din latitud. Visa diagram nedan för att få en idé om hur du skall vinkla din sol- cell.

Latitud Anslutning	av solcellsvinkel	
Om din plats är nära till 84°	84°	
Om din plats är nära till 63°	63°	
Om din plats är nära till 42°	42°	
Om din plats är nära till 21°	21°	
Om din plats är nära till 0°	0°	

## MONTERING DE TRÅDLÖS 7- IN- 1 UTOMHUS SENSOR

- Välj en plats för 7-i-1 utomhussensorn som är öppen med inga hinder.
- Dra åt monteringsfästen på en yta/vägg med hjälp av fyra tappningsskruvar (ingår), eller dra åt fästet pol till din existerande monteringsstolpe med fyra  $\varnothing 5$  Bultar och M5 Muttrar montering.
- Tillägga gummikuddar på t han monteringsfäste innan du fäster monteringsfäste på de sensor.
- Se till att regnsamlaransikten norr och solen panelen vetter mot söder före fastsättning de skruvar ( ingår ).
- Se till att sensorn är fäst speciellt tätt, annars blåsigt villkor orsaka de sändare till skaka och således felläst nederbörden data .

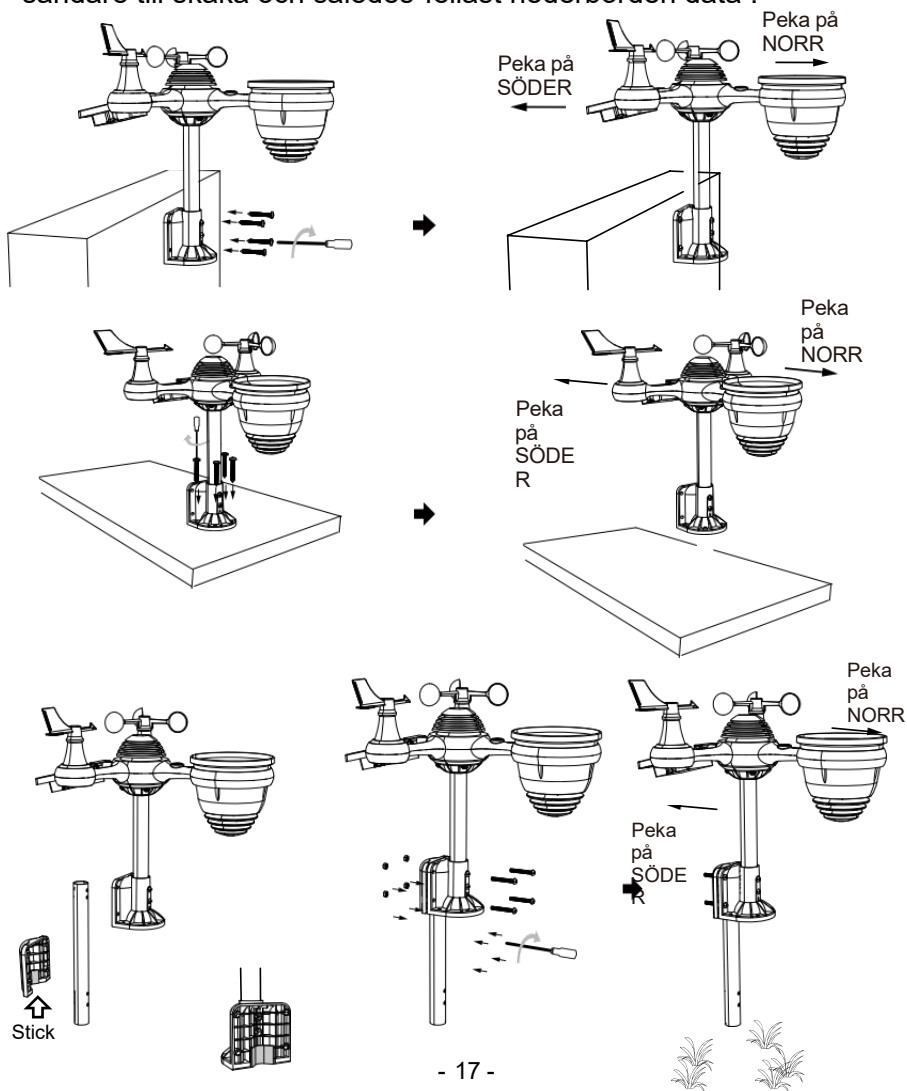

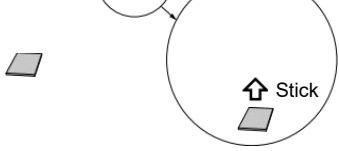



## PEKANDE DE TRÅDLÖS 7- IN- 1 UTOMHUS SENSOR TILL SÖDER

Den trådlösa vädersensorn utomhus är kalibrerad för att vara spetsig nord för maximal noggrannhet. Men för din bekvämlighet, om du är en användare

belägen i södra Hemisphere , kan du använda sensorn med de regnsamlare som pekar söderut.

1. Montera och installera det trådlösa vädret sensor med h de regn samlare som pekar söderut, istället för No rth. (Behaga referera till MONTERING AV
2. TRÅDLÖS 7-I-1 UTOMHUS SENSOR.)  
Välj "STH" för söder hemisfär i läget för inställning av c -lås. (Behaga se "ställa in klocka")

**OBS: Ändra halvklotsinställningen ändrar automatiskt månens riktning faser på t han visa.**

**Pekande de trådlös väder sensor mot de söder vilja tillåta maximal solljus på de sol- panel , speciellt under de vinter säsong i södra Hemisfär.**

## JUSTERAS DEN TRÅDLÖSA 7- I -1 SENSOR NIVÅ

- Använd bubbla nivå indikator till se till att det trådlösa är ute sensorn är helt i nivå. Om sensorn är inte nivå, den få spårvidd, UV och Ljus intensitet kommer inte mäta ordentligt.
- För att justera nivån på den trådlösa utomhussensorn, lossa de skruvar av monteringsstången. Justera nivån på den trådlösa utomhussensorn i beställa till se till att bubbla är i mitten av bubbelnivå indikator.
- Dra åt skruven på montering stolpen igen.

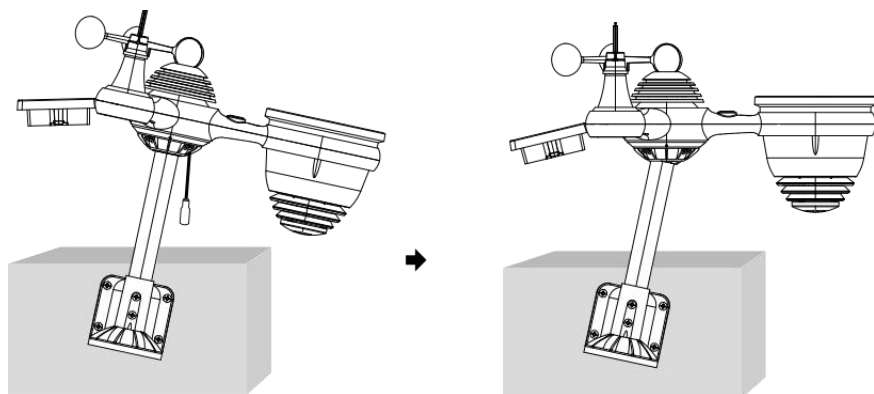

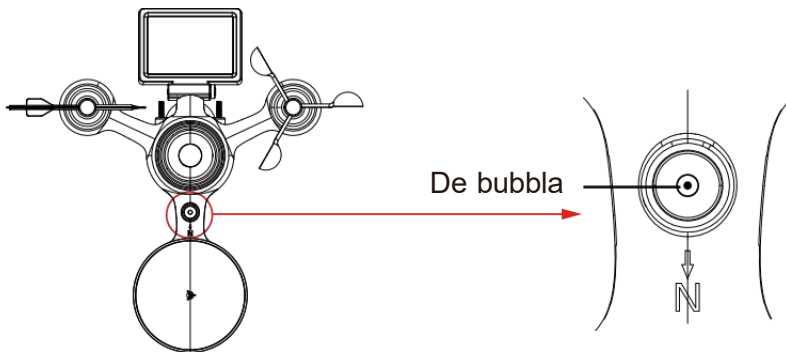

## MILJÖ UPP PÅ DISPLAY KONSOL

### DRIVA UPP PÅ KONSOLLEN

1. Anslut strömadapter till displayen trösta.
2. Vänd på antennen på tillbaka av trösta upp.
3. När konsolen är påslagen, öppnas ing skärmen kommer vara visas och gå sedan in i huvud skärm.

**VEVOR**<sup>®</sup>  
TOUGH TOOLS, HALF PRICE

Technical Support and E-Warranty Certificate  
[www.vevor.com/support](http://www.vevor.com/support)

4. Vänta de utomhus- sensor till par med din konsol .



5. En gång parade , den utomhus- data vilja vara visas på de skärm .



## OPERATING INSTRUCTION

Detta avsnitt beskriver de huvud funktioner och andra funktioner av knappar inuti konsolen.

### HUVUDSAK FUNKTIONER AV KNAPPAR

IKON	BESKRIVNING
	<b>Hem knapp</b> Tryck på den här knappen för att visa enkel data visa skärm.
	<b>Expandera knapp</b> Tryck på den här knappen för att visa detaljerad data skärm.
	<b>Tryck</b> Tryck på detta knapp för att visa mellan Släkting och absolut tryckskärm.
	<b>Multisensor</b> Tryck på den här knappen för att visa multi-sensor-skärm.
	<b>Kanal</b> Tryck på detta knapp för att byta Inomhus, CH1-7 data skärm.

**Historia Spela in knapp**

Tryck på detta knappen för att visa historikskärm (Max/Min, Datapost, grafisk display).

**Miljö**

Tryck på denna knapp för att visa de miljö skärm.

## ANDRA FUNGERA KNAPPAR FÖR INSTÄLLNINGAR

IKON	BESKRIVNING
	<b>Upp knapp</b> Tryck på detta knappen för att välja övre rad eller det em.
	<b>Ner knapp</b> Tryck på detta knappen för att välja lägre rad eller det em.
	<b>Rätt knapp</b> Tryck på detta knappen för att välja högra kolumnen eller punkt.
	<b>Vänster knapp</b> Tryck på detta knappen för att välja vänster sida kolumn eller punkt.
	<b>Cykel knapp</b> Tryck på den här knappen för att ändra olika parameterskärm.
	<b>Rensa knapp</b> Tryck på detta knappen för att rensa max/min rekord.
	<b>Söka knapp</b> Tryck på detta knappen för att söka efter data spela in.
	<b>Radera knapp</b> Tryck på och håll det här knappen för att radera rekord s.
	<b>Återvända knapp</b> Tryck på detta knappen till återvända tidigare sida.
	<b>OK knapp</b> Tryck på denna knapp för att bekräfta t han urval.
	<b>+ knapp</b> Tryck på denna knapp för att öka värdet eller byta till andra alternativ.
	<b>- knapp</b> Tryck på denna knapp för att minska värdet eller växla till andra alternativ.

## WIRELESS SIGNAL RECEPTION

Bekanta dig med ikoner för olika signalstyrkor. Flytta din konsol eller vädersensor om signalen är svag eller förlorad.

Signalsökning	Stark signal	Svag signal	Signal förlorad
---------------	--------------	-------------	-----------------



Antenn bar är  
rullning



## WI-FI CONNECTION STATUS

Bekanta dig med ikonerna för Wi-Fi-anslutningsstatus.

WI-FI frångkopplad	WI-FI ansluten	WI-FI ansluten med Sync
		

## MOON PHASE

Displaykonsolen beräknar månen fas enligt till din tid, datum och tid zon.

Tabellen nedan förklarar motsvarande faser och deras ikoner för båda Norra och södra halvklot.

Norra Hemisfär Ikoner	Månen Fas	Sydlig Hemisfär Ikoner
	Ny Månen	
	Vaxande Crescent Månen	
	Första kvartalet Månen	
	Vaxande Gibbous Månen	
	Full Månen	
	Avtagande Gibbous Månen	
	Tredje kvartalet Månen	
	Avtagande halvmåne Månen	

## SUNRISE/SUNSET TIME

Konsolen indikerar din plats soluppgång/solnedgång, dvs baserat på tidszon, latitud och longitud du angav. Om dagsljus Sparande är ställ in på AUTO , den gånger vilja justera en timme fram automatiskt för dagsljus sparande.

## WI-FI CONNECTION STATUS

**NOTERA:** För tidszon, breddgrad och longitudinställning, behåga se fer “ Tid & Datum Inställning ”.









## WEATHER FORECASTING AND WEATHER INDEX

### VÄDER PROGNOIS

De inbyggt barometerburk inte isatmosfärisk tryckförändringar, och baserat på insamlad data, kan förutsäga väderförhållandena .

Det finns 6 väderikoner --- Soligt, Delvis Molnigt, Molnigt, Regnigt, Regnigt/ stormigt och snöigt ( Ljus Snö & Tung Snö).

Soligt	Delvis molnigt	Molnigt
		
Ljus regn		Kraftigt regn/storm
		
Lätt snö		Tung snö
		



### NOTERA:

Noggrannheten hos en general tryckbaserad prognos är cirka 6 5-70 %. Prognoser är inte garanterat.

Det kanske inte nödvändigtvis återspeglar den nuvarande situationen.

### TREND INDIKATOR

De trend indikator visar de trender av förändringar i de kommande några minuter. Dessa ikoner kommer att visas i temperatur , luftfuktighet, och baro- metrisk trycksektion av detaljskärmen .

Stigande	Stadig	Fallande
		

### ISVARNING

När utomhustemperatur är lägre än 1°C/33,8° F, snöflingan ikon  jag . kom mer att visas på visa.

## KÄNNER SOM

De Känns Som temperatur index bestämmer vilken temperatur det faktiskt känns ute, med hänsyn tagen till faktorer som vind hastighet, tryck, temperatur och luftfuktighet (vind kyla och hea t index).

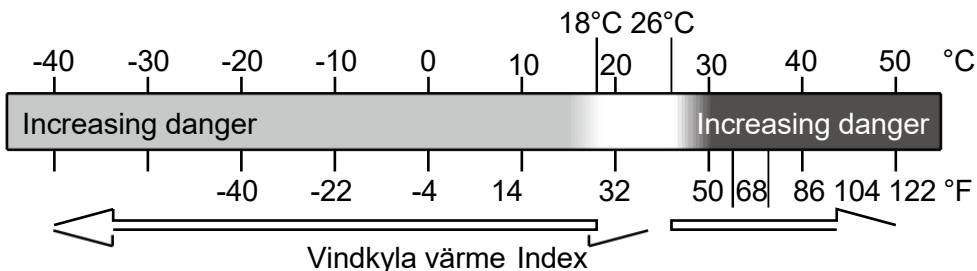

## VÄRME INDEX

De Värme Index bestäms av den trådlösa vädersensorns temperatur och fuktighet avläsningar när temperaturen är mellan 79 °F (26 °C) och 120 °F (50 °C).

Värme Index räckvidd	Varning	Förklaring
81°F - 90°F (27°C - 32°C)	Försiktighet	Möjlighet till värmeutmattning
91°F - 104°F (33°C - 40°C)	Extrem försiktighet	Möjlighet till värmeuttorkning
106°F - 129°F (41°C - 54°C)	Fara	Värmeutmattning starkt troligt
≥ 131°F (≥ 55°C)	Extrem Fara	Stor risk för uttorkning/h eatstroke

## VIND KYLA

Vindkyla eller vindkyla är sänkningen av temperatur pga till de passering-flöde av lägre temperatur luft. Vindkyla jag är bestämd av a kombination av den trådlösa vädersensorns temperatur- och vindhastighetsdata . **OBS: Endast när temperaturen är under 50 °F (10 °C ) och vindhastigheten är över 4,8 km/h (3mph), visar vindavkylningsvärdet, annat det kommer att visa "---".**

## DAGG PUNKT

Daggen punkt är den temperatur under vilken vattenångan hamnar luft på konstant barometrisk tryck kondenser i flytande vatten samtidigt takt med vilken det avdunstar. Det kondenserade vattnet kallas dagg wh en det formulär på en fast yta.

Daggen punkttemperatur bestäms av temperaturen och fuktighet data från de trådlös väder sensor .

## BAROMETRIC PRESSURE

Kontrollera de väder webbplats för realtid barometer villkor sedan justera den relativa i Kalibrering inställning avsnitt.

Absolut	De absolut atmosfärisk tryck av din plats .
Relativ	De relativ atmosfärisk tryck ure baserat på havsnivån.

## RAIN

Detta avsnitt visar nederbörden eller regn hastighet information.



### REGN VISA LÄGEN

Regn : Aktuell regn hastighet i förbi h vår.

Hastighet

Regn händelse : kontinuerlig regn, en nd nollställs om regn ackumuleras är mindre än 10 mm (0,039 i) under en 24-timmarsperiod.

Varje timme : Totalt nederbörd för varje kap timme.

Regn

Dagligen : Totalt regn sedan dess midnatt (00:00)

Regn

Varje vecka : Totalt nederbörd för den aktuella kalenderveckan, och

Regn återställs på söndag morgon kl midnatt (söndag till

Monthly Rain : Total rainfall for the current calendar month, and reset on the first day of the Month.

Total Rain : Total rainfall since the last reset.

### ÅTERSTÄLL TOTALT REGN SPELA IN

Se "**Radera alla Data**" avsnitt för att rensa nederbörd data.

## WIND

### VINDHASTIGHET OCH DIREKTIV

Detta avsnitt visar de vind hastighet , ström vind riktning , dominerande vindriktningar och vindhastighet nivå.

- Vindhastighet: är medelvindhastigheten mätt i föregående 20 sekunder.
- Medelvind: är den genomsnittliga vindhastigheten i 10 minuter.
- Vindil: är den högsta vindhastighet inspelad i föregående oss 20 sekunder .



Enkel Data Visa



Detaljerad Data Visa

### BEAUFORT SKALA

De Beaufort-skalan nedan är en internationell skala av vind v elociteter från 0 (lugnt) till 12 (Orkanstyrka).

Beaufort skala	Beskrivning	Vindhastighet	Markens tillstånd
0	Lugna	< 1 km/h	Lugna. Rök stiger vertikalt.
		< 1 mph	
		< 1 knutar	
		< 0,3 m/s	
1	Ljus luft	1.1 ~ 5 km/h	Rökdrift indikerar vind riktning. Löv och vindflöjlar står stilla.
		1 ~ 3 mph	
		1 ~ 3 knutar	
		0,3 ~ 1.5 m/s	
2	Ljus bris	6 ~ 11 km/h	Vind kändes på exponerad hud. Blad prassla. Vindflöjlarna börjar till flytta.
		4 ~ 7 mph	
		4 ~ 6 knutar	
		1.6 ~ 3.3 m/s	
3	Mild bris	12 ~ 19 km/h	Löv och små kvistar konstant rörlig. Ljusflaggor förlängda.
		8 ~ 12 mph	
		7 ~ 10 knutar	
		3.4 ~ 5.4 m/s	
4	Måttlig bris	20 ~ 28 km/h	Damm och lösa papper upp. Små grenar börja flytta.
		13 ~ 17 mph	
		11 ~ 16 knutar	
		5.5 ~ 7.9 m/s	
5	Färsk bris	39 ~ 38 km/h	Filioler av en måttlig storlek flytta . Små träd i blad börja vingla.
		18 ~ 24 mph	
		17 ~ 21 knutar	
		8,0 ~ 10.7 m/s	
6	Stark bris	39 ~49 km/h	Stor grenar i rörelse. Visslande hört i luftledning. Användning av paraply blir svår. Tömna plast papperskorgar tippar över r.
		25 ~ 30 mph	
		22 ~ 27 knutar	
		10,8 ~ 13.8 m/s	
7	Hård vind	50 ~ 61 km/h	Hela träd i rörelse. Ef fort behövs för att gå mot vinsten d.
		31 ~ 38 mph	
		28 ~ 33 knutar	
		13,9 ~ 17.1 m/s	
8	Storm	62 ~ 74 km/h	Några kvistar brutna från träd. Bilar kör på väg. Framsteg på foten är allvarligt hindrad.
		39 ~46 mph	
		34 ~40 knutar	
		17,2 ~ 20.7 m/s	
9	Stark kuling	75 ~ 88 km/h	Vissa grenar går sönder av träd, och några små träd blåser omkull . Konstruktion / tillfälliga skyltar och b arrikader blåsa över.
		47 ~ 54 mph	
		41 ~ 47 knutar	
		20,8 ~ 24.4 m/s	
10	Storm	89 ~ 102 km/h	Träden är krossade av eller uppryckt, strukturella skador troligt.
		55 ~ 63 mph	
		48 ~ 55 knutar	
		2,45 ~ 28.4 m/s	
11	Våldsam storm	103 ~ 117 km/h	Utbredd vegetation och struktur skada troligt.
		64 ~ 73 mph	
		56 ~63 knutar	
		28,5 ~ 32.6 m/s	
12	Orkanstyrka	≥ 118 km/h	Allvarliga omfattande skador på vegetation och strukturer. Skräp och
		≥ 74 mph	
		≥ 64 knutar	

≥ 32,7 m/s

osäkrade  
föremål är slungade omkring.

## VINDHASTIGHET NIVÅ

Vindhastighetsdiagrammet visas tillhandahåller a snabbt referens på strömmen vind skick . De bakgrund färg av de kompass ändras beroende på vindhastigheten.



Nivå	Ljus	Måttlig	Stark	Storm
Hastighet	0 - 12 mph 0 - 19 km/h	12 - 30 mph 20 - 49 km/h	31 - 55 mph 50 - 88 km/h	≥ 55 mph ≥ 89 km/h
Kompassfärg	Grön	Gul	Orange	Röd

## LIGHT INTENSITY AND UV INDEX

Detta avsnitt visar ett diagram för ljus intensitet och UV index.

UVI	Graderin g	Kommentar
0-2	Låg	A UV Index läsning av 0 till 2 medel låg fara från solens UV strålar för medelge person.
3-5	Medium	A UV Index läsning av 3 till 5 medel måttlig risk för skada från oskyddad sol exponering.
6-7	Hög	A UV Index läsning av 6 till 7 medel hög risk för skada från oskyddad solexponering. Skydda joner mot hud och ögon skada är behövs.
8-10	Mycket Hög	A UV Index läsning av 8 till 10 betyder mycket hög risk för skada av oskyddad solexponering. Ta extra försiktighetsåtgärder eftersom oskyddad hud och ögon kommer vara skadad och burk bränna snabbt.

11-15	Extrem	A UV Index läsning av 11 eller fler betyder extrem risk skada från oskyddad solexponering . Ta alla försiktighetsåtgärder därför att oskyddad hud och ögon kan bränna i minuter.
-------	--------	--



## MULTI-CHANNEL DISPLAY MODE

### KANAL VISA

När du är på den enkla/detaljerade skärmen, tryck på **CH** knappen för att växla mellan inomhus och Channel 1-7 data.





### MULTI-SENSOR VISA SIDA

- När du är på den enkla/detaljerade skärmen, trycka **■** knapp för att ange Multi-sensor skärm.
- Trycka **■** knappen till byta display mellan inomhus och utomhus eller sensordata.
- Tryck på **W** -knappen för att återgå till enkel/detaljer skärm.



## WEATHER DATA RECORD

Detta avsnitt förklara visa till få till se de väder data spela in ( Max - /Min, datalogg, historikdiagram). Att se de väder data r rekord, trycka  knapp i enkel/detaljerad skärm för att komma in på skärmen för väderdata. Trycka  knappen till utbyta max/min, datalogg och historia graf lägen.

### MAX/MIN

Det finns 2 datalägen för MAX/MIN uppgifter: Dag y eller Ackumulerat. (Beroende på Max/Min spela in läge inuti e **Displayinställning sida** )

### Dagligen Max/Min data läge

Max/Min data kommer vara displa yed och tydlig kl midnatt.

### Ackumulerat Max/Min dataläge

Max/Min data kommer att vara hålls ackumulerade.



The screenshot shows the 'Today Max/Min Records' screen. At the top, it displays 'DIST 10:38' and 'Fri 10/05/2024'. Below this, it says 'Indoor'. The data is presented in a table with two columns: 'Today' and 'Records'. The rows are: Temperature °C (12.00, #33.3, 13.00, #13.1), Humidity % (5.36, #81, 19.37, #1), Abs Baro hPa (14.59, #1033, 19.37, #540), and Rel Baro hPa (17.18, #1030, 19.37, #540).





	Today		Records
Temperature °C	12.00	#33.3	13.00 #13.1
Humidity %	5.36	#81	19.37 #1
Abs Baro hPa	14.59	#1033	19.37 #540
Rel Baro hPa	17.18	#1030	19.37 #540



The screenshot shows the 'Accumulated Max/Min Records' screen. At the top, it displays 'DIST 10:38' and 'Fri 10/05/2024'. Below this, it says 'Indoor'. The data is presented in a table with two columns: 'Accumulated' and 'Records'. The rows are: Temperature °C (12.00, #33.3, 13.00, #13.1), Humidity % (5.36, #81, 19.37, #1), Abs Baro hPa (14.59, #1033, 19.37, #540), and Rel Baro hPa (17.18, #1030, 19.37, #540).

	Accumulated		Records
Temperature °C	12.00	#33.3	13.00 #13.1
Humidity %	5.36	#81	19.37 #1
Abs Baro hPa	14.59	#1033	19.37 #540
Rel Baro hPa	17.18	#1030	19.37 #540

Dagligen Max/Min Rekord ackumulerat Max/Min Spela in

- Trycka  eller  för att välja önskas Max/Min spela in.
- Trycka  knappen till interc hange att visa inomhus, utomhus och kanalens Max/Min uppgifter.
- Trycka  knapp till återvända enkel / detaljerad skärm .

# WEATHER DATA RECORD



## Rensa Max/Min data

- För att rensa det valda MAX/MIN uppgifter, tryck och håll  knapp över 2s för att rensa det valda Max/Min spela in.



The screenshot shows the 'Today Max/Min Records' screen for an indoor environment. It displays various weather metrics with their current values and 24-hour ranges. The interface includes a top status bar with 'SYNC', 'DST 10:38', and 'Fri 10/05/2024'. A bottom navigation bar contains icons for home, refresh, up, down, list, and back.

Today Max/Min Records			
Indoor			
Temperature °C	---	--	---
Humidity %	5.36	✚81	19.37 ✚1
Abs Baro hPa	14.59	✚1033	19.37 ✚540
Rel Baro hPa	17.18	✚1030	19.37 ✚540

## DATA LOGGSKÄRM





Skärmen för dataloggar registreras alla de historia uppgifter.



The screenshot shows the 'Data Log' screen, which displays a table of recorded data points. The table has columns for No., Date, Time, In (temperature and humidity), Baro Pressure, Out (temperature and humidity), Feels like, Dew point, and Heat index. The data points are recorded from 10:00 am to 11:15 am on 10/06/2023. The interface includes a top status bar with 'SYNC', 'DST 10:38', and 'Fri 10/05/2024'. A bottom navigation bar contains icons for trash, search, left arrow, right arrow, up arrow, down arrow, list, and back.

No.	Date	Time	In 	In 	Baro Pressure	Out 	Out 	Feels like	Dew point	Heat index
00001	10/06/2023	10:00 am	24.2	56	29.82	23.8	60	24.2	24.2	24.2
00002	10/06/2023	10:05 am	24.2	56	29.82	23.8	60	24.2	24.2	24.2
00003	10/06/2023	10:10 am	24.2	56	29.82	23.8	60	24.2	24.2	24.2
00004	10/06/2023	10:15 am	24.2	56	29.82	23.8	60	24.2	24.2	24.2
00005	10/06/2023	10:20 am	24.2	56	29.82	23.8	60	24.2	24.2	24.2
00006	10/06/2023	10:25 am	24.2	56	29.82	23.8	60	24.2	24.2	24.2
00007	10/06/2023	10:30 am	24.2	56	29.82	23.8	60	24.2	24.2	24.2
00008	10/06/2023	10:35 am	24.2	56	29.82	23.8	60	24.2	24.2	24.2
00009	10/06/2023	10:40 am	24.2	56	29.82	23.8	60	24.2	24.2	24.2
00010	10/06/2023	10:45 am	24.2	56	29.82	23.8	60	24.2	24.2	24.2
00011	10/06/2023	10:50 am	24.2	56	29.82	23.8	60	24.2	24.2	24.2
00012	10/06/2023	10:55 am	24.2	56	29.82	23.8	60	24.2	24.2	24.2
00013	10/06/2023	11:00 am	24.2	56	29.82	23.8	60	24.2	24.2	24.2
00014	10/06/2023	11:05 am	24.2	56	29.82	23.8	60	24.2	24.2	24.2
00015	10/06/2023	11:10 am	24.2	56	29.82	23.8	60	24.2	24.2	24.2
00016	10/06/2023	11:15 am	24.2	56	29.82	23.8	60	24.2	24.2	24.2





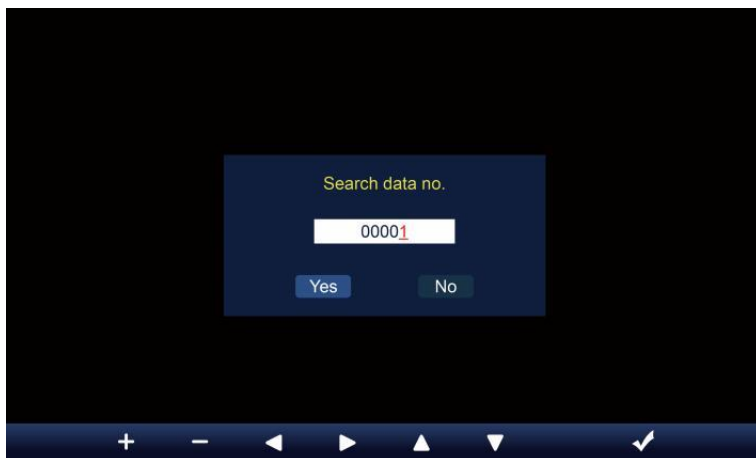

## Navigerar data loggskärm

- Trycka  ,  ,  ,  knappar till bläddra genom skärmen. Trycka  knappen för att återgå till enkel/ detaljerad skärm.

## Söker efter en specifik sida

- Trycka  för att visa sökdata spela in.





- Trycka  eller  knappen för att välja en siffra i de sida antal,
- Trycka  eller  knappen för att ändra antal upp eller ner.
- Trycka  eller  för att ändra den aktiverade alternativfält, växla Ja eller INGA, trycka  till bekräfta.

## Radera all data logga uppgifter

- Tryck på och hålla  över 2s att radera alla uppgifter.

No.	Date	Time	In 	In 	Baro Pressure	Out 	Out 	Feels like	Dew point	Heat index
00001	10/06/2023	10:00 am	24.2	56	29.82	23.8	60	24.2	24.2	24.2
00002	10/06/2023	10:05 am	24.2	56	29.82	23.8	60	24.2	24.2	24.2
00003	10/06/2023	10:10 am	24.2	56	29.82	23.8	60	24.2	24.2	24.2
00004	10/06/2023	10:15 am						24.2	24.2	24.2
00005	10/06/2023	10:20 am						24.2	24.2	24.2
00006	10/06/2023	10:25 am						24.2	24.2	24.2
00007	10/06/2023	10:30 am						24.2	24.2	24.2
00008	10/06/2023	10:35 am						24.2	24.2	24.2
00009	10/06/2023	10:40 am						24.2	24.2	24.2
00010	10/06/2023	10:45 am						24.2	24.2	24.2
00011	10/06/2023	10:50 am						24.2	24.2	24.2
00012	10/06/2023	10:55 am	24.2	56	29.82	23.8	60	24.2	24.2	24.2
00013	10/06/2023	11:00 am	24.2	56	29.82	23.8	60	24.2	24.2	24.2
00014	10/06/2023	11:05 am	24.2	56	29.82	23.8	60	24.2	24.2	24.2
00015	10/06/2023	11:10 am	24.2	56	29.82	23.8	60	24.2	24.2	24.2
00016	10/06/2023	11:15 am	24.2	56	29.82	23.8	60	24.2	24.2	24.2

- Trycka  eller  knappen för att välja t ändra de aktiveras alternativ fält, växla Ja eller Nej, trycka  till bekräfta.

## HISTORISK GRAFI

Detta avsnitt förklara visa till få till och se historia grafer .

Det finns inomhusgraf, utomhusgraf och kanalens graf s till vara visas.

### Inomhus graf

- Temperatur, Fuktighet, Relativt och absolut tryck .





### Utomhus graf

- Temperatur, Fuktighet, Regn Hastighet, Senaste 24 -timmar Nederbörd, medelvindhastighet , vindbyar, vindriktning , Ljus Intensitet och UVI.

### CH1-CH7 graf

- Temperatur, Fuktighet.



- Trycka  knappen till interc hange att visa inomhus, utomhus och kanalens historisk graf.
- När grafen visas, trycka ,  knappar för att visa andra grafer.
- Trycka  knappen till returnera enkel/detaljerad skärm.



## GENERAL SETTING























Alla konsolinställningar och systeminformation är i miljö meny. Det finns 8 typer av inställningsparametrar inuti miljö meny.



Medan enkel/detaljerad skärm, tryck  knappen för att gå in i inställningen meny.

## TID / DATUM MILJÖ



- Trycka  eller  knappen för att välja en av följande inställningar:

#	Sub punkt	Drift
a	Internet tidssynkronisering	Trycka  /  knapp till sväng på eller sväng av .
b	Tidsformat	Trycka  /  knapp till välja 12 eller 24- format .
c	Tid uppsättning	När tidssynkronisering är avstängd, tryck på  /  knappen för att välja b emellan timme eller minut, tryck  /  för att justera värdet.
d	Datumformat	Trycka  /  knappen för att välja M / D eller D / M-format.
e	Datum uppsättning	När tidssynkronisering är avstängd, pre ss  /  knappen för att välja år, månad, datum, tryck på  /  knapp för att justera värde.
f	Sommartid	Trycka  /  för att stänga av eller ställa in Sommartid till auto.
g	Tidszon	Trycka  /  knapp till välja de din lokal tid zon till få rätt tid.
h	Hemisfär	Trycka  /  för att välja NORD eller SÖDER halvklotet för 7-i-1-sensornpunkten till och månen fas.
i	Longitud-Latitud	Trycka  /  knapp till skriva in Longitud - Latitud inställning sida .

- Trycka  knappen för att öppna larminställningsdisplayen.
- Trycka  knappen till returnera enkel/detaljerad skärm.

## Longitud-Latitud inställning

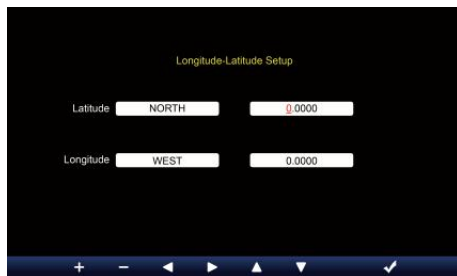
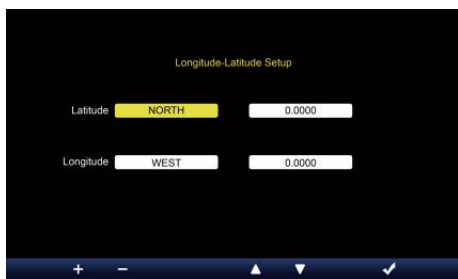

- Trycka ▲ eller ▼ knappen för att ändra de aktiveras alternativfält.
1. Latitud (hemisfär) --- Trycka + eller - för att välja hemisfär.  
**(NORD/SÖD)**  
Latitude --- Den latitud x 10 kommer att vända rött. Tryck + eller - för att öka eller minska värdet .  
Tryck ◀ eller ▶ att ändra kvar latitudvärde.
  2. Longitud (hemisfär) --- Tryck + eller - knappen till välj hemisfär.  
**(ÖST/VÄST)**  
Longitud --- Den latitud x 100 kommer att vända rött. Tryck + eller - för att öka eller minska värdet .  
Tryck ◀ eller ▶ knappen för att ändra kvar longitudvärde.
- Tryck W för att bekräfta Longitud Latitud de inställning.

### NOTERA:

#### Bestäm longitud och latitud. till exempel

Latitud : 33,2981  
Longitud : -111,9602

Om plats är i Norra Hemisfär, Latitude kommer vara positiv. Om plats är i södra Hemisfär, Latitude kommer vara negativ. Om plats är i Östra Hemisfär, longitud kommer vara positiv. Om plats är i västra Hemisfär kommer longitud att vara negativ. Alltså ovanstående Longitud och d Latitude kommer att anges till visa enligt följande :

Latitud = NORR --- 33. 2981  
Longitud = VÄST --- 111,9602.

#### USA New York (EST, GMT-5)

Latitud : 40,7128 (North 40,7128)  
Longitud : -74,0060 (West 74.0060)



## EU Frankfurt Tyskland (GMT+1)

Latitud : 50,1109 (Norr 50,1109) :  
Longitud 8,6821 (Öst 8,6821)

## Storbritannien London England (GMT)

Latitud : 51,5072 (Norr 51,5072) :  
Longitud -0,1276 (West 0,1276)

## Australien Sydney ( GMT +10)

Latitud : -33,8688 (Södra 33.8688) :  
Longitud 151,2093 (Öst 151,20 93)

## LARM MILJÖ



- Trycka ▲ eller ▼ knappen för att ändra det aktiverade alternativfältet:

#	Sub punkt	Drift
a	Alarmtid inställd	Tryck på ◀ / ▶ knappen för att välja mellan timme eller minut. Tryck på + / - knappen för att justera värdet .
b	Larm läge	Tryck på + / - knappen för att välja Endast vardag eller veckodag.
c	Larm	Trycka + / - knapp till sväng på eller sväng av .
d	Is pre varna	Trycka + / - knapp till sväng på eller sväng av .
e	Larmljud nivå	Trycka + / - knapp till justera de ljud nivå .
f	Nyckelton nivå	Trycka + / - knapp till justera de nyckel tona nivå .

- Trycka ⚙ knappen för att öppna sensorinställningsdisplayen.

- Trycka **W** -knappen för att återgå enkel/detaljerad skärm.

## SENSOR MILJÖ

Detta sida är att lägga till/ta bort allt-i-ett-sensorn eller extra 7 kanaler hygrometrar.



### Lägger till en ny sensor

- Trycka ▲ eller ▼ för att välja den tomma kanal I.
- Trycka ▶ knappen för att välja redigeringsensorn kolumn.
- När kolumnen visar alternativet " **+Lägg till** ", tryck på / - knappen för att starta sensorsökningen.
- Välj matchande kanal numret på sensorn då slå på eller trycka **ÅTERSTÄLLA** knappen för att starta parning.
- När enheterna är anslutna visas sensorikonen, ID vilja visa i de kanal rad.
- Trycka knappen för att gå in i displayen för varningsinställning.
- Trycka knappen till returnera enkel/detaljerad skärm.

## Radera parad sensor



- Trycka eller för att välja t han ansluten sensor.
- Trycka knappen för att välja redigeringsensorn
- kolumn.

När kolumnen visar "Ta bort alternativ , tryck eller knapp till bekräfta.



- Trycka eller knappen för att välja ändra aktiveras alternativfält, växla Ja eller NEJ , tryck knapp till bekräfta .

# VARNINGSINSTÄLLNING

## Uppsättning inomhusvarning



- Trycka ▲ eller ▼ knappen för att välja olika rader av aktiverade alternativ fält.
- Trycka . knapp till välja hög / låg / Återställ varna alternativ .
- Trycka + eller - knappen för att justera värdet eller på/av-alternativet.
- Trycka ⚙ knappen för att ange Displayinställning visa.
- Trycka ↵ knappen till returnera

enkel/detaljerad skärm. **NOTERA:**

**När du väljer återställningsalternativ, kommer alla varningsvärden att vara återställt till de standardvärden.**

## Ställ in utomhusvarning

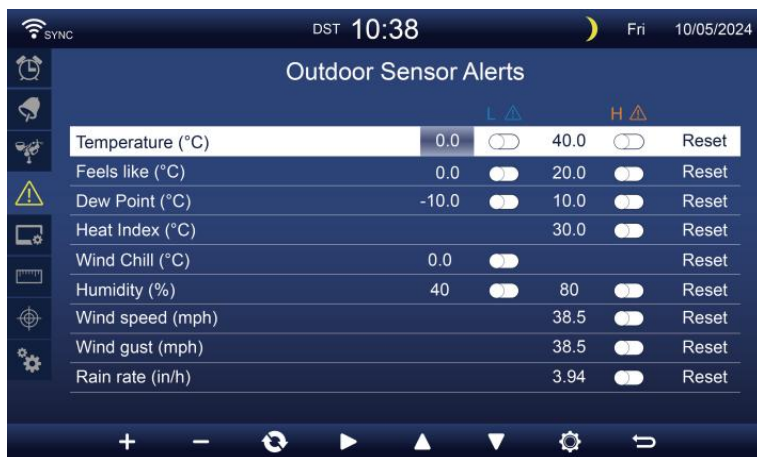

- Trycka ▲ eller ▼ knappen för att välja en annan rad av aktiverade alternativfält.
- Tryck W knappen för att välja hög/låg/Återställ varningsalternativ.
- Trycka + eller - knappen för att justera värdet eller på/av-alternativet.
- Tryck på S -knappen för att inter ändra Inomhusvarning miljö visa.
- Trycka ⚙ knappen för att ange Displayinställning visa.
- Tryck W knappen för att gå tillbaka

enkel/detaljerad skärm. **Ställ in CH1-7 sensor**

**varna**





- Trycka + eller ▼ för att välja en annan rad av aktiverade alternativ
- Trycka ⚙ knappen för att välja hög/sänk/Återställ varning
- Trycka S alternativ .
- Trycka + eller W -knappen för att justera värdet eller på/av-
- Trycka - alternativ.
- Trycka W knappen till byta ut Inställningsdisplay för inomhusvarningsinställning.

**NOTERA:** knappen för att ange Displayinställningsdisplay . knappen för att returnera enkel/detaljerad skärm.



**När du väljer återställningsalternativ, kommer alla varningsvärden att vara återställt till de standardvärden.**

# DISPLAYINSTÄLLNING



- Trycka  eller  knappen för att ändras alternativt:

#	Sub punkt	Drift
a	Språk	Trycka  /  knapp till välja de visa språk .
b	Bakgrundsfärg	Trycka  /  knapp till välja ljus eller mörk färg bakgrund för visning läge.
c	Natt läge	Trycka  /  knappen för att aktivera (utlösare till aktivera tid period), inaktivera eller auto (utlösas av din rum omgivande ljus nivå).
d	Natt läge aktiveras tid	Tryck på  /  knappen för att välja mellan timme eller min ute. Trycka  /  till justera de värde .
e	Bakgrundsbelysning nivå	Trycka  /  knapp till justera de bakgrundsbelysning nivå i normalt .
f	Bakgrundsbelysning nivå (Natt läge)	Trycka  /  knapp till justera de bakgrundsbelysning nivå under nattläge .
g	Ljusstyrka	Trycka  /  knapp till justera de skärm ljusstyrka .
h	Kontrast	Tryck på  /  knappen för att justera skärmen kontrast.

- Trycka  knappen för att ange Enhetsinställningsdisplay .
- Trycka  -knappen för att återgå enkel/detaljerad skärm.

## ENHETSINSTÄLLNING



- Trycka ▲ eller ▼ knappen för att ändra de aktiveras alternativfält:

#	Sub punkt	Drift
	Temperatur	Trycka + / - knapp till välja ° C eller °F.
	Baro tryck	Trycka + / - knapp till välja hPa , inHg eller mmHg .
	Regn	Trycka + / - knapp till välja mm eller i .
	Vindhastighet	Tryck på + / - knappen för att välja m/s, km/h, knutar o r mph.
	Ljus	Trycka + / - knapp till välja Klux , Kfc eller w /m <sup>2</sup> .

- Trycka ⚙ knappen för att gå till displayen för kalibreringsinställning.
- Trycka W -knappen för att återgå enkel/detaljerad skärm.



# KALIBRERING MILJÖ

## Kalibrering för inomhus- parametrar



	Offset Value	Default Value	
Temperature (°C)	0.0	0.0	Reset
Humidity (%)	0	0	Reset
Absolute pressure (inHg)	0.00	0.00	Reset
Relative pressure (inHg)	0.00	0.00	Reset

- Trycka ▲ eller ▼ knappen för att välja olika rad av aktiverade alternativ fält.
- Trycka ► knappen för att välja hög/låg/Återställ varningsalternativ.
- Trycka + eller - för att justera värdet eller på/av-alternativ.
- Trycka ↻ knappen till utbyte för att visa inomhus , utomhus och kanaler Kalibrering miljö display .
- Trycka ⚙ knappen för att ange Övrigt miljö visa. ●

Tryck W knappen för att gå tillbaka enkel/detaljerad skärm,

### NOTERA:

**När du väljer återställningsalternativ, kommer alla kalibreringsvärden att vara återställ till t han standardvärden.**

## Kalibrering för utomhus- parametrar

SYNC DST 10:38 Fri 10/05/2024

### Outdoor Calibration

	Offset Value	Default Value	Reset
Temperature (°C)	0.0	0.0	Reset
Humidity (%)	0	0	Reset
Wind speed gain	x1.00	x1.00	Reset
Wind Direction (°)	0	0	Reset
Rain gain	x1.00	x1.00	Reset
UVI gain	x1.00	x1.00	Reset
Light gain	x1.00	x1.00	Reset

+ - ↺ ▶ ▲ ▼ ⚙ ↶

- Trycka ▲ eller ▼ knappen för att välja olika rad av aktiverade alternativ fält.
- Tryck W knappen för att s välja hög/låg/Återställ varningsalternativ.
- Trycka + eller - knapp för att justera värdet eller på/av alternativ.
- Tryck på S -knappen för att int erchange till visa inomhus, utomhus- och kanaler Kalibrering miljö display .
- Trycka ⚙ knappen för att ange Övrigt miljö visa. ●

Trycka ⇐ knappen till returnera enkel/detaljerad skärm,

### NOTERA:

**När du väljer återställningsalternativ, kommer alla kalibreringsvärden att vara återställ till t han standardvärden.**

### Kalibrering för CH 1- CH 7 sensor parametrar



- Trycka ▲ eller ▼ knappen för att välja olika rad av aktiverade alternativ fält.
- Tryck W knappen för att s välja hög/låg/Återställ varningsalternativ.
- Trycka + eller - knapp t för att justera värdet eller på/av-alternativ.
- Trycka ↻ knappen till utbyte för att visa inomhus , utomhus och kanaler Kalibrering miljö display .
- Trycka ⚙ knappen för att ange Övrigt miljö visa. ●

Tryck W knappen för att gå tillbaka enkel/detaljerad skärm,

### NOTERA:



**När du väljer återställningsalternativ, kommer alla kalibreringsvärden att vara återställ till t han standardvärden.**













## Kalibrering parametrar



Sensor	Parameter	Typ av kalibrering	Standard värde	Miljö räckvidd	Typisk kalibrering källa
Inomhus, Utomhus eller kanal(er)	Temperatur	Offset	0	±36 °F (±20 °C)	Röd sprit eller kvicksilver termometer
	Fuktighet	Offset	0	±20 %	Slingpsykrometer
Inomhus	Absolut tryck	Offset	0	±560hPa (±16,51inHg eller ±420 mmHg)	Kalibrerad laboratorie kvalitets barometer
	Relativ tryck	Offset	0	±560hPa (±16,51inHg eller ±420 mmHg)	Lokal flygplats
Utomhus	Vindhastighet	Få	1	x 0,5 ~ 1.5	Kalibrerad laboratorie kvalitets vind meter
	Vindriktning	Offset	0	±10°	GPS eller Kompass
	Regn	Få	1	x 0,5 ~ 1.5	Synglas regnmätare med meter
	UVI	Få	1	x 0,01 ~ 10,0	Kalibrerad laboratorie kvalitets UV meter
	Ljus intensitet	Få	1	x 0,01 ~ 10,0	Kalibrerad laboratorie kvalitets solstrålning sensor

## ANNAN INSTÄLLNING









- Trycka  eller  knappen för att ändra de aktiveras alternativfält:

#	Sub punkt	Drift / Beskrivning
a	Ställ in din område	Tryck på  /  knappen för att välja Europa, Storbritannien, USA, Australien.
b	Aktivera Tillträde Punkt	Trycka  /  knapp till startAP läge för WI - FI förbindelse inställning .
c	Data logga	Tryck på  /  för att aktivera eller inaktivera data loggfunktion.
d	Spela in intervall	Trycka  /  knapp till inställning de spela in intervall av de data logga .
e	Radera alla data	Tryck på  /  för att radera alla de data i trösta.
f	Fabrik återställa	Trycka  /  knapp till återställa alla de miljö till standard och rensa all data i trösta.
g	WI-FI status	Visa den aktuella konsolens WI-FI-anslutningsstatus .
h	Mac-adress	Visa konsolen Mac-adress.
i	Systemets firmwareversion	Visar den aktuella versionen av systemets firmware av konsolen.
j	Wi-fi firmware version	Visar den aktuella Wi-Fi-firmwareversionen av konsolen.

- Trycka  knappen för att ange tid & Datuminställning visa .
- Trycka  knappen till returnera enkel/detaljerad skärm.

## SETTING UP WI-FI CONNECTION

För att ställa in Wi-Fi- anslutningen av konsolen, det behov till konfigurera konsolen in i Access Punkt (AP) läge. För att aktivera Access Punkt (AP) läge, vänligen följ nedan förfaranden.

1. I den enkla/detaljerade skärmen, trycka  knapp till skriva in Miljö meny.
2. Tryck på  knapp till växla " **Annat Inställning** " visa.
3. Tryck på  eller  knapp till ange " **Aktivera åtkomst Punkt** ", trycka  eller  knappen för att starta AP läge.



Wifi Access Point Enabled



**Obs :**

**Medan i AP-läge kan du pre ss  knappen för att avsluta AP läge. Vädret station vilja helt enkelt återställa de tidigare AP inställningar .**

Använda din smartphone , surfplatta eller dator till ansluta till de väder station via Wi-Fi genom att följa dessa steg:

1. På PC, öppna ditt Wi -Fi nätverksinställningar. På Android™ eller iOS enheter , gå till inställningsmenyn och sedan välja Anslutningar/WI-FI till op en nätverket inställningar.
2. Hitta väderstationens SSID från t han lista. Det skall synas som WWS-XXXXXX (där alla X är i teget) i de lista. Knacka på SSID för att ansluta. Detta steg kommer att ta flera sekunder.
3. När du är ansluten till vädret station, öppna upp du r internet eller mobil webbläsare och ange följande adress s till de adress stapel : [http :// 192.168.1.1](http://192.168.1.1) till komma åt väderstationens webbgränssnitt. (Se till att inkludera <http://> eller e webben webbläsare kan tolka adressen som en sökfråga y). Vi rekommendera använder den senaste versionen av ansedd webb webbläsare.
4. Ange följande information in i webbgränssnittet (Figur 1). Se till att alla information är inmatad innan du väljer Spara. Om du välja inte till ladda upp Wunderground . com , eller ladda upp väder - cloud.net, lämna checken rutor okontrollerad.



**SETTINGS**

**SETUP**

Language: English ▼

**Wi-Fi Router Setup**

Router: Router 12345 ▼

Password: \*\*\*\*\*

**Weather Server Setup**

**WeatherUnderground**

Station ID: KCACANT19

Station Key: \*\*\*\*\*

Upload wunderground.com

**WeatherCloud**

Station ID: a7d9d2a279fbbafa

Station Key: \*\*\*\*\*

Upload weatherCloud.net

**Time Server Setup**

Server URL: time.windows.com ▼

Firmware Version: 1.0.1

**Apply**

Select setup UI display language

Select your Wi-Fi Router (SSID) from the list

Router Password

Enter your station ID

Enter your station key/password  
check to confirm upload to  
WeatherUnderground server

Enter your station ID

Enter your station key/password  
check to confirm upload to Weathercloud.net

Internet time server setting

Press Apply to confirm the setting

5. Om alla information du inträtt är rätta, tryck på " **Apply** " för att bekräfta. Om det gör det inte, kolla din webb gränssnitt information igen.

**NOTERA:**

**När de Wi - Fi inställning är komplett , din dator eller mobil anordning**

**vilja återgå till standard Wi-Fi-anslutningen. Jag f det gör det inte, helt enkelt öppna din enhetens trådlös nätverk inställningar och manuellt återanslut .**

**TID SERVER FÖRBINDELSE STATUS**

Efter att väderstationen har anslutit till internet, det kommer försök att ansluta till internet tidserver för att få U TC tid. En gång de anslutningen lyckas och väderstationens tid har uppdaterad. Ikonen " **SYNC** " kommer att visas på LCD.

För att visa rätt tid för din specifika tidszon, kommer du att behöver ändra tidszonen i KLOCKA- inställningsläget från 00 (standard) till din tidszon (t.ex. -5 för EST). Om du inte gör det känna din tid zon, du burk titt det upp på nätet.

**NOTERA:**

**Tiden synkroniseras automatiskt till internet per an timme.**

**CREATE AND SYNC YOUR WEATHER SERVER ACCOUNT**

**SKAPA DIN WEATHERUNDERGROUND KONTO**

1. Besök: <https://Wunderground.com> , och välj " **Gå med** " i t han övre höger och hörn och skapa a Gratis konto.

WEATHER UNDERGROUND    Sensors Network    Maps & Radar    Severe Weather    News & Blogs    Mobile Apps    More ▾    Search Locations    Login | Join 

Popular Cities: San Francisco, CA 12 °C Partly Cloudy    Manhattan, NY 17 °C Mostly Cloudy    Schiller Park, IL (60176) 9 °C Clear    Boston, MA 13 °C Cloudy    Houston, TX 21 °C Partly Cloudy    St James's, England, United Kingdom 14 °C Sunny

## Member Account

### Join Weather Underground

- Choose adding your personal weather station.
- You can delete your account at any time from your member settings.

The Weather Company needs your email to create your Weather Underground account.

Email

Password (5-30 characters)  [Show](#)

Confirm New Password:

I agree to the [Terms of Use](#)

[Sign up for free.](#)

Already have an account? [Sign in](#)

2. Ange a Användarnamn, Maila ett nd Lösenord ( **It är din Inloggning lösenord av webbplatsen Det, inte din e-post lösenord. Så inga integritet kommer bli utsatt** ). Klicka på Signera upp gratis.

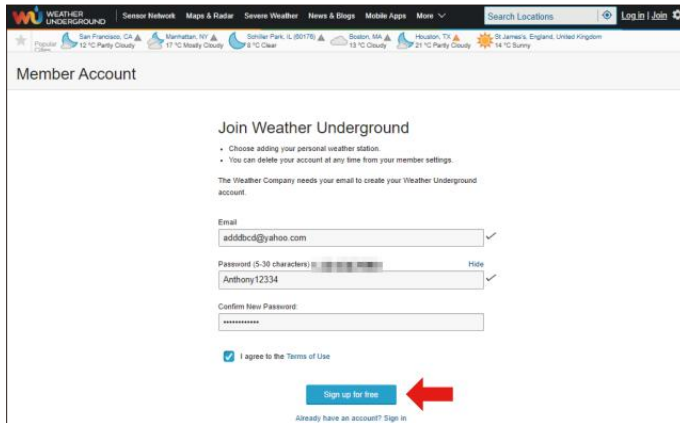

3. Efter registrering är klar framgångsrikt, det är sjukt visas nedan meddelande.

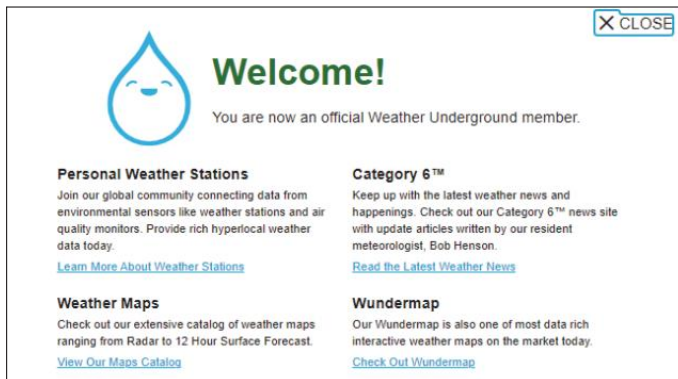

4. Klicka på "**Logga in**" och skriva in de e-post adress och pas svärd du bara registrerad.

WEATHER UNDERGROUND | Sensor Network | Maps & Radar | Severe Weather | News & Blogs | Mobile Apps | More

Search Locations | Log In | Join

### Member Account

## Sign in to Weather Underground!

Email

Password  [Forgot your password?](#)

Don't have an account? [Sign up](#)

[Terms of Use](#) | [Privacy Policy](#)  
Please read these terms carefully. By using Weather Underground or signing up for an account, you're agreeing to these terms.

5. Klicka på **"Min profil"** och ange medlemsinställningar.

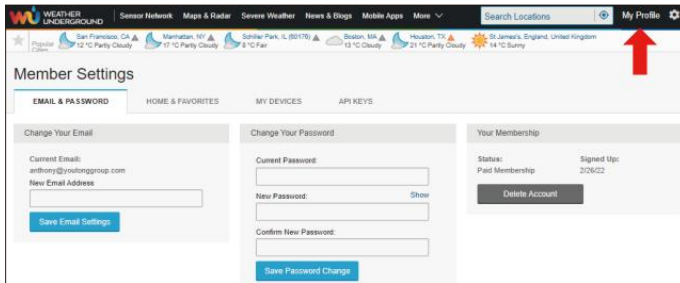

6. Klicka på **"Uppdatera hem plats"**.

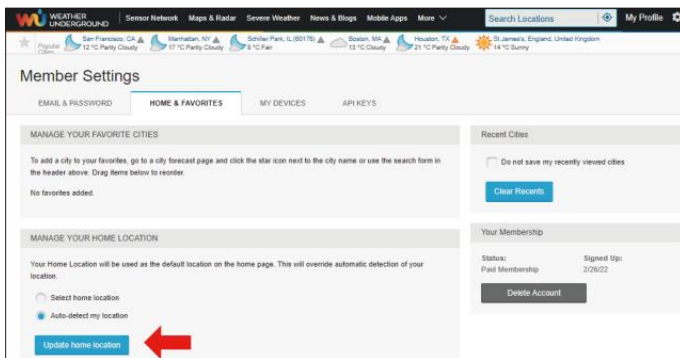

7. Klicka på **"Min Enheter"** och klicka på **"Lägg till Ny Enhet"**

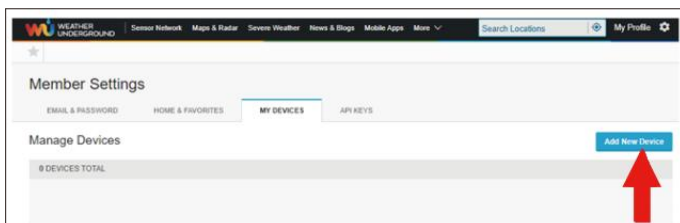
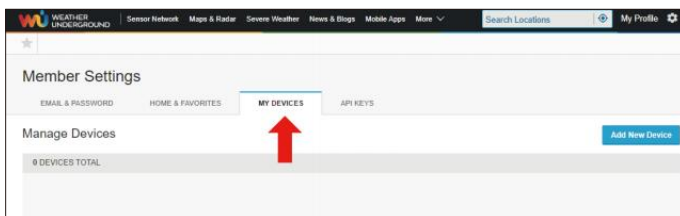

8. Välj adress av ange en adress eller välj Manuell till placera din adress automatiskt. Klicka sedan på **"Nästa"** .

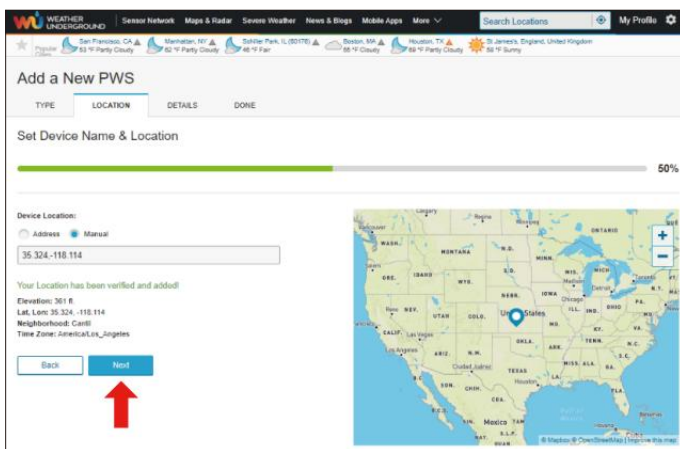
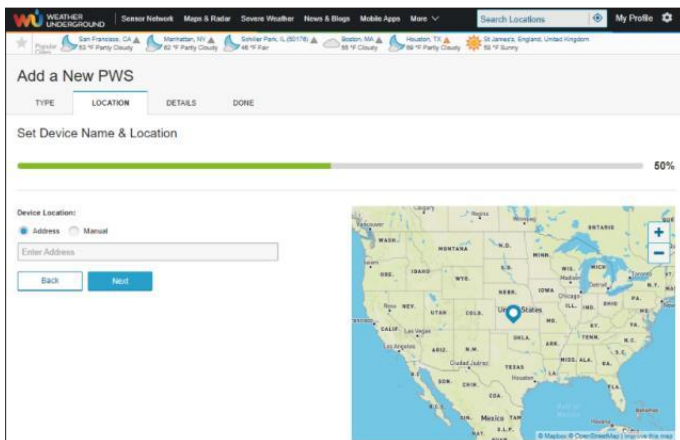

9. Ange väderinformation . Blanks med röd (obligatorisk) måste vara fylld i.

**NOTERA:**  
Du kan välja "annat" av Dev is Hårdvara.

WEATHER UNDERGROUND Sensor Network Maps & Radar Severe Weather News & Blogs Mobile Apps More Search Locations My Profile

### Add a New PWS

TYPE LOCATION DETAILS DONE

Tell Us More About Your Device

75%

Name (Required)  
Give Your Device a Name

Elevation (Required)  
361

Device Hardware (Required)  
other

Surface Type:

Height Above Ground:  
Ft. Above Ground

You Make Our Forecasts More Accurate, We Respect Your Privacy  
Contribute to the Weather Underground community by sharing some information about yourself and your sensor. We use this information to manage your account and to improve the experience from the Weather Underground community. We may also share certain data for commercial purposes, such as your sensor location.  
Learn more about how we take your privacy seriously

(Required)  
 I Accept  I Deny

Email Preferences:  
 I would like to receive PWS notifications

Back Next

10. En gång komplett t hans session, klicka på "jag Acceptera " och " Nästa ".

11. Efter framgångsrik registrering, behåga spela in ditt väder Underjord ID och Nyckel information för senare inställningar använda.

WEATHER UNDERGROUND Sensor Network Maps & Radar Severe Weather News & Blogs Mobile Apps More Search Locations My Profile

### Add a New PWS

TYPE LOCATION DETAILS DONE

Registration Complete

100%

Congratulations! Your personal weather station is now registered with Weather Underground. Configure Your Software

Enter the information below to your weather station software.

Your PWS  
Station ID: **KCACANT19**

Station Key: [Barcode]

Copy credentials

View Device



12. Som visas nedan, registrering har gjorts framgångsrikt.

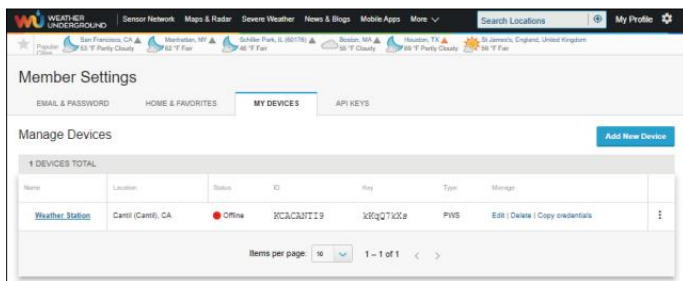

## SKAPA DIN VÄDERMOLN KONTO

1. Besök Weatherclouds webbplats på <https://weathercloud.net/> och ange ett användarnamn, E-post och Lösenord och klicka på " **Sig gn upp** ". Efter instruktioner för att skapa en konto.

**OBS: Detta är görs bäst på en dator skrivbordet eller bärbar dator. (Det är din inloggning lösenord för webbplatsenDet, inte din e-post lösenord. Så inga integritet kommer bli utsatt).**

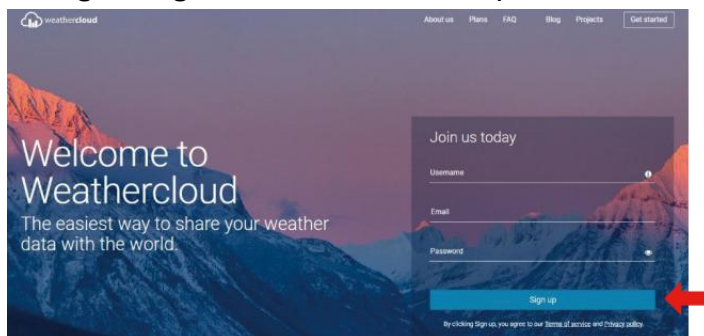

2. När det är framgångsrikt, en e-post kommer vara mottagen i ditt registrerad brevlåda.
3. Öppna din mailand logga i till de web adress i de mail . Klicka på " **Aktivera din Vädermoln konto** " .

## Activate your Weathercloud account

Hello [REDACTED]

Thanks for registering and welcome to Weathercloud!

To activate your new account please click on the link below:

[Activate your Weathercloud account](#)



# Welcome to Weathercloud!

Your account has been successfully activated.

Click [here](#) to sign in using your new credentials.



4. Klicka på "**här**" för att komma in på hemsidan för weathercloud-webbplatsen e.
5. Ange e-postadressen och lösenordet du just registrera dig till gå in i vädermolnet webbplats .

6. Klicka på "**Skapa enhet**" för att lägga till en väderstationsenhet.

7. Ange alla begärde information in i Cr äta Ny Anordning sida. Blanks med röd \* måste fyllas i.

## NOTERA:

Du kan välja "annat" av Modell nummer och Länktyp i ovan ämnen.

Klicka på "Hämta koordinater" för att identifiera din plats på de karta, sedan klicka på "Klar" för att bekräfta.

8. När du har avslutad detta avsnitt, klicka på " Skapa ".

9. Efter framgångsrik registrering, vänligen spela in ditt vädermoln ID och Nyckel information för senare installation använda.

## SE DIN VÄDER DATA I WEATHERUNDERGROUND

För att se din väderstationsdata live via PC eller mobil webb webbläsare, besök <http://www.wunderground.com> och ange sedan stationen ID du var försedd under konto inställning i de sökrutan . Din väder data kommer att visas upp på nästa t sida.

## VÅRD OCH UNDERHÅLL

1. Rengör regnmätare var 3 månader. Roter de tratt moturs och lyft för att exponera regn ga uge mekanismer, och rensa med a fuktig trasa. Ta bort all smuts, skräp och insekter. Om bugg angrepp är en problem, spraya sensorn lätt med i insekticid.

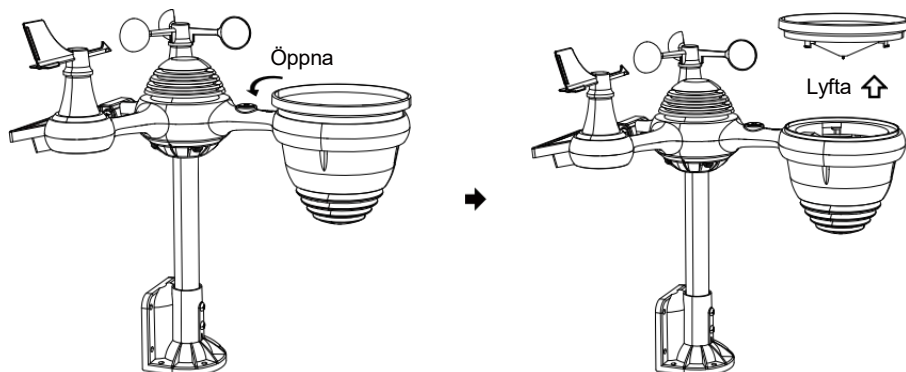

2. Rengör Ljus Intensitet/ UV-sensor och solenergi panel varje 3 månader med fuktig trasa.
3. När du byter batterier, tillämpas a korrosion p revansch blandning på batteriet terminal s.

## SPECIFICATION

### VÄDER STATION

Allmänna specifikationer	
Dimensionera	185,9 x 137,4 x 28,5 mm (7,3 x 5,4 x 1,1 tum)
Strömkälla	AC-DC 5V, 1A adapter (ingår)
Stödsensorer	1 x 7-i-1 sensor (ingår)
Wi-Fi kommunikationsspecifikation	
Wi-Fi standard	802.11 b/g/n
Wi- Fi-driftsfrekvens	2,4 GHz
Enheter som stöds för inställning UI	Inbyggd Wi-Fi med smart enhet i WAP-läge, inklusive bärbara datorer, datorer, smarta telefoner och smart kuddar
Rekommendera webbläsare för installation UI	Senaste versionen av en ny webbläsare som stöder HTML 5



<b>Tid Funktionsspecifikationer</b>	
Tid visa	HH : MM
Timformat	12 timme eller 24 timme
Datum visa	DD/MM eller MM/DD
Tidssynkronisering metod	Synkroniseras med atomic klocka
Tidszoner	-12 ~ +13 timmar
Sommartid	PÅ/AV
<b>Barometerdisplay &amp; Funktionsspecifikationer</b>	
Barometerenheter	hPa, inHg och mmHg
Mätning räckvidd	600 – 1100 hPa (relativ inställning intervall 930 – 1050 hPa)
Noggrannhet	700 -1100 hPa±5 hPa/600 -696 hPa±8 hPa 20,67 – 32,48 tumHg±0,15 tumHg/17,72 -20,55 tumHg ±0,24 inHg 525-825 mmHg±3,8 mmHg/450 -5 22 mmHg±6 mmHg Typiskt kl 77°F (25 °C )
Väderprognos	Solig, Delvis molnigt, molnigt, Regnigt, stormigt och Snöig
Visa läge	Nuvarande
Minne läge	Dagligen Max/ Min
Varna	Varning för tryckförändring
<b>Inomhus-/utomhustemperatur Display &amp; Funktionsspecifikationer</b>	
Temperatur enhet	°C och °F
Display inomhus räckvidd	-9,9 °C – 50 °C (-14,1°F– 122°F)
Utomhus display räckvidd	-40 °C – 70 °C (-40– 158 (skräms )
In/Ut noggrannhet	10 – 50 °C ± 1 °C / 50 – 122 Skräms ± 1.8 Skräms -20 - 10 °C ± 1,5 °C / -4 - 50 Skräms ± 2,7 andra : ±2 °C / ± 3,6
Visa läge	Nuvarande
Minne läge	Dagligen Max/ Min
Varna	Varning för hög/låg temperatur

<b>Inomhus/Utomhus Fuktighet Display &amp; Funktionsspecifikationer</b>	
Fuktighet enhet	%
Visa räckvidd	1 – 99 %
In/Ut noggrannhet	40–80 % RH ± 5 % RH @77°F(25 °C ) Andra : ± 8 % RH @77°F(25 °C )
Visa läge	Nuvarande
Minne läge	Dagligen Max/ Min
Varna	Hög/Låg fuktighet ale rt
<b>Vindhastighet och Riktning Display &amp; Funktionsspecifikationer</b>	
Vindhastighet enhet	mph, m/s, km/h, knutar
Visa räckvidd	0 -112 mph, 50m/s, 180 km/h, 97 knutar
Hastighetsnoggrannhet	<5m/s: ±0,5m/s, >5m/s : ±10 % (vilket som helst är större)
Visa läge	Vindbyar/Genomsnitt
Minne läge	Daglig vind/genomsnitt
Varna	Hög vindhastighet Varning (byst/genomsnitt)
Vindriktning	16 vägbeskrivningar
<b>Regn Display &amp; Funktionsspecifikationer</b>	
Enhet av regn	mm, i
Utbud av regn	0 – 12999 mm (0 – 511,7 i)
Noggrannhet av nederbörd	±7 %
Visa läge	Nuvarande
Minne läge	Dagligen Max
Nederbördsdisplay läge	Varje timme/ Dagligen/ Veckovis/ Månadsvis/Totalt Regn
Varna	Hög Dagligen Regnvarning
<b>UV Index Display &amp; Funktionsspecifikationer</b>	
Visa räckvidd	0 - 16
Visa läge	Nuvarande
Minne läge	Dagligen Max
Varna	Hög UVI-varning



<b>Ljus Intensitet Display &amp; Funktionsspecifikationer</b>	
Ljus Intensitet enhet	Klux, Kfc och W/m <sup>2</sup>
Visa räckvidd	0 – 200 Klux
Visa läge	Nuvarande
Minne läge	Dagligen Max
Varna	Hög Ljus intensitetsvarning
<b>Väderindex Display &amp; Funktionsspecifikationer</b>	
Väder Index läge	Känns som vindkyla, värme index och dagg punkt
Visa läge	Nuvarande
Minne läge	Dagligen Max/min

## **TRÅDLÖS 7- IN- 1 UTOMHUS SENSOR**

Dimensionera	408 x 396 x 367 mm (16 x 15,6 x 14,4 tum)
Main driva	3,6V Ni-MH uppladdningsbar batteri packa
Säkerhetskopiering driva	Sol driva
Väderdata	temperatur, luftfuktighet, vindhastighet , vindriktning, nederbörd, UVI och ljus intensitet
RF-överföring räckvidd	100m (330 fot)
Överföringsintervall	Var 20:e sekund för UV、ljus intensitet、vindhastighet , temperatur, fukt- och regndata och vindriktning data
Driftstemp	-40 °C – 60 °C (-40℉– 140℉)
Ytterligare verktyg som krävs för sensor	Ja

## TROUBLESHOOTING

Problem	Lösning
<p>Trådlös sensor gör det inte kommunicera väderstation</p>	<p>Den trådlösa sensorn kan ha initierade korrekt och uppgifterna är registreras av väderstationen som ogiltig, och de väder station måste vara återställa.</p> <p>Med ett öppet slut paperclip, tryck på RESET-knapp i 3 sekunder för att slutföra visningen av spänningen. LED kommer att blinka var 20:e sekund.</p> <p>Om LED kommer inte blinka var 20:e sekund, ta ut batterier och vänta 5 minuter, medan du täcker solpanelen för att dränera de spänning.</p> <p>Sätta batterier tillbaka i och synkronisera om väderstationen och synkronisera om väderstation (se sidan 10 RE-PAIRING SENSOR) med trådlös sensor om 10 fot (3m) bort .</p> <p>De LED för den trådlösa sensorn blinkar var 20:e sekund. Om LED är fortfarande inte blinkar var 20:e sekund, byt ut ny batterier i trådlös sensor.</p> <p>Om batterier var nyligen byts ut, kontrollera polaritet. Om den trådlösa sensorn blinkar var 2 :e sekund, fortsätt till nästa steg.</p> <p>Det kan vara ett tillfälligt kommunikationsbortfall pga reception förlust relaterad till störningar eller annat platsfaktorer,</p> <p>Eller batterier kan ha ändrats i den trådlösa sensorn och väderstation har inte varit återställa. Lösningen kan vara så enkelt som att stänga av och slå upp väderstationen (ta bort DC kraft och batterier), vänta 30 sekunder och sätt i igen DC kraft och batterier).</p>
<p>Inomhus och Utomhus temperatur gör inte komma överens</p>	<p>Tillåt upp till en timme för de trådlösa sensorerna att stabilisera förfallen till signal filtrering. Inomhus- och utomhustempersensorerna bör överensstämman inom <math>\pm 4 \text{ } \text{°C}</math> (<math>\pm 2 \text{ } \text{°C}</math>) (sensorns noggrannhet är <math>\pm 1 \text{ } \text{°C}</math>)</p> <p>Använd kalibreringsfunktionen för att matcha inomhus och utomhustemperatur till en känd källa.</p>
<p>Temperaturgivare läser också hög i dagtid</p>	<p>Se till att den trådlösa sensorn inte är för nära till värme genererande källor eller förträngningar, såsom byggnader, trottoarer, allt , eller luft skick- ingunits.</p>

Problem	Lösning
Regnmätare rapporterar regn när det inte regnar.	En instabil monteringslösning (svaj i montering g stolpe) maj resultat i tippen hink felaktigt ökar regn. Se till att du ha en stabil, jämn monteringslösning. (Hänvisa sida 9 JUSTERING AV 7-I-1 TRÄDLÖS SENSOR NIVA)
Wi-Fi gör det inte visas på väderstationen	<p>Kontrollera din router för problem.</p> <ol style="list-style-type: none"> <li>1. Kontrollera Wi-Fi-symbolen på displayen. Om trådlös anslutning är framgångsrik , den Wi - Fi ikon <b>a</b> vilja vara visas i de tid arkiveras .</li> <li>2. Se till att modemets Wi-Fi-inställningar är korrekta (nätverk namn, och lösenord)</li> <li>3. Se till väderstationen är pluggat till AC driva. Väderstationen kommer inte ansluta till Wi -Fi när drivs av batterier endast.</li> <li>4. Konsolen stöder och ansluter endast till 2,4 GHz routrar. Om din äger en 5GHz router, en d det är en dubbel band router, du vilja behov till inaktivera 5Ghz ba nd, och aktivera 2,4 GHz band.</li> <li>5. Det gör vädret stöder inte gästnätverk.</li> </ol>
Data inte rapporterar till <a href="http://www.wunderground.com">www.wunderground.com</a> eller <a href="http://www.weathercloud.net">www.weathercloud.net</a>	<ol style="list-style-type: none"> <li>1. Bekräfta ditt lösenord eller nyckel är korrekt t. Det är de lösenord du registrerad på Wunderground.com. Wunderground.com. Ditt underground.com- lösenord kan inte börja med icke-alfanumeriska tecken (en begränsning från Wunderground.com, inte stationen). Exempel, \$worknet är inte en giltig lösenord, men arbetsnät \$ är giltig)</li> <li>2. Bekräfta din station ID ix rätt. Stationen ID är alla kepsar, och det mesta gemensam utfärda är ersätta och O för a 0 ( eller vice versa ). Exempel, KCAPHOEM12, inte KCAPH0EM12.</li> <li>3. Se till att data och tid är korrekt på de väder station. Om du är felaktig kan du vara det rapporterar gammal data, inte verklig tid data.</li> <li>4. Kontrollera din tidszon är inställd ordentligt. Jag har fel, du maj rapportera gammal data , inte realtid data .</li> <li>5. Kontrollera din router brandvägg inställningar . De väder station sänder data via Hamn 80.</li> </ol>

**Tillverkare:** Shanghaimuxinmuyeyouxi angongsi

**Adress :** Shuangchenglu 803 nong 11 hao 1602A-1609 shi ,  
Baoshanqu , Shanghai 200000 CN .

**Importerad till AUS:** SIHAO PTY LTD, 1 ROKEVA STREET EASTWOOD  
NSW 2122 Australien

**Importerad till USA :** Sanven Teknologi Ltd. , Suite 250, 9166 Anaheim  
Place , Rancho Cucamonga , CA 91730

<b>EC</b>	<b>REP</b>
-----------	------------

E- CrossStu GmbH  
Mainz Landstr 69, 60329 Frankfurt på Huvudsaklig .

<b>Sto rbri tan nie n</b>	<b>REP</b>
---	------------

YH KONSULTAT BEGRÄNSAD.  
C/ O YH Konsultverksamhet Begränsad Kontor 147,  
Centurion House , London Road , Staines - upon -  
Thames , Surrey , TW 18 4 AX

**Gjord I Kina**



**VEVOR**®

**TOUGH TOOLS, HALF PRICE**

**Teknisk support och E-garanticertifikat**

**[www.vevor.com/support](http://www.vevor.com/support)**