

# *The* **LEGEND**

## **INSTRUKCJA OBSŁUGI**



Software v1.11

**Nokta**  
DETECTION TECHNOLOGIES

Authorized  
**R&D CENTER**

## PRZECZYTAJ UWAŻNIE PRZED URUCHOMIENIEM URZĄDZENIA

### WYKLUCZENIA PRAWNE

▶ Podczas korzystania z tego wykrywacza należy przestrzegać obowiązujących przepisów ustawowych i wykonawczych. Nie należy używać wykrywacza bez zezwolenia w miejscach chronionych lub stanowisk archeologicznych. Nie używaj tego detektora w pobliżu niewybuchów lub w strefach wojskowych o ograniczonym dostępie bez zezwolenia. Powiadom odpowiednie władze o wszelkich znalezionych zabytkach i artefaktach.

### OSTRZEŻENIA

▶ The LEGEND to nowoczesne urządzenie elektroniczne. Nie montuj ani nie obsługuj urządzenia bez wcześniejszego przeczytania instrukcji obsługi.

▶ Nie przechowuj urządzenia i sondy w ekstremalnie niskich lub wysokich temperaturach przez dłuższy czas. (Temperatura przechowywania: od - 20 ° C do 60 ° C / - od 4 ° F do 140 ° F)

▶ Urządzenie zostało zaprojektowane z klasą szczelności IP68 jako urządzenie wodoodporne do 3 metrów / 10 stóp. (z wyjątkiem słuchawek Bluetooth®)

▶ Zwróć uwagę na poniższe elementy w trakcie używania urządzenia, szczególnie w stoney wodzie:

1. Umyj panel kontrolny, stelaż i sondę wodą z kranu i upewnij się, że w złączach nie pozostała słona woda.

2. Nie używaj żadnych chemikaliów do czyszczenia i / lub do jakichkolwiek innych celów.

3. Wytrzyj ekran i stelaż do sucha miękką, niepowodująca zarysowań szmatką.

▶ Chroń wykrywacz przed uderzeniami podczas normalnego użytkowania. Do wysyłki, ostrożnie umieść wykrywacz w oryginalnym kartonie i zabezpiecz go opakowaniem odpornym na wstrząsy.

▶ The LEGEND może być naprawiany tylko przez autoryzowane centra serwisowe Nokta. Nieautoryzowany demontaż / ingerencja do środka obudowy wykrywacza metalu z jakiegokolwiek powodu powoduje utratę gwarancji.

### WAŻNE!

▶ Nie używaj urządzenia w pomieszczeniach. Urządzenie może emitować fałszywe sygnały obiektów w pomieszczeniach, w których występuje wiele różnych metali i zakłóceń. Używaj urządzenia na zewnątrz, na otwartych przestrzeniach.

▶ Nie dopuszczaj, aby inny detektor lub urządzenie elektromagnetyczne pracował w bliskiej odległości (10m (30 stóp)) od wykrywacza.

▶ Podczas użytkowania urządzenia nie noś żadnych metalowych przedmiotów przy lub na sobie. Trzymaj urządzenie z dala od butów podczas chodzenia. Urządzenie może wykrywać metale na tobie lub w twoich butach jako obiekty.

## SPIS TREŚCI

MONTAŻ .....	1
ZAPOZNANIE SIĘ Z URZĄDZENIEM .....	2
WYŚWIETLACZ .....	3
INFORMACJE O ZASILANIU .....	4
POPRAWNE UŻYTKOWANIE DETEKTORA .....	5
SZYBKI PRZEWODNIK .....	6
USTAWIENIA WSPÓLNE I DLA POSZCZEGÓLNYCH TRYBÓW PRACY .....	6
TRYBY PRACY .....	7-8
CZUŁOŚĆ .....	8
GŁĘBOKOŚĆ OBIEKTU .....	8
WYSISZENIE (MUTE) .....	8
CZĘSTOTLIWOŚĆ .....	9
IDENTYFIKACJA OBIEKTU TARGET ID .....	10
WZORY DYSKRYMINACJI .....	10-11
STROJENIE DO GRUNTU .....	12
NAMIERZANIE (PINPOINT) .....	13
FUNKCJA FERROCHECK™ .....	13-14
WSKAŹNIK MINERALIZACJI .....	14
USTAWIENIA .....	15-28
Przesunięcie częstotliwości .....	15
Szybkość odzyskiwania sygnału .....	16
Filtr żelaza .....	16
Stabilizacja filtra żelaza .....	16
Stabilizacja w trybie Plaża .....	17
Dyskryminacja kapsli .....	17
Tłumienie zakłóceń od gruntu .....	17
Głośność .....	18
Wzmocnienie dźwięków .....	18
Ustawienia dźwięków .....	18-24
Profile użytkownika .....	24-25
Podświetlanie wyświetlacza .....	26
Wibracje .....	26
Latarka LED .....	27
Bluetooth .....	27
Zegar .....	27-28
Śledzenie czasu .....	28
KOMUNIKATY OSTRZEGAWCZE .....	28
AKTUALIZACJA OPROGRAMOWANIA .....	28
SŁUCHAWKI .....	28
SPECYFIKACJA TECHNICZNA .....	29



Dla konsumentów w Unii Europejskiej: Nie należy wyrzucać tego sprzętu razem z odpadami komunalnymi. Symbol przekreślonego kosza na śmieci na tym urządzeniu oznacza, że tego urządzenia nie należy wyrzucać razem z odpadami komunalnymi, lecz poddać recyklingowi zgodnie z lokalnymi przepisami i wymogami ochrony środowiska.



## MONTAŻ

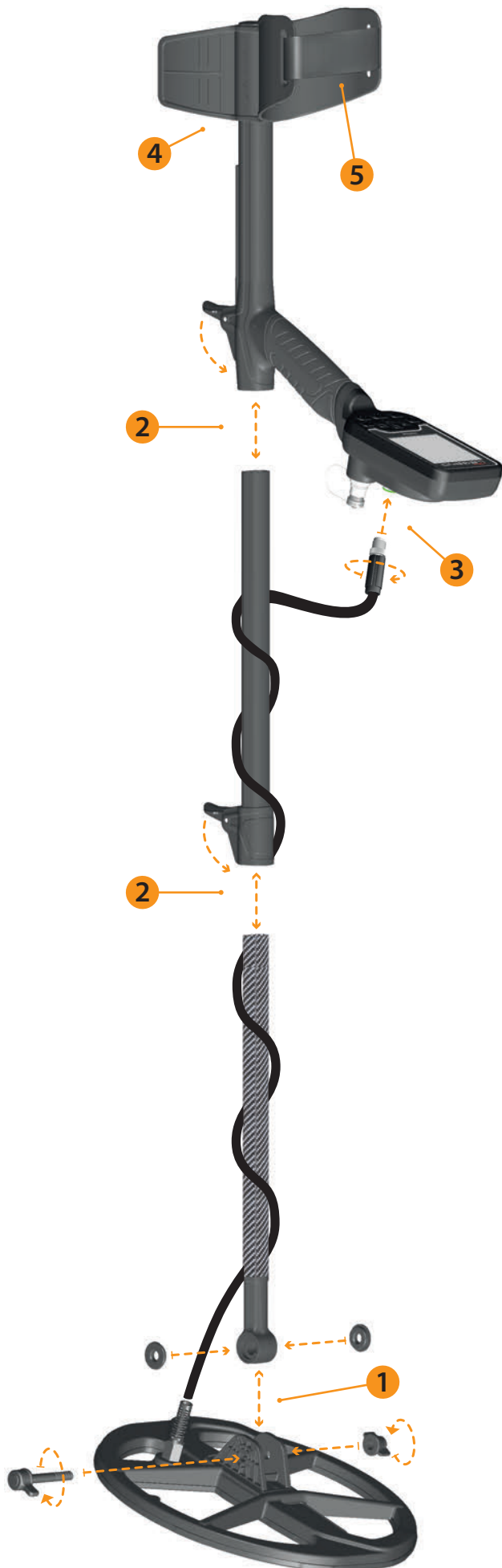

(1) Po włożeniu podkładek do dolnej sztycy umieść ją na swoim miejscu w mocowaniu sondy. Zabezpiecz, dokręcając śrubę i nakrętkę. Nie dokręcaj zbyt mocno.

(2) Aby połączyć środkowa sztycę z dolną, odblokuj zatrzaski i połącz ze sobą elementy. Po dostosowaniu długości urządzenia do swojej wysokości zablokuj zatrzaski.

(3) Owiń kabel sondy na sztycy, nie rozciągając go zbyt mocno. Następnie podłącz złącze do gniazda wejściowego sondy w obudowie jednostki sterującej i zabezpiecz to połączenie przez dokręcenie nakrętki. Podczas dokręcania mogą być słyszalne kliknięcia wskazujące, że złącze jest prawidłowo zabezpieczone.



(4) W celu regulacji podłokietnika, najpierw wykręć wszystkie śruby. Po przesunięciu podłokietnika w górę lub w dół o jeden poziom, wyrównaj otwory i zabezpiecz połączenie, dokręcając śruby. Możesz wkręcić luźną śrubę do pustego otworu, jeśli nie chcesz jej zgubić.



(5) Włóż pasek podłokietnika, jak pokazano na rysunku, dostosowując jego rozmiar do rozmiaru ramienia.

## ZAPOZNANIE SIĘ Z URZĄDZENIEM



### 1. Wyświetlacz LCD

### 2. Przycisk Zasilanie i Ustawienia

Aby włączyć urządzenie, naciśnij przycisk przez 1 sekundę. Aby wejść lub wyjść z ustawień, naciśnij raz krótko. Aby wyłączyć urządzenie, naciśnij i przytrzymaj.

Uwaga: Podczas ustawień, długie naciśnięcie przycisku nie spowoduje wyłączenia urządzenia.

### 3. Przycisk Namierzanie i Zatwierdź/Odrzuć

W menu głównym włącza funkcję namierzania – pinpoint. Ten przycisk ma także wiele innych funkcji związanych z dyskryminacją i innymi ustawieniami, które są szczegółowo wyjaśnione w odpowiednich rozdziałach podręcznika.

### 4. Przycisk częstotliwości

Umożliwia wybór multi oraz pojedynczej częstotliwości pracy.

### 5. Przycisk dyskryminacji

Umożliwia przełączanie się między wzorcami dyskryminacji oferowanymi przez The Legend.

### 6. Przyciski Prawo i Lewo

W menu głównym służą do poruszania się między trybami pracy, a w menu ustawień służą do poruszania się po ustawieniach.

### 7. Przyciski Plus (+) i Minus (-)

W menu głównym służą do zwiększania lub zmniejszania czułości, a w menu ustawień służą do zmiany wartości wybranego ustawienia.

### 8. Przycisk strojenia do gruntu

Za pomocą tego przycisku możesz detektor The Legend dostosować do gleby na 3 różne sposoby. Więcej informacji na stronie 12.



### 9. Głośnik

### 10. Latarka LED

### 11. Gniazdo przyłączeniowe cewki

### 12. Gniazdo ładowania i słuchawek przewodowych

**WAŻNE!** Jeśli do gniazdka nie są podłączone żadne słuchawki ani kabel ładujący, należy je zabezpieczyć za pomocą zakrętki.

## WYŚWIETLACZ

- |   |                            |
|---|----------------------------|
| 1. Pasek informacyjny                                     | 7. Identyfikacja Target ID |
| 2. Zegar i śledzenie czasu                                | 8. Wskaźnik głębokości     |
| 3. Tryby pracy  | 9. Profile użytkownika     |
| 4. Wskaźnik identyfikacji<br>Target ID i dyskryminacja ID | 10. Pasek FerroCheck™      |
| 5. Częstotliwość pracy                                    | 11. Namierzanie (Pinpoint) |
| 6. Wskaźnik czułości                                      | 12. Ustawienia             |
|   | 13. Ustawienia podrzędne   |



## INFORMACJE O ZASILANIU

The Legend wyposażony został w akumulator Litowo-Polimerowy o pojemności 5050mAh.

Czas pracy baterii waha się od 8 do 20 godzin. Na czas pracy detektora mają wpływ takie czynniki jak częstotliwość pracy, użycie głośnika lub przewodowych/bezprzewodowych słuchawek, podświetlenie wyświetlacza, latarka LED itp.

### ŁADOWANIE

Naładuj akumulator detektora The Legend przed pierwszym uruchomieniem. Pełne ładowanie akumulatora trwa około 3-4 godziny.

Aby naładować akumulator, włóż jeden koniec kabla dostarczonego wraz z urządzeniem do gniazda wejściowego słuchawek przewodowych / ładowarki, a drugi koniec do ładowarki.

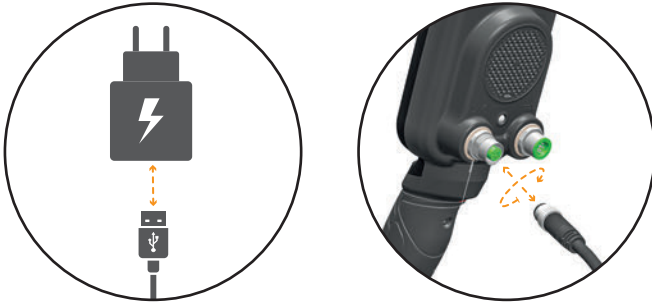

Do ładowania urządzenia użyj markowej ładowarki sieciowej USB 5V 2A (minimum). Czas ładowania wydłuży się, jeśli ładujesz urządzenie przez port USB w komputerze.

### DODATKOWY WODOODPORNY AKUMULATOR

Dostępny jest jako akcesorium dodatkowe oraz w pakiecie The Legend Pro Pack. Akumulator ten może być używany, gdy wewnętrzny akumulator został rozładowany i nie masz dostępu do ładowania.

Zapasowy akumulator można łatwo podłączyć, tak, jak pokazano na rysunku.



W przypadku korzystania z zapasowego akumulatora nie można podłączyć do urządzenia żadnych słuchawek przewodowych.

Zapaszowy akumulator można naładować za pomocą dołączonej do niego ładowarki.

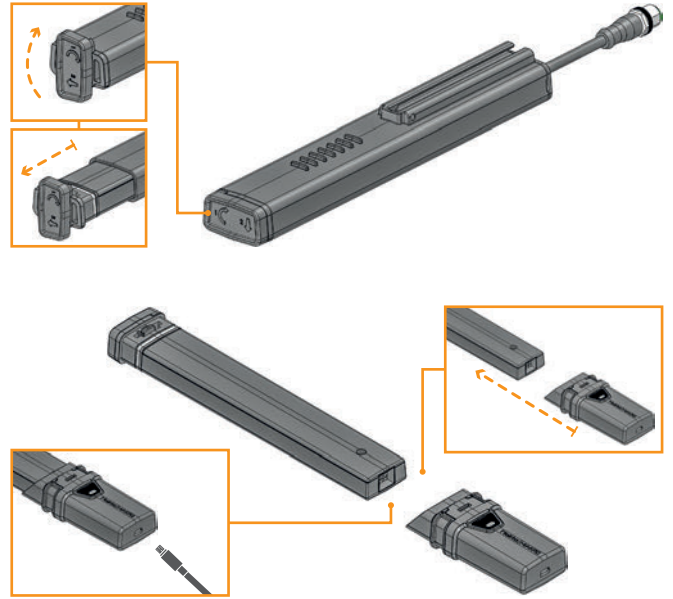

Jeśli wyjmiesz akumulator z obudowy, nie używaj urządzenia na deszczu ani pod wodą. Należy również zdjąć obudowę akumulatora z detektora i nie pozostawiać jej na urządzeniu, jeśli chcesz korzystać z urządzenia pod wodą.

### Współpraca z powerbankiem

Możesz zasilać i ładować akumulator za pomocą powerbanku. W tym celu wystarczy włożyć jeden koniec kabla dostarczonego wraz z ładowarką do gniazda wejściowego słuchawek przewodowych / ładowarki, a drugi koniec do powerbanku. Należy pamiętać, że nie będzie można podłączyć słuchawek przewodowych do urządzenia, gdy do urządzenia podłączony jest powerbank.

**WAŻNE!** NIE używaj wykrywacza pod wodą, gdy jest do niego podłączony powerbank.

### Niski Poziom Baterii

Ikona baterii na wyświetlaczu pokazuje stan naładowania akumulatora. Gdy poziom naładowania spada, zmniejsza się ilość pasków wewnątrz ikony baterii. Gdy bateria jest wyczerpana, na wyświetlaczu pojawia się komunikat „Lo” i urządzenie się wyłącza.



### OSTRZEŻENIA ODNOŚNIE ZASILANIA

Nie narażaj urządzenia na działanie ekstremalnych temperatur (np. bagażnik samochodu lub schowek na rękawiczki w gorące lub bardzo zimne dni).

Nie ładuj akumulatora w temperaturach powyżej 35°C (95°F) lub poniżej 0°C (32°F).

Akumulator The Legend może być wymieniony tylko przez Nokta Detectors lub jej autoryzowane centra serwisowe.

## POPRAWNE UŻYWANIE DETEKTORA



Długość sztycy jest nieprawidłowa  
Bardzo ważne jest prawidłowe dostosowanie długości sztycy do wzrostu, aby móc poszukiwać komfortowo, nie męcząc się.



Długość sztycy jest prawidłowa  
Wyreguluj długość sztycy tak, aby stojąc w pozycji pionowej ramię było rozluźnione, i sonda znajdowała się około 5 cm (~ 2") nad ziemią.

## PRAWIDŁOWY SPOSÓB PRZEMIATANIA

Niewłaściwy kąt sondy

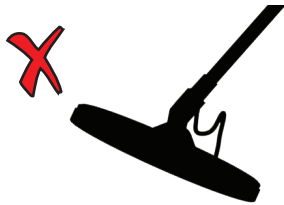

Niewłaściwy kąt sondy



Prawidłowy kąt sondy



Niepoprawny sposób przemiataania

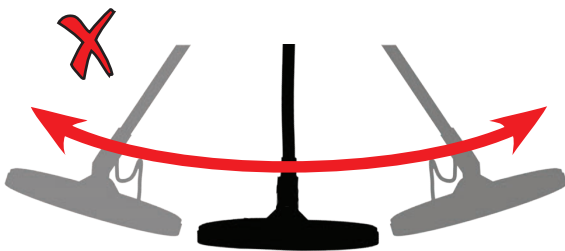

Prawidłowy sposób przemiataania

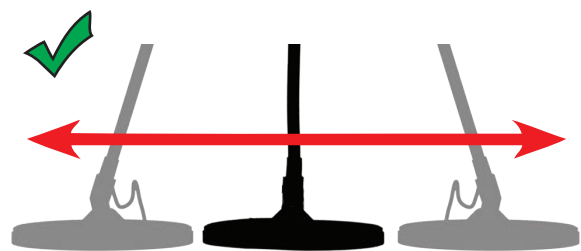

Ważne jest, aby utrzymać sondę równoległą do podłoża, aby uzyskać najlepsze możliwe wyniki identyfikacji obiektu (ID).

Sonda musi być zawsze równoległa do ziemi.

## SZYBKI PRZEWODNIK

1. Złóż detektor zgodnie z instrukcją na stronie 1.
2. Aby włączyć urządzenie, naciśnij i przytrzymaj przez sekundę przycisk zasilania i ustawień. Na ekranie pojawi się komunikat „Ld”, a wersja oprogramowania zostanie wyświetlona w prawym górnym rogu.



3. Urządzenie po włączeniu, uruchomi się w trybie Park i Multi częstotliwości. Tryb pracy można zmienić w zależności od warunków gruntu. Więcej informacji na temat trybów pracy i częstotliwości można znaleźć w dalszej części instrukcji.



4. W razie potrzeby możesz zwiększyć czułość. Zwiększenie czułości zapewni większy zasięg. Jeśli jednak otoczenie lub grunt powodują dużo fałszywych sygnałów, należy obniżyć ustawienie czułości.



5. Możesz rozpocząć poszukiwania!

## USTAWIENIA WSPÓLNE I DLA POSZCZEGÓLNYCH TRYBÓW PRACY

Niektóre ustawienia są wspólne dla wszystkich trybów; zmiany w tych ustawieniach będą obowiązywać we wszystkich trybach pracy.

Większość ustawień jest oparta na trybach i wpływają one tylko na aktualnie wybrany tryb; zmiany dokonane w jednym trybie nie wpływają na pozostałe.

Ustawienia wspólne i ustawienia dla poszczególnych trybów są oznaczone jak poniżej w całej instrukcji:

**Ustawienia wspólne**

Park	P	F	Pole
Plaża	B	G	
	Złote Pola		

- Czułość
- Głośność
- Podświetlenie
- Wibracje

**Ustawienia oparte na trybach**

Park	P	F	Pole
Plaża	B	G	
	Złote Pola		

- Niestandardowy wzorec dyskryminacji
- Strojenie do gruntu
- Częstotliwość
- Przesunięcie częstotliwości
- Szybkość odzyskiwania sygnału
- Filtr żelaza / Stabilność / Dyskryminacja kapsli / Tłumienie gruntu
- Wzmocnienie dźwięku
- Liczba tonów
- Głośność dźwięku
- Częstotliwość tonu
- Granice dźwięków
- Sygnał progowy
- Częstotliwość sygnału progowego

## TRYBY PRACY

The Legend posiada 4 tryby pracy zaprojektowane specjalnie dla różnych rodzajów terenów i poszukiwań.

### Nawigacja po trybach pracy

Tryby pracy przełączasz używając klawiszy Prawo i Lewo. Wybrany tryb zostanie oznaczony ramką.



### PARK

Przeznaczony do szukania monet i biżuterii na terenach miejskich i w parkach, gdzie jest dużo nowoczesnych śmieci (folia aluminiowa, zrywki, kapsle itp.).

Ten tryb jest zoptymalizowany pod kątem średnich i dużych monet oraz biżuterii. Aby wyeliminować żelazo i folię aluminiową, dyskryminacja domyślnie jest ustawiona na odrzucanie ID do 11 włącznie.

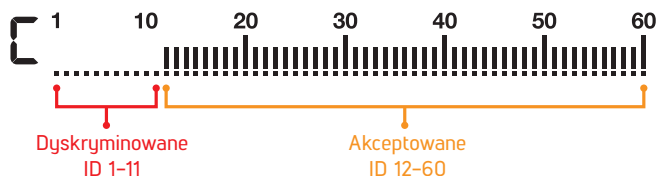

Folia aluminiowa zazwyczaj generuje ID równe 11. Jednak w zależności od jej kształtu, zakres ID może wzrosnąć nawet do 20.

W tym trybie można używać wszystkich pojedynczych częstotliwości oraz wieloczęstotliwość. Odpowiednią częstotliwość najlepiej jest dobrać pod kątem oczekiwanych obiektów. Wieloczęstotliwość w trybie Park daje maksymalną głębokość i separację. Niemniej jednak możesz przez to otrzymywać trochę fałszywych sygnałów.

W trybie Park, Recovery Speed jest domyślnie ustawiony na 5 i 2 tony. W razie potrzeby można ręcznie zmienić szybkość odzyskiwania sygnału oraz liczbę dźwięków.

Pasek FerroCheck™ na ekranie pokazuje stosunek żelaza do metali nieżelaznych w wykrytym obiekcie, a tym samym odgrywa ważną rolę w identyfikacji metali śmieciowych. Dlatego też, gdy wykryjesz obiekt w trybie Park, oprócz identyfikatora Target ID powinieneś obserwować pasek FerroCheck™.



### POLE

Tryb polecany do poszukiwań monet i relikwów na pastwiskach i polach uprawnych/ornych.

Obszary te mogą zawierać śmieci żelazne i koks. Aby łatwiej wykryć monety i relikty wśród tych śmieci, domyślna dyskryminacja jest ustawiona na odrzucanie Target ID do 11 włącznie.

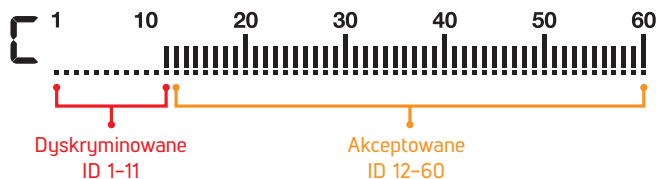

W tym trybie można używać wszystkich pojedynczych częstotliwości oraz wieloczęstotliwość. Wybierz żadaną częstotliwość pod kątem rodzaju szukanego obiektu. Wieloczęstotliwość w tym trybie zdaje maksymalną głębokość i separację. Tryb Pole domyślnie jest ustawiony na Recovery Speed 5 i 2 tony.

Target ID w zakresie 11-15 różnią się w trybach Park i Pole. W każdym z tych trybów możesz otrzymać inny Target ID dla tego samego obiektu, który mieści się w tym zakresie identyfikatorów.

Tryby Park i Pole oferują 3 różne częstotliwości Multi, takie jak Multi-1 (M1), Multi-2 (M2) i Multi-3 (M3). Aby uzyskać szczegółowe informacje, zapoznaj się z sekcją Częstotliwość na stronie 9.

W trybach Park i Pole uruchamiane są różne algorytmy. W zaśmieconych obszarach zalecana jest częstotliwość M3 Multi. Dla pojedynczego obiektu znajdującego się pod ziemią identyfikator ID będzie taki sam w obu trybach pracy. Jeśli jednak obiekt będzie znajdował się obok śmieci, takich jak folia aluminiowa, identyfikator ID będzie dokładniejszy dla M3 Multi w trybie Park.



### PLAŻA

Tryb ten jest zoptymalizowany do użytku na suchym lub mokrym piasku plaży, a także pod wodą do 3 m. (10 stóp).

Zwykle obecna w piasku na plaży i morzu sól, powoduje, że piasek i woda morska bardzo przewodzą, generując szumy i fałszywe sygnały. Detektory jednoczęstotliwościowe znacznie słabiej radzą sobie w takim środowisku. Wieloczęstotliwość może zminimalizować to zjawisko, zapewniając maksymalną wydajność na tego typu terenach.

Z tych powodów, pojedyncze częstotliwości nie sprawdzają się i nie mogą być wybrane w trybie Beach. Po wybraniu trybu Plaża, urządzenie automatycznie przełącza się na wieloczęstotliwość i nie można wybrać pojedynczych częstotliwości. Tylko w tym trybie mamy do wyboru 2 rodzaje trybu Multi: mokry piasek/podwodny (MW) lub suchy piasek o bardzo niskim zasoleniu (MD). Przełączasz się pomiędzy tymi 2ma trybami wciskając przycisk Częstotliwość w trybie Plaża.

Jeśli piasek, na którym poszukujesz, jest suchy, ale ma duże zasolenie, powinieneś użyć opcji MW. Aby określić poziom zasolenia, dostrój się do gleby w tym miejscu w trybie All Metal (patrz Wzorce Dyskryminacji) i sprawdź otrzymany wynik dla piasku. Jeśli ID jest większe niż 2, należy wybrać MW zamiast MD.

Strojenie do gruntu i stabilność ID zostały zoptymalizowane dla różnych warunków i będą się różnić dla każdego trybu Multi. Na mokrym piasku na plaży, tryb Multi MW będzie podawał dokładne identyfikatory ID, ale jeśli przełączysz się na MD, identyfikatory ID mogą być błędne. Podobnie będzie na suchym piasku o niskim zasoleniu. Można dostrój detektor do gruntu w trybie MD, ale jeśli przełączysz się na MW, możesz nie móc prawidłowo lub w ogóle dostrój się do gruntu.

W trybie Plaża, Recovery Speed jest domyślnie ustawiony na 6 i 2 tony.

### Czarny piasek

Niektóre plaże pokryte są czarnym piaskiem, który zawiera naturalne żelazo. Tego typu plaże sprawiają, że wykrywanie metali jest prawie niemożliwe. Tryb Plaża automatycznie wykrywa czarny piasek i wyświetla ikonę ostrzegawczą w górnej części ekranu w sekcji informacyjnej.



Urządzenie wznowi normalną pracę, gdy ta ikona zniknie.

**WAŻNE!** Po zanurzeniu urządzenia pod wodę i wyjęciu go, osłona głośnika może być wypełniona wodą, dźwięk urządzenia może być przez to stłumiony. Jest to normalne. W takim przypadku strzepnij lekko wodę znajdującą się pod osłoną głośnika, a dźwięk powróci do normy.



### ZŁOTE POLA tryb GOLDFIELD

Ten tryb jest zoptymalizowany do użytku na zmineralizowanych terenach, na których występuje złoto.

W odróżnieniu od innych trybów, tryb ten posiada sygnał progowy, który jest stale słyszalny w tle. Głośność i częstotliwość sygnału dźwiękowego emitowanego po wykryciu obiektu zmienia się proporcjonalnie, zależnie od wielkości obiektu. Tryb Goldfield jest idealny do wykrywania płytko zalegających i małych samorodków złota, a także głębszych większych samorodków w zmineralizowanym gruncie.

W tym trybie można używać tylko wyższych częstotliwości pojedynczych (20kHz i 40kHz) oraz wieloczęstotliwości. W silnie zmineralizowanym gruncie detektory emitują wiele fałszywych sygnałów. Ponadto na polach ze złotem występują zmineralizowane skały – potocznie nazywane gorącymi skałami. Dlatego w tym trybie wieloczęstotliwość zapewnia komfortową pracę dzięki minimalizowaniu fałszywych sygnałów od tych zmineralizowanych skał i gruntu.

Tryb Goldfield jest domyślnie ustawiony na Recovery Speed 5 i 1 ton.

## CZUŁOŚĆ

30



Czułość jest ściśle związana z głębokością urządzenia. Służy również do eliminacji sygnałów elektromagnetycznych z otoczenia i środowiska oraz fałszywych sygnałów z gleby.

Czułość posiada 30 poziomów, a ustawienie domyślne to 25.



Ustawienie czułości najlepiej jest dostosować do osobistych preferencji. Ważne jest, aby ustawić czułość na najwyższym możliwym poziomie ale tak, żeby mocne i fałszywe sygnały nie zagłuszały sygnałów słabych, aby uniknąć przeoczenia mniejszych i głębszych obiektów. Na przykład: jeśli ilość hałasu i fałszywych sygnałów nie utrudnia poszukiwań i jest taka sama na poziomie 25 i 30, to należy wybrać poziom 30.

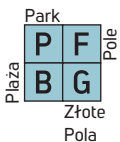

Czułość to wspólne ustawienie dla wszystkich trybów pracy. Zmiana tego ustawienia będzie miała wpływ na każdy z trybów.

### Regulacja czułości

Aby zwiększyć lub zmniejszyć czułość, użyj w menu głównym przycisków Plus (+) i Minus (-). Pojedyncze kliknięcie, zmienia wartość o 1. Przytrzymaj, aby zmienić wartość czułości szybciej.

Wskaźnik czułości znajduje się po lewej stronie identyfikatora Target ID. Dokładny poziom czułości jest pokazany numerycznie nad wskaźnikiem. Wskaźnik składa się z 5 poziomów. Każdy poziom reprezentuje 6 jednostek czułości.

Poniżej przedstawiono wartości czułości odpowiadające każdemu poziomowi wskaźnika głębokości:

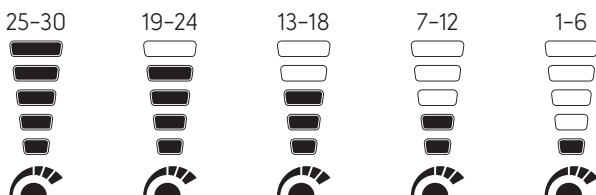

Urządzenie zawsze uruchomi się na ostatnio używanym poziomie czułości.

**WAŻNE!** Aby uzyskać maksymalną głębokość i wyeliminować szumy spowodowane zakłóceniami elektromagnetycznymi, spróbuj najpierw przesunąć częstotliwość pracy.

## GŁĘBOKOŚĆ OBIEKTU



Urządzenie podaje szacunkową głębokość obiektu w zależności od siły sygnału podczas wykrywania.

**Wskaźnik głębokości:** Pokazuje bliskość obiektu do powierzchni cewki na 5 poziomach. Im obiekt jest bliżej tym wskaźnik pokazuje mniej kresek i na odwrót.

Odniesieniem dla wskaźnika głębokości jest obiekt wielkości monety 2,5 cm (1"). Rzeczywista głębokość zmienia się w związku z tym w zależności od realnej wielkości obiektu. Na przykład detektor wskaże większą głębokość dla obiektu mniejszego niż moneta 2,5 cm (1") i mniejszą głębokość dla większego obiektu.

Płytko zalegające obiekty



Głęboko zalegające obiekty



**WAŻNE!** Ponieważ częstotliwość pracy urządzenia ma bezpośredni wpływ na pracę urządzenia, szacowana głębokość może się różnić dla tego samego obiektu dla różnych częstotliwości.

## WYCISZENIE (MUTE)

Aby wyciszyć urządzenie, naciśnij i przytrzymaj przycisk Częstotliwość będąc na ekranie głównym.

Po prawej stronie na wyświetlaczu pojawią się litery „AO” (Audio Off). Możesz wyłączyć wyciszenie, naciskając i przytrzymując przycisk Częstotliwość.

Długie naciśnięcie

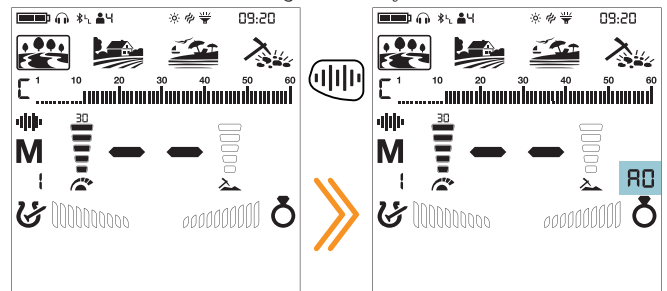

Po wyciszeniu, urządzenie automatycznie je wyłączy po przejściu do niestandardowego wzorca dyskryminacji (notch), strojenia do gruntu i menu ustawień.

## CZĘSTOTLIWOŚĆ



The LEGEND oferuje tryb wieloczęstotliwościowy, w którym jednocześnie działa kilka różnych częstotliwości, a także 5 trybów pojedynczych częstotliwości.



Pomiędzy poszczególnymi częstotliwościami przełączasz się wciskając przycisk zmiany częstotliwości.

Zaleca się używanie trybu wieloczęstotliwości we wszystkich trybach pracy. Po wybraniu wieloczęstotliwości na ekranie pojawia się litera „M”. Po wybraniu pojedynczej częstotliwości, częstotliwość robocza pokazana jest na ekranie w postaci numerycznej.

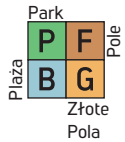

Wybrana częstotliwość wpływa tylko na aktualnie wybrany tryb pracy; zmiany dokonane w jednym trybie pracy nie wpływają na pozostałe.

### Pojedyncze częstotliwości

Czasami użycie pojedynczych częstotliwości może dać lepsze efekty niż zastosowanie wieloczęstotliwości. Na przykład; jeśli szukasz tylko większych obiektów o wysokim przewodnictwie, 4 kHz może być lepszym wyborem. Jeśli szukasz płytko zalegającej, cienkiej biżuterii, 20kHz i 40kHz dadzą lepsze wyniki.

W obszarach, w których występują zakłócenia elektromagnetyczne, pojedyncze częstotliwości mogą być mniej zaszuflone w porównaniu do wieloczęstotliwości. Dadzą jednak gorsze efekty przy wielu obiektach wykrytych jednocześnie.

Częstotliwość 4 kHz zapewni większy zasięg, szczególnie w przypadku większych srebrnych monet i relikwów, w porównaniu z wieloczęstotliwością i innymi pojedynczymi częstotliwościami. Będzie jednak bardziej hałaśliwa w pewnych warunkach glebowych.

### Wieloczęstotliwość

Wieloczęstotliwość, która działa na wielu częstotliwościach jednocześnie, daje użytkownikowi możliwość wykrycia szerszego zakresu obiektów na wszystkich rodzajach terenu.

Wieloczęstotliwość w porównaniu z pojedynczymi częstotliwościami zazwyczaj zapewnia dokładniejsze ID na większych głębokościach. Ponadto oferuje maksymalny zasięg dla szerokiej gamy metali o różnych rozmiarach na mokrym, słonym piasku plaży i pod wodą, minimalizując zakłócenia od gruntu.

### Tryby pracy a częstotliwość

Każdy tryb pracy został zoptymalizowany pod kątem częstotliwości, aby zapewnić najlepszą wydajność. Na przykład tryby Park i Pole działają na wszystkich pojedynczych częstotliwościach, a także Multi. Z drugiej strony, tryb Plaża będzie działał dobrze tylko na wieloczęstotliwości, więc w tym trybie nie można wybrać pojedynczych częstotliwości. Dodatkowo w trybie Plaża częstotliwość Multi ma 2 opcje: Multi Wet (MW) – mokry i Multi Dry (MD) – suchy. Kiedy w trybie Plaża naciśniesz przycisk częstotliwości, zobaczysz „W” lub „D” obok litery M.



Tryb Złote Pola – Goldfield jest zoptymalizowany do wykrywania mniejszych obiektów o niskim przewodnictwie i dlatego niższe pojedyncze częstotliwości (4 kHz, 10 kHz i 15 kHz) nie mogą być używane w tym trybie.

W przeciwieństwie do innych trybów, tryby Park i Pole oferują 3 częstotliwości Multi, odpowiednio Multi-1 (M1), Multi-2 (M2) i Multi-3 (M3). M1 jest bardziej czuły na wyższe przewodniki, podczas gdy M2 lepiej wykrywa niższe przewodniki.

M3 jest idealny do gleb wilgotnych, mokrych i/lub przewodzących. Zmniejsza wpływ wilgoci w glebach, która może powodować fałszywe sygnały. Osłabia również reakcję sygnałów od obiektów generujących identyfikatory 10-11, takich jak koks i folia aluminiowa.



	PARK	POLE	PLAŻA	ZŁOTE POLA
Wielo	✓	✓	✓	✓
4 kHz	✓	✓	✗	✗
10 kHz	✓	✓	✗	✗
15 kHz	✓	✓	✗	✗
20 kHz	✓	✓	✗	✓
40 kHz	✓	✓	✗	✓

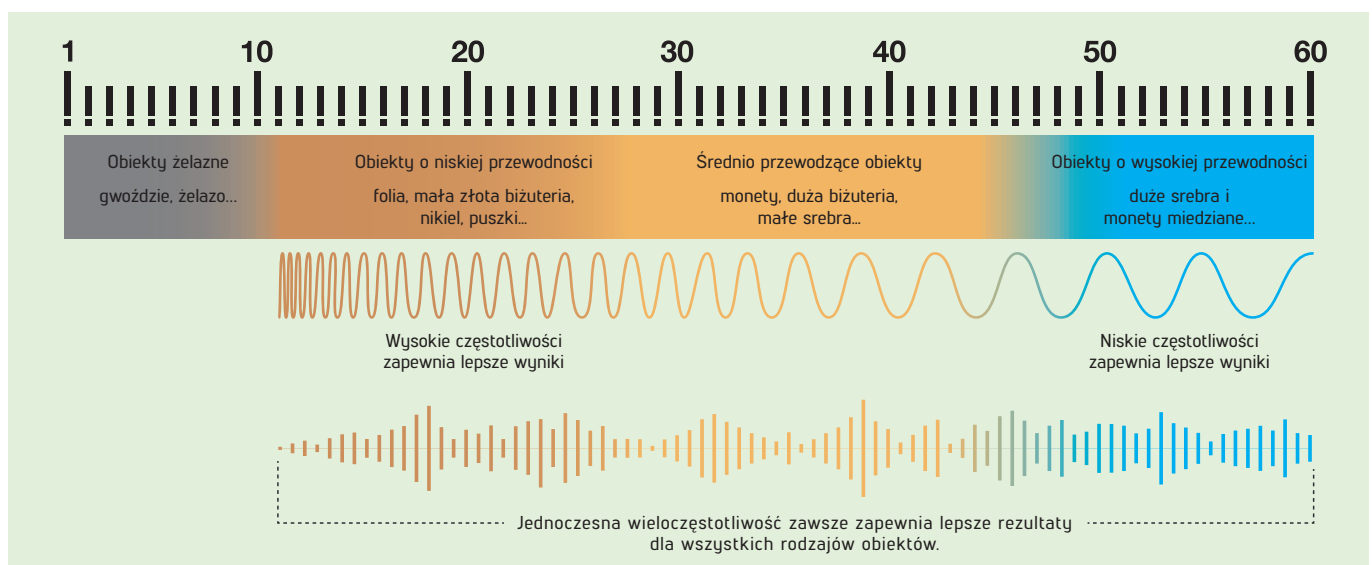

## Identyfikator Target ID



Identyfikator ID obiektu to liczba wygenerowana przez wykrywacz metali na podstawie przewodności metali. Daje użytkownikowi wyobrażenie o tym, z czego może być zrobiony obiekt.

Identyfikator ID jest pokazywany na wyświetlaczu za pomocą dwóch cyfr i mieści się w zakresie od 01-60.

Skala Target ID The LEGEND składa się z 60 bloków, z których każdy reprezentuje 1 wartość ID.



ID obiektu jest wyświetlane numerycznie na środku ekranu, jak i oznaczane małym kursorem pod skalą ID.

Zakres żelaza to ID 1-10.

Zakres metali nieżelaznych to ID 11-60.

W niektórych przypadkach urządzenie może wygenerować wiele różnych ID dla tego samego obiektu. Innymi słowy, identyfikator ID może być niepewny. Może to wynikać z kilku czynników. Położenie obiektu, głębokość, czystość metalu, korozja, poziom mineralizacji gleby itp. Nawet kierunek wychylenia cewki może spowodować, że urządzenie wygeneruje wiele różnych ID dla tego samego obiektu.

W pewnych przypadkach urządzenie może nie wskazać żadnego ID. Urządzenie musi otrzymać silny i wyraźny sygnał od obiektu, aby podać identyfikator ID. W związku z tym może nie być w stanie podać identyfikatora ID dla obiektów leżących na granicy zasięgu lub mniejszych obiektów, nawet jeśli urządzenie je wykryje.

Należy pamiętać, że identyfikatory ID obiektów są „prawdopodobne”, innymi słowy, wartościami szacunkowymi i nie ma możliwości dokładnego poznania właściwości zakopanego obiektu, dopóki nie zostanie on wykopany.

Identyfikatory ID metali nieżelaznych, takich jak miedź, srebro, aluminium i ołów mają wysokie wartości. Zakres identyfikatora ID złota jest szeroki i może pokrywać się w tym samym zakresie co metalowe śmieci, takie jak żelazo, folia, zakrętki, kapsle i zrywki. Dlatego, jeśli szukasz obiektów ze złota, nastaw się na wykopywanie niektórych przynajmniej sygnałów jak na metalowe śmieci.

Monety w różnych lokalizacjach geograficznych na świecie i epokach historycznych, były wykonane z różnych stopów metali i w różnych rozmiarach. Dlatego w celu poznania identyfikatorów ID konkretnych monet w określonej strefie sugeruje się wykonanie testu z próbkami takich monet. Jeśli jest to możliwe.

Optymalne wykorzystanie funkcji Target ID wymaga poświęcenia trochę czasu i nabycia niezbędnego doświadczenia. Różne marki i modele detektorów wskazują różniące się ID dla tych samych obiektów.

**WAŻNE!** Należy pamiętać, że duże obiekty będą miały wyższą wartość ID niż powinny, nawet jeśli mają niższą przewodność.

## WZORCE DYSKRYMINACJI

The LEGEND oferuje użytkownikom zaawansowane ustawienia dyskryminacji, znacznie ułatwiające obsługę. Używając przycisku dyskryminacji, możesz wybrać jeden z 4 różnych wzorców dyskryminacji, z których 3 są ustawione fabrycznie, a 1 całkowicie konfigurowalny przez użytkownika.

Domyślnym wzorcem dyskryminacji dla trybów Park, Pole, Plaża jest wzorec dyskryminacji „F”, który oznacza Ferrous Off – bez żelaza. W trybie GoldField domyślnym wzorcem dyskryminacji jest „G” (Ground Off) – bez gleby.

W tym wzorcu użytkownik ma pełną możliwość dyskryminacji każdego ID.

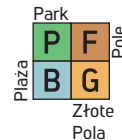

Ustawienie dyskryminacji ma wpływ tylko na aktualnie wybrany tryb pracy; zmiany dokonane w jednym trybie nie wpływają na pozostałe.

- R** **Wzorec dyskryminacji All Metal**  
W tym schemacie dyskryminacja jest wyłączona dla całej skali ID (1-60). Innymi słowy, wszystkie bloki na wskaźniku są widoczne i żaden identyfikator ID nie jest odrzucony. Urządzenie wyemituje sygnał dźwiękowy dla wszystkich metali oraz podłoża, a ich identyfikatory zostaną wyświetlone na ekranie.
- B** **Wzorec dyskryminacja Ground Off – Dyskryminacja gleby**  
W tym wzorcu urządzenie nie odbiera zakłóceń z gruntu i nie poda dla niego żadnego dźwięku ani identyfikatora ID. Identyfikatory ID 1 i 2 są dyskryminowane (odrzucone), pozostałe są aktywne.
- F** **Wzorec dyskryminacji Ferrous Off – Dyskryminacja żelaza**  
W tym wzorcu urządzenie nie wygeneruje żadnego dźwięku ani identyfikatora ID dla obiektów żelaznych. Identyfikatory ID od 1 do 10 są dyskryminowane (odrzucone), a pozostałe są podawane (zaakceptowane).
- C** **Niestandardowy wzorec dyskryminacji „C”**  
Ten wzorec pozwala użytkownikom tworzyć własne wzorce dyskryminacji zgodnie z rodzajem obiektów, które chcieliby zaakceptować i/lub odrzucić. Odrzucone identyfikatory ID różnią się w zależności od wybranego trybu pracy.

Dostępna jest dyskryminacja wybiórcza „Notch”.

Domyślne, akceptowane i odrzucone identyfikatory w Niestandardowym Wzorcu Dyskryminacji dla każdego trybu pracy są pokazane w poniższej tabeli:

	Odrzucone ID	Aktywne ID
PARK	1-11	12-60
POLE	1-11	12-60
PLAŻA	1-10	11-60
ZŁOTE POLA	1-10	11-60

Domyślne wzorce dyskryminacji

Tryb Pracy	Wzorce Dyskryminacji
PARK	Bez żelaza (F)
POLE	Bez żelaza (F)
PLAŻA	Bez żelaza (F)
GOLDFIELD	Bez gleby (G)

**Wybór wzorca dyskryminacji**

 Każde naciśnięcie przycisku Dyskryminacji w menu głównym powoduje przełączenie wzorca dyskryminacji. Aktualnie wybrany, sygnalizowany jest literą po lewej stronie skali Target ID.

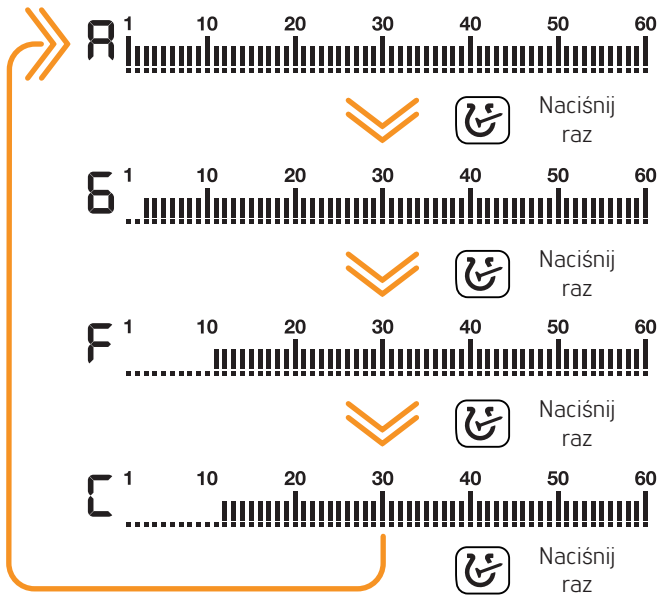

Dzięki funkcji Notch - dyskryminacja wybiórcza, możesz akceptować (włączać) i odrzucać (wyłączać) dowolne identyfikatory ID. Bloki dla odrzuconych (dyskryminowanych) identyfikatorów zostaną usunięte, a identyfikatory te zostaną wyłączone na skali Target ID. Urządzenie nie będzie sygnalizowało dźwiękowo ani graficznie dla tych ID.

**Tworzenie indywidualnego wzorca dyskryminacji (Notch)**

Aby otworzyć menu dyskryminacji, naciśnij i przytrzymaj przycisk Dyskryminacji na ekranie głównym. Poziom czułości spada automatycznie do 5.

**Długie naciśnięcie**

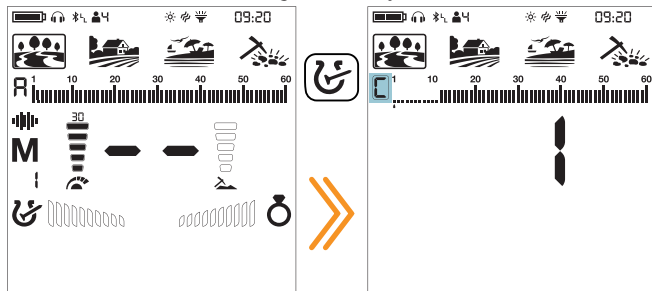

Niezależnie od wybranego wcześniej wzorca dyskryminacji urządzenie wyświetla na ekranie niestandardowy wzorec dyskryminacji.

Zostanie wyświetlona w ramce litera „C” a nieużywane ikony znikną z ekranu.

Istnieją dwa różne sposoby tworzenia niestandardowego wzorca dyskryminacji: ręczny i automatyczny.

**Ręczne tworzenie dyskryminacji wybiórczej Notch:**

Trzymaj cewkę nieruchomo z dala od obiektów. Na ekranie zostanie wyświetlony ostatni ID obiektu, a kursor strzałki pojawi się pod skalą ID.

1. Przesuń kursor za pomocą przycisków Prawo i Lewo. Każde naciśnięcie przycisku zmienia o 1 wartość ID na ekranie. Wybierz identyfikator ID, który chcesz wyłączyć (dyskryminować) lub włączyć (aktywować).

2. Naciśnij przycisk Namierzenie i Zatwierdź/Odrzuć. Jeśli wybrany identyfikator był wyłączony (dyskryminowany) , zostanie teraz włączony (aktywowany) i odwrotnie. Zmiany te są widoczne także na pasku ID.

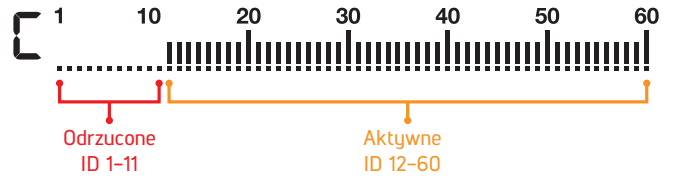

**Automatyczne tworzenie dyskryminacji wybiórczej Notch:**

1. Będąc w menu dyskryminacji przesuń cewkę nad obiektem, który chcesz odrzucić lub aktywować. Na środku wyświetlacza wyświetli się wartość ID dla tego obiektu a kursor pod skalą ID ustawi się w odpowiednim miejscu.

2. Aby wyłączyć lub włączyć dany ID, naciśnij przycisk Namierzenie i Zatwierdź/Odrzuć.

Ponieważ poziom czułości spada automatycznie do 5, możesz nie chcieć obniżać czułości podczas automatycznego wycinania. W takim przypadku naciśnij raz przycisk strojenia do gruntu, aby powrócić do aktualnej czułości. Po prawej stronie zostaną wyświetlone litery „CS” (aktualna czułość).

**Naciśnij raz**

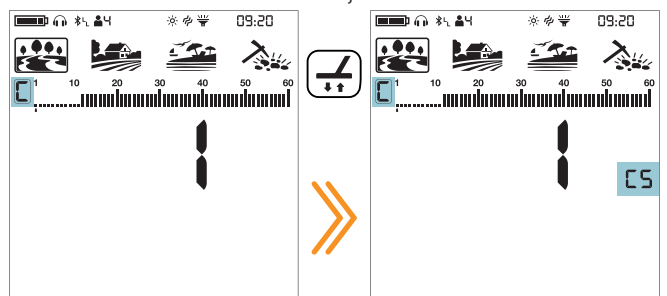

The LEGEND nie będzie od tej pory generował sygnału dźwiękowego dla odrzuconych obiektów. Ich ID będą jednak wyświetlane w menu dyskryminacji.

Gdy następnym razem użyjesz ustawienia dyskryminacji Notch, kursor pod skalą ID pojawi się w miejscu, w którym był ostatnio.

**Wyjście z dyskryminacji Notch:**

Aby wrócić do menu głównego, naciśnij raz przycisk dyskryminacji.

**Naciśnij raz**

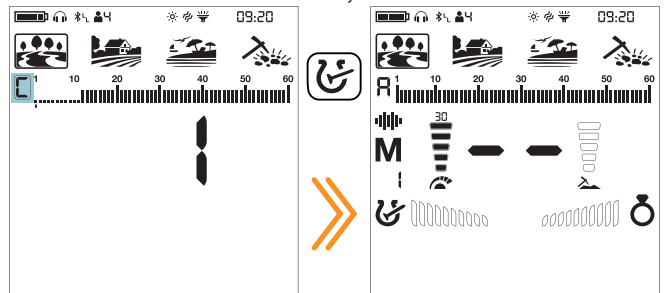

Jeśli żaden przycisk nie zostanie naciśnięty przez 10 sekund w tym menu, urządzenie automatycznie powróci do ekranu głównego.

## STROJENIE DO GRUNTU



The LEGEND jest zaprojektowany do pracy bez strojenia do gruntu na większości terenów. Jednak dla doświadczonych użytkowników i na silnie zmineralizowanych gruntach, strojenie do gruntu zapewni dodatkową głębokość i stabilność urządzenia.

The LEGEND posiada 3 rodzaje strojenia do gruntu: automatyczne, ręczne i śledzenie gruntu.

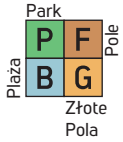

Strojenie do gruntu wpływa tylko na aktualnie wybrany tryb pracy; zmiany dokonane w jednym trybie nie wpływają na pozostałe.

Urządzenie może dostoić się do gruntu w zakresie 00-99 we wszystkich trybach oraz 00-20 w trybie Plaża wieloczęstotliwość MW. Strojenie do gruntu musi być wykonane oddzielnie dla opcji wieloczęstotliwości Plaża MD i Plaża MW. Strojenie do gruntu wykonane w MD nie będzie działać prawidłowo dla MW i na odwrót.

### Automatyczne strojenie do gruntu

Automatyczne strojenie do gruntu odbywa się w sposób następujący we wszystkich trybach pracy:

1. Znajdź miejsce, w którym nie ma sygnałów.
2. Naciśnij i przytrzymaj przycisk strojenia do gruntu. W sekcji informacyjnej u góry zacznie migać ikona strojenia do gruntu, a wartość strojenia do gruntu zostanie wyświetlona na środku ekranu. Jeśli wcześniej nie wykonano dostrojenia do gruntu, wartość ta zawsze będzie wynosić zero (0).

### Długość naciśnięcia

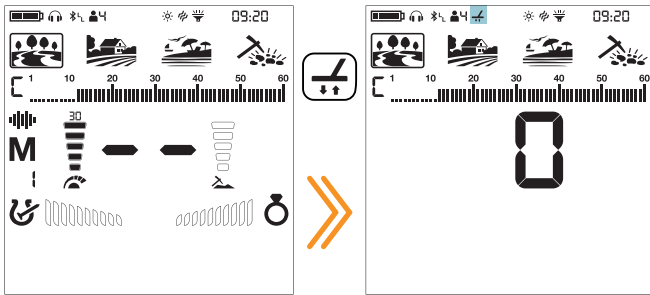

3. Zaczynaj pompować sondą w górę i w dół od około 15-20 cm (~6"- 8") nad ziemią do 3 cm (~1") nad ziemią. Wykonuj płynne ruchy i utrzymuj ją równoległe do ziemi.

4. Kontynuuj, aż zmniejszy się dźwięk odpowiedzi od gruntu. W zależności od warunków gruntowych wykonanie dostrojenia do gruntu wymaga zwykle około 2-4 ruchów.

5. Po zakończeniu strojenia do gruntu, wartość dostrojenia do gruntu jest pokazana w sekcji Target ID na wyświetlaczu. Aby upewnić się, że dostrojenie do gruntu jest prawidłowe, należy dostoić przynajmniej 2-3 razy i sprawdzić wartości dostrojenia do gruntu na wyświetlaczu. Różnica między wartościami dostrojenia nie może być większa niż 1-2.

6. Jeśli nie możesz dostoić się do gruntu, oznacza to, że albo grunt jest zbyt przewodzący, albo nie jest zmineralizowany, albo tuż pod cewką znajduje się jakiś obiekt. W takim przypadku ponów próbę dostrojenia do gruntu w innym miejscu.

### Ręczne strojenie do gruntu

Umożliwia ręczną modyfikację wartości dostrojenia do gruntu. Nie jest zalecane głównie dlatego, że wymaga czasu i doświadczenia. Jest jednak bardzo wskazane w przypadkach, gdy nie można wykonać właściwego dostrojenia do gruntu innymi metodami lub wymagane są drobne poprawki do automatycznego dostrajania.

1. Znajdź czyste miejsce bez sygnałów.
2. Naciśnij raz przycisk strojenia do gruntu i zwolnij go. Urządzenie przełączy się na ekran strojenia do gruntu a ikona strojenia do gruntu pojawi się w sekcji informacyjnej u góry. Wartość strojenia do gruntu zostanie wyświetlona na środku ekranu.

### Naciśnij raz

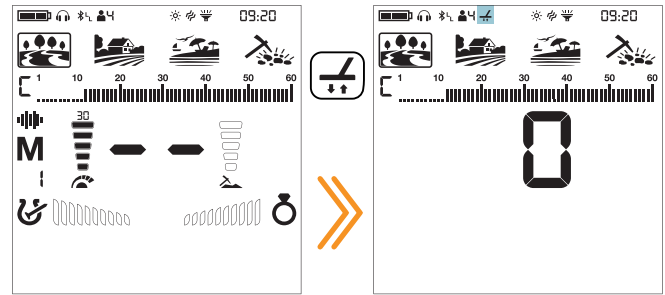

3. W celu ręcznego dostrojenia do gruntu należy wsłuchiwać się w dźwięki pochodzące od ziemi. Pompuj sondę w górę i w dół od około 15-20 cm (~6"- 8") nad ziemią do 3 cm (~1") nad ziemią płynnymi ruchami i utrzymuj ją równoległe do podłoża.

4. Jeśli podczas pompowania cewką pojawia się niski dźwięk, oznacza to, że należy zwiększyć wartość dostrojenia do gruntu za pomocą przycisku Plus (+). Jeśli otrzymujesz wysoki dźwięk, powinieneś zmniejszyć wartość strojenia do gruntu za pomocą przycisku Minus (-).

5. Kontynuuj powyższy proces, do wyeliminowania reakcji od gleby.
6. Aby wyjść z menu strojenia do gruntu, naciśnij raz przycisk strojenia do gruntu.

W niektórych typach gleby, wartość strojenia do gruntu może różnić się dla pojedynczych częstotliwości i wieloczęstotliwości.

Na niektórych terenach może być niemożliwe całkowite wyeliminowanie odpowiedzi z gleby. W takim przypadku należy tak ustawić urządzenie, żeby ta odpowiedź była jak najmniejsza.

### Śledzenie gruntu

Urządzenie śledzi zmiany gruntu podczas pracy i automatycznie aktualizuje wartość dostrojenia do gruntu. Zmiany gruntu, które nie są widoczne gołym okiem, wpływają na głębokość i skuteczność działania wykrywacza.

1. Aby aktywować śledzenie gruntu, naciśnij jeden raz przycisk strojenia do gruntu. Urządzenie przejdzie do menu strojenia do gruntu, a ikona strojenia do gruntu pojawi się w sekcji informacyjnej u góry wyświetlacza.

2. Naciśnij raz przycisk Namierzanie i Zatwierdź/Odrzuć. W sekcji informacyjnej, obok ikony strojenia do gruntu, pojawi się ikona śledzenia gruntu.

### Naciśnij raz

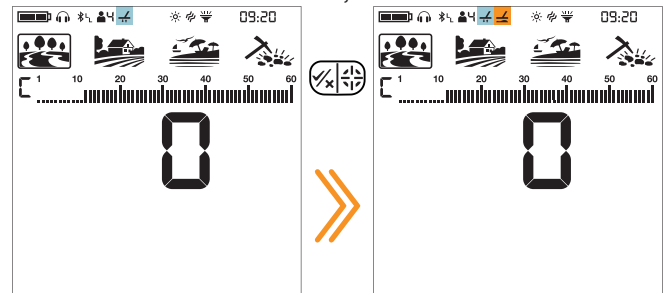

Śledzenie gruntu jest teraz aktywne. Naciśnij raz przycisk strojenia do gruntu, aby wrócić do ekranu głównego.

Urządzenie automatycznie aktualizuje dostrojenie do gruntu, o ile sonda znajduje się nad ziemią. Nie dostarcza żadnych informacji zwrotnych dla użytkownika.

Śledzenie gruntu nadaje się do stosowania na obszarach, na których występują zróżnicowane struktury gleby lub na polach, na których występują sporadycznie kamienie magnetyczne. Jeśli używasz śledzenia gruntu na obszarach, na których występuje dużo gorących skał, urządzenie może nie być w stanie wyeliminować tych wysoce zmineralizowanych skał i przez to możesz przeoczyć mniejsze lub głęboko zalegające obiekty.

## Namierzenie (Pinpoint)



Namierzenie Pinpoint służy do znalezienia środka lub dokładnej lokalizacji wykrytego obiektu.

The LEGEND to detektor dynamiczny. Innymi słowy, musisz przesunąć cewkę nad obiektem lub obiekt nad cewką, aby urządzenie mogło wykryć ten obiekt. Tryb namierzenia to tryb statyczny. Urządzenie emituje sygnał, nawet gdy cewka jest utrzymywana nieruchomo nad obiektem.

Po naciśnięciu przycisku Namierzenie i Zatwierdź/Odrzuć nieużywane ikony znikają z ekranu. Ikona namierzenia i słupki wskaźnika FerroCheck™ będą puste.

W trybie namierzenia urządzenie nie rozróżnia metali ani nie dostarcza identyfikatorów ID obiektów.

Naciśnij długo

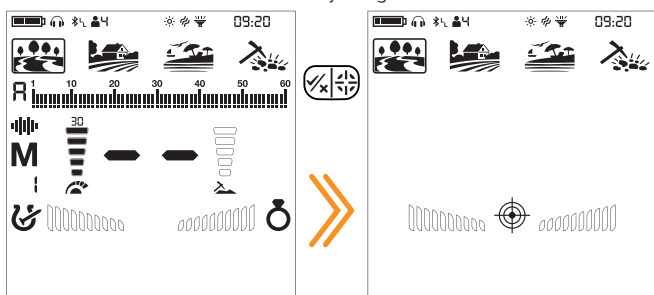

### Namierzenie (pinpoint):

- Po wykryciu obiektu odsuń cewkę na bok w miejsce, w którym nie ma już żadnych sygnałów i naciśnij przycisk namierzenia.
- Trzymając wciśnięty przycisk namierzenia powoli zbliżaj sondę do wykrytego obiektu równoległe do podłoża.
- Sygnał dźwiękowy staje się silniejszy i zmienia tonację w miarę zbliżania się do środka obiektu, a słupki w FerroCheck™ zaczynają się wypełniać.
- Zaznacz pozycję, która emituje najgłośniejszy dźwięk za pomocą np. patyka lub stopy.
- Powtórz powyższą procedurę, zmieniając kierunek prowadzenia cewki o 90°. Wykonując te czynności z kilku różnych kierunków, zawężysz obszar docelowy i otrzymasz najdokładniejsze szczegóły lokalizacji obiektu.

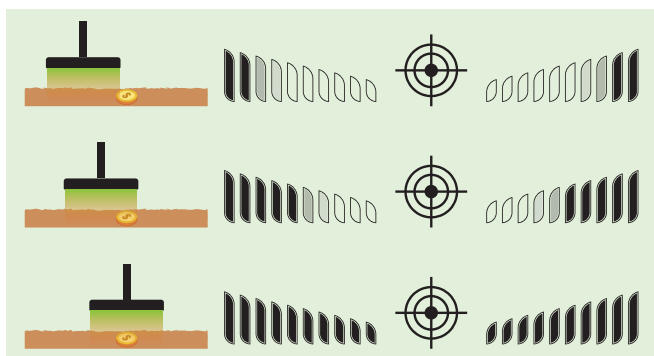

**WAŻNE!** Po otrzymaniu sygnału dźwiękowego, niedoświadczeni użytkownicy, dopóki nie zdobędą odpowiedniego doświadczenia, mogą lokalizować obiekt, kładąc cewkę na ziemi i skanować obiekt, poprzez naciśnięcie przycisku Namierzenie i Zatwierdź/Odrzuć.

## FERROCHECK™



Często określenie metali jako żelaznych czy nieżelaznych po samym identyfikatorze ID nie jest wystarczająco precyzyjne. Funkcja FerroCheck™ przedstawia na wykresie graficznym na ekranie, proporcje żelaznych do nieżelaznych składowych wykrytych obiektów.

FerroCheck™ to unikalna funkcja The LEGEND, której nie znajdziesz w innych wykrywaczach. Obrazuje ona użytkownikowi zawartość proporcjonalną metali żelaznych do nieżelaznych, co znacznie ułatwia identyfikację obiektów.

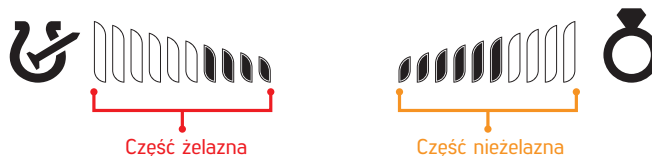

Obiekty takie jak duże żelazo, zardzewiałe gwoździe, kapsle znajdują się zarówno w zakresie sygnału na żelazo, jak i metale kolorowe. Tego typu obiekty bardzo ciężko jest zidentyfikować tylko na podstawie ID i sygnału dźwiękowego. Takie obiekty mogą generować nieżelazny zarówno sygnał dźwiękowy jak i identyfikator ID.

**WAŻNE!** Dopóki nie poznasz dobrze tej funkcji, zaleca się wykopywanie wszystkich znalezionych obiektów. Porównując obiekty z wykresami FerroCheck™, użytkownicy mogą efektywniej wykorzystywać tę funkcję do identyfikacji konkretnych obiektów.

### Obiekty żelazne

Obiekty z sygnałem tylko żelaznym zostaną zidentyfikowane jako 100% żelazne zarówno w Target ID, jak i FerroCheck™, jak pokazano poniżej:

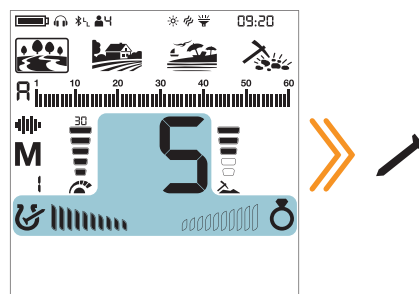

### Obiekty na pewno nieżelazne

Obiekty z sygnałem nieżelaznym zostaną zidentyfikowane jako 100% nieżelazne zarówno w Target ID, jak i FerroCheck™, jak pokazano poniżej:



### Fałszywe obiekty nieżelazne

Obiekty, takie jak kapsle do butelek, mimo że generują nieżelazne identyfikatory ID, są sprawdzane przez funkcję FerroCheck™, i identyfikowane jako stop, który zawiera żelazo, jak pokazano poniżej:

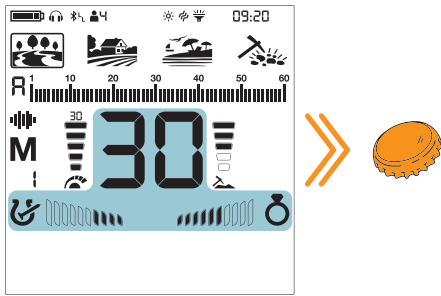

Obiekt generuje nieżelazny identyfikator ID. Jednak ma zarówno sygnał żelazny, jak i nieżelazny.

**WAŻNE!** Aby funkcja FerroCheck™ działała, detektor musi odbierać silny sygnał od obiektu. Dlatego FerroCheck™ jest przeznaczony tylko do pracy z płytko zalegającymi obiektami.

### Prawidłowe używanie z FerroCheck™

Dokładność funkcji FerroCheck™ jest bardzo związana z prawidłowym jej użyciem. Dlatego po wykryciu obiektu, jeśli chcesz sprawdzić, czy jest on żelazny czy nieżelazny za pomocą FerroCheck™, zwróć szczególną uwagę na poniższe instrukcje:

1. MUSISZ przemiać cewką pod dużym kątem nad obiektem i wykonywać szerokie ruchy. Upewnij się, że cewka całkowicie traci sygnał obiektu podczas przemiań.
2. Musisz podejść do obiektu z innej strony i przemiać nad nim cewką pod różnymi kątami, zawsze bardzo szeroko.
3. Strona żelazna nie musi się wypełniać całkowicie. Więcej niż 2 kreski wystarczą do zidentyfikowania obiektu jako stopu zawierającego żelazo (nie jest to na pewno obiekt nieżelazny).

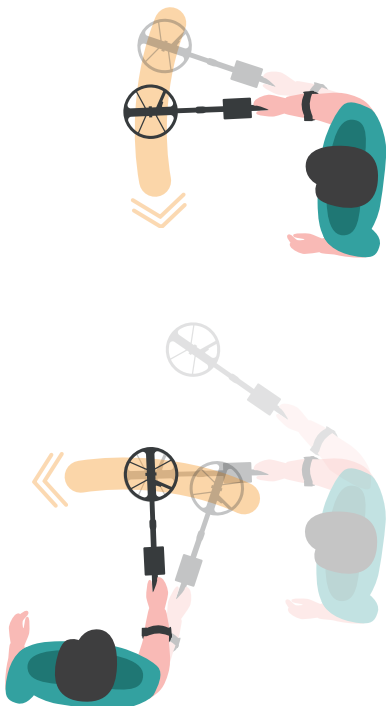

## WSKAŹNIK MINERALIZACJI

Mineralizacja gruntu odnosi się do naturalnie występujących minerałów w ziemi, które wpływają na działanie wykrywacza metali. Istnieją dwa główne rodzaje mineralizacji gruntu: drobinki żelaza i sól, jak np. plaże ze słoną wodą. Powoduje to, że grunt staje się przewodzący. Oba przypadki powodują fałszywe sygnały, które mogą maskować obiekty.

Aby aktywować wskaźnik mineralizacji w menu strojenia do gruntu naciśnij przycisk Dyskryminacji. Po prawej stronie pojawiają się litery GI (Ground Indicator). Po ponownym naciśnięciu przycisku Dyskryminacji, nastąpi powrót do Ferro Check i pojawiają się litery FC.

Naciśnij raz

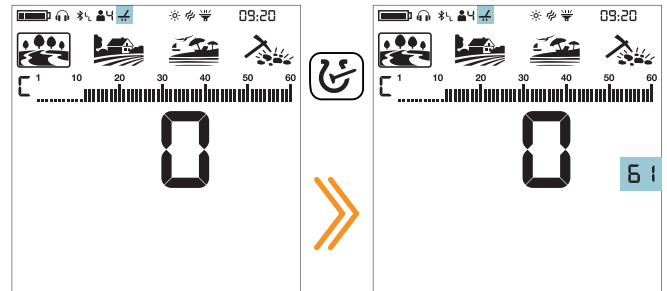

Lewa strona paska mineralizacji pokazuje mineralizację związaną z cząstkami żelaza, a prawa strona przedstawia mineralizację spowodowaną solą.



Prawa strona działa tylko w częstotliwości Multi!



## USTAWIENIA

Aby przejść do menu ustawień, naciśnij raz przycisk Zasilanie i Ustawienia. Po naciśnięciu przycisku całe menu ustawień zostanie wyświetlone na dole ekranu. Wybrane ustawienie zostanie otoczone ramką, a jego wartość zostanie wyświetlona na ekranie głównym.

Naciśnij raz

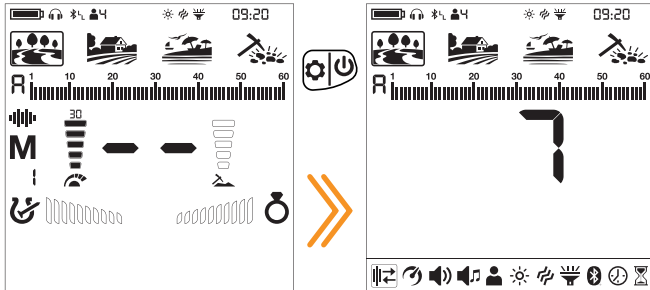

### Nawigacja po ustawieniach

Po menu ustawień, poruszasz się za pomocą przycisków Prawo i Lewo.

Wybrane ustawienie będzie migać, aby ułatwić przeglądanie.

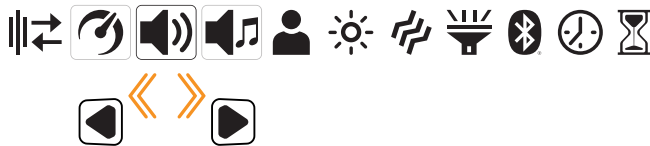

### Dostosowywanie ustawienia

Wartości konkretnego ustawienia zmienia się za pomocą przycisków Plus (+) i Minus (-).

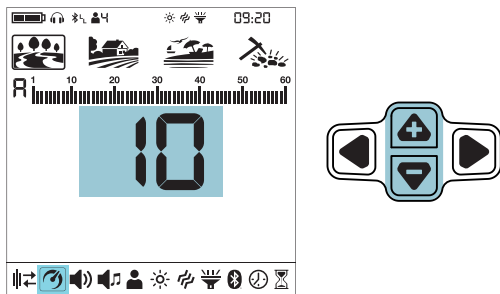

### Wyjście z menu ustawień

Aby wyjść z menu ustawień, naciśnij raz przycisk Zasilanie i Ustawienia.

Naciśnij raz

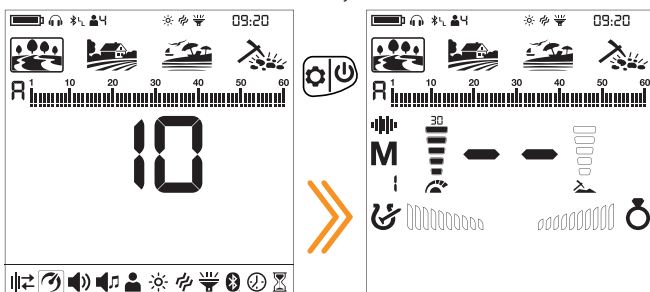

## 1. Przesunięcie częstotliwości



Służy do eliminacji zakłóceń elektromagnetycznych, które urządzenie odbiera od innego detektora, który działa na tym samym zakresie częstotliwości w pobliżu lub z otoczenia (linie wysokiego napięcia, stacje bazowe telefonii komórkowej, radia bezprzewodowe i inne urządzenia elektromagnetyczne).

Dostępnych jest 13 kanałów dla wszystkich pojedynczych oraz wieloczęstotliwości. Domyślny kanał to 1.

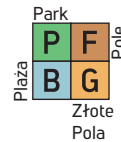

Przesunięcie częstotliwości wpływa tylko na częstotliwość w aktualnie wybranym trybie pracy; zmiany dokonane w jednym trybie nie wpływają na częstotliwość roboczą w innych trybach.

Jeśli po uniesieniu cewki w powietrze odebrane zostaną bardzo duże zakłócenia, może to być spowodowane lokalnymi sygnałami elektromagnetycznymi lub zbyt wysokim poziomem czułości.

Aby uzyskać maksymalny zasięg, ale wyeliminować hałasy spowodowane zakłóceniami elektromagnetycznymi, zanim zmniejszysz czułość, spróbuj najpierw przesunąć częstotliwość.

Detektory mogą być hałaśliwe z powodu zakłóceń elektrycznych i mogą wykazywać nieprawidłowe zachowanie, takie jak utrata głębokości lub niestabilna identyfikacja ID obiektów. Przesunięcie częstotliwości umożliwia nieznaczne przesunięcie częstotliwości roboczej nadawania detektora w celu wyeliminowania niepożądanych zakłóceń.

The LEGEND posiada 2 rodzaje przesunięcia częstotliwości: ręczne i automatyczne.

W ręcznym przesunięciu częstotliwości operator nasłuchuje każdego kanału i wybiera ten z najmniejszymi hałasami.

W automatycznym, urządzenie skanuje wszystkie kanały i samo wybiera najmniej hałaśliwy. Ta funkcja jest często określana również jako redukcja szumów.

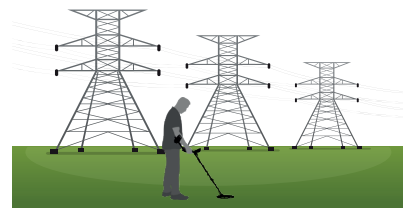

### Przesuwanie częstotliwości roboczej

1. Trzymaj cewkę nieruchomo i z dala od ziemi.
2. Naciśnij raz przycisk Zasilanie i Ustawienia. Za pomocą przycisków Prawo i Lewo wybierz z menu przesunięcie częstotliwości Frequency Shift. Aktualny kanał roboczy zostanie wyświetlony na ekranie.



#### Ręczne ustawienie

1. Za pomocą przycisków Plus (+) i Minus (-) przejdź przez wszystkie kanały częstotliwości.
2. Wybierz ten kanał, na którym Twoim zdaniem jest najmniej zakłóceń.

#### Automatyczne ustawienie

1. Przed wykonaniem redukcji szumów podnieś urządzenie w górę, jak pokazano na rysunku, i trzymaj je nieruchomo, aż proces się zakończy.

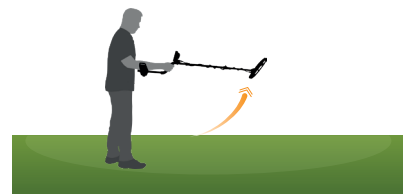

2. Naciśnij raz przycisk Namierzenie i Zatwierdź/Odrzuć.
3. Urządzenie rozpocznie skanowanie wszystkich kanałów. Aktualny numer kanału zostanie wyświetlony na ekranie.
4. Po zakończeniu procesu, kanał przesunięcia częstotliwości zostanie wybrany automatycznie, jego numer pojawi się na wyświetlaczu i usłyszysz potwierdzenie dźwiękowe.

Aby wrócić do ekranu głównego, naciśnij raz przycisk Zasilanie i Ustawienia.

**WAŻNE!** Automatyczne przesunięcie częstotliwości wybiera najcichszy kanał na podstawie wielu różnych kryteriów. Czasami jednak wybrany kanał nadal może generować hałasy.

## 2. Szybkość odzyskiwania sygnału Recovery Speed

 Ustawienie Recovery Speed dostosowuje szybkość odzyskiwania sygnału po wykryciu obiektu.

Pozwala na odseparowanie kilku obiektów znajdujących się blisko siebie.

Odpowiednie ustawienie Recovery Speed umożliwia wykrywanie małych obiektów nieżelaznych wśród żelaznych obiektów lub śmieci.

W The LEGEND Recovery Speed można regulować w zakresie od 1 do 10, przy czym 1 to najdłuższy czas, a 10 najkrótszy.

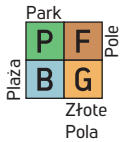

Ustawienie szybkości odzyskiwania ma wpływ tylko na aktualnie wybrany tryb; zmiany dokonane w jednym trybie nie wpływają na pozostałe.

Gdy ustawienie Recovery Speed jest ustawione na niską wartość, zdolność urządzenia do wykrycia obiektów położonych blisko siebie zmniejsza się, ale jego głębokość wzrasta.

Wysokie ustawienie Recovery Speed (na przykład 10) zwiększy zdolność urządzenia do wykrycia obiektów znajdujących się blisko siebie, ale zmniejszy głębokość urządzenia.

Przed rozpoczęciem korzystania z tego ustawienia, zaleca się sprawdzenie z różnymi metalami umieszczonymi blisko siebie jak to dokładnie działa.

### Regulacja szybkości odzyskiwania sygnału Recovery Speed

1. Naciśnij raz przycisk Zasilanie i Ustawienia. Używając przycisków Prawo i Lewo, wybierz z menu Recovery Speed. Bieżąca wartość zostanie wyświetlona na ekranie.



2. Możesz zmienić wartość Recovery Speed za pomocą przycisków Plus (+) i Minus (-).

3. Aby wrócić do ekranu głównego, naciśnij raz przycisk Zasilanie i Ustawienia.

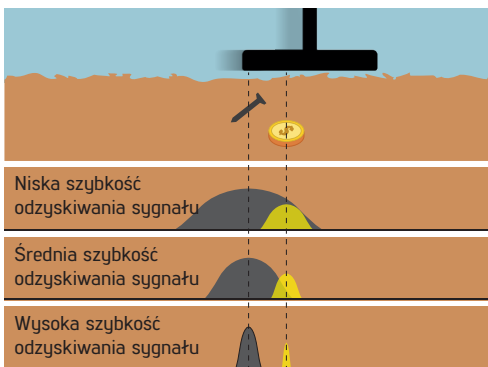

**WAŻNE!** Zwiększenie szybkości odzyskiwania sygnału pozwala na szybsze przemieszczanie z mniejszą szansą na pominięcie obiektu. Zwiększenie prędkości odzyskiwania sygnału przy tej samej szybkości przemieszczania pomoże wyeliminować zakłócenia od gruntu, ale zmniejszy zasięg urządzenia.

Jeśli napotkasz wysoki poziom zakłóceń od gruntu na plaży lub pod wodą, spróbuj zwiększyć Recovery Speed.

### Domyślne ustawienie Recovery Speed

Tryb pracy	Recovery Speed
PARK	5
POLE	5
PLAŻA	6
ZŁOTE POLA	5

## 2.1 Filtr Żelaza (IF)

 Filtr żelaza umożliwia wykrywanie pożądanych obiektów nieżelaznych w miejscach zaśmieconych, wcześniej zamaskowanych przez żelazo.

Wartość Filtru żelaza (IF) mieści się w zakresie od 1 do 9, gdzie wartość domyślna to 8. Wartość domyślna 8 jest taka sama jak w poprzednich wersjach oprogramowania The Legend (v1.05, v1.07) bez możliwości zmiany wartości Filtru żelaza.

Poziom 9 przydaje się podczas dyskryminowania w zakresie żelaza niektórych niechcianych obiektów, takich jak naboje do strzelby myśliwskiej.

Niższe ustawienie IF zwiększy prawdopodobieństwo sklasyfikowania obiektów żelaznych jako obiektów nieżelaznych i odwrotnie.

Gdy urządzenie pracuje w trybie Wieloczęstotliwościowym, wybierz ustawienie Szybkość odzyskiwania (Recovery Speed) i naciśnij przycisk Namierzenia.

Po prawej stronie pojawią się litery „IF” (Iron Filter).

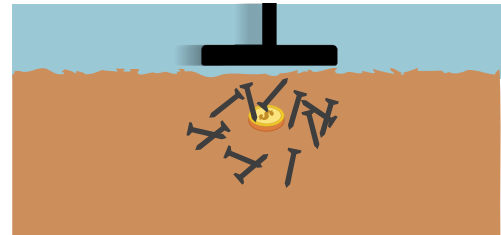
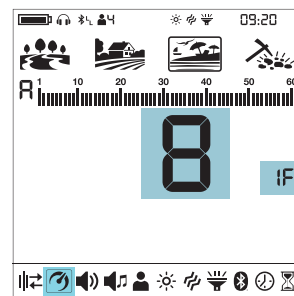

## 2.2 Stabilność dla Filtra Żelaza

 Ustawienie Stabilność (St) to precyzyjne dostrojenie ustawienia filtra żelaza (IF).

Ustawienie Stabilność (St) mieści się w zakresie od 1 do 5, a domyślna wartość to 3.

Gdy IF jest ustawiony na 8 lub 9, zmiana wartości St nie będzie możliwa w trybach Park, Pole i Złote Pola.

Gdy IF jest ustawione na dowolną wartość poniżej 8, można aktywować St, naciskając przycisk w prawo lub w lewo a regulować za pomocą przycisków plus (+) i minus (-).

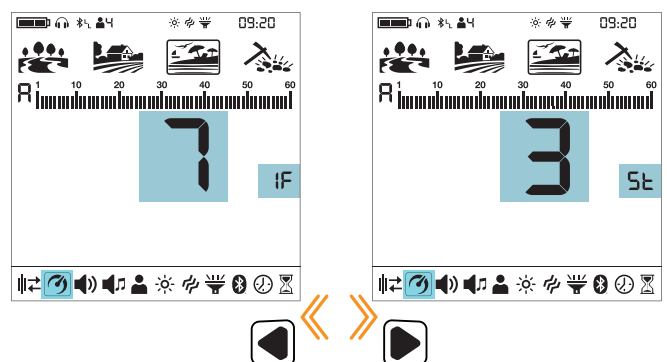

**UWAGA:** W trybie Plaża inaczej zmieniamy ustawienie St niż w pozostałych trybach pracy!

## 2.3 Stabilność w trybie pracy Beach (Plaża)



Dzięki temu ustawieniu możesz zminimalizować zakłócenia od gruntu i fałszywe sygnały na plaży, zapewniając sobie wygodniejszą pracę z wykrywaczem metali.

Stabilność można ustawić w zakresie od 1 do 5. Ustawienie domyślne to 5. Poziom 5 zapewni maksymalną stabilność. Jednak wraz ze wzrostem stabilności sygnał niższych przewodników, takich jak złoto o ID 11, może się zmniejszyć, a szanse na przeoczenie tych metali wzrosną. To ustawienie nie ma wpływu na średnie i wysokie przewodniki.

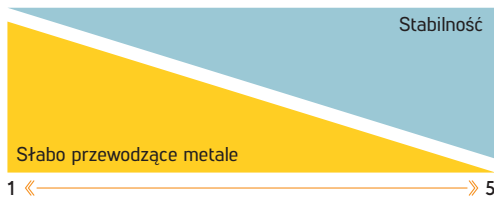

### Regulacja Stabilności

1. Naciśnij raz przycisk Zasilanie i Ustawienia. Używając przycisków Prawo i Lewo, wybierz z menu Recovery Speed. Bieżąca wartość zostanie wyświetlona na ekranie.



2. Naciśnij raz przycisk Namierzenie i Zatwierdź/Odrzuć. Na ekranie zostanie wyświetlona aktualna wartość Stabilności i litery „St”.

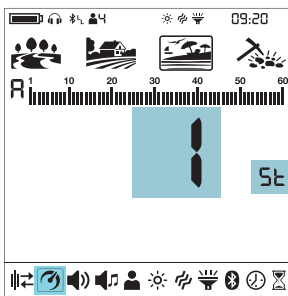

3. Możesz zmienić wartość Stabilności za pomocą przycisków Plus (+) i Minus (-).

4. Aby wrócić do ustawienia Recovery Speed, naciśnij raz przycisk Namierzenie i Zatwierdź/Odrzuć.

**UWAGA:** W niektórych sytuacjach ustawienia stabilności na poziomie 4 może dać lepszą stabilność niż na poziomie 5. Jest to związane z zasoleniem wody.

## 2.4 Dyskryminacja kapsli



Kapsle od butelek to niechciane obiekty ale detektory metali najczęściej identyfikują je jako obiekty nieżelazne. Dzięki funkcji Dyskryminacji kapsli do butelek można je zakwalifikować do przedziału żelaza.

Wartość dyskryminacji kapsli (bC) można ustawić w zakresie od 0 do 8, a ustawieniem domyślnym jest 0. Ta funkcja działa tylko w trybach Multi częstotliwości.

### Regulacja Dyskryminacji kapsli

Wybierz ustawienie Szybkość odzyskiwania (Recovery Speed) i naciśnij przycisk namierzenia. Nawigując przyciskami w prawo i w lewo ustaw po prawej stronie ekranu litery „bC”. Wartość bC możesz zmienić za pomocą przycisków + i – w zakresie od 1 do 8. Dla wartości bC równej 0, funkcja jest wyłączona.

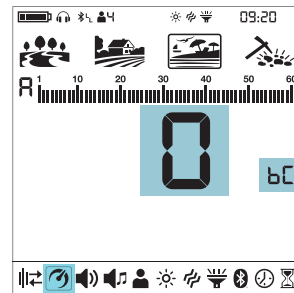

## 2.5 Tłumienie zakłóceń od gruntu



Służy do eliminowania fałszywych sygnałów od gruntu w trudnym terenie. To ustawienie może być używane zarówno w przypadku Multi, jak i pojedynczych częstotliwości. Zaleca się pozostawienie tego ustawienia w pozycji wyłączonej, chyba że jego użycie jest konieczne.

Wartość Tłumienia gruntu (GS) można regulować w zakresie od 0 do 8, gdzie 0 jest wartością domyślną.

### Regulacja Tłumienia zakłóceń od gruntu

Wybierz ustawienie Szybkość odzyskiwania (Recovery Speed) i naciśnij przycisk namierzenia. Nawigując przyciskami w prawo i w lewo ustaw po prawej stronie ekranu litery „GS”. Wartość GS możesz zmienić za pomocą klawiszy + i – w zakresie 1-8. Dla wartości GS równej 0, funkcja jest wyłączona.

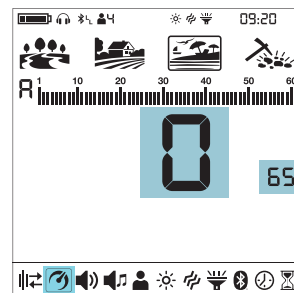

Domyślna konfiguracja Filtra żelaza, Stabilności, Dyskryminacji kapsli, i Tłumienia gruntu

Tryb pracy	Filtr żelaza	Stabilność	Dyskryminacja kapsli	Tłumienie gruntu
PARK	8	3	0	0
POLE	8	3	0	0
PLAŻA	8	5	0	0
ZŁOTE POLA	8	3	0	0

### 3. Głośność

 Funkcja ta umożliwia zwiększenie lub zmniejszenie głośności urządzenia w zależności od preferencji użytkownika i warunków otoczenia.

Głośność można regulować na 6 poziomach a domyślnie jest ustawiona na 3. Po włączeniu urządzenie zapamiętuje ostatnio wybrany poziom głośności.

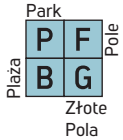

Ustawienie głośności jest wspólne dla wszystkich trybów pracy; zmiany w jednym trybie mają wpływ na wszystkie tryby.

#### Regulacja Głośności

1. Naciśnij raz przycisk Zasilanie i Ustawienia. Wybierz głośność za pomocą klawiszy Prawo i Lewo. Bieżąca wartość zostanie wyświetlona na ekranie.



2. Możesz zmienić poziom głośności za pomocą przycisków Plus (+) i Minus (-).

3. Aby wrócić do ekranu głównego, naciśnij raz przycisk Zasilanie i Ustawienia.

Ponieważ poziom głośności wpływa na zużycie energii, nie zalecamy zwiększania go bardziej niż jest to konieczne.

**WAŻNE!** Gdy za pomocą tego ustawienia zmienisz głośność urządzenia, zmieni się także proporcjonalnie głośność dla grup metali w ustawieniu Tone Volume.

Słuchawki przewodowe można podłączyć do urządzenia za pomocą sprzedawanego oddzielnie adaptera słuchawek duży Jack 1/4". Głośność w słuchawkach jest również regulowana poprzez ustawienie głośności urządzenia.

Po podłączeniu słuchawek przewodowych w sekcji informacyjnej u góry ekranu pojawi się ikona słuchawek.



#### 3.1 Wzmocnienie Dźwięków (AG)

 Ustawienie Wzmocnienie Dźwięku zwiększa głośność słabych odpowiedzi od obiektu.

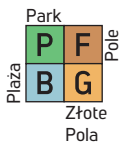

Ustawienie Wzmocnienie Dźwięku wpływa tylko na aktualnie wybrany tryb pracy; zmiany dokonane w jednym trybie nie wpływają na pozostałe.

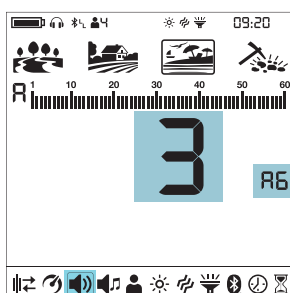

Wybierz ustawienie Głośności i naciśnij przycisk namierzenia. Po prawej stronie pojawią się litery AG. Możesz dostosować wartość

AG za pomocą przycisków plus (+) i (-) w zakresie od 1 do 6. Wartość domyślna to 3. Wartość domyślna 3 jest taka sama jak w poprzednich wersjach The Legend (v1.05, v1.07) bez możliwości zmiany wartości Audio Gain.

Wzmocnienie Dźwięku NIE zwiększa zasięgu głębokości.

#### Podstawowe ustawienia Wzmocnienia Dźwięków (AG)

Tryb Pracy	Wzmocnienie Dźwięku (AG)
PARK	3
POLE	3
PLAŻA	3
ZŁOTE POLE	1

### 4. Ustawienia tonów

 Te zaawansowane ustawienia tonów oferują różne opcje modyfikacji dźwięków, które The LEGEND generuje dla wykrytych obiektów.

Ustawienia tonóww oferują 6 ustawień podrzędnych: Liczba Tonów, Głośność Tonów, Częstotliwość Tonów, Progi Tonów, Poziom sygnału progowego, Częstotliwość sygnału progowego.

Naciśnij raz przycisk Zasilanie i Ustawienia. Wybierz interesujące cię ustawienie za pomocą przycisków Prawo i Lewo.



Po wybraniu tego ustawienia można zobaczyć wszystkie dostępne opcje ustawień tonów w rzędzie nad menu ustawień. Po lewej stronie tych ustawień zobaczysz również ikony przycisków, które pomogą Ci dostosować te ustawienia.

Gdy wybrana opcja ilość tonów - Number of Tones równa jest 1, nie ma punktu rozdzielającego Tony, więc ustawienie Tone Break nie będzie dostępne w tym przypadku.



W trybie Goldfield liczba tonów wynosi 1 i nie można tego zmienić. Ponadto w tym trybie nie można regulować częstotliwości tonów. Dlatego te 2 ustawienia nie będą aktywne w menu ustawień tonów, gdy wybrany jest tryb Goldfield.



Aby przejść do menu ustawień tonów, naciśnij jeden raz przycisk Plus (+). Wybrane ustawienie zostanie otoczone ramką. Między ustawieniami poruszasz się za pomocą przycisków Prawo i Lewo. Naciskając raz przycisk Namierzenie i Zatwierdź/Odrzuć, wrócisz do menu ustawień.



**WAŻNE!** Aby wrócić do ekranu głównego bezpośrednio z menu ustawień tonów, naciśnij raz przycisk Zasilanie i Ustawienia".

Naciśnij raz

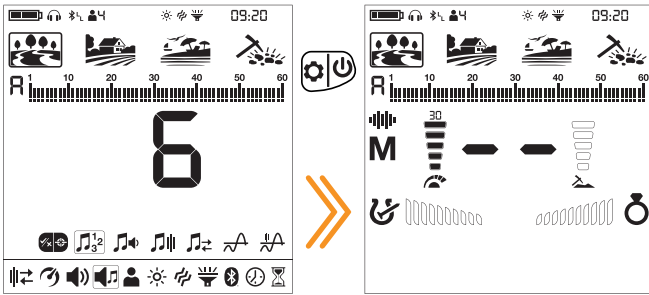

### 4.1 Ilość tonów

W The LEGEND skala Target ID podzielona jest na wiele stref, umożliwiając użytkownikowi dokonywanie różnych korekt tonów dla obiektów znajdujących się w każdej ze stref.

Zmieniając ilość tonów (Number of Tones), możesz zdecydować na ile stref podzielić skalę ID. Dzięki tej funkcji możesz przypisać ten sam dźwięk do wszystkich ID lub przypisać inny dźwięk do każdego ID osobno.

Możesz ustawić liczbę Tonów na 1, 2, 4, 6, 60 lub P (Ton Pitch).

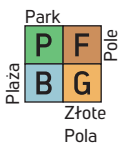

Wybór ilości tonów wpływa tylko na aktualnie wybrany tryb pracy; zmiany dokonane w jednym trybie nie wpływają na pozostałe tryby pracy.

Ilość tonów w trybie Goldfield wynosi 1 i nie można tego zmienić.

#### Regulacja ilości tonów

1. Naciśnij raz przycisk Zasilanie i Ustawienia. Wybierz ustawienie tonu za pomocą klawiszy Prawo i Lewo.
2. Powyżej pojawi się menu ustawień tonów z ikoną plus (+) po lewej stronie. Naciśnij raz przycisk Plus (+).
3. Za pomocą przycisków Prawo i Lewo wybierz żądaną ilość tonów. Wybrana wartość zostanie wyświetlona w ramce.



4. Aktualna liczba tonów zostanie wyświetlona na ekranie. Wybierz liczbę tonów za pomocą przycisków Plus (+) lub Minus (-).
5. Aby wrócić do menu ustawień, naciśnij raz przycisk Namierzenie i Zatwierdź/Odrzuć. Aby wrócić do ekranu głównego, naciśnij raz przycisk Zasilanie i Ustawienia.

#### 1 Ton

Skala Target ID w całości jest tylko 1 strefą tonową. The LEGEND generuje tę samą głośność i częstotliwość dźwięku dla wszystkich ID.



#### 2 Tony

Skala Target ID jest podzielona na 2 strefy - żelazne i nieżelazne. Domyślny punkt oddzielający te 2 strefy różni się w zależności od wybranego trybu pracy (patrz poniżej) i można go zmienić za pomocą ustawienia Tone Break. Głośność tonu i częstotliwość tonu można regulować niezależnie dla każdej strefy.

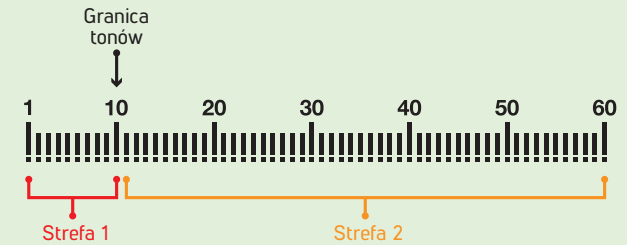

#### 4 Tony

Skala Target ID podzielona jest na 4 strefy. Głośność tonu i częstotliwość tonu można regulować niezależnie dla każdej strefy.

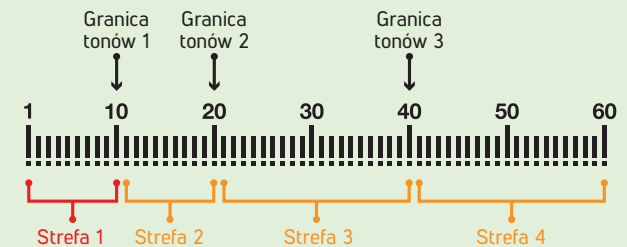

#### 6 Tonów

Skala Target ID podzielona jest na 6 stref. Głośność tonu i częstotliwość tonu można regulować niezależnie dla każdej strefy.

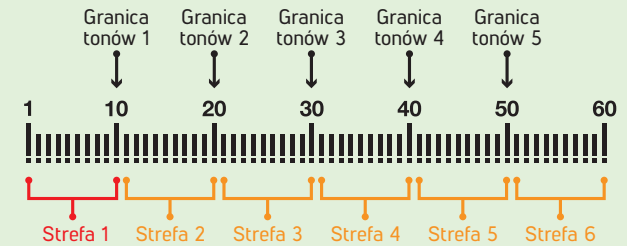

#### 60 Tonów

Podobnie jak 2 Tony, skala Target ID jest podzielona na 2 strefy: żelazną i nieżelazną. Domyślny punkt oddzielający te 2 strefy różni się w zależności od wybranego trybu pracy (patrz poniżej) i można go zmienić za pomocą ustawienia Tone Break.

Głośność tonu i częstotliwość tonu można regulować niezależnie dla każdej strefy.

Różnica między 2 Tony i 60 Tonów polega na tym, że 60 Tonów generuje oddzielny ton o innej częstotliwości dla każdego z ID.

Urządzenie generuje tony o niższej częstotliwości dla zakresu żelaza oraz tony o średniej i wysokiej częstotliwości dla metali nieżelaznych.

Aby uzyskać więcej informacji, zapoznaj się z działem ustawienia częstotliwości tonów.

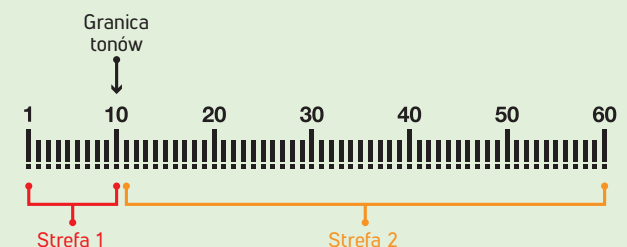





## 4.4 Granice tonów



Granice tonów (Tone Break) pozwala przesunąć punkt rozdzielający strefy grup ID.

Domyślnie ustawione punkty Tone Break mogą w konkretnych warunkach nie gwarantować prawidłowego podziału według rodzajów występujących obiektów. Za pomocą ustawienia Tone Break można dostosować punkty początkowe/końcowe stref grup ID.

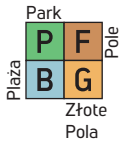

Ustawienie Tone Break ma wpływ tylko na aktualnie wybrany tryb pracy; zmiany dokonane w jednym trybie nie wpływają na pozostałe.

Gdy liczba tonów wynosi 1, nie można zmienić Tone Break. Dlatego ustawienie Tone Break nie występuje w trybie Złote Pola (Goldfield).

### Regulacja granic tonów Tone Break

1. Naciśnij raz przycisk Zasilanie i Ustawienia. Wybierz ustawienie tonu za pomocą klawiszy Prawo i Lewo.
2. Powyżej pojawi się menu ustawień tonów z ikoną plusa (+) po lewej stronie. Naciśnij raz przycisk Plus (+).
3. Za pomocą klawiszy Prawo i Lewo wybierz ustawienie Tone Break. Wybrane ustawienie zostanie wyświetlone w ramce.



4. Aby przejść do ustawień, naciśnij przycisk Plus (+).

5. Na ekranie zostanie wyświetlony punkt Tone Break wybranej strefy. Numer wybranej strefy zostanie wyświetlony po lewej stronie skali ID.



6. Za pomocą klawiszy Prawo i Lewo wybierz strefę, dla której chcesz zmienić punkty Tone Break.

7. Po wybraniu strefy możesz zmienić punkt graniczny Tone Break za pomocą przycisków Plus (+) i Minus (-).

8. Gdy skończysz, możesz wrócić do ustawień tonów, naciskając raz przycisk Namierzanie & Zatwierdź/Odrzuć lub wrócić do ekranu głównego, naciśnij raz przycisk Zasilanie i Ustawienia.

Domyślne granice tonów Tone Breaks

Tryb pracy	1-Ton	2-Tony	4-Tony			6-Tonów					60-Tonów	P-Tone Pitch
	S-1	S-1	S-1	S-2	S-3	S-1	S-2	S-3	S-4	S-5	S-1	S-1
PARK	-	10	10	20	40	10	20	30	40	50	10	10
POLE	-	11	11	20	40	11	20	30	40	50	11	11
PLAŻA	-	10	10	20	40	10	20	30	40	50	10	10
ZŁOTE POLA	-	-	-	-	-	-	-	-	-	-	-	-

Domyślne granice tonów dla Stref 3 i 4



Po przesunięciu granicy tonów z 30 na 35



## 4.5 Poziom sygnału progowego Threshold



Dzięki sygnałowi progowemu użytkownik otrzymuje łatwiejszą identyfikację obiektów, a funkcja ta sprawia, że słabe sygnały dźwiękowe małych obiektów, takich jak samorodki złota, są lepiej słyszalne.

Gdy aktywujesz funkcję sygnału progowego Threshold Level, The LEGEND generuje dźwięk, który jest stale słyszalny w tle i ten dźwięk jest nazywany „sygnałem progowym” (Threshold).

Zakres regulacji sygnału progowego wynosi od 0 do 30.

Częstotliwość sygnału progowego może być regulowana przez ustawienie częstotliwości tonu progowego (patrz 4.6 Częstotliwość sygnału progowego (str.23)).

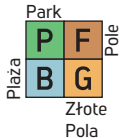

Ustawienie poziomu sygnału progowego ma wpływ tylko na aktualnie wybrany tryb pracy; zmiany dokonane w jednym trybie nie wpływają na pozostałe.

### Regulacja poziomu sygnału progowego Threshold

1. Naciśnij raz przycisk Zasilanie i Ustawienia. Wybierz ustawienie tonu za pomocą klawiszy Prawo i Lewo.
2. Powyżej pojawi się menu ustawień tonów z ikoną plusa (+) po lewej stronie. Naciśnij raz przycisk Plus (+).
3. Za pomocą klawiszy Prawo i Lewo wybierz ustawienie Poziom sygnału progowego (Threshold Level). Wybrane ustawienie zostanie wyświetlone w ramce.



4. Aktualny poziom sygnału progowego zostanie wyświetlony na ekranie. Możesz zmienić poziom sygnału progowego za pomocą przycisków Plus (+) lub Minus (-).
5. Aby wrócić do ustawień, naciśnij raz przycisk Namierzenie i Zatwierdź/Odrzuć. Aby wrócić do ekranu głównego, naciśnij raz przycisk Zasilanie i Ustawienia.

### Sygnał progowy a dyskryminacja

#### W trybach Park, Pole, Plaża

W momencie wykrycia obiektu dyskryminowanego, sygnał progowy wyciszy się.

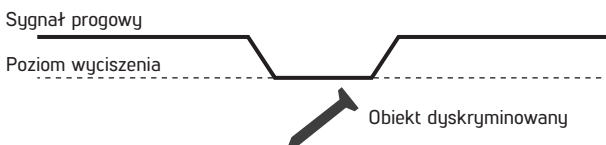

#### W trybie Złote Pola (Goldfield)

The LEGEND nie reaguje poziomem sygnału progowego gdy znajdzie obiekt dyskryminowany.



### Domyślny poziom sygnału progowego

Tryb pracy	Poziom sygnału progowego
PARK	0
POLE	0
PLAŻA	0
ZŁOTE POLA	12

Poziom sygnału progowego Threshold bezpośrednio wpływa na głębokość wykrywania mniejszych i głębiej zalegających obiektów. Jeśli poziom ustawiony jest zbyt nisko (0), słabe sygnały mniejszych lub głębiej zalegających obiektów mogą zostać przeoczone. Jeśli poziom sygnału progowego jest ustawiony zbyt wysoko (30), urządzenie będzie głośniejsze, dźwięk sygnału progowego będzie głośniejszy, a sygnały dla różnych ID nie będą rozróżniane. Dlatego zaleca się dostosowanie poziomu sygnału progowego w taki sposób żeby móc usłyszeć różnice pomiędzy różnymi obiektami.

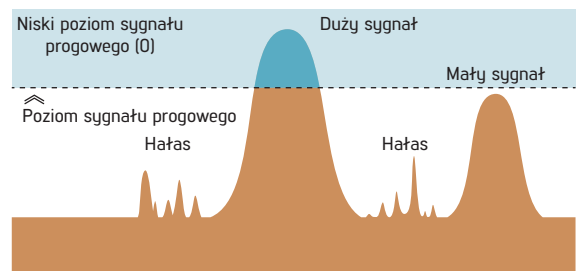
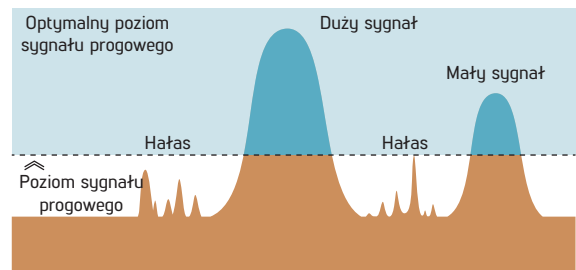
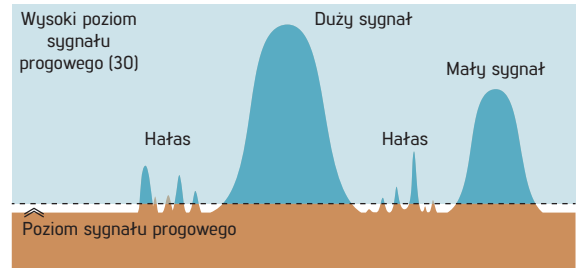

## 4.6 Częstotliwość sygnału progowego Threshold

 Ustawienie to służy do regulacji częstotliwości tonu sygnału progowego w tle. Posiada bardzo szeroki zakres regulacji częstotliwości sygnału progowego od 1 do 30.

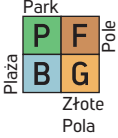
 Zmiana częstotliwości sygnału progowego wpływa tylko na aktualnie wybrany tryb pracy; zmiany dokonane w jednym trybie nie wpływają na pozostałe.

### Regulacja częstotliwości sygnału progowego Threshold





1. Naciśnij raz przycisk Zasilanie i Ustawienia. Wybierz ustawienie tonu za pomocą klawiszy Prawo i Lewo.
2. Powyżej pojawi się menu ustawień dźwięków z ikoną plusa (+) po lewej stronie. Naciśnij raz przycisk Plus (+).
3. Za pomocą klawiszy Prawo i Lewo wybierz ustawienie Częstotliwość sygnału progowego (Threshold Frequency). Wybrane ustawienie zostanie wyświetlone w ramce.



4. Aktualna częstotliwość sygnału progowego zostanie wyświetlona na ekranie. Wybierz częstotliwość sygnału progowego za pomocą przycisków plus (+) lub minus (-).
5. Aby wrócić do ustawień, naciśnij raz przycisk Namierzenie i Zatwierdź/Odrzuć. Aby wrócić do ekranu głównego, naciśnij raz przycisk Zasilanie i Ustawienia.

### Domyślne wartości częstotliwości sygnału progowego Threshold

Tryb pracy	Częstotliwość sygnału progowego
PARK	10
POLE	10
PLAŻA	10
ZŁOTE POLA	13

Niska częstotliwość sygnału progowego  1  Zakres częstotliwości sygnału progowego  30  Wysoka częstotliwość sygnału progowego

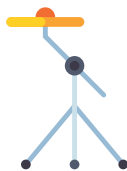
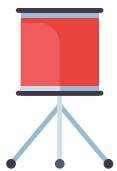

## 5. Profile użytkownika

 W The LEGEND możesz stworzyć i zapisać swoje własne profile użytkownika.

Jest to świetna możliwość dla użytkowników, aby zachować własne, zoptymalizowane ustawienia i uzyskać do nich natychmiastowy dostęp w dowolnej chwili.

Wszystkie profile użytkowników w The Legend mają początkowo ustawienia domyślne.

Domyślnym profilem użytkownika jest profil 1.

Aktualnie używany numer profilu użytkownika jest wyświetlany w sekcji informacyjnej u góry ekranu.



### Menu profili użytkownika

1. Naciśnij raz przycisk Zasilanie i Ustawienia. Wybierz ustawienie profil użytkownika (User Profile) za pomocą klawiszy Prawo i Lewo.



2. Na ekranie pojawi się ikona plusa (+). Naciśnij raz przycisk Plus (+).

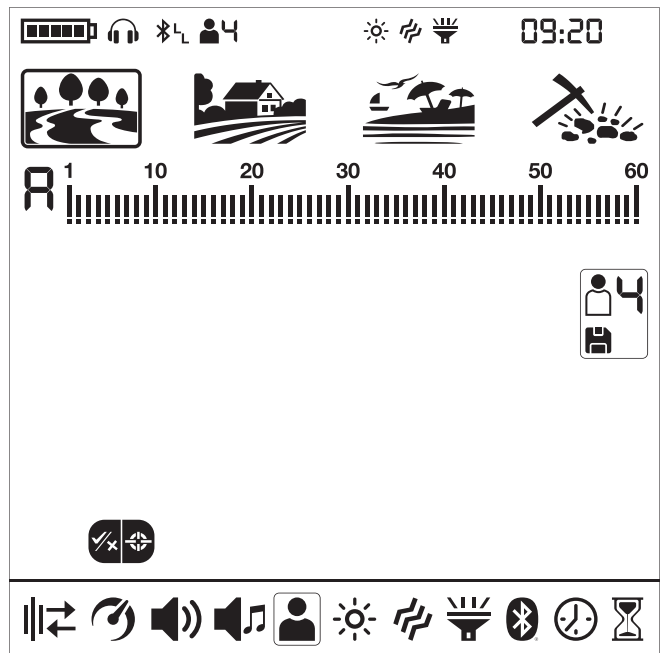

### Zmiana aktywnego profilu użytkownika

Profil użytkownika w menu User Profile możesz zmienić za pomocą przycisków Plus (+) i Minus (-). Numer wybranego profilu użytkownika zostanie wyświetlony na ekranie.



Wybrany profil użytkownika będzie aktywny dopiero po wyjściu z menu User Profile. Aby wrócić do menu ustawień, naciśnij jeden raz przycisk Namierzenie i Zatwierdź/Odrzuć.

#### Zapisywanie profilu użytkownika

The LEGEND śledzi wszystkie zmiany dokonywane w ustawieniach i nawet jeśli nie zapiszesz ich w profilu użytkownika, po wyłączeniu i ponownym włączeniu urządzenie zawsze uruchomi się z ostatnio zapisanymi ustawieniami.

Jeśli jednak chcesz zapisać swoje ustawienia dla konkretnej lokalizacji, możesz zapisać je w profilu użytkownika.

1. Aby zapisać ustawienia w wybranym profilu użytkownika, po wybraniu numeru profilu użytkownika w menu User Profile naciśnij i przytrzymaj przycisk Namierzenie i Zatwierdź/Odrzuć.



Po zapisaniu profilu użytkownika na ikonie użytkownika pojawi się znak zatwierdzenia.

2. Aby wrócić do menu ustawień, naciśnij raz przycisk Namierzenie i Zatwierdź/Odrzuć.

**WAŻNE!** Po zapisaniu profilu użytkownika, jeśli użyjesz tego profilu jako aktywnego profilu użytkownika, wszystkie wprowadzone zmiany zostaną zapisane automatycznie.

Aby zachować zapisane ustawienia, musisz wybrać inny profil użytkownika jako aktywny profil użytkownika.

#### Resetowanie profilu użytkownika do wartości początkowych

1. Aby wybrać zapisany profil użytkownika, który chcesz zresetować użyj przycisków Plus (+) i Minus (-) w menu User Profile.

2. Po wybraniu zapisanego profilu stają się funkcjonalne przyciski Prawo i Lewo. W przypadku niezapisanych profili użytkowników przyciski te nie działają.

3. Naciskając przyciski Prawo i Lewo zobaczysz ikony zapisywania i resetowania.



4. Aby zresetować profil użytkownika, wybierz ikonę resetowania, a następnie naciśnij i przytrzymaj przycisk Namierzenie i Zatwierdź/Odrzuć. Zniknie znacznik zatwierdzenia na ikonie w profilu użytkownika.

5. Aby wrócić do menu ustawień, naciśnij raz przycisk Namierzenie i Zatwierdź/Odrzuć.

Zapisz swoje ulubione ustawienia dla różnych lokalizacji i/lub obiektów osobno w każdym trybie dla każdego z 4 profili użytkowników. Łącznie masz aż 16 różnych zestawów ustawień!

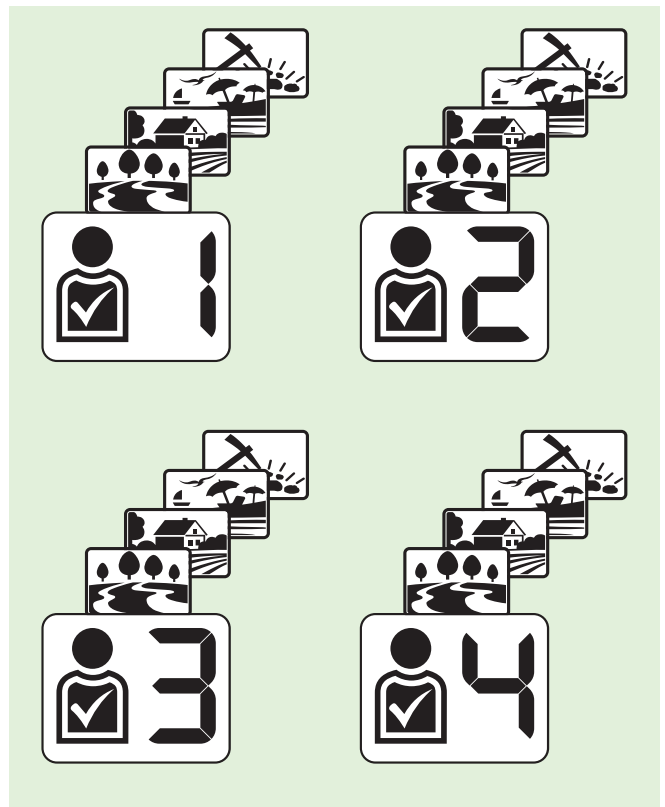

**UWAGA:** Podczas zapisywania profilu użytkownika zostaną zapisane wszystkie ustawienia we wszystkich trybach. Nie można zapisać ustawień tylko w jednym, określonym trybie pracy.

#### Powrót do ustawień fabrycznych

Po wybraniu profilu użytkownika w menu ustawień, naciśnij i przytrzymaj przycisk Namierzenie i Zatwierdź/Odrzuć, aż na ekranie pojawią się litery Fd. Fd zniknie po 2 sekundach.

Długie naciśnięcie

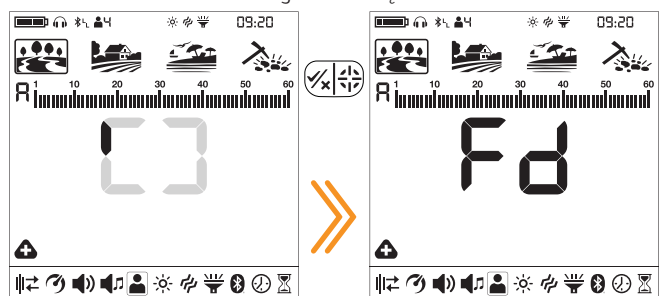

## 6. Podświetlenie wyświetlacza

 Umożliwia dostosowanie poziomu podświetlenia wyświetlacza zgodnie z osobistymi preferencjami.

Zakres regulacji wynosi od 0 do 6 i od A1 do A6. Na poziomie 0 podświetlenie jest wyłączone. Na poziomach 1-6 będzie świecić w sposób ciągły. Na poziomach A1-A6 zapala się tylko na krótki czas po wykryciu obiektu lub podczas poruszania się po menu, a następnie gaśnie.

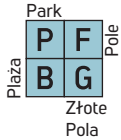

Ustawienie to jest wspólne dla wszystkich trybów pracy; zmiany w jednym z trybów działają we wszystkich pozostałych trybach.

Ciągła praca podświetlenia wpłynie negatywnie na zużycie energii, co nie jest zalecane. Po wyłączeniu i ponownym włączeniu urządzenia ustawienie podświetlenia jest przywracane do ostatnio użytego poziomu. Ustawienie to jest wspólne we wszystkich trybach pracy; zmiana dokonana w dowolnym trybie obejmuje również pozostałe tryby.

### Regulacja podświetlenia wyświetlacza

1. Naciśnij raz przycisk Zasilanie i Ustawienia. Wybierz podświetlenie za pomocą klawiszy Prawo i Lewo. Bieżąca wartość zostanie wyświetlona na ekranie.



2. Zmień poziom podświetlenia za pomocą przycisków Plus (+) i Minus (-).

3. Aby wrócić do ekranu głównego, naciśnij raz przycisk Zasilanie i Ustawienia.

Gdy podświetlenie jest włączone, będzie wyświetlana ikona podświetlenia w sekcji informacyjnej u góry ekranu.



## 7. Wibracje

 Funkcja ta daje użytkownikowi informację po wykryciu obiektu, wywołując efekt wibracji.

Wibracje mogą być używane niezależnie lub razem z sygnalizacją audio. Gdy sygnalizacja dźwiękowa jest wyłączona, wszystkie sygnały podczas pracy urządzenia są przekazywane użytkownikowi wyłącznie jako wibracje.

Zakres wibracji posiada zakres od 0 do 5. Przy wartości 0 wibracje są wyłączone. Moc efektu wibracji może się różnić w zależności od głębokości obiektu i prędkości przemieszczania. Ustawienie to jest wspólne we wszystkich trybach wyszukiwania.

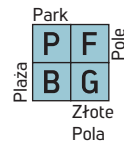

Ustawienie to jest wspólne dla wszystkich trybów pracy; zmiany w jednym z trybów działają we wszystkich pozostałych trybach.

Gdy wyłączysz i włączysz ponownie urządzenie, wibracje będą ustawione na ostatnim wybranym poziomie.

### Regulacja mocy wibracji

1. Naciśnij raz przycisk Zasilanie i Ustawienia. Wybierz wibracje za pomocą klawiszy Prawo i Lewo. Bieżąca wartość zostanie wyświetlona na ekranie.



2. Możesz zmienić poziom za pomocą przycisków Plus (+) i Minus (-).

3. Aby wrócić do ekranu głównego, naciśnij raz przycisk Zasilanie i Ustawienia.

Gdy wibracje są włączone, ikona wibracji zostanie wyświetlona w sekcji informacyjnej u góry ekranu.

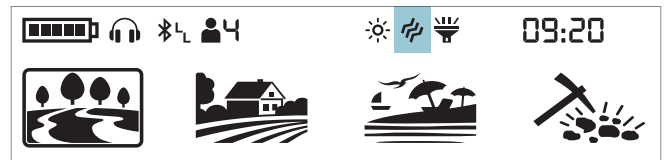

Nawet jeśli wibracje są włączone, nie będą działały w menu ustawień. Działają tylko na ekranie głównym.

## 8. Latarka LED



Jest to latarka używana do oświetlania skanowanego obszaru podczas poszukiwań w nocy lub w ciemnych miejscach.

Latarka LED nie działa, gdy urządzenie jest wyłączone. Używanie latarki LED zaleca się włączanie tylko wtedy, gdy jest to konieczne, ponieważ jej działanie zużywa dodatkową energię z baterii.

Latarkę LED można ustawić na 0 (wyłączona) lub na 1 (włączona). Latarka LED zawsze będzie wyłączona przy każdym uruchomieniu detektora.

### Włączanie i wyłączanie latarki LED

1. Naciśnij raz przycisk Zasilanie i Ustawienia. Wybierz latarkę LED za pomocą klawiszy Prawo i Lewo. Aktualna wartość zostanie wyświetlona na ekranie: 0 (wyłączona) lub 1 (włączona).



2. Włącz lub wyłącz latarkę LED za pomocą przycisków Plus (+) i Minus (-).

3. Aby wrócić do ekranu głównego, naciśnij raz przycisk Zasilanie i Ustawienia.

Gdy latarka LED jest włączona, zostanie wyświetlona ikona latarki w sekcji informacyjnej u góry ekranu.



## 9. Bluetooth®



Funkcja ta służy do włączania i wyłączania połączenia bezprzewodowego Bluetooth®.

Bluetooth® można ustawić na 0 (wyłączone) lub 1 (włączone). Gdy wyłączysz i włączysz detektor, zacznie on pracować z ostatnio wybranym ustawieniem.

### Włączanie/wyłączanie połączenia Bluetooth®

1. Naciśnij raz przycisk Zasilanie i Ustawienia. Wybierz Bluetooth® za pomocą klawiszy Prawo i Lewo. Bieżąca wartość zostanie wyświetlona na ekranie.



2. Możesz zmienić wartość za pomocą przycisków Plus (+) i Minus (-).

3. Po włączeniu połączenia bezprzewodowego zacznie migać ikona słuchawek Bluetooth w sekcji informacyjnej u góry ekranu.

Urządzenie wyszuka słuchawki, z którymi zostało wcześniej sparowane, i próbuje się z nimi połączyć. Zapobiega to łączeniu się urządzenia z innymi urządzeniami Bluetooth®, gdy ustawienie Bluetooth® jest włączone. Jeśli chcesz sparować urządzenie z innymi słuchawkami Bluetooth® niż te, z którymi było sparowane wcześniej, musisz usunąć sparowane słuchawki z pamięci.

Po sparowaniu z dowolnymi słuchawkami Bluetooth® (Słuchawki Nokta Makro BT lub inne), w sekcji informacyjnej zostanie wyświetlona jedna z poniższych ikon:

Połączono standardowe słuchawki Bluetooth®.

Połączono słuchawki aptX™ Low Latency.

4. Aby wrócić do ekranu głównego, naciśnij raz przycisk Zasilanie i Ustawienia.

Aby uzyskać bardziej szczegółowe informacje na temat słuchawek Nokta Makro BT, zapoznaj się z instrukcją dołączoną do słuchawek.

### Usuwanie sparowanych słuchawek z pamięci urządzenia

Jeśli w trybie Bluetooth® wciśniesz i przytrzymasz przycisk Namierzenie i Zatwierdź/Odrzuć, wyświetlą się litery „Fd” na ekranie przez 2 sekundy, a lista słuchawek, które były wcześniej sparowane z urządzeniem, zostanie usunięta. Jeśli chcesz po tym sparować nową parę słuchawek, musisz ponownie postępować zgodnie z instrukcją parowania.

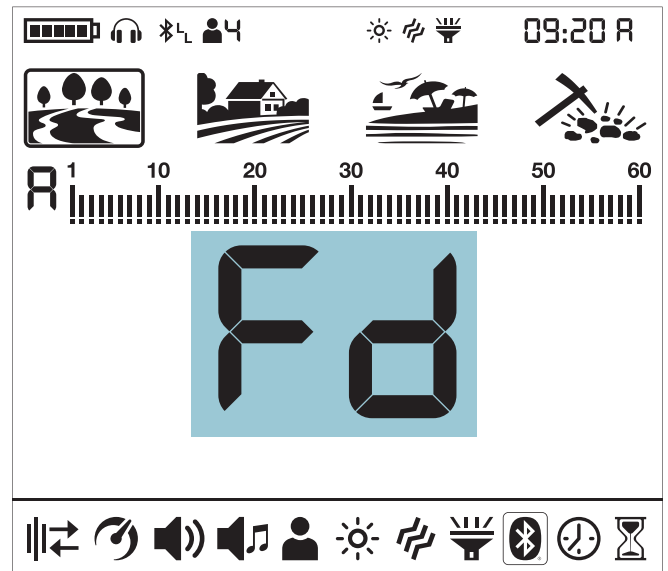

Po sparowaniu słuchawek z urządzeniem, słuchawki wyłączą się automatycznie w celu oszczędzania energii jeśli dźwięk nie będzie przesyłany do słuchawek przez 14 minut.

### Jednoczesne słuchanie dźwięku przez głośnik i słuchawki Bluetooth®

Po wybraniu ustawienia Bluetooth®, jeśli słuchawki Bluetooth® są sparowane, naciśnij przycisk strzałek w górę i wybierz 2.

### Wyświetlanie wersji Bluetooth®

Gdy słuchawki Bluetooth® są sparowane z urządzeniem i wybrane są ustawienie Bluetooth®, naciśnij i przytrzymaj przycisk Dyskryminacji. Wersja układu Bluetooth® zostanie wyświetlona w sekcji zegara. Po zwolnieniu przycisku ponownie zostanie wyświetlony zegar.

532 to aktualna wersja oprogramowania Bluetooth®.

530 to poprzednia wersja oprogramowania Bluetooth®.

## 10. Zegar



The LEGEND posiada wbudowany zegar, który znajduje się w prawym górnym rogu ekranu.

### Ustawianie zegara

1. Naciśnij raz przycisk Zasilanie i Ustawienia. Wybierz ustawienie zegara za pomocą klawiszy Prawo i Lewo.



2. Na ekranie pojawi się ikona plusa (+). Naciśnij raz przycisk Plus (+).

3. W prawym górnym rogu zobaczysz liczby i małą linię pod nimi. Linia będzie pod sekcją zegara. Za pomocą przycisków Plus (+) i Minus (-) najpierw wybierz opcję zegara 24-godzinnego lub 12-godzinnego (jeśli wybrany jest zegar 12-godzinny, pojawi się litera A dla AM lub litera P dla PM).

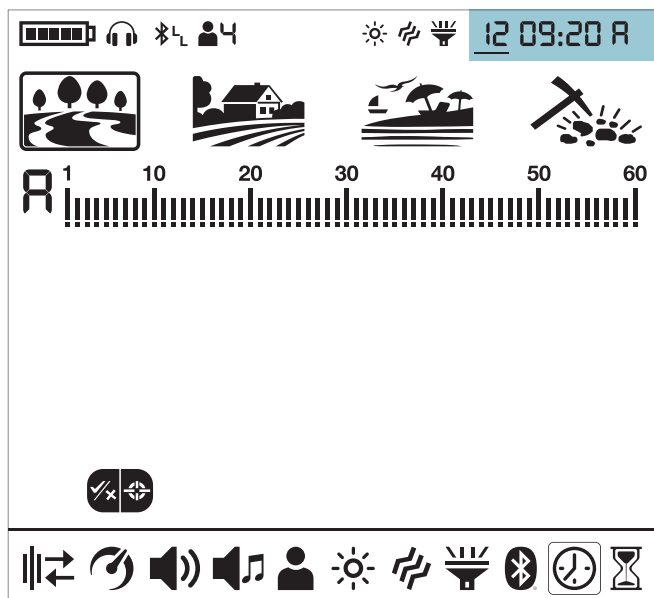

- Następnie za pomocą klawiszy Prawo i Lewo wybierz godzinę i minuty oraz ustaw czas przyciskami Plus (+) i Minus (-).
- Aby wrócić do menu ustawień, naciśnij raz przycisk Namierz i Zatwierdź/Odrzuć.
- Aby wrócić do ekranu głównego, naciśnij raz przycisk Zasilanie i Ustawienia.

## 11. Śledzenie czasu Time Tracking

The LEGEND oferuje użytkownikom unikalną funkcję: śledzenie czasu. Począwszy od pierwszego uruchomienia, zlicza czas użytkownika i może wyświetlić go na ekranie po wybraniu tej funkcji.

Po wybraniu funkcji śledzenie czasu Time Tracking w ustawieniach, użytkownik może zobaczyć, ile czasu spędził z The LEGEND w formacie rok/miesiąc/dzień/godzina.

### Wyświetlanie czasu pracy

- Naciśnij raz przycisk Zasilanie i Ustawienia. Wybierz Time Tracking za pomocą klawiszy Prawo i Lewo.

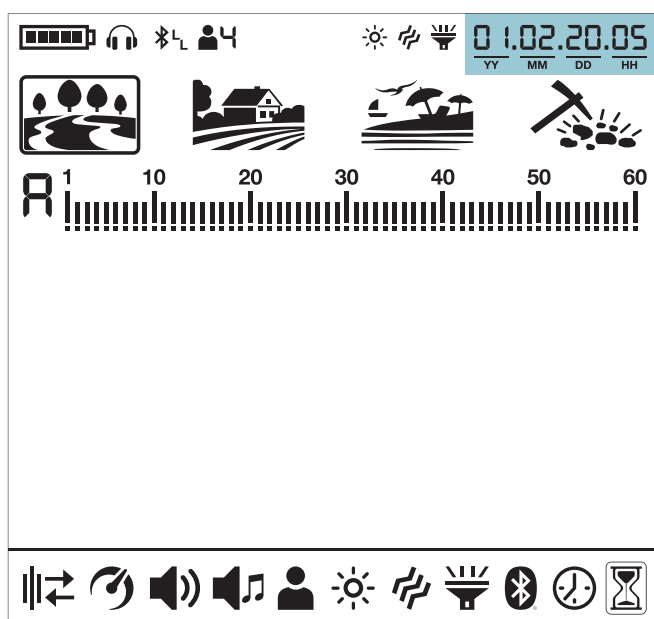

- W prawym górnym rogu możesz zobaczyć, jak długo urządzenie było aktywnie użytkowane. Dla przykładu, czas użytkowania na powyższym ekranie to 1 rok, 2 miesiące, 20 dni i 5 godzin.
- Aby wrócić do ekranu głównego, naciśnij raz przycisk Zasilanie i Ustawienia.

## KOMUNIKATY OSTRZEGAWCZE

Urządzenie wyłączy się samoczynnie po wyświetleniu na ekranie jednego z poniższych komunikatów:

- CC** **Sprawdź cewkę (CC)**  
Informuje o problemie w obwodzie cewki. Może być to problem ze złączem cewki, może być poluzowane lub całkowicie odłączone. Jeśli posiadasz inny detektor z takim samym złączem cewki, upewnij się, że przez pomyłkę nie podłączono niewłaściwej cewki. Jeśli żadne z powyższych nie występuje, oznacza to, że cewka lub jej kabel mogły ulec uszkodzeniu. Jeśli problem nie ustąpi po zmianie cewki na sprawną, może to oznaczać problem z obwodem sterującym cewki.
- Lo** **Rozładowany akumulator (Lo)**  
Na wyświetlaczu pojawia się komunikat „Lo” gdy akumulator jest całkowicie wyczerpany. Urządzenie wyłączy się samoczynnie.
- SE** **Błąd systemowy (SE)**  
Jeśli urządzenie wyłączy się po tym ostrzeżeniu, włącz je ponownie. Jeśli problem będzie się powtarzał, zresetuj urządzenie, naciskając i przytrzymując przycisk zasilania i ustawień przez 30 sekund. Jeśli problem nadal występuje, skontaktuj się z serwisem technicznym.

## AKTUALIZACJA OPROGRAMOWANIA

The LEGEND posiada możliwość aktualizacji oprogramowania. Wszystkie aktualizacje oprogramowania dokonane po wprowadzeniu urządzenia na rynek będą ogłaszane na stronie internetowej produktu wraz z instrukcjami jak dokonać aktualizacji.

### Informacje o wersji systemu:

Wersja oprogramowania The LEGEND będzie wyświetlana w prawym górnym rogu za każdym razem, gdy włączysz wykrywacz.

**UWAGA:** Jeśli po aktualizacji urządzenia pojawi się kod błędu E5 E5 w miejscu, w którym wyświetlana jest wersja oprogramowania, oznacza to, że aktualizacja nie została zainstalowana poprawnie. W takim przypadku należy ponownie przeprowadzić aktualizację oprogramowania.



## SŁUCHAWKI

The LEGEND jest wyposażony w bezprzewodowe słuchawki Bluetooth®. Słuchawki Bluetooth® NIE są wodoszczelne i nie należy je narażać na działanie wody.

Połączenie bezprzewodowe działa, pod warunkiem, że panel sterujący urządzeniem jak i same słuchawki nie jest zanurzony w wodzie. Innymi słowy, możesz używać słuchawek bezprzewodowych podczas poszukiwania w płytkiej wodzie z cewką zanurzoną pod wodą. Należy jednak pamiętać, żeby nie zanurzać słuchawek bezprzewodowych w wodzie.

W przypadku zanurzenia panelu sterowania pod wodą, przestanie działać połączenie bezprzewodowe. Do tego rodzaju poszukiwań należy zakupić nasze opcjonalne, przewodowe, wodoszczelne słuchawki Nokta Makro do użytku na lądzie i pod wodą. Jeśli nie zanurzasz słuchawek pod wodą a tylko panel sterujący, to możesz zakupić nasze słuchawki przewodowe Nokta Koss z wodoszczelnym złączem.

Jeśli chcesz używać The LEGEND z własnymi przewodowymi słuchawkami, wyłącznie do użytku na lądzie, możesz zakupić nasz opcjonalny adapter do słuchawek przewodowych z wtykiem duży Jack 1/4".

## SPECYFIKACJA TECHNICZNA

Częstotliwości pracy	: Multi(2), 4kHz, 10kHz, 15kHz, 20kHz, 40kHz
Zakres częstotliwości audio	: Zmienna od 100Hz do 1200Hz
Tryby pracy	: 4 (Park / Pole / Plaża / Złote Pola)
Profile użytkownika	: 4
Ilość tonów audio	: 60
Regulacja głośności	: Tak
Regulacja granic tonów	: Tak
Regulacja częstotliwości tonów	: Tak
Regulacja sygnału progowego Treshod	: Tak
Dyskryminacja wybiórcza Notch	: Tak
Strojenie do gruntu	: Automatyczne / Ręczne / Śledzenie gruntu
Namierzanie	: Tak
Przesunięcie częstotliwości	: Tak
Redukcja szumów	: Tak
Wibracje	: Tak
Czułość	: 30 poziomów
Zakres Target ID	: 01-60
Cewki	: The LEGEND WHP: LG28 28cm (11") DD : The LEGEND Pro Pack: LG28 28cm (11") DD i LG15 15cm (6") DD
Wyświetlacz	: Dedykowany LCD
Podświetlenie	: Tak
Latarka LED	: Tak
Waga	: 1,3kg (3.0lbs.) łącznie z cewką
Długość	: Regulowana w zakresie 63cm – 132cm (25"-52")
Akumulator	: Litowo-Polimerowy 5050mAh
Okres gwarancji	: 3 lata

Znak słowny i logo Bluetooth® są zastrzeżonymi znakami towarowymi firmy Bluetooth SIG, Inc. Qualcomm® aptX™ to produkt firmy Qualcomm Technologies, Inc.

Nokta Detectors zastrzega sobie prawo do zmiany projektu, specyfikacji lub akcesoriów bez powiadomienia i bez żadnych zobowiązań ani odpowiedzialności.



**Dystrybutor  
i autoryzowany serwis w Polsce:**

**Green Camo Dystrybucja s.c.  
ul. Metalurgiczna 3 I piętro, 20-234 Lublin  
serwis@greencamo.pl t. +48 608 660 870**

The logo for Nokta Detection Technologies. The word "Nokta" is written in a bold, black, sans-serif font. A small red triangle is positioned at the bottom right of the letter 'k'. Below "Nokta", the words "DETECTION TECHNOLOGIES" are written in a smaller, black, all-caps, sans-serif font.

**Nokta**  
DETECTION TECHNOLOGIES

[www.noktadetectors.com](http://www.noktadetectors.com)