

# **VEVOR<sup>®</sup>**

## **TOUGH TOOLS, HALF PRICE**

Technical Support and E-Warranty Certificate [www.vevor.com/support](http://www.vevor.com/support)

## **DVD PLAYER**

We continue to be committed to provide you tools with competitive price.

"Save Half", "Half Price" or any other similar expressions used by us only represents an estimate of savings you might benefit from buying certain tools with us compared to the major top brands and does not necessarily mean to cover all categories of tools offered by us. You are kindly reminded to verify carefully when you are placing an order with us if you are actually saving half in comparison with the top major brands.

# VEVOR<sup>®</sup>

TOUGH TOOLS, HALF PRICE

## DVD PLAYER

MODEL: M2

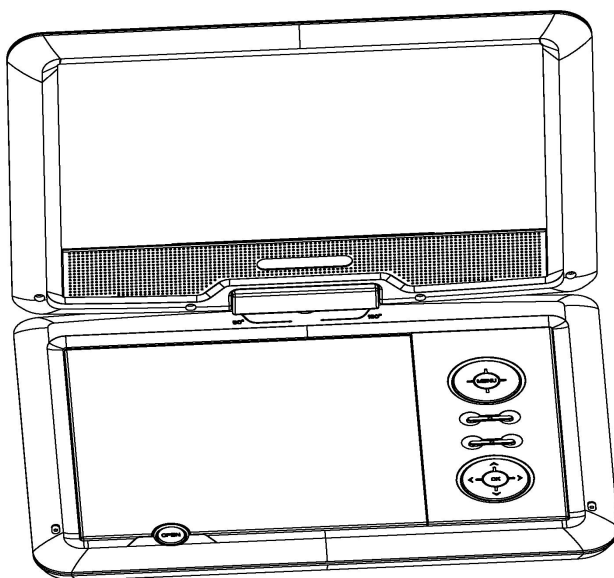

### NEED HELP? CONTACT US!

Have product questions? Need technical support? Please feel free to contact us: Technical Support and E-Warranty Certificate [www.vevor.com/support](http://www.vevor.com/support)

This is the original instruction, please read all manual instructions carefully before operating. VEVOR reserves a clear interpretation of our user manual. The appearance of the product shall be subject to the product you received. Please forgive us that we won't inform you again if there are any technology or software updates on our product.

Symbol	Symbol Description
	<p><b>Warning:</b> To reduce the risk of injury, the user must read the instructions manual carefully.</p>
	<p>This symbol, placed before a safety comment, indicates a kind of precaution, warning, or danger. Ignoring this warning may lead to an accident. To reduce the risk of injury, fire, or electrocution, please always follow the recommendation shown below.</p>
	<p><b>CORRECT DISPOSAL:</b></p> <p>This product is subject to the provision of European Directive 2012/ 19/EC. The symbol showing a wheelie bin crossed through indicates that the product requires separate refuse collection in the European Union. This applies to the product and all accessories marked with this symbol. Products marked as such may not be discarded with normal domestic waste, but must be taken to a collection point for recycling electrical and electronic devices.</p>

## FCC INFORMATION

**CAUTION:** Changes or modifications not expressly approved by the party responsible for compliance could void the user's authority to operate the equipment!

This device complies with Part 15 of the FCC Rules. Operation is subject to the following two conditions:

- 1) This product may cause harmful interference.
- 2) This product must accept any interference received, including interference that may cause undesired operation.

**WARNING:** Changes or modifications to this product not expressly approved by the party responsible for compliance could void the user's

authority to operate the product.

**Note:** This product has been tested and found to comply with the limits for a Class B digital device pursuant to Part 15 of the FCC Rules, These limits are designed to provide reasonable protection against harmful interference in a residential installation.

This product generates, uses and can radiate radio frequency energy, and if not installed and used in accordance with the instructions, may cause harmful interference to radio communications. However, there is no guarantee that interference will not occur in a particular installation. If this product does cause harmful interference to radio or television reception, which can be determined by turning the product off and on, the user is encouraged to try to correct the interference by one or more of the following measures.

- Reorient or relocate the receiving antenna.
- Increase the distance between the product and receiver.
- Connect the product to an outlet on a circuit different from that to which the receiver is connected.
- Consult the dealer or an experienced radio/TV technician for assistance.

## **PACKAGE CONTENTS**

1. AC ADAPTOR
2. REMOTE CONTROL
3. AV CABLE
4. CAR ADAPTOR
5. INSTRUCTION MANUAL
6. BATTERY
7. DVD PLAYER

# PRODUCT SPECIFICATION PARAMETERS

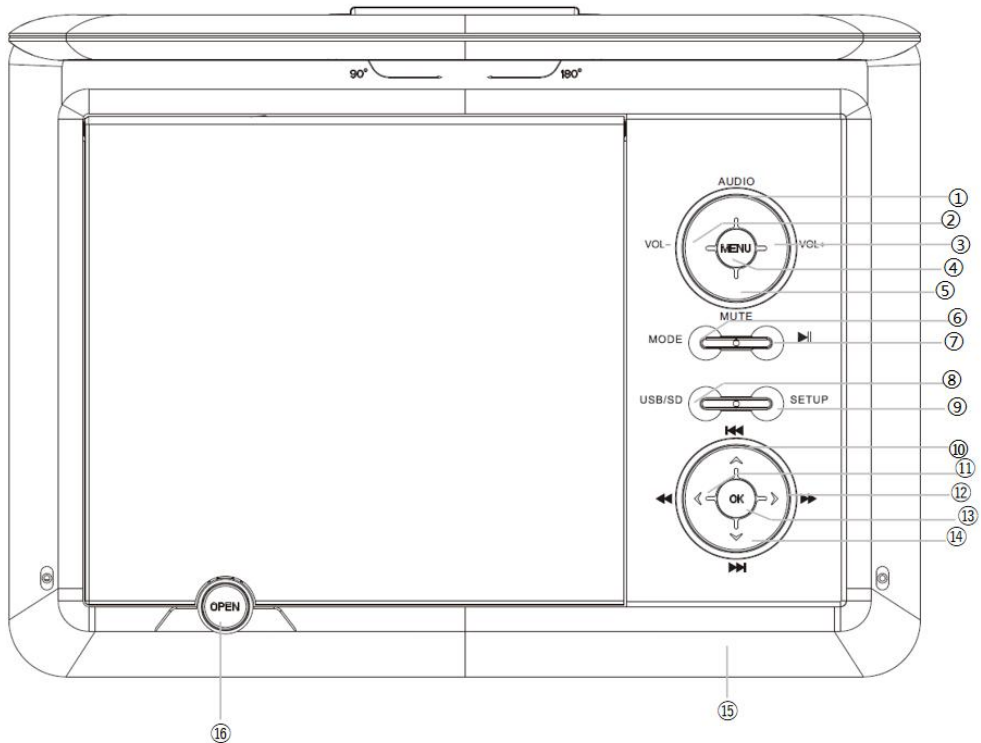

**1.AUDIO:** Press to switch left and right channels.

**2.VOL-:** Press to decrease the volume.

**3.VOL+:** Press to increase the volume.

**4.MENU:** Press to return to the root menu.

**5.MUTE:** Press key to mute the audio of the player. Press it again to activate the sound.

**6.MODE:** Press to select "DVD" mode or "AV IN" mode.

**7.PLAY/PAUSE ► II:** Press to play or pause the audio/ movie playback.

**8.USB/SD:** Press repeatedly to switch input source:USB mode/SD card.

**9.SETUP:** Press to enter the setup menu,then use the direction keys and OK to set the system menu.

**10.PREV Button ( I◀ ◀ ) :** To skip to the previous title /chapter / track.

**11.F.RWD Button (◀ ◀ ) :** To perform fast reverse playback.

**12.F.FWD Button ( ▶ ▶ ) :** To perform fast forward playback.

**13.OK:** Enter or Enter Key.

**14.NEXT Button ( ▶ ▶ I ):** To skip to the next title /chapter / track.

**15.Remote:** Controller reception Indication/ recharge Indication light/ Power indication light.

**16.OPEN:** open/close DVD lid; press this button to open the lid of DVD.

## PRODUCT SPECIFICATION PARAMETERS

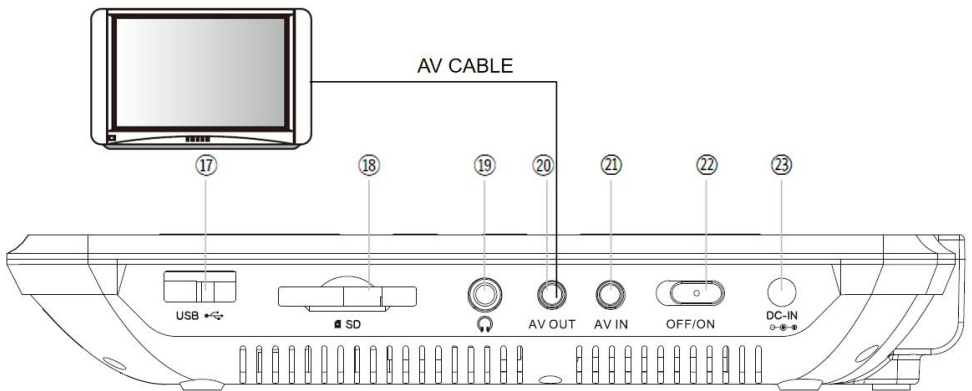

**17.USB Port:** USB Port.

**18.SD/MMC Card:** SD/MMC Card Slot.

**19.Headphone jack:** 3.5mm headphone jack input.

**20.AV OUT:** AV output connection.

**21.AV IN:** AV input connection.

**22.POWER ON/OFF:** Power On/Off switch.

**23.DC IN 9-12V:** DC power port.

# REMOTE CONTROL

## REMOTE CONTROL:

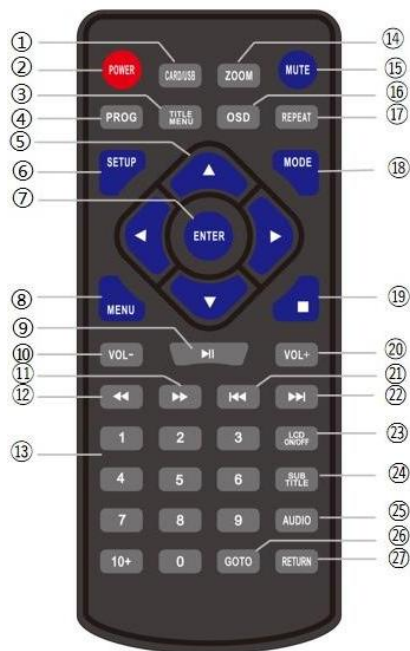

- |                    |                |
|--------------------|----------------|
| 1. CARD / USB      | 14. ZOOM       |
| 2. POWER           | 15. MUTE       |
| 3. TITLE MENU      | 16. OSD        |
| 4. PROG            | 17. REPEAT     |
| 5. UP ▲ /LEFT ◀    | 18. MODE       |
| /DOWN ▼ /RIGHT ▶   | 19. STOP ■     |
|                    | 20. VOL+       |
| 6. SETUP           | 21. PREV       |
| 7. ENTER           | 22. NEXT       |
| 8. MENU            | 23. LCD ON/OFF |
| 9. PAUSE ▶         | 24. SUBTITLE   |
| 10. VOL -          | 25. AUDIO      |
| 11. FWD            | 26. GOTO       |
| 12. REV            | 27. RETURN     |
| 13. 13.0-9,10+NUMB |                |

## Battery Installation and replacement

- \* Unscrew the battery cover and remove it.
- \* Properly dispose of exhausted batteries.
- \* Insert 2 new AAA batteries.
- \* Be sure the positive(+) and negative (-) ends of the batteries are facing the correct direction.
- \* Replace the battery cover.
- \* Do not mix old and new batteries.
- \* Do not mix alkaline,standard (carbon-zinc) or rechargeable (nickel-cadmium) batteries.

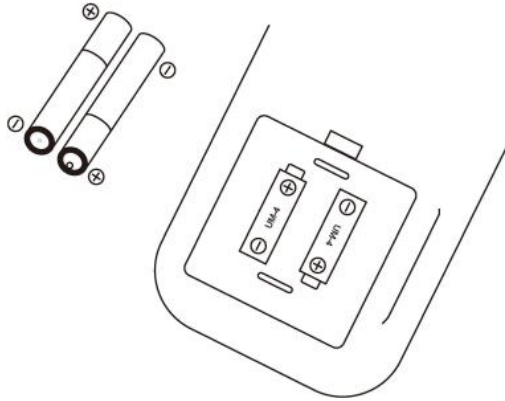

## REMOTE CONTROL

- 1.CARD/USB: Press the key to switch between DVD, CARD and USB modes.
- 2.POWER: Press to close the player screen.
- 3.TITLE MENU: All program titles can be displayed.
- 4.PROG: Press to program a loaded disc to play chapters and titles or tracks in a Specified order.
- 5.UP/LEFT/DOWN/RIGHT:Direction button, Use the direction button to select a position or value.
6. SETUP: Press it to go to the Setup menu directly in any time (except the AV mode)
- 7.ENTER: Press to confirmation option.
- 8.MENU: Press to view the main menu on a loaded DVD.
- 9.PLAY/PAUSE: Press to play or pause the audio/ movie playback.Confirm the selection or press it to select the file to play.
- 10.VOL-: Press to decrease volume, minimum to 0.
- 11.FWD:Press to select the fast forward.
- 12.REV: Press to select the rewind speed.
- 13.0-9 Number Keys: Use the Numeric buttons to input a DVD chapter or DC track(invalid for some discs) and press PLAY/PAUSE button to confirm
- 14.ZOOM: For the DVD disc, short press to access the zoom function. You can select the 2X, 3X, 4x, 1/2, 1/3, 1/4.
- 15.MUTE: Press key to mute the audio of the player. Press it again to activate the sound.

- 16.OSD: Press to display audio and video information such as title, play time, etc.
- 17.REPEAT: Press repeatedly to cycle through repeat options for the loaded disc.
- 18.MODE: Press to select "DVD" mode or "AV IN" mode.
- 19.STOP:Short press to stop the audio/video/phone playback
- 20.VOL+: Press to increase volume, maximum to 15.
- 21.PREV:Press to play previous chapter/title/track.
- 22.NEXT:Press to play next chapter /title/track.
- 23.LCD ON/OFF: Press it and shut down the LCD screen.
- 24.SUBTITLE: Short press changes subtitle mode.
- 25.AUDIO: Press to switch left and right channels.
- 26.GOTO: Press to choose to start from a certain segment when playing audio and video. Press to a specific time index/title/chapter.
- 27.RETURN: During DVD play, press this key, to main menu.

## DISC HANDLING

### Handling Discs

- Do not touch the playback side of the disc.
- Do not attach paper or tape to the disc.



### Cleaning Discs

- Fingerprints and dust on the disc cause picture and sound deterioration. Wipe the disc from the center outwards with a soft cloth.Always keep the disc clean.
- If you cannot wipe off the dust with a soft cloth, wipe the disc lightly with a slightly moistened soft cloth and finish with a dry cloth.
- Do not use any type of solvent such as thinner, benzene, commercially available cleaners or antistatic spray. They may damage the disc.

### Storing Discs

- Do not store discs in places subjected to direct sunlight or near heat sources.
- Do not store discs in places subjected to moisture and dust such as a bathroom or near a humidifier.

- Storing discs vertically in a case, stacking discs or placing objects on discs outside of their cases may cause warping.

## GENERAL SETUP

### Charging the unit

- This player is powered by a lithium-polymer battery. It features a high energy to weight ratio. It can be recharged at any time, regardless of whether it is fully or partially discharged. It takes about 4 hours to fully charge the battery and a fully charged battery can be used for up to 4 hours.
- Connect the attached AC/DC adaptor to the DC INPUT jack on the unit, then plug the adaptor into a AC outlet.

Note: Make sure you switch off the unit before charging. The charging indicator LED will change from RED to GREEN to indicate that the battery has been fully charged.

### Usage and maintenance of the battery

- The operating temperature of the rechargeable battery ranges from 41-104 °F.
- Always unplug the unit when it is not being used unless it is being charged.
- Heat is inevitably produced during playback, this is normal. However, switch off the and allow it to cool down.
- Do not subject the battery to force and keep it away from heat and moisture.

### Connecting to the TV

- This unit can be connected to a TV in order to enjoy high-quality music, movies etc with a TV.
- Use an AV cable to connect the AV OUT jack on the unit to the AV IN jack of a TV.
- DVD player has sound and video input jacks for connecting external audio and video inputs.

## MENU OPERATION

- 1.Press [SETUP] on the remote control or on the unit to show the setup menu.
- 2.Press [UP]/[DOWN] to select an item. The submenu of the selected item will be

instantly shown.

3. Press [LEFT]/[RIGHT] to select an item in the submenu, then press [OK]/[ENTER]/[RIGHT] to enter. Use [UP]/[DOWN] to select an option, then press [OK]/[ENTER] to confirm or press [LEFT] to cancel.

4. Press [UP]/[DOWN] to scroll to other items in a submenu.

5. Press [LEFT] to go back to the superior menu of the current one.

6. Press [SETUP] again and press [ENTER]/[OK] to exit the setup menu.

## SYSTEM SETUP

There are seven items in the **SYSTEM SETUP PAGE**. They are **TV System**, **Power Resume**, **Screen Saver**, **TV Type**, **Password**, **Rating** and **Default**.

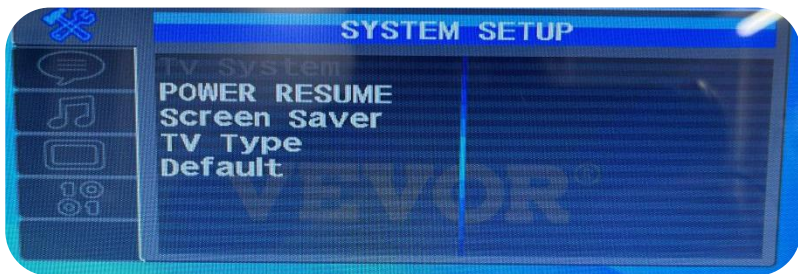

### TV System

Press the UP/DOWN key to choose NTSC/PAL/Auto.

### Power Resume

Choose the [Power Resume] option, press the direction key RIGHT and UP key to choose the desired option to set the function "ON" or "OFF"; when this device is in stop state or switched off, restart the device to resume the last video status.

### Screen Saver

Choose the [Screen Saver] option, press the direction key RIGHT and UP key to choose the desired option to set the function "ON" or "OFF".

ON: If the image remains motionless on the screen, for example the disc is paused, stopped etc, for several minutes, a screen saver will appear on the screen. You can press any key or button to wake it up.

OFF: Disable the screen saver function.

### TV Type

Choose the [TV Type] option, press the direction key RIGHT and UP key to choose

the desired option to set the screen aspect ratio function "4:3PS", "4:3LB" or "16:9".

### **Default**

After this option is chosen, this function setting column can be restored to the initial factory settings .

## **LANGUAGE SETUP**

There are four items in the **LANGUAGE SETUP PAGE**. They are **Osd Language, Audio Lang, Subtitle Lang and Menu Lang**.

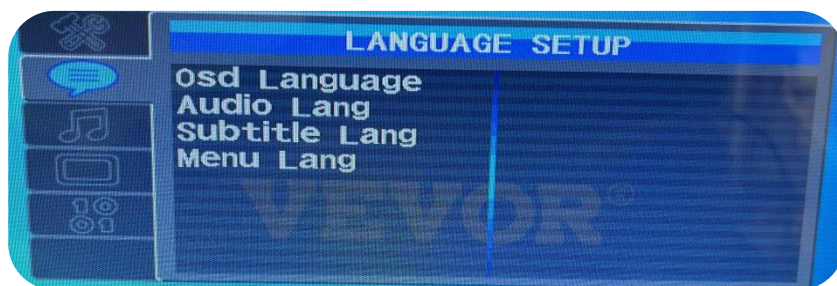

### **Osd Language**

Enter Osd Language setting, press the direction key to choose the desired "Osd Language" option, then press the [ENTER] key to confirm. There are 8 modes available for such options, English, German, Spanish, French, Portuguese, Italian, Dutch and Chinese.

Note: If the language you choose is unavailable in the DVD, then this device will automatically choose the default language in such a video

### **Audio Lang**

Enter the Audio Lang setting, press the direction key to choose the desired "Audio Language" option, then press the [ENTER] key to confirm. There are 7 modes available for such options, English, German, Spanish, French, Portuguese, Italian and Chinese.

### **Subtitle Lang**

Enter the Subtitle Lang setting, press the direction key to choose the desired "Subtitle Language" option, then press the [ENTER] key to confirm. There are 8 modes available for such options, English, German, Spanish, French, Portuguese, Italian, Dutch and Chinese.

### **Menu Lang**

Enter the Menu Lang setting, press the direction key to choose the desired "Menu Language" option, then press the [ENTER] key to confirm. There are 7 modes available for such options, English, German, Spanish, French, Portuguese, Italian and Chinese.

Note: If the language you choose is unavailable in the DVD, then this device will automatically choose the default language in such a video.

## AUDIO SETUP

There is one item in the AUDIO SETUP PAGE. This is Key.



### Key

Press the UP/DOWN key to move the sliding block to adjust the audio.

## VIDEO SETUP

There are five items in the VIDEO SETUP PAGE. They are Brightness, Contrast, Hue, Saturation and Sharpness.

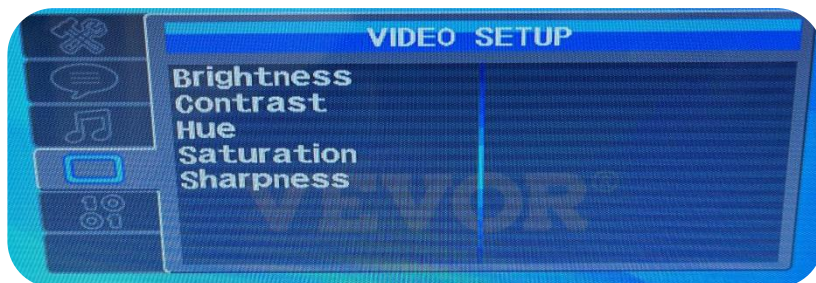

### Brightness

Press the UP/DOWN key to move the module to adjust the brightness of video output.

## **Contrast**

Press the UP/DOWN key to move the module to adjust the contrast of video output.

## **Hue**

Press the UP/DOWN key to move the module to adjust the hue of video output.

## **Saturation**

Press the UP/DOWN key to move the module to adjust the saturation of video output.

## **Sharpness**

Press the UP/DOWN key to move the module to adjust the sharpness of video output.

## **DIGITAL SETUP**

There are two items in the DIGITAL SETUP PAGE. They are Dynamic Range and Dual Mono.



## **Dynamic Range**

Press the UP/DOWN key to adjust the "Dynamic Range Compression" ratio.

## **Dual Mono**

Press the UP/DOWN key to choose Stereo/Mono L/Mono R/Mix Mono.

## **PLAYBACK**

After all the connections are correctly made, switch on the unit.

### **Loading and Playing a Disc**

1. After connecting the unit to power, set the power switch to the ON position.

2. Push [OPEN] to open the disc tray. Place a disc in it with the label side facing up.

3. Close the disc tray. The unit will load the disc and start playing.

### **MP3/MPEG4 Disc Playback**

After the unit loads an MP3/MPEG4 disc, a menu showing the contents of the disc will display on the screen.

1. Press the direction key [UP]/[DOWN] to select a file or a folder.

2. Press [OK] to enter the selected folder. The files/ folders within it will be listed.

3. Press [OK] to begin playing the selected file.

4. When the disc is stopped press LEFT to return to the previous menu.

5. Close the disc tray. The unit will load the disc and start playing.

### **USB/ SD Playback**

Insert a USB/ SD drive into the USB/ SD port.

Press [DVD/ USB] to select USB/ SD mode to play the readable files from the source.

## **SPECIFICATIONS**

<b>Compatible DISC</b>	CD-R, CD-RW, VCD, SVCD, CVD, DVD-R, DVD+R, DVD-RW, DVD+RW
<b>Audio format</b>	MP3/WMA (Bit rates: 32-192kbps)
<b>Video format</b>	AVI/MPG/DAT/VOB (Resolution must be within 720*576 )
<b>Picture format</b>	JPG
<b>E-book format</b>	TXT
<b>Frequency response</b>	20HZ to 20KHZ
<b>Video output</b>	1 Vp-p75 Ohm unbalanced
<b>Audio output</b>	1.4V Rms/ 10K Ohm
<b>Dynamic range</b>	Better than 85dB
<b>Laser</b>	Semi-conductor laser, Wavelength:650
<b>Power source</b>	12V 1A
<b>Operating temperature</b>	41-104°F
<b>Battery type</b>	Li-polymer

## TROUBLESHOOTING

**Before resorting to a professional maintenance service, please check the following chart.**

SYMPTOM	SOLUTION
No sound or distorted sound	Make sure your DVD player is connected properly and all cables are securely inserted into the appropriate slots/jacks.
Cannot advance through a movie	You cannot advance through the opening credits and warning information that appears at the beginning of movies because the disc is programmed to prohibit that action.
The screen displays "CDROM"	The feature or action cannot be completed at this time because: <ol style="list-style-type: none"> <li>1. The disc software restricts it.</li> <li>2. The disc software does not support the feature.</li> <li>3. The feature is not available at the moment.</li> </ol>
Picture is distorted	The disc might be damaged. Try another disc. It is normal for some distortion to appear during forward or rewind scan.
No forward or rewind scan	Some discs have a feature that prohibits rapid scanning or title and chapter skip. The movie is often programmed to prohibit skipping through the warning information and the credits at the beginning of a movie.
The player stops working when a USB drive or memory card is inserted into the player	This phenomenon may occur for the following reasons: <ol style="list-style-type: none"> <li>1. Drive/card or USB interface is damaged.</li> <li>2. Drive/card is not inserted.</li> <li>3. File format is NTFS. (Must be FAT32)</li> </ol>

## FAQ

### **1. Why can't the player be turned on?**

Please make sure the switch on the right is set in the ON position. When the power is low, the unit will be unable to turn on. At this time, it is recommended that you use the original adapter to fully charge the DVD player, then attempt to turn it on.

### **2. Why does my player only turn on when plugged in ?**

The main reason for this is that DVD player has not been used for a long time and the battery has not been charged or discharged properly. If the product is under warranty, please contact customer service by email.

### **3. Why is the player not reading my disc?**

The portable DVD player does not support Blu-ray discs. Please ensure the lens of the disc player is clean and avoid touching it to prevent disc reading malfunctions.

### **4. Why can't the player read CD-RWs and DVD-RWs?**

CD-RWs or DVD-RWs may become damaged after multiple writes and rewrites, meaning the DVD player may not be able to read the disc.

### **5. Why can't the player play video?**

The maximum playable resolution is 720\*576. If the resolution of video files on the USB drive/SD card is higher than 720\*576 , the player will not be able to recognize the file. This may result in abnormal playback, such as audio without image or no audio or image. To solve this problem, please use conversion software to convert the resolution of video files to 720\*576. For burned discs, you can convert the video resolution to 720\*576 using video conversion software on a computer, then burn it to the disc again.

### **6. How to properly charge the portable DVD player with the car charger?**

Before charging the DVD player with the car charger, make sure that the output voltage of the cigarette lighter is 12V. The car charger cable cannot be used with the cigarette lighter other than 12V. For the output voltage value of the cigarette lighter, please refer to the vehicle's user manual or consult the car dealer.

### **7. How to extend battery life and battery endurance?**

When you have received the portable DVD player, please fully charge the DVD with the original adapter before use. Afterwards, charge it at least once a month even during long periods of disuse. This will extend battery life and endurance.

**Manufacturer:** Shanghaimuxinmuyeyouxiangongsi

**Address:** Shuangchenglu 803nong11hao1602A-1609shi, baoshanqu, shanghai 200000 CN.

**Imported to AUS:** SIHAO PTY LTD. 1 ROKEVA STREETEASTWOOD NSW 2122 Australia

**Imported to USA:** Sanven Technology Ltd. Suite 250, 9166 Anaheim Place, Rancho Cucamonga, CA 91730

<b>UK</b>	<b>REP</b>
-----------	------------

YH CONSULTING LIMITED.

C/O YH Consulting Limited Office 147, Centurion House, London Road, Staines-upon-Thames, Surrey, TW18 4AX

<b>EC</b>	<b>REP</b>
-----------	------------

E-CrossStu GmbH

Mainzer Landstr.69,  
60329 Frankfurt am Main.



**VEVOR<sup>®</sup>**

**TOUGH TOOLS, HALF PRICE**

**Technical Support and E-Warranty Certificate**

**[www.vevor.com/support](http://www.vevor.com/support)**

# VEVOR<sup>®</sup>

## TOUGH TOOLS, HALF PRICE

Wsparcie techniczne i certyfikat gwarancji elektronicznej [www.vevor.com/support](http://www.vevor.com/support)

### ODTWARZACZ DVD

Nadal staramy się oferować Państwu narzędzia w konkurencyjnych cenach.

„Oszczędź połowę”, „Połowa ceny” lub inne podobne wyrażenia używane przez nas stanowią jedynie szacunkowe oszczędności, jakie możesz uzyskać, kupując u nas określone narzędzia w porównaniu z głównymi markami i niekoniecznie oznaczają one objęcie cię wszystkich kategorii narzędzi oferowanych przez nas. Uprzejmie przypominamy, aby dokładnie sprawdzić, czy składając u nas zamówienie faktycznie oszczędzasz połowę w porównaniu z głównymi markami.

# VEVOR®

TOUGH TOOLS, HALF PRICE

ODTWARZACZ DVD

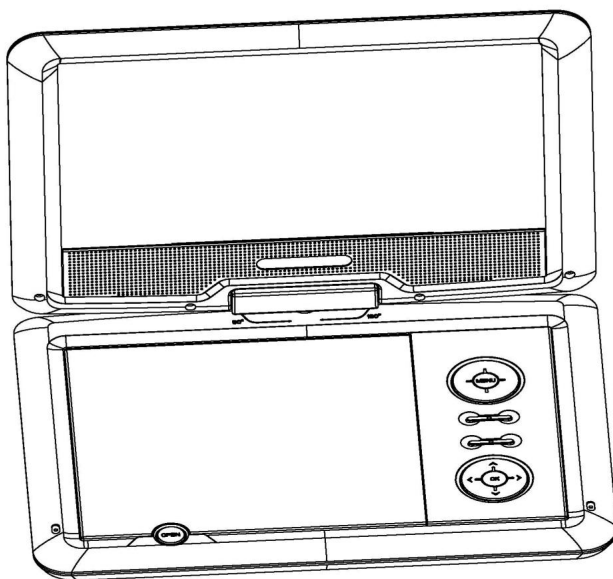

MODEL: M2



POTRZEBUJESZ POMOCY? SKONTAKTUJ SIĘ Z NAMI!

Masz pytania dotyczące produktu? Potrzebujesz wsparcia technicznego? Skontaktuj się z nami: Wsparcie techniczne i certyfikat E-Gwarancji [www.vevor.com/support](http://www.vevor.com/support)

To jest oryginalna instrukcja, przed użyciem należy uważnie przeczytać wszystkie instrukcje. VEVOR zastrzega sobie jasną interpretację naszej instrukcji obsługi. Wygląd produktu będzie zależał od produktu, który otrzymałeś. Prosimy o wybaczenie, że nie poinformujemy Cię ponownie, jeśli w naszym produkcie pojawią się jakiegokolwiek aktualizacje technologiczne lub oprogramowania.

Symbol	Opis symbolu
	Ostrzeżenie: Aby zmniejszyć ryzyko obrażeń, użytkownik musi zapoznać się z treścią niniejszej instrukcji. uważnie przeczytaj instrukcję obsługi.
	Ten symbol, umieszczony przed komentarzem dotyczącym bezpieczeństwa, oznacza rodzaj środek ostrożności, ostrzeżenie lub niebezpieczeństwo. Zignorowanie tego ostrzeżenia może prowadzić do wypadku. Aby zmniejszyć ryzyko obrażeń, pożaru lub porażenia prądem, prosimy Zawsze postępuj zgodnie z poniższymi zaleceniami.
	<p>PRAWIDŁOWA UTYLIZACJA:</p> <p>Niniejszy produkt podlega postanowieniom Dyrektywy Europejskiej 2012/19/WE. Symbol przedstawiający przekreślony kosz na śmieci przez wskazuje, że produkt wymaga oddzielnego składowania zbiórka w Unii Europejskiej. Dotyczy produktu i wszystkie akcesoria oznaczone tym symbolem. Produkty oznaczone w związku z tym nie wolno go wyrzucać razem z normalnymi odpadami domowymi, ale należy oddać do punktu zbiórki odpadów elektrycznych i elektronicznych przeznaczonych do recyklingu urządzenia elektroniczne.</p>

## INFORMACJE FCC

**UWAGA:** Zmiany lub modyfikacje, na które strona nie wyraziła wyrażnej zgody odpowiedzialny za zgodność może unieważnić prawo użytkownika do korzystania z urządzenia sprzęt!

To urządzenie jest zgodne z częścią 15 przepisów FCC. Eksploatacja podlega następującym dwóm warunkom:

- 1) Produkt ten może powodować szkodliwe zakłócenia.
- 2) Produkt ten musi akceptować wszelkie odbierane zakłócenia, w tym: zakłócenia mogące powodować niepożądane działanie.

**OSTRZEŻENIE:** Zmiany lub modyfikacje tego produktu nie są wyraźnie zabronione.

zatwierdzone przez stronę odpowiedzialną za zgodność może unieważnić prawa użytkownika

upoważnienie do obsługi produktu.

Uwaga: Ten produkt został przetestowany i uznany za zgodny z limitami dla urządzenia cyfrowe klasy B zgodnie z częścią 15 przepisów FCC, limity mają na celu zapewnienie rozsądnej ochrony przed szkodliwymi zakłócenia w instalacji domowej.

Ten produkt generuje, wykorzystuje i może emitować energię o częstotliwości radiowej, jeśli nie zostanie zainstalowany i użyty zgodnie z instrukcją, może spowodować szkodliwe zakłócenia w komunikacji radiowej. Nie ma jednak gwarantuje, że w konkretnej instalacji nie wystąpią żadne zakłócenia. Jeśli to produkt powoduje szkodliwe zakłócenia w odbiorze sygnału radiowego lub telewizyjnego odbiór, który można ustalić poprzez wyłączenie i włączenie produktu,

Użytkownik jest zachęcany do podjęcia próby skorygowania zakłóceń za pomocą jednego lub więcej z następujących sposobów: następujące środki.

- Zmiana orientacji lub położenia anteny odbiorczej.
- Zwiększenie odległości między produktem a odbiornikiem.
- Podłączyć produkt do gniazdka w innym obwodzie niż ten, do którego jest podłączony. Odbiornik jest podłączony.
- Skonsultuj się ze sprzedawcą lub doświadczonym technikiem RTV, aby uzyskać pomoc.

## ZAWARTOŚĆ OPAKOWANIA

1. Zasilacz sieciowy
2. PILOT ZDALNEGO STEROWANIA
3. KABEL AV
4. ADAPTER SAMOCHODOWY
5. INSTRUKCJA OBSŁUGI
6. BATERIA
7. ODTWARZACZ DVD

## PARAMETRY SPECYFIKACJI PRODUKTU

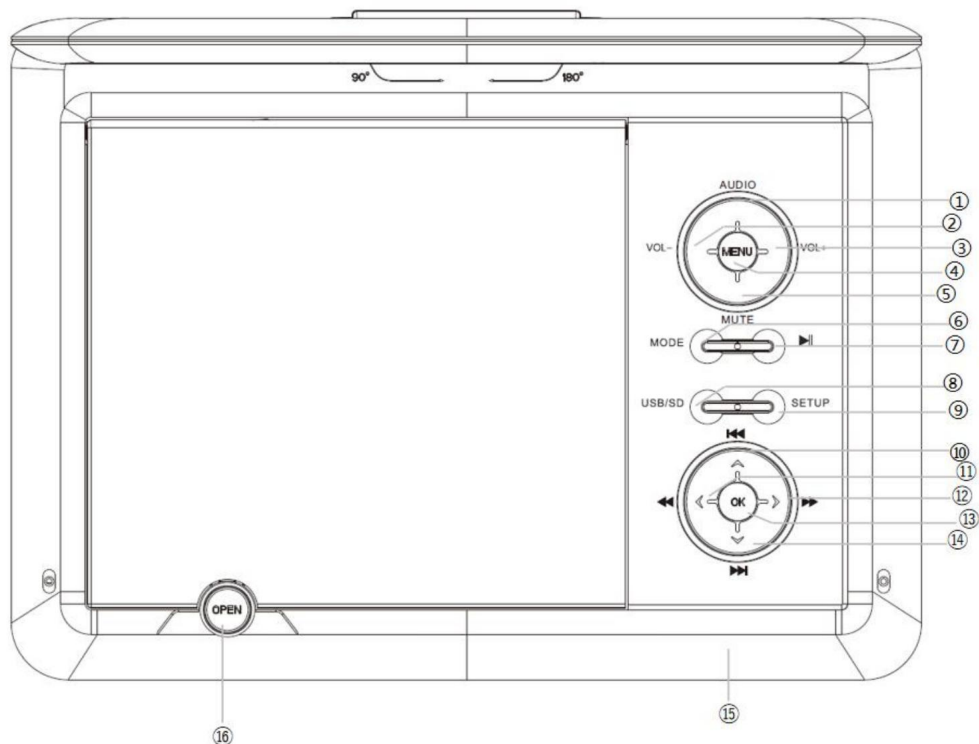

1. AUDIO: Naciśnij, aby przełączać kanały lewy i prawy.
2. VOL-: Naciśnij, aby zmniejszyć głośność.
3. VOL+: Naciśnij, aby zwiększyć głośność.
4. MENU: Naciśnij, aby powrócić do menu głównego.
5. WYCISZENIE: Naciśnij przycisk, aby wyciszyć dźwięk odtwarzacza. Naciśnij go ponownie, aby aktywować dźwięk.
6. MODE: Naciśnij, aby wybrać tryb „DVD” lub tryb „AV IN”.
7. ODTWARZANIE/ PAUZA II: Naciśnij, aby odtworzyć lub wstrzymać odtwarzanie dźwięku/filmu.
8. USB/SD: Naciśnij kilkakrotnie, aby zmienić źródło sygnału wejściowego: tryb USB/karta SD.
9. KONFIGURACJA: Naciśnij, aby wejść do menu konfiguracji, a następnie użyj klawiszy kierunkowych i OK, aby ustawić menu systemowe.
10. Przycisk POPRZEDNI ( I ): Przejście do poprzedniego tytułu/rozdziału/ścieżki.
11. Przycisk F.RWD ( ): umożliwia szybkie odtwarzanie do tyłu.

12. Przycisk F.FWD ( ): umożliwia szybkie przewijanie do przodu.
- 13.OK: Enter lub klawisz Enter.
14. Przycisk DALEJ ( ): Aby przejść do następnego tytułu/rozdziału/ścieżki.
- 15.Pilot: Wskaźnik odbioru kontrolera/ladowania Kontrolka kontrolna/zasilanie kontrolka świetlna.
- 16.OPEN: otwórz/zamknij pokrywę płyty DVD; naciśnij ten przycisk, aby otworzyć pokrywę płyty DVD.

## PARAMETRY SPECYFIKACJI PRODUKTU

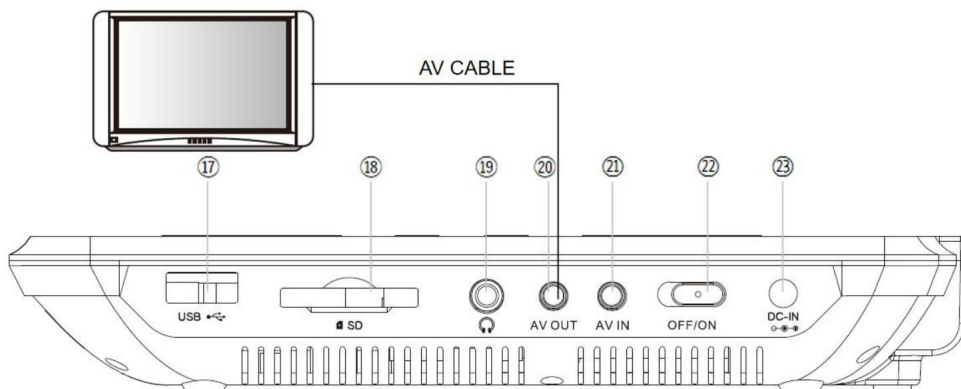

- 17.Port USB: Port USB.
- 18.Karta SD/MMC: Gniazdo karty SD/MMC.
- 19.Gniazdo słuchawkowe: wejście na słuchawki 3,5 mm.
- 20.AV OUT: połączenie wyjścia AV.
- 21.AV IN: połączenie wejściowe AV.
22. WŁĄCZANIE/WYŁĄCZANIE ZASILANIA: Przełącznik włączania/wyłączania zasilania.
- 23.DC IN 9-12V: gniazdo zasilania prądem stałym.

## ZDALNE STEROWANIE

### ZDALNE STEROWANIE:

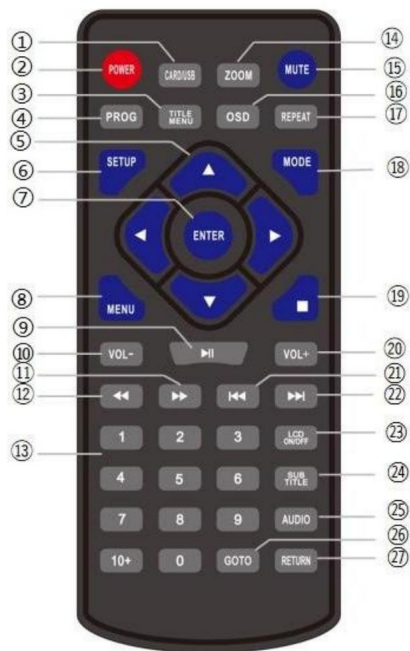

- |                                  |   |
|----------------------------------|---|
| 1. KARTA / USB                   | 14. POWIĘKSZENIE                          |
| 2. MOC                           | 15. WYCISZENIE                            |
| 3. MENU TYTUŁOWE                 | 16. Osobisty ekran dotykowy               |
| 4. PROGRAM                       | 17. POWTÓRZ                               |
| 5. W GÓRĘ /W LEWO<br>/DÓŁ /PRAWO | 18. TRYB                                  |
|                                  | 19. STOP                                  |
|                                  | 20. Tom +                                 |
| 6. USTAWIENIA                    | 21. POPRZEDNIE                            |
| 7. WEJDŹ                         | 22. DALEJ                                 |
| 8. MENU                          | 23. Włączanie/Wyłączanie wyświetlacza LCD |
| 9. PAUZA                         | 24. NAPISY                                |
| 10. TOM -                        | 25. DŹWIĘK                                |
| 11. Przód                        | 26. IDŹ DO                                |
| 12. REW.                         | 27. POWRÓT                                |
| 13. 13.0-9,10+LICZBA             |   |

### Instalacja i wymiana baterii

- \* Odkręć pokrywę baterii i zdejmij ją.
- \* Zużyte baterie należy utylizować w odpowiedni sposób.
- \* Włóż 2 nowe baterie AAA.
- \* Upewnij się, że bieguny dodatnie (+) i ujemne (-) baterii są skierowane w stronę właściwy kierunek.
- \* Załóż z powrotem pokrywę baterii.
- \* Nie należy mieszać starych i nowych baterii.
- \* Nie mieszaj baterii alkalicznych, standardowych (węglo-cynkowych) ani akumulatorowych (niklowo-kadmowych) baterie.

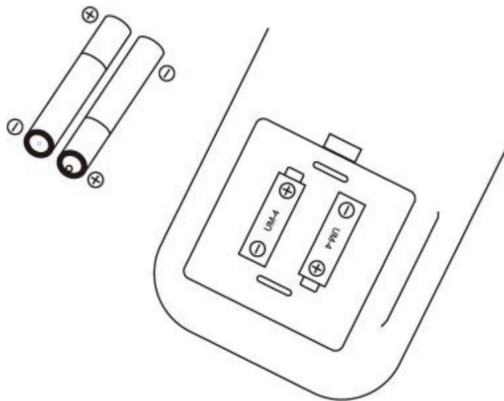

## ZDALNE STEROWANIE

1. KARTA/USB: Naciśnij przycisk, aby przełączyć się między trybami DVD, KARTA i USB.
2. ZASILANIE: Naciśnij, aby zamknąć ekran odtwarzacza.
3. MENU TYTUŁU: Można wyświetlić wszystkie tytuły programów.
4. PROG: Naciśnij, aby zaprogramować załadowaną płytę do odtwarzania rozdziałów i tytułów lub utworów w trybie Określona kolejność.
5. GÓRA/LEWO/DÓŁ/PRAWO: Przycisk kierunkowy. Użyj przycisku kierunkowego, aby wybrać pozycję lub wartość.
6. KONFIGURACJA: Naciśnij, aby w dowolnym momencie przejść bezpośrednio do menu konfiguracji (oprócz opcji AV-tryb)
7. ENTER: Naciśnij, aby potwierdzić opcję .
8. MENU: Naciśnij, aby wyświetlić menu główne na załadowanej płycie DVD.
9. ODTWARZANIE/PAUZA: Naciśnij, aby odtworzyć lub wstrzymać odtwarzanie dźwięku/filmu. Potwierdź wybór lub naciśnij go, aby wybrać plik do odtworzenia.
10. VOL-: Naciśnij, aby zmniejszyć głośność, minimum do 0.
11. FWD: Naciśnij, aby wybrać szybkie przewijanie do przodu.
12. REV: Naciśnij, aby wybrać prędkość przewijania do tyłu.
13. 0-9 Klawisze numeryczne: Użyj przycisków numerycznych, aby wprowadzić rozdział DVD lub numer DC-utwór (nieprawidłowy dla niektórych płyt) i naciśnij przycisk PLAY/PAUSE, aby potwierdzić
14. ZOOM: W przypadku płyty DVD naciśnij krótko, aby uzyskać dostęp do funkcji zoom. Możesz wybrać 2X, 3X, 4x, 1/2, 1/3, 1/4.
15. WYCISZENIE: Naciśnij przycisk, aby wyciszyć dźwięk odtwarzacza. Naciśnij go ponownie, aby aktywować dźwięk.

- 16.OSD: Naciśnij, aby wyświetlić informacje o dźwięku i obrazie, takie jak tytuł, czas odtwarzania itp.
- 17.POWTÓRZ: Naciśnij wielokrotnie, aby przełączać się między opcjami powtarzania dla załadowanego dysku.
- 18.MODE: Naciśnij, aby wybrać tryb „DVD” lub tryb „AV IN”.
- 19.STOP: Naciśnij krótko, aby zatrzymać odtwarzanie dźwięku/wideo/telefonu.
- 20.VOL+: Naciśnij, aby zwiększyć głośność, maksymalnie do 15.
- 21.POPRZEDNI: Naciśnij, aby odtworzyć poprzedni rozdział/tytuł/ścieżkę .
22. NEXT: Naciśnij, aby odtworzyć następną rozdział/tytuł/ścieżkę .
- 23.WŁĄCZANIE/WYŁĄCZANIE LCD: Naciśnij, aby wyłączyć ekran LCD.
- 24.NAPISY: Krótkie naciśnięcie zmienia tryb napisów.
- 25.AUDIO: Naciśnij, aby przełączać kanały lewy i prawy.
- 26.GOTO: Naciśnij, aby wybrać rozpoczęcie od określonego segmentu podczas odtwarzania dźwięku i wideo. Naciśnij, aby przejść do określonego indeksu czasu/tytułu/rozdziału.
- 27.RETURN: Podczas odtwarzania płyty DVD naciśnij ten przycisk, aby przejść do menu głównego.

## OBSŁUGA TARCZY

### Obsługa dysków

Nie dotykaj strony płyty przeznaczonej do odtwarzania. Nie przyklejaj papieru ani taśmy do płyty.



### Dyski czyszczące

Odciski palców i kurz na płycie powodują pogorszenie obrazu i dźwięku. Wytrzyj płytę od środka na zewnątrz między innymi szmatką. Zawsze utrzymuj płytę w czystości. Jeśli nie możesz zetrzeć kurzu między innymi szmatką, przetrzyj płytę lekko między innymi szmatką. lekko zwilżoną między innymi ściereczką i wytrzyj suchą ściereczką. Nie używaj żadnego rozpuszczalnika, takiego jak rozcieńczalnik, benzyna, rozpuszczalnik dostępny w handlu dostępny środki czyszczące lub spray antystatyczny. Mogą uszkodzić płytę .

### Przechowywanie płyt

Nie przechowuj płyt w miejscach narażonych na bezpośrednie działanie promieni słonecznych lub w pobliżu źródeł ciepła. Nie przechowuj płyt w miejscach narażonych na działanie wilgoci i kurzu, takich jak łazienka lub w pobliżu nawilzacza.

Przechowywanie płyt w pionie w pudełku, układanie płyt w stosy lub umieszczanie przedmiotów na płytach poza ich obudowami może powodować odkształcenia.

## KONFIGURACJA OGÓLNA

### Ładowanie urządzenia

Ten odtwarzacz jest zasilany baterią litowo-polimerową. Posiada wysoką pojemność energetyczną do masy. Można go ładować w dowolnym momencie, niezależnie od tego, czy jest w pełni naładowany, czy częściowo rozładowany. Pełne naładowanie akumulatora zajmuje około 4 godzin, a w pełni naładowany akumulator może być używany do 4 godzin.

Podłącz dołączony zasilacz AC/DC do gniazda DC INPUT w urządzeniu, a następnie podłącz adapter do gniazdka sieciowego.

Uwaga: Przed ładowaniem upewnij się, że wyłączyłeś urządzenie. Wskaźnik ładowania

Dioda LED zmieni kolor z CZERWONEGO na ZIELONY, co będzie oznaczać, że bateria została w pełni naładowana. oskarżony.

### Użytkowanie i konserwacja akumulatora

Zakres temperatury pracy akumulatora wynosi od

Temperatura: 41-104 °F.

Zawsze odłączaj urządzenie od zasilania, gdy nie jest używane, chyba że jest ładowane. Podczas odtwarzania nieuchronnie wytwarza się ciepło, jest to normalne. Jednak należy wyłączyć wyłączyć i pozwolić mu ostygnąć.

Nie poddawaj akumulatora działaniu siły i trzymaj go z dala od ciepła i wilgoci.

### Podłączanie do telewizora

To urządzenie można podłączyć do telewizora, aby cieszyć się wysokiej jakości muzyką, filmami itp. na ekranie telewizora.

Za pomocą kabla AV podłącz gniazdo AV OUT urządzenia do gniazda AV IN urządzenia.

TELEWIZJA

Odtwarzacz DVD posiada gniazda wejściowe dźwięku i obrazu umożliwiające podłączenie zewnętrznego urządzenia audio i wejścia wideo.

## OBSŁUGA MENU

1. Naciśnij przycisk [SETUP] na pilocie lub na urządzeniu, aby wyświetlić menu konfiguracji.
2. Naciśnij [UP]/[DOWN], aby wybrać element. Podmenu wybranego elementu zostanie wyświetlone.

natychmiast pokazane.

3. Naciśnij przycisk [LEWO]/[PRAWO], aby wybrać element w podmenu, a następnie naciśnij przycisk [OK]/[ENTER]/[RIGHT], aby wejść. Użyj [UP]/[DOWN], aby wybrać opcję, a następnie naciśnij [OK]/[ENTER], aby potwierdzić lub naciśnij [LEWO], aby anulować.
4. Naciśnij [GÓRA]/[DÓŁ], aby przejść do innej pozycji w podmenu.
5. Naciśnij [LEWO], aby powrócić do menu nadrzędnego bieżącego menu.
6. Naciśnij ponownie przycisk [SETUP] i naciśnij przycisk [ENTER]/[OK], aby wyjść z menu ustawień.

## KONFIGURACJA SYSTEMU

Na stronie SYSTEM SETUP znajduje się siedem elementów. Są to TV System, Power Resume, Screen Saver, TV Type, Password, Rating i Default.

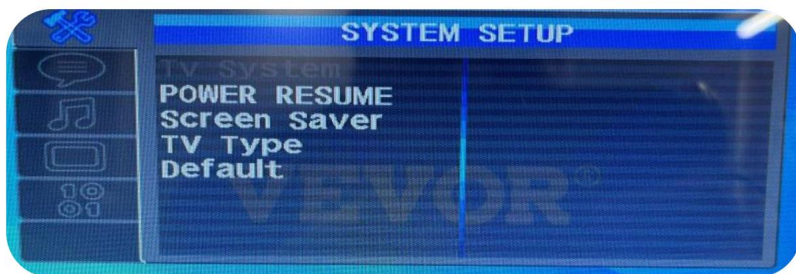

### System TV

Naciśnij przycisk GÓRA/DÓŁ, aby wybrać NTSC/PAL/Auto.

### Wznawianie zasilania

Wybierz opcję [Wznawienie zasilania], naciśnij klawisz kierunkowy W PRAWO i W GÓRĘ, aby wybrać żądaną opcję, aby ustawić funkcję „WŁ.” lub „WYŁ.”; gdy urządzenie jest w trybie stan zatrzymania lub wyłączenie, ponowne uruchomienie urządzenia w celu wznowienia ostatniego stanu wideo.

### Wygaszacz ekranu

Wybierz opcję [Wygaszacz ekranu], naciśnij klawisz kierunkowy W PRAWO i W GÓRĘ, aby wybrać żądaną opcję, aby ustawić funkcję „WŁ.” lub „WYŁ.”.

WŁ.: Jeśli obraz pozostaje nieruchomy na ekranie, na przykład dysk jest wstrzymany, zatrzymany itp. przez kilka minut, na ekranie pojawi się wygaszacz ekranu.

Aby go obudzić, możesz nacisnąć dowolny klawisz lub przycisk.

WYŁ.: Wyłącz funkcję wygaszacza ekranu.

### Typ telewizora

Wybierz opcję [Typ telewizora], naciśnij klawisz kierunkowy W PRAWO i W GÓRĘ, aby wybrać

pożądaną opcję ustawienia funkcji proporcji ekranu „4:3PS”, „4:3LB” lub „16:9”.

Domyślny

Po wybraniu tej opcji można przywrócić kolumnę ustawień funkcji do ustawień początkowych ustawienia fabryczne.

## USTAWIENIA JĘZYKA

Na STRONIE USTAWIENÍ JĘZYKA znajdują się cztery elementy. Są to: Osd

Ję zyk, Ję zyk ścieżki dźwiękowej, Ję zyk napisów i Ję zyk menu.

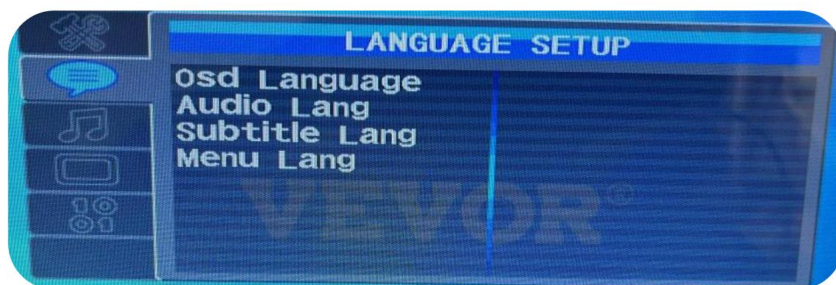

Ję zyk OSD

Wejdź w ustawienia Ję zyka OSD i naciśnij przycisk kierunkowy, aby wybrać żądany Ję zyk.

Opcja „Ję zyk OSD”, a następnie naciśnij klawisz [ENTER], aby potwierdzić. Istnieją

Dla takich opcji dostępne jest 8 trybów: angielski, niemiecki, hiszpański, francuski, portugalski, włoski, holenderski i chiński.

Uwaga: Jeżeli wybrany przez Ciebie Ję zyk nie jest dostępny na płycie DVD, to urządzenie to automatycznie wybierze domyślny Ję zyk w takim filmie

Ję zyk audio

Wejdź w ustawienia Ję zyka audio i naciśnij przycisk kierunkowy, aby wybrać żądany Ję zyk.

Opcja „Ję zyk audio”, a następnie naciśnij klawisz [ENTER], aby potwierdzić. Istnieją

Dla takich opcji dostępne jest 7 trybów: angielski, niemiecki, hiszpański, francuski, portugalski, włoski i chiński.

Ję zyk napisów

Wejdź w ustawienia Ję zyka napisów i naciśnij przycisk kierunkowy, aby wybrać żądany Ję zyk.

Opcja „Ję zyk napisów”, a następnie naciśnij klawisz [ENTER], aby potwierdzić. Dostępnych jest 8

trybów dostępnych dla takich opcji: angielski, niemiecki, hiszpański, francuski, portugalski,

Włoski, holenderski i chiński.

Ję zyk menu

Wejdź do ustawień języka menu i naciśnij przycisk kierunkowy, aby wybrać żądany język. Opcja „Język menu”, a następnie naciśnij klawisz [ENTER], aby potwierdzić. Istnieją Dla takich opcji dostępnych jest 7 trybów: angielski, niemiecki, hiszpański, francuski, portugalski, włoski i chiński.

Uwaga: Jeżeli wybrany przez Ciebie język nie jest dostępny na płycie DVD, to urządzenie to automatycznie wybiera domyślny język w takim filmie.

## KONFIGURACJA AUDIO

Na STRONIE AUDIO SETUP znajduje się jeden element. Jest to Key.



Klawisz

Naciśnij przycisk GÓRA/DÓŁ, aby przesunąć suwak i dostosować dźwięk.

## KONFIGURACJA WIDEO

Na STRONIE USTAWIEŃ WIDEO znajduje się pięć elementów. Są to: Jasność, Kontrast, Odcień, Nasycenie i Ostrość.

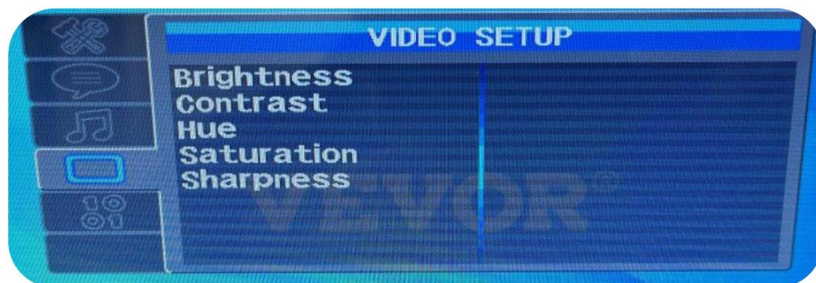

Jasność

Naciśnij przycisk GÓRA/DÓŁ, aby przesunąć moduł i dostosować jasność obrazu wideo. wyjście.

### Kontrast

Naciśnij przycisk GÓRA/DÓŁ, aby przesunąć moduł i dostosować kontrast obrazu wideo.

wyjście.

Odcień

Naciśnij przycisk GÓRA/DÓŁ, aby przesunąć moduł i dostosować odcień wyjściowego obrazu wideo.

Nasycenie

Naciśnij przycisk GÓRA/DÓŁ, aby przesunąć moduł i dostosować nasycenie obrazu wideo.

wyjście.

Ostrość

Naciśnij przycisk GÓRA/DÓŁ, aby przesunąć moduł i dostosować ostrość obrazu wideo.

wyjście.

## KONFIGURACJA CYFROWA

Na STRONIE USTAWIEŃ CYFROWYCH znajdują się dwa elementy. Są to: zakres dynamiczny i Dual Mono.



### Zakres dynamiczny

Naciśnij przycisk GÓRA/DÓŁ, aby dostosować współczynnik kompresji zakresu dynamiki.

Podwójny mono

Naciśnij przycisk GÓRA/DÓŁ, aby wybrać opcję Stereo/Mono L/Mono R/Mix Mono.

## ODTWARZANIE NAGRANEGO DŹWIĘKU

Po prawidłowym wykonaniu wszystkich połączeń włącz urządzenie.

Ładowanie i odtwarzanie płyty

1. Po podłączeniu urządzenia do zasilania należy ustawić wyłącznik zasilania w pozycji

Pozycja WŁ.

2. Naciśnij [OPEN], aby otworzyć tackę na płytę. Umieść płytę w niej stroną z etykietą skierowaną w stronę

w górę.

3. Zamknij tackę na płytę. Urządzenie załaduje płytę i rozpocznie odtwarzanie.

Odtwarzanie płyt MP3/MPEG4

Po załadowaniu płyty MP3/MPEG4 przez urządzenie, na ekranie wyświetli się menu pokazujące zawartość płyty zostanie wyświetlony na ekranie.

1. Naciśnij przycisk kierunkowy [GÓRA]/[DÓŁ], aby wybrać plik lub folder.

2. Naciśnij [OK], aby wejść do wybranego folderu. Zostaną wyświetlone pliki/foldery w nim zawarte.

3. Naciśnij [OK], aby rozpocząć odtwarzanie wybranego pliku.

4. Po zatrzymaniu płyty naciśnij przycisk W LEWO, aby powrócić do poprzedniego menu.

5. Zamknij tackę na płytę. Urządzenie załaduje płytę i rozpocznie odtwarzanie.

Odtwarzanie USB/SD

Włóż dysk USB/SD do portu USB/SD.

Naciśnij przycisk [DVD/USB], aby wybrać tryb UBS/SD i odtwarzać pliki możliwe do odczytania z urządzenia. źródło.

## SPECYFIKACJE

Kompatybilny dysk	Płyty CD-R, CD-RW, VCD, SVCD, CVD, DVD-R, DVD+R, Płyty DVD-RW, płyty DVD+RW
Format audio	MP3/WMA  (Prędkość transmisji: 32-192 kbps)
Format wideo	Pliki AVI/MPG/DAT/VOB  (Rozdzielczość musi mieścić się w granicach 720*576)
Format obrazu	Plik JPG
Format e-booka	Tekst
Odpowiedź częstotliwościowa	20 Hz do 20 kHz
Wyjście wideo	1 Vp-p75 Ohm niezbalansowany
Wyjście audio	1,4 V RMS/ 10 K omów
Zakres dynamiki	Lepsze niż 85dB
Laser	Laser półprzewodnikowy, długość fali: 650
Źródło zasilania	12V 1A
Temperatura pracy	Temperatura 41-104°F
Typ baterii	Litowo-polimerowy

## ROZWIĄZYWANIE PROBLEMÓW

Przed skorzystaniem z usług profesjonalnej konserwacji należy sprawdzić: poniższy wykres.

OBJAW	ROZWIĄZANIE
Brak dźwięku lub dźwięk zniekształcony	Sprawdź, czy odtwarzacz DVD jest podłączony prawidłowo i wszystkie kable są bezpiecznie włożone odpowiednie gniazda/gniazda.
Nie można przejść dalej w filmie	Nie możesz przejść dalej przez napisy początkowe i ostrzegawcze informacje, które pojawiają się na początku filmów, ponieważ płyta jest zaprogramowana tak, aby zakazać tej czynności.
Na ekranie wyświetla się „CDROM”	Funkcja lub akcja nie można ukończyć w tym razem ponieważ: 1. Oprogramowanie płyty nakłada ograniczenia. 2. Oprogramowanie płyty nie obsługuje funkcja. 3. Funkcja ta nie jest obecnie dostępna.
Obraz jest zniekształcony	Płyta może być uszkodzona. Spróbuj innej płyty. normalne jest, że podczas przewijania do przodu lub do tyłu.
Brak skanowania do przodu lub do tyłu	Niektóre płyty mają funkcję uniemożliwiającą szybkie skanowanie lub pomijanie tytułu i rozdziału. Film jest często zaprogramowane tak, aby uniemożliwić pomijanie informacji ostrzegawcze i kredyty na początku filmu.
Odtwarzacz przestaje działać, gdy dysk USB lub karta pamięci ci to włożony do odtwarzacza	Zjawisko to może wystąpić w następujących przypadkach: powody: 1. Napęd/d/karta lub interfejs USB jest uszkodzony. 2. Dysk/karta nie jest włożona. 3. Format pliku do NTFS. (Musi być w formacie FAT32)

### 1. Dlaczego nie można włączyć odtwarzacza?

Upewnij się, że przełącznik po prawej stronie jest ustawiony w pozycji ON. Gdy zasilanie jest niskie, jednostka nie będzie mogła się włączyć. W tym momencie zaleca się, aby użyć oryginalnego zasilacza, aby w pełni naładować odtwarzacz DVD, a następnie spróbuj go włączyć.

### 2. Dlaczego mój odtwarzacz włącza się dopiero po podłączeniu do zasilania?

Główną przyczyną jest to, że odtwarzacz DVD nie był używany przez dłuższy czas i bateria nie została prawidłowo naładowana lub rozładowana. Jeśli produkt jest pod gwarancją, prosimy o kontakt z działem obsługi klienta drogą mailową.

### 3. Dlaczego odtwarzacz nie odczytuje mojego dysku?

Przenośny odtwarzacz DVD nie obsługuje płyt Blu-ray. Upewnij się, że soczewka odtwarzacza płyt jest czysta i nie dotykaj go, aby zapobiec nieprawidłowemu odczytywaniu płyt.

### 4. Dlaczego odtwarzacz nie czyta płyt CD-RW i DVD-RW?

Płyty CD-RW i DVD-RW mogą ulec uszkodzeniu w wyniku wielokrotnego zapisu i ponownego zapisu, co oznacza, że odtwarzacz DVD może nie być w stanie odczytać płyty.

### 5. Dlaczego odtwarzacz nie może odtworzyć wideo?

Maksymalna rozdzielczość, jaką można odtwarzać, to 720\*576. Jeśli rozdzielczość plików wideo na Dysk USB/karta SD ma rozdzielczość większą niż 720\*576, gracz nie będzie w stanie rozpoznać pliku. Może to spowodować nieprawidłowe odtwarzanie, np. dźwięk bez obrazu lub brak obrazu audio lub obraz. Aby rozwiązać ten problem, użyj oprogramowania do konwersji, aby przekonwertować rozdzielczość plików wideo do 720\*576. W przypadku płyt nagranych można przekonwertować rozdzielczość wideo do 720\*576 przy użyciu oprogramowania do konwersji wideo na komputerze, a następnie nagrać go na płytę jeszcze raz.

### 6. Jak prawidłowo ładować przenośny odtwarzacz DVD za pomocą ładowarki samochodowej?

Przed ładowaniem odtwarzacza DVD za pomocą ładowarki samochodowej należy upewnić się, że wyjście napięcia z zapalniczki samochodowej wynosi 12V. Przewód ładowarki samochodowej nie może być używany z zapalniczką samochodową inną niż 12V. Dla wartości napięcia wyjściowego zapalniczki samochodowej. Jeśli potrzebujesz lepszego środka, zapoznaj się z instrukcją obsługi pojazdu lub skonsultuj się ze sprzedawcą samochodu.

### 7. Jak wydłużyć żywotność i wytrzymałość baterii?

Po otrzymaniu przenośnego odtwarzacza DVD należy go w pełni naładować z oryginalnym adapterem przed użyciem. Następnie ładuj go co najmniej raz w miesiącu, nawet podczas długich okresów nieużywania. Wydłuży to żywotność i wytrzymałość baterii.

Producent: Shanghaimuxinmuyeyouxiangongsi

Adres: Shuangchenglu 803nong11hao1602A-1609shi, baoshanqu, Szanghaj  
200000 CN.

Importowane do AUS: SIHAO PTY LTD. 1 ROKEVA STREETEASTWOOD NSW 2122  
Australia

Importowane do USA: Sanven Technology Ltd. Suite 250, 9166 Anaheim Place, Rancho  
Cucamonga, CA 91730



YH CONSULTING LIMITED.

C/O YH Consulting Limited Biuro 147, Centurion  
Dom, London Road, Staines-upon-Thames,  
Surrey, TW18 4AX



E-CrossStu GmbH

Mainzer Landstr.69,  
60329 Frankfurt nad Menem.



**VEVOR**®  
**TOUGH TOOLS, HALF PRICE**

Wsparcie techniczne i certyfikat gwarancji  
elektronicznej [www.vevor.com/support](http://www.vevor.com/support)

# **VEVOR<sup>®</sup>**

## **TOUGH TOOLS, HALF PRICE**

Supporto tecnico e certificato di garanzia elettronica [www.vevor.com/support](http://www.vevor.com/support)

## **LETTORE DVD**

Continuiamo a impegnarci per fornirvi strumenti a prezzi competitivi.

"Risparmia la metà", "Metà prezzo" o qualsiasi altra espressione simile da noi utilizzata rappresenta solo una stima del risparmio che potresti ottenere acquistando determinati utensili con noi rispetto ai principali marchi principali e non significa necessariamente coprire tutte le categorie di utensili da noi offerti. Ti ricordiamo cortesemente di verificare attentamente quando effettui un ordine con noi se stai effettivamente risparmiando la metà rispetto ai principali marchi principali.

# VEVOR<sup>®</sup>

TOUGH TOOLS, HALF PRICE

## LETTORE DVD

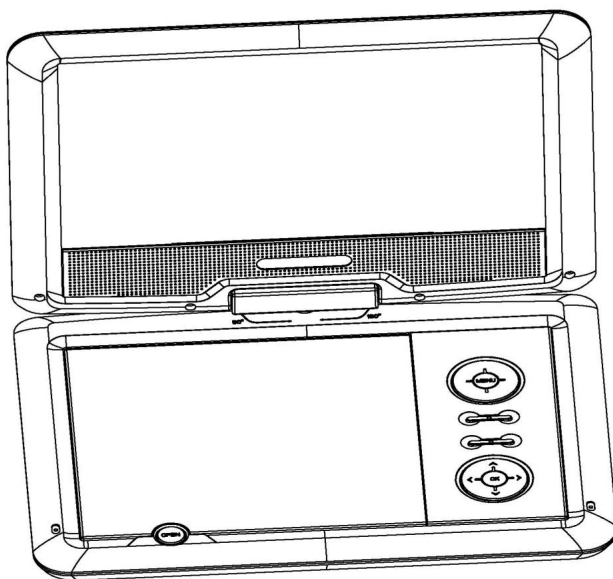

MODELLO: M2



### HAI BISOGNO DI AIUTO? CONTATTACI!

Hai domande sul prodotto? Hai bisogno di supporto tecnico? Non esitare a contattarci: Supporto tecnico e certificato di garanzia elettronica [www.vevor.com/support](http://www.vevor.com/support)

Questa è l'istruzione originale, si prega di leggere attentamente tutte le istruzioni del manuale prima di utilizzare. VEVOR si riserva una chiara interpretazione del nostro manuale utente. L'aspetto del prodotto sarà soggetto al prodotto ricevuto. Vi preghiamo di perdonarci se non vi informeremo di nuovo se ci sono aggiornamenti tecnologici o software sul nostro prodotto.

Simbolo	Descrizione del simbolo
	<p><b>Attenzione:</b> per ridurre il rischio di lesioni, l'utente deve leggere attentamente le istruzioni per l'uso. attentamente il manuale di istruzioni.</p>
	<p>Questo simbolo, posto prima di un commento di sicurezza, indica un tipo di precauzione, avvertimento o pericolo. Ignorare questo avvertimento può portare a un incidente. Per ridurre il rischio di lesioni, incendi o folgorazione, si prega di seguire sempre le raccomandazioni indicate di seguito.</p>
	<p><b>SMALTIMENTO CORRETTO:</b></p> <p>Questo prodotto è soggetto alle disposizioni della Direttiva Europea 2012/19/CE. Il simbolo raffigurante un bidone della spazzatura barrato attraverso indica che il prodotto richiede un rifiuto separato raccolta nell'Unione Europea. Ciò vale per il prodotto e tutti gli accessori contrassegnati con questo simbolo. Prodotti contrassegnati come tale non può essere smaltito con i normali rifiuti domestici, ma devono essere portati in un punto di raccolta per il riciclaggio di apparecchiature elettriche ed elettroniche. dispositivi elettronici.</p>

## INFORMAZIONI FCC

**ATTENZIONE:** Cambiamenti o modifiche non espressamente approvati dalla parte responsabile della conformità potrebbe invalidare l'autorità dell'utente di utilizzare il attrezzatura!

Questo dispositivo è conforme alla Parte 15 delle Norme FCC. Il funzionamento è soggetto alle due condizioni seguenti:

- 1) Questo prodotto può causare interferenze dannose.
- 2) Questo prodotto deve accettare qualsiasi interferenza ricevuta, inclusa interferenze che potrebbero causare un funzionamento indesiderato.

**ATTENZIONE:** Cambiamenti o modifiche a questo prodotto non espressamente approvato dalla parte responsabile della conformità potrebbe invalidare l'utente

autorità di utilizzare il prodotto.

**Nota:** questo prodotto è stato testato e ritenuto conforme ai limiti per un dispositivo digitale di Classe B ai sensi della Parte 15 delle Norme FCC, Queste i limiti sono progettati per fornire una protezione ragionevole contro i danni interferenza in un impianto residenziale.

Questo prodotto genera, utilizza e può irradiare energia a radiofrequenza e se non installato e utilizzato secondo le istruzioni, può causare interferenza dannosa alle comunicazioni radio. Tuttavia, non vi è alcuna garanzia che non si verifichino interferenze in una particolare installazione. Se questo il prodotto provoca interferenze dannose alla radio o alla televisione ricezione, che può essere determinata spegnendo e riaccendendo il prodotto, il l'utente è incoraggiato a provare a correggere l'interferenza con uno o più dei seguenti misure.

- Riorientare o riposizionare l'antenna ricevente.
- Aumentare la distanza tra il prodotto e il ricevitore.
- Collegare il prodotto a una presa di corrente su un circuito diverso da quello a cui è collegato il ricevitore è connesso.
- Per assistenza, consultare il rivenditore o un tecnico radio/TV esperto.

#### **CONTENUTO DELLA CONFEZIONE**

1. ADATTATORE CA
2. TELECOMANDO
3. CAVO AV
4. ADATTATORE PER AUTO
5. MANUALE DI ISTRUZIONI
6. BATTERIA
7. LETTORE DVD

## PARAMETRI DELLE SPECIFICHE DEL PRODOTTO

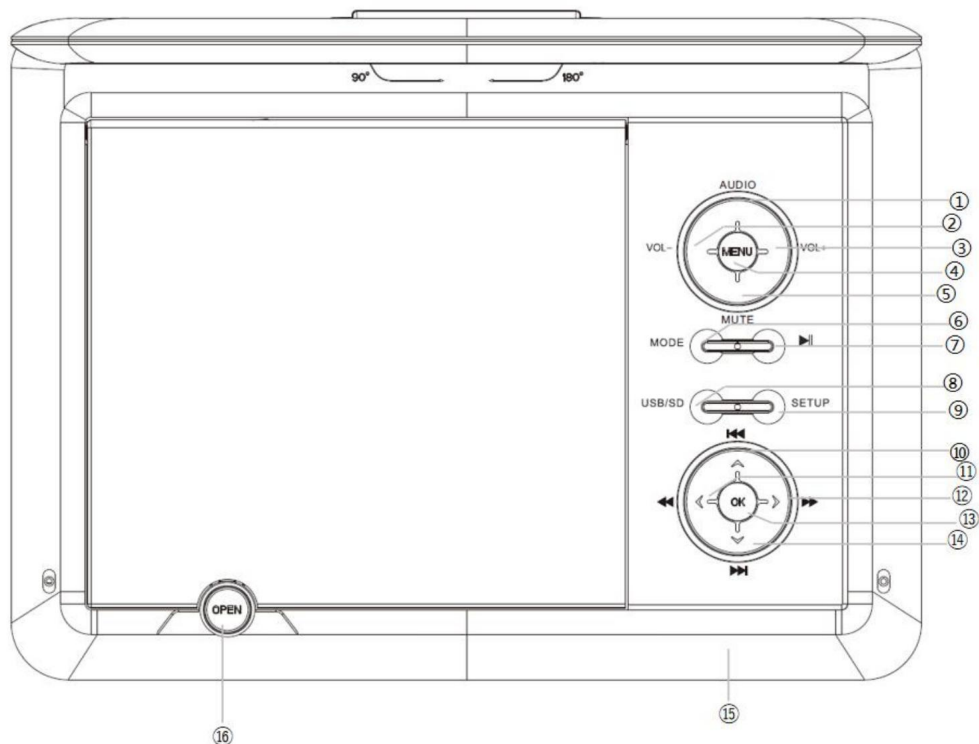

- 1. AUDIO:** premere per cambiare i canali sinistro e destro.
- 2.VOL-:** Premere per diminuire il volume.
- 3.VOL+:** premere per aumentare il volume.
- 4.MENU:** Premere per tornare al menu principale.
- 5. MUTE:** premere il tasto per disattivare l'audio del lettore. Premerlo di nuovo per attivare il suono.
- 6.MODE:** Premere per selezionare la modalità "DVD" o la modalità "AV IN".
- 7. RIPRODUZIONE/ PAUSA (II):** Premere per riprodurre o mettere in pausa la riproduzione audio/filmata.
- 8. USB/SD:** premere ripetutamente per cambiare la sorgente di ingresso: modalità USB/scheda SD.
- 9.SETUP:** Premere per accedere al menu di configurazione, quindi utilizzare i tasti direzionali e OK per imposta il menu di sistema.
- 10.Pulsante PREV (II):** per passare al titolo/capitolo/traccia precedente.
- 11.Pulsante F.RWD (II):** per eseguire la riproduzione veloce in avanti.

- 12. **Pulsante F.FWD ( ⏩ )**: per eseguire la riproduzione veloce in avanti.
- 13. **OK**: Invio o Tasto Invio.
- 14. **Pulsante NEXT ( ⏮ | )**: per passare al titolo/capitolo/traccia successivo.
- 15. **Telecomando**: Indicazione di ricezione del controller/Indicazione di ricarica/Spia di alimentazione spia luminosa.
- 16. **OPEN**: apre/chiude il coperchio del DVD; premere questo pulsante per aprire il coperchio del DVD.

## PARAMETRI DELLE SPECIFICHE DEL PRODOTTO

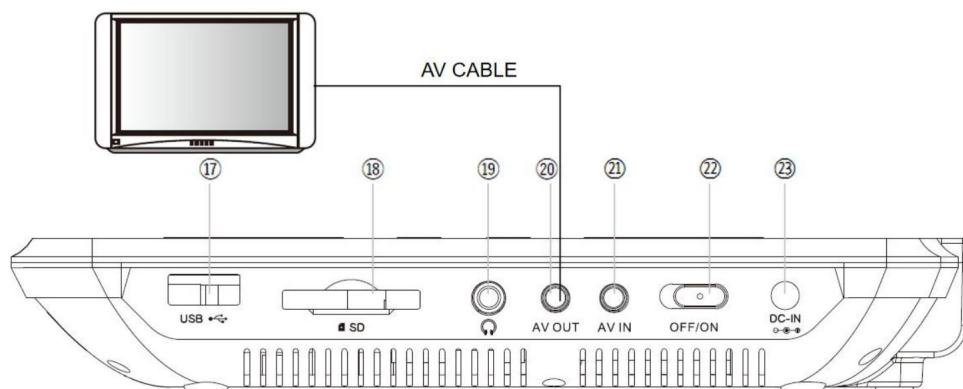

- 17. **Porta USB**: porta USB.
- 18. **Scheda SD/MMC**: slot per schede SD/MMC.
- 19. **Jack per cuffie**: ingresso jack per cuffie da 3,5 mm.
- 20. **AV OUT**: connessione uscita AV.
- 21. **AV IN**: connessione ingresso AV.
- 22. **ACCENSIONE/SPEGNIMENTO**: Interruttore di accensione/spegnimento.
- 23. **DC IN 9-12V**: porta di alimentazione CC.

# TELECOMANDO

## TELECOMANDO:

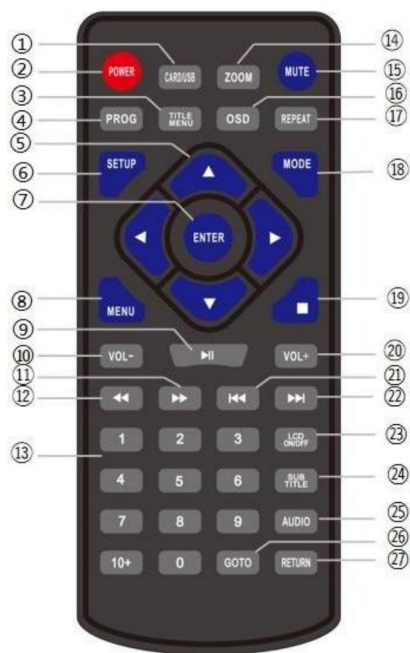

- |                      |                                |
|----------------------|--------------------------------|
| 1. SCHEDA / USB      | 14. INGRANDIRE                 |
| 2. POTERE            | 15. MUTO                       |
| 3. MENU TITOLO       | 16. Stato dell'arte            |
| 4. PROG              | 17. RIPETI                     |
| 5. SU ÿ / SINISTRA ÿ | 18. MODALITÀ                   |
| /GIÙ ÿ /DESTRA       | 19. FERMATI ÿ                  |
| ÿ                    | 20. VOL+                       |
| 6. CONFIGURAZIONE    | 21. PRECEDENTE                 |
| 7. INSERIRE          | 22. SUCCESSIVO                 |
| 8. MENÙ              | 23. Accensione/spengimento LCD |
| 9. PAUSAÿÿÿ          | 24. SOTTOTITOLI                |
| 10. VOL -            | 25. L'AUDIO                    |
| 11. AVANTI           | 26. VAI A                      |
| 12. RIVISTA          | 27. RITORNO                    |
| 13. 13.0-9,10+NUMERO |                                |

### Installazione e sostituzione della batteria

- \* Svitare il coperchio della batteria e rimuoverlo.
- \* Smaltire correttamente le batterie esaurite.
- \* Inserire 2 nuove batterie AAA.
- \* Assicurarsi che le estremità positiva (+) e negativa (-) delle batterie siano rivolte verso l' direzione corretta.
- \* Riposizionare il coperchio della batteria.
- \* Non mischiare batterie vecchie e nuove.
- \* Non mischiare batterie alcaline, standard (carbone-zinco) o ricaricabili (nichel-cadmio) batterie.

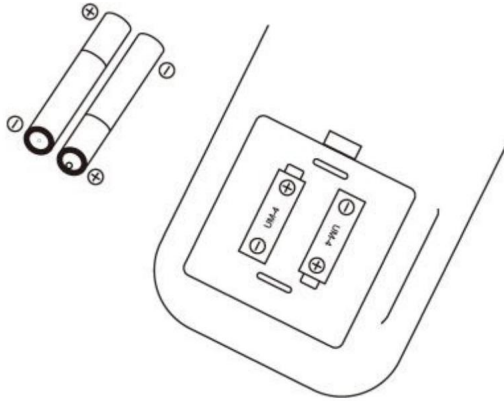

## TELECOMANDO

1. CARD/USB: premere il tasto per passare tra le modalità DVD, CARD e USB.
2. ACCENSIONE: premere per chiudere la schermata del lettore.
3. MENU TITOLI: Possono essere visualizzati tutti i titoli dei programmi.
4. PROG: premere per programmare un disco caricato per riprodurre capitoli e titoli o tracce in un Ordine specificato.
5. SU/SINISTRA/GIÙ/DESTRA: pulsante direzionale, utilizzare il pulsante direzionale per selezionare un posizione o valore.
6. SETUP: premere per andare direttamente al menu Setup in qualsiasi momento (tranne AV modalità)
7. INVIO: premere per confermare l'opzione.
8. MENU: premere per visualizzare il menu principale di un DVD caricato.
9. PLAY/PAUSE: premere per riprodurre o mettere in pausa la riproduzione audio/film. Confermare la selezione oppure premerlo per selezionare il file da riprodurre.
10. VOL-: Premere per diminuire il volume, dal minimo a 0.
11. FWD: premere per selezionare l'avanzamento rapido.
12. REV: Premere per selezionare la velocità di riavvolgimento.
13. 0-9 Tasti numerici: utilizzare i tasti numerici per immettere un capitolo del DVD o un DC traccia (non valido per alcuni dischi) e premere il pulsante PLAY/PAUSE per confermare
14. ZOOM: Per il disco DVD, premere brevemente per accedere alla funzione zoom. È possibile selezionare 2X, 3X, 4x, 1/2, 1/3, 1/4.
15. MUTE: premere il tasto per disattivare l'audio del lettore. Premerlo di nuovo per attivare il suono.

- 16.OSD: premere per visualizzare informazioni audio e video come titolo, tempo di riproduzione, ecc.
17. RIPETI: premere ripetutamente per scorrere le opzioni di ripetizione del disco caricato.
- 18.MODE: Premere per selezionare la modalità "DVD" o la modalità "AV IN".
- 19.STOP: premere brevemente per interrompere la riproduzione audio/video/telefono
- 20.VOL+: premere per aumentare il volume, massimo 15.
- 21.PREV: premere per riprodurre il capitolo/titolo/traccia precedente.
22. NEXT: premere per riprodurre il capitolo/titolo/traccia successivo.
23. LCD ON/OFF: premere per spegnere lo schermo LCD.
- 24.SOTTOTITOLI: Una breve pressione cambia la modalità sottotitoli.
- 25.AUDIO: premere per cambiare i canali sinistro e destro.
- 26.GOTO: premere per scegliere di iniziare da un determinato segmento durante la riproduzione audio e video. Premere per un indice/titolo/capitolo temporale specifico.
27. RETURN: Durante la riproduzione del DVD, premere questo tasto per tornare al menu principale.

## MANIPOLAZIONE DEL DISCO

### Gestione dei dischi

ÿ Non toccare il lato di riproduzione del disco. ÿ Non attaccare carta o nastro adesivo al disco.



### Dischi di pulizia

ÿ Le impronte digitali e la polvere sul disco causano il deterioramento dell'immagine e del suono. Pulire il disco dal centro verso l'esterno con un panno morbido. Mantenere sempre pulito il disco. ÿ Se non è possibile rimuovere la polvere con un panno morbido, pulire leggermente il disco con un panno morbido leggermente inumidito e finire con un panno asciutto. ÿ Non utilizzare alcun tipo di solvente come diluente, benzina, prodotti commerciali detergenti disponibili o spray antistatici. Potrebbero danneggiare il disco.

### Conservazione dei dischi

ÿ Non conservare i dischi in luoghi esposti alla luce solare diretta o vicino a fonti di calore. ÿ Non conservare i dischi in luoghi esposti a umidità e polvere, come in bagno o vicino a un umidificatore.

ÿ Conservare i dischi verticalmente in una custodia, impilare i dischi o posizionare oggetti sui dischi all'esterno delle custodie potrebbero causare deformazioni.

## CONFIGURAZIONE GENERALE

### Caricamento dell'unità

ÿ Questo lettore è alimentato da una batteria ai polimeri di litio. È dotato di un'elevata energia rapporto peso/potenza. Può essere ricaricato in qualsiasi momento, indipendentemente dal fatto che sia completamente o parzialmente scarica. Ci vogliono circa 4 ore per caricare completamente la batteria e una carica completa la batteria carica può essere utilizzata fino a 4 ore. ÿ

Collegare l'adattatore CA/CC in dotazione al jack DC INPUT sull'unità, quindi collegare l'adattatore a una presa CA.

Nota: assicurarsi di spegnere l'unità prima di caricarla. L'indicatore di carica Il LED cambierà da ROSSO a VERDE per indicare che la batteria è completamente carica. caricato.

### Utilizzo e manutenzione della batteria

ÿ La temperatura di funzionamento della batteria ricaricabile varia da 5-39 °C.

ÿ Scollegare sempre l'unità quando non è in uso, a meno che non sia in carica. ÿ Durante la riproduzione si produce inevitabilmente calore, è normale. Tuttavia, spegnere e lasciarlo raffreddare.

ÿ Non sottoporre la batteria a forza e tenerla lontana da calore e umidità.

### Collegamento alla TV

ÿ Questa unità può essere collegata a un televisore per poter ascoltare musica, vedere film ecc. di alta qualità.

ÿ Utilizzare un cavo AV per collegare il jack AV OUT dell'unità al jack AV IN di un TV.

ÿ Il lettore DVD ha jack di ingresso audio e video per il collegamento di dispositivi audio esterni e ingressi video.

## FUNZIONAMENTO DEL MENU

1. Premere [SETUP] sul telecomando o sull'unità per visualizzare il menu di configurazione.
2. Premere [SU]/[GIÙ] per selezionare una voce. Il sottomenu della voce selezionata verrà

mostrato immediatamente.

3. Premere [SINISTRA]/[DESTRA] per selezionare una voce nel sottomenu, quindi premere [OK]/[INVIO]/[DESTRA] per entrare. Utilizzare [SU]/[GIÙ] per selezionare un'opzione, quindi premere [OK]/[ENTER] per confermare o premere [SINISTRA] per annullare.
4. Premere [SU]/[GIÙ] per scorrere le altre voci di un sottomenu.
5. Premere [SINISTRA] per tornare al menu superiore di quello corrente.
6. Premere nuovamente [SETUP] e premere [ENTER]/[OK] per uscire dal menu di configurazione.

## CONFIGURAZIONE DEL SISTEMA

Ci sono sette voci nella PAGINA DI CONFIGURAZIONE DEL SISTEMA. Sono Sistema TV, Ripristino alimentazione, Salvaschermo, Tipo TV, Password, Valutazione e Predefinito.

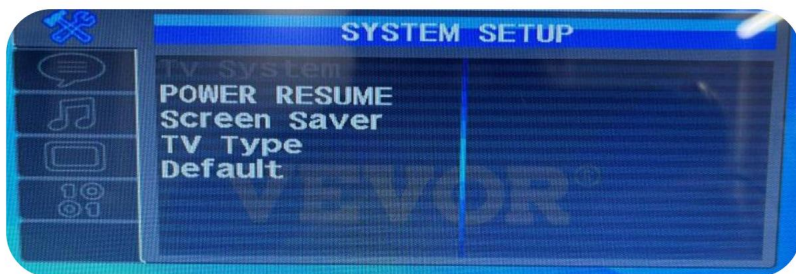

### Sistema TV

Premere il tasto SU/GIÙ per scegliere NTSC/PAL/Auto.

### Ripristino alimentazione

Selezionare l'opzione [Ripristino alimentazione], premere il tasto direzionale DESTRA e il tasto SU per scegliere l'opzione desiderata per impostare la funzione "ON" o "OFF"; quando questo dispositivo è in stato di arresto o spento, riavviare il dispositivo per riprendere l'ultimo stato video.

### Salvaschermo

Selezionare l'opzione [Screen Saver], premere il tasto direzionale DESTRA e il tasto SU per scegliere l'opzione desiderata per impostare la funzione "ON" o "OFF".

ON: Se l'immagine rimane immobile sullo schermo, ad esempio il disco è in pausa, fermo ecc., per diversi minuti, sullo schermo apparirà uno screen saver.

è possibile premere qualsiasi tasto o pulsante per riattivarlo.

OFF: Disattiva la funzione salvaschermo.

### Tipo di TV

Selezionare l'opzione [Tipo TV], premere il tasto direzionale DESTRA e il tasto SU per scegliere

l'opzione desiderata per impostare la funzione del rapporto di aspetto dello schermo "4:3PS", "4:3LB" o "16:9".

### **Predefinito**

Dopo aver scelto questa opzione, questa colonna di impostazione della funzione può essere ripristinata al valore iniziale impostazioni di fabbrica.

## **IMPOSTAZIONE DELLA LINGUA**

Ci sono quattro elementi nella PAGINA DI IMPOSTAZIONE DELLA LINGUA. Sono Osd

Lingua, Lingua audio, Lingua sottotitoli e Lingua menu.

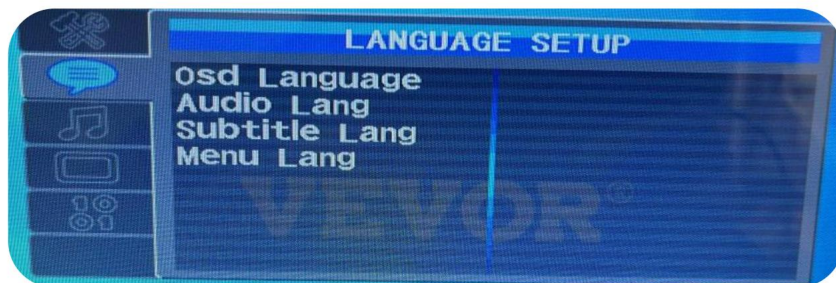

### **Linguaggio OSD**

Accedere all'impostazione della lingua OSD, premere il tasto direzionale per scegliere quella desiderata

Opzione "Lingua Osd", quindi premere il tasto [INVIO] per confermare. Ci sono

Sono disponibili 8 modalità per tali opzioni: inglese, tedesco, spagnolo, francese, portoghese, italiano, olandese e cinese.

Nota: se la lingua scelta non è disponibile nel DVD, questo dispositivo non sarà disponibile.

scegliere automaticamente la lingua predefinita in tale video

### **Lingua audio**

Accedere all'impostazione Lingua audio, premere il tasto direzionale per scegliere la lingua desiderata

Opzione "Lingua audio", quindi premere il tasto [INVIO] per confermare. Ci sono

Sono disponibili 7 modalità per tali opzioni: inglese, tedesco, spagnolo, francese, portoghese, italiano e cinese.

### **Lingua dei sottotitoli**

Accedere all'impostazione della lingua dei sottotitoli, premere il tasto direzionale per scegliere la lingua desiderata

Opzione "Lingua sottotitoli", quindi premere il tasto [INVIO] per confermare. Ci sono 8

modalità disponibili per tali opzioni, inglese, tedesco, spagnolo, francese, portoghese,

Italiano, olandese e cinese.

### **Lingua del menu**

Accedere all'impostazione Lingua del menu, premere il tasto direzionale per scegliere la lingua desiderata  
Opzione "Lingua del menu", quindi premere il tasto [INVIO] per confermare. Ci sono  
Sono disponibili 7 modalità per tali opzioni: inglese, tedesco, spagnolo, francese, portoghese, italiano e  
cinese.

Nota: se la lingua scelta non è disponibile nel DVD, questo dispositivo non sarà disponibile.  
scegliere automaticamente la lingua predefinita in tale video.

## CONFIGURAZIONE AUDIO

**C'è una voce nella PAGINA DI CONFIGURAZIONE AUDIO. Questa è la chiave.**



**Chiave**

Premere il tasto SU/GIÙ per spostare il blocco scorrevole e regolare l'audio.

## CONFIGURAZIONE VIDEO

**Ci sono cinque voci nella VIDEO SETUP PAGE. Sono Brightness, Contrast, Hue, Saturation e Sharpness.**

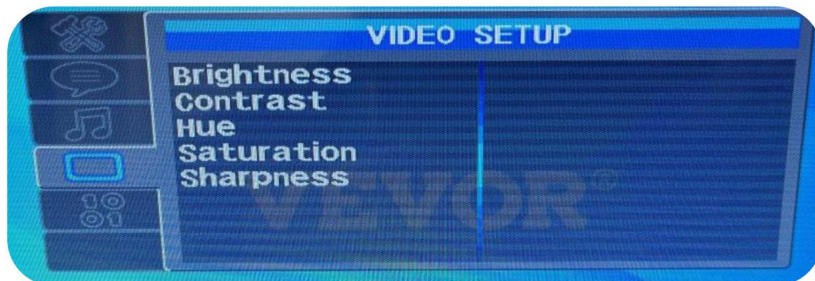

**Luminosità**

Premere il tasto SU/GIÙ per spostare il modulo per regolare la luminosità del video  
produzione.

### **Contrasto**

Premere il tasto SU/GIÙ per spostare il modulo per regolare il contrasto del video produzione.

### **Tinta**

Premere il tasto SU/GIÙ per spostare il modulo e regolare la tonalità dell'uscita video.

### **Saturazione**

Premere il tasto SU/GIÙ per spostare il modulo per regolare la saturazione del video produzione.

### **Nitidezza**

Premere il tasto SU/GIÙ per spostare il modulo per regolare la nitidezza del video produzione.

## **CONFIGURAZIONE DIGITALE**

**Ci sono due elementi nella PAGINA DI CONFIGURAZIONE DIGITALE. Sono Gamma dinamica e Dual Mono.**



### **Gamma dinamica**

Premere il tasto SU/GIÙ per regolare il rapporto di "Compressione della gamma dinamica".

### **Doppio mono**

Premere il tasto SU/GIÙ per scegliere Stereo/Mono L/Mono R/Mix Mono.

## **RIPRODUZIONE**

Dopo aver effettuato correttamente tutti i collegamenti, accendere l'unità.

### **Caricamento e riproduzione di un disco**

1. Dopo aver collegato l'unità all'alimentazione, impostare l'interruttore di alimentazione su Posizione ON.

2. Premere [OPEN] per aprire il vassoio del disco. Inserire un disco con il lato dell'etichetta rivolto verso su.
3. Chiudere il vassoio del disco. L'unità caricherà il disco e inizierà la riproduzione.

#### Riproduzione di dischi MP3/MPEG4

Dopo che l'unità carica un disco MP3/MPEG4, viene visualizzato un menu che mostra il contenuto del disco verrà visualizzato sullo schermo.

1. Premere il tasto direzionale [SU]/[GIÙ] per selezionare un file o una cartella.
2. Premi [OK] per entrare nella cartella selezionata. I file/cartelle al suo interno saranno elencati.
3. Premere [OK] per iniziare la riproduzione del file selezionato.
4. Quando il disco è fermo, premere SINISTRA per tornare al menu precedente.
5. Chiudere il vassoio del disco. L'unità caricherà il disco e inizierà la riproduzione.

#### Riproduzione USB/SD

Inserire un'unità USB/SD nella porta USB/SD.

Premere [DVD/USB] per selezionare la modalità UBS/SD per riprodurre i file leggibili dal fonte.

## SPECIFICHE

<b>DISCO compatibile</b>	I formati di file video supportati sono: CD-R, CD-RW, VCD, SVCD, CVD, DVD-R, DVD+R, DVD-RW, DVD+RW
<b>Formato audio</b>	Formato MP3/WMA (Velocità in bit: 32-192 kbps)
<b>Formato video</b>	Formato AVI/MPG/DAT/VOB (La risoluzione deve essere compresa tra 720*576)
<b>Formato immagine</b>	Formato JPG
<b>Formato e-book</b>	TXT
<b>Risposta in frequenza</b>	Da 20 Hz a 20 kHz
<b>Uscita video</b>	1 Vp-p75 Ohm sbilanciato
<b>Uscita audio</b>	1,4 V RMS/ 10 K Ohm
<b>Gamma dinamica</b>	Meglio di 85 dB
<b>Laser</b>	Laser a semiconduttore, lunghezza d'onda: 650
<b>Fonte di energia</b>	12V 1A
<b>Temperatura di esercizio</b>	41-104 gradi Fahrenheit
<b>Tipo di batteria</b>	Li-polimero

## RISOLUZIONE DEI PROBLEMI

**Prima di ricorrere ad un servizio di manutenzione professionale, controllare il seguente grafico.**

SINTOMO	SOLUZIONE
Nessun suono o suono distorto	Assicurati che il tuo lettore DVD sia collegato correttamente e tutti i cavi siano inseriti saldamente gli slot/jack appropriati.
Non è possibile avanzare in un film	Non è possibile avanzare attraverso i titoli di testa e le informazioni di avvertimento che appaiono al inizio dei film perché il disco è programmato per proibire tale azione.
Sullo schermo viene visualizzato "CDROM"	La funzione o l'azione non può essere completata in questa volta perché: <ol style="list-style-type: none"> <li>1. Il software del disco lo limita.</li> <li>2. Il software del disco non supporta il caratteristica.</li> <li>3. La funzionalità non è disponibile al momento.</li> </ol>
L'immagine è distorta	Il disco potrebbe essere danneggiato. Prova un altro disco. È normale che si verifichi una certa distorsione durante scansione in avanti o indietro.
Nessuna scansione in avanti o indietro	Alcuni dischi hanno una funzione che impedisce la riproduzione rapida scansione o salto titolo e capitolo. Il film è spesso programmato per impedire di saltare le informazioni di avviso e i crediti al inizio di un film.
Il lettore smette di funzionare quando un L'unità USB o la scheda di memoria è inserito nel lettore	Questo fenomeno può verificarsi per quanto segue motivi: <ol style="list-style-type: none"> <li>1. L'unità/scheda o l'interfaccia USB sono danneggiate.</li> <li>2. L'unità/scheda non è inserita.</li> <li>3. Il formato del file è NTFS. (Deve essere FAT32)</li> </ol>

### **1. Perché il lettore non si accende?**

Si prega di assicurarsi che l'interruttore sulla destra sia impostato sulla posizione ON. Quando l'alimentazione è basso, l'unità non sarà in grado di accendersi. In questo momento, si consiglia di utilizzare l'adattatore originale per caricare completamente il lettore DVD, quindi provare ad accenderlo.

### **2. Perché il mio lettore si accende solo quando è collegato?**

Il motivo principale è che il lettore DVD non è stato utilizzato per molto tempo e la batteria non è stata caricata o scaricata correttamente. Se il prodotto è sotto garanzia, contattare il servizio clienti via e-mail.

### **3. Perché il lettore non legge il mio disco?**

Il lettore DVD portatile non supporta i dischi Blu-ray. Assicurarsi che la lente di il lettore di dischi sia pulito ed evitare di toccarlo per evitare malfunzionamenti nella lettura del disco.

### **4. Perché il lettore non riesce a leggere i CD-RW e i DVD-RW?**

I CD-RW o i DVD-RW potrebbero danneggiarsi dopo ripetute scritture e riscritture, il che significa che il lettore DVD potrebbe non essere in grado di leggere il disco.

### **5. Perché il lettore non riesce a riprodurre il video?**

La risoluzione massima riproducibile è 720\*576. Se la risoluzione dei file video sul L'unità USB/scheda SD è superiore a 720\*576 , il giocatore non sarà in grado di riconoscere il file. Ciò potrebbe causare una riproduzione anomala, come audio senza immagine o nessuna audio o immagine. Per risolvere questo problema, utilizzare un software di conversione per convertire la risoluzione dei file video a 720\*576. Per i dischi masterizzati, è possibile convertire il risoluzione video a 720\*576 utilizzando il software di conversione video su un computer, quindi masterizzarlo nuovamente sul disco.

### **6. Come caricare correttamente il lettore DVD portatile con il caricabatteria da auto?**

Prima di caricare il lettore DVD con il caricabatteria per auto, assicurarsi che l'uscita la tensione dell'accendisigari è di 12 V. Il cavo del caricabatteria per auto non può essere utilizzato con l'accendisigari diverso da 12V. Per il valore della tensione di uscita dell'accendisigari più leggero, consultare il manuale d'uso del veicolo o rivolgersi al concessionario.

### **7. Come prolungare la durata e la resistenza della batteria?**

Una volta ricevuto il lettore DVD portatile, caricarlo completamente con l'adattatore originale prima dell'uso. Successivamente, caricarlo almeno una volta al mese anche durante lunghi periodi di inutilizzo. Ciò estenderà la durata e la resistenza della batteria.

**Produttore:** Shanghaimuxinmuyeyouxiangongsi

**Indirizzo:** Shuangchenglu 803nong11hao1602A-1609shi, baoshanqu, shanghai  
200000 NC.

**Importato in AUS:** SIHAO PTY LTD. 1 ROKEVA STREETEASTWOOD NSW 2122  
Australia

**Importato negli USA:** Sanven Technology Ltd. Suite 250, 9166 Anaheim Place, Rancho  
Cucamonga, CA 91730



CONSULENZA YH LIMITATA.

C/O YH Consulting Limited Ufficio 147, Centurion  
Casa, London Road, Staines-upon-Thames,

Viale della Vittoria, 101 00186 Roma



E-CrossStu GmbH

Via Magonza 69,  
60329 Francoforte sul Meno.



**VEVOR**®  
TOUGH TOOLS, HALF PRICE

Supporto tecnico e certificato di garanzia  
elettronica [www.vevor.com/support](http://www.vevor.com/support)

# VEVOR<sup>®</sup>

## TOUGH TOOLS, HALF PRICE

Soporte técnico y certificado de garantía electrónica [www.vevor.com/support](http://www.vevor.com/support)

### REPRODUCTOR DE DVD

Seguimos comprometidos a brindarle herramientas a precios competitivos.

"Ahorra la mitad", "Mitad de precio" o cualquier expresión similar que utilicemos solo representa una estimación del ahorro que podría obtener al comprar ciertas herramientas con nosotros en comparación con las principales marcas y no necesariamente abarca todas las categorías de herramientas que ofrecemos. Le recordamos que, al realizar un pedido, verifique cuidadosamente si realmente está ahorrando la mitad en comparación con las principales marcas.

# VEVOR®

TOUGH TOOLS, HALF PRICE

REPRODUCTOR DE DVD

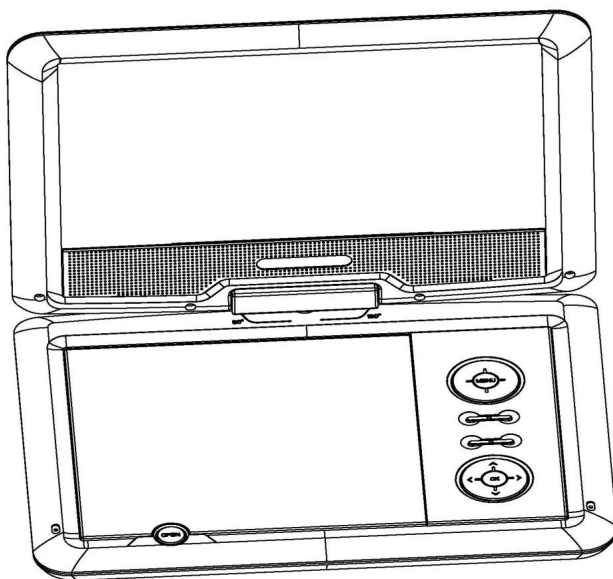

MODELO: M2



¿NECESITAS AYUDA? ¡CONTÁCTANOS!

¿Tiene preguntas sobre el producto? ¿Necesita asistencia técnica? Contáctenos:  
Soporte técnico y certificado de garantía electrónica [www.vevor.com/support](http://www.vevor.com/support)

Estas son las instrucciones originales; lea atentamente todas las instrucciones del manual antes de utilizarlo. VEVOR se reserva el derecho de interpretar su manual de usuario. La apariencia del producto dependerá del producto que haya recibido. Le rogamos que nos disculpe si no le informamos de nuevo si hay actualizaciones tecnológicas o de software en nuestro producto.

Símbolo	Descripción del símbolo
	<p>Advertencia: Para reducir el riesgo de lesiones, el usuario debe leer las Lea atentamente el manual de instrucciones.</p>
	<p>Este símbolo, colocado antes de un comentario de seguridad, indica un tipo de Precaución, advertencia o peligro. Ignorar esta advertencia puede provocar una accidente. Para reducir el riesgo de lesiones, incendio o electrocución, por favor Siga siempre la recomendación que se muestra a continuación.</p>
	<p><b>ELIMINACIÓN CORRECTA:</b></p> <p>Este producto está sujeto a las disposiciones de la Directiva Europea 2012/ 19/CE. El símbolo que muestra un contenedor de basura con ruedas cruzado a través de indica que el producto requiere un contenedor de basura separado Recogida en la Unión Europea. Esto aplica al producto y todos los accesorios marcados con este símbolo. Productos marcados Por lo tanto, no se pueden desechar con la basura doméstica normal, sino Deben llevarse a un punto de recogida para el reciclaje de aparatos eléctricos y dispositivos electrónicos.</p>

## INFORMACIÓN DE LA FCC

**PRECAUCIÓN:** Cambios o modificaciones no aprobados expresamente por la parte El responsable del cumplimiento podría anular la autoridad del usuario para operar el equipo!

Este dispositivo cumple con la Parte 15 de las Normas de la FCC. Su funcionamiento está sujeto a... a las dos condiciones siguientes:

- 1) Este producto puede causar interferencias dañinas.
- 2) Este producto debe aceptar cualquier interferencia recibida, incluyendo interferencia que pueda provocar un funcionamiento no deseado.

**ADVERTENCIA:** Los cambios o modificaciones a este producto no expresamente aprobado por la parte responsable del cumplimiento podría anular la autorización del usuario.

autoridad para operar el producto.

Nota: Este producto ha sido probado y se ha comprobado que cumple con los límites un dispositivo digital de Clase B de conformidad con la Parte 15 de las Normas de la FCC, Estas Los límites están diseñados para proporcionar una protección razonable contra daños. Interferencia en una instalación residencial.

Este producto genera, utiliza y puede radiar energía de radiofrecuencia y

Si no se instala y utiliza de acuerdo con las instrucciones, puede causar interferencia perjudicial a las comunicaciones por radio. Sin embargo, no hay garantizar que no se produzcan interferencias en una instalación en particular. Si esto El producto causa interferencias dañinas en la radio o la televisión.

recepción, que se puede determinar encendiendo y apagando el producto, la

Se recomienda al usuario que intente corregir la interferencia mediante uno o más de los siguientes métodos: siguientes medidas.

- Reorientar o reubicar la antena receptora.
- Aumentar la distancia entre el producto y el receptor.
- Conecte el producto a una toma de corriente de un circuito diferente a aquel en el que está conectado. El receptor está conectado.
- Consulte al distribuidor o a un técnico de radio/TV experimentado para obtener ayuda.

## CONTENIDO DEL PAQUETE

1. ADAPTADOR DE CA
2. CONTROL REMOTO
3. Cable AV
4. ADAPTADOR PARA COCHE
5. MANUAL DE INSTRUCCIONES
6. BATERÍA
7. REPRODUCTOR DE DVD

## PARÁMETROS DE ESPECIFICACIÓN DEL PRODUCTO

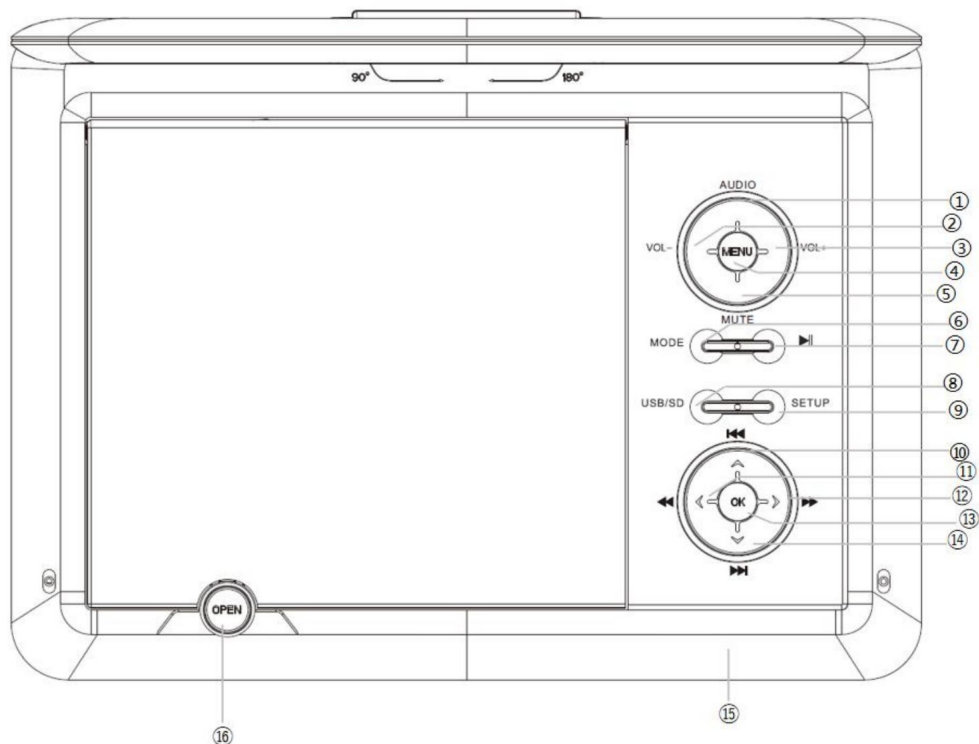

- 1.AUDIO: Presione para cambiar los canales izquierdo y derecho.
- 2.VOL-: Presione para disminuir el volumen.
- 3.VOL+: Presione para aumentar el volumen.
- 4.MENÚ: Presione para regresar al menú raíz.
5. SILENCIO: Pulse la tecla para silenciar el audio del reproductor. Vuelva a pulsarla para activarla. sonido.
- 6.MODE: Presione para seleccionar el modo "DVD" o el modo "AV IN".
- 7.REPRODUCIR/ PAUSA II: Presione para reproducir o pausar la reproducción de audio/película.
- 8.USB/SD: Presione repetidamente para cambiar la fuente de entrada: modo USB/tarjeta SD.
9. CONFIGURACIÓN: Presione para ingresar al menú de configuración, luego use las teclas de dirección y OK para configurar el menú del sistema.
10. Botón PREV ( I ): para saltar al título/capítulo/pista anterior.
11. Botón F.RWD ( ): para realizar una reproducción inversa rápida.

12. Botón F.FWD (        ): para realizar la reproducción en avance rápido.
- 13.OK: Enter o tecla Enter.
14. Botón SIGUIENTE (    l ): para saltar al siguiente título/capítulo/pista.
15. Control remoto: Indicación de recepción del controlador/luz indicadora de recarga/encendido luz indicadora.
- 16.ABRIR: abre/cierra la tapa del DVD; presione este botón para abrir la tapa del DVD.

## PARÁMETROS DE ESPECIFICACIÓN DEL PRODUCTO

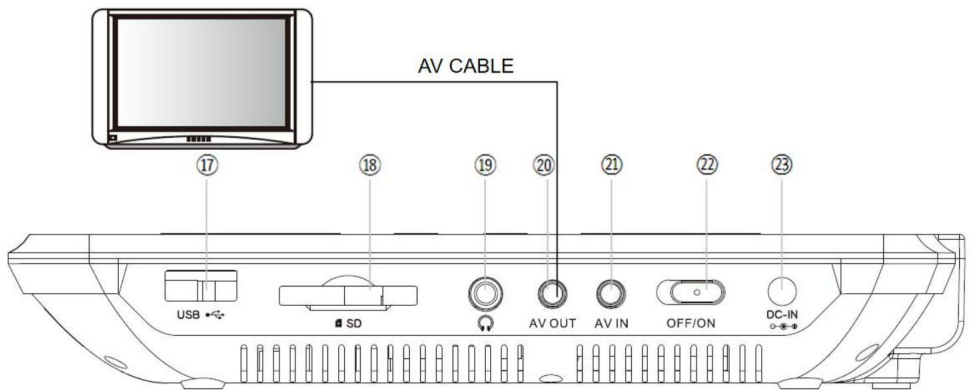

- 17.Puerto USB: Puerto USB.
- 18.Tarjeta SD/MMC: Ranura para tarjeta SD/MMC.
- 19.Conector para auriculares: entrada de conector para auriculares de 3,5 mm.
- 20.AV OUT: Conexión de salida AV.
- 21.AV IN: Conexión de entrada AV.
- 22.ENCENDIDO/APAGADO: Interruptor de encendido/apagado.
- 23.DC IN 9-12V: Puerto de alimentación de CC.

## MANDO A DISTANCIA

### MANDO A DISTANCIA:

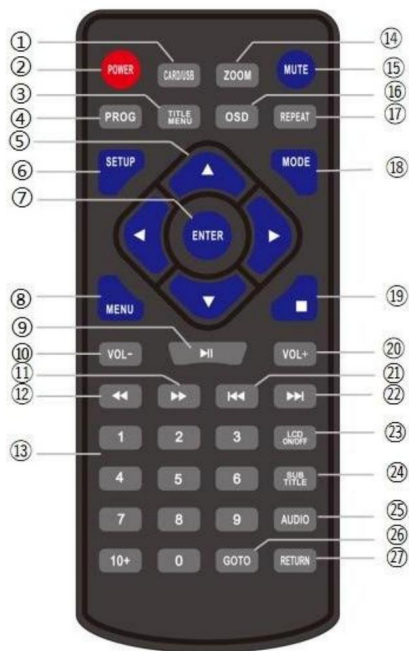

- |  |  |
|--|--|
| 1. TARJETA / USB                               | 14. ZOOM                                 |
| 2. PODER                                       | 15. SILENCIO                             |
| 3. MENÚ DE TÍTULO                              | 16. OSD                                  |
| 4. PROG  | 17. REPETIR                              |
| 5. ARRIBA ▲ / IZQUIERDA<br>/ ABAJO ▼ / DERECHA | 18. MODO                                 |
|  | 19. ALTO                                 |
|  | 20. VOL+                                 |
| 6. CONFIGURACIÓN                               | 21. ANTERIOR                             |
| 7. ENTRAR                                      | 22. SIGUIENTE                            |
| 8. MENÚ  | 23. ENCENDIDO/APAGADO de la pantalla LCD |
| 9. PAUSA                                       | 24. SUBTÍTULO                            |
| 10. VOLUMEN -                                  | 25. AUDIO                                |
| 11. Delantero                                  | 26. IR A                                 |
| 12. REV  | 27. DEVOLUCIÓN                           |
| 13. 13.0-9,10+NÚMERO                           |  |

### Instalación y reemplazo de la batería

- \* Desatornille la tapa de la batería y retírela.
- \* Deseche adecuadamente las baterías agotadas.
- \* Inserte 2 pilas AAA nuevas.
- \* Asegúrese de que los extremos positivo(+) y negativo (-) de las baterías estén orientados hacia el dirección correcta.
- \* Vuelva a colocar la tapa de la batería.
- \* No mezcle pilas viejas y nuevas.
- \* No mezclar pilas alcalinas, estándar (carbono-zinc) o recargables (níquel-cadmio). baterías.

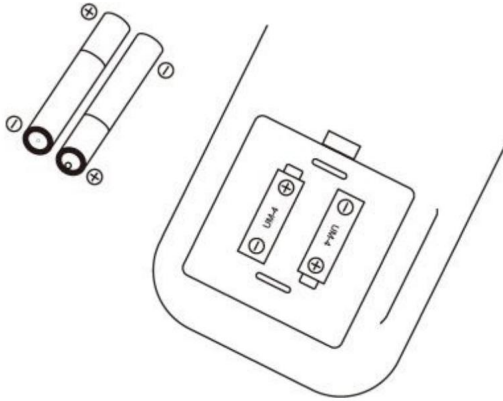

## MANDO A DISTANCIA

1. TARJETA/USB: Presione la tecla para cambiar entre los modos DVD, TARJETA y USB.
2. ENCENDIDO: Presione para cerrar la pantalla del reproductor.
3. MENÚ DE TÍTULOS: Se pueden mostrar todos los títulos del programa.
4. PROG: Presione para programar un disco cargado para reproducir capítulos y títulos o pistas en un Orden especificado.
5. ARRIBA/IZQUIERDA/ABAJO/DERECHA: Botón de dirección, use el botón de dirección para seleccionar un posición o valor.
6. CONFIGURACIÓN: Presiónelo para ir al menú de Configuración directamente en cualquier momento (excepto el modo AV). modo)
7. ENTER: Presione para confirmar la opción.
8. MENÚ: Presione para ver el menú principal en un DVD cargado.
9. REPRODUCIR/PAUSA: Presione para reproducir o pausar la reproducción de audio/película. Confirme selección o presiónelo para seleccionar el archivo a reproducir.
10. VOL-: Presione para disminuir el volumen, mínimo 0.
11. FWD: Presione para seleccionar el avance rápido.
12. REV: Presione para seleccionar la velocidad de rebobinado.
13. 0-9 Teclas numéricas: utilice los botones numéricos para ingresar un capítulo de DVD o DC pista (no válida para algunos discos) y presione el botón REPRODUCIR/PAUSA para confirmar
14. ZOOM: Para el disco DVD, presione brevemente para acceder a la función de zoom. Puede seleccione 2X, 3X, 4x, 1/2, 1/3, 1/4.
15. SILENCIO: Pulse la tecla para silenciar el audio del reproductor. Vuelva a pulsarla para activarlo. sonido.

- 16.OSD: Presione para mostrar información de audio y video, como título, tiempo de reproducción, etc.
- 17.REPETIR: Presione repetidamente para recorrer las opciones de repetición para la disco cargada.
- 18.MODE: Presione para seleccionar el modo "DVD" o el modo "AV IN".
- 19.STOP: Presione brevemente para detener la reproducción de audio/video/teléfono
- 20.VOL+: Presione para aumentar el volumen, máximo a 15.
- 21.PREV: Presione para reproducir el capítulo/título/pista anterior.
- 22. SIGUIENTE: Presione para reproducir el siguiente capítulo/título/pista.
- 23.LCD ON/OFF: Presiónelo para apagar la pantalla LCD.
- 24.SUBTÍTULOS: Una pulsación corta cambia el modo de subtítulos.
- 25.AUDIO: Presione para cambiar los canales izquierdo y derecho.
- 26.GOTO: Presione para elegir comenzar desde un segmento determinado al reproducir audio y video. Presione para ir a un índice/título/capítulo de tiempo específico.
- 27.RETORNO: Durante la reproducción de DVD, presione esta tecla para regresar al menú principal.

## MANEJO DE DISCOS

### Manipulación de discos

No toque el lado de reproducción del disco. No adhiera papel ni cinta al disco.

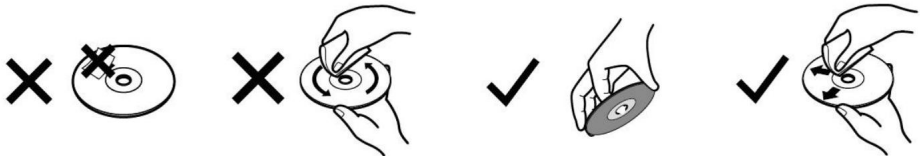

### Discos de limpieza

Las huellas dactilares y el polvo en el disco causan deterioro de la imagen y el sonido. Limpie el disco desde el centro hacia afuera con un paño suave. Mantenga siempre limpio el disco. Si no puede limpiar el polvo con un paño suave, limpie el disco suavemente con un paño suave.

un paño suave ligeramente humedecido y termine con un paño seco. No utilice ningún tipo de disolvente como diluyente, bencina, Limpiadores disponibles o aerosoles antiestáticos. Pueden dañar el disco.

### Almacenamiento de discos

No guarde los discos en lugares expuestos a la luz solar directa o cerca de fuentes de calor. No guarde los discos en lugares expuestos a la humedad y al polvo, como baño o cerca de un humidificador.

Almacenar discos verticalmente en un estuche, apilar discos o colocar objetos sobre los discos fuera de sus estuches pueden producir deformaciones.

## CONFIGURACIÓN GENERAL

### Cargando la unidad

Este reproductor funciona con una batería de polímero de litio. Cuenta con una alta energía relación peso/carga. Se puede recargar en cualquier momento, independientemente de si está completamente cargada o no. parcialmente descargada. Se necesitan aproximadamente 4 horas para cargar completamente la batería y una batería completamente La batería cargada se puede utilizar hasta por 4 horas.

Conecte el adaptador de CA/CC adjunto a la toma de ENTRADA DE CC de la unidad y, a continuación, Conecte el adaptador a una toma de CA.

Nota: Asegúrese de apagar la unidad antes de cargarla. El indicador de carga...

El LED cambiará de ROJO a VERDE para indicar que la batería está completamente cargada. cargado.

### Uso y mantenimiento de la batería

La temperatura de funcionamiento de la batería recargable varía entre 41-104 °F.

Desenchufe siempre la unidad cuando no la esté utilizando, a menos que se esté cargando. Es inevitable que se produzca calor durante la reproducción; esto es normal. Sin embargo, apague Apáguelo y déjelo enfriar.

No fuerce la batería y manténgala alejada del calor y la humedad.

### Conexión al televisor

Esta unidad se puede conectar a un televisor para disfrutar de música de alta calidad, películas, etc. con un televisor.

Utilice un cable AV para conectar la toma AV OUT de la unidad a la toma AV IN de un

TELEVISOR.

El reproductor de DVD tiene conectores de entrada de sonido y video para conectar audio externo. y entradas de vídeo.

## FUNCIONAMIENTO DEL MENÚ

1. Presione [SETUP] en el control remoto o en la unidad para mostrar el menú de configuración.
2. Pulse [ARRIBA]/[ABAJO] para seleccionar un elemento. Se mostrará el submenú del elemento seleccionado.

Se muestra instantáneamente.

3. Presione [IZQUIERDA]/[DERECHA] para seleccionar un elemento en el submenú, luego presione [OK]/[ENTER]/[DERECHA] para entrar. Use [ARRIBA]/[ABAJO] para seleccionar una opción y luego presione Presione [OK]/[ENTER] para confirmar o presione [LEFT] para cancelar.
4. Presione [ARRIBA]/[ABAJO] para desplazarse a otros elementos en un submenú.
5. Presione [IZQUIERDA] para regresar al menú superior del actual.
6. Presione [SETUP] nuevamente y presione [ENTER]/[OK] para salir del menú de configuración.

## CONFIGURACIÓN DEL SISTEMA

La página de configuración del sistema contiene siete elementos: sistema de TV, reinicio de energía, protector de pantalla, tipo de TV, contraseña, clasificación y configuración predeterminada.

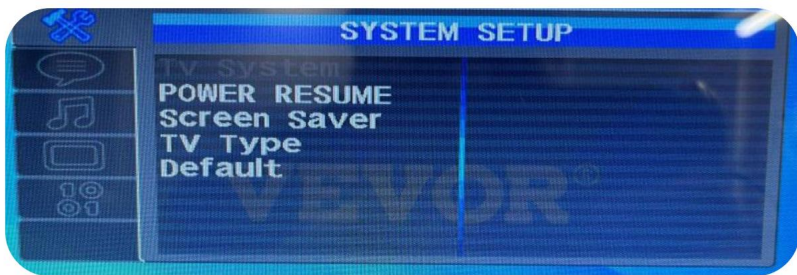

### Sistema de TV

Presione la tecla ARRIBA/ABAJO para elegir NTSC/PAL/Auto.

### Reanudación de energía

Seleccione la opción [Reanudar energía], presione la tecla de dirección DERECHA y la tecla ARRIBA para Elija la opción deseada para configurar la función "ON" o "OFF"; cuando este dispositivo esté en estado de parada o apagado, reinicie el dispositivo para reanudar el último estado de video.

### Protector de pantalla

Seleccione la opción [Protector de pantalla], presione la tecla de dirección DERECHA y la tecla ARRIBA para elija la opción deseada para configurar la función "ON" o "OFF".

ENCENDIDO: Si la imagen permanece inmóvil en la pantalla, por ejemplo, si el disco está en pausa, detenido, etc., durante varios minutos, aparecerá un protector de pantalla.

Puede presionar cualquier tecla o botón para activarlo.

APAGADO: Desactiva la función de protector de pantalla.

### Tipo de TV

Elija la opción [Tipo de TV], presione la tecla de dirección DERECHA y la tecla ARRIBA para elegir

la opción deseada para configurar la función de relación de aspecto de pantalla "4:3PS", "4:3LB" o "16:9".

Por defecto

Después de elegir esta opción, esta columna de configuración de función se puede restaurar a su valor inicial configuración de fábrica.

## CONFIGURACIÓN DEL IDIOMA

Hay cuatro elementos en la PÁGINA DE CONFIGURACIÓN DE IDIOMA. Son OSD

Idioma, idioma de audio, idioma de subtítulos e idioma del menú.

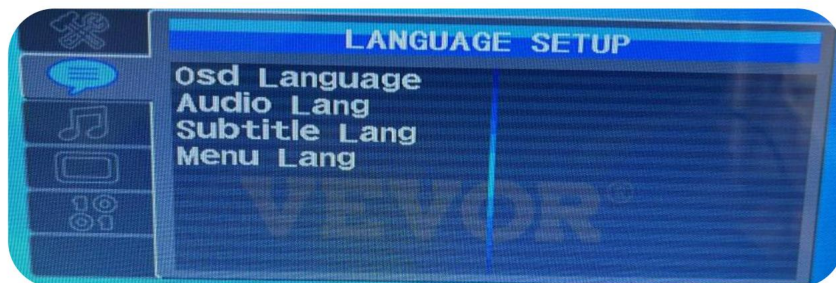

### Lenguaje OSD

Ingrese a la configuración del idioma de OSD, presione la tecla de dirección para elegir el idioma deseado.

Opción "Idioma OSD" y luego presione la tecla [ENTER] para confirmar. Hay

8 modos disponibles para tales opciones: inglés, alemán, español, francés, portugués, italiano, holandés y chino.

Nota: Si el idioma que elige no está disponible en el DVD, este dispositivo lo reproducirá.

Elegir automáticamente el idioma predeterminado en dicho vídeo.

### Audio Lang

Ingrese a la configuración de Audio Lang, presione la tecla de dirección para elegir el idioma deseado.

Opción "Idioma del audio" y luego presione la tecla [ENTER] para confirmar. Hay

7 modos disponibles para tales opciones: inglés, alemán, español, francés, portugués, italiano y chino.

### Subtítulo Lang

Ingrese a la configuración de idioma de subtítulos, presione la tecla de dirección para elegir el idioma deseado.

Opción "Idioma de subtítulos" y luego presione la tecla [ENTER] para confirmar. Hay 8 opciones.

modos disponibles para dichas opciones, inglés, alemán, español, francés, portugués,

Italiano, holandés y chino.

### Menú Lang

Ingrese a la configuración de Idioma del Menú, presione la tecla de dirección para elegir el idioma deseado.

Opción "Idioma del menú" y luego presione la tecla [ENTER] para confirmar. Hay 7 modos disponibles para tales opciones: inglés, alemán, español, francés, portugués, italiano y chino.

Nota: Si el idioma que elige no está disponible en el DVD, este dispositivo lo reproducirá. Elegir automáticamente el idioma predeterminado en dicho vídeo.

#### CONFIGURACIÓN DE AUDIO

Hay un elemento en la página de configuración de audio: la clave.



Llave

Presione la tecla ARRIBA/ABAJO para mover el bloque deslizante para ajustar el audio.

#### CONFIGURACIÓN DE VIDEO

La página de configuración de vídeo contiene cinco opciones: brillo, contraste, tono, saturación y nitidez.

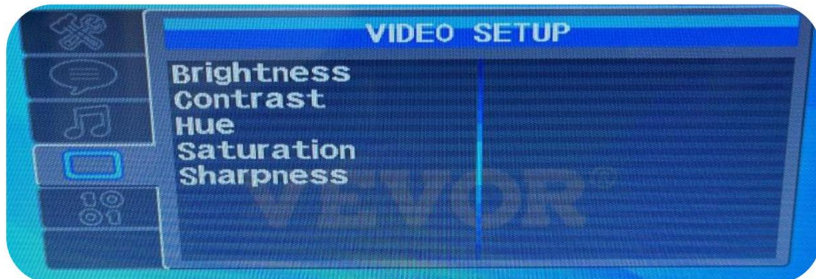

Brillo

Presione la tecla ARRIBA/ABAJO para mover el módulo y ajustar el brillo del video.

producción.

### Contraste

Presione la tecla ARRIBA/ABAJO para mover el módulo y ajustar el contraste del video.

producción.

### Matiz

Presione la tecla ARRIBA/ABAJO para mover el módulo y ajustar el tono de la salida de video.

### Saturación

Presione la tecla ARRIBA/ABAJO para mover el módulo y ajustar la saturación del video

producción.

### Nitidez

Presione la tecla ARRIBA/ABAJO para mover el módulo y ajustar la nitidez del video.

producción.

## CONFIGURACIÓN DIGITAL

Hay dos elementos en la PÁGINA DE CONFIGURACIÓN DIGITAL: Rango dinámico y Dual Mono.



### Rango dinámico

Presione la tecla ARRIBA/ABAJO para ajustar la relación de "Compresión de rango dinámico".

### Doble mono

Presione la tecla ARRIBA/ABAJO para seleccionar Estéreo/Mono L/Mono R/Mix Mono.

## REPRODUCCIÓN

Una vez realizadas correctamente todas las conexiones, encienda la unidad.

### Cargar y reproducir un disco

1. Después de conectar la unidad a la alimentación, coloque el interruptor de encendido en la posición

Posición ON.

2. Pulse [ABRIR] para abrir la bandeja de discos. Coloque un disco con la etiqueta hacia arriba.

arriba.

3. Cierre la bandeja del disco. La unidad cargará el disco y comenzará la reproducción.

#### Reproducción de discos MP3/MPEG4

Después de que la unidad carga un disco MP3/MPEG4, aparece un menú que muestra el contenido del disco.

se mostrará en la pantalla.

1. Presione la tecla de dirección [ARRIBA]/[ABAJO] para seleccionar un archivo o una carpeta.

2. Pulse [OK] para acceder a la carpeta seleccionada. Se mostrarán los archivos o carpetas que contiene.

3. Presione [OK] para comenzar a reproducir el archivo seleccionado.

4. Cuando el disco se detenga, presione IZQUIERDA para regresar al menú anterior.

5. Cierre la bandeja del disco. La unidad cargará el disco y comenzará la reproducción.

#### Reproducción USB/SD

Inserte una unidad USB/SD en el puerto USB/SD.

Presione [DVD/USB] para seleccionar el modo UBS/SD para reproducir los archivos legibles desde el fuente.

## PRESUPUESTO

Disco compatible	CD-R, CD-RW, VCD, SVCD, CVD, DVD-R, DVD+R, DVD-RW, DVD+RW
Formato de audio	MP3/WMA (Tasas de bits: 32-192 kbps)
Formato de vídeo	AVI/MPG/DAT/VOB (La resolución debe estar dentro de 720*576)
Formato de imagen	JPG
Formato de libro electrónico	TXT
Respuesta de frecuencia	20 Hz a 20 kHz
Salida de vídeo	1 Vp-p75 Ohm desequilibrado
Salida de audio	1,4 V RMS/10 000 ohmios
Rango dinámico	Mejor que 85dB
Láser	Láser semiconductor, longitud de onda: 650
Fuente de energía	12 V 1 A
Temperatura de funcionamiento	41-104 °F
Tipo de batería	polímero de litio

## SOLUCIÓN DE PROBLEMAS

Antes de recurrir a un servicio de mantenimiento profesional, por favor verifique la siguiente gráfico.

SÍNTOMA	SOLUCIÓN
No hay sonido o el sonido está distorsionado	Asegúrese de que su reproductor de DVD esté conectado correctamente y todos los cables están insertados de forma segura en las ranuras/conectores apropiados.
No se puede avanzar en una película	No puedes avanzar a través de los créditos iniciales. y la información de advertencia que aparece en el comienzo de las películas porque el disco es programado para prohibir esa acción.
La pantalla muestra "CDROM"	La función o acción no se puede completar en Esta vez porque: <ol style="list-style-type: none"> <li>1.El software del disco lo restringe.</li> <li>2. El software del disco no es compatible con característica.</li> <li>3.La función no está disponible en este momento.</li> </ol>
La imagen está distorsionada	El disco podría estar dañado. Pruebe con otro disco. Es normal que aparezca alguna distorsión durante escaneo hacia adelante o hacia atrás.
Sin escaneo hacia adelante ni hacia atrás	Algunos discos tienen una característica que prohíbe la reproducción rápida. escaneo o salto de título y capítulo. La película es A menudo programado para prohibir saltarse La información de advertencia y los créditos en el comienzo de una película.
El reproductor deja de funcionar cuando un La unidad USB o tarjeta de memoria es insertado en el reproductor	Este fenómeno puede ocurrir por lo siguiente: Razones: <ol style="list-style-type: none"> <li>1.La unidad/tarjeta o la interfaz USB están dañadas.</li> <li>2.La unidad/tarjeta no está insertada.</li> <li>3. El formato del archivo es NTFS (debe ser FAT32).</li> </ol>

1.¿Por qué no se puede encender el reproductor?

Asegúrese de que el interruptor de la derecha esté en la posición de encendido. Cuando la alimentación... es baja, la unidad no podrá encenderse. En este momento, se recomienda que Utilice el adaptador original para cargar completamente el reproductor de DVD y luego intente encenderlo.

2.¿Por qué mi reproductor solo se enciende cuando está enchufado?

La razón principal de esto es que el reproductor de DVD no se ha utilizado durante mucho tiempo y La batería no se ha cargado o descargado correctamente. Si el producto está bajo garantía, comuníquese con el servicio de atención al cliente por correo electrónico.

3.¿Por qué el reproductor no lee mi disco?

El reproductor de DVD portátil no es compatible con discos Blu-ray. Asegúrese de que la lente de El reproductor de discos está limpio y evite tocarlo para evitar fallas en la lectura del disco.

4.¿Por qué el reproductor no puede leer CD-RW y DVD-RW?

Los CD-RW o DVD-RW pueden dañarse después de varias escrituras y reescrituras, lo que significa que es posible que el reproductor de DVD no pueda leer el disco.

5.¿Por qué el reproductor no puede reproducir vídeo?

La resolución máxima reproducible es 720\*576. Si la resolución de los archivos de vídeo en el La unidad USB/tarjeta SD es superior a 720\*576 , El jugador no podrá reconocer el archivo. Esto puede provocar una reproducción anormal, como audio sin imagen o sin Audio o imagen. Para solucionar este problema, utilice un software de conversión.

La resolución de los archivos de vídeo es de 720 x 576. Para los discos grabados, puede convertir el Resolución de video a 720\*576 usando un software de conversión de video en una computadora, luego grabarlo en el disco nuevamente

6.¿Cómo cargar correctamente el reproductor de DVD portátil con el cargador del coche?

Antes de cargar el reproductor de DVD con el cargador de automóvil, asegúrese de que la salida El voltaje del encendedor de cigarrillos es de 12 V. El cable del cargador del automóvil no se puede utilizar con El encendedor de cigarrillos que no sea de 12 V. Para el valor de voltaje de salida del encendedor Encendedor, consulte el manual de usuario del vehículo o consulte al concesionario.

7.¿Cómo prolongar la vida útil y la resistencia de la batería?

Cuando haya recibido el reproductor de DVD portátil, cárguelo completamente.

Con el adaptador original antes de usarlo. Después, cárguelo al menos una vez al mes.

Incluso durante largos periodos de inactividad. Esto prolongará la vida útil y la resistencia de la batería.

Fabricante: Shanghaimuxinmuyeyouxiangongsi

Dirección: Shuangchenglu 803nong11hao1602A-1609shi, baoshanqu, shanghai  
200000 CN.

Importado a Australia: SIHAO PTY LTD. 1 ROKEVA STREET, EASTWOOD, NSW 2122  
Australia

Importado a EE. UU.: Sanven Technology Ltd. Suite 250, 9166 Anaheim Place, Rancho  
Cucamonga, CA 91730

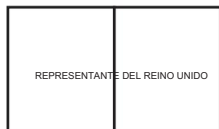

YH CONSULTING LIMITADA.

C/O YH Consulting Limited Oficina 147, Centurión  
Casa, London Road, Staines-upon-Thames,  
Surrey, TW18 4AX

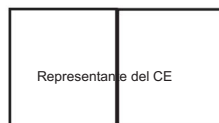

E-CrossStu GmbH

Mainzer Landstr.69,  
60329 Fráncfort del Meno.



**VEVOR**<sup>®</sup>  
**TOUGH TOOLS, HALF PRICE**

Soporte técnico y certificado de garantía  
electrónica [www.vevor.com/support](http://www.vevor.com/support)

# **VEVOR<sup>®</sup>**

## **TOUGH TOOLS, HALF PRICE**

Teknisk support och e-garanticertifikat [www.vevor.com/support](http://www.vevor.com/support)

## **DVD-SPELARE**

Vi fortsätter att vara engagerade i att ge dig verktyg till konkurrenskraftiga priser.

"Spara halva", "halva priset" eller andra liknande uttryck som används av oss representerar bara en uppskattning av besparingar du kan dra nytta av att köpa vissa verktyg hos oss jämfört med de stora toppmärkena och betyder inte nödvändigtvis att täcka alla kategorier av verktyg som erbjuds av oss. Du påminns vänligen om att noggrant kontrollera när du gör en beställning hos oss om du faktiskt sparar hälften i jämförelse med de främsta stora varumärkena.

# VEVOR®

TOUGH TOOLS, HALF PRICE

## DVD-SPELARE

MODELL: M2

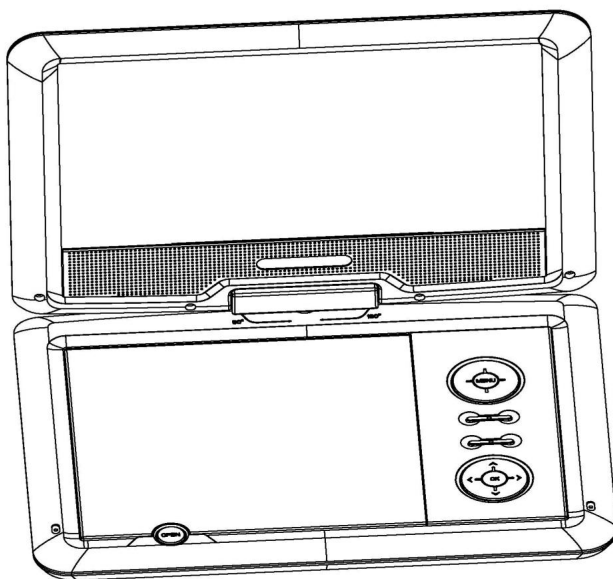



### BEHÖVER HJÄLP? KONTAKTA OSS!

Har du produktfrågor? Behöver du teknisk support? Kontakta oss gärna: Teknisk support och e-garanticertifikat [www.vevor.com/support](http://www.vevor.com/support)

Detta är den ursprungliga instruktionen, läs alla instruktioner noggrant innan du använder den. VEVOR reserverar sig för en tydlig tolkning av vår användarmanual. Utseendet på produkten är beroende av den produkt du fått.

Ursäkta oss att vi inte kommer att informera dig igen om det finns någon teknik eller mjukvaruuppdateringar på vår produkt.

Symbol	Symbol Beskrivning
	<b>Varning:</b> För att minska risken för skador måste användaren läsa bruksanvisningen noggrant.
	Denna symbol, placerad före en säkerhetskommentar, indikerar ett slags försiktighetsåtgärd, varning eller fara. Att ignorera denna varning kan leda till en olycka. För att minska risken för skada, brand eller elstöt, vänligen följ alltid rekommendationen nedan.
	<b>KORREKT AVFALLSHANTERING:</b> Denna produkt omfattas av bestämmelserna i det europeiska direktivet 2012/19/EG. Symbolen som visar en korsad soptunna genom indikerar att produkten kräver separat avfall insamling i Europeiska unionen. Detta gäller produkten och alla tillbehör märkta med denna symbol. Produkter märkta får som sådan inte slängas med vanligt hushållsavfall, men måste lämnas till en samlingsplats för återvinning av elektriska och elektroniska apparater.

## FCC-INFORMATION

**VARNING:** Ändringar eller modifieringar som inte uttryckligen godkänts av parten ansvarig för efterlevnad kan ogiltigförklara användarens behörighet att använda utrustning!

Denna enhet uppfyller del 15 av FCC-reglerna. Drift är föremål till följande två villkor:

- 1) Denna produkt kan orsaka skadliga störningar.
- 2) Denna produkt måste acceptera alla mottagna störningar, inklusive störningar som kan orsaka oönskad funktion.

**VARNING:** Ändringar eller modifieringar av denna produkt inte uttryckligen godkänd av parten. ansvarig för efterlevnad kan ogiltigförklara användarens

behörighet att använda produkten.

**Obs:** Denna produkt har testats och befunnits följa gränserna för en digital enhet av klass B i enlighet med del 15 av FCC-reglerna, dessa gränser är utformade för att ge rimligt skydd mot skadliga störningar i en bostadsinstallation.

Denna produkt genererar, använder och kan utstråla radiofrekvensenergi, och om den inte installeras och används i enlighet med instruktionerna, kan orsaka skadliga störningar på radiokommunikation. Det finns dock ingen garanti att störningar inte kommer att inträffa i en viss installation. Om detta produkten orsakar skadliga störningar på radio eller TV mottagning, vilket kan bestämmas genom att stänga av och på produkten användaren uppmanas att försöka korrigera störningen av en eller flera av de följande åtgärder.

- Rikta om eller flytta mottagningsantennen.
- Öka avståndet mellan produkten och mottagaren.
- Anslut produkten till ett uttag på en annan krets än den till vilken mottagaren är ansluten.
- Kontakta återförsäljaren eller en erfaren radio/TV-tekniker för hjälp.

## **PAKETETS INNEHÅLL**

1. AC ADAPTER
2. FJÄRRKONTROLL
3. AV-KABEL
4. BILADAPTER
5. BRUKSANVISNING
6. BATTERI
7. DVD-SPELARE

## PRODUKTSPECIFIKATIONSPARAMETRAR

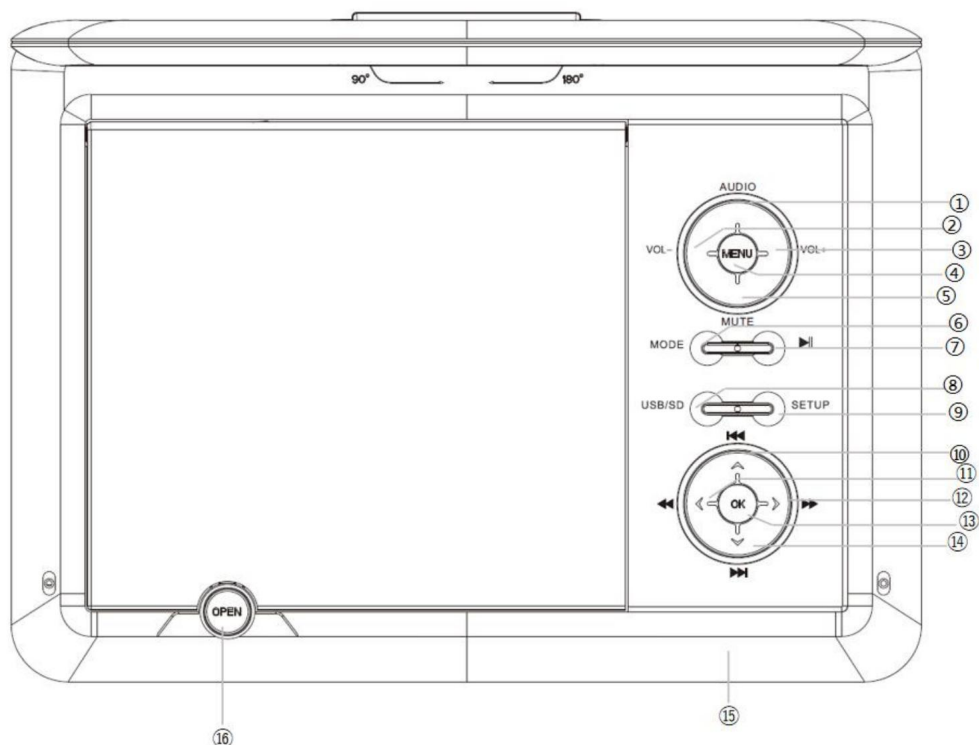

- 1.AUDIO:** Tryck för att växla vänster och höger kanal.
- 2.VOL-:** Tryck för att minska volymen.
- 3.VOL+:** Tryck för att öka volymen.
- 4.MENY:** Tryck för att återgå till rotmenyn.
- 5.MUTE:** Tryck på knappen för att stänga av spelarens ljud. Tryck på den igen för att aktivera ljud.
- 6.MODE:** Tryck för att välja "DVD"-läge eller "AV IN"-läge.
- 7.PLAY/PAUSE II:** Tryck för att spela upp eller pausa uppspelningen av ljud/film.
- 8.USB/SD:** Tryck upprepade gånger för att byta ingångskälla: USB-läge/SD-kort.
- 9.INSTÄLLNING:** Tryck för att öppna inställningsmenyn, använd sedan riktningknapparna och OK för att ställa in systemmenyn.
- 10.PREV-knapp ( I ):** För att hoppa till föregående titel/kapitel/spår.
- 11.F.RWD-knapp ( II ):** För att utföra snabb uppspelning bakåt.

**12.F.FWD-knapp ( ⏩ ):** För att snabbspola framåt.

**13.OK:** Enter eller Enter.

**14.NEXT-knapp ( ⏪ | ):** För att hoppa till nästa titel/kapitel/spår.

**15.Fjärrkontroll:** Controllermottagning Indikering/laddning Indikeringslampa/ Ström indikeringsljus.

**16.ÖPPNA:** öppna/stäng DVD-locket; tryck på denna knapp för att öppna locket på DVD-skivan.

## PRODUKTSPECIFIKATIONSPARAMETRAR

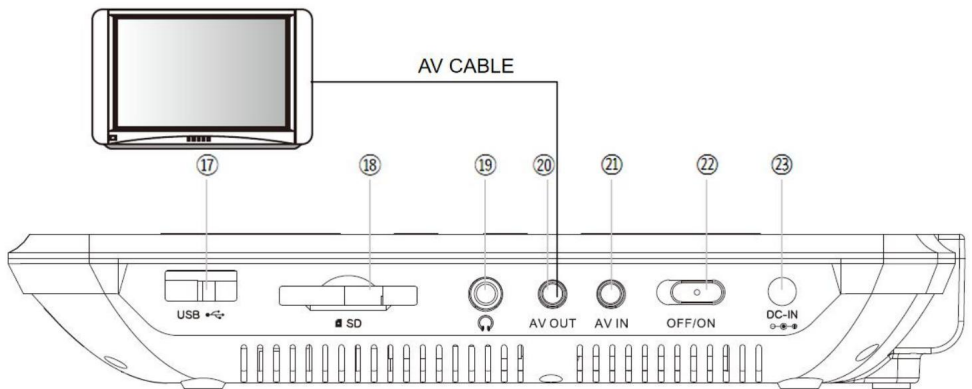

**17.USB-port:** USB-port.

**18.SD/MMC-kort:** SD/MMC-kortplats.

**19.Hörlursuttag:** 3,5 mm hörlursuttag.

**20.AV OUT:** AV-utgånganslutning.

**21.AV IN:** AV-ingånganslutning.

**22. POWER ON/OFF:** Strömbrytare på/av.

**23.DC IN 9-12V:** DC-strömport.

# FJÄRRKONTROLL

## FJÄRRKONTROLL:

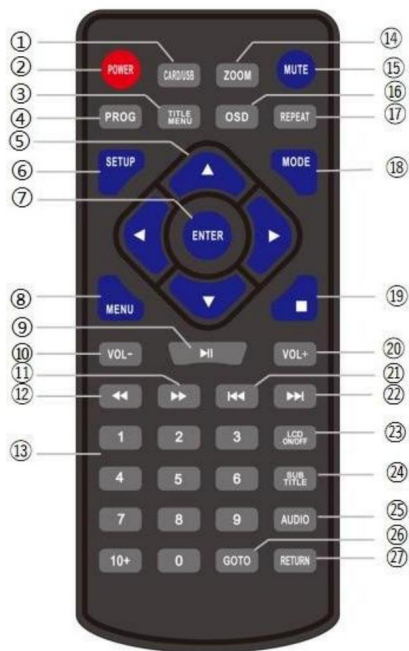

- |                                       |                      |
|---------------------------------------|----------------------|
| 1. KORT / USB                         | 14. ZOOMA            |
| 2. STRÖM                              | 15. TYST             |
| 3. TITELMENY                          | 16. OSD              |
| 4. PROG                               | 17. REPETERA         |
| 5. UPP $\ddot{y}$ /VÄNSTER $\ddot{y}$ | 18. LÄGE             |
| /DOWN $\ddot{y}$ /HÖGER               | 19. STOPP $\ddot{y}$ |
| $\ddot{y}$                            | 20. VOL+             |
| 6. INSTÄLLNING                        | 21. FÖREG            |
| 7. ENTER                              | 22. NÄSTA            |
| 8. MENY                               | 23. LCD PÅ/AV        |
| 9. PAUSE $\ddot{y}\ddot{y}$           | 24. TEXTNING         |
| 10. VOL -                             | 25. LJUD             |
| 11. FWD                               | 26. GÅ TILL          |
| 12. REV                               | 27. RETUR            |
| 13. 13,0-9,10+NUMB                    |                      |

## Batteriinstallation och byte

- \* Skruva av batterilocket och ta bort det.
- \* Kassera uttjänta batterier på rätt sätt.
- \* Sätt i 2 nya AAA-batterier.
- \* Se till att de positiva (+) och negativa (-) ändarna på batterierna är vända mot rätt riktning.
- \* Sätt tillbaka batteriluckan.
- \* Blanda inte gamla och nya batterier.
- \* Blanda inte alkaliska, standard (kol-zink) eller uppladdningsbara (nickel-kadmium) batterier.

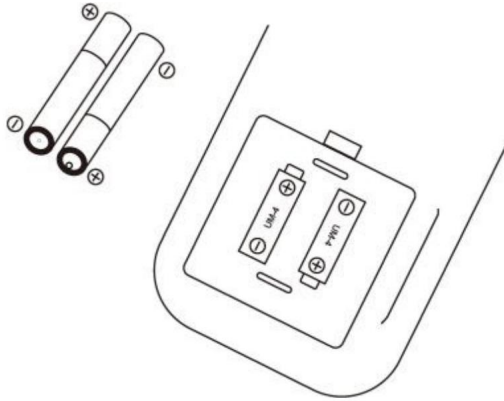

## FJÄRRKONTROLL

- 1.CARD/USB: Tryck på knappen för att växla mellan DVD-, CARD- och USB-lägen.
2. POWER: Tryck för att stänga spelarskärmen.
- 3.TITELMENY: Alla programtitlar kan visas.
- 4.PROG: Tryck för att programmera en laddad skiva för att spela kapitel och titlar eller spår i en Angiven ordning.
- 5.UPP/VÄNSTER/NER/HÖGER:Riktningknapp, Använd riktningknappen för att välja en position eller värde.
6. SETUP: Tryck på den för att gå direkt till inställningsmenyn när som helst (förutom AV läge)
- 7.ENTER: Tryck för att bekräfta alternativet.
- 8.MENU: Tryck för att visa huvudmenyn på en laddad DVD.
- 9.PLAY/PAUSE: Tryck för att spela upp eller pausa uppspelningen av ljud/film. Bekräfta eller tryck på den för att välja filen som ska spelas upp.
- 10.VOL-: Tryck för att minska volymen, minimum till 0.
- 11.FWD: Tryck för att välja snabbspolning framåt.
- 12.REV: Tryck för att välja tillbakaspolningshastighet.
- 13.0-9 Sifferknappar: Använd sifferknapparna för att mata in ett DVD-kapitel eller DC spår (ogiltigt för vissa skivor) och tryck på PLAY/PAUSE-knappen för att bekräfta
- 14.ZOOM: För DVD-skivan, tryck kort för att komma åt zoomfunktionen. Du kan välj 2X, 3X, 4x, 1/2, 1/3, 1/4.
- 15.MUTE: Tryck på knappen för att stänga av spelarens ljud. Tryck på den igen för att aktivera ljud.

- 16.OSD: Tryck för att visa ljud- och videoinformation såsom titel, speltid etc.
- 17.REPEAT: Tryck upprepade gånger för att bläddra genom upprepningsoptionerna för den laddade disken.
- 18.MODE: Tryck för att välja "DVD"-läge eller "AV IN"-läge.
- 19.STOPP: Kort tryck för att stoppa ljud/video/telefonuppspelning
- 20.VOL+: Tryck för att öka volymen, maximalt till 15.
- 21.PREV: Tryck för att spela föregående kapitel/titel/spår.
- 22.NÄSTA: Tryck för att spela nästa kapitel/titel/spår.
- 23.LCD PÅ/AV: Tryck på den och stäng av LCD-skärmen.
- 24.SUBTITLE: Kort tryckning ändrar undertextläge.
- 25.AUDIO: Tryck för att växla vänster och höger kanal.
- 26.GOTO: Tryck för att välja att starta från ett visst segment när du spelar upp ljud och video. Tryck till ett specifikt tidsindex/titel/kapitel.
- 27.RETURN: Under DVD-uppspelning, tryck på denna knapp för att gå till huvudmenyn.

## SKIVHANTERING

### Hantera skivor

• Rör inte vid uppspelningssidan av skivan. • Fäst inte papper eller tejp på skivan.

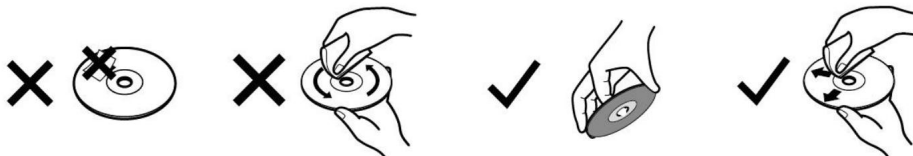

### Rengöringsskivor

• Fingeravtryck och damm på skivan orsakar bild- och ljudförsämring. Torka skivan från mitten och utåt med en mjuk trasa. Håll alltid skivan ren. • Om du inte kan torka bort dammet med en mjuk trasa, torka av skivan lätt med en lätt fuktad mjuk trasa och avsluta med en torr trasa. • Använd inte någon typ av lösningsmedel som thinner, bensin, kommersiellt tillgängliga rengöringsmedel eller antistatisk spray. De kan skada skivan.

### Lagring av skivor

• Förvara inte skivor på platser som utsätts för direkt solljus eller nära värmekällor. • Förvara inte skivor på platser som utsätts för fukt och damm, t.ex. badrum eller nära en luftfuktare.

• Förvara skivor vertikalt i ett fodral, stapla skivor eller placera föremål på skivor utanför deras fall kan orsaka skevhet.

## ALLMÄN INSTÄLLNING

### Laddar enheten

• Den här spelaren drivs av ett litiumpolymerbatteri. Den har en hög energi till viktförhållande. Den kan laddas när som helst, oavsett om den är helt eller delvis urladdad. Det tar cirka 4 timmar att ladda batteriet helt och en helt laddat batteri kan användas i upp till 4 timmar. • Anslut sedan den anslutna AC/DC-adaptorn till DC INPUT-uttaget på enheten anslut adaptorn till ett eluttag.

Obs: Se till att du stänger av enheten innan du laddar. Laddningsindikatorn Lysdioden ändras från RÖD till GRÖN för att indikera att batteriet är fullt laddad.

### Användning och underhåll av batteriet

• Driftstemperaturen för det uppladdningsbara batteriet sträcker sig från 41-104 °F.

• Koppla alltid ur enheten när den inte används om den inte laddas. • Värme produceras oundvikligen under uppspelning, detta är normalt. Byt dock av och låt den svalna.

• Utsätt inte batteriet för våld och håll det borta från värme och fukt.

### Ansluter till TV:n

• Den här enheten kan anslutas till en TV för att njuta av högkvalitativ musik, filmer etc med en TV.

• Använd en AV-kabel för att ansluta AV OUT-uttaget på enheten till AV IN-uttaget på a TV.

• DVD-spelaren har ljud- och videoingång för anslutning av externt ljud och videoingångar.

## MENYDRIFT

1. Tryck på [SETUP] på fjärrkontrollen eller på enheten för att visa inställningsmenyn.

2. Tryck på [UPP]/[DOWN] för att välja ett alternativ. Undermenyn för det valda objektet kommer att vara

visas direkt.

3. Tryck på [VÄNSTER]/[HÖGER] för att välja ett alternativ i undermenyn, tryck sedan på [OK]/[ENTER]/[RIGHT] för att gå in. Använd [UPP]/[DOWN] för att välja ett alternativ och tryck sedan på [OK]/[ENTER] för att bekräfta eller tryck på [VÄNSTER] för att avbryta.
4. Tryck på [UPP]/[DOWN] för att bläddra till andra poster i en undermeny.
5. Tryck på [VÄNSTER] för att gå tillbaka till den överordnade menyn för den aktuella.
6. Tryck på [SETUP] igen och tryck på [ENTER]/[OK] för att lämna inställningsmenyn.

## SYSTEMINSTÄLLNING

Det finns sju poster på SYSTEMINSTÄLLNINGSSIDEN. De är TV-system, Power Resume, Screen Saver, TV Type, Password, Rating och Default.

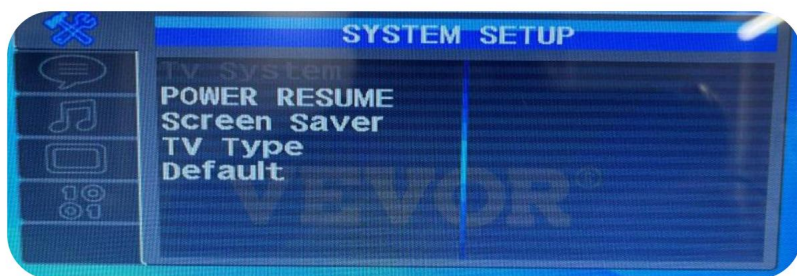

### TV-system

Tryck på UPP/NER för att välja NTSC/PAL/Auto.

### Power Resume

Välj alternativet [Power Resume], tryck på riktningstangenten HÖGER och UPP för att välj önskat alternativ för att ställa in funktionen "PÅ" eller "AV"; när den här enheten är i stoppläge eller avstängd, starta om enheten för att återuppta den senaste videostatusen.

### Skärmläckare

Välj alternativet [Skärmläckare], tryck på riktningstangenten HÖGER och UPP för att välj önskat alternativ för att ställa in funktionen "PÅ" eller "AV".

PÅ: Om bilden förblir orörlig på skärmen, till exempel skivan är pausad, stoppad etc, i flera minuter, kommer en skärmläckare att visas på skärmen. Du kan trycka på valfri tangent eller knapp för att väcka den.  
AV: Inaktivera skärmläckarfunktionen.

### TV-typ

Välj alternativet [TV-typ], tryck på riktningstangenten HÖGER och UPP för att välja

det önskade alternativet för att ställa in bildformatsfunktionen "4:3PS", "4:3LB" eller "16:9".

### **Standard**

Efter att detta alternativ har valts kan denna funktionsinställningskolumn återställas till initialen fabriksinställningar.

## **SPRÅKINSTÄLLNING**

Det finns fyra objekt på **SPRÅKINSTÄLLNINGSSIDEN**. De är **Osd**

**Språk**, **Ljudspråk**, **Undertextspråk** och **Menyspråk**.

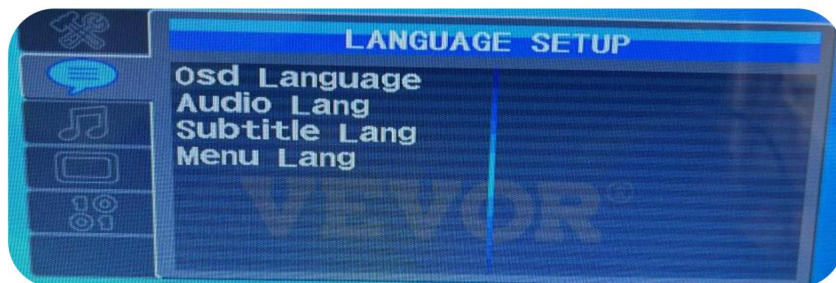

### **Osd Språk**

Gå in i OSD-språkinställningen, tryck på riktningsknappen för att välja önskat

"Osd Language"-alternativet, tryck sedan på [ENTER]-tangenter för att bekräfta. Det finns

8 lägen tillgängliga för sådana alternativ, engelska, tyska, spanska, franska, portugisiska, italienska, holländska och kinesiska.

Obs: Om språket du väljer inte är tillgängligt på DVD:n kommer den här enheten att göra det automatiskt välja standardspråk i en sådan video

### **Ljudspråk**

Gå in i Audio Lang-inställningen, tryck på riktningsknappen för att välja önskad

"Ljudspråk", tryck sedan på [ENTER]-tangenter för att bekräfta. Det finns

7 lägen tillgängliga för sådana alternativ, engelska, tyska, spanska, franska, portugisiska, italienska och kinesiska.

### **Undertext Lang**

Gå in i textningspråkinställningen, tryck på riktningsknappen för att välja önskad

Alternativet "Subtitle Language" och tryck sedan på [ENTER]-tangenter för att bekräfta. Det finns 8

tillgängliga lägen för sådana alternativ, engelska, tyska, spanska, franska, portugisiska, italienska, holländska och kinesiska.

### **Meny Lang**

Gå in i menyspråksinställningen, tryck på riktningssknappen för att välja önskad "Meny Language" alternativet, tryck sedan på [ENTER] för att bekräfta. Det finns 7 lägen tillgängliga för sådana alternativ, engelska, tyska, spanska, franska, portugisiska, italienska och kinesiska.

Obs: Om språket du väljer inte är tillgängligt på DVD:n kommer den här enheten att göra det automatiskt välja standardspråk i en sådan video.

## LJUDINSTÄLLNING

Det finns ett objekt på LJUDINSTÄLLNINGSSIDEN. Det här är nyckeln.



**Nyckel**

Tryck på UPP/NER för att flytta skjutblocket för att justera ljudet.

## VIDEOINSTÄLLNING

Det finns fem objekt på VIDEOINSTÄLLNINGSSIDEN. De är Ljusstyrka, Kontrast, Nyans, Mättnad och Skärpa.

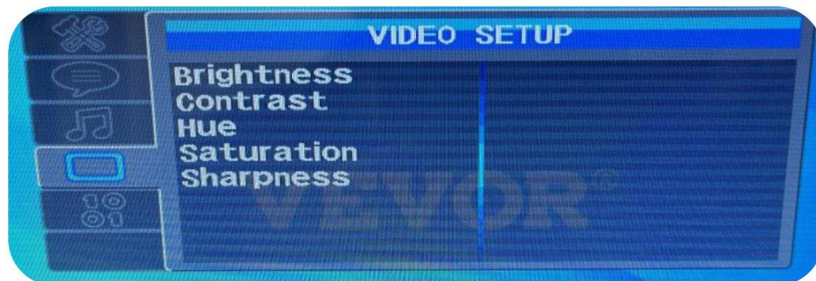

**Ljusstyrka**

Tryck på UPP/NER för att flytta modulen för att justera videons ljusstyrka produktion.

## Kontrast

Tryck på UPP/NER för att flytta modulen för att justera kontrasten på video  
produktion.

## Nyans

Tryck på UPP/NER för att flytta modulen för att justera nyansen på videoutgången.

## Mättnad

Tryck på UPP/NER för att flytta modulen för att justera videomättnaden  
produktion.

## Skärpa

Tryck på UPP/NER för att flytta modulen för att justera skärpan på videon  
produktion.

## DIGITAL INSTÄLLNING

Det finns två objekt på DIGITAL INSTÄLLNINGSSIDA. De är Dynamic Range  
och Dual Mono.



## Dynamiskt omfång

Tryck på UPP/NER för att justera förhållandet "Dynamiskt områdeskompression".

## Dubbel mono

Tryck på UPP/NER för att välja Stereo/Mono L/Mono R/Mix Mono.

## UPPSPELNING

Slå på enheten efter att alla anslutningar är korrekt gjorda.

## Ladda och spela upp en skiva

1. Efter att ha anslutit enheten till ström, ställ in strömbrytaren på  
ON position.

2. Tryck på [OPEN] för att öppna skivfacket. Lägg en skiva i den med etikettsidan vänd upp.

3. Stäng skivfacket. Enheten laddar skivan och börjar spela.

### **MP3/MPEG4 skivuppspelning**

När enheten har laddat en MP3/MPEG4-skiva visas en meny som visar innehållet på skivan kommer att visas på skärmen.

1. Tryck på riktningsknappen [UPP]/[DOWN] för att välja en fil eller en mapp.

2. Tryck på [OK] för att öppna den valda mappen. Filerna/mapparna i den kommer att listas.

3. Tryck på [OK] för att börja spela den valda filen.

4. När skivan är stoppad trycker du på VÄNSTER för att återgå till föregående meny.

5. Stäng skivfacket. Enheten laddar skivan och börjar spela.

### **USB/SD-uppspelning**

Sätt i en USB/SD-enhet i USB/SD-porten.

Tryck på [DVD/USB] för att välja UBS/SD-läge för att spela upp läsbara filer från källa.

## **SPECIFIKATIONER**

<b>Kompatibel DISC</b>	CD-R, CD-RW, VCD, SVCD, CVD, DVD-R, DVD+R, DVD-RW, DVD+RW
<b>Ljudformat</b>	MP3/WMA (Bithastigheter: 32-192 kbps)
<b>Videofomat</b>	AVI/MPG/DAT/VOB (Upplösningen måste vara inom 720*576)
<b>Bildformat</b>	JPG
<b>E-boksformat</b>	TXT
<b>Frekvenssvar</b>	20HZ till 20KHZ
<b>Videoutgång</b>	1 Vp-p75 Ohm obalanserad
<b>Ljudutgång</b>	1,4V Rms/10K Ohm
<b>Dynamiskt omfång</b>	Bättre än 85dB
<b>Laser</b>	Halvledarlaser, våglängd:650
<b>Strömkälla</b>	12V 1A
<b>Driftstemperatur</b>	41-104°F
<b>Batterityp</b>	Li-polymer

## FELSÖKNING

**Innan du tar till en professionell underhållstjänst, kontrollera följande diagram.**

SYMPTOM	LÖSNING
Inget ljud eller förvrängt ljud	Se till att din DVD-spelare är ansluten korrekt och alla kablar är ordentligt insatta i lämpliga platser/uttag.
Kan inte gå vidare genom en film	Du kan inte gå vidare genom öppningspoängen och varningsinformation som visas på början av filmer eftersom skivan är programmerad att förbjuda den åtgärden.
Skärmen visar "CDROM"	Funktionen eller åtgärden kan inte slutföras kl denna gång för att: <ol style="list-style-type: none"> <li>1. Skivprogramvaran begränsar det.</li> <li>2. Skivprogramvaran stöder inte särdrag.</li> <li>3. Funktionen är inte tillgänglig för tillfället.</li> </ol>
Bilden är förvrängd	Skivan kan vara skadad. Prova en annan skiva är normalt att viss förvrängning uppträder under sökning framåt eller bakåt.
Ingen sökning framåt eller bakåt	Vissa skivor har en funktion som förbjuder snabb skanning eller hoppa över titel och kapitel. Filmen är ofta programmerad för att förbjuda att hoppa igenom varningsinformationen och krediterna på början av en film.
Spelaren slutar fungera när en USB-enhet eller minneskort är satts in i spelaren	Detta fenomen kan inträffa för följande skäl: <ol style="list-style-type: none"> <li>1. Enhet/kort eller USB-gränssnitt är skadat.</li> <li>2. Drive/kort är inte isatt.</li> <li>3. Filformatet är NTFS (måste vara FAT32)</li> </ol>

## FAQ

### **1. Varför kan spelaren inte slås på?**

Se till att omkopplaren till höger är i läge ON. När makten är låg kommer enheten inte att kunna slås på. Vid denna tidpunkt rekommenderas att du använd originaladaptorn för att ladda DVD-spelaren helt och försök sedan slå på den.

### **2. Varför slås min spelare bara på när den är ansluten?**

Den främsta anledningen till detta är att DVD-spelaren inte har använts på länge och batteriet har inte laddats eller urladdats ordentligt. Om produkten är under garanti, kontakta kundtjänst via e-post.

### **3. Varför läser spelaren inte min skiva?**

Den bärbara DVD-spelaren stöder inte Blu-ray-skivor. Se till att linsen skivspelaren är ren och undvik att vidröra den för att förhindra läsfel.

### **4. Varför kan spelaren inte läsa CD-RW och DVD-RW?**

CD-RW- eller DVD-RW-skivor kan skadas efter flera skrivningar och omskrivningar, vilket innebär att DVD-spelaren kanske inte kan läsa skivan.

### **5. Varför kan spelaren inte spela upp video?**

Den maximala spelbara upplösningen är 720\*576. Om upplösningen av videofiler på USB-enhet/SD-kort är högre än 720\*576 , spelaren kommer inte att kunna känna igen filen. Detta kan resultera i onormal uppspelning, såsom ljud utan bild eller ingen ljud eller bild. För att lösa detta problem, använd konverteringsprogram för att konvertera upplösningen för videofiler till 720\*576. För brända skivor kan du konvertera videoupplösning till 720\*576 med videokonverteringsprogram på en dator, då bränn den till skivan igen.

### **6. Hur laddar man den bärbara DVD-spelaren ordentligt med billaddaren?**

Innan du laddar DVD-spelaren med billaddaren, se till att utgången spänningen på cigarettändaren är 12V. Billaddarkabeln kan inte användas med cigarettändaren annat än 12V. För cigarettens utspänningsvärde lättare, se fordonets bruksanvisning eller kontakta bilhandlaren.

### **7. Hur förlänger man batteritiden och batteriuthålligheten?**

När du har fått den bärbara DVD-spelaren, ladda DVD-skivan helt med originaladaptorn före användning. Ladda den efteråt minst en gång i månaden även under långa perioder av obruk. Detta kommer att förlänga batteritiden och uthålligheten.

**Tillverkare:** Shanghaimuxinmuyeyouxiangongsi

**Address:** Shuangchenglu 803nong11hao1602A-1609shi, baoshanqu, shanghai  
200 000 CN.

**Importerad till AUS:** SIHAO PTY LTD. 1 ROKEVA STREETEASTWOOD NSW 2122  
Australien

**Importerad till USA:** Sanven Technology Ltd. Suite 250, 9166 Anaheim Place, Rancho  
Cucamonga, CA 91730



YH CONSULTING LIMITED.

C/O YH Consulting Limited Office 147, Centurion  
House, London Road, Staines-upon-Thames,  
Surrey, TW18 4AX



E-CrossStu GmbH

Mainzer Landstr.69,  
60329 Frankfurt am Main.



**VEVOR**®  
TOUGH TOOLS, HALF PRICE

Teknisk support och e-garanticertifikat  
[www.vevor.com/support](http://www.vevor.com/support)

# **VEVOR<sup>®</sup>**

## **TOUGH TOOLS, HALF PRICE**

Technische ondersteuning en e-garantiecertificaat [www.vevor.com/support](http://www.vevor.com/support)

## **DVD-SPELER**

Wij streven er voortdurend naar om u gereedschappen tegen concurrerende prijzen te leveren.

"Save Half", "Half Price" of andere soortgelijke uitdrukkingen die wij gebruiken, geven alleen een schatting van de besparingen die u kunt behalen door bepaalde gereedschappen bij ons te kopen in vergelijking met de grote topmerken en betekent niet noodzakelijkerwijs dat alle categorieën gereedschappen die wij aanbieden, worden gedekt. Wij herinneren u eraan om zorgvuldig te controleren of u daadwerkelijk de helft bespaart in vergelijking met de grote topmerken wanneer u een bestelling bij ons plaatst.

# VEVOR<sup>®</sup>

TOUGH TOOLS, HALF PRICE

## DVD-SPELER

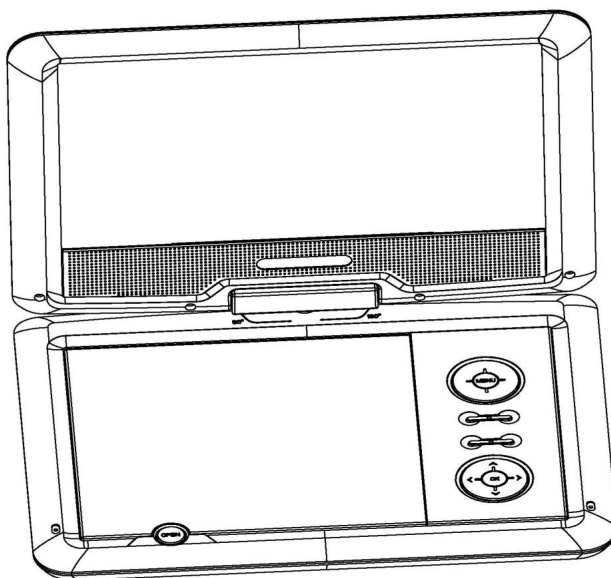

**MODEL: M2**



### **HULP NODIG? NEEM CONTACT MET ONS OP!**

Heeft u vragen over het product? Heeft u technische ondersteuning nodig? Neem dan gerust contact met ons op: Technische ondersteuning en E-garantiecertificaat [www.vevor.com/support](http://www.vevor.com/support)

Dit is de originele instructie, lees alle handleidingen zorgvuldig door voordat u het product gebruikt. VEVOR behoudt zich een duidelijke interpretatie van onze gebruikershandleiding voor. Het uiterlijk van het product is afhankelijk van het product dat u hebt ontvangen. Vergeef ons dat we u niet opnieuw zullen informeren als er technologie- of software-updates voor ons product zijn.

Symbool	Symbool Beschrijving
	<b>Waarschuwing:</b> Om het risico op letsel te verminderen, moet de gebruiker de Lees de gebruiksaanwijzing zorgvuldig door.
	Dit symbool, geplaatst voor een veiligheidsopmerking, geeft een soort voorzorgsmaatregel, waarschuwing of gevaar. Het negeren van deze waarschuwing kan leiden tot een ongeluk. Om het risico op letsel, brand of elektrocutie te verminderen, Volg altijd de onderstaande aanbevelingen.
	<b>CORRECTE VERWIJDERING:</b> Dit product is onderworpen aan de bepalingen van de Europese richtlijn 2012/ 19/EG. Het symbool met een doorgestreepte kliko door geeft aan dat het product gescheiden afval nodig heeft inzameling in de Europese Unie. Dit geldt voor het product en alle accessoires die met dit symbool zijn gemarkeerd. Producten die met dit symbool zijn gemarkeerd mag als zodanig niet bij het normale huisvuil worden weggegooid, maar moet naar een inzamelpunt voor recycling van elektrische en elektronische apparaten.

## FCC-INFORMATIE

**LET OP:** Wijzigingen of aanpassingen die niet uitdrukkelijk door de partij zijn goedgekeurd verantwoordelijk voor naleving kan de bevoegdheid van de gebruiker om de apparatuur!

Dit apparaat voldoet aan Deel 15 van de FCC-regels. De werking is onderworpen aan de volgende twee voorwaarden:

- 1) Dit product kan schadelijke interferentie veroorzaken.
- 2) Dit product moet alle ontvangen interferentie accepteren, inclusief storingen die een ongewenste werking kunnen veroorzaken.

**WAARSCHUWING:** Wijzigingen of aanpassingen aan dit product die niet uitdrukkelijk zijn goedgekeurd door de partij die verantwoordelijk is voor naleving, kan de gebruikersrechten ongeldig verklaren

bevoegdheid om het product te bedienen.

**Let op:** Dit product is getest en voldoet aan de limieten voor een digitaal apparaat van klasse B volgens Deel 15 van de FCC-regels, deze limieten zijn bedoeld om redelijke bescherming te bieden tegen schadelijke interferentie in een residentiële installatie.

Dit product genereert, gebruikt en kan radiofrequentie-energie uitstralen, en indien niet geïnstalleerd en gebruikt in overeenstemming met de instructies, kan dit leiden tot schadelijke interferentie van radiocommunicatie. Er is echter geen garanderen dat er geen interferentie zal optreden in een bepaalde installatie. Als dit product veroorzaakt schadelijke interferentie met radio of televisie ontvangst, die kan worden bepaald door het product uit en aan te zetten, de De gebruiker wordt aangemoedigd om te proberen de interferentie door een of meer van de volgende maatregelen.

- Heroriënteer of verplaats de ontvangstantenne.
- Vergroot de afstand tussen het product en de ontvanger.
- Sluit het product aan op een stopcontact op een ander circuit dan dat waarop het apparaat is aangesloten. De ontvanger is aangesloten.
- Raadpleeg de dealer of een ervaren radio-/tv-technicus voor hulp.

## **INHOUD VAN HET PAKKET**

1. AC-ADAPTER
2. AFSTANDBEDIENING
3. AV-KABEL
4. AUTOADAPTER
5. GEBRUIKSAANWIJZING
6. BATTERIJ
7. DVD-SPELER

## PRODUCTSPECIFICATIEPARAMETERS

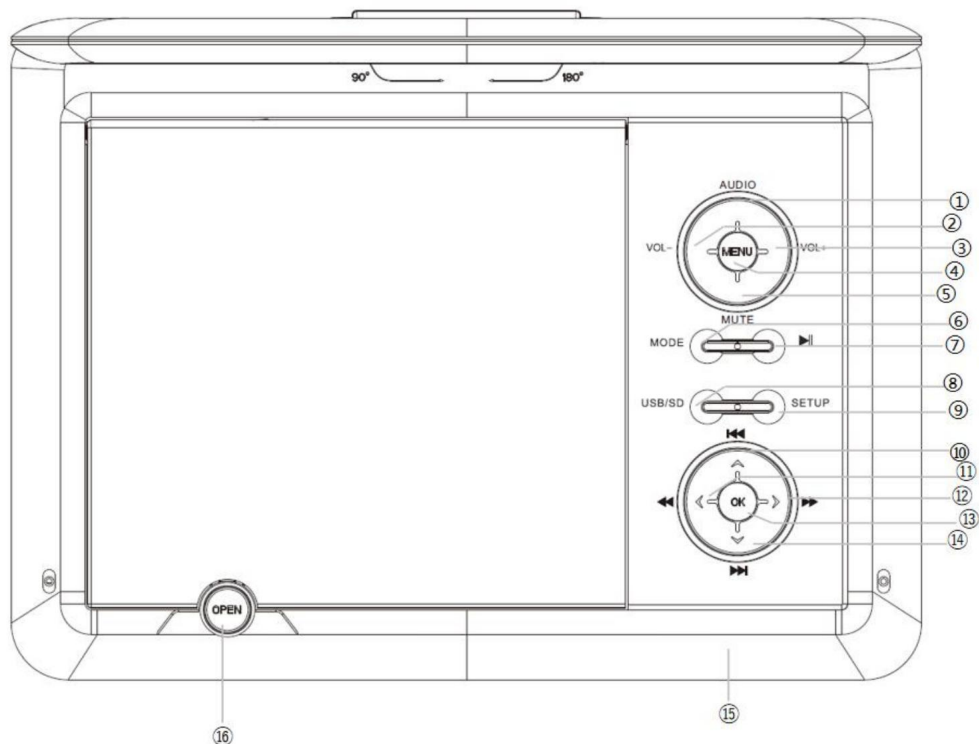

1. **AUDIO**: Druk om te wisselen tussen de linker- en rechterkanalen.
2. **VOL-**: Druk om het volume te verlagen.
3. **VOL+**: Druk om het volume te verhogen.
4. **MENU**: Druk hierop om terug te keren naar het hoofdmenu.
5. **MUTE**: Druk op de toets om het geluid van de speler te dempen. Druk er nogmaals op om de geluid.
6. **MODE**: Druk om de modus "DVD" of "AV IN" te selecteren.
7. **AFSPELEN/ PAUZE** (II): Druk om de audio-/filmweergave af te spelen of te pauzeren.
8. **USB/SD**: Druk herhaaldelijk om de invoerbron te wisselen: USB-modus/SD-kaart.
9. **INSTELLINGEN**: Druk op om het instellingenmenu te openen en gebruik vervolgens de richtingstoetsen en OK om het systeemmenu instellen.
10. **PREV-knop** (II): Hiermee gaat u naar de vorige titel/hoofdstuk/track.
11. **F.RWD-knop** (II): Om snel achteruit af te spelen.

**12.F.FWD-knop (  $\ddot{y}$   $\ddot{y}$  ):** Om snel vooruit te spelen.

**13.OK:** Enter of Enter-toets.

**14. VOLGENDE-knop (  $\ddot{y}$   $\ddot{y}$  I ):** Hiermee gaat u naar de volgende titel/hoofdstuk/track.

**15. Afstandsbediening:** Controller ontvangst indicatie/ oplaad indicatie lampje/ voeding indicatielampje.

**16. OPEN:** open/sluit de klep van de DVD; druk op deze knop om de klep van de DVD te openen.

## PRODUCTSPECIFICATIEPARAMETERS

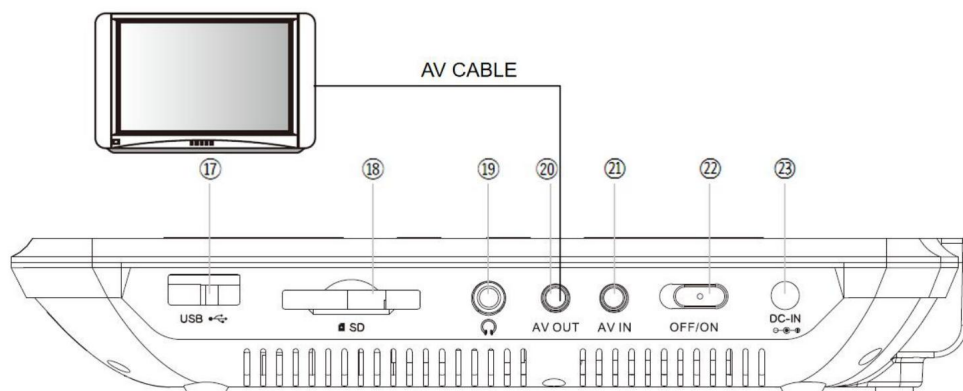

**17.USB-poort:** USB-poort.

**18. SD/MMC-kaart:** SD/MMC-kaartsleuf.

**19. Hoofdtelefoonaansluiting:** 3,5 mm hoofdtelefoonaansluiting.

**20.AV OUT:** AV-uitgangsaansluiting.

**21.AV IN:** AV-ingangsaansluiting.

**22. AAN/UIT:** Aan/uit-schakelaar.

**23.DC IN 9-12V:** DC-voedingspoort.

## AFSTANDBEDIENING

### AFSTANDBEDIENING:

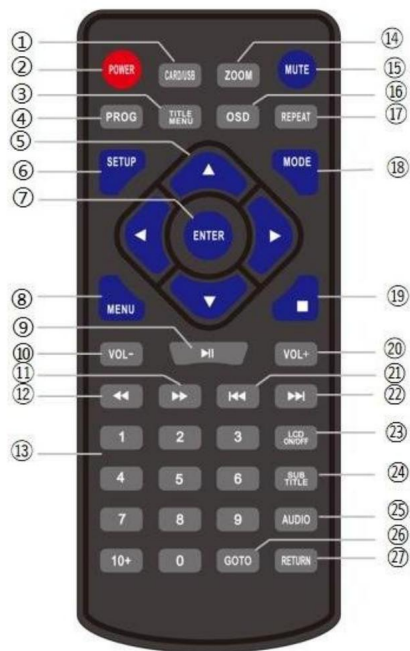

- |  |                        |
|--|------------------------|
| 1. KAART / USB                                     | 14. ZOOM               |
| 2. KRACHT  | 15. DEMPEN             |
| 3. TITELMENU                                       | 16. OSD                |
| 4. PROG  | 17. HERHAAL            |
| 5. OMHOOG $\ddot{y}$ / LINKS $\ddot{y}$            | 18. MODUS              |
| $\ddot{y}$ / OMLAAG $\ddot{y}$ / RECHTS $\ddot{y}$ | 19. STOPPEN $\ddot{y}$ |
| 6. INSTELLING                                      | 20. VOL+               |
| 7. GA NAAR BINNEN                                  | 21. VORIGE             |
| 8. MENU  | 22. VOLGENDE           |
| 9. PAUZE $\ddot{y}\ddot{y}$                        | 23. LCD AAN/UIT        |
| 10. VOLUME -                                       | 24. ONDERTITEL         |
| 11. Vooruit  | 25. GELUID             |
| 12. HERROEPING                                     | 26. GA NAAR            |
| 13. 13.0-9,10+NUMMER                               | 27. TERUGKEER          |

### Batterij installatie en vervanging

- \* Schroef het batterijklepje los en verwijder het.
- \* Gooi lege batterijen op de juiste manier weg.
- \* Plaats 2 nieuwe AAA-batterijen.
- \* Zorg ervoor dat de positieve (+) en negatieve (-) uiteinden van de batterijen naar elkaar toe wijzen.  
juiste richting.
- \* Plaats het batterijklepje terug.
- \* Gebruik geen oude en nieuwe batterijen door elkaar.
- \* Meng geen alkalische, standaard (koolstof-zink) of oplaadbare (nikkel-cadmium) batterijen.  
batterijen.

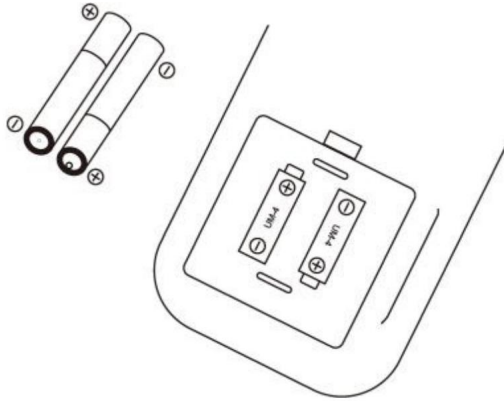

## AFSTANDSBEDIENING

1. KAART/USB: Druk op de toets om te schakelen tussen de modi DVD, KAART en USB.
2. POWER: Druk hierop om het spelerscherf te sluiten.
3. TITELMENU: Alle programmatitels kunnen worden weergegeven.
4. PROG: Druk hierop om een geladen schijf te programmeren om hoofdstukken en titels of tracks in een bepaalde volgorde af te spelen.  
Gespecificeerde volgorde.
5. OMHOOG/LINKS/OMLAAG/RECHTS: Richtingsknop, Gebruik de richtingsknop om een positie of waarde.
6. SETUP: Druk hierop om op elk gewenst moment rechtstreeks naar het Setup-menu te gaan (behalve de AV-modus).  
modus)
7. ENTER: Druk om de optie te bevestigen.
8. MENU: Druk hierop om het hoofdmenu op een geladen DVD te bekijken.
9. AF SPELEN/PAUZE: Druk om de audio-/filmweergave af te spelen of te pauzeren. Bevestig de selecteren of erop drukken om het af te spelen bestand te selecteren.
10. VOL-: Druk om het volume te verlagen, minimaal tot 0.
11. FWD: Druk om snel vooruit te spoelen.
12. REV: Druk hierop om de terugspoelsnelheid te selecteren.
13. 0-9 Cijfertoetsen: Gebruik de numerieke toetsen om een DVD-hoofdstuk of DC-nummer in te voeren track (ongeldig voor sommige schijven) en druk op de PLAY/PAUSE-knop om te bevestigen
14. ZOOM: Voor de DVD-schijf, kort indrukken om toegang te krijgen tot de zoomfunctie. U kunt Selecteer 2X, 3X, 4x, 1/2, 1/3, 1/4.
15. MUTE: Druk op de toets om het geluid van de speler te dempen. Druk er nogmaals op om de geluid.

- 16.OSD: Druk hierop om audio- en video-informatie weer te geven, zoals titel, speelduur, enz.
17. HERHALEN: Druk herhaaldelijk om door de herhaalopties voor het geladen apparaat te bladeren.
- 18.MODE: Druk om de "DVD"-modus of "AV IN"-modus te selecteren.
19. STOP: Kort indrukken om de audio-/video-/telefoonweergave te stoppen
- 20.VOL+: Druk om het volume te verhogen, maximaal tot 15.
- 21.PREV: Druk hierop om het vorige hoofdstuk/de vorige titel/het vorige nummer af te spelen.
- 22.VOLGENDE: Druk om het volgende hoofdstuk/de volgende titel/het volgende nummer af te spelen.
23. LCD AAN/UIT: Druk hierop om het LCD-scherm uit te schakelen.
- 24.ONDERTITEL: Kort indrukken verandert de ondertitelingsmodus.
- 25.AUDIO: Druk om te wisselen tussen de linker- en rechterkanalen.
26. GOTO: Druk hierop om te kiezen om te beginnen bij een bepaald segment bij het afspelen van audio en video. Druk op een specifieke tijdindex/titel/hoofdstuk.
- 27.RETURN: Druk tijdens het afspelen van een DVD op deze toets om naar het hoofdmenu te gaan.

## SCHIJFBEHANDELING

### Omggaan met schijven

ÿ Raak de afspeelzijde van de schijf niet aan. ÿ Plak geen papier of plakband op de schijf.



### Reinigingsschijven

ÿ Vingerafdrukken en stof op de schijf veroorzaken verslechtering van beeld en geluid. Veeg de schijf van het midden naar buiten met een zachte doek. Houd de schijf altijd schoon. ÿ Als u het stof niet met een zachte doek kunt wegvegen, veegt u de schijf lichtjes af met een licht bevochtigde zachte doek en werk af met een droge doek. ÿ Gebruik geen oplosmiddelen zoals thinner, benzine, in de handel verkrijgbare beschikbare reinigingsmiddelen of antistatische spray. Deze kunnen de schijf beschadigen.

### Schijven opslaan

ÿ Bewaar schijven niet op plaatsen die blootstaan aan direct zonlicht of in de buurt van warmtebronnen. ÿ Bewaar schijven niet op plaatsen die blootstaan aan vocht en stof, zoals een badkamer of in de buurt van een luchtbevochtiger.

ÿ Schijven verticaal in een doosje bewaren, schijven stapelen of voorwerpen op schijven plaatsen buiten hun behuizing kan kromtrekken veroorzaken.

## ALGEMENE INSTELLINGEN

### Het apparaat opladen

ÿ Deze speler wordt aangestuurd door een lithium-polymeerbatterij. Hij beschikt over een hoog energieniveau verhouding tot gewicht. Het kan op elk moment worden opgeladen, ongeacht of het volledig of gedeeltelijk ontladen. Het duurt ongeveer 4 uur om de batterij volledig op te laden en een volledig Eén opgeladen batterij kan maximaal 4 uur worden gebruikt.

ÿ Sluit de meegeleverde AC/DC-adapter aan op de DC INPUT-aansluiting op het apparaat en Sluit de adapter aan op een stopcontact.

Let op: Zorg ervoor dat u het apparaat uitschakelt voordat u het oplaadt. De oplaadindicator De LED verandert van ROOD naar GROEN om aan te geven dat de batterij volledig is opgeladen. opgeladen.

### Gebruik en onderhoud van de batterij

ÿ De bedrijfstemperatuur van de oplaadbare batterij varieert van 5-40 °C.

ÿ Haal de stekker van het apparaat altijd uit het stopcontact als het niet wordt gebruikt, tenzij het wordt opgeladen. ÿ Tijdens het afspelen ontstaat onvermijdelijk hitte, dit is normaal. Schakel echter uit de pan halen en laten afkoelen.

ÿ Stel de batterij niet bloot aan kracht en houd hem uit de buurt van hitte en vocht.

### Aansluiten op de tv

ÿ Dit apparaat kan worden aangesloten op een tv, zodat u via de tv kunt genieten van muziek, films etc. van hoge kwaliteit.

ÿ Gebruik een AV-kabel om de AV OUT-aansluiting op het apparaat aan te sluiten op de AV IN-aansluiting van een TV.

ÿ De dvd-speler heeft geluids- en video-ingangen voor het aansluiten van externe audio en video-ingangen.

## MENUBEDIENING

1. Druk op [SETUP] op de afstandsbediening of op het apparaat om het instellingenmenu weer te geven.
2. Druk op [UP]/[DOWN] om een item te selecteren. Het submenu van het geselecteerde item wordt

direct getoond.

3. Druk op [LINKS]/[RECHTS] om een item in het submenu te selecteren en druk vervolgens op [OK]/[ENTER]/[RIGHT] om in te voeren. Gebruik [UP]/[DOWN] om een optie te selecteren en druk vervolgens op [OK]/[ENTER] om te bevestigen of druk op [LINKS] om te annuleren.
4. Druk op [OMHOOG]/[OMLAAG] om naar andere items in een submenu te scrollen.
5. Druk op [LINKS] om terug te gaan naar het bovenliggende menu van het huidige menu.
6. Druk nogmaals op [SETUP] en druk op [ENTER]/[OK] om het instellingenmenu te verlaten.

## SYSTEEMINSTELLING

Er zijn zeven items in de SYSTEM SETUP PAGE. Dit zijn TV System, Power Resume, Screen Saver, TV Type, Password, Rating en Default.

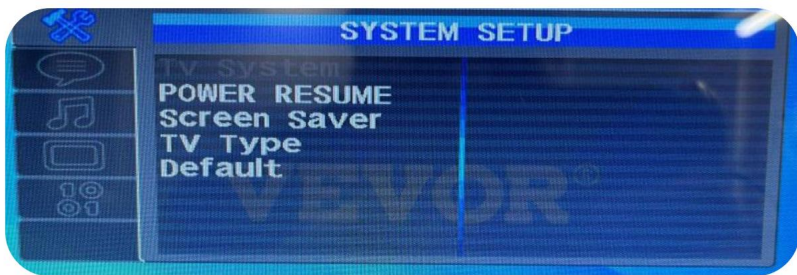

### TV-systeem

Druk op de UP/DOWN-toets om NTSC/PAL/Auto te kiezen.

### Kracht hervatten

Kies de optie [Power Resume], druk op de pijltjestoetsen RECHTS en OMHOOG om

Kies de gewenste optie om de functie "AAN" of "UIT" te zetten; wanneer dit apparaat in

Als het apparaat is gestopt of uitgeschakeld, start u het opnieuw op om de laatste videostatus te herstellen.

### Schermb beveiliging

Kies de optie [Schermb beveiliging], druk op de pijltjestoetsen RECHTS en OMHOOG om

Kies de gewenste optie om de functie "AAN" of "UIT" te zetten.

AAN: Als het beeld onbeweeglijk op het scherm blijft staan, bijvoorbeeld als de schijf is gepauzeerd, gestopt etc., gedurende enkele minuten, verschijnt er een screensaver op het scherm. U

kan op elke toets of knop drukken om het apparaat te activeren.

UIT: Schakel de screensaverfunctie uit.

### TV-type

Kies de optie [TV-type], druk op de pijltjestoetsen RECHTS en OMHOOG om te selecteren

de gewenste optie om de beeldverhouding van het scherm in te stellen op "4:3PS", "4:3LB" of "16:9".

### **Standaard**

Nadat deze optie is gekozen, kan deze functie-instellingskolom worden hersteld naar de oorspronkelijke fabrieksinstellingen.

## **TAALINSTELLING**

Er zijn vier items in de LANGUAGE SETUP PAGE. Het zijn Osd

Taal, audiotaal, ondertiteltaal en menutaal.

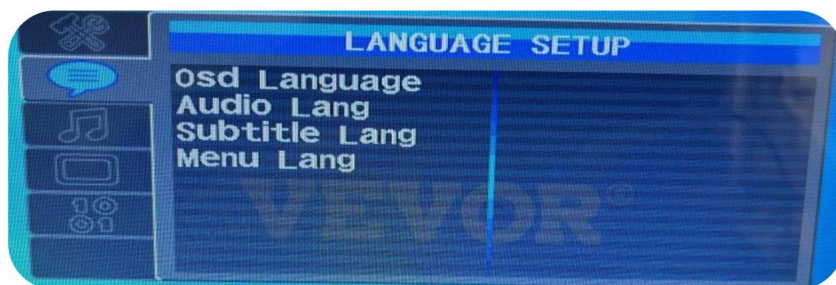

### **OSD-taal**

Ga naar de OSD-taalinstelling en druk op de richtingstoets om de gewenste taal te kiezen.

"Osd Language" optie, druk dan op de [ENTER] toets om te bevestigen. Er zijn

Er zijn 8 modi beschikbaar voor deze opties: Engels, Duits, Spaans, Frans, Portugees, Italiaans, Nederlands en Chinees.

Let op: Als de taal die u kiest niet beschikbaar is op de dvd, zal dit apparaat automatisch de standaardtaal kiezen in zo'n video

### **Audiotaal**

Ga naar de Audio Lang-instelling, druk op de richtingstoets om de gewenste taal te kiezen

Optie "Audiotaal" en druk vervolgens op de toets [ENTER] om te bevestigen. Er zijn

Er zijn 7 modi beschikbaar voor deze opties: Engels, Duits, Spaans, Frans, Portugees, Italiaans en Chinees.

### **Ondertiteling Taal**

Ga naar de instelling voor ondertiteltaal en druk op de richtingstoets om de gewenste taal te kiezen.

Optie "Ondertiteltaal", druk vervolgens op de [ENTER]-toets om te bevestigen. Er zijn 8

beschikbare modi voor dergelijke opties, Engels, Duits, Spaans, Frans, Portugees, Italiaans, Nederlands en Chinees.

### **Menu Taal**

Ga naar de menutaalinstelling en druk op de richtingstoets om de gewenste taal te kiezen. Optie "Menutaal" en druk vervolgens op de toets [ENTER] om te bevestigen. Er zijn 7 modi beschikbaar voor deze opties: Engels, Duits, Spaans, Frans, Portugees, Italiaans en Chinees.

Let op: Als de taal die u kiest niet beschikbaar is op de dvd, zal dit apparaat automatisch de standaardtaal kiezen in zo'n video.

## AUDIO-INSTELLING

Er is één item in de AUDIO SETUP PAGE. Dit is Key.



### Sleutel

Druk op de OMHOOG/OMLAAG-toets om het schuifblokje te verplaatsen en zo de audio aan te passen.

## VIDEO-INSTELLING

Er zijn vijf items in de VIDEO SETUP PAGE. Dit zijn Brightness, Contrast, Hue, Saturation en Sharpness.

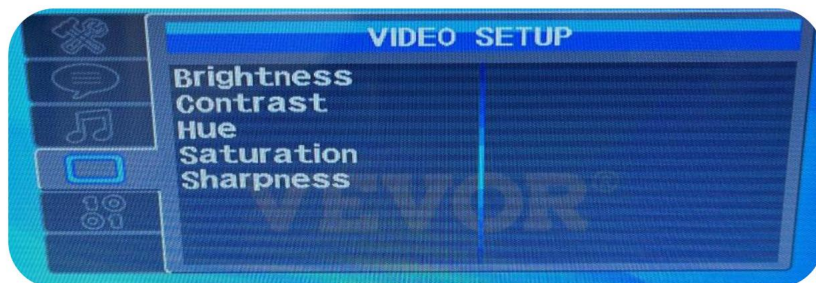

### Helderheid

Druk op de OMHOOG/OMLAAG-toets om de module te verplaatsen en de helderheid van de video aan te passen uitvoer.

### **Contrast**

Druk op de OMHOOG/OMLAAG-toets om de module te verplaatsen en het contrast van de video aan te passen uitvoer.

### **Tint**

Druk op de UP/DOWN-toets om de module te verplaatsen en de tint van de video-uitvoer aan te passen.

### **Verzadiging**

Druk op de UP/DOWN-toets om de module te verplaatsen en de verzadiging van de video aan te passen uitvoer.

### **Scherpte**

Druk op de UP/DOWN-toets om de module te verplaatsen en de scherpte van de video aan te passen uitvoer.

## **DIGITALE OPSTELLING**

Er zijn twee items in de DIGITALE INSTELLINGSPAGINA. Het zijn Dynamisch bereik en Dual Mono.



### **Dynamisch bereik**

Druk op de UP/DOWN-toets om de verhouding "Dynamic Range Compression" aan te passen.

### **Dubbel Mono**

Druk op de UP/DOWN-toets om Stereo/Mono L/Mono R/Mix Mono te selecteren.

## **AFSPELEN**

Nadat alle aansluitingen correct zijn gemaakt, schakelt u het apparaat in.

### **Een schijf laden en afspelen**

1. Nadat u het apparaat op het lichtnet hebt aangesloten, zet u de aan/uit-schakelaar op AAN-positie.

2. Druk op [OPEN] om de schijflade te openen. Plaats een schijf erin met de labelzijde naar

omhoog.

3. Sluit de schijflade. Het apparaat laadt de schijf en begint met afspelen.

### **MP3/MPEG4-schijfweergave**

Nadat het apparaat een MP3/MPEG4-schijf heeft geladen, verschijnt er een menu met de inhoud van de schijf. wordt op het scherm weergegeven.

1. Druk op de richtingstoetsen [OMHOOG]/[OMLAAG] om een bestand of map te selecteren.
2. Druk op [OK] om de geselecteerde map te openen. De bestanden/mappen daarin worden weergegeven.
3. Druk op [OK] om het geselecteerde bestand af te spelen.
4. Wanneer de schijf gestopt is, drukt u op LINKS om terug te keren naar het vorige menu.
5. Sluit de schijflade. Het apparaat laadt de schijf en begint met afspelen.

### **USB/SD-weergave**

Plaats een USB/SD-station in de USB/SD-poort.

Druk op [DVD/USB] om de UBS/SD-modus te selecteren om de leesbare bestanden van de bron.

## **SPECIFICATIES**

<b>Compatibele SCHIJF</b>	CD-R, CD-RW, VCD, SVCD, CVD, DVD-R, DVD+R, DVD-RW, DVD+RW
<b>Audioformaat</b>	MP3/WMA  (Bitsnelheden: 32-192 kbps)
<b>Videoformaat</b>	AVI/MPG/DAT/VOB  (Resolutie moet binnen 720*576 zijn)
<b>Beeldformaat</b>	JPG
<b>E-boekformaat</b>	Tekst
<b>Frequentierespons</b>	20HZ tot 20KHZ
<b>Video-uitgang</b>	1 Vp-p75 Ohm ongebalanceerd
<b>Audio-uitgang</b>	1,4 V RMS/10K Ohm
<b>Dynamisch bereik</b>	Beter dan 85dB
<b>Laser</b>	Halfgeleiderlaser, golflengte: 650
<b>Stroombron</b>	12V 1A
<b>Bedrijfstemperatuur</b>	41-104°F
<b>Batterijtype</b>	Li-polymeer

## PROBLEEMOPLOSSING

**Voordat u een beroep doet op een professionele onderhoudsdienst, controleer dan eerst de volgende grafiek.**

SYMPTOOM	OPLOSSING
Geen geluid of vervormd geluid	Zorg ervoor dat uw dvd-speler is aangesloten correct en alle kabels zijn stevig ingestoken de juiste sleuven/aansluitingen.
Kan niet door een film heengaan	Je kunt niet door de openingstitels heen komen en waarschuwingsinformatie die op de begin van films omdat de schijf is geprogrammeerd om die actie te verbieden.
Op het scherm staat "CDROM"	De functie of actie kan niet worden voltooid op deze keer omdat: <ol style="list-style-type: none"> <li>1. De schijfsoftware beperkt het.</li> <li>2. De schijfsoftware ondersteunt de functie.</li> <li>3. De functie is momenteel niet beschikbaar.</li> </ol>
Afbeelding is vervormd	De schijf is mogelijk beschadigd. Probeer een andere schijf. Het is normaal dat er tijdens het afspelen enige vervorming optreedt. vooruit- of terugspoelen van de scan.
Geen vooruit- of terugspoelscan	Sommige schijven hebben een functie die snelle weergave verhindert scannen of titel en hoofdstuk overslaan. De film is vaak geprogrammeerd om het overslaan van de waarschuwingsinformatie en de credits bij de begin van een film.
De speler stopt met werken wanneer een USB-stick of geheugenkaart is in de speler geplaatst	Dit fenomeen kan zich voordoen bij de volgende aandoeningen: <p>redenen:</p> <ol style="list-style-type: none"> <li>1. Het station/de kaart of de USB-interface is beschadigd.</li> <li>2. Drive/kaart is niet geplaatst.</li> <li>3. Het bestandsformaat is NTFS. (Moet FAT32 zijn)</li> </ol>

### **1. Waarom kan de speler niet worden ingeschakeld?**

Zorg ervoor dat de schakelaar aan de rechterkant in de AAN-stand staat. Wanneer de stroom laag is, kan het apparaat niet worden ingeschakeld. Op dit moment wordt aanbevolen dat u Gebruik de originele adapter om de DVD-speler volledig op te laden en probeer hem vervolgens aan te zetten.

### **2. Waarom gaat mijn speler alleen aan als ik hem aansluit op het stopcontact?**

De belangrijkste reden hiervoor is dat de dvd-speler al een tijdje niet meer wordt gebruikt en de batterij is niet goed opgeladen of ontladen. Als het product onder Voor garantie kunt u contact opnemen met de klantenservice via e-mail.

### **3. Waarom leest de speler mijn schijf niet?**

De draagbare dvd-speler ondersteunt geen Blu-ray-schijven. Zorg ervoor dat de lens van Zorg dat de discspeler schoon is en raak deze niet aan om storingen bij het lezen van de disc te voorkomen.

### **4. Waarom kan de speler geen CD-RW's en DVD-RW's lezen?**

CD-RW's en DVD-RW's kunnen beschadigd raken na meerdere schrijf- en herschrijfbewerkingen. Dit betekent dat de DVD-speler de schijf mogelijk niet meer kan lezen.

### **5. Waarom kan de speler geen video afspelen?**

De maximale afspeelbare resolutie is 720\*576. Als de resolutie van videobestanden op de USB-station/SD-kaart is groter dan 720\*576 , de speler zal niet in staat zijn om te herkennen het bestand. Dit kan resulteren in abnormale weergave, zoals audio zonder beeld of geen audio of afbeelding. Om dit probleem op te lossen, gebruikt u conversiesoftware om de resolutie van videobestanden naar 720\*576. Voor gebrande schijven kunt u de videoresolutie naar 720\*576 met behulp van videoconversiesoftware op een computer, dan brand het opnieuw op de schijf.

### **6. Hoe laad ik de draagbare DVD-speler op de juiste manier op met de autolader?**

Voordat u de dvd-speler oplaadt met de autolader, moet u ervoor zorgen dat de uitgang spanning van de sigarettenaansteker is 12V. De autolaadkabel kan niet worden gebruikt met de sigarettenaansteker anders dan 12V. Voor de uitgangsspanningswaarde van de sigarettenaansteker Voor informatie over lichtere batterijen kunt u de gebruikershandleiding van het voertuig raadplegen of contact opnemen met de autodealer.

### **7. Hoe kan ik de levensduur en uithoudingsvermogen van de batterij verlengen?**

Wanneer u de draagbare dvd-speler hebt ontvangen, laadt u de dvd volledig op met de originele adapter voor gebruik. Laad hem daarna minimaal één keer per maand op zelfs tijdens lange periodes van niet-gebruik. Dit zal de batterijduur en het uithoudingsvermogen verlengen.

**Fabrikant:** Shanghaimuxinmuyeyouxiangongsi

**Adres:** Shuangchenglu 803nong11hao1602A-1609shi, baoshanqu, shanghai  
200000 CN.

**Geïmporteerd naar AUS:** SIHAO PTY LTD. 1 ROKEVA STREETEASTWOOD NSW 2122  
Australië

**Geïmporteerd naar de VS:** Sanven Technology Ltd. Suite 250, 9166 Anaheim Place,  
Rancho Cucamonga, CA 91730



YH CONSULTING LIMITED.

C/O YH Consulting Limited Kantoor 147, Centurion  
Huis, London Road, Staines-upon-Thames,  
Surrey, TW18 4AX



E-CrossStu GmbH  
Mainzer Landstr.69,  
60329 Frankfurt am Main.



**VEVOR**<sup>®</sup>  
TOUGH TOOLS, HALF PRICE

Technische ondersteuning en e-  
garantiecertificaat [www.vevor.com/support](http://www.vevor.com/support)

# VEVOR<sup>®</sup>

## TOUGH TOOLS, HALF PRICE

Assistance technique et certificat de garantie électronique [www.vevor.com/support](http://www.vevor.com/support)

### LECTEUR DVD

Nous continuons à nous engager à vous fournir des outils à des prix compétitifs.

Les expressions « Moitié Économisez », « Moitié Prix » ou toute autre expression similaire que nous utilisons ne représentent qu'une estimation des économies que vous pourriez réaliser en achetant certains outils chez nous par rapport aux grandes marques et ne couvrent pas nécessairement toutes les catégories d'outils que nous proposons. Nous vous invitons à vérifier attentivement, lors de votre commande, que vous économisez réellement la moitié du prix par rapport aux grandes marques.

# VEVOR<sup>®</sup>

TOUGH TOOLS, HALF PRICE

LECTEUR DVD

MODÈLE : M2

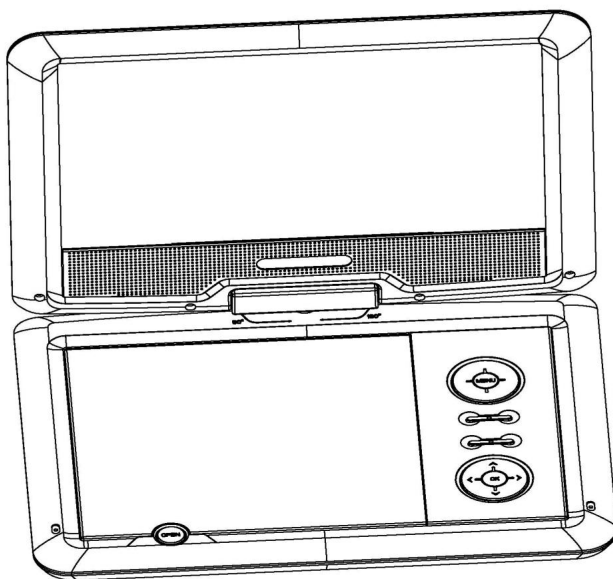



**BESOIN D'AIDE ? CONTACTEZ-NOUS !**

Des questions sur nos produits ? Besoin d'assistance technique ? N'hésitez pas à nous contacter :

Assistance technique et certificat de garantie électronique : [www.vevor.com/support](http://www.vevor.com/support)

Ceci est le mode d'emploi d'origine. Veuillez lire attentivement l'intégralité du manuel avant utilisation. VEVOR se réserve le droit d'interpréter clairement ce manuel d'utilisation. L'apparence du produit dépend du produit que vous avez reçu. Veuillez nous excuser pour les éventuelles mises à jour technologiques ou logicielles.

Symbole	Description du symbole
	<p>Avertissement : Pour réduire le risque de blessure, l'utilisateur doit lire le Lisez attentivement le manuel d'instructions.</p>
	<p>Ce symbole, placé avant un commentaire de sécurité, indique un type de précaution, avertissement ou danger. Ignorer cet avertissement peut entraîner une accident. Pour réduire les risques de blessure, d'incendie ou d'électrocution, veuillez suivez toujours la recommandation ci-dessous.</p>
	<p>ÉLIMINATION CORRECTE :</p> <p>Ce produit est soumis aux dispositions de la directive européenne 2012/19/CE. Le symbole représentant une poubelle barrée à travers indique que le produit nécessite un tri sélectif collecte dans l'Union européenne. Ceci s'applique au produit et tous les accessoires marqués de ce symbole. Produits marqués en tant que tel ne peut pas être jeté avec les déchets ménagers normaux, mais doivent être apportés à un point de collecte pour le recyclage des appareils électriques et appareils électroniques.</p>

## INFORMATIONS FCC

ATTENTION : Les changements ou modifications non expressément approuvés par la partie responsable de la conformité pourrait annuler l'autorité de l'utilisateur à exploiter le équipement!

Cet appareil est conforme à la partie 15 de la réglementation FCC. Son utilisation est soumise à aux deux conditions suivantes :

- 1) Ce produit peut provoquer des interférences nuisibles.
- 2) Ce produit doit accepter toute interférence reçue, y compris interférences pouvant entraîner un fonctionnement indésirable.

AVERTISSEMENT : Les changements ou modifications apportés à ce produit non expressément approuvé par la partie responsable de la conformité pourrait annuler l'autorisation de l'utilisateur

autorisation d'exploiter le produit.

Remarque : Ce produit a été testé et jugé conforme aux limites de un appareil numérique de classe B conformément à la partie 15 des règles de la FCC, ces Les limites sont conçues pour fournir une protection raisonnable contre les effets nocifs interférence dans une installation résidentielle.

Ce produit génère, utilise et peut émettre de l'énergie radiofréquence, et s'il n'est pas installé et utilisé conformément aux instructions, peut provoquer interférences nuisibles aux communications radio. Cependant, il n'existe aucune garantir qu'aucune interférence ne se produira dans une installation particulière. Si cela le produit provoque des interférences nuisibles avec la radio ou la télévision réception, qui peut être déterminée en éteignant et en rallumant le produit, le l'utilisateur est encouragé à essayer de corriger l'interférence par une ou plusieurs des méthodes suivantes mesures suivantes.

- Réorienter ou déplacer l'antenne de réception.
- Augmenter la distance entre le produit et le récepteur.
- Brancher le produit sur une prise d'un circuit différent de celui auquel le récepteur est connecté.
- Consultez le revendeur ou un technicien radio/TV expérimenté pour obtenir de l'aide.

## CONTENU DU COLIS

1. ADAPTATEUR SECTEUR
2. TÉLÉCOMMANDE
3. CÂBLE AV
4. ADAPTATEUR DE VOITURE
5. MANUEL D'INSTRUCTIONS
6. BATTERIE
7. LECTEUR DVD

## PARAMÈTRES DE SPÉCIFICATION DU PRODUIT

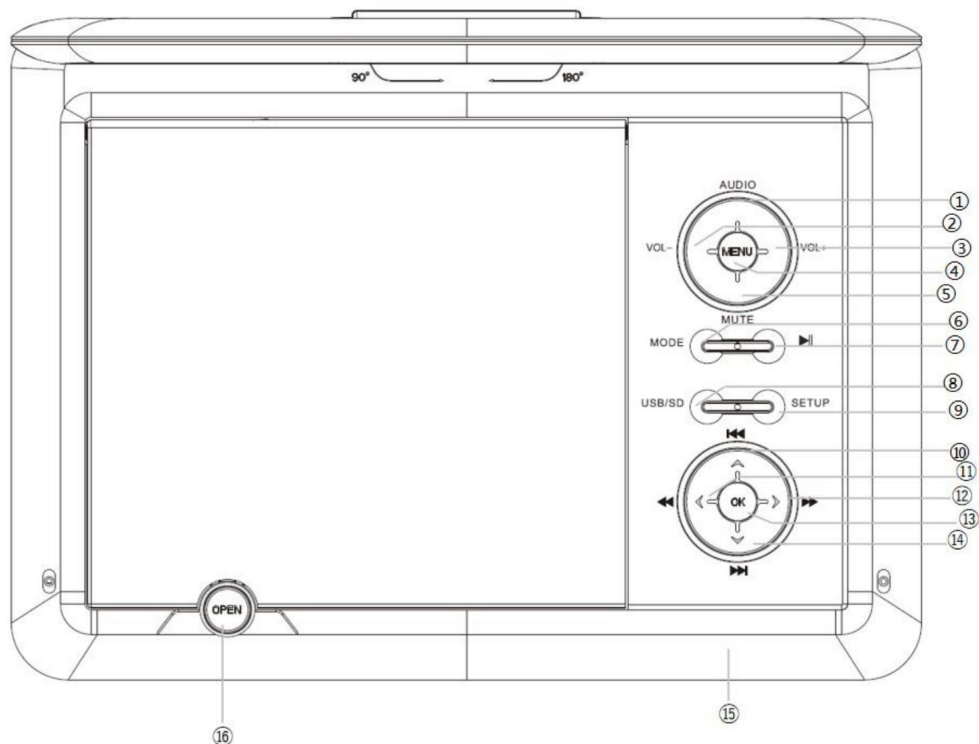

1. AUDIO : Appuyez pour changer les canaux gauche et droit.
2. VOL- : Appuyez pour diminuer le volume.
3. VOL+ : Appuyez pour augmenter le volume.
4. MENU : Appuyez pour revenir au menu racine.
5. MUTE : Appuyez sur la touche pour couper le son du lecteur. Appuyez à nouveau pour activer le son.
6. MODE : Appuyez pour sélectionner le mode « DVD » ou le mode « AV IN ».
7. LECTURE/ PAUSE II : Appuyez pour lire ou mettre en pause la lecture audio/film.
8. USB/SD : Appuyez plusieurs fois pour changer la source d'entrée : mode USB/carte SD.
9. CONFIGURATION : Appuyez pour accéder au menu de configuration, puis utilisez les touches de direction et OK pour définir le menu système.
10. Bouton PRÉCÉDENT ( I ) : Pour passer au titre/chapitre/piste précédent.
11. Bouton F.RWD ( ) : Pour effectuer une lecture arrière rapide.

12. Bouton F.FWD ( ) : pour effectuer une lecture en avance rapide.
13. OK : Entrée ou touche Entrée.
14. Bouton SUIVANT ( ) : pour passer au titre/chapitre/piste suivant.
15. Télécommande : Indication de réception du contrôleur/Indication de recharge du voyant/Alimentation voyant lumineux.
16. OPEN : ouvrir/fermer le couvercle du DVD ; appuyez sur ce bouton pour ouvrir le couvercle du DVD.

## PARAMÈTRES DE SPÉCIFICATION DU PRODUIT

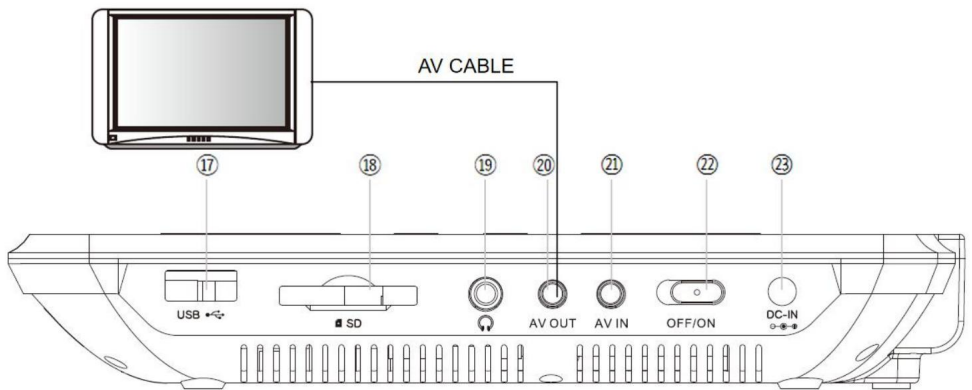

17. Port USB : Port USB.
18. Carte SD/MMC : emplacement pour carte SD/MMC.
19. Prise casque : entrée jack casque 3,5 mm.
20. AV OUT : connexion de sortie AV.
21. AV IN : connexion d'entrée AV.
22. MARCHE/ARRÊT : Interrupteur marche/arrêt.
23. DC IN 9-12V : port d'alimentation CC.

# TÉLÉCOMMANDE

## TÉLÉCOMMANDE:

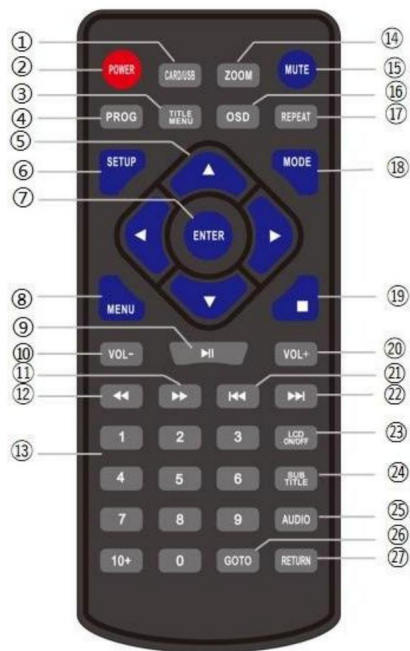

- |                    |                                 |
|--------------------|---------------------------------|
| 1. CARTE / USB     | 14. ZOOM                        |
| 2. PUISSANCE       | 15. MUTE                        |
| 3. MENU TITRE      | 16. OSD                         |
| 4. PROG            | 17. RÉPÉTER                     |
| 5. HAUT ▲ / GAUCHE | 18. MODE                        |
| /BAS ▼ /DROITE     | 19. STOP                        |
|                    | 20. VOL+                        |
| 6. CONFIGURATION   | 21. PRÉCÉDENT                   |
| 7. ENTRER          | 22. SUIVANT                     |
| 8. MENU            | 23. Marche/arrêt de l'écran LCD |
| 9. PAUSE           | 24. SOUS-TITRE                  |
| 10. VOL -          | 25. AUDIO                       |
| 11. Traction avant | 26. ALLER À                     |
| 12. RÉV            | 27. RETOUR                      |
| 13. 13.0-9,10+NUMB |                                 |

### Installation et remplacement de la batterie

- \* Dévissez le couvercle de la batterie et retirez-le.
- \* Éliminez correctement les piles usagées.
- \* Insérez 2 nouvelles piles AAA.
- \* Assurez-vous que les extrémités positives (+) et négatives (-) des piles sont orientées vers le bonne direction.
- \* Remettez le couvercle de la batterie.
- \* Ne mélangez pas les piles neuves et usagées.
- \* Ne pas mélanger les piles alcalines, standard (carbone-zinc) ou rechargeables (nickel-cadmium) piles.

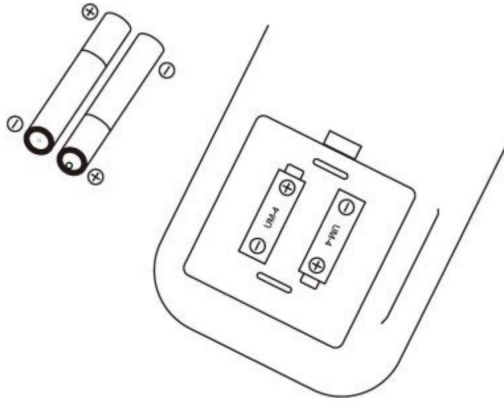

## TÉLÉCOMMANDE

1. CARTE/USB : Appuyez sur la touche pour basculer entre les modes DVD, CARTE et USB.
2. ALIMENTATION : Appuyez pour fermer l'écran du lecteur.
3. MENU TITRES : Tous les titres de programmes peuvent être affichés.
4. PROG : Appuyez pour programmer un disque chargé pour lire des chapitres et des titres ou des pistes dans un ordre spécifié.
5. HAUT/GAUCHE/BAS/DROITE : Bouton de direction, utilisez le bouton de direction pour sélectionner une position ou valeur.
6. CONFIGURATION : Appuyez dessus pour accéder directement au menu de configuration à tout moment (sauf l'AV mode)
7. ENTRÉE : Appuyez pour confirmer l'option.
8. MENU : Appuyez pour afficher le menu principal sur un DVD chargé.
9. LECTURE/PAUSE : Appuyez pour lire ou mettre en pause la lecture audio/film. Confirmez la sélection ou appuyez dessus pour sélectionner le fichier à lire.
10. VOL- : Appuyez pour diminuer le volume, du minimum à 0.
11. FWD : appuyez pour sélectionner l'avance rapide.
12. REV : Appuyez pour sélectionner la vitesse de rembobinage.
13. 0-9 Touches numériques : utilisez les touches numériques pour saisir un chapitre de DVD ou DC piste (non valide pour certains disques) et appuyez sur le bouton PLAY/PAUSE pour confirmer
14. ZOOM : Pour le disque DVD, appuyez brièvement pour accéder à la fonction zoom. Vous pouvez sélectionner 2X, 3X, 4x, 1/2, 1/3, 1/4.
15. MUTE : Appuyez sur la touche pour couper le son du lecteur. Appuyez à nouveau pour activer le son.

- 16.OSD : Appuyez pour afficher les informations audio et vidéo telles que le titre, le temps de lecture, etc.
17. RÉPÉTER : Appuyez plusieurs fois pour parcourir les options de répétition pour le disque chargé.
- 18.MODE : Appuyez pour sélectionner le mode « DVD » ou le mode « AV IN ».
19. STOP : Appuyez brièvement pour arrêter la lecture audio/vidéo/téléphone
- 20.VOL+ : Appuyez pour augmenter le volume, jusqu'à 15 maximum.
- 21.PRÉCÉDENT : Appuyez pour lire le chapitre/titre/piste précédent.
22. SUIVANT : Appuyez pour lire le chapitre/titre/piste suivant.
- 23.LCD ON/OFF : Appuyez dessus et éteignez l'écran LCD.
24. SOUS-TITRE : Un appui court permet de changer le mode de sous-titres.
- 25.AUDIO : Appuyez pour changer les canaux gauche et droit.
26. GOTO : Appuyez pour choisir de démarrer à partir d'un certain segment lors de la lecture audio et vidéo. Appuyez sur un index/titre/chapitre de temps spécifique.
- 27.RETOUR : Pendant la lecture du DVD, appuyez sur cette touche pour revenir au menu principal.

## MANIPULATION DU DISQUE

### Manipulation des disques

Ne touchez pas la face de lecture du disque. Ne collez pas de papier

ou de ruban adhésif sur le disque.



### Disques de nettoyage

Les traces de doigts et la poussière sur le disque entraînent une détérioration de l'image et du son. Essayez

le disque du centre vers l'extérieur avec un chiffon doux. Gardez toujours le disque propre. Si vous ne pouvez pas essuyer

la poussière avec un chiffon doux, essuyez légèrement le disque avec un chiffon doux.

chiffon doux légèrement humide et terminer avec un chiffon sec. N'utilisez aucun type

de solvant tel que diluant, benzène,

Nettoyants ou sprays antistatiques disponibles sur le marché. Ils pourraient endommager le disque.

### Stockage des disques

Ne stockez pas les disques dans des endroits exposés à la lumière directe du soleil ou à proximité de sources de chaleur. Ne

stockez pas les disques dans des endroits exposés à l'humidité et à la poussière, comme un

salle de bain ou près d'un humidificateur.

Stocker des disques verticalement dans un boîtier, empiler des disques ou placer des objets sur des disques en dehors de leur boîtier, cela peut provoquer des déformations.

## CONFIGURATION GÉNÉRALE

### Chargement de l'appareil

Ce lecteur est alimenté par une batterie lithium-polymère. Sa capacité de stockage est élevée. rapport poids/puissance. Elle peut être rechargée à tout moment, qu'elle soit complètement chargée ou non. partiellement déchargée. Il faut environ 4 heures pour charger complètement la batterie et une charge complète la batterie chargée peut être utilisée jusqu'à 4 heures.

Connectez l'adaptateur CA/CC fourni à la prise DC INPUT de l'appareil, puis branchez l'adaptateur sur une prise secteur.

Remarque : Assurez-vous d'éteindre l'appareil avant de le charger. L'indicateur de charge La LED passera du ROUGE au VERT pour indiquer que la batterie est complètement chargée. chargé.

### Utilisation et entretien de la batterie

La température de fonctionnement de la batterie rechargeable varie de 41-104 °F.

Débranchez toujours l'appareil lorsqu'il n'est pas utilisé, sauf s'il est en charge. De la chaleur se dégage inévitablement pendant la lecture, ce qui est normal. Cependant, éteignez l'appareil. éteignez-le et laissez-le refroidir.

Ne soumettez pas la batterie à une force et tenez-la à l'écart de la chaleur et de l'humidité.

### Connexion au téléviseur

Cet appareil peut être connecté à un téléviseur afin de profiter de musique, de films, etc. de haute qualité avec un téléviseur.

Utilisez un câble AV pour connecter la prise AV OUT de l'appareil à la prise AV IN d'un TV.

Le lecteur DVD dispose de prises d'entrée audio et vidéo pour connecter un audio externe et entrées vidéo.

## FONCTIONNEMENT DU MENU

1. Appuyez sur [SETUP] sur la télécommande ou sur l'appareil pour afficher le menu de configuration.
2. Appuyez sur [HAUT]/[BAS] pour sélectionner un élément. Le sous-menu de l'élément sélectionné s'affichera.

montré instantanément.

3. Appuyez sur [GAUCHE]/[DROITE] pour sélectionner un élément dans le sous-menu, puis appuyez sur [OK]/[ENTRÉE]/[DROITE] pour entrer. Utilisez [HAUT]/[BAS] pour sélectionner une option, puis appuyez sur [OK]/[ENTER] pour confirmer ou appuyez sur [GAUCHE] pour annuler.
4. Appuyez sur [HAUT]/[BAS] pour faire défiler d'autres éléments dans un sous-menu.
5. Appuyez sur [GAUCHE] pour revenir au menu supérieur du menu actuel.
6. Appuyez à nouveau sur [SETUP] et appuyez sur [ENTER]/[OK] pour quitter le menu de configuration.

## CONFIGURATION DU SYSTÈME

La page de configuration système comporte sept éléments : système TV, reprise d'alimentation, économiseur d'écran, type de téléviseur, mot de passe, classement et valeur par défaut.

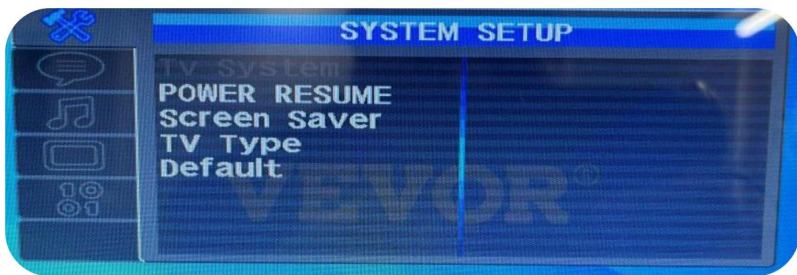

### Système de télévision

Appuyez sur la touche HAUT/BAS pour choisir NTSC/PAL/Auto.

### Reprise de puissance

Choisissez l'option [Power Resume], appuyez sur la touche de direction DROITE et la touche HAUT pour choisir l'option souhaitée pour régler la fonction « ON » ou « OFF » ; lorsque cet appareil est en état d'arrêt ou éteint, redémarrez l'appareil pour reprendre le dernier état vidéo.

### Économiseur d'écran

Choisissez l'option [Économiseur d'écran], appuyez sur la touche de direction DROITE et la touche HAUT pour choisir l'option souhaitée pour régler la fonction sur « ON » ou « OFF ».

ON : Si l'image reste immobile sur l'écran, par exemple si le disque est en pause, arrêté, etc., pendant plusieurs minutes, un économiseur d'écran apparaîtra sur l'écran. Vous

pouvez appuyer sur n'importe quelle touche ou bouton pour le réveiller.

OFF : Désactive la fonction économiseur d'écran.

### Type de téléviseur

Choisissez l'option [Type de téléviseur], appuyez sur la touche de direction DROITE et HAUT pour choisir

l'option souhaitée pour définir la fonction de rapport hauteur/largeur de l'écran « 4:3PS », « 4:3LB » ou « 16:9 ».

Défaut

Une fois cette option choisie, cette colonne de paramètres de fonction peut être restaurée à sa valeur initiale.  
paramètres d'usine .

## CONFIGURATION DE LA LANGUE

La page de configuration de la langue comporte quatre éléments : Osd

Langue, langue audio, langue des sous-titres et langue du menu.

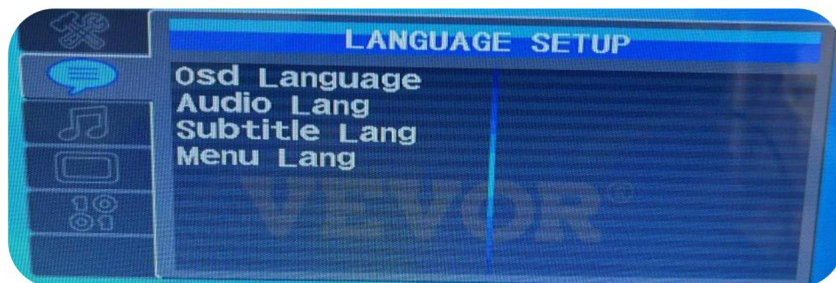

Langue OSD

Entrez le paramètre de langue OSD, appuyez sur la touche de direction pour choisir la langue souhaitée

Sélectionnez l'option « Langue OSD », puis appuyez sur la touche [ENTRÉE] pour confirmer.

8 modes disponibles pour ces options, anglais, allemand, espagnol, français, portugais, italien, néerlandais et chinois.

Remarque : si la langue que vous choisissez n'est pas disponible sur le DVD, cet appareil  
choisir automatiquement la langue par défaut dans une telle vidéo

Langue audio

Entrez dans le paramètre Langue audio, appuyez sur la touche de direction pour choisir la langue souhaitée

Sélectionnez l'option « Langue audio », puis appuyez sur la touche [ENTRÉE] pour confirmer. Il existe

7 modes disponibles pour ces options, anglais, allemand, espagnol, français, portugais, italien et chinois.

Langue des sous-titres

Entrez le paramètre Langue des sous-titres, appuyez sur la touche de direction pour choisir la langue souhaitée

Sélectionnez l'option « Langue des sous-titres », puis appuyez sur la touche [ENTRÉE] pour confirmer. Il y en a 8.

modèles disponibles pour ces options, anglais, allemand, espagnol, français, portugais,

Italien, néerlandais et chinois.

Langue du menu

Entrez dans le paramètre Menu Lang, appuyez sur la touche de direction pour choisir la langue souhaitée. Sélectionnez l'option « Langue du menu », puis appuyez sur la touche [ENTRÉE] pour confirmer. Il existe 7 modes disponibles pour ces options, anglais, allemand, espagnol, français, portugais, italien et chinois.

Remarque : si la langue que vous choisissez n'est pas disponible sur le DVD, cet appareil choisit automatiquement la langue par défaut dans une telle vidéo.

## CONFIGURATION AUDIO

La page de configuration audio contient un élément : la clé.



Clé

Appuyez sur la touche HAUT/BAS pour déplacer le bloc coulissant afin de régler l'audio.

## CONFIGURATION VIDÉO

La page de configuration vidéo comporte cinq éléments : luminosité, contraste, teinte, saturation et netteté.

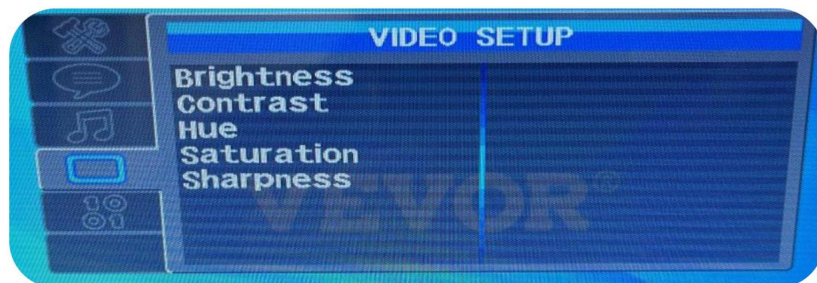

Luminosité

Appuyez sur la touche HAUT/BAS pour déplacer le module afin de régler la luminosité de la vidéo sortie.

### Contraste

Appuyez sur la touche HAUT/BAS pour déplacer le module afin de régler le contraste de la vidéo sortir.

### Teinte

Appuyez sur la touche HAUT/BAS pour déplacer le module afin de régler la teinte de la sortie vidéo.

### Saturation

Appuyez sur la touche HAUT/BAS pour déplacer le module afin de régler la saturation de la vidéo sortir.

### Acuité

Appuyez sur la touche HAUT/BAS pour déplacer le module afin de régler la netteté de la vidéo sortir.

## CONFIGURATION NUMÉRIQUE

La page de configuration numérique comporte deux éléments : Plage dynamique et Dual Mono.



### Plage dynamique

Appuyez sur la touche HAUT/BAS pour régler le rapport « Compression de la plage dynamique ».

### Double mono

Appuyez sur la touche HAUT/BAS pour choisir Stéréo/Mono G/Mono R/Mix Mono.

## LECTURE

Une fois toutes les connexions correctement effectuées, allumez l'appareil.

### Chargement et lecture d'un disque

1. Après avoir connecté l'appareil à l'alimentation, placez l'interrupteur d'alimentation sur la position

Position ON.

2. Appuyez sur [OPEN] pour ouvrir le tiroir. Placez un disque, étiquette vers le haut.

en haut.

3. Fermez le tiroir à disque. L'appareil chargera le disque et commencera la lecture.

#### Lecture de disques MP3/MPEG4

Une fois que l'appareil a chargé un disque MP3/MPEG4, un menu affichant le contenu du disque s'affichera sur l'écran.

1. Appuyez sur la touche de direction [HAUT]/[BAS] pour sélectionner un fichier ou un dossier.
2. Appuyez sur [OK] pour accéder au dossier sélectionné. Les fichiers/dossiers qu'il contient seront listés.
3. Appuyez sur [OK] pour commencer la lecture du fichier sélectionné.
4. Lorsque le disque est arrêté, appuyez sur GAUCHE pour revenir au menu précédent.
5. Fermez le tiroir à disque. L'appareil chargera le disque et commencera la lecture.

#### Lecture USB/SD

Insérez une clé USB/SD dans le port USB/SD.

Appuyez sur [DVD/USB] pour sélectionner le mode UBS/SD pour lire les fichiers lisibles à partir du source.

## CARACTÉRISTIQUES

Disque compatible	CD-R, CD-RW, VCD, SVCD, CVD, DVD-R, DVD+R, DVD-RW, DVD+RW
Format audio	MP3/WMA (Débits binaires : 32-192 kbps)
Format vidéo	AVI/MPG/DAT/VOB (La résolution doit être comprise entre 720*576)
Format d'image	JPG
Format livre électronique	SMS
Réponse en fréquence	20 Hz à 20 kHz
Sortie vidéo	1 Vp-p75 Ohm asymétrique
Sortie audio	1,4 V RMS / 10 kOhms
Plage dynamique	Mieux que 85 dB
Laser	Laser à semi-conducteur, longueur d'onde : 650
Source d'énergie	12V 1A
Température de fonctionnement	41-104°F
Type de batterie	Li-polymère

## DÉPANNAGE

Avant de recourir à un service d'entretien professionnel, veuillez vérifier les tableau suivant.

SYMPTÔME	SOLUTION
Pas de son ou son déformé	Assurez-vous que votre lecteur DVD est connecté correctement et tous les câbles sont correctement insérés dans les emplacements/prises appropriés.
Impossible d'avancer dans un film	Vous ne pouvez pas avancer jusqu'au générique d'ouverture et les informations d'avertissement qui apparaissent à l' début des films car le disque est programmé pour interdire cette action.
L'écran affiche « CDROM »	La fonctionnalité ou l'action ne peut pas être terminée à cette fois parce que : <ol style="list-style-type: none"> <li>1. Le logiciel du disque le restreint.</li> <li>2. Le logiciel du disque ne prend pas en charge le fonctionnalité.</li> <li>3. La fonctionnalité n'est pas disponible pour le moment.</li> </ol>
L'image est déformée	Le disque est peut-être endommagé. Essayez un autre disque. il est normal qu'une certaine distorsion apparaisse pendant balayage avant ou arrière.
Pas de balayage avant ou arrière	Certains disques ont une fonction qui interdit la lecture rapide. numérisation ou saut de titre et de chapitre. Le film est souvent programmé pour interdire le saut les informations d'avertissement et les crédits à la début d'un film.
Le lecteur cesse de fonctionner lorsqu'un La clé USB ou la carte mémoire est inséré dans le lecteur	Ce phénomène peut se produire pour les cas suivants raisons: <ol style="list-style-type: none"> <li>1. Le lecteur/la carte ou l'interface USB est endommagé.</li> <li>2. Le lecteur/la carte n'est pas inséré(e).</li> <li>3. Le format du fichier est NTFS. (Doit être FAT32)</li> </ol>

## FAQ

1. Pourquoi le lecteur ne peut-il pas être allumé ?

Assurez-vous que l'interrupteur de droite est en position ON. Lorsque l'alimentation est coupée, Si la tension est faible, l'appareil ne pourra pas s'allumer. À ce stade, il est recommandé de utiliser l'adaptateur d'origine pour charger complètement le lecteur DVD, puis essayez de l'allumer.

2. Pourquoi mon lecteur ne s'allume que lorsqu'il est branché ?

La raison principale est que le lecteur DVD n'a pas été utilisé depuis longtemps et

La batterie n'a pas été chargée ou déchargée correctement. Si le produit est sous garantie, veuillez contacter le service client par email.

3. Pourquoi le lecteur ne lit-il pas mon disque ?

Le lecteur DVD portable ne prend pas en charge les disques Blu-ray. Veuillez vérifier l'objectif de le lecteur de disque est propre et évitez de le toucher pour éviter les dysfonctionnements de lecture du disque.

4. Pourquoi le lecteur ne peut-il pas lire les CD-RW et les DVD-RW ?

Les CD-RW ou DVD-RW peuvent être endommagés après plusieurs écritures et réécritures, ce qui signifie que le lecteur DVD peut ne pas être en mesure de lire le disque.

5. Pourquoi le lecteur ne peut-il pas lire la vidéo ?

La résolution maximale lisible est de 720 x 576. Si la résolution des fichiers vidéo sur le

La clé USB/carte SD est supérieure à 720\*576 , le joueur ne pourra pas reconnaître le fichier. Cela peut entraîner une lecture anormale, comme un son sans image ou sans audio ou image. Pour résoudre ce problème, veuillez utiliser un logiciel de conversion.

la résolution des fichiers vidéo à 720 x 576. Pour les disques gravés, vous pouvez convertir la résolution vidéo à 720\*576 à l'aide d'un logiciel de conversion vidéo sur un ordinateur, puis gravez-le à nouveau sur le disque.

6. Comment charger correctement le lecteur DVD portable avec le chargeur de voiture ?

Avant de charger le lecteur DVD avec le chargeur de voiture, assurez-vous que la sortie

La tension de l'allume-cigare est de 12 V. Le câble du chargeur de voiture ne peut pas être utilisé avec l'allume-cigare autre que 12 V. Pour connaître la valeur de la tension de sortie de l'allume-cigare briquet, veuillez vous référer au manuel d'utilisation du véhicule ou consulter le concessionnaire automobile.

7. Comment prolonger la durée de vie et l'endurance de la batterie ?

Lorsque vous avez reçu le lecteur DVD portable, veuillez charger complètement le DVD

avec l'adaptateur d'origine avant utilisation. Ensuite, chargez-le au moins une fois par mois.

même en cas d'inutilisation prolongée. Cela prolongera la durée de vie et l'endurance de la batterie.

Fabricant : Shanghaimuxinmuyeyouxiangongsi

Adresse : Shuangchenglu 803nong11hao1602A-1609shi, baoshanqu, Shanghai  
200 000 CN.

Importé en Australie : SIHAO PTY LTD. 1 ROKEVA STREET, ASTWOOD NSW 2122  
Australie

Importé aux États-Unis : Sanven Technology Ltd. Suite 250, 9166 Anaheim Place, Rancho  
Cucamonga, CA 91730



YH CONSULTING LIMITÉE.

A/S YH Consulting Limited Bureau 147, Centurion  
Maison, London Road, Staines-upon-Thames,  
Surrey, TW18 4AX



E-CrossStu GmbH

Mainzer Landstr.69,  
60329 Francfort-sur-le-Main.



**VEVOR**®  
**TOUGH TOOLS, HALF PRICE**

Assistance technique et certificat de garantie  
électronique [www.vevor.com/support](http://www.vevor.com/support)

# **VEVOR<sup>®</sup>**

## **TOUGH TOOLS, HALF PRICE**

Technischer Support und E-Garantie-Zertifikat [www.vevor.com/support](http://www.vevor.com/support)

## **DVD-Player**

Wir sind weiterhin bestrebt, Ihnen Werkzeuge zu wettbewerbsfähigen Preisen anzubieten.

„Sparen Sie die Hälfte“, „Halber Preis“ oder ähnliche Ausdrücke stellen lediglich eine Schätzung der Ersparnis dar, die Sie beim Kauf bestimmter Werkzeuge bei uns im Vergleich zu den großen Top-Marken erzielen können, und decken nicht unbedingt alle von uns angebotenen Werkzeugkategorien ab. Bitte prüfen Sie bei Ihrer Bestellung sorgfältig, ob Sie im Vergleich zu den großen Top-Marken tatsächlich die Hälfte sparen.

# VEVOR®

TOUGH TOOLS, HALF PRICE

## DVD-Player

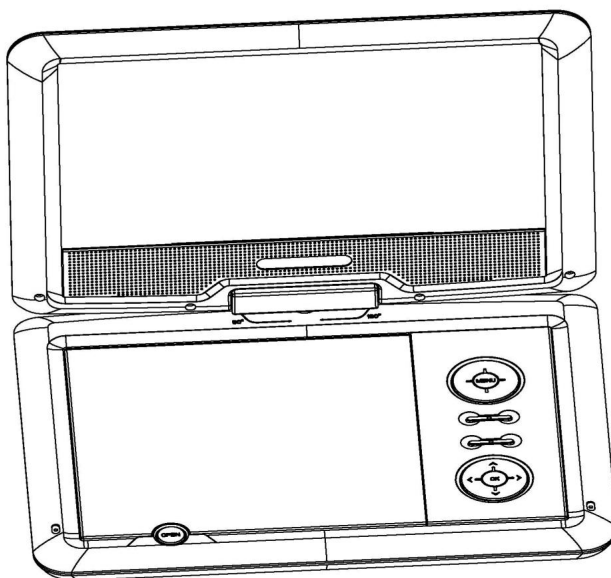

**MODELL: M2**



### **Brauchen Sie Hilfe? Kontaktieren Sie uns!**

Haben Sie Fragen zum Produkt? Benötigen Sie technischen Support? Kontaktieren Sie uns gerne: Technischer Support und E-Garantie-Zertifikat [www.vevor.com/support](http://www.vevor.com/support)

Dies ist die Originalanleitung. Bitte lesen Sie alle Anweisungen sorgfältig durch, bevor Sie das Gerät in Betrieb nehmen. VEVOR behält sich das Recht vor, die Bedienungsanleitung klar und deutlich zu interpretieren. Das Aussehen des Produkts hängt vom gelieferten Produkt ab. Bitte haben Sie Verständnis dafür, dass wir Sie nicht erneut über Technologie- oder Software-Updates informieren.

Symbol	Symbol Beschreibung
	<p><b>Warnung:</b> Um das Verletzungsrisiko zu verringern, muss der Benutzer die</p> <p>Lesen Sie die Bedienungsanleitung sorgfältig durch.</p>
	<p>Dieses Symbol vor einem Sicherheitshinweis weist auf eine Art Vorsichtsmaßnahme, Warnung oder Gefahr. Das Ignorieren dieser Warnung kann zu einem Unfall. Um das Risiko von Verletzungen, Feuer oder Stromschlag zu verringern, Befolgen Sie immer die unten angegebene Empfehlung.</p>
	<p><b>RICHTIGE ENTSORGUNG:</b></p> <p>Dieses Produkt unterliegt den Bestimmungen der Europäischen Richtlinie 2012/ 19/EG. Das Symbol einer durchgestrichenen Mülltonne durch bedeutet, dass das Produkt einer getrennten Entsorgung bedarf Sammlung in der Europäischen Union. Dies gilt für das Produkt und alle mit diesem Symbol gekennzeichneten Zubehörteile. Produkte dürfen nicht mit dem normalen Hausmüll entsorgt werden, sondern müssen an einer Sammelstelle für das Recycling von Elektro- und Elektronikgeräten abgegeben werden. elektronischen Geräten.</p>

## FCC-INFORMATIONEN

**ACHTUNG:** Änderungen oder Modifikationen, die nicht ausdrücklich von der Partei genehmigt wurden  
Die für die Einhaltung der Vorschriften verantwortlichen Personen können zum Erlöschen der Berechtigung des Benutzers zum  
Ausrüstung!

Dieses Gerät entspricht Teil 15 der FCC-Regeln. Der Betrieb unterliegt  
an die folgenden zwei Bedingungen:

- 1) Dieses Produkt kann schädliche Störungen verursachen.
- 2) Dieses Produkt muss alle empfangenen Störungen akzeptieren, einschließlich  
Störungen, die zu einem unerwünschten Betrieb führen können.

**WARNUNG:** Änderungen oder Modifikationen an diesem Produkt, die nicht ausdrücklich  
von der für die Einhaltung verantwortlichen Partei genehmigt wurde, kann zum Erlöschen der

Berechtigung zum Betrieb des Produkts.

**Hinweis:** Dieses Produkt wurde getestet und entspricht den Grenzwerten für ein digitales Gerät der Klasse B gemäß Teil 15 der FCC-Regeln. Diese Grenzwerte sollen einen angemessenen Schutz vor schädlichen Störungen in einer Wohnanlage.

Dieses Produkt erzeugt, verwendet und kann Hochfrequenzenergie ausstrahlen.

Wenn die Installation und Verwendung nicht gemäß den Anweisungen erfolgt, kann dies zu schädlichen Störungen des Funkverkehrs. Es gibt jedoch keine

garantieren, dass in einer bestimmten Installation keine Störungen auftreten. Wenn dies

Das Produkt verursacht schädliche Störungen bei Radio- und Fernsehsendungen

Empfang, der durch Aus- und Einschalten des Produkts überprüft werden kann,

Der Benutzer wird aufgefordert, die Störung durch eine oder mehrere der folgenden Maßnahmen zu beheben:  
folgende Maßnahmen.

- Richten Sie die Empfangsantenne neu aus oder verlegen Sie den Standort.
- Vergrößern Sie den Abstand zwischen Produkt und Empfänger.
- Schließen Sie das Produkt an eine Steckdose eines anderen Stromkreises an als den der Empfänger ist angeschlossen.
- Wenden Sie sich an den Händler oder einen erfahrenen Radio-/Fernsehtechniker, um Hilfe zu erhalten.

## **PACKUNGSINHALT**

1. Netzteil
2. FERNBEDIENUNG
3. AV-KABEL
4. AUTOADAPTER
5. BEDIENUNGSANLEITUNG
6. BATTERIE
7. DVD-Player

## PRODUKTSPEZIFIKATIONSPARAMETER

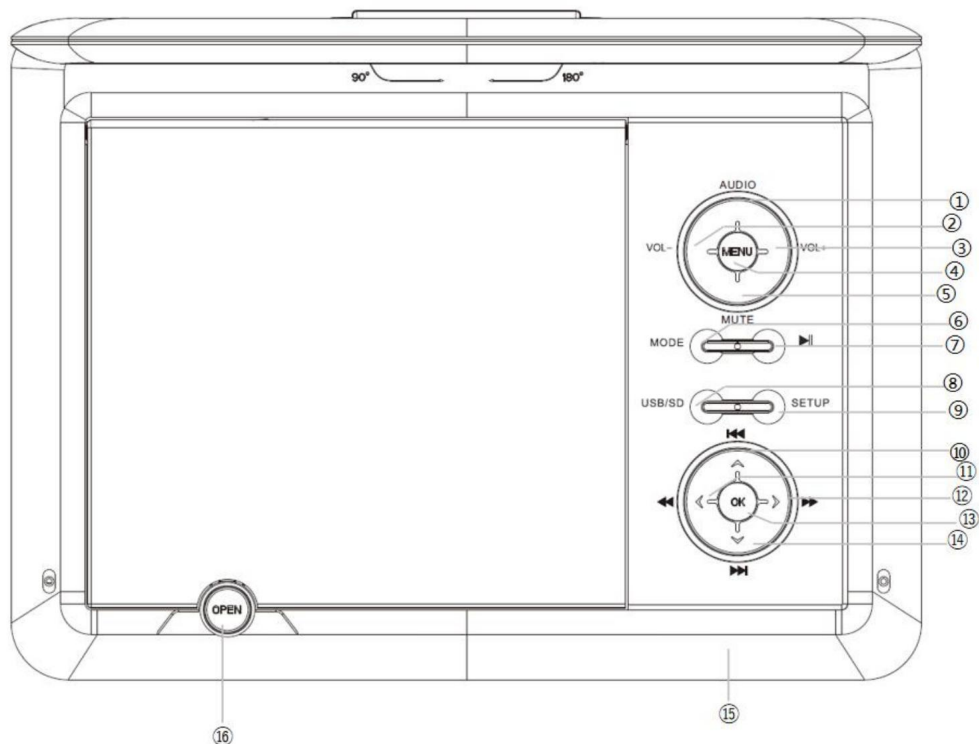

1. **AUDIO**: Drücken Sie, um zwischen dem linken und rechten Kanal zu wechseln.
2. **VOL-**: Drücken, um die Lautstärke zu verringern.
3. **VOL+**: Drücken, um die Lautstärke zu erhöhen.
4. **MENÜ**: Drücken Sie diese Taste, um zum Hauptmenü zurückzukehren.
5. **MUTE**: Drücken Sie die Taste, um den Ton des Players stummzuschalten. Drücken Sie die Taste erneut, um die Klang.
6. **MODE**: Drücken Sie diese Taste, um den Modus „DVD“ oder „AV IN“ auszuwählen.
7. **WIEDERGABE/ PAUSE** (⏪ ⏩): Drücken Sie diese Taste, um die Audio-/Filmwiedergabe abzuspielen oder anzuhalten.
8. **USB/SD**: Wiederholt drücken, um die Eingangsquelle zu wechseln: USB-Modus/SD-Karte.
9. **SETUP**: Drücken Sie, um das Setup-Menü aufzurufen, und verwenden Sie dann die Richtungstasten und OK, um Stellen Sie das Systemmenü ein.
10. **PREV-Taste** (⏮): Zum Springen zum vorherigen Titel/Kapitel/Track.
11. **F.RWD-Taste** (⏭): Zum Ausführen einer schnellen Rückwärtswiedergabe.

**12.F.FWD-Taste ( ⏩ ):** Zum Ausführen der schnellen Vorwärtswiedergabe.

**13.OK:** Eingabe oder Eingabetaste.

**14.NEXT-Taste ( ⏭ ):** Zum Springen zum nächsten Titel/Kapitel/Track.

**15. Fernbedienung:** Controller-Empfangsanzeige/ Ladeanzeige/ Stromversorgung

Kontrollleuchte.

**16.OPEN:** DVD-Deckel öffnen/schließen; drücken Sie diese Taste, um den Deckel der DVD zu öffnen.

## PRODUKTSPEZIFIKATIONSPARAMETER

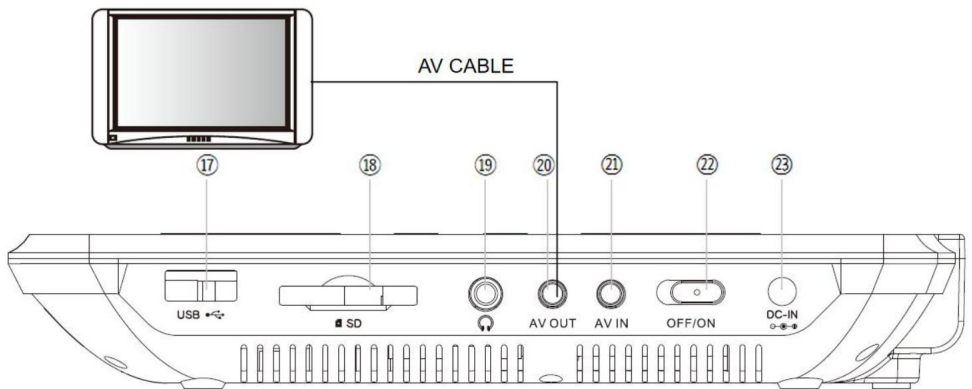

**17.USB-Anschluss:** USB-Anschluss.

**18.SD/MMC-Karte:** SD/MMC-Kartensteckplatz.

**19. Kopfhörerbuchse:** 3,5-mm-Kopfhörerbuchseneingang.

**20.AV OUT:** AV-Ausgangsanschluss.

**21.AV IN:** AV-Eingangsanschluss.

**22.POWER ON/OFF:** Ein-/Ausschalter.

**23.DC IN 9–12 V:** Gleichstromanschluss.

# FERNBEDIENUNG

## FERNBEDIENUNG:

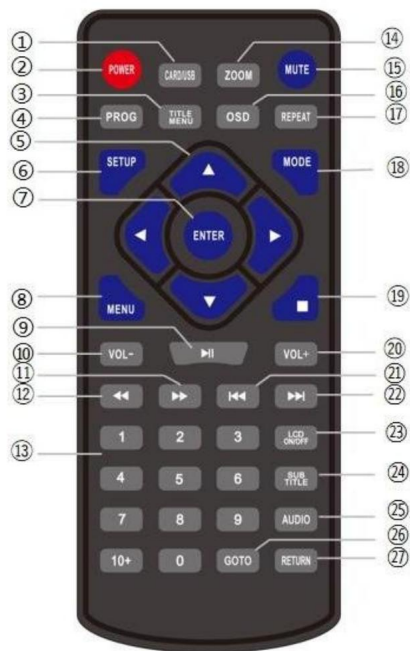

- |   |                    |
|---|--------------------|
| 1. KARTE / USB  | 14. ZOOM           |
| 2. LEISTUNG   | 15. STUMM          |
| 3. TITELMENÜ  | 16. OSD            |
| 4. PROG   | 17. WIEDERHOLEN    |
| 5. NACH OBEN $\uparrow$ / NACH LINKS $\leftarrow$       | 18. MODUS          |
| $\rightarrow$ / AB $\rightarrow$ / RECHTS $\rightarrow$ | 19. STOP $\square$ |
| $\downarrow$  | 20. LAUTSTÄRKE+    |
| 6. EINRICHTUNG  | 21. VORHER         |
| 7. EINGABE  | 22. WEITER         |
| 8. MENÜ   | 23. LCD EIN/AUS    |
| 9. PAUSE $\ \ \ \$                                      | 24. UNTERTITEL     |
| 10. VOL -   | 25. AUDIO          |
| 11. FWD   | 26. GEHE ZU        |
| 12. REV   | 27. RÜCKGABE       |
| 13. 13.0-9,10+ZAHL                                      |                    |

### Einsetzen und Austauschen der Batterie

- \* Schrauben Sie die Batterieabdeckung ab und entfernen Sie sie.
- \* Entsorgen Sie leere Batterien ordnungsgemäß.
- \* Legen Sie 2 neue AAA-Batterien ein.
- \* Achten Sie darauf, dass die positiven (+) und negativen (-) Enden der Batterien in Richtung richtige Richtung.
- \* Bringen Sie die Batterieabdeckung wieder an.
- \* Mischen Sie keine alten und neuen Batterien.
- \* Mischen Sie keine Alkali-, Standard- (Kohle-Zink) oder wiederaufladbaren Batterien (Nickel-Cadmium).  
Batterien.

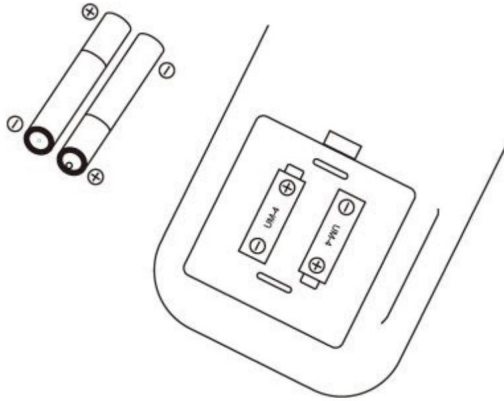

## FERNBEDIENUNG

1. KARTE/USB: Drücken Sie die Taste, um zwischen den Modi DVD, KARTE und USB zu wechseln.
2. POWER: Drücken Sie, um den Player-Bildschirm zu schließen.
3. TITELMENÜ: Alle Programmtitel können angezeigt werden.
4. PROG: Drücken Sie diese Taste, um eine eingelegte Disc so zu programmieren, dass Kapitel und Titel oder Tracks in einer Angegebene Reihenfolge.
5. OBEN/LINKS/UNTEN/RECHTS: Richtungstaste. Verwenden Sie die Richtungstaste, um eine Position oder Wert.
6. SETUP: Drücken Sie diese Taste, um jederzeit direkt zum Setup-Menü zu gelangen (außer im AV-Modus)
7. ENTER: Drücken Sie, um die Option zu bestätigen.
8. MENU: Drücken Sie diese Taste, um das Hauptmenü einer eingelegten DVD anzuzeigen.
9. PLAY/PAUSE: Drücken Sie, um die Audio-/Filmwiedergabe zu starten oder zu pausieren. Auswahl oder drücken Sie darauf, um die abzuspielende Datei auszuwählen.
10. VOL-: Drücken, um die Lautstärke zu verringern, mindestens auf 0.
11. FWD: Drücken Sie, um den schnellen Vorlauf auszuwählen.
12. REV: Drücken Sie diese Taste, um die Rückspulgeschwindigkeit auszuwählen.
13. 0-9 Zifferntasten: Verwenden Sie die Zifferntasten, um ein DVD-Kapitel oder DC einzugeben Titel (für einige Discs ungültig) und drücken Sie zur Bestätigung die Taste PLAY/PAUSE
14. ZOOM: Bei DVDs kurz drücken, um die Zoomfunktion zu aktivieren. Sie können Wählen Sie 2X, 3X, 4x, 1/2, 1/3, 1/4.
15. MUTE: Drücken Sie die Taste, um den Ton des Players stummzuschalten. Drücken Sie die Taste erneut, um die Klang.

- 16.OSD: Drücken Sie diese Taste, um Audio- und Videoinformationen wie Titel, Spielzeit usw. anzuzeigen.
- 17.REPEAT: Drücken Sie wiederholt, um durch die Wiederholungsoptionen für die geladene CD zu blättern.
- 18.MODE: Drücken Sie diese Taste, um den Modus „DVD“ oder „AV IN“ auszuwählen.
- 19.STOP: Kurz drücken, um die Audio-/Video-/Telefonwiedergabe zu stoppen
- 20.VOL+: Drücken, um die Lautstärke zu erhöhen, maximal auf 15.
- 21.PREV: Drücken, um das vorherige Kapitel/den vorherigen Titel/Track abzuspielen.
- 22.NEXT: Drücken, um das nächste Kapitel/den nächsten Titel/Track abzuspielen.
- 23.LCD EIN/AUS: Drücken Sie diese Taste und schalten Sie den LCD-Bildschirm aus.
- 24.UNTERTITEL: Kurzes Drücken ändert den Untertitelmodus.
- 25.AUDIO: Drücken Sie, um zwischen dem linken und rechten Kanal zu wechseln.
- 26.GOTO: Drücken Sie, um bei der Audiowiedergabe von einem bestimmten Segment aus zu beginnen und Video. Drücken Sie auf einen bestimmten Zeitindex/Titel/Kapitel.
- 27.RETURN: Drücken Sie während der DVD-Wiedergabe diese Taste, um zum Hauptmenü zurückzukehren.

## DISC-HANDHABUNG

### Umgang mit Discs

• Berühren Sie nicht die Wiedergabeseite der Disc. • Befestigen Sie kein Papier oder Klebeband an der Disc.



### Reinigungsdiscs

• Fingerabdrücke und Staub auf der Disc führen zu Bild- und Tonbeeinträchtigungen.

Reinigen Sie die Disc von der Mitte nach außen mit einem weichen Tuch. Halten Sie die Disc stets sauber. • Wenn Sie den Staub nicht mit einem weichen Tuch abwischen können, wischen Sie die Disc vorsichtig mit einem leicht angefeuchteten, weichen Tuch und beenden Sie die Reinigung mit einem trockenen Tuch. • Verwenden Sie keine Lösungsmittel wie Verdünner, Benzin, handelsübliche Reiniger oder Antistatikspray. Diese können die Disc beschädigen.

### Aufbewahren von Discs

• Lagern Sie Discs nicht an Orten mit direkter Sonneneinstrahlung oder in der Nähe von Wärmequellen. • Lagern Sie Discs nicht an Orten, an denen sie Feuchtigkeit und Staub ausgesetzt sind, wie z. B. Badezimmer oder in der Nähe eines Luftbefeuchters.

ÿ Das vertikale Aufbewahren von Discs in einer Hülle, das Stapeln von Discs oder das Platzieren von Gegenständen auf Discs außerhalb ihrer Hüllen kann es zu Verformungen kommen.

## ALLGEMEINE EINRICHTUNG

### Aufladen des Geräts

ÿ Dieser Player wird mit einem Lithium-Polymer-Akku betrieben. Er verfügt über eine hohe zu Gewichtsverhältnis. Es kann jederzeit wieder aufgeladen werden, unabhängig davon, ob es voll ist oder teilweise entladen. Es dauert etwa 4 Stunden, um den Akku vollständig aufzuladen und ein vollständig Ein geladener Akku kann bis zu 4 Stunden verwendet werden. ÿ

Schließen Sie den beiliegenden AC/DC-Adapter an die DC INPUT-Buchse des Geräts an.

Stecken Sie den Adapter in eine Steckdose.

Hinweis: Schalten Sie das Gerät vor dem Laden unbedingt aus. Die Ladeanzeige

Die LED wechselt von ROT auf GRÜN und zeigt damit an, dass die Batterie vollständig geladen ist. aufgeladen.

### Verwendung und Wartung der Batterie

ÿ Die Betriebstemperatur des Akkus liegt zwischen 5–40 °C.

ÿ Ziehen Sie immer den Netzstecker, wenn das Gerät nicht verwendet wird, es sei denn, es wird geladen. ÿ Bei der Wiedergabe entsteht zwangsläufig Wärme, das ist normal. Schalten Sie jedoch ausschalten und abkühlen lassen.

ÿ Setzen Sie den Akku keiner Gewalt aus und schützen Sie ihn vor Hitze und Feuchtigkeit.

### Anschließen an das Fernsehgerät

ÿ Dieses Gerät kann an ein Fernsehgerät angeschlossen werden, um hochwertige Musik, Filme usw. auf einem Fernseher zu genießen.

ÿ Verbinden Sie die AV OUT-Buchse des Geräts über ein AV-Kabel mit der AV IN-Buchse eines

FERNSEHER

ÿ Der DVD-Player verfügt über Ton- und Video-Eingangsbuchsen zum Anschluss externer Audiogeräte und Videoeingänge.

## MENÜBETRIEB

1. Drücken Sie [SETUP] auf der Fernbedienung oder am Gerät, um das Setup-Menü anzuzeigen.
2. Drücken Sie [UP]/[DOWN], um ein Element auszuwählen. Das Untermenü des ausgewählten Elements wird

sofort angezeigt.

3. Drücken Sie [LINKS]/[RECHTS], um ein Element im Untermenü auszuwählen, und drücken Sie dann [OK]/[ENTER]/[RIGHT] zum Eingeben. Mit [UP]/[DOWN] wählen Sie eine Option aus und drücken dann [OK]/[EINGABE] zum Bestätigen oder [LINKS] zum Abbrechen drücken.

4. Drücken Sie [UP]/[DOWN], um zu anderen Elementen in einem Untermenü zu blättern.

5. Drücken Sie [LINKS], um zum übergeordneten Menü des aktuellen Menüs zurückzukehren.

6. Drücken Sie erneut [SETUP] und dann [ENTER]/[OK], um das Setup-Menü zu verlassen.

## SYSTEM-SETUP

Die **SYSTEM-SETUP-SEITE** enthält sieben Elemente: **TV-System, Power Resume, Bildschirmschoner, TV-Typ, Passwort, Bewertung und Standard.**

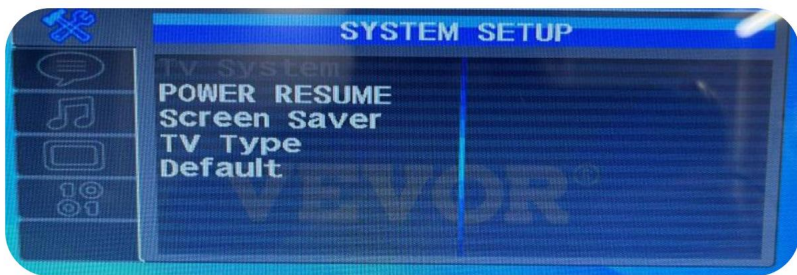

### TV-System

Drücken Sie die AUF/AB-Taste, um NTSC/PAL/Auto auszuwählen.

### Power Resume

Wählen Sie die Option [Power Resume], drücken Sie die Richtungstaste RECHTS und die Taste OBEN, um

Wählen Sie die gewünschte Option, um die Funktion "ON" oder "OFF" einzustellen; wenn dieses Gerät in Stoppzustand oder ausgeschaltet, starten Sie das Gerät neu, um den letzten Videostatus wiederherzustellen.

### Bildschirmschoner

Wählen Sie die Option [Bildschirmschoner], drücken Sie die Richtungstasten RECHTS und OBEN, um

Wählen Sie die gewünschte Option, um die Funktion auf „EIN“ oder „AUS“ zu stellen.

EIN: Wenn das Bild mehrere Minuten lang bewegungslos auf dem Bildschirm bleibt, z. B. wenn die Disc angehalten oder gestoppt wird, wird ein Bildschirmschoner angezeigt.

Sie können zum Aufwecken eine beliebige Taste oder Schaltfläche drücken.

AUS: Bildschirmschonerfunktion deaktivieren.

### TV-Typ

Wählen Sie die Option [TV-Typ] und drücken Sie die Richtungstaste RECHTS und die Taste OBEN, um auszuwählen

die gewünschte Option zum Einstellen der Bildschirm-Seitenverhältnisfunktion „4:3PS“, „4:3LB“ oder „16:9“.

### **Standard**

Nach Auswahl dieser Option kann die Spalte mit den Funktionseinstellungen auf den ursprünglichen Zustand zurückgesetzt werden.  
Werkseinstellungen .

## **SPRACHEINSTELLUNGEN**

**Auf der Spracheinstellungsseite gibt es vier Elemente. Sie sind Osd**

**Sprache, Audiosprache, Untertitelsprache und Menüsprache.**

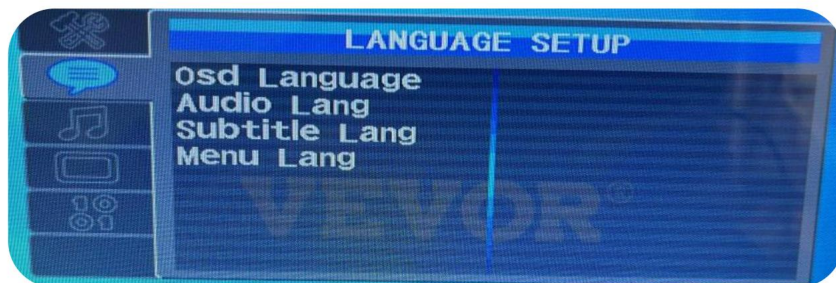

### **OSD-Sprache**

Rufen Sie die OSD-Spracheinstellung auf, drücken Sie die Richtungstaste, um die gewünschte

Wählen Sie die Option „OSD-Sprache“ und bestätigen Sie mit der [ENTER]-Taste. Es gibt

Für solche Optionen stehen 8 Modi zur Verfügung: Englisch, Deutsch, Spanisch, Französisch, Portugiesisch, Italienisch, Niederländisch und Chinesisch.

Hinweis: Wenn die von Ihnen gewählte Sprache auf der DVD nicht verfügbar ist, wird dieses Gerät automatisch die Standardsprache in einem solchen Video wählen

### **Audio-Sprache**

Rufen Sie die Audio-Spracheinstellung auf, drücken Sie die Richtungstaste, um die gewünschte

Wählen Sie die Option „Audiosprache“ und bestätigen Sie mit der [ENTER]-Taste. Es gibt

Für solche Optionen stehen 7 Modi zur Verfügung: Englisch, Deutsch, Spanisch, Französisch, Portugiesisch, Italienisch und Chinesisch.

### **Untertitelsprache**

Geben Sie die Untertitelsprache ein, drücken Sie die Richtungstaste, um die gewünschte

Wählen Sie die Option "Untertitelsprache" und drücken Sie zur Bestätigung die Taste [ENTER]. Es gibt 8

Für diese Optionen stehen folgende Modi zur Verfügung: Englisch, Deutsch, Spanisch, Französisch, Portugiesisch, Italienisch, Niederländisch und Chinesisch.

### **Menüsprache**

Rufen Sie die Menüspracheneinstellung auf, drücken Sie die Richtungstaste, um die gewünschte  
Wählen Sie die Option „Menüsprache“ und bestätigen Sie mit der Taste [ENTER]. Es gibt  
Für solche Optionen stehen 7 Modi zur Verfügung: Englisch, Deutsch, Spanisch, Französisch, Portugiesisch,  
Italienisch und Chinesisch.

Hinweis: Wenn die von Ihnen gewählte Sprache auf der DVD nicht verfügbar ist, wird dieses Gerät  
Wählen Sie in einem solchen Video automatisch die Standardsprache aus.

## AUDIO-SETUP

Auf der AUDIO-SETUP-SEITE gibt es einen Eintrag: „Key“.



Schlüssel

Drücken Sie die AUF/AB-Taste, um den Schiebepblock zu verschieben und den Ton anzupassen.

## VIDEO-SETUP

Die VIDEO-SETUP-SEITE enthält fünf Elemente: Helligkeit, Kontrast, Farbton, Sättigung und Schärfe.

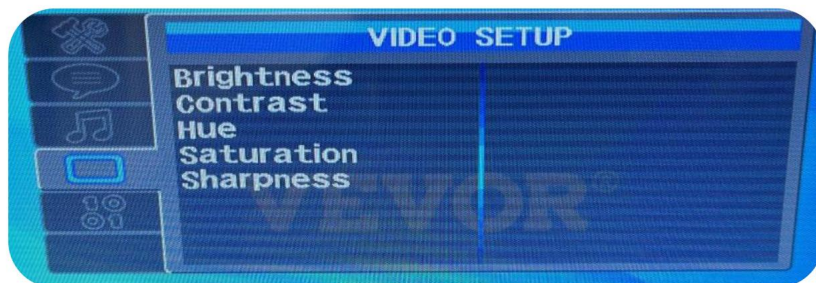

**Helligkeit**

Drücken Sie die AUF/AB-Taste, um das Modul zu verschieben und die Helligkeit des Videos anzupassen  
Ausgabe.

### **Kontrast**

Drücken Sie die AUF/AB-Taste, um das Modul zu verschieben und den Kontrast des Videos anzupassen  
Ausgabe.

### **Farbton**

Drücken Sie die AUF/AB-Taste, um das Modul zu verschieben und den Farbton der Videoausgabe anzupassen.

### **Sättigung**

Drücken Sie die AUF/AB-Taste, um das Modul zu verschieben und die Sättigung des Videos anzupassen  
Ausgabe.

### **Schärfe**

Drücken Sie die AUF/AB-Taste, um das Modul zu verschieben und die Schärfe des Videos anzupassen  
Ausgabe.

## **DIGITALES SETUP**

Auf der Seite „Digitale Einstellungen“ gibt es zwei Punkte: **Dynamikbereich**  
und **Dual Mono**.



### **Dynamikbereich**

Drücken Sie die AUF/AB-Taste, um das Verhältnis der „Dynamic Range Compression“ anzupassen.

### **Dual Mono**

Drücken Sie die AUF/AB-Taste, um Stereo/Mono L/Mono R/Mix Mono auszuwählen.

## **WIEDERGABE**

Nachdem alle Anschlüsse korrekt vorgenommen wurden, schalten Sie das Gerät ein.

### **Einlegen und Abspielen einer Disc**

1. Nachdem Sie das Gerät an die Stromversorgung angeschlossen haben, stellen Sie den Netzschalter auf  
EIN-Position.

2. Drücken Sie [OPEN], um das Disc-Fach zu öffnen. Legen Sie eine Disc mit der beschrifteten Seite nach hoch.

3. Schließen Sie das Disc-Fach. Das Gerät lädt die Disc und startet die Wiedergabe.

### **MP3/MPEG4-Disc-Wiedergabe**

Nachdem das Gerät eine MP3/MPEG4-Disc geladen hat, wird ein Menü mit dem Inhalt der Disc angezeigt. wird auf dem Bildschirm angezeigt.

1. Drücken Sie die Richtungstasten [AUF]/[AB], um eine Datei oder einen Ordner auszuwählen.

2. Drücken Sie [OK], um den ausgewählten Ordner zu öffnen. Die darin enthaltenen Dateien/Ordner werden aufgelistet.

3. Drücken Sie [OK], um mit der Wiedergabe der ausgewählten Datei zu beginnen.

4. Wenn die Disc gestoppt ist, drücken Sie LINKS, um zum vorherigen Menü zurückzukehren.

5. Schließen Sie das Disc-Fach. Das Gerät lädt die Disc und startet die Wiedergabe.

### **USB-/SD-Wiedergabe**

Stecken Sie ein USB-/SD-Laufwerk in den USB-/SD-Anschluss.

Drücken Sie [DVD/USB], um den UBS/SD-Modus auszuwählen und die lesbaren Dateien vom Quelle.

## **SPEZIFIKATIONEN**

<b>Kompatible DISC</b>	CD-R, CD-RW, VCD, SVCD, CVD, DVD-R, DVD+R, DVD-RW, DVD+RW
<b>Audioformat</b>	MP3/WMA (Bitraten: 32–192 kbps)
<b>Videoformat</b>	AVI/MPG/DAT/VOB (Die Auflösung muss innerhalb von 720 x 576 liegen.)
<b>Bildformat</b>	JPG
<b>E-Book-Format</b>	TXT
<b>Frequenzgang</b>	20 Hz bis 20 kHz
<b>Videoausgang</b>	1 Vp-p75 Ohm unsymmetrisch
<b>Audioausgang</b>	1,4 V RMS/ 10 K Ohm
<b>Dynamikbereich</b>	Besser als 85 dB
<b>Laser</b>	Halbleiterlaser, Wellenlänge: 650
<b>Stromquelle</b>	12 V 1 A
<b>Betriebstemperatur</b>	41-104°F
<b>Akku-Typ</b>	Lithium-Polymer

## FEHLERBEHEBUNG

**Bevor Sie einen professionellen Wartungsdienst in Anspruch nehmen, überprüfen Sie bitte die folgende Tabelle.**

SYMPTOM	LÖSUNG
Kein Ton oder verzerrter Ton	Stellen Sie sicher, dass Ihr DVD-Player angeschlossen ist ordnungsgemäß und alle Kabel sind sicher eingesteckt die entsprechenden Steckplätze/Buchsen.
Kann in einem Film nicht weitergehen	Sie können den Vorspann nicht fortsetzen und Warnhinweise, die auf dem Anfang des Films, da die Disc so programmiert, dass diese Aktion verhindert wird.
Auf dem Bildschirm wird „CDROM“ angezeigt	Die Funktion oder Aktion kann nicht abgeschlossen werden bei dieses Mal, weil: <ol style="list-style-type: none"> <li>1. Die Disc-Software schränkt es ein.</li> <li>2. Die Disc-Software unterstützt nicht die Besonderheit.</li> <li>3. Die Funktion ist derzeit nicht verfügbar.</li> </ol>
Das Bild ist verzerrt	Die Disc ist möglicherweise beschädigt. Versuchen Sie es mit einer anderen Disc. Es ist normal, dass während der Vorwärts- oder Rücklaufscan.
Kein Vorwärts- oder Rücklaufscan	Einige Discs verfügen über eine Funktion, die schnelles Scannen oder Titel- und Kapitelsprung. Der Film ist oft so programmiert, dass das Überspringen von die Warnhinweise und die Credits am Anfang eines Films.
Der Player funktioniert nicht mehr, wenn USB-Laufwerk oder Speicherkarte ist in den Player eingelegt	Dieses Phänomen kann bei folgenden Gründe: <ol style="list-style-type: none"> <li>1. Laufwerk/Karte oder USB-Schnittstelle ist beschädigt.</li> <li>2. Laufwerk/Karte ist nicht eingelegt.</li> <li>3. Das Dateiformat ist NTFS. (Muss FAT32 sein)</li> </ol>

### **1. Warum lässt sich der Player nicht einschalten?**

Bitte stellen Sie sicher, dass der Schalter rechts in der Position EIN steht. Wenn der Strom

Wenn der Ladestand niedrig ist, kann das Gerät nicht eingeschaltet werden. Zu diesem Zeitpunkt wird empfohlen, Laden Sie den DVD-Player mit dem Originaladapter vollständig auf und versuchen Sie dann, ihn einzuschalten.

### **2. Warum schaltet sich mein Player nur ein, wenn er eingesteckt ist?**

Der Hauptgrund hierfür ist, dass der DVD-Player lange nicht benutzt wurde und

Der Akku wurde nicht richtig geladen oder entladen. Wenn das Produkt unter

Garantie, kontaktieren Sie bitte den Kundendienst per E-Mail.

### **3. Warum liest der Player meine Disc nicht?**

Der tragbare DVD-Player unterstützt keine Blu-ray-Discs. Bitte stellen Sie sicher, dass das Objektiv

Stellen Sie sicher, dass der Disc-Player sauber ist, und vermeiden Sie es, ihn zu berühren, um Fehlfunktionen beim Lesen der Disc zu vermeiden.

### **4. Warum kann der Player keine CD-RWs und DVD-RWs lesen?**

CD-RWs oder DVD-RWs können nach mehrmaligem Schreiben und erneutem Schreiben beschädigt werden, was bedeutet, dass der DVD-Player die Disc möglicherweise nicht mehr lesen kann.

### **5. Warum kann der Player kein Video abspielen?**

Die maximal abspielbare Auflösung beträgt 720\*576. Wenn die Auflösung der Videodateien auf dem

USB-Laufwerk/SD-Karte ist höher als 720\*576 , Der Spieler kann nicht erkennen

die Datei. Dies kann zu einer abnormalen Wiedergabe führen, z. B. Audio ohne Bild oder ohne

Audio oder Bild. Um dieses Problem zu lösen, verwenden Sie bitte eine Konvertierungssoftware

die Auflösung von Videodateien auf 720\*576. Für gebrannte Discs können Sie die

Videoauflösung auf 720\*576 mit Videokonvertierungssoftware auf einem Computer, dann

brennen Sie es erneut auf die Disc.

### **6. Wie lade ich den tragbaren DVD-Player mit dem Autoladegerät richtig auf?**

Bevor Sie den DVD-Player mit dem Autoladegerät aufladen, vergewissern Sie sich, dass der Ausgang

Die Spannung des Zigarettenanzünders beträgt 12V. Das Autoladekabel kann nicht verwendet werden mit

der Zigarettenanzünder anders als 12V. Für den Ausgangsspannungswert der Zigarette

Zigarettenanzünder finden Sie in der Bedienungsanleitung des Fahrzeugs oder beim Autohändler.

### **7. Wie kann man die Lebensdauer und Ausdauer der Batterie verlängern?**

Wenn Sie den tragbaren DVD-Player erhalten haben, laden Sie ihn bitte vollständig auf

mit dem Originaladapter vor Gebrauch. Laden Sie es anschließend mindestens einmal im Monat auf

auch bei längerer Nichtbenutzung. Dies verlängert die Lebensdauer und Ausdauer der Batterie.

**Hersteller:** Shanghaimuxinmuyeyouxiangongsi

**Adresse:** Shuangchenglu 803nong11hao1602A-1609shi, Baoshanqu, Shanghai  
200000 CN.

**Importiert nach AUS:** SIHAO PTY LTD. 1 ROKEVA STREETEASTWOOD NSW 2122  
Australien

**Importiert in die USA:** Sanven Technology Ltd. Suite 250, 9166 Anaheim Place, Rancho  
Cucamonga, CA 91730



YH CONSULTING LIMITED.

C/O YH Consulting Limited, Büro 147, Centurion  
Haus, London Road, Staines-upon-Thames,  
Surrey, TW18 4AX



E-CrossStu GmbH  
Mainzer Landstr.69,  
60329 Frankfurt am Main.



**VEVOR**®  
TOUGH TOOLS, HALF PRICE

Technischer Support und E-Garantie-Zertifikat  
[www.vevor.com/support](http://www.vevor.com/support)