

Przed instalacją uważnie przeczytać niniejszą instrukcję obsługi, którą należy zachować oraz przestrzegać.

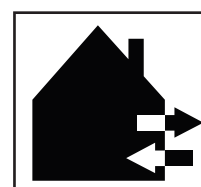
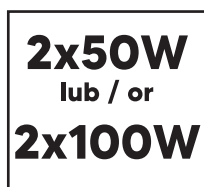
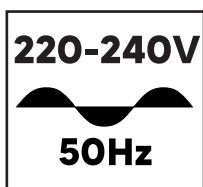

OBSŁUGA

Należy zwrócić szczególną uwagę na dostateczną stabilność statywu oraz prawidłowe zamocowanie naświetlacza.

MONTAŻ REFLEKTORA NA STATYWIE

Poluzować nakrętki zaciskowe do rur (C).
Całkowicie rozłożyć nożki stojaka. Następnie ponownie dokręcić śrubę ustalającą (C).

Uchwyt nożny powinien znajdować się na wysokości (1),
aby zapewnić dostateczną stabilność statywu.

Reflektor LED zamocować na statywie przy pomocy śruby mocującej (A)
w środkowym otworze pałąka mocującego.

W celu zmiany wysokości statywu, należy poluzować śrubę
ustalającą (B). Ustawić statyw na preferowaną wysokość
oraz dokręcić śrubę ustalającą (B).

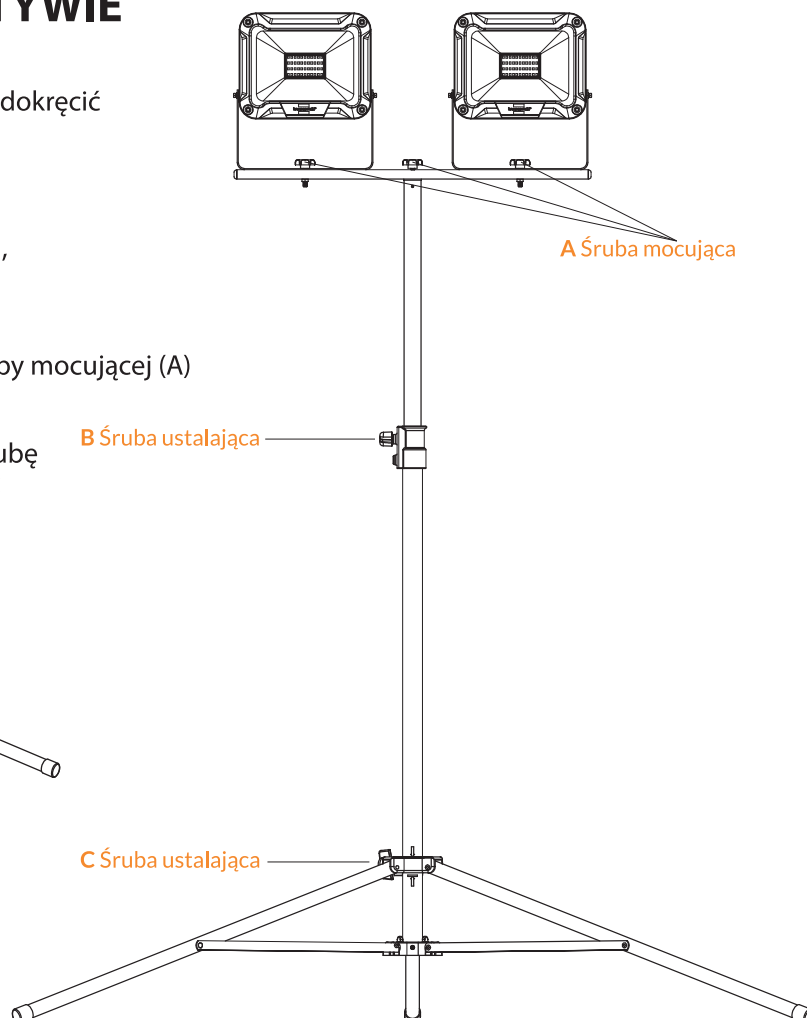
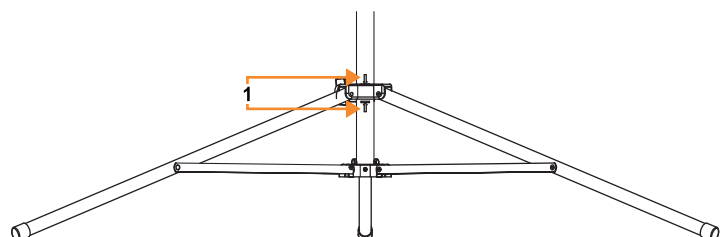

WSKAZÓWKI BEZPIECZEŃSTWA

1. Przed każdym użyciem należy sprawdzić naświetlacz oraz przewód zasilający pod kątem ewentualnych uszkodzeń. **W przypadku wykrycia jakiegokolwiek uszkodzenia- należy zaprzestać korzystania oraz zutylizować produkt !**

Uwaga: Uszkodzony naświetlacz lub przewód zasilający mogą zagrozić życiu na skutek porażenia prądem elektrycznym.



2. Zewnętrzny przewód giętki lampy nie podlega wymianie, w przypadku uszkodzenia produkt należy oddać na złom
3. Naświetlacz należy prawidłowo uziemić.
4. Użytkowanie naświetlacza bez prawidłowo założonych wszystkich pierścieni uszczelniających jest zabronione.
5. Naświetlacze led emitują ekstremalnie jasne światło. Zabrania się patrzeć bezpośrednio na źródło światła.
6. Upewnij się, że naświetlacz jest ustawiony w sposób bezpieczny i stabilny. Zwrócić uwagę, aby nie doszło do uszkodzenia lub zmiżdżenia przewodu.
7. **Trzymaj dzieci z daleka od naświetlacza, aby uniknąć zagrożenia porażenia prądem!**



KONSERWACJA I CZYSZCZENIE

Źródło światła w naświetlaczu nie jest wymienne. Gdy źródło światła wyeksploatuje się, należy wymienić cały naświetlacz.

Nie stosować rozpuszczalników, żrących środków czyszczących itp. Do czyszczenia używać tylko suchej lub delikatnie zwilżonej szmatki.



Symbol oznacza selektywne zbieranie sprzętu elektrycznego i elektronicznego, czyli tego produktu nie wolno traktować jak innych odpadów domowych. Należy oddać go do właściwego punktu zbierającego zużyty sprzęt elektryczny i elektroniczny. Właściwa realizacja zadań związanych ze zbieraniem zużytego sprzętu elektrycznego i elektronicznego ma znaczenie szczególnie w przypadku, gdy w tym sprzęcie występują składniki niebezpieczne, które mają szczególnie negatywny wpływ na środowisko i zdrowie ludzi.

Importer:

BERGE Wojciech Mincgerger, ul. Piłsudskiego 11, 32-050 Skawina POLAND,
T.: +48 538 891 929 MAIL: kontakt@berge.pl PL944-212-47-03

Before installation, carefully read this manual, which must be retained and followed.

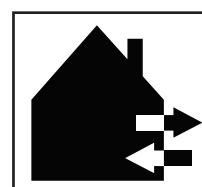
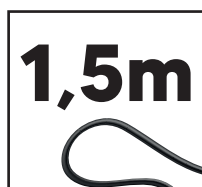
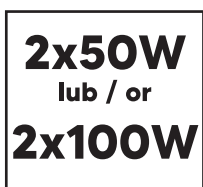
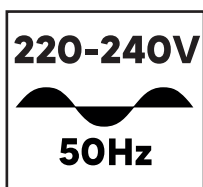

OPERATION

Special attention should be paid to ensure that the tripod is sufficiently stable and that the floodlight is properly mounted.

REFLECTOR MOUNTING ON A TRIPOD

Loosen the pipe clamp nuts (C).
Completely unfold the rack feet. Then retighten the set screw (C).

The foot holder should be at a height of (1),
to ensure sufficient stability of the tripod.

Fix the LED spotlight on the tripod with the fixing screw (A)
in the center hole of the mounting bracket.

To change the height of the tripod, loosen the screw
fixing screw (B). Adjust the tripod to the preferred height
and tighten the set screw (B).

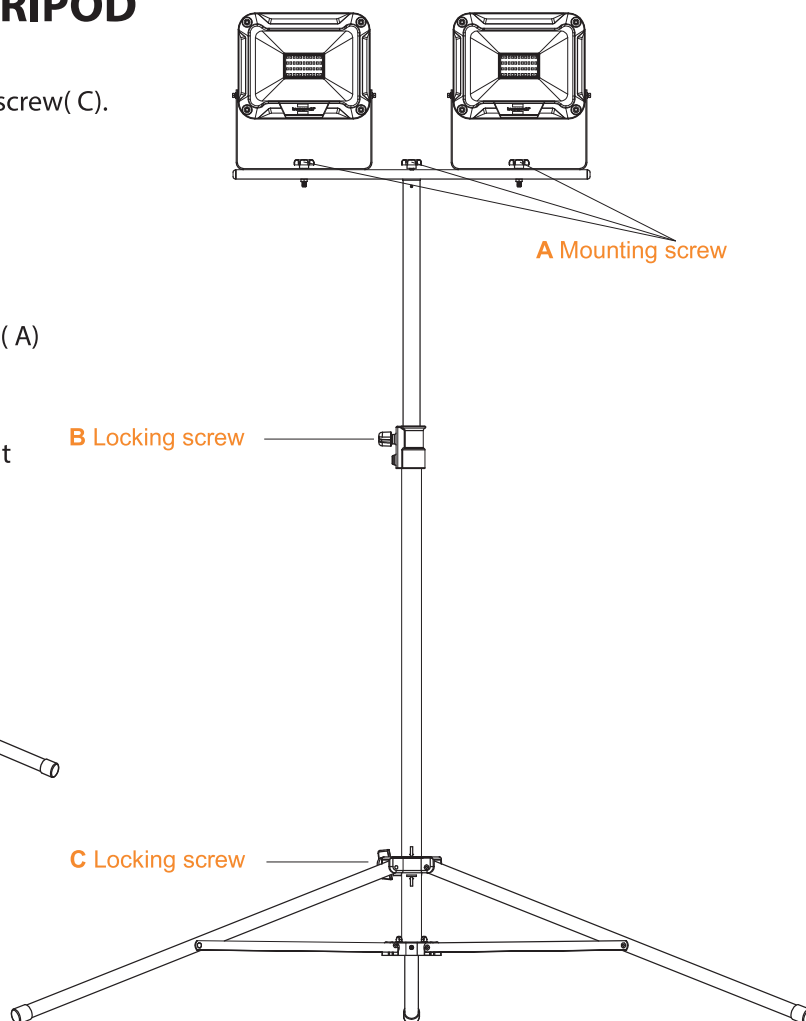
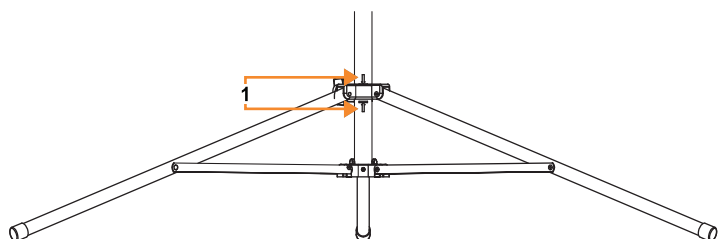

SAFETY INFORMATION

1. Before each use, inspect the floodlight and the power cord for any damage. **If any damage is detected- stop using and dispose of the product !**

Note: A damaged floodlight or power cord can be life-threatening due to electrocution.



2. The outer flex cable of the lamp is not replaceable, if damaged, the product should be returned for scrap
3. The floodlight must be properly grounded.
4. Use of the floodlight without all sealing rings properly attached is prohibited.
5. Led floodlights emit extremely bright light. It is forbidden to look directly at the light source.
6. Make sure the floodlight is set up in a safe and stable manner. Ensure that there is no damage or crush the cable.
7. **Keep children away from the floodlight to avoid shock hazard!**



MAINTENANCE AND CLEANING

The light source in the floodlight is not replaceable. When the light source expels, replace the entire floodlight.

Do not use solvents, caustic cleaners, etc. Use only a dry or slightly damp cloth for cleaning.



This symbol stands for selective collecting of the electrical and electronic equipment, therefore, this product cannot be treated as other household's waste. It has to be left at a special used-equipment collection point. The appropriate dealing with the collection of used electrical and electronic equipment is crucial, especially if the equipment includes dangerous components which have a negative influence on the environment and on the health of people.

Importer:

BERGE Wojciech Mincgerger, ul. Piłsudskiego 11, 32-050 Skawina POLAND,
T.: +48 538 891 929 MAIL: kontakt@berge.pl PL944-212-47-03