

Część zaznaczona czerwonymi liniami została przedstawiona jedynie w celu zobrazowania możliwego zakresu ruchu.

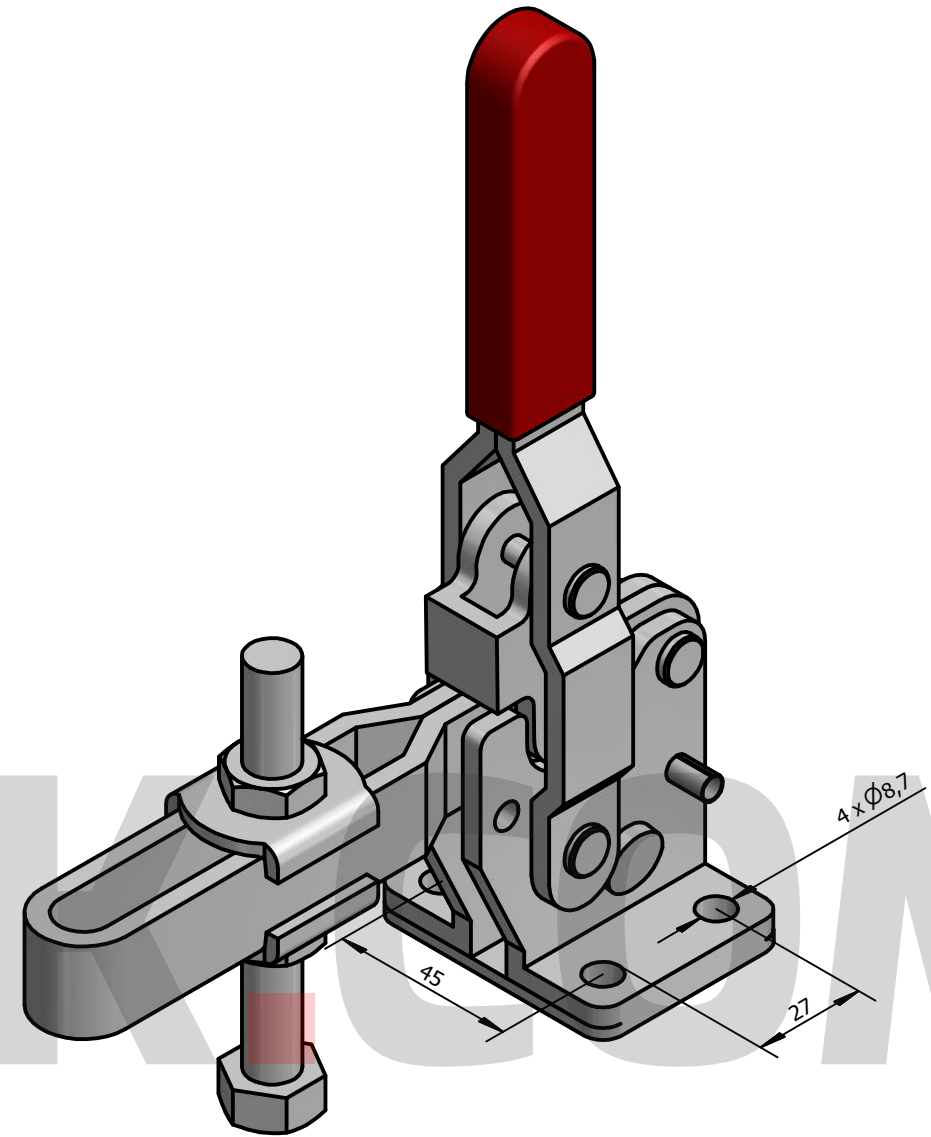
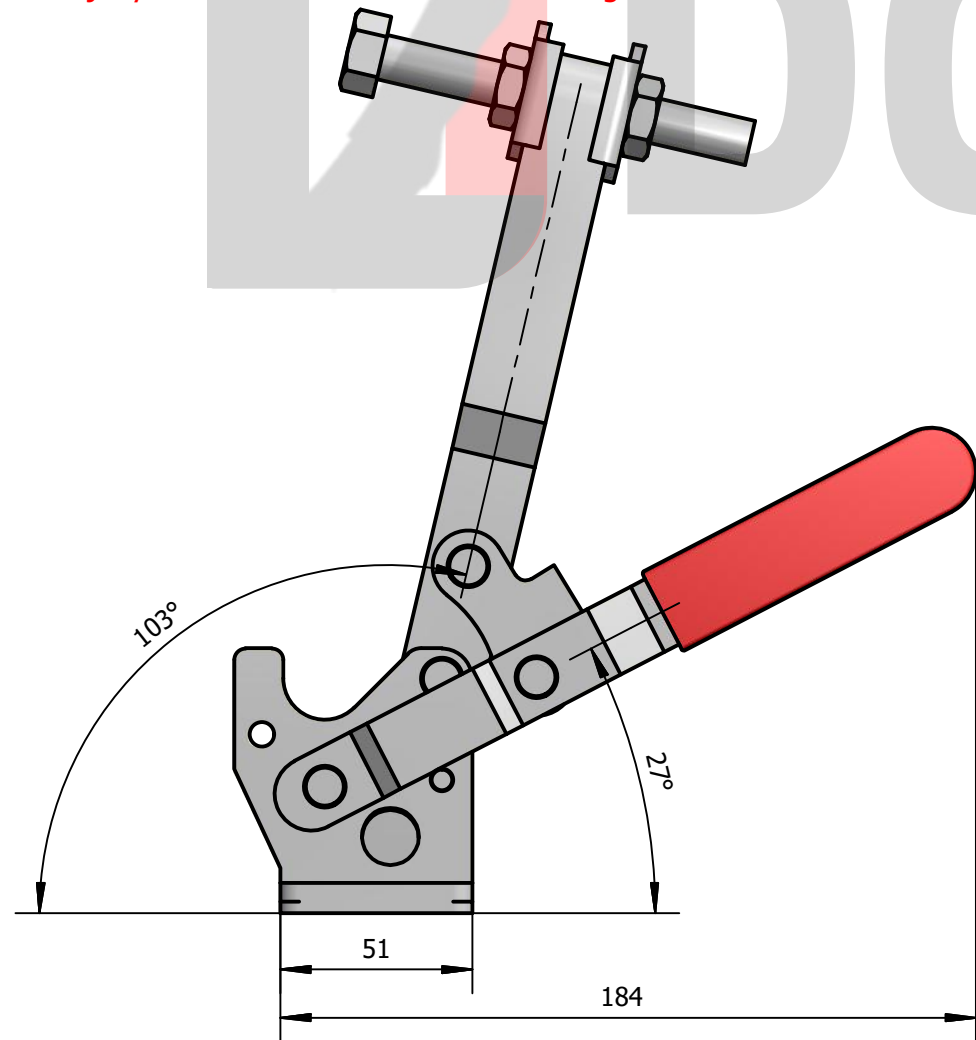
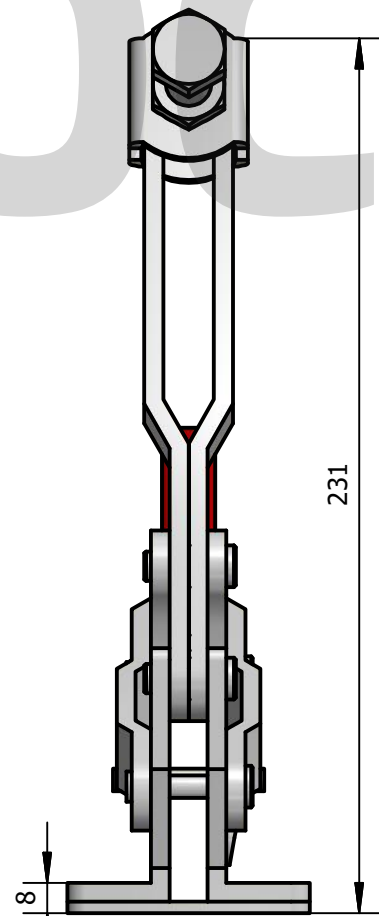
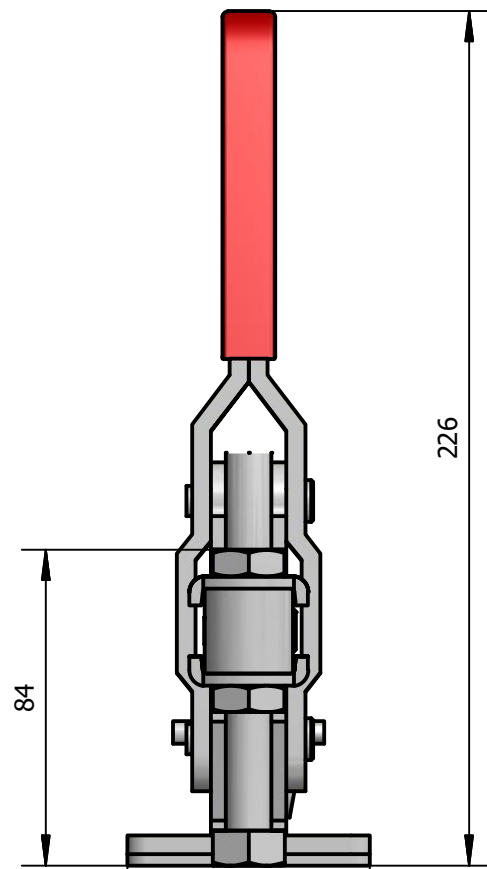

UWAGA!

Skala podana w tabeli odnosi się do widoku izometrycznego.

Siła docisku [kg]:		448
Kąt otwarcia dźwigni blokującej [°]:		63
Kąt otwarcia dźwigni dociskającej [°]:		103
PROJEKT:	M.Gordziejczyk	Docisk szybkocucujący pionowy
ZATWIERDZIŁ:	A.Gordziejczyk	10247
MATERIAŁ:		S355J2 ocynk
WAGA:		1,26 kg
docisk.com		martyna@docisk.com +48 889 955 373 adam@docisk.com +48 609 846 602

SKALA:
1:1,5