

Karta Katalogowa

KOD:	WIESZAK AL
NAZWA:	WIESZAK GRZEJNIKA ALUMINIOWEGO
INFORMACJE:	- Akcesoria i wyposażenie do montażu grzejników. Akcesoria i wyposażenie do montażu grzejników.

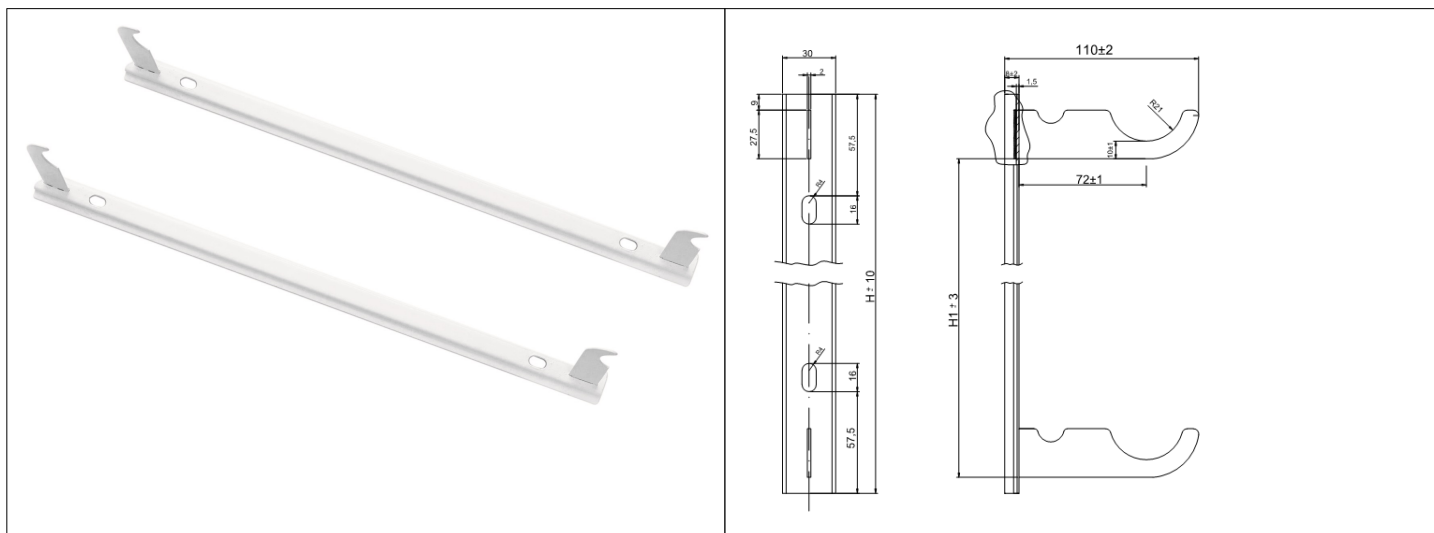

TOWARY:

KOD	EAN	KARTON	WOREK
WIESZAK.AL. H-350*2	5907547685774	30	1
WIESZAK.AL. H-500*2	5907547672934	30	1
WIESZAK.AL. H-800*2	5907547685781	30	1

PARAMETRY:

KOD	WYMIAR H	WYMIAR H1				
WIESZAK.AL. H-350*2	400	350				
WIESZAK.AL. H-500*2	550	500				
WIESZAK.AL. H-800*2	850	800				

WŁAŚCIWOŚCI:	<p>Nośność charakterystyczna 0,6 kN Grubość powłoki lakierniczej $\geq 60 \mu\text{m}$ Grubość powłoki cynkowej $\geq 5 \mu\text{m}$ AKCESORIA System 3 Znak: B</p>
---------------------	---

MATERIAŁY:	ELEMENT	MATERIAŁ
	KSZTAŁTOWNIK PIONOWY	STAL OCYNKOWANA DX51D+Z
	ZACZEP DOLNY	POLIPROPYLEN
	ZACZEP GÓRNY	STAL ZIMNOWALCOWANA DC01
	SPRĘŻYNA	DRUT SPRĘŻYNOWY SM 1,00 OCYNKOWANY

NORMY:	ITB-KOT-2018/0461 wydanie 3
ATEST:	
DEKLARACJA:	KDWU Nr 38
TYP PRODUKTU:	WSPORNIK GRZEJNIKOWY DIAMOND DO GRZEJNIKA ALUMINIOWEGO
GWARANCJA:	