

# **OUTDOOR CAMPING KITCHEN**

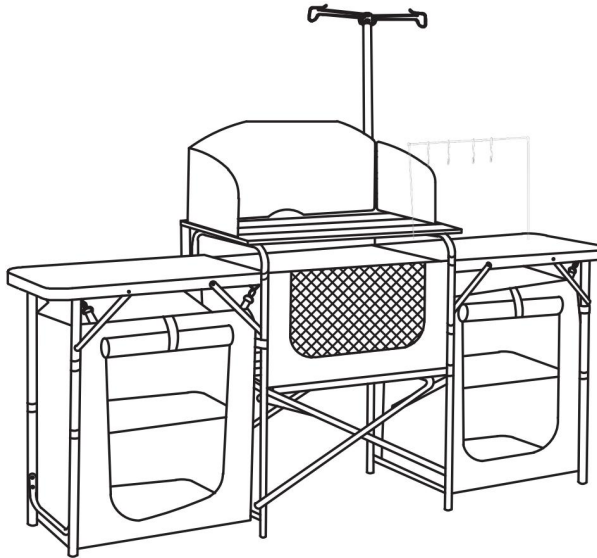



**MODEL: SKU11**

# Outdoor camping kitchen

Model: SKU11



# SAFETY

	Read the instruction manual.		Caution / Warning.
	Note / Remark.		wear gloves

Locker outdoor camping kitchen



**WARNING! Read and understand all instructions before using this Locker outdoor camping kitchen. The operator must follow basic precautions to reduce the risk of personal injury and/or damage to the equipment.**

Keep this manual for safety warnings, precautions, operating or inspection and maintenance instructions.

Please familiarize yourself with the hazard notices found in this manual. A notice is an alert that there is a possibility of property damage, injury or death if certain instructions are not followed.

**WARNING! DO NOT let comfort or familiarity with product (gained from repeated use) replace strict adherence to the tool safety rules. If you use this tool unsafely or incorrectly, you can suffer serious personal injury.**



Assembly precautions

1. Assemble only according to these instructions. Improper assembly can create hazards.
2. Wear ANSI-approved heavy-duty work gloves during assembly.
3. Keep assembly area clean and well lit.
4. Keep bystanders out of the area during assembly.
5. Do not assemble when tired or when under the influence of alcohol, drugs or medication.
6. Weight capacity and other product capabilities apply to properly and completely assembled product only.
7. Assemble on a flat, level, hard and smooth surface capable of safely supporting a fully loaded Wine Cabinet.



Use precautions

**TO PREVENT SERIOUS INJURY AND DEATH FROM TIPPING:**









**1. DO NOT SIT, STAND OR CLIMB ON THIS ITEM.**

2. This product is not a toy nor a toy chest. Do not allow children to play with or near this item.

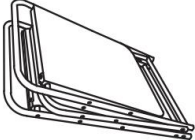
3. Use only on a flat, level, hard and smooth surface capable of safely supporting a fully loaded Chest.

4. Inspect before every use; do not use if parts are loose or damaged.

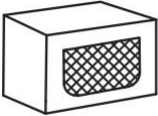
**Part List**

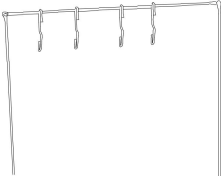
 <p>Carrying Bag*1</p>	 <p>Upper Shelf*1</p>	 <p>Lower Shelf*1</p>
 <p>Main Frame*1</p>	 <p>Main Frame*1</p>	 <p>Organizer Shaper*4</p>
 <p>Side Organizer*2</p>	 <p>Middle Organizer*1</p>	 <p>Light Stand*1</p>
 <p>Storage rack (with 4 hooks) *1</p>		

## assembly

### 1. Unfold the main frame

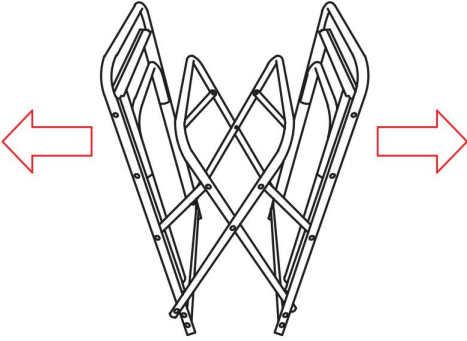

### 2. Push down the frame middle and lift two attached tabletops on the sides.

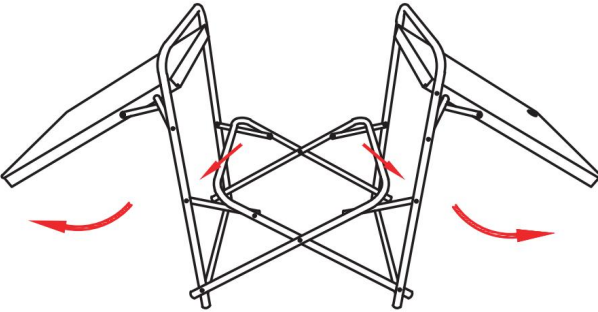

### 3. Pull down each frame leg until the pin is locked into the hole with a click sound and push down the joints of the corner brackets.

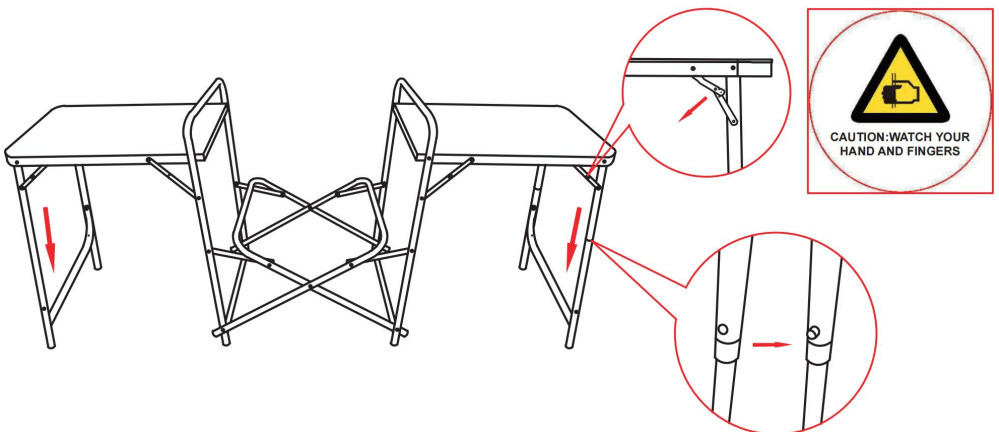

4. Unfold the upper and lower shelves.

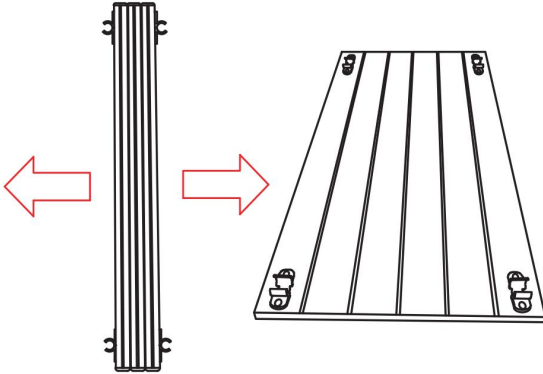

5. Snap the upper and lower shelves onto the middle top Pull down each frame leg until the pin is locked into the hole with a click sound and push down the joints of the corner brackets. and middle of the main frame with the clips attached.

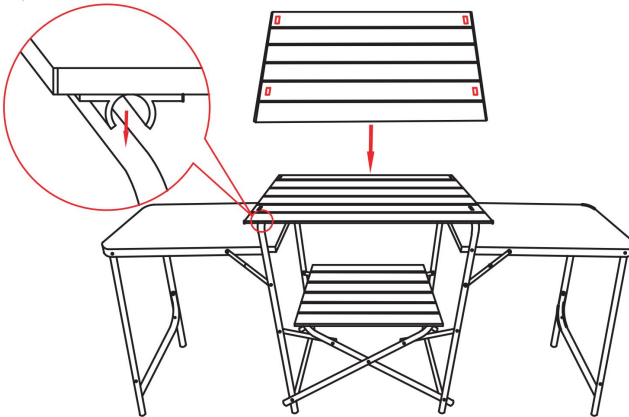

6. Unfold the side organizers and attach one side organizer to the bottom of each attached side tabletop:

- Attach the hooks in the organizers to the metal rings at the bottom of the attached side tabletops.
- Attach the hook-and-loop fasteners in the side organizers to the frame legs.
- Roll up the organizer opening and fasten it with the hook-and-loop fastener if necessary

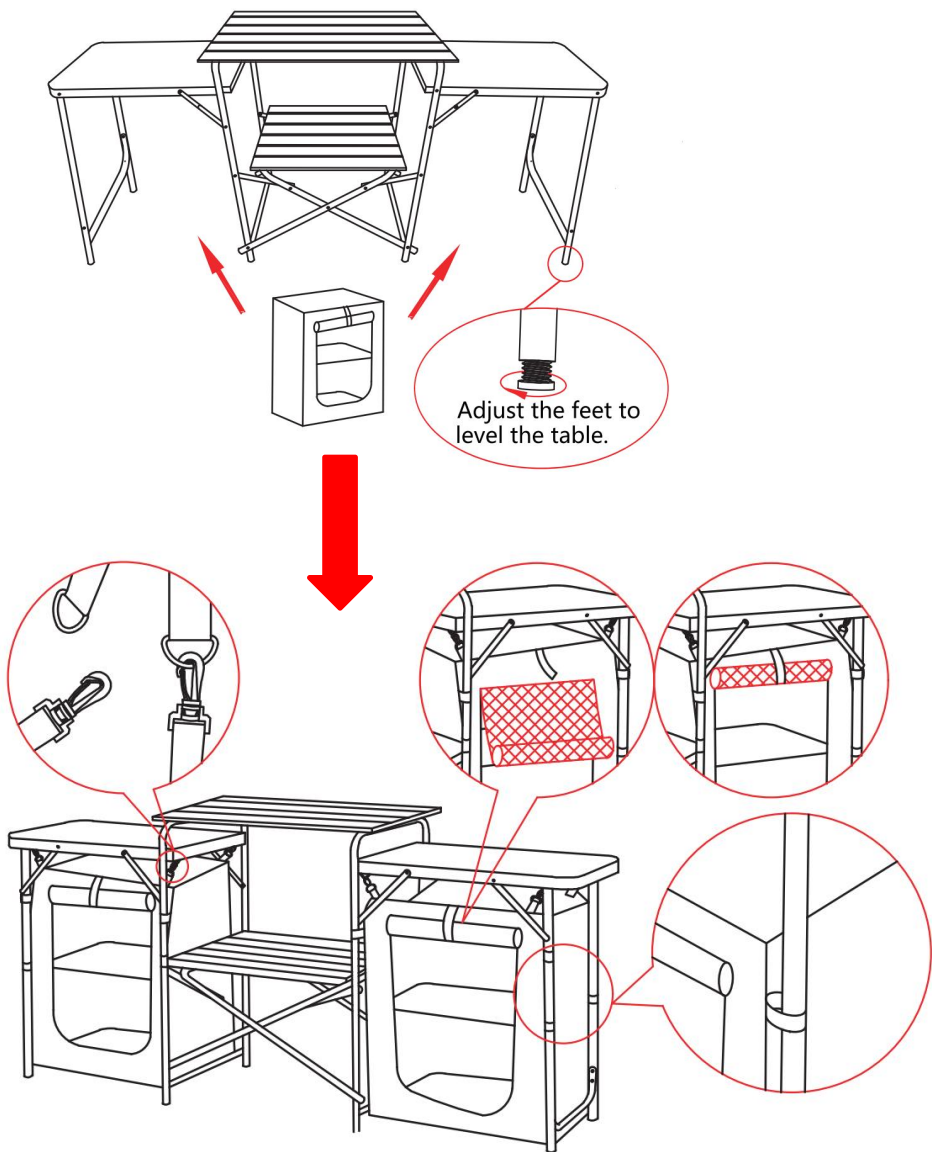

- 7.
- Place the middle organizer onto the lower shelf.
  - Insert the windshield down into the slots in the upper shelf.
  - Place one organizer shaper onto each layer inside the side organizers

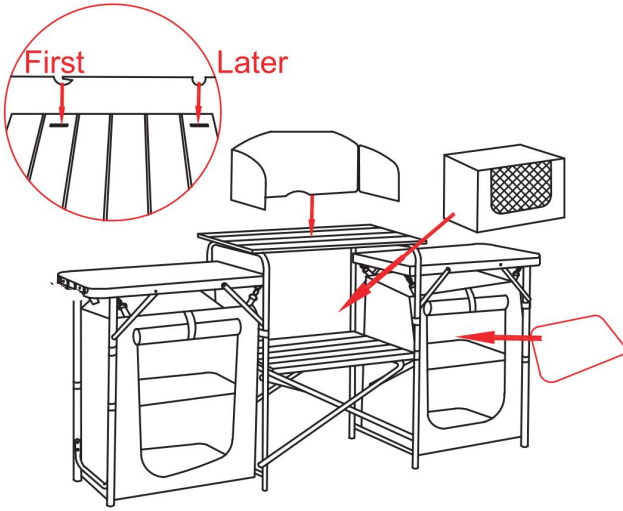

8. Slide the locking pins at the bottom of the light stand down into the holes in the clips attached to the back of the windshield.

- Rotate to loosen or tighten the light stand head.
- Pull up the light stand head and turn it left and right to adjust it.

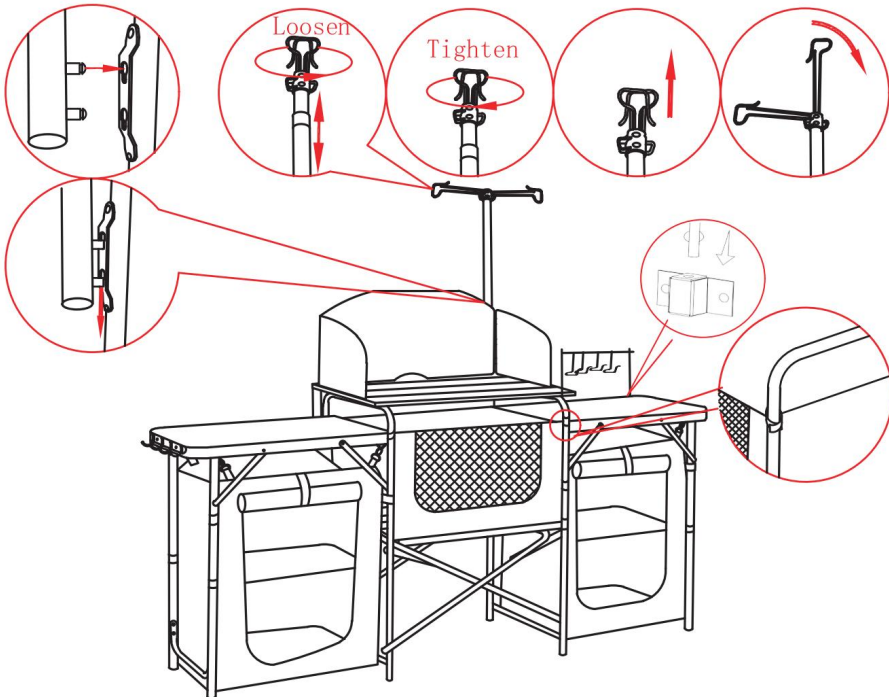

**Important notice:** The maximum load capacity of the main table is 66 lbs to ensure even weight distribution

## Safety Precautions

1. Inspect it for any signs of damage or loose parts before using the camping kitchen.
2. Use the camping kitchen set on a stable and level ground to prevent any accidents or injuries caused by instability.
3. Please ensure the folding kitchen is entirely unfolded and firmly secured before use.
4. Always supervise cooking activities to prevent accidents.
5. Keep the kitchen away from flammable materials and heat sources when using this product.
6. Do not leave the product unattended while in use.
7. Ensure proper ventilation when using the camping kitchen set in enclosed areas.
8. Check the stability of the legs and tighten any loose parts if the kitchen becomes wobbly or unstable.
9. Be careful to avoid injuries while setting up the kitchen set.

## Care & Maintenance

1. Regularly clean the camping kitchen set with mild soap and water.
2. Store the camping kitchen set in a cool and dry place when not in use.
3. Regularly inspect the kitchen for any signs of damage or wear, and repair or replace promptly as necessary.

**Manufacturer:** Shanghaimuxinmuyeyouxiangongsi

**Address:** Shuangchenglu 803nong11hao1602A-1609shi, baoshanqu, shanghai 200000 CN.

**Imported to AUS:** SIHAO PTY LTD. 1 ROKEVA STREETEASTWOOD NSW 2122 Australia

**Imported to USA:** Sanven Technology Ltd. Suite 250, 9166 Anaheim Place, Rancho Cucamonga, CA 91730

<b>UK</b>	<b>REP</b>
-----------	------------

YH CONSULTING LIMITED. C/O YH Consulting Limited Office 147, Centurion House, London Road, Staines-upon-Thames, Surrey, TW18 4AX

<b>EC</b>	<b>REP</b>
-----------	------------

E-CrossStu GmbH  
Mainzer Landstr.69,  
60329 Frankfurt am Main.





# CUISINE DE CAMPING EXTÉRIEURE



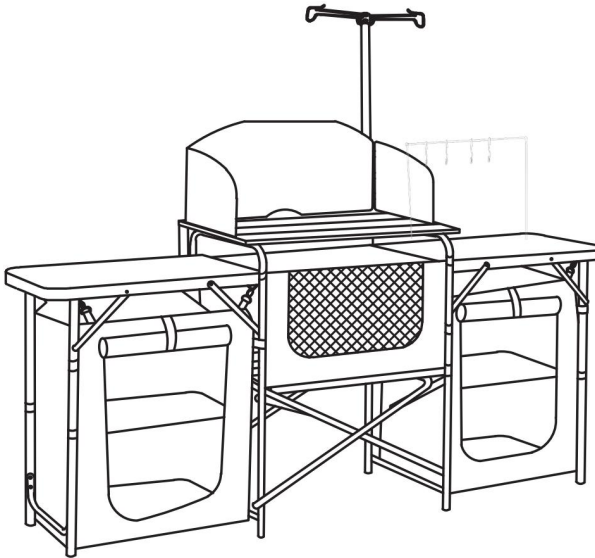

MODÈLE : SKU11

## Cuisine de camping en plein air

Modèle : SKU11



## SÉCURITÉ

	Lire les instructions manuel.		Attention / Avertissement.
	Note / Remarque.		porter des gants

### Casier cuisine de camping extérieur



**AVERTISSEMENT !** Lisez et comprenez toutes les instructions avant d'utiliser cette cuisine de camping en plein air Locker. L'opérateur doit suivre précautions de base pour réduire le risque de blessures corporelles et/ou de dommages à l'équipement.

Conservez ce manuel pour les avertissements de sécurité, les précautions, le fonctionnement ou l'inspection et instructions d'entretien.

Veuillez vous familiariser avec les avertissements de danger figurant dans ce manuel.

un avis est une alerte indiquant qu'il existe une possibilité de dommages matériels, de blessures ou de décès si certaines instructions ne sont pas respectées.

**AVERTISSEMENT !** NE laissez PAS le confort ou la familiarité avec le produit (acquis par utilisation répétée) remplacer le strict respect des règles de sécurité de l'outil. Si vous Si vous utilisez cet outil de manière dangereuse ou incorrecte, vous risquez de subir de graves blessures.



#### Blessure. Précautions d'assemblage

1. Assemblez uniquement selon ces instructions. Un assemblage incorrect peut créer des dangers.
2. Portez des gants de travail robustes approuvés par l'ANSI pendant l'assemblage.
3. Gardez la zone de montage propre et bien éclairée.
4. Gardez les spectateurs hors de la zone pendant le montage.
5. Ne vous réunissez pas lorsque vous êtes fatigué ou sous l'influence de l'alcool, de drogues ou des médicaments.
6. La capacité de poids et les autres capacités du produit s'appliquent correctement et produit entièrement assemblé uniquement.
7. Assemblez sur une surface plane, de niveau, dure et lisse capable de supporter en toute sécurité supportant une armoire à vin entièrement chargée.









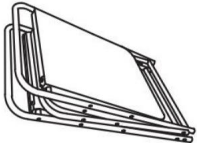

#### Précautions d'emploi

**POUR ÉVITER LES BLESSURES GRAVES ET LA MORT RÉSULTANT DU BASCULEMENT :**

1. NE PAS S'ASSEOIR, SE TENIR DEBOUT OU MONTER SUR CET ARTICLE.
2. Ce produit n'est ni un jouet ni un coffre à jouets. Ne laissez pas les enfants jouer avec ou à proximité de cet article.
3. Utiliser uniquement sur une surface plane, plane, dure et lisse capable de supporter en toute sécurité soutenant un coffre entièrement chargé.
4. Inspectez avant chaque utilisation ; ne pas utiliser si des pièces sont desserrées ou endommagées.

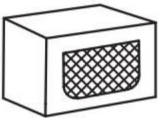
Liste des pièces

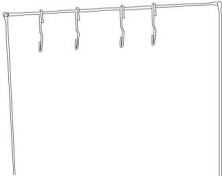
 <p>Sac de transport*1</p>	 <p>Étagère supérieure*1</p>	 <p>Étagère inférieure*1</p>
 <p>Châssis principal*1</p>	 <p>Châssis principal*1</p>	 <p>Organisateur Shaper*4</p>
 <p>Organisateur latéral*2</p>	 <p>Organisateur intermédiaire*1</p>	 <p>Support d'éclairage*1</p>
 <p>Support de rangement (avec 4 crochets) *1</p>		

## assemblée

1. Dépliez le cadre principal

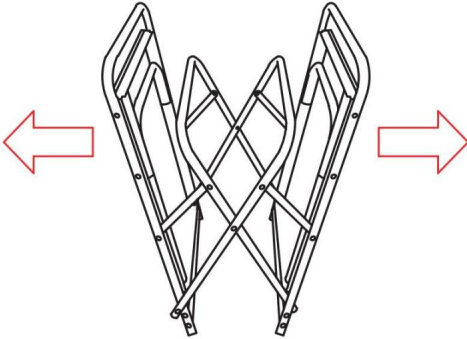

2. Appuyez sur le milieu du cadre et soulevez les deux plateaux de table fixés sur les côtés.

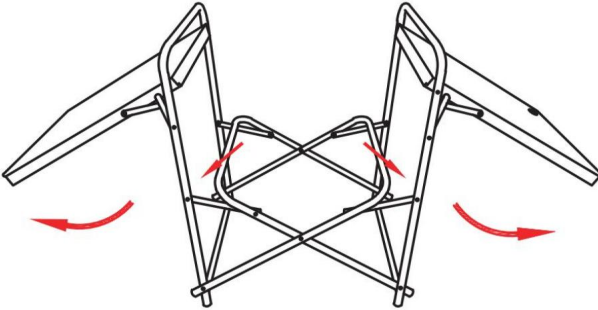

3. Abaissez chaque pied du cadre jusqu'à ce que la goupille soit verrouillée dans le trou avec un clic et appuyez sur les joints des supports d'angle.

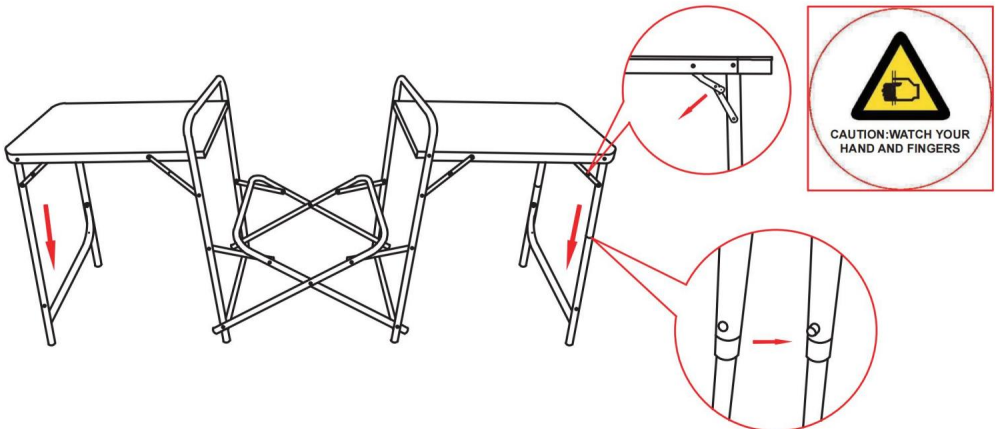

4. Dépliez les étagères supérieures et inférieures.

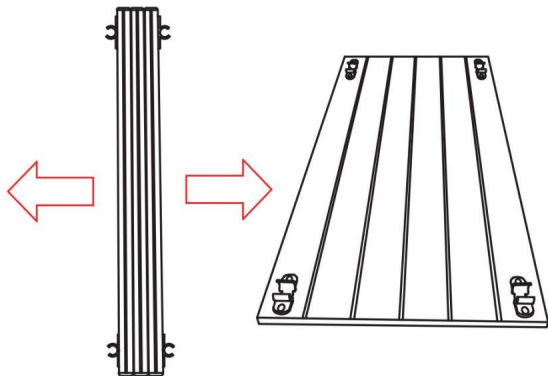

5. Enclenchez les étagères supérieure et inférieure sur la partie supérieure du milieu et au milieu du cadre principal avec les clips attachés. Abaissez chaque pied du cadre jusqu'à ce que la goupille soit verrouillée dans le trou avec un clic et appuyez vers le bas sur les joints des supports d'angle.

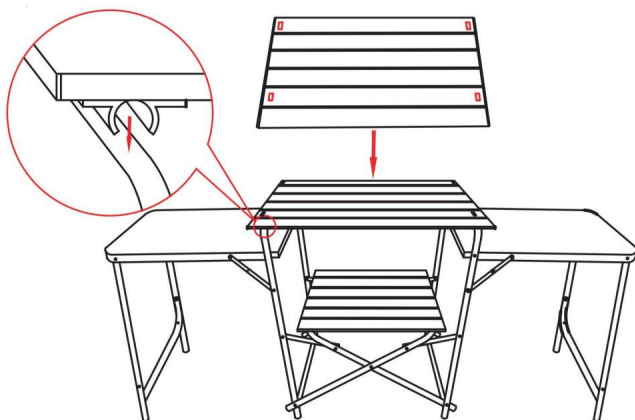

6. Dépliez les organisateurs latéraux et fixez-en un au bas de chaque plateau latéral attaché : • Fixez les crochets des organisateurs aux anneaux métalliques au bas des plateaux latéraux attachés. • Fixez les attaches auto-agrippantes des organisateurs latéraux aux pieds du cadre. • Enroulez l'ouverture de l'organisateur et fixez-la avec l'attache auto-agrippante si nécessaire

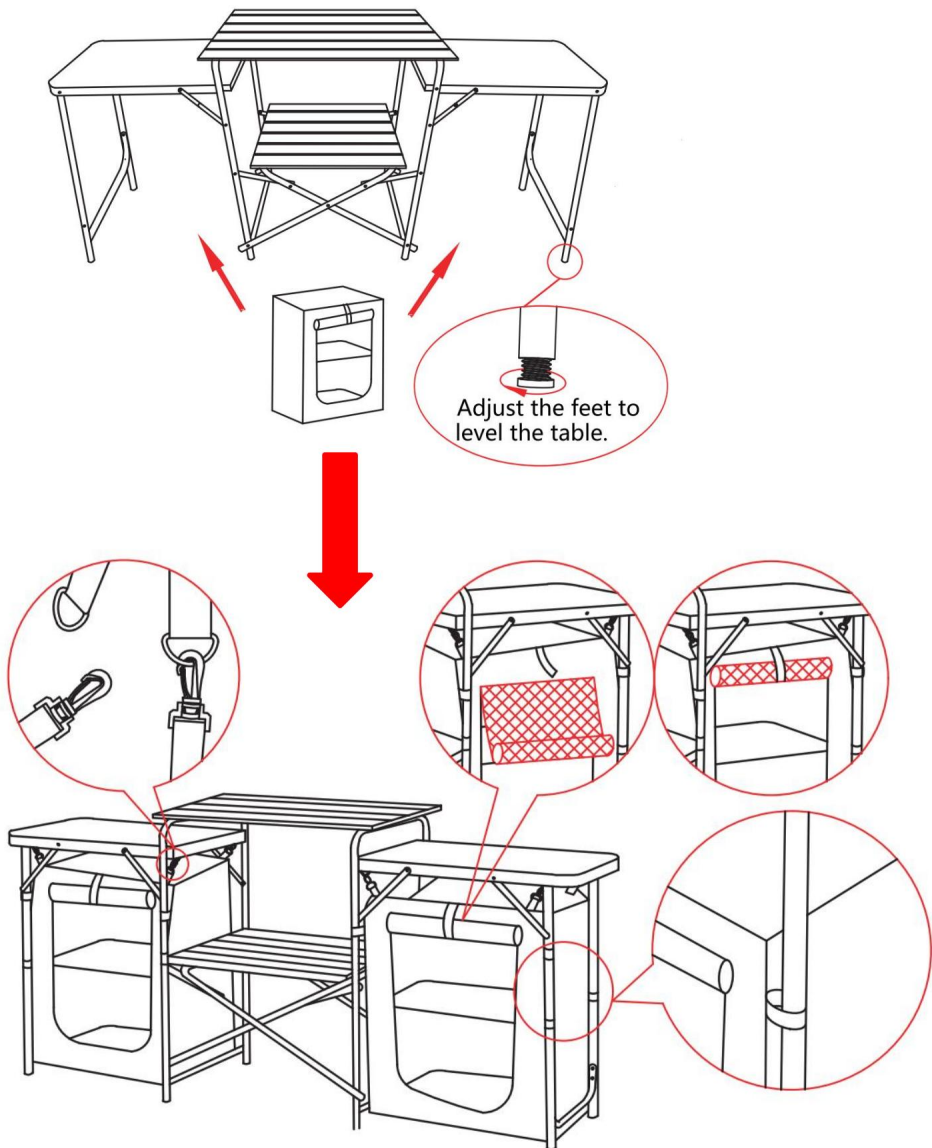

7.

- Placez l'organiseur du milieu sur l'étagère inférieure.
- Insérez le pare-brise dans les fentes de l'étagère supérieure.
- Placez un élément d'organisation sur chaque couche à l'intérieur des organisateurs latéraux



Avis important : La capacité de charge maximale de la table principale est de 66 lb à assurer une répartition uniforme du poids

## Précautions de sécurité

1. Inspectez-le pour détecter tout signe de dommage ou de pièces détachées avant d'utiliser le camping. cuisine.
2. Utilisez l'ensemble de cuisine de camping sur un sol stable et plat pour éviter tout accidents ou blessures causés par l'instabilité.
3. Veuillez vous assurer que la cuisine pliante est entièrement dépliée et solidement fixée avant utilisation.
4. Surveillez toujours les activités de cuisine pour éviter les accidents.
5. Gardez la cuisine éloignée des matériaux inflammables et des sources de chaleur lorsque en utilisant ce produit.
6. Ne laissez pas le produit sans surveillance pendant son utilisation.
7. Assurez une ventilation adéquate lorsque vous utilisez l'ensemble de cuisine de camping dans un espace clos. zones.
8. Vérifiez la stabilité des pieds et resserrez les pièces desserrées si la cuisine devient bancal ou instable.
9. Veuillez à éviter les blessures lors de l'installation de l'ensemble de cuisine.

## Entretien et maintenance

1. Nettoyez régulièrement l'ensemble de cuisine de camping avec du savon doux et de l'eau.
2. Rangez l'ensemble de cuisine de camping dans un endroit frais et sec lorsqu'il n'est pas utilisé.
3. Inspectez régulièrement la cuisine pour détecter tout signe de dommage ou d'usure, et Réparer ou remplacer rapidement si nécessaire.

Fabricant : Shnghaimuxinmuyeyouxiangongsi Adresse :  
Shuangchenglu 803nong11hao1602A-1609shi, baoshanqu, shanghai 200000 CN.

Importé en AUS : SIHAO PTY LTD. 1 ROKEVA STREETEASTWOOD NSW 2122  
Australie Importé aux

USA : Sanven Technology Ltd. Suite 250, 9166 Anaheim Place, Rancho Cucamonga,  
CA 91730

REPRÉSENTANT	DU ROYAUME-UNI
--------------	----------------

YH CONSULTING LIMITED. C/O YH Consulting Limited  
Bureau 147, Centurion House, London Road, Staines-  
upon-Thames, Surrey, TW18 4AX

REPRÉSENTANT	DE LA CE
--------------	----------

E-CrossStu GmbH  
Mainzer Landstr.69,  
60329 Francfort-sur-le-Main.







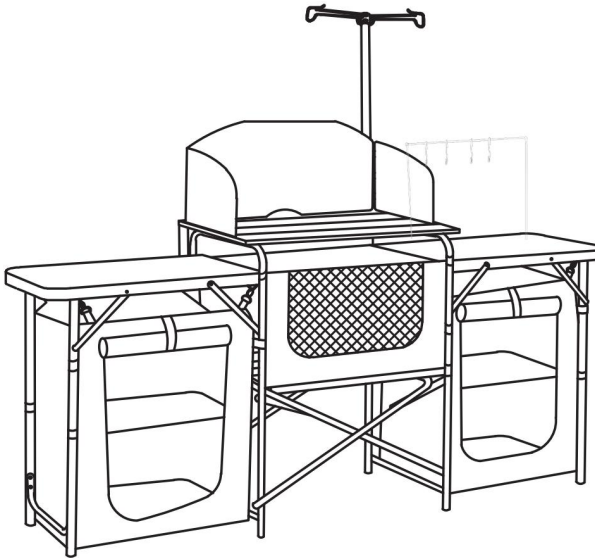

**CAMPINGKÜCHE IM FREIEN**  
**MODELL: SKU11**

## Outdoor-Campingküche

**Modell:** SKU11



## SICHERHEIT

	Lesen Sie die Anleitung Handbuch.		Achtung / Warnung.
	Hinweis / Anmerkung.		Handschuhe tragen

Schließfach für Outdoor-Campingküche



**WARNUNG! Lesen und verstehen Sie alle Anweisungen vor der Verwendung diese Locker Outdoor Camping Küche. Der Betreiber muss folgen**

**grundlegende Vorsichtsmaßnahmen zur Reduzierung der Gefahr von Personenschäden und/oder Sachschäden zum Gerät.**

Bewahren Sie dieses Handbuch auf, um Sicherheitshinweise, Vorsichtsmaßnahmen, Bedienungs- oder Inspektionshinweise zu erhalten, und Wartungsanweisungen.

Bitte machen Sie sich mit den Gefahrenhinweisen in dieser Anleitung vertraut.

Hinweis ist eine Warnung, dass die Möglichkeit eines Sachschadens, einer Verletzung oder des Todes besteht wenn bestimmte Anweisungen nicht befolgt werden.

**WARNUNG! Lassen Sie sich NICHT durch Bequemlichkeit oder Vertrautheit mit dem Produkt (erworben durch wiederholter Gebrauch) ersetzen die strikte Einhaltung der Werkzeugsicherheitsregeln. Wenn Sie Wenn Sie dieses Werkzeug unsicher oder falsch verwenden, können Sie ernsthafte Verletzungen erleiden.**



Verletzungen. Vorsichtsmaßnahmen bei der Montage

1. Die Montage muss gemäß dieser Anleitung erfolgen. Eine unsachgemäße Montage kann Gefahren schaffen.
2. Tragen Sie während der Montage ANSI-zugelassene Hochleistungsarbeitshandschuhe.
3. Halten Sie den Versammlungsbereich sauber und gut beleuchtet.
4. Halten Sie während der Montage unbeteiligte Zuschauer vom Bereich fern.
5. Montieren Sie nicht, wenn Sie müde sind oder unter dem Einfluss von Alkohol, Drogen oder oder Medikamente.
6. Gewichtskapazität und andere Produkteigenschaften gelten für richtig und Nur komplett montiertes Produkt.
7. Auf einer flachen, ebenen, harten und glatten Oberfläche montieren, die sicher Unterstützt einen voll beladenen Weinschrank.



Vorsichtsmaßnahmen treffen

**UM SCHWERE VERLETZUNGEN UND TOD DURCH KIPPEN ZU VERMEIDEN:**







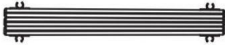

**1. Setzen, stellen oder klettern Sie nicht auf diesen Gegenstand.**

2. Dieses Produkt ist weder ein Spielzeug noch eine Spielzeugkiste. Erlauben Sie Kindern nicht, damit zu spielen, oder in der Nähe dieses Artikels.

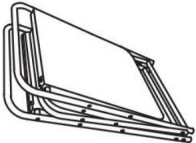
3. Nur auf einer flachen, ebenen, harten und glatten Oberfläche verwenden, die sicher Unterstüzt eine voll beladene Truhe.

4. Vor jedem Gebrauch prüfen; nicht verwenden, wenn Teile lose oder beschädigt sind.

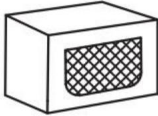
## Stückliste

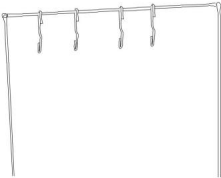
 <p>Tragetasche * 1</p>	 <p>Oberes Regal * 1</p>	 <p>Unteres Regal * 1</p>
 <p>Hauptrahmen * 1</p>	 <p>Hauptrahmen * 1</p>	 <p>Veranstalter Shaper * 4</p>
 <p>Seitlicher Organizer * 2</p>	 <p>Mittlerer Organizer * 1</p>	 <p>Lichtstativ * 1</p>
 <p>Lagerregal (mit 4 Haken) *1</p>		

## Montage

1. Den Hauptrahmen aufklappen

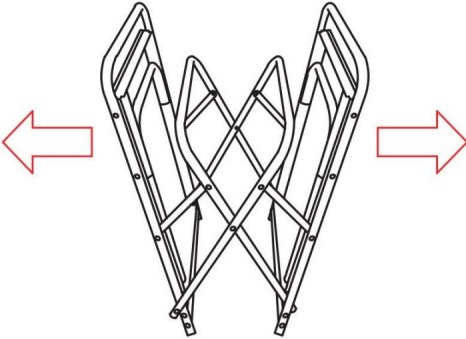

2. Rahmenmitte nach unten drücken und seitlich die beiden aufgesetzten Tischplatten anheben.

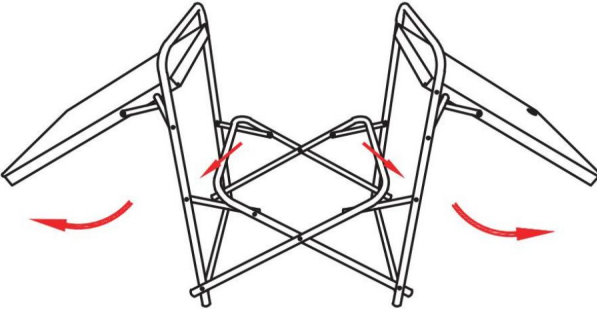

3. Ziehen Sie die einzelnen Rahmenbeine nach unten, bis der Stift mit einem Klickgeräusch in der Bohrung einrastet und drücken Sie die Gelenke der Eckwinkel nach unten.

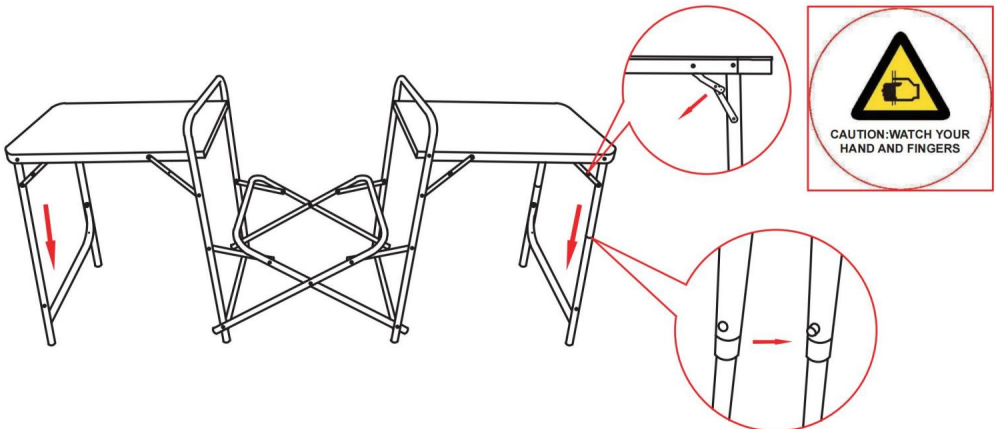

4. Klappen Sie die oberen und unteren Ablagen auf.

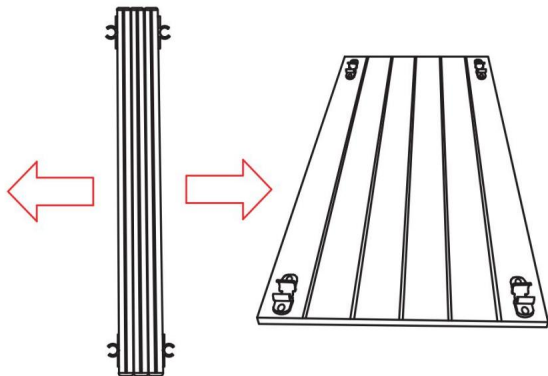

5. Ober- und Unterboden auf die mittlere Oberseite und die Mitte des Hauptrahmens mit den angebrachten Clips aufstecken. Jedes Rahmenbein nach unten ziehen, bis der Stift mit einem Klickgeräusch im Loch einrastet und die Gelenke der Eckwinkel nach unten drücken.

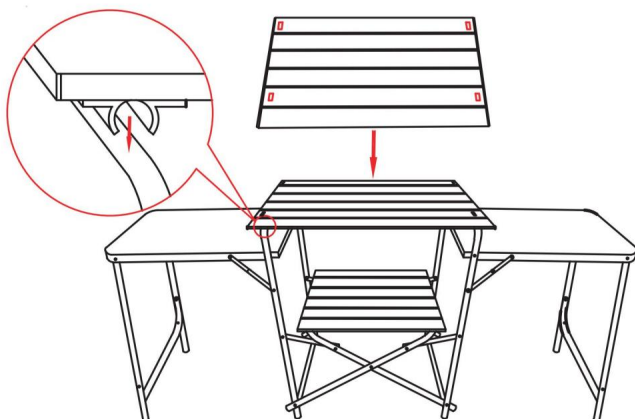

6. Klappen Sie die Seitenorganizer auf und befestigen Sie jeweils einen Seitenorganizer an der Unterseite der angebrachten

Seitenschichten: • Befestigen Sie die Haken der Organizer an den Metallringen an der Unterseite der angebrachten

Seitenschichten. • Befestigen Sie die Klettverschlüsse der Seitenorganizer an den Gestellbeinen. •

Rollen Sie die Organizeröffnung auf und befestigen Sie diese ggf. mit dem Klettverschluss

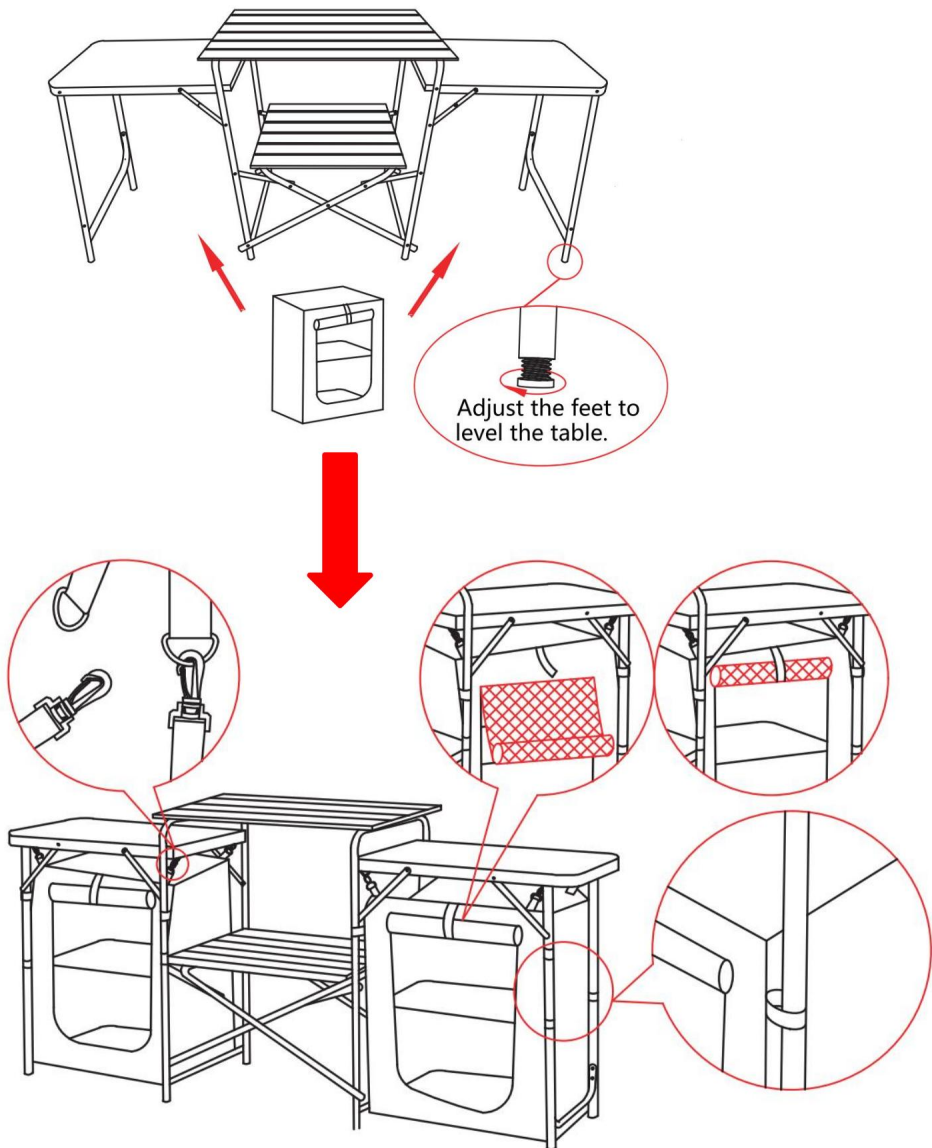

7.

- Legen Sie den mittleren Organizer auf das untere Regal. •
- Stecken Sie den Windschutz in die Schlitzte im oberen Regal. •
- Legen Sie einen Organizer-Former auf jede Ebene innerhalb der seitlichen Organizer.



**Wichtiger Hinweis:** Die maximale Tragkraft des Haupttisches beträgt 30 kg.  
sorgen für eine gleichmäßige Gewichtsverteilung

## Sicherheitsvorkehrungen

1. Überprüfen Sie das Campinggerät vor der ersten Benutzung auf Beschädigungen oder lose Teile. Küche.
2. Verwenden Sie das Campingküchen-Set auf einem stabilen und ebenen Untergrund, um Unfälle oder Verletzungen durch Instabilität.
3. Bitte stellen Sie sicher, dass die Klappküche vollständig ausgeklappt und fest gesichert ist vor Gebrauch.
4. Beaufsichtigen Sie Kochvorgänge stets, um Unfälle zu vermeiden.
5. Halten Sie die Küche von brennbaren Materialien und Wärmequellen fern, wenn  
bei der Verwendung dieses Produkts.
6. Lassen Sie das Produkt während des Gebrauchs nicht unbeaufsichtigt.
7. Sorgen Sie für ausreichende Belüftung bei der Verwendung des Campingküchen-Sets in geschlossenen Bereiche.
8. Überprüfen Sie die Stabilität der Beine und ziehen Sie alle losen Teile fest, wenn die Küche wackelt oder instabil wird.
9. Achten Sie beim Aufbau des Küchensets darauf, Verletzungen zu vermeiden.

## Pflege und Wartung

1. Reinigen Sie das Campingküchenset regelmäßig mit milder Seife und Wasser.
2. Lagern Sie das Campingküchenset bei Nichtgebrauch an einem kühlen und trockenen Ort.
3. Überprüfen Sie die Küche regelmäßig auf Anzeichen von Beschädigungen oder Verschleiß und bei Bedarf umgehend reparieren oder ersetzen.

**Hersteller:** Shanghaimuxinmuyeyouxiangongsi **Adresse:**

Shuangchenglu 803nong11hao1602A-1609shi, baoshanqu, Shanghai 200000 CN.

**Importiert nach AUS:** SIHAO PTY LTD. 1 ROKEVA STREETEASTWOOD NSW 2122

Australien **Importiert**

**nach USA:** Sanven Technology Ltd. Suite 250, 9166 Anaheim Place, Rancho

Cucamonga, CA 91730



YH CONSULTING LIMITED. C/O YH Consulting Limited  
Office 147, Centurion House, London Road, Staines-  
upon-Thames, Surrey, TW18 4AX

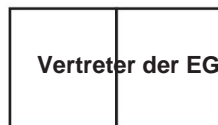

E-CrossStu GmbH  
Mainzer Landstr.69,  
60329 Frankfurt am Main.





# **CUCINA DA CAMPEGGIO PER ESTERNI**



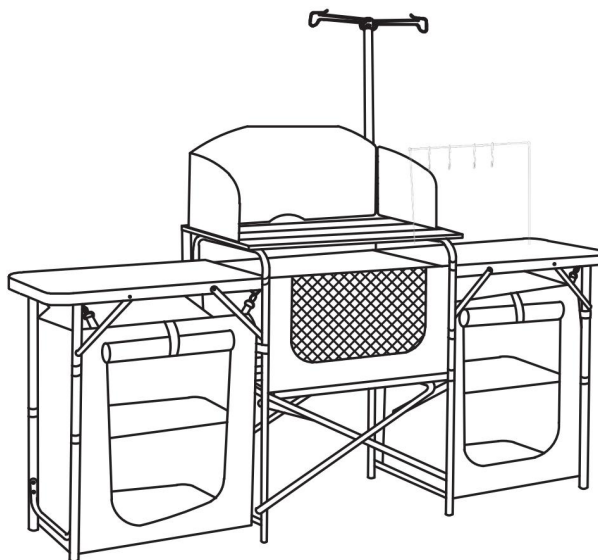

**MODELLO: SKU11**

## Cucina da campeggio all'aperto

**Modello:** SKU11



## SICUREZZA

	Leggi le istruzioni manuale.		Attenzione / Avvertenza.
	Nota / Osservazione.		indossare guanti

Armadietto cucina da campeggio all'aperto



**ATTENZIONE! Leggere e comprendere tutte le istruzioni prima di utilizzare questa cucina da campeggio all'aperto Locker. L'operatore deve seguire precauzioni di base per ridurre il rischio di lesioni personali e/o danni all'attrezzatura.**

Conservare questo manuale per le avvertenze di sicurezza, le precauzioni, il funzionamento o l'ispezione e istruzioni per la manutenzione.

Si prega di prendere familiarità con le avvertenze di pericolo presenti in questo manuale.

l'avviso è un avviso che c'è la possibilità di danni alla proprietà, lesioni o morte se non vengono seguite determinate istruzioni.

**ATTENZIONE! NON lasciare che il comfort o la familiarità con il prodotto (acquisita da uso ripetuto) sostituiscono la rigorosa osservanza delle norme di sicurezza degli utensili. Se utilizzare questo strumento in modo non sicuro o non corretto, potresti subire gravi danni personali**



lesioni Precauzioni di montaggio

1. Montare solo secondo queste istruzioni. Un montaggio improprio può creare pericoli.
2. Durante il montaggio, indossare guanti da lavoro resistenti e omologati ANSI.
3. Mantenere l'area di assemblaggio pulita e ben illuminata.
4. Tenere gli astanti fuori dall'area durante l'assemblea.
5. Non riunirsi quando si è stanchi o sotto l'effetto di alcol, droghe o farmaci.
6. La capacità di peso e le altre capacità del prodotto si applicano correttamente e solo prodotto completamente assemblato.
7. Montare su una superficie piana, livellata, dura e liscia in grado di sostenere in modo sicuro per sostenere un mobile portabottiglie completamente accessorato.



Usare precauzioni

**PER PREVENIRE LESIONI GRAVI E MORTALI DOVUTE AL RIBALTAMENTO:**









**1. NON SEDERSI, STARE IN PIEDI O SALIRE SU QUESTO OGGETTO.**

2. Questo prodotto non è un giocattolo né un baule porta-giocattoli. Non permettere ai bambini di giocare con o vicino a questo articolo.

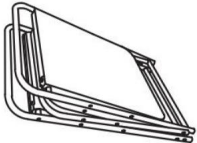
3. Utilizzare solo su una superficie piana, livellata, dura e liscia in grado di resistere in modo sicuro sostenere un baule completamente carico.

4. Ispezionare prima di ogni utilizzo; non utilizzare se alcune parti sono allentate o danneggiate.

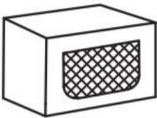
**Elenco delle parti**

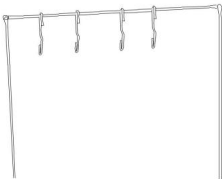
 <p>Borsa per il trasporto*1</p>	 <p>Ripiano superiore*1</p>	 <p>Ripiano inferiore*1</p>
 <p>Telaio principale*1</p>	 <p>Telaio principale*1</p>	 <p>Organizzatore Shaper*4</p>
 <p>Organizzatore laterale*2</p>	 <p>Organizzatore centrale*1</p>	 <p>Supporto per luce*1</p>
 <p>Supporto portaoggetti (con 4 ganci) *1</p>		

## assemblaggio

1. Aprire il telaio principale

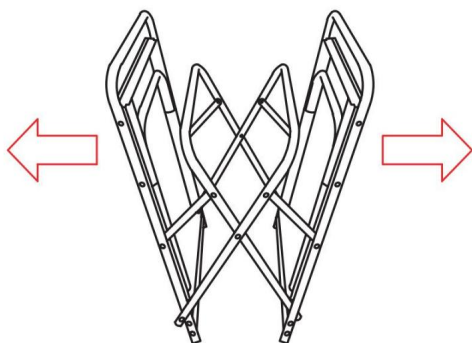

2. Spingere verso il basso la parte centrale del telaio e sollevare i due piani del tavolo fissati ai lati.

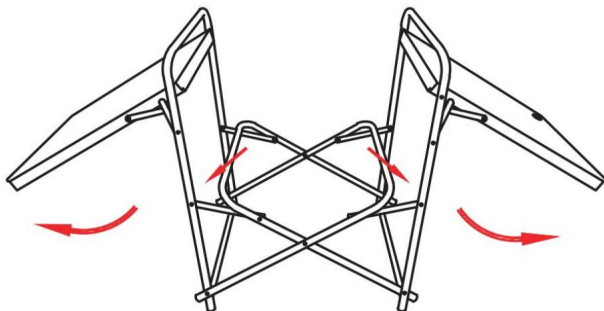

3. Tirare verso il basso ciascuna gamba del telaio finché il perno non si blocca nel foro con un clic e spingere verso il basso i giunti delle staffe angolari.

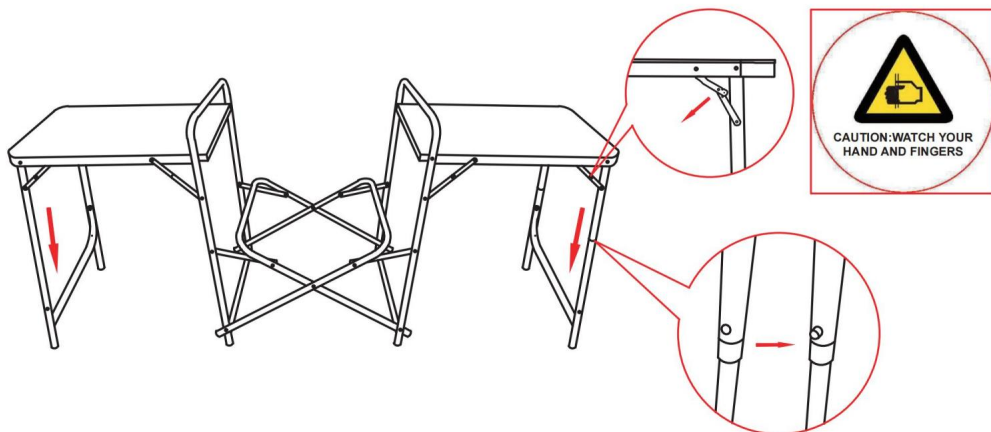

4. Aprire i ripiani superiore e inferiore.

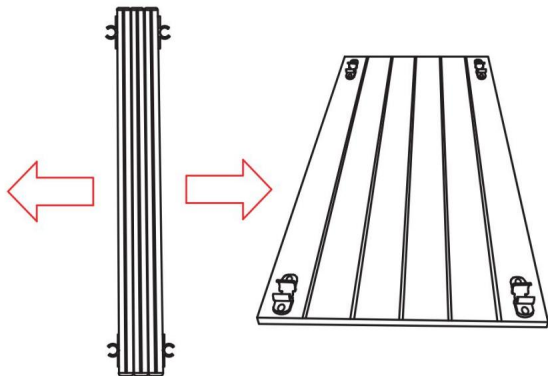

5. Agganciare i ripiani superiore e inferiore al piano centrale. Tirare verso il basso ciascuna gamba del telaio finché il perno non si blocca nel foro con un clic e spingere verso il basso i giunti delle staffe angolari e al centro del telaio principale con le clip attaccate.

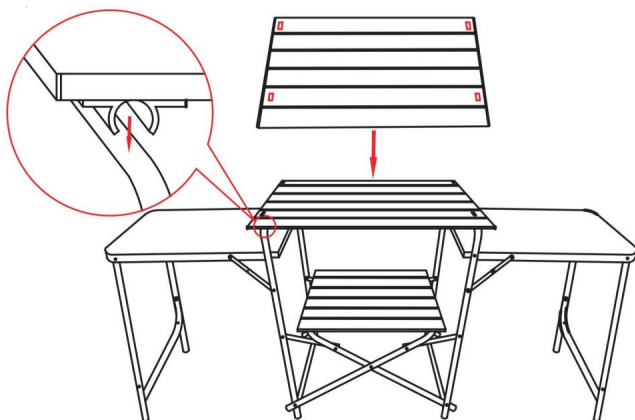

6. Aprire gli organizzatori laterali e fissare un organizzatore laterale alla parte inferiore di ogni piano laterale

attaccato: • Fissare i ganci negli organizzatori agli anelli metallici nella parte inferiore dei piani laterali

attaccati. • Fissare le chiusure a strappo negli organizzatori laterali alle gambe del

telaio. • Arrotolare l'apertura dell'organizzatore e fissarla con la chiusura a strappo, se necessario

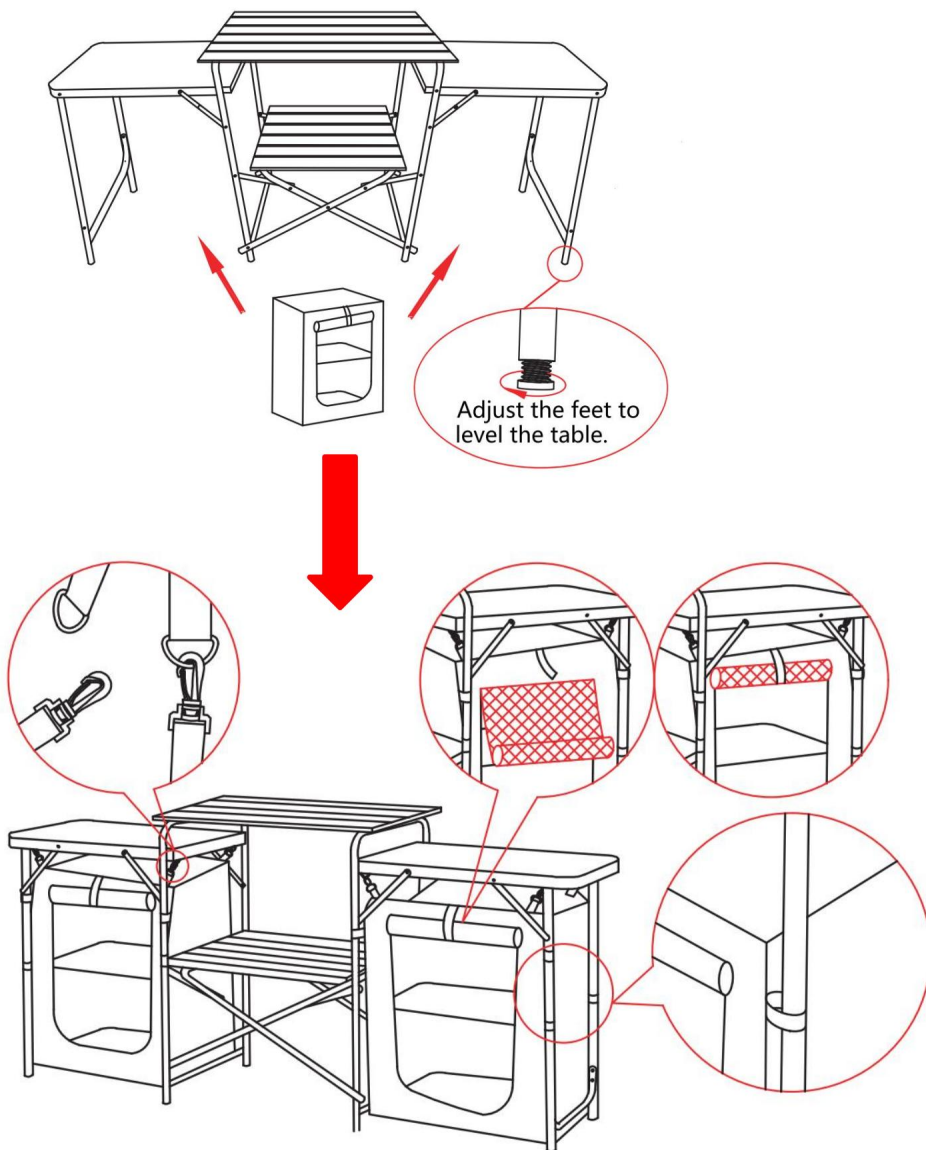

7.

- Posizionare l'organizzatore centrale sul ripiano inferiore. •
- Inserire il parabrezza nelle fessure del ripiano superiore. •
- Posizionare un formatore dell'organizzatore su ogni strato all'interno degli organizzatori laterali.

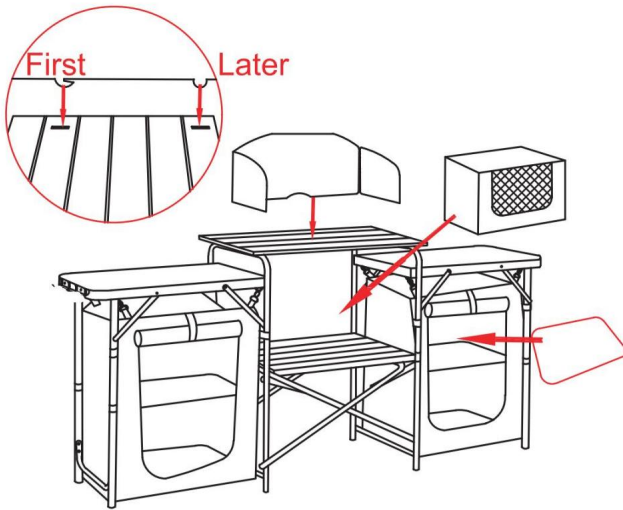

8. Far scorrere i perni di bloccaggio nella parte inferiore del supporto luminoso nei fori nelle clip fissate sul retro del parabrezza. • Ruotare per allentare o stringere la testa del supporto della luce. • Tirare verso l'alto la testa del supporto della luce e girarla a sinistra e a destra per regolarla.

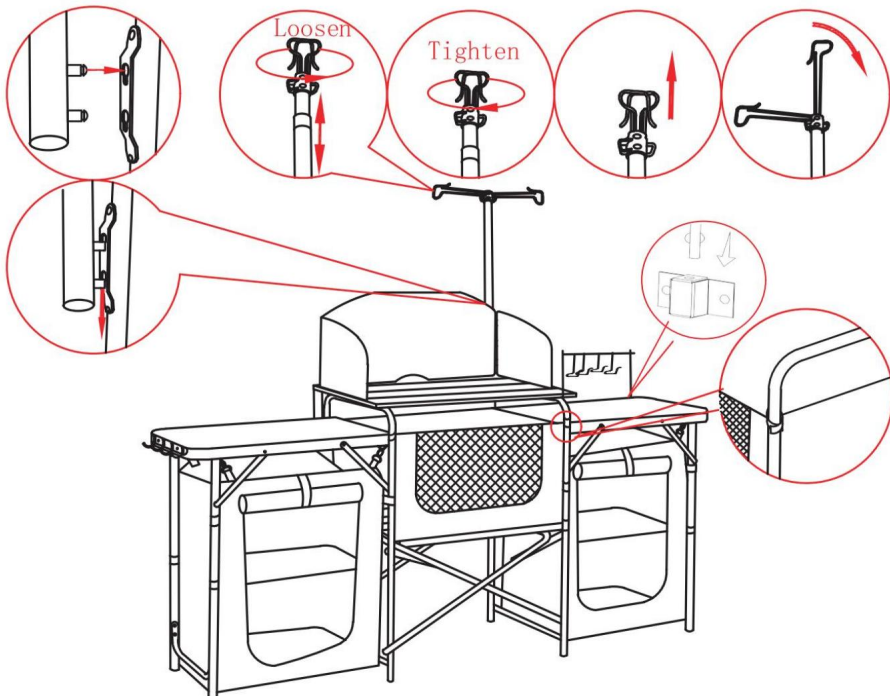

**Avviso importante:** la capacità di carico massima del tavolo principale è di 66 libbre garantire una distribuzione uniforme del peso

## Precauzioni di sicurezza

1. Ispezionarlo per eventuali segni di danni o parti allentate prima di utilizzare il campeggio cucina.
2. Utilizzare il set da cucina da campeggio su un terreno stabile e pianeggiante per evitare qualsiasi incidenti o lesioni causati dall'instabilità.
3. Assicurarsi che la cucina pieghevole sia completamente aperta e saldamente fissata prima dell'uso.
4. Supervisionare sempre le attività di cottura per prevenire incidenti.
5. Tenere la cucina lontana da materiali infiammabili e fonti di calore quando utilizzando questo prodotto.
6. Non lasciare il prodotto incustodito durante l'uso.
7. Assicurare una ventilazione adeguata quando si utilizza il set da cucina da campeggio in spazi chiusi aree.
8. Controllare la stabilità delle gambe e stringere eventuali parti allentate se la cucina diventa traballante o instabile.
9. Fare attenzione a non ferirsi durante l'installazione del set da cucina.

## Cura e manutenzione

1. Pulire regolarmente il set da cucina da campeggio con acqua e sapone neutro.
2. Conservare il set da cucina da campeggio in un luogo fresco e asciutto quando non lo si utilizza.
3. Ispezionare regolarmente la cucina per eventuali segni di danni o usura e riparare o sostituire tempestivamente, se necessario.

**Produttore:** Shanghaimuxinmuyeyouxiangongsi **Indirizzo:**

Shuangchenglu 803nong11hao1602A-1609shi, baoshanqu, shanghai 200000 CN.

**Importato in AUS:** SIHAO PTY LTD. 1 ROKEVA STREETEASTWOOD NSW 2122

Australia **Importato negli**

**USA:** Sanven Technology Ltd. Suite 250, 9166 Anaheim Place, Rancho Cucamonga, CA 91730



YH CONSULTING LIMITED. C/O YH Consulting Limited  
Ufficio 147, Centurion House, London Road, Staines-  
upon-Thames, Surrey, TW18 4AX

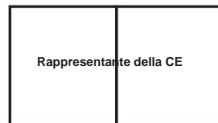

E-CrossStu GmbH  
Mainzer Landstr.69,  
60329 Francoforte sul Meno.





# COCINA PARA CAMPING AL AIRE LIBRE



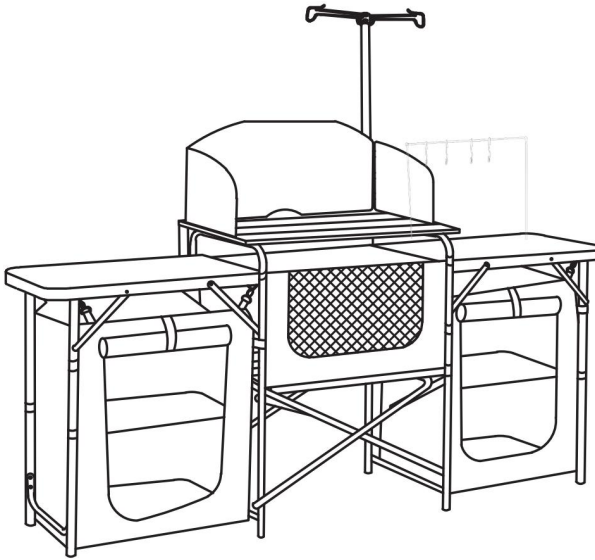

MODELO: SKU11

## Cocina de camping al aire libre

Modelo: SKU11



## SEGURIDAD

	Lea las instrucciones manual.		Precaución / Advertencia.
	Nota / Observación.		usar guantes

Taquilla de cocina para acampar al aire libre



¡ADVERTENCIA! Lea y comprenda todas las instrucciones antes de usar

Esta cocina de camping al aire libre Locker. El operador debe seguir

Precauciones básicas para reducir el riesgo de lesiones y/o daños personales al equipo.

Conserve este manual para advertencias de seguridad, precauciones, funcionamiento o inspección. y las instrucciones de mantenimiento.

Familiarícese con los avisos de peligro que se encuentran en este manual.

Un aviso es una alerta de que existe la posibilidad de daños a la propiedad, lesiones o muerte. si no se siguen ciertas instrucciones.

¡ADVERTENCIA! NO permita que la comodidad o familiaridad con el producto (adquirida a través de uso repetido) reemplazan el estricto cumplimiento de las reglas de seguridad de la herramienta. Si Si utiliza esta herramienta de forma insegura o incorrecta, puede sufrir daños personales graves.



Lesiones. Precauciones de montaje

1. Realice el montaje únicamente de acuerdo con estas instrucciones. Un montaje incorrecto puede crear peligros
2. Use guantes de trabajo resistentes aprobados por ANSI durante el montaje.
3. Mantenga el área de reunión limpia y bien iluminada.
4. Mantenga a los transeúntes fuera del área durante el montaje.
5. No se reúna cuando esté cansado o bajo la influencia del alcohol o drogas. o medicación.
6. La capacidad de peso y otras capacidades del producto se aplican de manera adecuada y Solo producto completamente ensamblado.
7. Montar sobre una superficie plana, nivelada, dura y lisa capaz de soportar cargas de forma segura. Sosteniendo un gabinete de vinos completamente cargado.









Tome precauciones

PARA EVITAR LESIONES GRAVES Y LA MUERTE POR VUELCO:

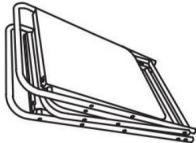
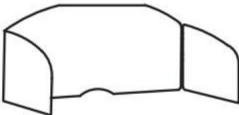
1. NO SE SIENTA, SE PARE NI SE SUBA SOBRE ESTE ARTÍCULO.
2. Este producto no es un juguete ni un baúl de juguetes. No permita que los niños jueguen con él. o cerca de este artículo.
3. Utilícelo únicamente sobre una superficie plana, nivelada, dura y lisa capaz de soportar cargas de forma segura. sosteniendo un cofre completamente cargado.
4. Inspeccione antes de cada uso; no utilice si las piezas están sueltas o dañadas.

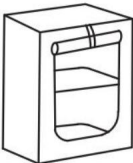
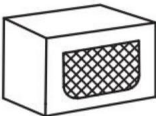
Lista de piezas

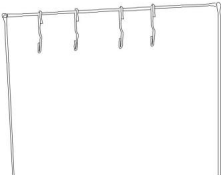
 <p>Bolsa de transporte*1</p>	 <p>Estante superior*1</p>	 <p>Estante inferior*1</p>
 <p>Marco principal*1</p>	 <p>Marco principal*1</p>	 <p>Organizador Shaper*4</p>
 <p>Organizador lateral*2</p>	 <p>Organizador intermedio*1</p>	 <p>Soporte de luz*1</p>
 <p>Estante de almacenamiento (con 4 ganchos) *1</p>		

## asamblea

1. Despliegue el marco principal

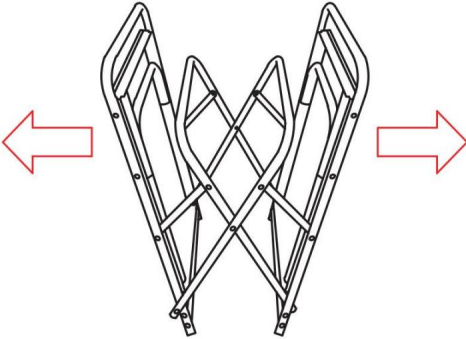

2. Empuje hacia abajo el marco por el medio y levante las dos mesas unidas a los lados.

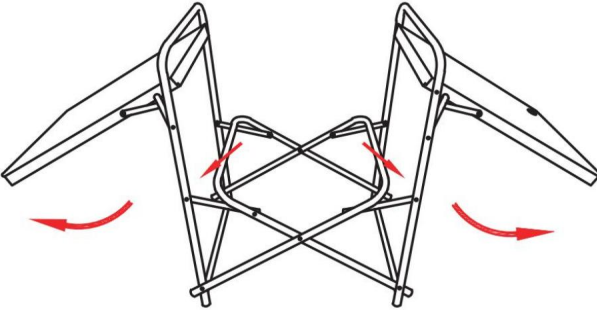

3. Baje cada pata del marco hasta que el pasador quede bloqueado en el orificio con un sonido de clic y presione hacia abajo las uniones de los soportes de las esquinas.

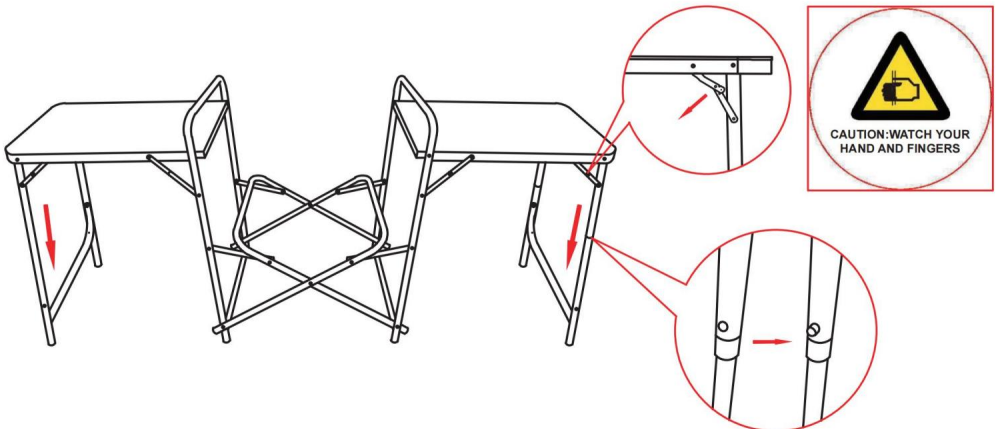

4. Despliegue los estantes superior e inferior.

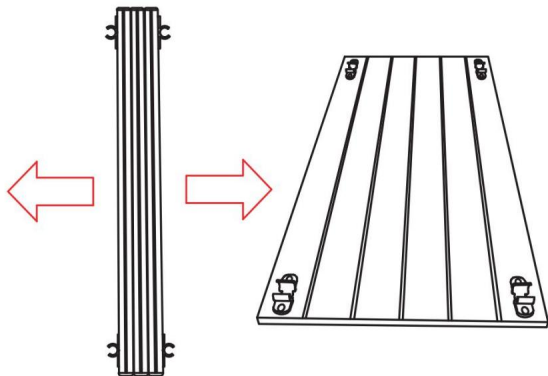

5. Coloque los estantes superior e inferior en la parte superior central. Baje cada pata del marco hasta que el pasador quede bloqueado en el orificio con un sonido de clic y presione hacia abajo las uniones de los soportes de las esquinas. y el medio del marco principal con los clips adjuntos.

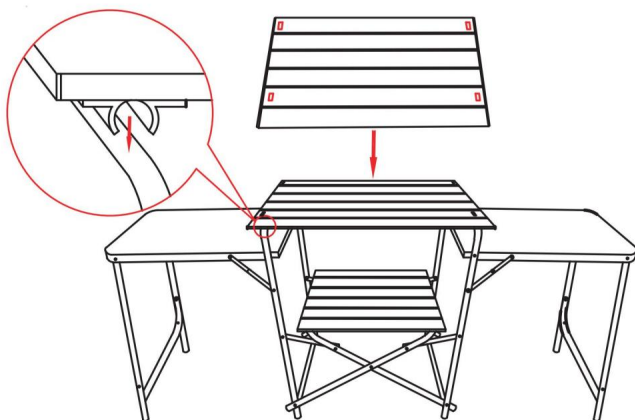

6. Despliegue los organizadores laterales y fije un organizador lateral a la parte inferior de cada mesa lateral adjunta: • Fije los ganchos de los organizadores a los anillos de metal en la parte inferior de las mesas laterales adjuntas. • Fije los cierres de velcro de los organizadores laterales a las patas del marco. • Enrolle la abertura del organizador y fijela con el cierre de velcro si es necesario

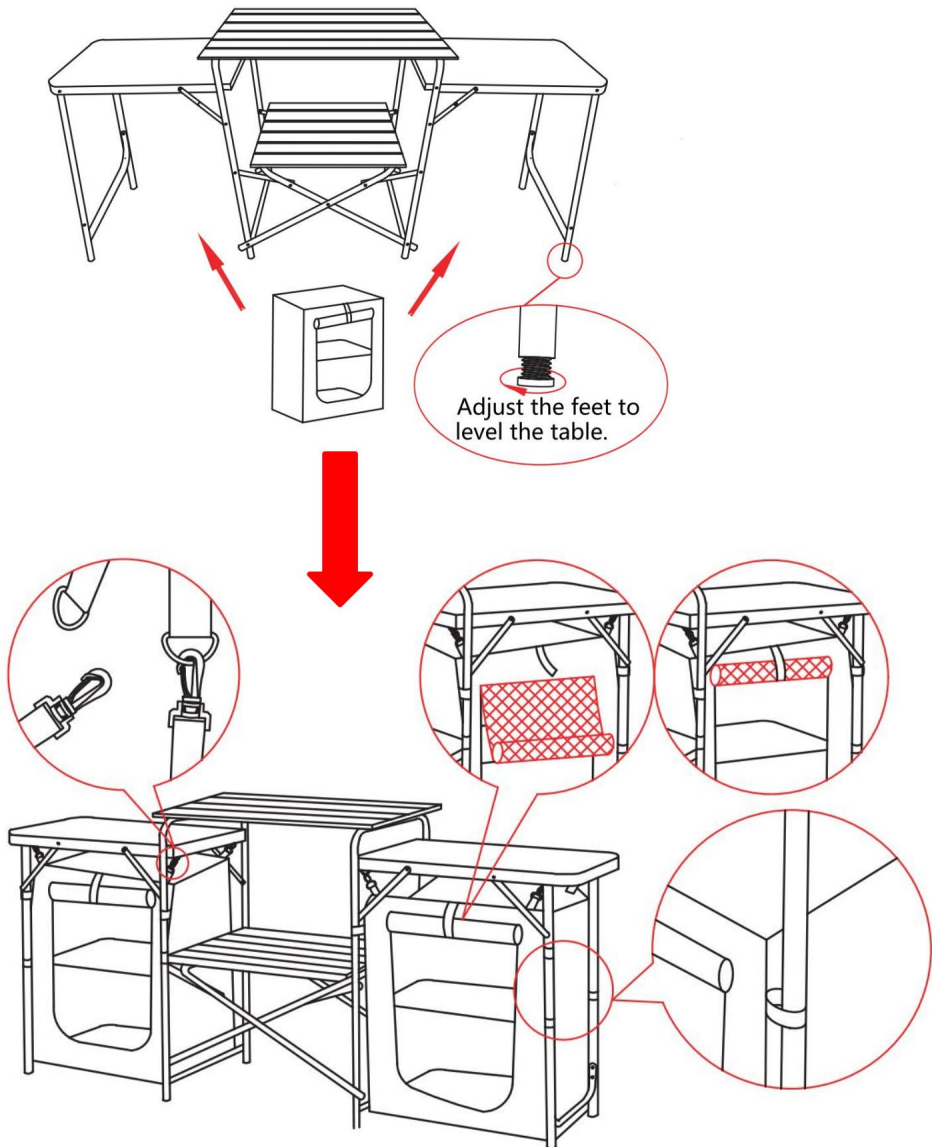

7.

- Coloque el organizador del medio en el estante inferior. •
- Inserte el parabrisas hacia abajo en las ranuras del estante superior. •
- Coloque un moldeador organizador en cada capa dentro de los organizadores laterales

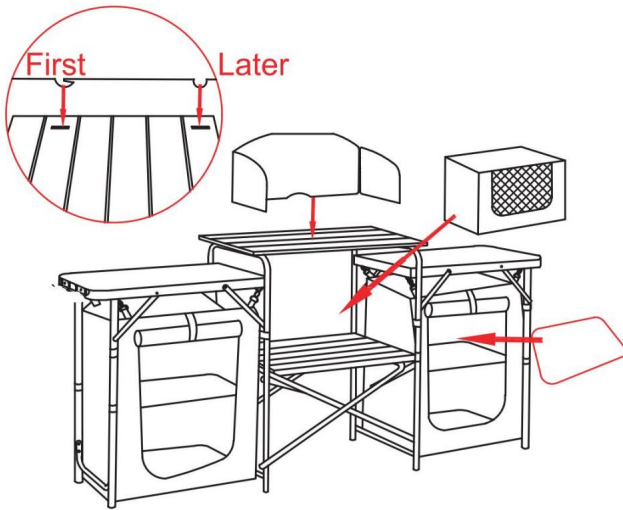

8. Deslice los pasadores de bloqueo en la parte inferior del soporte de luz hacia abajo en los orificios. en los clips fijados a la parte posterior del parabrisas. • Gire para aflojar o apretar el cabezal del soporte de luz. • Levante el cabezal del soporte de luz y gírelo hacia la izquierda y la derecha para ajustarlo.

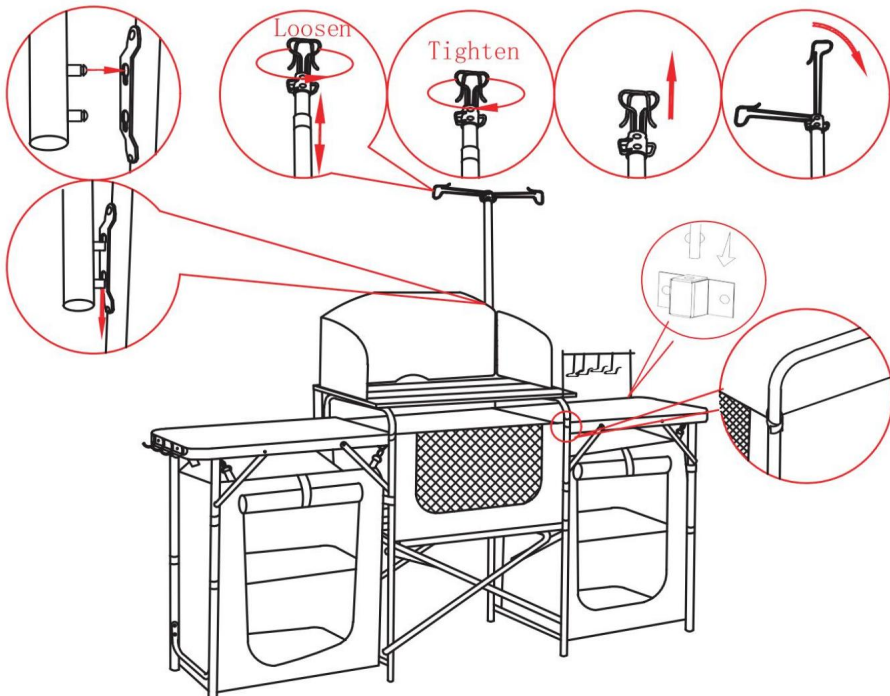

Aviso importante: La capacidad máxima de carga de la mesa principal es de 66 libras.  
garantizar una distribución uniforme del peso

### Precauciones de seguridad

1. Inspeccione si hay signos de daños o piezas sueltas antes de usar el campamento.  
cocina.
2. Utilice el juego de cocina de camping sobre un terreno estable y nivelado para evitar que se produzcan  
Accidentes o lesiones causadas por inestabilidad.
3. Asegúrese de que la cocina plegable esté completamente desplegada y firmemente asegurada.  
Antes de usar.
4. Supervise siempre las actividades de cocina para evitar accidentes.
5. Mantenga la cocina alejada de materiales inflamables y fuentes de calor cuando  
usando este producto.
6. No deje el producto desatendido mientras esté en uso.
7. Asegúrese de que haya una ventilación adecuada cuando utilice el juego de cocina para acampar en espacios cerrados.  
áreas.
8. Verifique la estabilidad de las patas y apriete las piezas sueltas si la cocina  
se vuelve tambaleante o inestable.
9. Tenga cuidado de evitar lesiones al montar el juego de cocina.

### Cuidado y mantenimiento

1. Limpie periódicamente el juego de cocina de camping con agua y jabón suave.
2. Guarde el juego de cocina para acampar en un lugar fresco y seco cuando no esté en uso.
3. Inspeccione periódicamente la cocina para detectar cualquier signo de daño o desgaste, y  
reparar o reemplazar rápidamente según sea necesario.

Fabricante: Shanghaimuxinmuyeyouxiangongsi Dirección:  
Shuangchenglu 803nong11hao1602A-1609shi, baoshanqu, shanghai 200000 CN.

Importado a AUS: SIHAO PTY LTD. 1 ROKEVA STREETEASTWOOD NSW 2122  
Australia Importado a EE.

UU.: Sanven Technology Ltd. Suite 250, 9166 Anaheim Place, Rancho Cucamonga,  
CA 91730

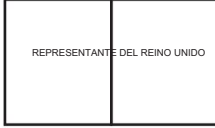

YH CONSULTING LIMITED. A LA DIRECCIÓN DE YH  
Consulting Limited Oficina 147, Centurion House, London  
Road, Staines-upon-Thames, Surrey, TW18 4AX

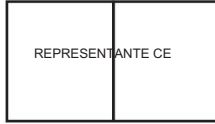

E-CrossStu GmbH  
Mainzer Landstr.69,  
60329 Fráncfort del Meno.







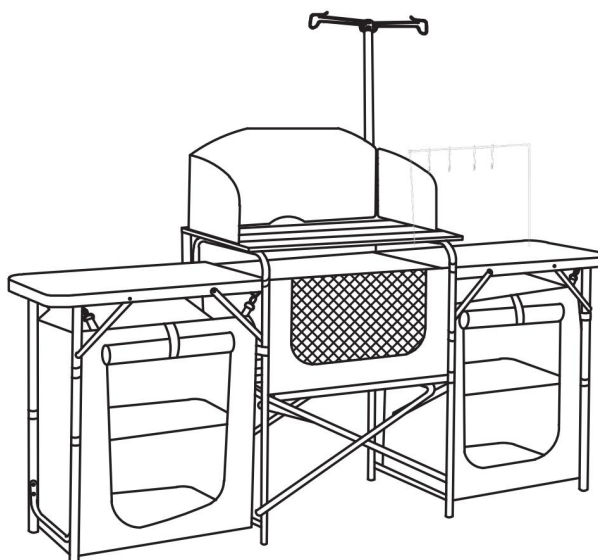

KUCHNIA NA ZEWNĄTRZ KAMPINGU  
MODEL: SKU11

Kuchnia kempingowa na  
świeżym powietrzu

Model: SKU11



BEZPIECZEŃSTWO

	Przeczytaj instrukcję podręcznik.		Uwaga / Ostrzeżenie.
	Uwaga/Uwaga.		nosić rękawiczki

Kuchnia kempingowa na zewnątrz z szafką



**OSTRZEŻENIE!** Przeczytaj i zrozum wszystkie instrukcje przed użyciem ta szafka zewnętrzna kuchnia kempingowa. Operator musi przestrzegać podstawowe środki ostrożności mające na celu zmniejszenie ryzyka obrażeń ciała i/lub szkód do sprzętu.

Zachowaj tę instrukcję ze względu na ostrzeżenia dotyczące bezpieczeństwa, środki ostrożności, obsługę lub inspekcję, i instrukcje dotyczące konserwacji.

Prosimy o zapoznanie się z ostrzeżeniami dotyczącymi zagrożeń zawartymi w niniejszej instrukcji. powiadomienie jest ostrzeżeniem o możliwości uszkodzenia mienia, obrażeń ciała lub śmierci jeśli pewne instrukcje nie są przestrzegane.

**OSTRZEŻENIE! NIE** pozwól, aby komfort lub znajomość produktu (nabyta z wielokrotnego użytku) zastępuje ściśle przestrzeganie zasad bezpieczeństwa narzędzi. Jeśli niebezpiecznie lub nieprawidłowo korzystaj z tego narzędzia, możesz doznać poważnych obrażeń



ostrzeżenia. Środki ostrożności podczas montażu

1. Montaż należy wykonywać wyłącznie zgodnie z niniejszą instrukcją. Nieprawidłowy montaż może stwarzać zagrożenia.
2. Podczas montażu należy nosić wytrzymałe rękawice robocze z atestem ANSI.
3. Utrzymuj miejsce zgromadzenia w czystości i zapewnij dobre oświetlenie.
4. Podczas montażu nie dopuszczaj osób postronnych na teren montażu.
5. Nie przychodź na spotkania, gdy jesteś zmęczony lub pod wpływem alkoholu, narkotyków lub narkotyków lub leków.
6. Nośność i inne możliwości produktu mają zastosowanie do prawidłowego i Tylko produkt całkowicie zmontowany.
7. Montaż należy wykonać na płaskiej, równej, twardej i gładkiej powierzchni, która będzie bezpieczna. podtrzymując w pełni załadowaną szafkę na wino.









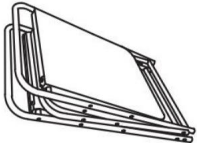

Stosuj środki ostrożności

**ABY ZAPOBIEC POWAŻNYM OBRAŻENIOM I ŚMIERCI SPOWODOWANEJ PRZEWRÓCENIEM:**

1. NIE SIADAJ, NIE STÓJ ANI NIE WSPINAJ SIĘ NA TYM PRZEDMIOCIE.
2. Ten produkt nie jest zabawką ani skrzynią na zabawki. Nie pozwalaj dzieciom bawić się nim, lub w pobliżu tego przedmiotu.
3. Używać wyłącznie na płaskiej, równej, twardej i gładkiej powierzchni, która umożliwia bezpieczne użytkowanie, podtrzymując w pełni załadowaną skrzynię.
4. Przed każdym użyciem sprawdź produkt; nie używaj go, jeśli jakieś części są luźne lub uszkodzone.

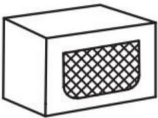
## Lista części

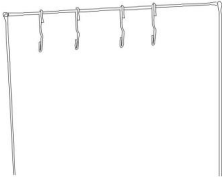
 <p>Torba transportowa*1</p>	 <p>Górna półka*1</p>	 <p>Dolna półka*1</p>
 <p>Rama główna*1</p>	 <p>Rama główna*1</p>	 <p>Organizer Shaper*4</p>
 <p>Organizer boczny*2</p>	 <p>Środkowy organizator*1</p>	 <p>Statyw oświetleniowy*1</p>
 <p>Stojak magazynowy (z 4 haczykami) *1</p>		

## montaż

1. Rozłóż ramę główną

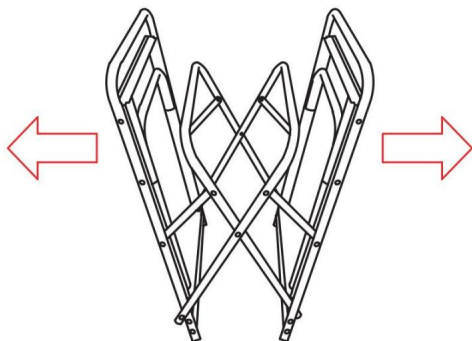

2. Naciśnij środek ramy i podnieś dwa przymocowane blaty po bokach.

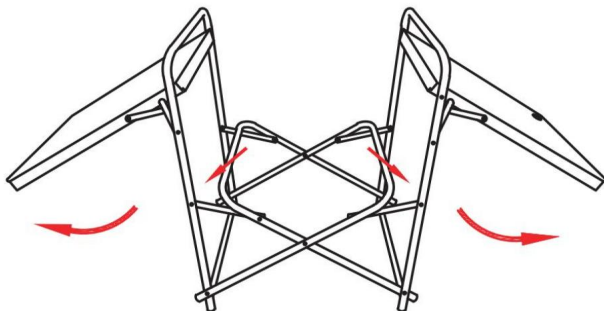

3. Pociągnij w dół każdą nogę ramy, aż kołek zablokuje się w otworze ze słyszalnym kliknięciem, a następnie dociśnij łączniki wsporników narożnych.

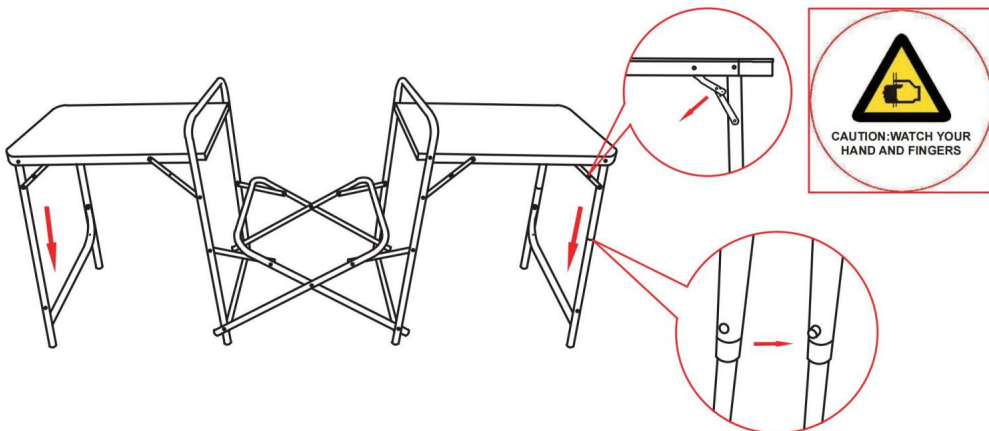

4. Rozłóż górną i dolną półkę.

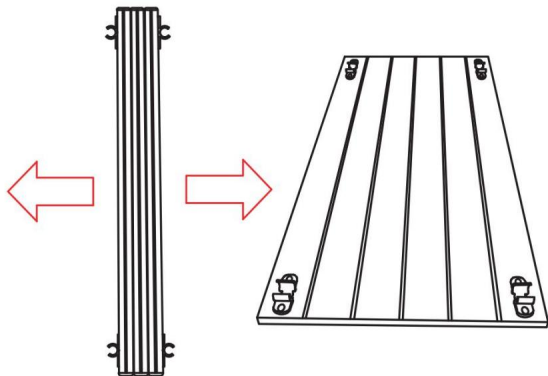

5. Zatrzaśnij górną i dolną półkę na środkowej górnej części. Pociągnij w dół każdą nogę ramy, aż kołek zablokuje się w otworze ze słyszalnym kliknięciem, a następnie wciśnij w dół łączenia wsporników narożnych i środek głównej ramy z przymocowanymi klipsami.

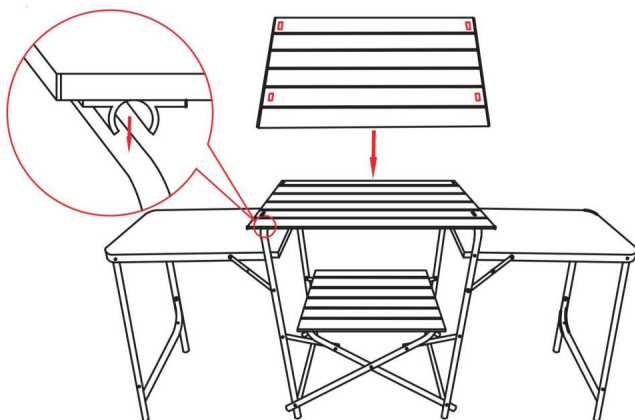

6. Rozłóż boczne organizery i przymocuj jeden boczny organizer do spodu każdego przymocowanego bocznego blatu stołu: • Przymocuj haczyki w organizerach do metalowych pierścieni na spodzie przymocowanych bocznych blatów stołu. • Przymocuj zapięcia na rzepy w bocznych organizerach do nóg ramy. • Zwiń otwór organizera i w razie potrzeby zamocuj go za pomocą zapięcia na rzepy.

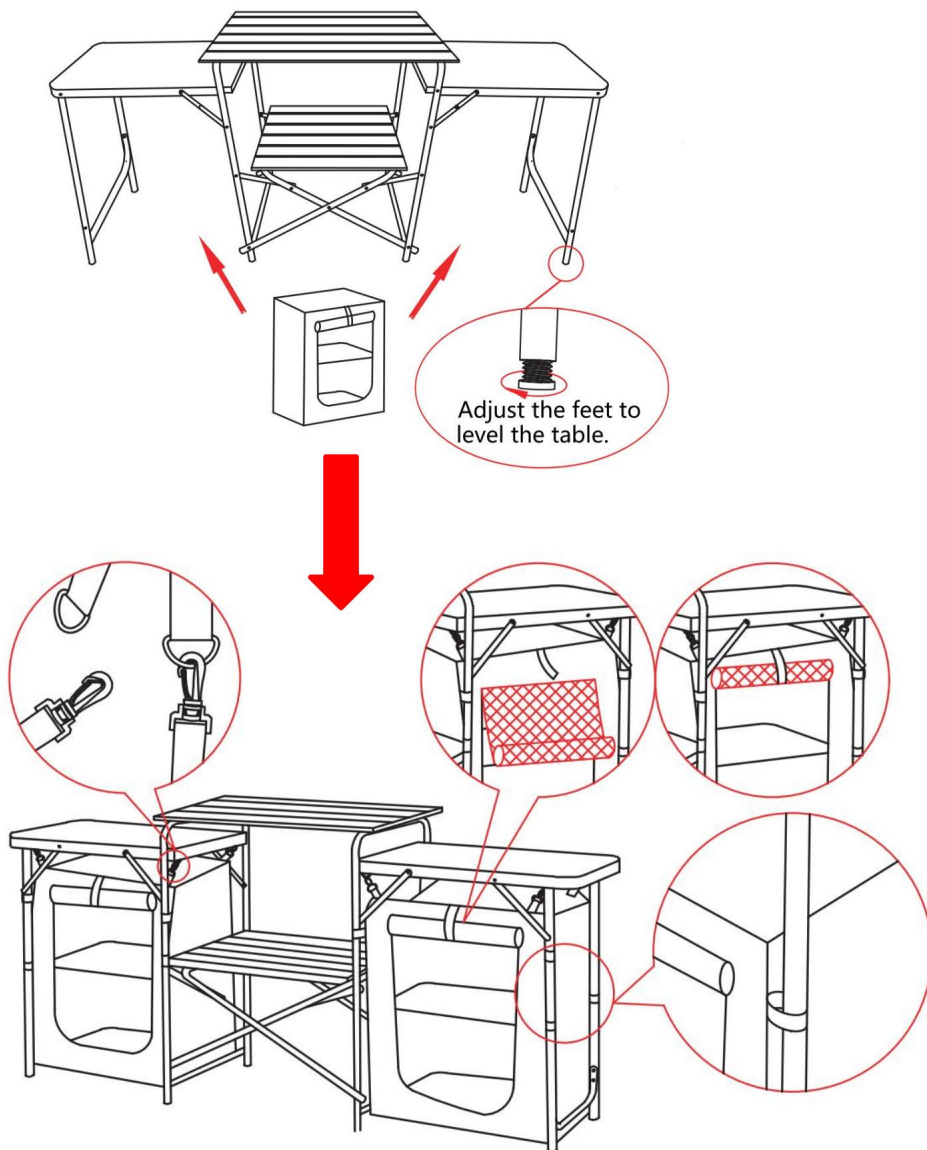

7.

- Umieść środkowy organizer na dolnej półce.
- Włóż osłonę przeciwwiatrową w otwory w górnej półce.
- Umieść po jednym kształtowniku organiera na każdej warstwie wewnątrz bocznych organizerów.

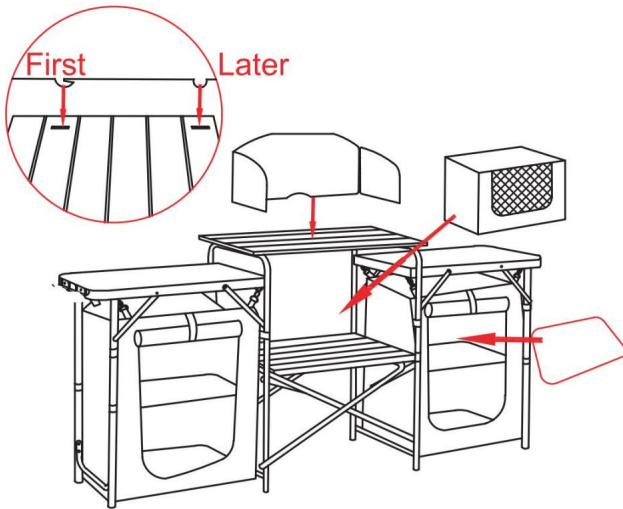

8. Wsuń kołki blokujące znajdujące się na spodzie statywu oświetleniowego w otwory w klipsach przymocowanych do tylnej części przedniej szyby. • Obróć, aby poluzować lub dokręcić głowicę statywu oświetleniowego. • Pociągnij głowicę statywu oświetleniowego do góry i obróć ją w lewo i prawo, aby ją wyregulować.

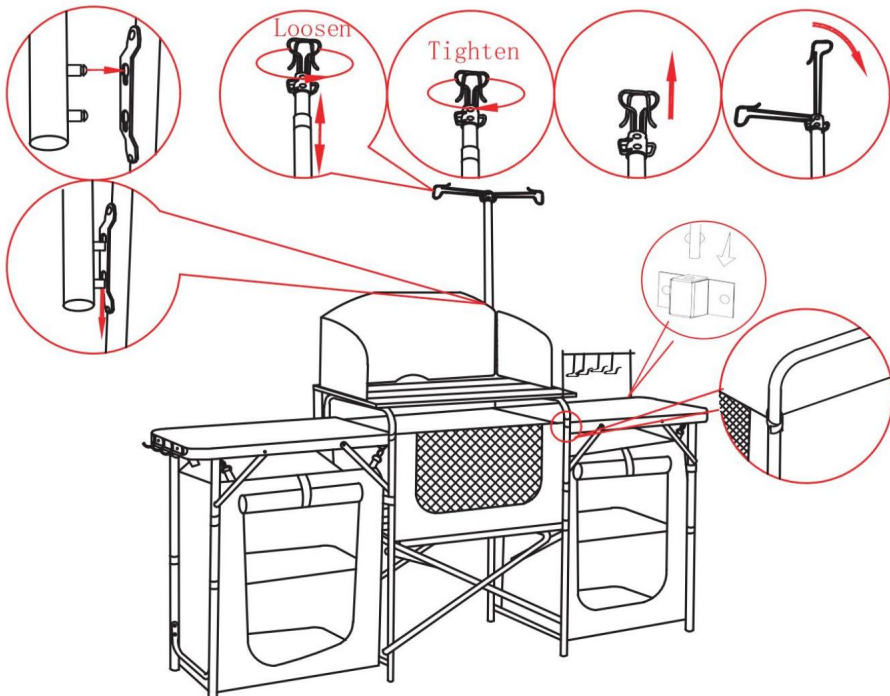

Ważna informacja: Maksymalne obciążenie głównego stołu wynosi 66 funtów.  
zapewnić równomierne rozłożenie ciężaru

### Środki ostrożności

1. Przed użyciem namiotu sprawdź, czy nie ma na nim śladów uszkodzeń lub luźnych części. kuchnia.
2. Używaj zestawu kuchennego na stabilnym i równym podłożu, aby zapobiec jego uszkodzeniu. wypadki lub urazy spowodowane niestabilnością.
3. Upewnij się, że składana kuchnia jest całkowicie rozłożona i solidnie zabezpieczona. przed użyciem.
4. Zawsze nadzoruj czynności związane z gotowaniem, aby zapobiec wypadkom.
5. Trzymaj kuchnię z dala od materiałów łatwopalnych i źródeł ciepła, gdy: korzystając z tego produktu.
6. Nie pozostawiaj produktu bez nadzoru podczas użytkowania.
7. Podczas korzystania z zestawu kuchennego w zamkniętym pomieszczeniu kempingowym należy zapewnić odpowiednią wentylację. obszary.
8. Sprawdź stabilność nóg i dokręć wszelkie luźne części, jeśli kuchnia jest uszkodzona. staje się chwiejny lub niestabilny.
9. Zachowaj ostrożność, aby uniknąć obrażeń podczas rozkładania zestawu kuchennego.

### Pielęgnacja i konserwacja

1. Regularnie czyść zestaw kuchenny kempingowy łagodnym mydłem i wodą.
  2. Przechowuj zestaw kuchenny w chłodnym i suchym miejscu, gdy nie jest używany.
  3. Regularnie sprawdzaj, czy w kuchni nie ma śladów uszkodzeń lub zużycia,
- W razie konieczności niezwłocznie napraw lub wymień.

Producent: Shanghaimuxinmuyeyouxiangongsi Adres:

Shuangchenglu 803nong11hao1602A-1609shi, baoshanqu, szanghaj 200000 CN.

Importowane do AUS: SIHAO PTY LTD. 1 ROKEVA STREETEASTWOOD NSW 2122 Australia

Importowane do USA:

Sanven Technology Ltd. Suite 250, 9166 Anaheim Place, Rancho Cucamonga, CA 91730

REP WIELKIEJ	BRYTANII
--------------	----------

YH CONSULTING LIMITED. C/O YH Consulting Limited Biuro  
147, Centurion House, London Road, Staines-upon-  
Thames, Surrey, TW18 4AX

Przedstawiciel UE	
-------------------	--

E-CrossStu GmbH  
Mainzer Landstr.69,  
60329 Frankfurt nad Menem.





# **KAMPEERKEUKEN BUITEN**



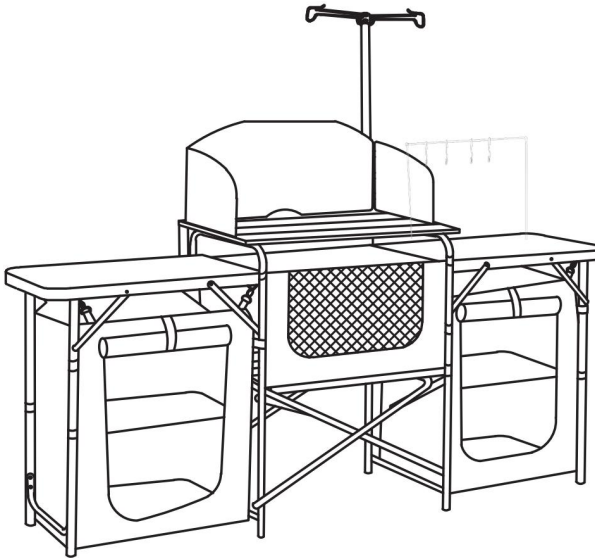

**MODEL: SKU11**

## Buiten kampeerkeuken

Model: SKU11



## VEILIGHEID

	Lees de instructie handmatig.		Let op / Waarschuwing.
	Opmerking.		draag handschoenen

Locker buiten kampeerkeuken



**WAARSCHUWING! Lees en begrijp alle instructies voordat u het product gebruikt. deze Locker outdoor campingkeuken. De operator moet volgen**

**basisvoorzorgsmaatregelen om het risico op persoonlijk letsel en/of schade te verminderen naar de apparatuur.**

Bewaar deze handleiding voor veiligheidswaarschuwingen, voorzorgsmaatregelen, bediening of inspectie en onderhoudsinstructies.

Maak uzelf vertrouwd met de gevarenaanduidingen in deze handleiding.

kennisgeving is een waarschuwing dat er een mogelijkheid is van materiële schade, letsel of overlijden als bepaalde instructies niet worden opgevolgd.

**WAARSCHUWING! Laat het comfort of de vertrouwdheid met het product (verkregen door herhaald gebruik) vervangt strikte naleving van de veiligheidsregels voor gereedschap. Als u Als u dit gereedschap onveilig of verkeerd gebruikt, kunt u ernstige persoonlijke schade oplopen**



letsel. Voorzorgsmaatregelen bij de montage

1. Monteer alleen volgens deze instructies. Onjuiste montage kan gevaren creëren.
2. Draag tijdens de montage ANSI-goedgekeurde, stevige werkhandschoenen.
3. Zorg ervoor dat de montageplek schoon en goed verlicht is.
4. Houd omstanders uit de buurt tijdens de montage.
5. Kom niet bijeen als u moe bent of onder invloed van alcohol, drugs of andere middelen. of medicatie.
6. Het draagvermogen en andere producteigenschappen zijn van toepassing op de juiste en Enkel volledig gemonteerd product.
7. Monteer op een vlak, egaal, hard en glad oppervlak dat veilig kan worden gebruikt ter ondersteuning van een volledig gevulde wijnkast.



Neem voorzorgsmaatregelen

**OM ERNSTIG LETSEL EN DE DOOD DOOR KANTELEN TE VOORKOMEN:**









**1. NIET OP DIT ITEM ZITTEN, STAAN OF KLIMMEN.**

2. Dit product is geen speelgoed of speelgoedkist. Laat kinderen er niet mee spelen.  
of in de buurt van dit item.

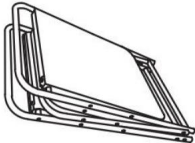
3. Gebruik het alleen op een vlak, egaal, hard en glad oppervlak dat veilig kan worden gebruikt.  
ter ondersteuning van een volledig geladen kist.

4. Controleer het apparaat voor elk gebruik. Gebruik het apparaat niet als er onderdelen loszitten of beschadigd zijn.

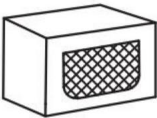
**Onderdelenlijst**

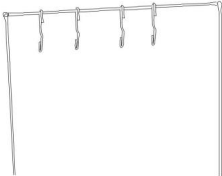
 <p>Draagtas*1</p>	 <p>Bovenste plank*1</p>	 <p>Onderste plank*1</p>
 <p>Hoofdframe*1</p>	 <p>Hoofdframe*1</p>	 <p>Organisator Shaper*4</p>
 <p>Zijorganizer*2</p>	 <p>Middenorganisator*1</p>	 <p>Lampstandaard*1</p>
 <p>Opbergrek (met 4 haken) *1</p>		

## montage

1. Vouw het hoofdframe uit

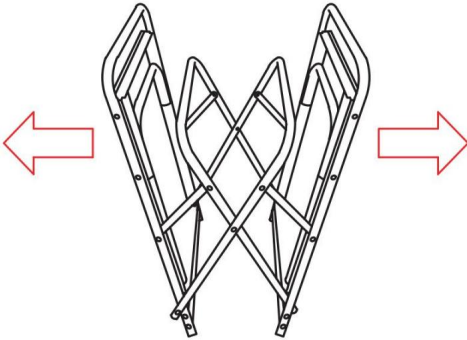

2. Duw het midden van het frame naar beneden en til de twee bevestigde tafelbladen aan de zijkanten op.

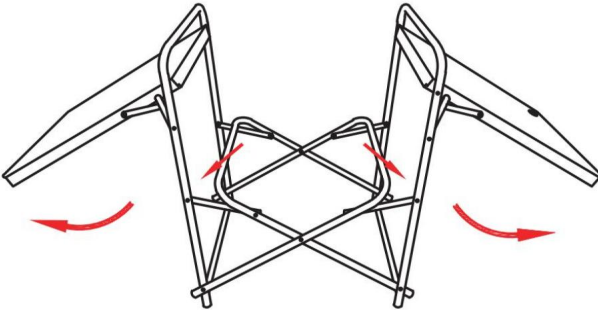

3. Trek elke framepoot naar beneden totdat de pen met een klikgeluid in het gat vastklikt en duw de verbindingen van de hoekbeugels naar beneden.

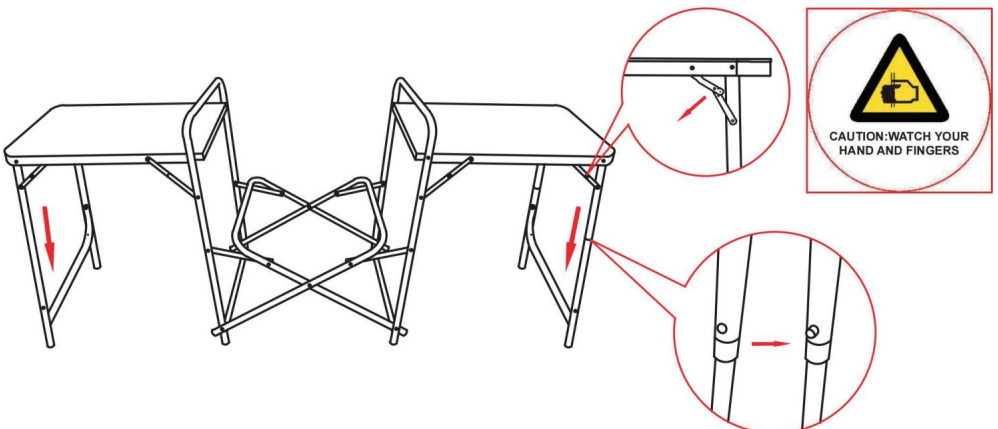

4. Vouw de bovenste en onderste planken uit.

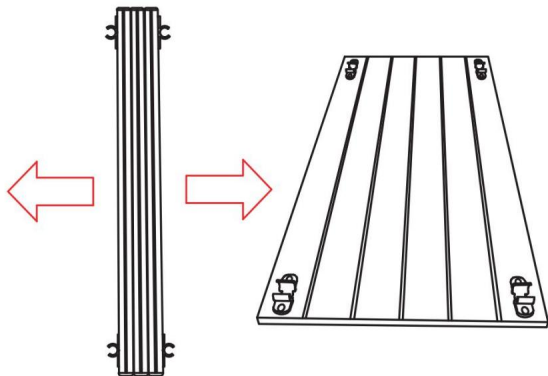

5. Klik de bovenste en onderste planken vast aan het middelste bovenblad. Trek elke framepoot naar beneden totdat de pen met een klikgeluid in het gat vastklikt en duw de verbindingen van de hoekbeugels naar beneden, in het midden van het hoofdframe met de bevestigde clips.

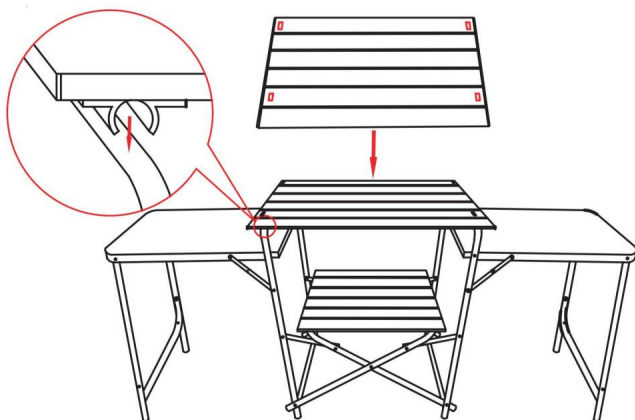

6. Vouw de zijorganizers open en bevestig een zijorganizer aan de onderkant van elk bevestigd zijtafelblad:

- Bevestig de haken in de organizers aan de metalen ringen aan de onderkant van de bevestigde zijtafelbladen.
- Bevestig de klittenbandsluitingen in de zijorganizers aan de poten van het frame.
- Rol de organizeropening op en maak deze indien nodig vast met de klittenbandsluiting

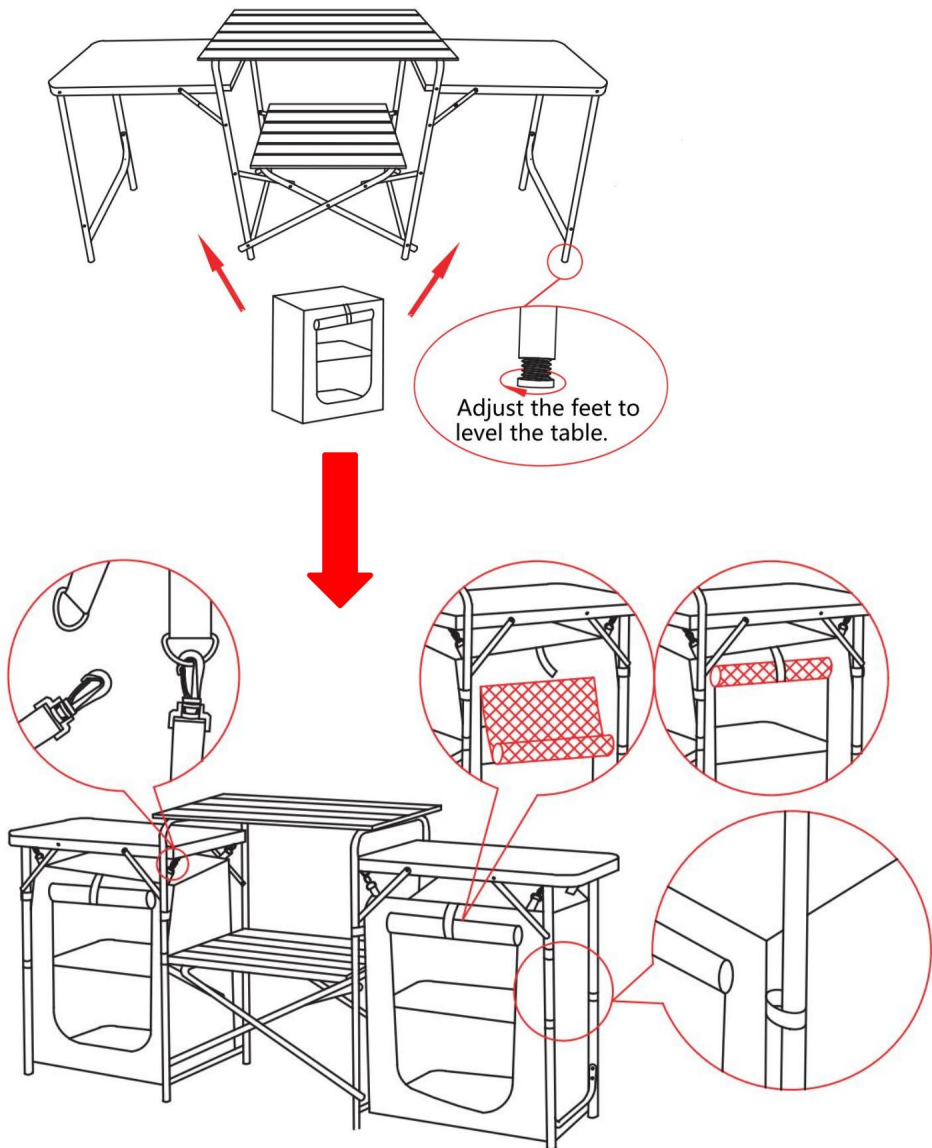

7.

- Plaats de middelste organizer op de onderste plank.
- Plaats de voorruit in de sleuven in de bovenste plank.
- Plaats één organizervormer op elke laag in de zijorganizers

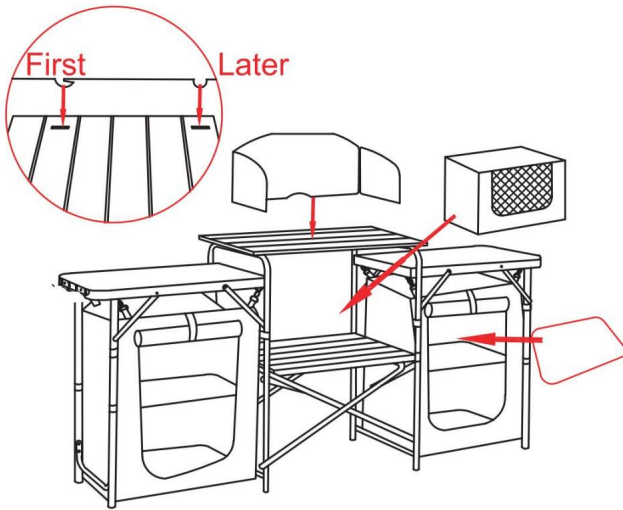

8. Schuif de borgpennen aan de onderkant van het lampstatief in de gaten in de clips die aan de achterkant van de voorruit zijn bevestigd. • Draai om de lampenstandaardkop los of vast te draaien. • Trek de lampenstandaardkop omhoog en draai deze naar links en rechts om deze af te stellen.

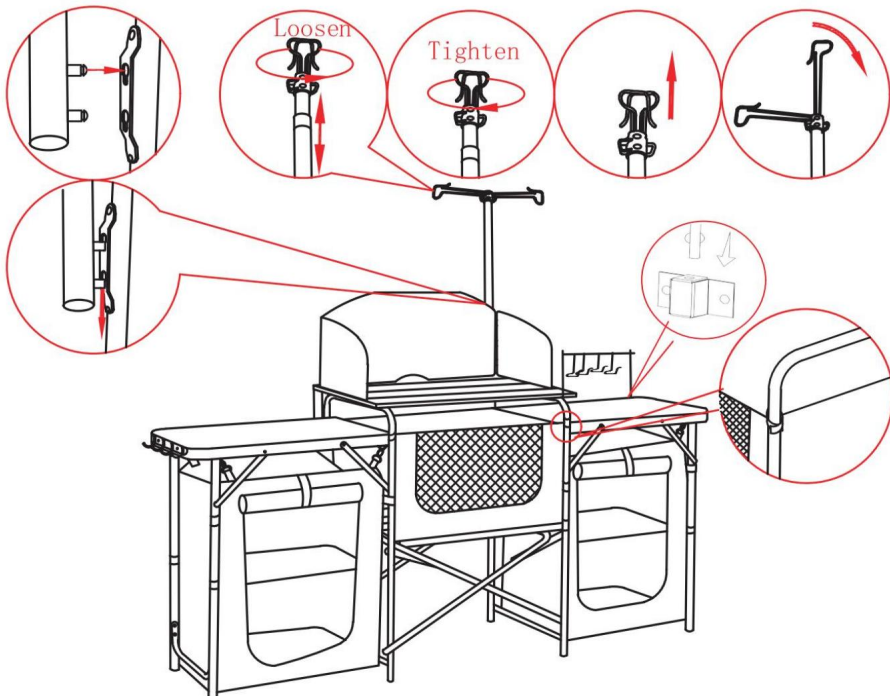

**Belangrijke opmerking:** Het maximale draagvermogen van de hoofdtafel is 66 lbs tot Zorg voor een gelijkmatige gewichtsverdeling

## Veiligheidsmaatregelen

1. Controleer het op tekenen van schade of losse onderdelen voordat u de camping gebruikt keuken.
2. Gebruik de kampeerkeukenset op een stabiele en vlakke ondergrond om beschadigingen te voorkomen. ongevallen of verwondingen veroorzaakt door instabiliteit.
3. Zorg ervoor dat de opvouwbare keuken volledig is uitgevouwen en stevig is vastgezet voor gebruik.
4. Houd altijd toezicht tijdens het koken om ongelukken te voorkomen.
5. Houd de keuken uit de buurt van brandbare materialen en warmtebronnen wanneer door dit product te gebruiken.
6. Laat het product niet onbeheerd achter terwijl het in gebruik is.
7. Zorg voor voldoende ventilatie wanneer u de kampeerkeukenset in een afgesloten ruimte gebruikt gebieden.
8. Controleer de stabiliteit van de poten en draai eventuele losse onderdelen vast als de keuken wiebelig of instabiel wordt.
9. Wees voorzichtig om verwondingen te voorkomen tijdens het opzetten van de keukenset.

## Verzorging en onderhoud

1. Maak de kampeerkeukenset regelmatig schoon met milde zeep en water.
2. Berg de kampeerkeukenset op een koele en droge plaats op wanneer u hem niet gebruikt.
3. Controleer de keuken regelmatig op tekenen van schade of slijtage, en indien nodig onmiddellijk repareren of vervangen.

**Fabrikant:** Shanghaimuxinmuyeyouxiangongsi **Adres:**

Shuangchenglu 803nong11hao1602A-1609shi, baoshanqu, shanghai 200000 CN.

**Geïmporteerd naar AUS:** SIHAO PTY LTD. 1 ROKEVA STREETEASTWOOD NSW 2122  
Australië **Geïmporteerd**

**naar de VS:** Sanven Technology Ltd. Suite 250, 9166 Anaheim Place, Rancho  
Cucamonga, CA 91730



YH CONSULTING LIMITED. C/O YH Consulting Limited  
Kantoor 147, Centurion House, London Road, Staines-  
upon-Thames, Surrey, TW18 4AX



E-CrossStu GmbH  
Mainzer Landstr.69,  
60329 Frankfurt am Main.





# **UTE CAMPING KÖK**



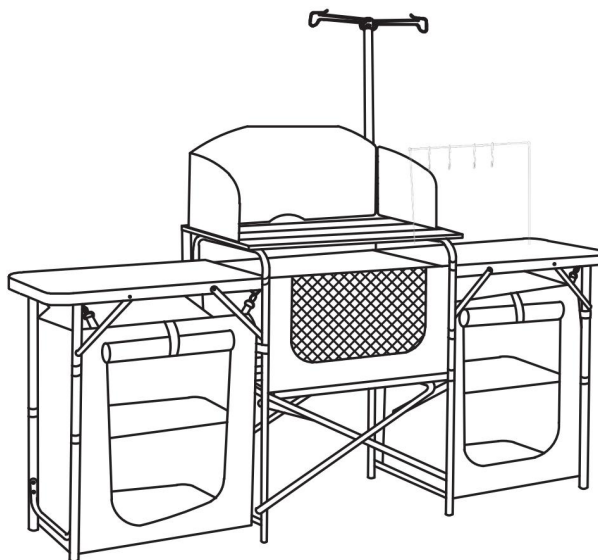

**MODELL: SKU11**

## Utomhus campingkök

Modell: SKU11



## SÄKERHET

	Läs instruktionen manuell.		Varning / Varning.
	Anmärkning / Anmärkning.		bära handskar

Skåp utomhus camping kök



**WARNING! Läs och förstå alla instruktioner före användning detta skåp utomhus camping kök. Operatören måste följa efter grundläggande försiktighetsåtgärder för att minska risken för personskador och/eller skador till utrustningen.**

Spara denna handbok för säkerhetsvarningar, försiktighetsåtgärder, drift eller inspektion och underhållsinstruktioner.

Vänligen bekanta dig med faromeddelandena som finns i denna manual. A meddelande är en varning om att det finns risk för skada på egendom, personskada eller dödsfall om vissa instruktioner inte följs.

**WARNING! låt INTE tröst eller förtrogenhet med produkten (vunnen av upprepad användning) ersätter strikt efterlevnad av verktygets säkerhetsregler. Om du använda detta verktyg på ett osäkert eller felaktigt sätt, kan du lida allvarliga personliga**



skapa Försiktighetsåtgärder vid montering

1. Montera endast enligt dessa instruktioner. Felaktig montering kan skapa faror.
2. Bär ANSI-godkända kraftiga arbetshandskar under monteringen.
3. Håll monteringsområdet rent och väl upplyst.
4. Håll åskådare borta från området under monteringen.
5. Sätt dig inte ihop när du är trött eller påverkad av alkohol, droger eller medicinering.
6. Viktkapacitet och andra produkttegenskaper gäller för korrekt och endast färdigmonterad produkt.
7. Montera på en plan, jämn, hård och slät yta som kan säkert stöder ett fullastat vinskåp.



Använd försiktighetsåtgärder

**FÖR ATT FÖRHINDRA ALLVARLIGA SKADA OCH DÖDSFALL VID VÄLLNING:**







### 1. SIT, STÅ ELLER KLÄTTRA INTE PÅ DETTA FÖREMÅL.

2. Denna produkt är inte en leksak eller en leksakskrin. Låt inte barn leka med eller nära denna artikel.

3. Använd endast på en plan, jämn, hård och slät yta som är säker stöder en fulladdad kista.

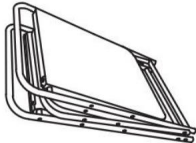
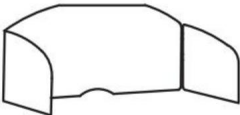
4. Inspektera före varje användning; Använd inte om delar är lösa eller skadade.

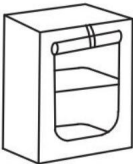
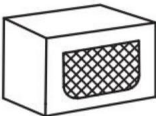
## Dellista

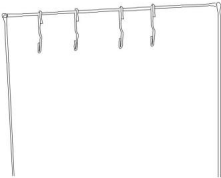
 <p>Bärväska*1</p>	 <p>Övre hylla*1</p>	 <p>Nedre hylla*1</p>
 <p>Huvudram*1</p>	 <p>Huvudram*1</p>	 <p>Organizer Shaper*4</p>
 <p>Side Organizer*2</p>	 <p>Mellanläggare*1</p>	 <p>Ljusstativ*1</p>
 <p>Förvaringsställ (med 4 krokar) *1</p>		

## montering

1. Vik ut huvudramen

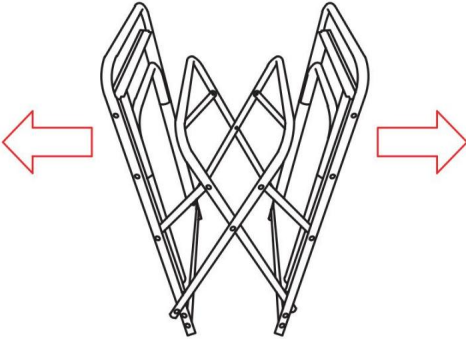

2. Tryck ner ramen i mitten och lyft två fästa bordsskivor på sidorna.

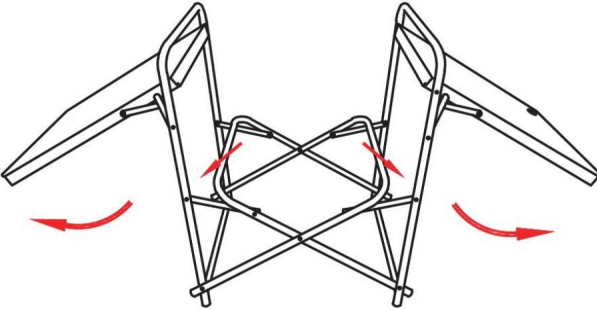

3. Dra ner varje ramben tills stiftet låses i hålet med ett klickljud och tryck ner hörnfästenas skarvar.

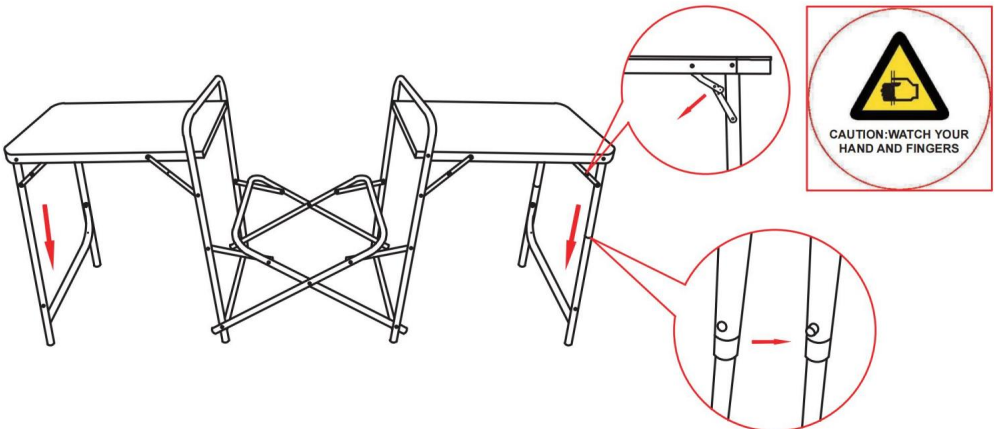

4. Fäll ut de övre och nedre hyllorna.

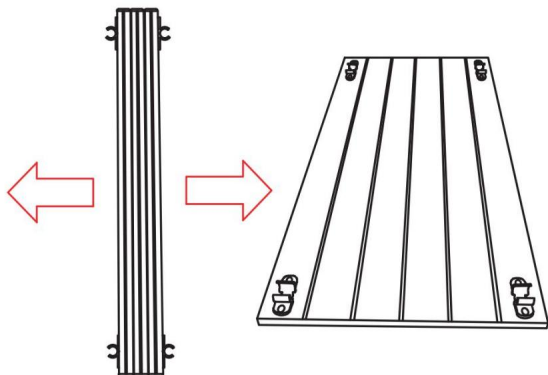

5. Snäpp fast de övre och nedre hyllorna i mitten. Dra ner varje ramben tills stiftet låses i hålet med ett klickljud och tryck ner skarvarna på hörnfästena. och mitten av huvudramen med klämmorna fästa.

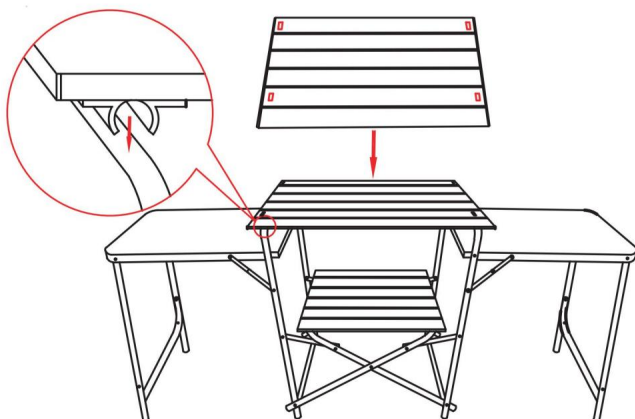

6. Vik ut sidouppläggen och fäst en sidoupplägg i botten av varje bifogad sidobordsskiva: • Fäst krokarna i organisatörerna på metallringarna längst ner på de bifogade sidoskivorna. • Fäst kardborrefästena i sidoorganisatörerna på rambenen. • Rulla upp organisatörsöppningen och fäst den vid behov med kardborrefästet

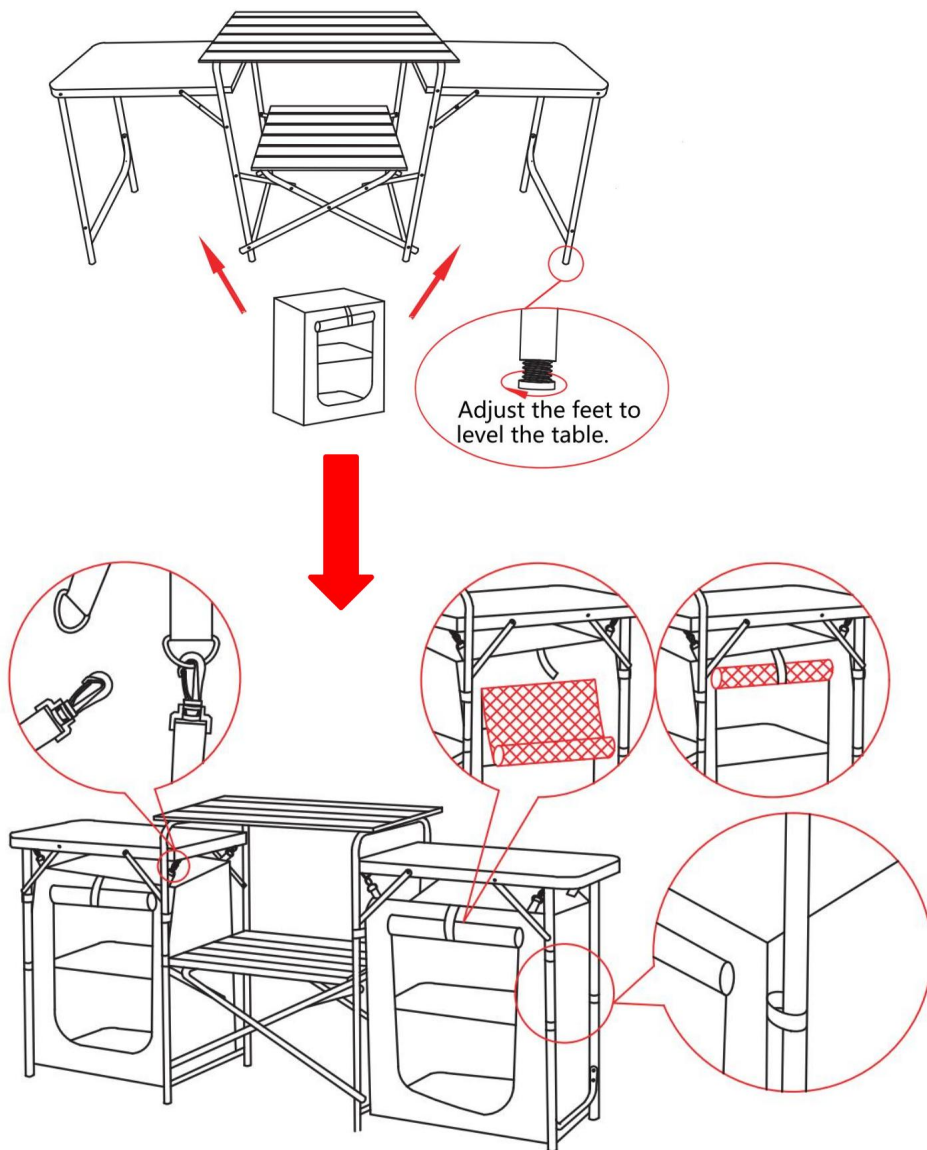

7.

- Placera mittorganisatören på den nedre hyllan.
- Sätt in vindrutan i skåroarna i den övre hyllan.
- Placera en organisator på varje lager inuti sidoorganisatorerna

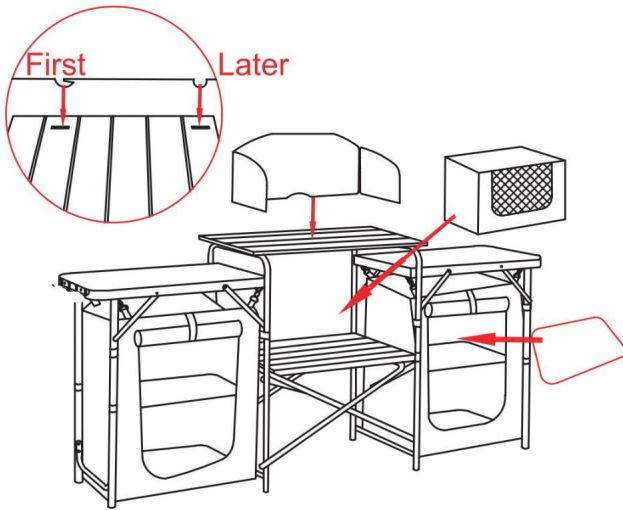

8. Skjut ner låssprintarna i botten av ljusstativet i hålen i klämmorna fästa på baksidan av vindrutan. • Vrid för att lossa eller dra åt ljusstativets huvud. • Dra upp ljusstativets huvud och vrid det åt vänster och höger för att justera det.

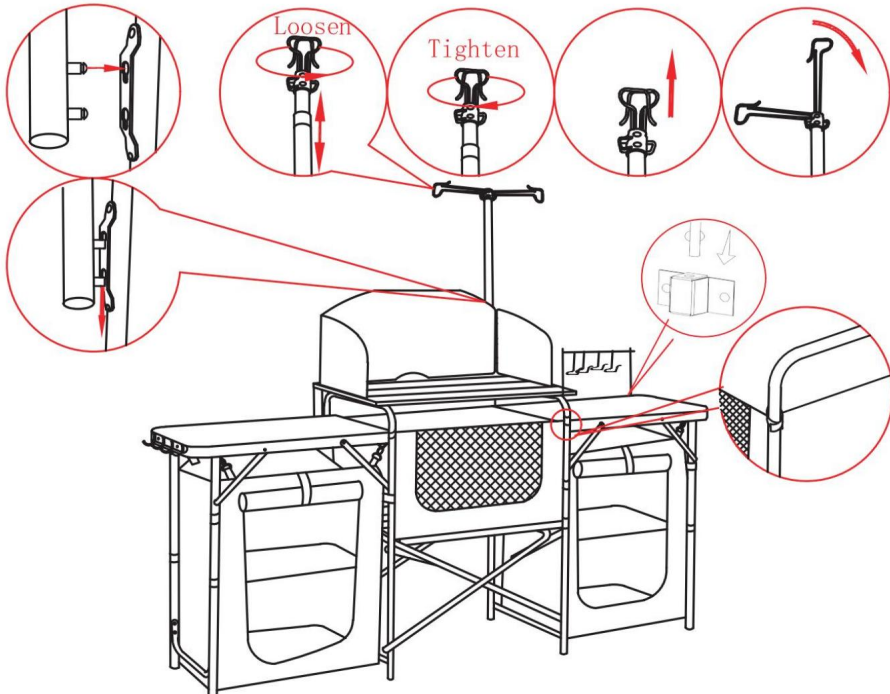

**Viktigt meddelande:** Den maximala lastkapaciteten för huvudbordet är 66 lbs till säkerställ en jämn viktfördelning

## Säkerhetsföreskrifter

1. Inspektera den för tecken på skador eller lösa delar innan du använder campingen kök.
2. Använd campingköket på en stabil och jämn mark för att förhindra eventuella olyckor eller skador orsakade av instabilitet.
3. Se till att det hopfällbara köket är helt utfällt och ordentligt fastsatt före användning.
4. Övervaka alltid matlagningsaktiviteter för att förhindra olyckor.
5. Håll köket borta från brandfarliga material och värmekällor när använder denna produkt.
6. Lämna inte produkten utan uppsikt när den används.
7. Se till att ventilationen är god när du använder campingköket i slutna områden.
8. Kontrollera stabiliteten på benen och dra åt eventuella lösa delar om köket blir vinglig eller instabil.
9. Var noga med att undvika skador när du ställer upp kökssetet.

## Skötsel & Underhåll

1. Rengör campingkökssetet regelbundet med mild tvål och vatten.
2. Förvara campingköket på en sval och torr plats när den inte används.
3. Inspektera köket regelbundet för tecken på skador eller slitage, och reparera eller byt ut omedelbart efter behov.

**Tillverkare:** Shanghaimuxinmuyeyouxiangongsi **Address:**

Shuangchenglu 803nong11hao1602A-1609shi, baoshanqu, shanghai 200000 CN.

**Importerad till AUS:** SIHAO PTY LTD. 1 ROKEVA STREETEASTWOOD NSW 2122

Australien **Importerad**

**till USA:** Sanven Technology Ltd. Suite 250, 9166 Anaheim Place, Rancho Cucamonga, CA 91730



YH CONSULTING LIMITED. C/O YH Consulting Limited  
Office 147, Centurion House, London Road, Staines-  
upon-Thames, Surrey, TW18 4AX



E-CrossStu GmbH  
Mainzer Landstr.69,  
60329 Frankfurt am Main.



