

WHEEL DOLLIES

MODEL:MR8016-4

WHEEL DOLLIES

MODEL:MR8016-4

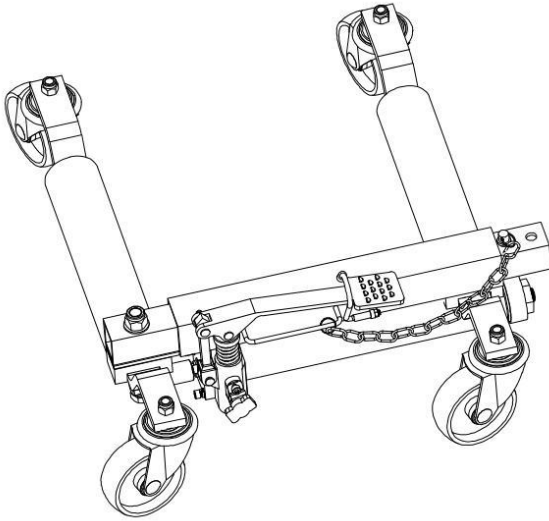



Warning-To reduce the risk of injury, user must read instructions manual carefully.

SECURITY & WARNINGS

1. Before use, read manufacturer's instruction manual for the vehicle you will lift.
2. Do not exceed rated capacity.
3. Use only on hard, level surface.
4. Before moving a load, assure that the load is centered and secured with a load restraint device
5. No alterations shall be made to this product.
6. Keep clear of load's path while placing on and removing from dollies, and while moving.
7. Use as intended only. Do not use for aircraft purposes. Use only in pairs.
8. Inspect before every use; do not use if parts are loose or damaged.
9. Be aware of dynamic loading! Sudden load movement may briefly create excess load causing product failure.
10. Assemble only according to these instructions. Improper assembly can create hazards.
11. Keep your work area clean and well lit. Cluttered work areas invite accidents.
12. Keep bystanders, children, and visitors away while operating Wheel Dolly. Distractions can cause you to lose control.
13. Keep clear of load while lifting and lowering
14. Do not work under vehicle while on Dollies.
15. Lower load slowly.
16. Weight capacity and other product capabilities apply to properly and completely assembled product only.
17. Store idle Wheel Dollies out of reach of children and other untrained persons. wheel dollies are dangerous in the hands of untrained users.
18. Wheel Dolly service must be performed only by qualified repair personnel. Service or maintenance performed by unqualified personnel could result in a risk of injury.

19. When servicing a Wheel Dolly, use only identical replacement parts -refer to attached, product-specific parts list and diagram. Follow instructions in the “Inspection,Maintenance, And Cleaning”section of this manual. Use of unauthorized parts or failure to follow maintenance instructions may create a risk of injury .
20. Do not allow anyone in the vehicle while using the Wheel Dolly. Do not start the vehicle while it is on Wheel Dollies. Keep all bystanders a safe distance away from the vehicle.
21. This product is not a toy. Do not allow children to play with or near this item. Maintain product labels and nameplates. These carry important safety information. If unreadable or missing,contact for a replacement.
22. The warnings,precautions, and instructions discussed in this manual cannot cover all possible conditions and situations that may occur. The operator must understand that common sense and caution are factors, which cannot be built into this product, but must be supplied by the operator.
23. **DO NOT** operate wheel dollies on inclined surfaces. wheel dollies must be used on level surfaces only. Unanticipated motion will occur as soon as wheel dollies lifts tire from surface.
24. **DO NOT** overload wheel dollies beyond the load rating (1500lbs per unit).
25. **DO NOT** start the vehicle's engine, or drive with wheel dollies in use. wheel dollies are designed for hand maneuvering of vehicles only.
26. **DO NOT** use wheel dollies to lift tires wider than12 inches.
27. **DO NOT** attempt to push wheel dollies over obstacles. They are designed to be used on level and reasonably smooth surfaces only.
28. After lifting, be sure to always lock the pin in place before operating. Pull the pin out after finishing work and then release the valve.

SAVE THESE INSTRUCTIONS

PARAMETER LIST

Model	MR8016-4
Maximum Load Capacity	1500lbs
Color	Red
Maximum Tire Width	12"/305 mm
Castor Diameter	4" / 100 mm

PART LIST

When unpacking this product, ensure the parts listed below are included and carefully inspect for any damage that may have occurred during transit. Do not attempt to assemble or use the product if any part is missing or damaged.

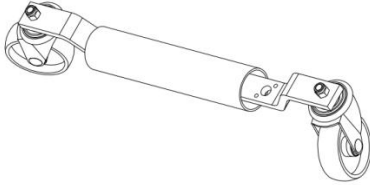
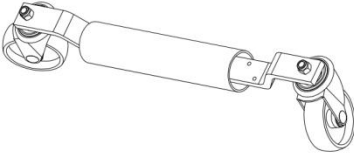
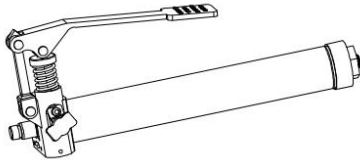
NO	PICTURE	NAME	QTY
①		Left Aluminum Sleeve Bracket With Wheels	1
②		Right Aluminum Sleeve Bracket With Wheels	1
③		Equipped With Pedal Oil Pump Component	1

④	 <p>z</p>	Expansion Sleeve Component	1
⑤		Bolt M14 * 130	1
⑥		5# Hex Key	1
⑦		Oil Pump Rod Joint	1
⑧		Washer M14	1
⑨		Lock Nut M14	1
⑩		M6 * 25 Hexagon Socket Countersunk Head Screw (Black)	4
⑪		M6 * 20 Hexagon Socket Screw	4
⑫		Washer M6	4
⑬		4# Hex Key	1

ASSEMBLY STEPS

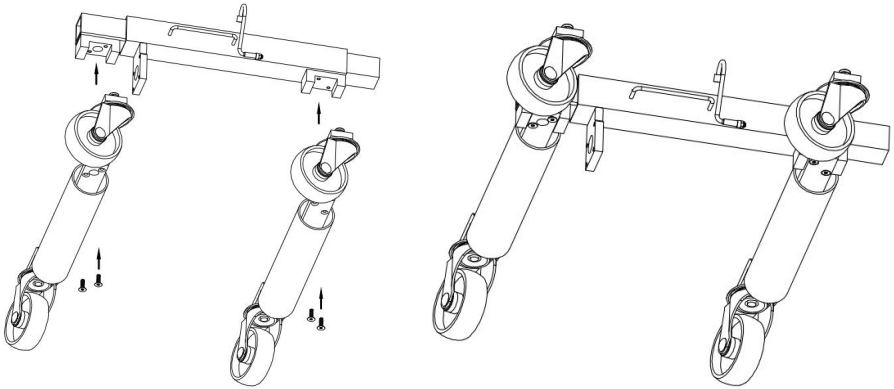

1. Tighten and fix the Left flat iron component ① and Right flat iron component ② to the Expansion sleeve component ④ with Screw M6x25 ⑩ As shown in the figure.

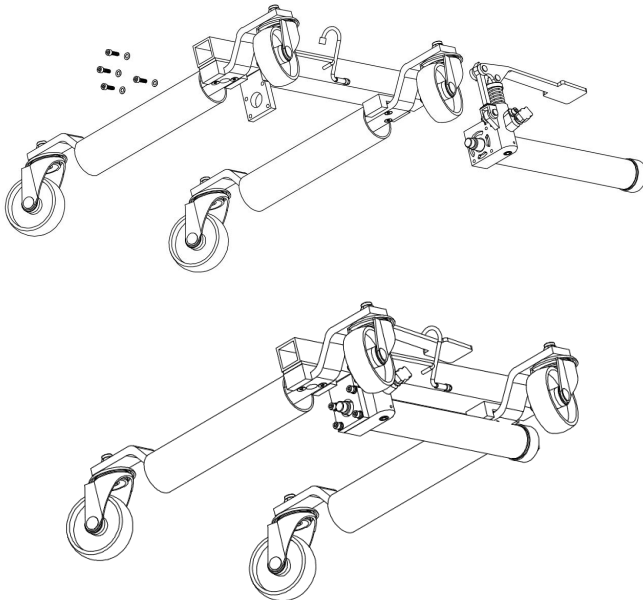

2. Fix the Equipped with pedal oil pump component ③ to the body with M6 * 20 hexagon socket screw ⑪ Washer $\Phi 6$ ⑫ as shown in the figure.

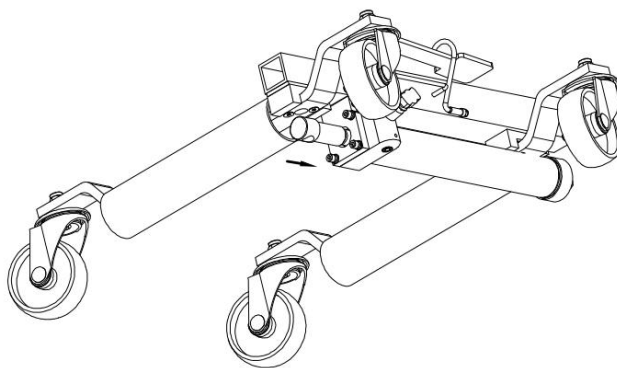

3. Screw the Oil pump rod joint ⑦ onto the oil pump. Pay attention to aligning the holes on the nut with the body holes as shown in the figure.

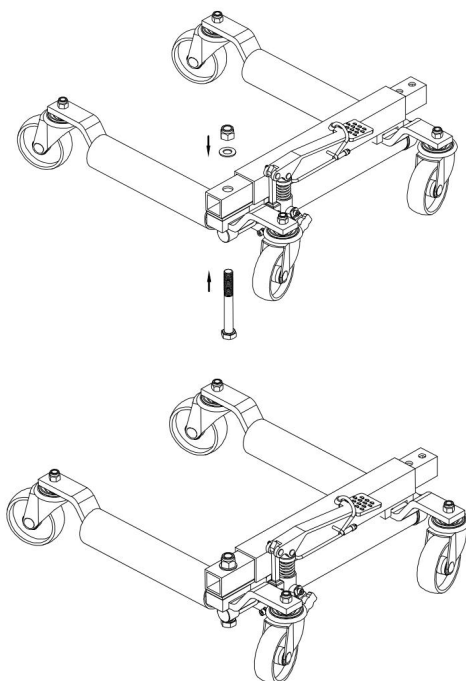

4. Tighten and fix the oil pump and main body with Bolt M14 * 130 ⑤ Washer $\Phi 14$ ⑧ lock nut M14 ⑨.

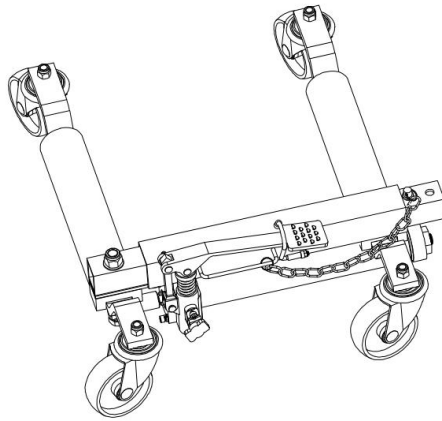

5.Lock the pin in place.

INSTRUCTIONS



① 1. Pull out the lock pin from frame, release the retaining hook of the operating lever.



② 2. Open release valve by turning handwheel anticlockwise.



3. Expand the wheel dollies.



4. Slide the go wheel dollies around the wheel to be lifted.



5. Close release valve by turning handwheel clockwise.



6. Place foot on pedal depressing smoothly to lift tire from surface one inch or less.



7. Be sure lock the pin in place.



8. To release wheel dollies, pull the pin out from frame and open valve by turning handwheel anticlockwise.

Manufacturer: Shanghaimuxinmuyeyouxiangongsi

Address: Shuangchenglu 803nong11hao1602A-1609shi, baoshanqu, shanghai 200000 CN.

Imported to AUS: SIHAO PTY LTD. 1 ROKEVA STREETEASTWOOD NSW 2122 Australia

Imported to USA: Sanven Technology Ltd. Suite 250, 9166 Anaheim Place, Rancho Cucamonga, CA 91730



YH CONSULTING LIMITED.

C/O YH Consulting Limited Office 147,
Centurion House, London Road,
Staines-upon-Thames, Surrey, TW18 4AX



E-CrossStu GmbH

Mainzer Landstr.69,
60329 Frankfurt am Main.

CHARIOTS À ROUES

Modèle : MR8016-4

CHARIOTS À ROUES

Modèle : MR8016-4

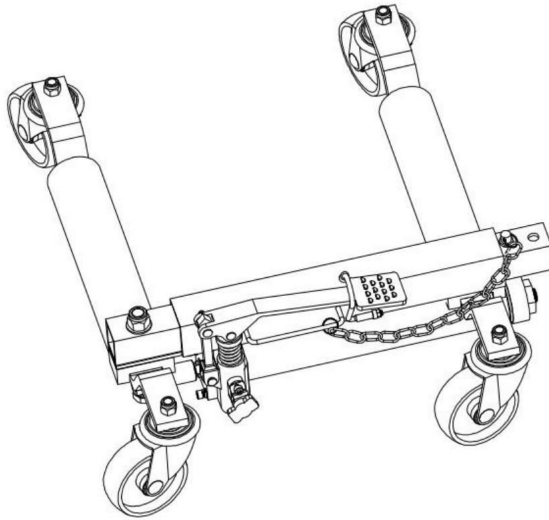



Avertissement : Pour réduire le risque de blessure, l'utilisateur doit lire les instructions manuel avec soin.

SÉCURITÉ ET AVERTISSEMENTS

1. Avant utilisation, lisez le manuel d'instructions du fabricant du véhicule que vous allez soulever.
2. Ne dépassez pas la capacité nominale.
3. Utiliser uniquement sur une surface dure et plane.
4. Avant de déplacer une charge, assurez-vous que la charge est centrée et sécurisée avec une charge dispositif de retenue
5. Aucune modification ne doit être apportée à ce produit.
6. Restez à l'écart du chemin de la charge lors de la mise en place et du retrait des chariots, et pendant en mouvement.
7. Utiliser uniquement comme prévu. Ne pas utiliser à des fins aériennes. À utiliser uniquement par paires.
8. Inspectez avant chaque utilisation ; ne pas utiliser si les pièces sont desserrées ou endommagées.
9. Soyez conscient du chargement dynamique ! Un mouvement soudain de la charge peut créer brièvement charge excessive provoquant une défaillance du produit.
10. Assemblez uniquement selon ces instructions. Un assemblage incorrect peut créer dangers.
11. Gardez votre zone de travail propre et bien éclairée. Les zones de travail encombrées sont propices aux accidents.
12. Éloignez les passants, les enfants et les visiteurs lorsque vous utilisez le Wheel Dolly.
Les distractions peuvent vous faire perdre le contrôle.
13. Restez à l'écart de la charge lors du levage et de l'abaissement
14. Ne travaillez pas sous le véhicule lorsque vous êtes sur des chariots.
15. Abaissez lentement la charge.
16. La capacité de poids et les autres capacités du produit s'appliquent correctement et produit entièrement assemblé uniquement.
17. Rangez les chariots à roulettes inactifs hors de portée des enfants et de toute autre personne non formée. les chariots à roues sont dangereux entre les mains d'utilisateurs non formés.
18. L'entretien du Wheel Dolly doit être effectué uniquement par un personnel de réparation qualifié.
L'entretien ou la maintenance effectué par du personnel non qualifié peut entraîner un risque de blessure.

19. Lors de l'entretien d'un chariot à roues, utilisez uniquement des pièces de rechange identiques - reportez-vous à ci-joint, liste de pièces et schéma spécifiques au produit. Suivez les instructions dans le Section « Inspection, entretien et nettoyage » de ce manuel. Utilisation de des pièces non autorisées ou le non-respect des instructions de maintenance peuvent créer un risque de blessure.
20. Ne laissez personne entrer dans le véhicule lorsque vous utilisez le Wheel Dolly. Ne commence pas le véhicule lorsqu'il est sur des chariots à roues. Gardez tous les spectateurs à une distance de sécurité du véhicule.
21. Ce produit n'est pas un jouet. Ne laissez pas les enfants jouer avec ou à proximité de cet article. Conserver les étiquettes et les plaques signalétiques des produits. Ceux-ci contiennent des informations de sécurité importantes. S'il est illisible ou manquant, contactez pour un remplacement.
22. Les avertissements, précautions et instructions discutés dans ce manuel ne peuvent pas couvrir toutes les conditions et situations possibles qui peuvent survenir. L'opérateur doit comprendre que le bon sens et la prudence sont des facteurs qui ne peuvent pas être intégrés ce produit, mais doit être fourni par l'opérateur.
23. NE PAS faire fonctionner les chariots à roues sur des surfaces inclinées. les chariots à roues doivent être utilisé uniquement sur des surfaces planes. Un mouvement inattendu se produira dès que la roue les chariots soulèvent le pneu de la surface.
24. NE PAS surcharger les chariots à roues au-delà de la charge nominale (1 500 lb par unité).
25. NE PAS démarrer le moteur du véhicule et NE PAS conduire avec des chariots à roues en cours d'utilisation. roue les chariots sont conçus uniquement pour la manœuvre manuelle des véhicules.
26. N'utilisez PAS de chariots à roues pour soulever des pneus d'une largeur supérieure à 12 pouces.
27. NE PAS tenter de pousser les chariots à roues par-dessus les obstacles. Ils sont conçus pour être utilisé uniquement sur des surfaces planes et raisonnablement lisses.
28. Après le levage, assurez-vous de toujours verrouiller la goupille en place avant de l'utiliser. Tirer le une fois le travail terminé, puis relâchez la valve.

CONSERVEZ CES INSTRUCTIONS







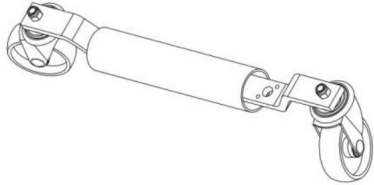
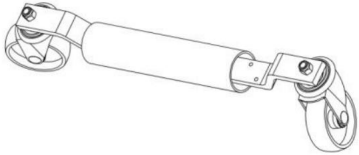
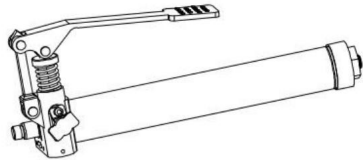

LISTE DES PARAMÈTRES

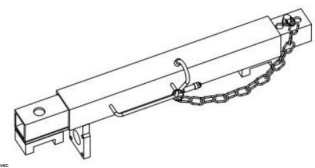
Modèle	MR8016-4
Capacité de charge maximale	1500 livres
Couleur	Rouge
Largeur maximale des pneus	12"/305mm
Diamètre des roulettes	4" / 100mm

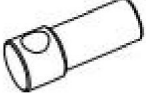
LISTE DES PIÈCES

Lors du déballage de ce produit, assurez-vous que les pièces répertoriées ci-dessous sont incluses et inspectez soigneusement tout dommage qui aurait pu survenir pendant le transport. Ne pas essayer d'assembler ou d'utiliser le produit si une pièce est manquante ou endommagée.

NON	IMAGE	NOM	QTÉ
①		Gauche Support de manchon en aluminium Avec roues	1
②		Manchon droit en aluminium Support avec roues	1
③		Équipé d'huile de pédale Composant de pompe	1

④		<p>Manchon d'expansion Composant</p>	1
⑤		<p>Boulon M14 * 130</p>	1
⑥		<p>Clé hexagonale 5#</p>	1
⑦		<p>Joint de tige de pompe à huile</p>	1
⑧		<p>Rondelle M14</p>	1
⑨		<p>Contre-écrou M14</p>	1
⑩		<p>M6 * 25 douilles hexagonales Vis à tête fraisée (Noir)</p>	4
⑪		<p>M6 * 20 douilles hexagonales Vis</p>	4
⑫		<p>Rondelle M6</p>	4
⑬		<p>Clé hexagonale 4#</p>	1

ÉTAPES D'ASSEMBLAGE

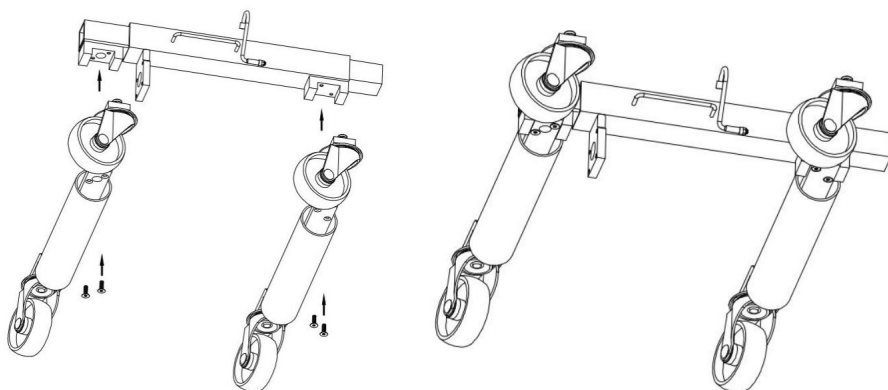

1. Serrez et fixez le composant du fer plat gauche •1 et le fer plat droit composant •2 au composant du manchon d'expansion •4 avec vis M6x25 •10 Comme indiqué sur la figure.

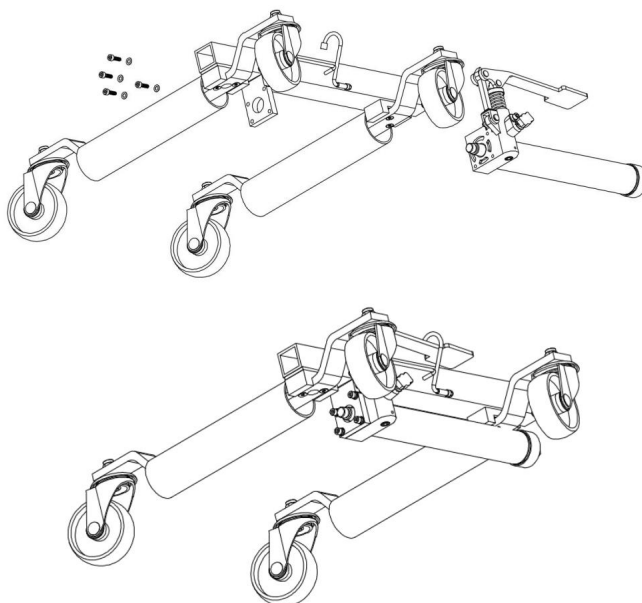

2. Fixez le composant équipé d'une pompe à huile pour pédale •3 au corps avec la vis à six pans creux M6 •11 Rondelle $\Phi 6$ •12 comme indiqué sur la figure.

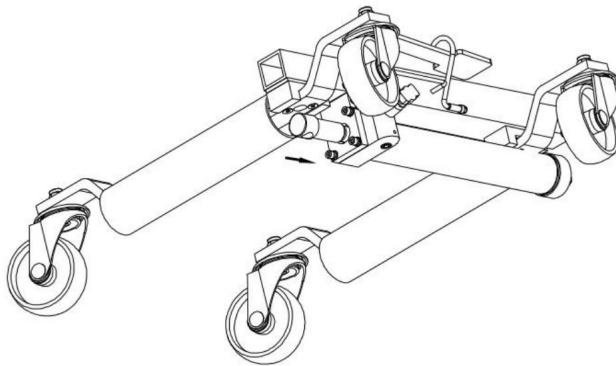

3. Vissez le joint de tige de pompe à huile•7 sur la pompe à huile. Faites attention à l'alignement les trous de l'écrou avec les trous du corps comme indiqué sur la figure.

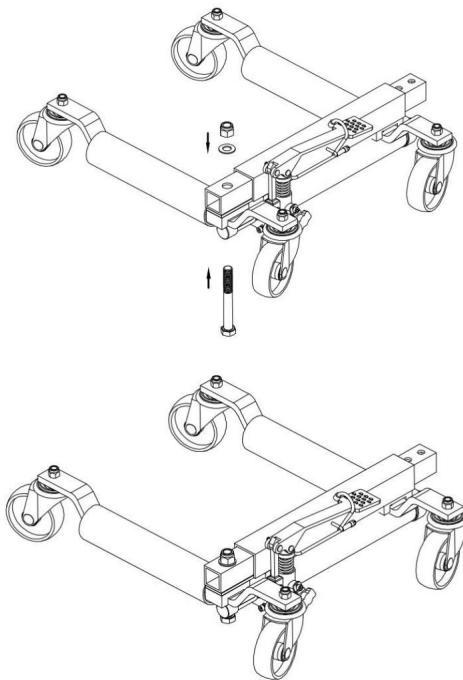

4. Serrez et fixez la pompe à huile et le corps principal avec le boulon M14. * 130 •5 Rondelle Φ 14 •8 contre-écrou M14 •9 .

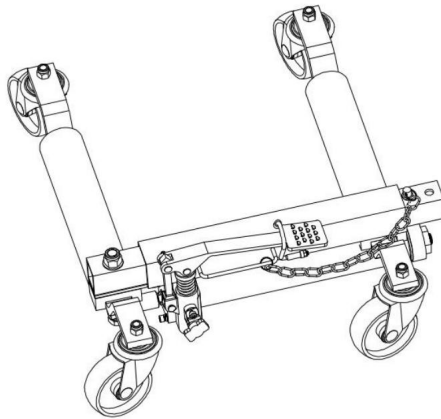

5. Verrouillez la goupille en place.

INSTRUCTIONS



1. Retirez la goupille de verrouillage du cadre,
relâchez le crochet de retenue du
levier de commande.



2. Ouvrez la valeur de déverrouillage en tournant
volant dans le sens inverse des aiguilles d'une montre.



3. Développez les chariots à roues.



4. Faites glisser les chariots Go Wheel autour du roue à soulever.



5. Fermez la valeur de déverrouillage en tournant le volant

dans le sens des aiguilles d'une montre.



6. Placez le pied sur la pédale en appuyant doucement pour soulever le pneu de la surface d'un pouce ou moins.



7. Assurez-vous de verrouiller la goupille en place.



8. Pour libérer les chariots à roues, tirez sur la goupille hors du cadre et ouvrez la valeur en tournant volant dans le sens inverse des aiguilles d'une montre.

Fabricant : Shanghaimuxinmuyeyouxiangongsi

Adresse : Shuangchenglu 803nong11hao1602A-1609shi, baoshanqu, Shanghai
200000 CN.

Importé en Australie : SIHAO PTY LTD. 1 RUE ROKEVAASTWOOD
NSW 2122 Australie

Importé aux États-Unis : Sanven Technology Ltd. Suite 250, 9166 Anaheim
Lieu, Rancho Cucamonga, CA 91730



YH CONSULTING LIMITÉE.

C/O YH Consulting Limited Bureau 147,
Centurion House, London Road,
Staines-upon-Thames, Surrey, TW18 4AX

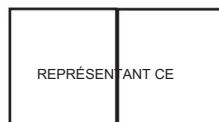

E-CrossStu GmbH

Mainzer Landstr.69,
60329 Francfort-sur-le-Main.

RADWAGEN

MODELL:MR8016-4

RADWAGEN

MODELL:MR8016-4

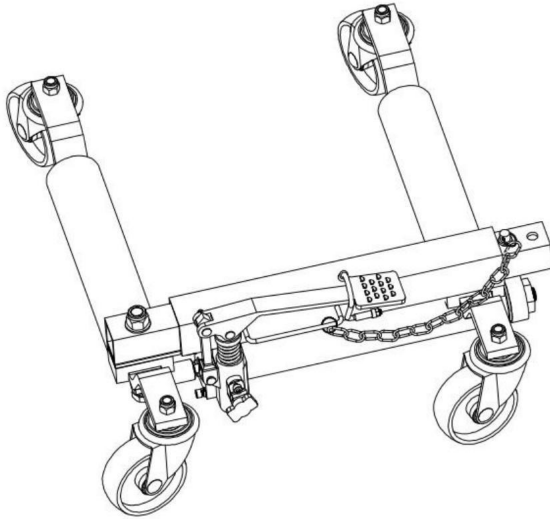



Warnung - Um das Verletzungsrisiko zu verringern, muss der Benutzer die Anweisungen lesen

Lesen Sie das Handbuch sorgfältig durch.

SICHERHEIT UND WARNHINWEISE

1. Lesen Sie vor der Verwendung die Bedienungsanleitung des Herstellers für das Fahrzeug, das Sie anheben möchten.
2. Die Nennkapazität darf nicht überschritten werden.
3. Nur auf harten, ebenen Oberflächen verwenden.
4. Bevor Sie eine Last bewegen, stellen Sie sicher, dass die Last zentriert und mit einem Lastheber gesichert ist.

Rückhaltevorrichtung

5. An diesem Produkt dürfen keine Änderungen vorgenommen werden.
6. Halten Sie sich beim Auf- und Abladen der Ladung vom Transportwagen fern, und ziehen um.
7. Nur bestimmungsgemäß verwenden. Nicht für Flugzeugzwecke verwenden. Nur paarweise verwenden.
8. Vor jedem Gebrauch prüfen; nicht verwenden, wenn Teile lose oder beschädigt sind.
9. Achten Sie auf dynamische Belastungen! Plötzliche Lastbewegungen können kurzzeitig Überlastung führt zu Produktversagen.
10. Die Montage muss gemäß dieser Anleitung erfolgen. Eine unsachgemäße Montage kann Gefahren.
11. Halten Sie Ihren Arbeitsbereich sauber und gut beleuchtet. Unordnung am Arbeitsplatz führt häufig zu Unfällen.
12. Halten Sie Zuschauer, Kinder und Besucher während der Bedienung des Wheel Dolly fern. Durch Ablenkung können Sie die Kontrolle verlieren.
13. Halten Sie beim Heben und Senken Abstand von der Last
14. Arbeiten Sie nicht unter dem Fahrzeug, während Sie sich auf einem Rollwagen befinden.
15. Last langsam absenken.
16. Gewichtskapazität und andere Produkteigenschaften gelten für die ordnungsgemäße Nur komplett montiertes Produkt.
17. Bewahren Sie unbenutzte Rollwagen außerhalb der Reichweite von Kindern und anderen ungeschulten Personen auf. Rollwagen sind in den Händen ungeschulter Benutzer gefährlich.
18. Die Wartung des Wheel Dolly darf nur von qualifiziertem Reparaturpersonal durchgeführt werden. Service- oder Wartungsarbeiten durch nicht qualifiziertes Personal können zu Risiken führen der Verletzung.

19. Bei der Wartung eines Wheel Dolly dürfen nur identische Ersatzteile verwendet werden - siehe beigefügte, produktspezifische Teileliste und Diagramm. Befolgen Sie die Anweisungen in der Abschnitt „Inspektion, Wartung und Reinigung“ dieses Handbuchs. Die Verwendung von Nicht autorisierte Teile oder die Nichtbeachtung von Wartungsanweisungen können zu einem Risiko führen der Verletzung.
20. Lassen Sie niemanden in das Fahrzeug, während Sie den Wheel Dolly benutzen. Starten Sie nicht das Fahrzeug, während es auf Rollwagen steht. Halten Sie alle Umstehenden in sicherem Abstand aus dem Fahrzeug.
21. Dieses Produkt ist kein Spielzeug. Erlauben Sie Kindern nicht, mit oder in der Nähe dieses Artikels zu spielen. Bewahren Sie Produktetiketten und Typenschilder sorgfältig auf. Diese enthalten wichtige Sicherheitsinformationen. Bei Unleserlichkeit oder Verlust wenden Sie sich für Ersatz an uns.
22. Die in diesem Handbuch beschriebenen Warnungen, Vorsichtsmaßnahmen und Anweisungen können nicht alle möglichen Bedingungen und Situationen abdecken, die auftreten können. Der Betreiber muss verstehen, dass gesunder Menschenverstand und Vorsicht Faktoren sind, die nicht eingebaut werden können dieses Produktes, müssen jedoch vom Betreiber bereitgestellt werden.
23. **Betreiben Sie die Rollwagen NICHT** auf geneigten Flächen. Die Rollwagen müssen nur auf ebenen Flächen verwendet werden. Unerwartete Bewegungen treten auf, sobald das Rad Rollwagen heben den Reifen von der Oberfläche.
24. Überladen Sie die Rollwagen **NICHT** über die zulässige Tragfähigkeit (1500 Pfund pro Einheit) hinaus.
25. Starten Sie den Motor des Fahrzeugs **NICHT** und fahren Sie NICHT, wenn die Radheber im Einsatz sind. Rollwagen sind nur zum Manövrieren von Fahrzeugen per Hand konzipiert.
26. Verwenden Sie **KEINE** Radwagen zum Anheben von Reifen, die breiter als 12 Zoll sind.
27. **Versuchen Sie NICHT** , Rollwagen über Hindernisse zu schieben. Sie sind so konstruiert, nur auf ebenen und einigermaßen glatten Oberflächen verwendet werden.
28. Nach dem Anheben müssen Sie den Bolzen immer wieder verriegeln, bevor Sie ihn in Betrieb nehmen. Nach Abschluss der Arbeiten den Stift herausziehen und anschließend das Ventil loslassen.

ANLEITUNG AUFBEWAHREN

PARAMETERLISTE

Modell	MR8016-4
Maximale Tragfähigkeit	1500 Pfund
Farbe	Rot
Maximale Reifenbreite	12"/305 mm
Rollendurchmesser	4" / 100 mm

STÜCKLISTE

Stellen Sie beim Auspacken des Produkts sicher, dass die unten aufgeführten Teile enthalten sind und Überprüfen Sie sorgfältig, ob während des Transports Schäden aufgetreten sind.

Versuchen Sie, das Produkt zusammenzubauen oder zu verwenden, wenn ein Teil fehlt oder beschädigt ist.

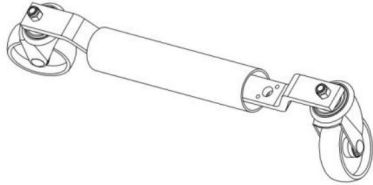
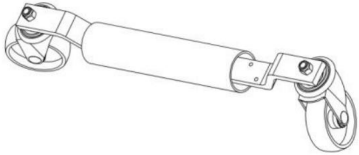
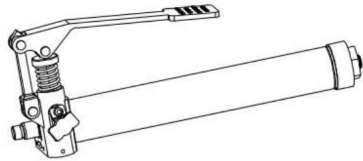
NEIN	BILD	NAME	Menge
①		Links Aluminium-Hülsenhalterung Mit Rädern	1
②		Rechte Aluminiumhülse Halterung mit Rädern	1
③		Ausgestattet mit Pedalöl Pumpenkomponente	1

④		<p>Spreizhülse Komponente</p>	1
⑤		<p>Bolzen M14 * 130</p>	1
⑥		<p>5# Inbusschlüssel</p>	1
⑦		<p>Gelenkstange für Ölpumpe</p>	1
⑧		<p>Unterlegscheibe M14</p>	1
⑨		<p>Kontermutter M14</p>	1
⑩		<p>M6 * 25 Innensechskant Senkkopfschraube (Schwarz)</p>	4
⑪		<p>M6 * 20 Innensechskant Schrauben</p>	4
⑫		<p>Unterlegscheibe M6</p>	4
⑬		<p>4# Inbusschlüssel</p>	1

MONTAGEANLEITUNG

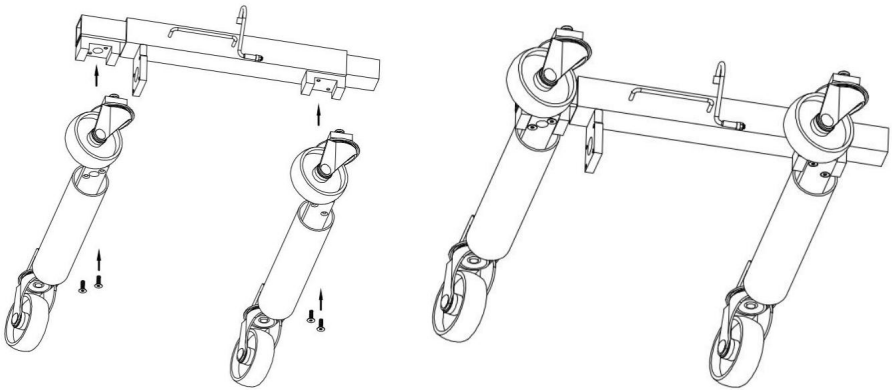

1. Ziehen Sie das linke Glätteisen teil •1 und das rechte Glätteisen teil fest und fixieren Sie es.

Bauteil •2 an der Spreizhülse Bauteil •4 mit Schraube M6x25

•10 Wie in der Abbildung gezeigt.

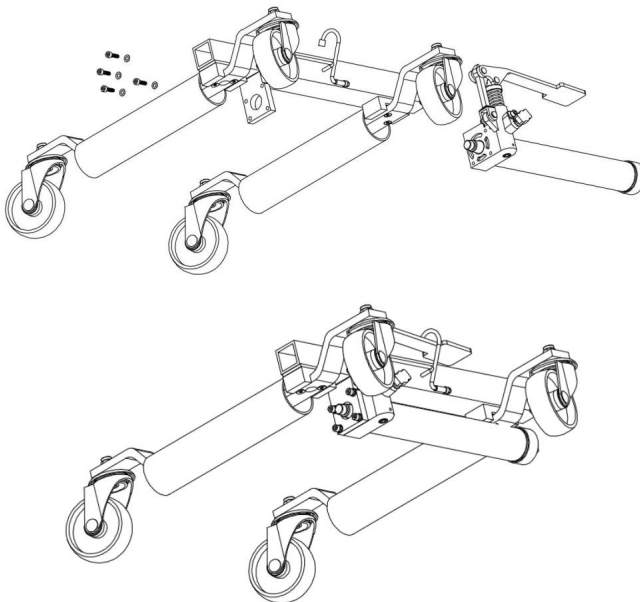

2. Befestigen Sie die mit einer Pedalölpumpe ausgestattete Komponente •3 mit der M6-Innensechskantschraube •11 und der Unterlegscheibe •12 am Körper, wie in der Abbildung gezeigt.

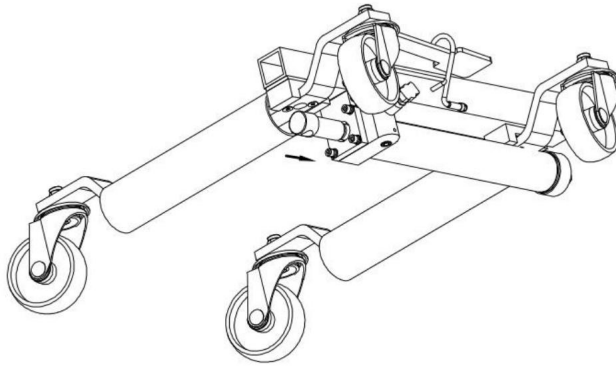

3. Schrauben Sie das Ölpumpenstangengelenk•7 auf die Ölpumpe. Achten Sie auf die Ausrichtung die Löcher an der Mutter mit den Löchern im Körper, wie in der Abbildung gezeigt.

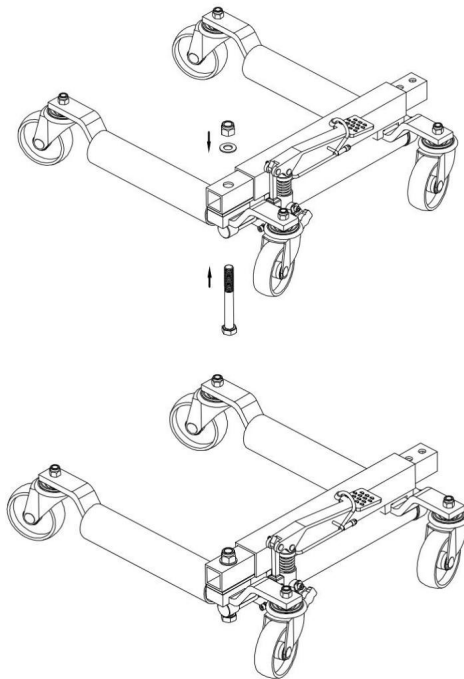

4. Ölpumpe und Hauptkörper mit Schraube M14 festziehen und fixieren * 130 •5 Unterlegscheibe

•14 •8 Kontermutter M14 •9 .

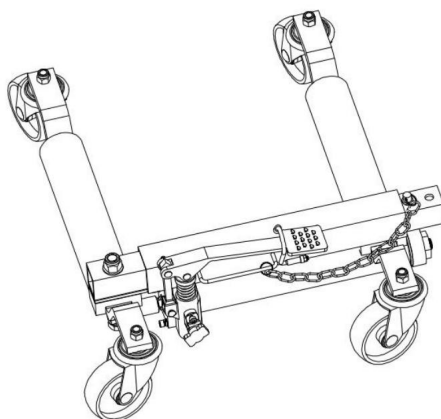

5. Verriegeln Sie den Stift an seiner Stelle.

ANWEISUNGEN



1. Den Verriegelungsstift aus dem Rahmen ziehen, den Haltehaken des Bedienelementes.



2. Öffnen Sie den Auslösehebel durch Drehen Handrad gegen den Uhrzeigersinn drehen.



3. Die Radwagen ausklappen.



4. Schieben Sie die Go Wheel Dollies um die Rad anzuheben.



5. Auslöseventil durch Drehen des Handrades schließen im Uhrzeigersinn.



6. Stellen Sie den Fuß auf das Pedal und drücken Sie um den Reifen sanft einen Zoll von der Oberfläche anzuheben oder weniger.



7. Achten Sie darauf, dass der Stift fest sitzt.



8. Um die Radwagen zu lösen, ziehen Sie den Stift aus dem Rahmen nehmen und durch Drehen den Wert öffnen Handrad gegen den Uhrzeigersinn drehen.

Hersteller: Shanghai muxinmuyeyouxiangongsi

Adresse: Shuangchenglu 803nong11hao1602A-1609shi, baoshanqu, Shanghai
200000 CN.

Nach AUS importiert: SIHAO PTY LTD. 1 ROKEVA STREETEASTWOOD
NSW 2122 Australien

Importiert in die USA: Sanven Technology Ltd. Suite 250, 9166 Anaheim
Ort, Rancho Cucamonga, CA 91730



YH CONSULTING LIMITED.

C/O YH Consulting Limited Office 147,
Centurion House, London Road,
Staines-upon-Thames, Surrey, TW18 4AX



E-CrossStu GmbH

Mainzer Landstr.69,
60329 Frankfurt am Main.

CARRELLI CON RUOTE

MODELLO:MR8016-4



CARRELLI CON RUOTE

MODELLO:MR8016-4

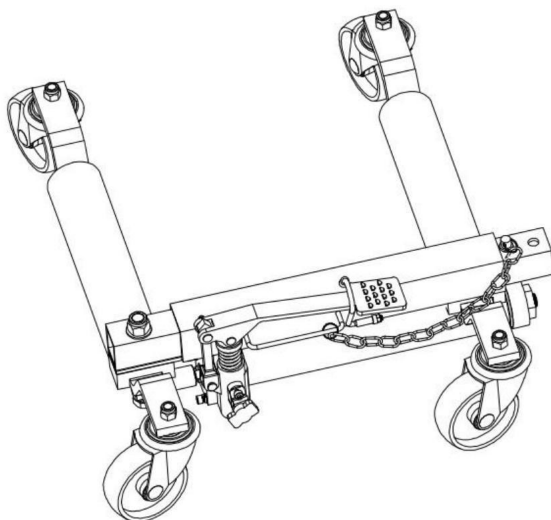



Avvertenza: per ridurre il rischio di lesioni, l'utente deve leggere le istruzioni manuale con attenzione.

SICUREZZA E AVVERTENZE

1. Prima dell'uso, leggere il manuale di istruzioni del produttore del veicolo da sollevare.
2. Non superare la capacità nominale.
3. Utilizzare solo su una superficie dura e piana.
4. Prima di spostare un carico, assicurarsi che sia centrato e fissato con un carico dispositivo di ritenuta
5. Non sarà apportata alcuna modifica a questo prodotto.
6. Tenersi lontani dal percorso del carico durante il posizionamento e la rimozione dai carrelli e mentre in movimento.
7. Utilizzare solo come previsto. Non utilizzare per scopi aeronautici. Utilizzare solo in coppia.
8. Ispezionare prima di ogni utilizzo; non utilizzare se le parti sono allentate o danneggiate.
9. Fai attenzione al caricamento dinamico! Potrebbe verificarsi un movimento improvviso del carico per un breve periodo carico eccessivo che causa il guasto del prodotto.
10. Assemblare solo secondo queste istruzioni. Un assemblaggio improprio può creare pericoli.
11. Mantieni la tua area di lavoro pulita e ben illuminata. Le aree di lavoro disordinate favoriscono gli incidenti.
12. Tenere lontani gli astanti, i bambini e i visitatori durante l'utilizzo del Wheel Dolly.
Le distrazioni possono farti perdere il controllo.
13. Tenersi lontani dal carico durante il sollevamento e l'abbassamento
14. Non lavorare sotto il veicolo mentre si è sui carrelli.
15. Abbassare lentamente il carico.
16. La capacità di peso e altre funzionalità del prodotto si applicano correttamente e solo prodotto completamente assemblato.
17. Conservare i carrelli con ruote folli fuori dalla portata dei bambini e di altre persone non addestrate. I carrelli con ruote sono pericolosi nelle mani di utenti inesperti.
18. La manutenzione del Wheel Dolly deve essere eseguita solo da personale di riparazione qualificato.
L'assistenza o la manutenzione eseguite da personale non qualificato potrebbero comportare rischi di infortunio.

19. Quando si effettua la manutenzione di un carrello con ruote, utilizzare solo parti di ricambio identiche -fare riferimento a in allegato l'elenco delle parti e lo schema specifici del prodotto. Seguire le istruzioni nel Sezione "Ispezione, manutenzione e pulizia" di questo manuale. Utilizzo di parti non autorizzate o la mancata osservanza delle istruzioni di manutenzione possono creare rischi di infortunio.

20. Non permettere a nessuno di salire a bordo del veicolo mentre si utilizza il Wheel Dolly. Non iniziare il veicolo mentre si trova sui carrelli con ruote. Mantenere tutti gli astanti a distanza di sicurezza dal veicolo.

21. Questo prodotto non è un giocattolo. Non permettere ai bambini di giocare con o vicino a questo oggetto. Mantenere le etichette e le targhette dei prodotti. Questi contengono importanti informazioni sulla sicurezza. Se illeggibile o mancante, contattare per una sostituzione.

22. Le avvertenze, le precauzioni e le istruzioni descritte nel presente manuale non possono coprire tutte le possibili condizioni e situazioni che possono verificarsi. L'operatore deve capire che il buon senso e la cautela sono fattori che non possono essere integrati questo prodotto, ma deve essere fornito dall'operatore.

23. **NON** azionare i carrelli con ruote su superfici inclinate. i carrelli con le ruote devono esserlo utilizzato solo su superfici piane. Non appena si accende la ruota si verificherà un movimento imprevisto i carrelli sollevano il pneumatico dalla superficie.

24. **NON** sovraccaricare i carrelli con ruote oltre il limite di carico (1500 libbre per unità).

25. **NON** avviare il motore del veicolo né guidarlo con i carrelli con ruote in uso. ruota i carrelli sono progettati esclusivamente per la manovra manuale dei veicoli.

26. **NON** utilizzare carrelli con ruote per sollevare pneumatici più larghi di 12 pollici.

27. **NON** tentare di spingere i carrelli con ruote oltre gli ostacoli. Sono progettati per essere utilizzato solo su superfici piane e ragionevolmente lisce.

28. Dopo il sollevamento, assicurarsi di bloccare sempre il perno in posizione prima dell'uso. Tira il spillare dopo aver terminato il lavoro e quindi rilasciare la valvola.

CONSERVA QUESTE ISTRUZIONI





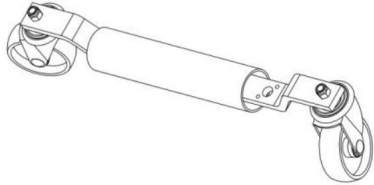
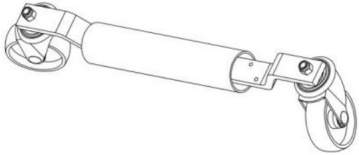
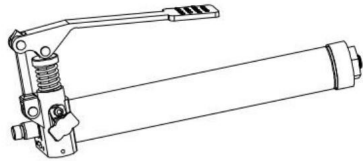

ELENCO PARAMETRI

Modello	MR8016-4
Capacità di carico massima	1500 libbre
Colore	Rosso
Larghezza massima del pneumatico	12"/305 mm
Diametro delle ruote	4"/100 mm

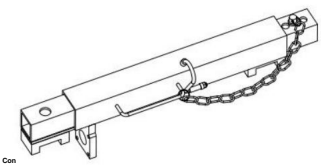
ELENCO PARTI

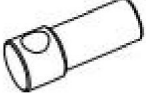
Quando si disimballa il prodotto, assicurarsi che le parti elencate di seguito siano incluse e ispezionare attentamente per eventuali danni che potrebbero essersi verificati durante il trasporto. Non tentare di assemblare o utilizzare il prodotto se qualche parte è mancante o danneggiata.

NO	IMMAGINE	NOME	QUANTITÀ
①		Sinistra Staffa con manico in alluminio Con Ruote	1
②		Manico destro in alluminio Staffa Con Ruote	1
③		Dotato di olio per pedali Componente della pompa	1

④		<p>Manicotto di espansione Componente</p>	1
⑤		<p>Bullone M14 * 130</p>	1
⑥		<p>Chiave esagonale 5#</p>	1
⑦		<p>Giunto asta pompa olio</p>	1
⑧		<p>Rondella M14</p>	1
⑨		<p>Dado di bloccaggio M14</p>	1
⑩		<p>M6 * 25 Presa esagonale Vite a testa svasata (Nero)</p>	4
⑪		<p>M6 * 20 esagono incassato Vite</p>	4
⑫		<p>Rondella M6</p>	4
⑬		<p>4# Chiave esagonale</p>	1

FASI DI MONTAGGIO

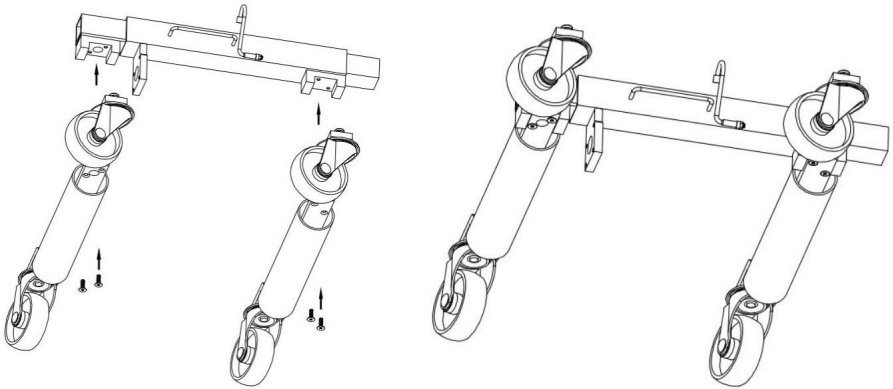

1. Stringere e fissare il componente ferro piatto sinistro •1 e ferro piatto destro componente •2 al componente manicotto di espansione •4 con viti M6x25 •10 Come mostrato in figura.

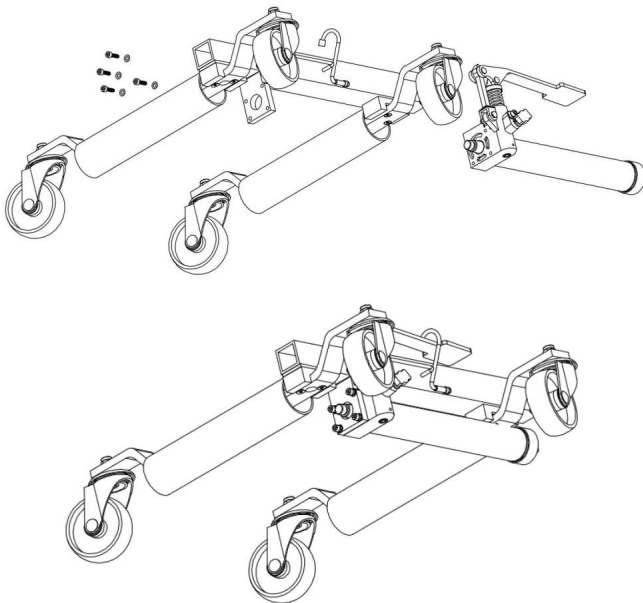

2. Fissare il componente dotato di pompa dell'olio a pedale •3 al corpo con la vite a esagono incassato M6 •11 Rondella •12 come mostrato in figura.

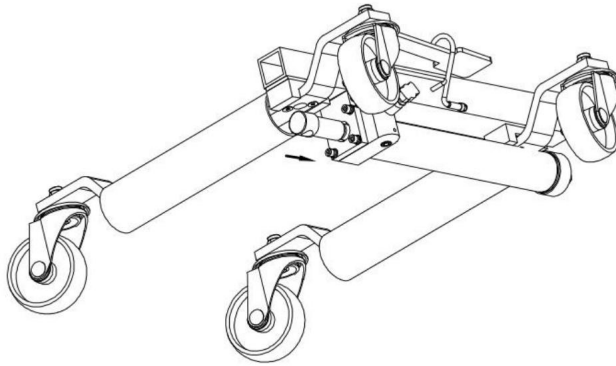

3. Avvitare il giunto dell'asta della pompa dell'olio•7 sulla pompa dell'olio. Fare attenzione all'allineamento i fori sul dado con i fori del corpo come mostrato in figura.

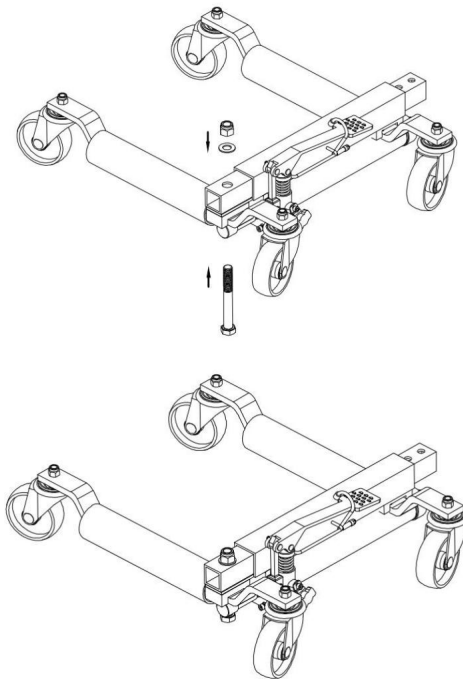

4. Stringere e fissare la pompa dell'olio e il corpo principale con il bullone M14

* 130 •5 Rondella

•14 •8 dado di bloccaggio M14 •9 .

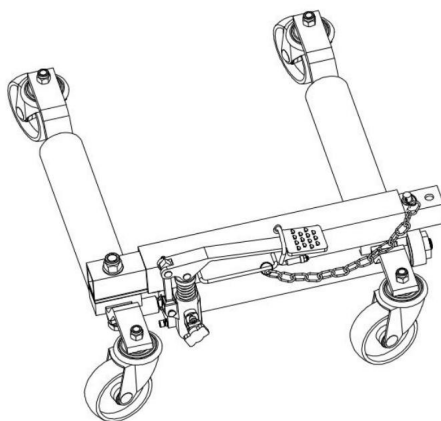

5. Bloccare il perno in posizione.

ISTRUZIONI



1. Estrarre il perno di bloccaggio dal telaio, rilasciare il gancio di fissaggio del leva di azionamento.



2. Aprire il valore di rilascio ruotando volantino in senso antiorario.



3. Espandi i carrelli con le ruote.



4. Far scorrere i carrelli delle ruote girevoli attorno alla ruota da sollevare.



5. Chiudere il valore di rilascio ruotando il volantino senso orario.



6. Posizionare il piede sul pedale premendo senza intoppi per sollevare il pneumatico dalla superficie di un pollice o meno.



7. Assicurati di bloccare il perno in posizione.



8. Per rilasciare i carrelli con le ruote, tirare il perno fuori dal frame e aprire il valore ruotando volantino in senso antiorario.

Produttore: Shanghaimuxinmuyeyouxiangongsi

Indirizzo: Shuangchenglu 803nong11hao1602A-1609shi, baoshanqu, shanghai
200000 CN.

Importato in AUS: SIHAO PTY LTD. 1 ROKEVA STREETEASTWOOD
NSW 2122Australia

Importato negli Stati Uniti: Sanven Technology Ltd. Suite 250, 9166 Anaheim
Luogo, Rancho Cucamonga, CA 91730

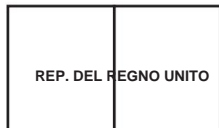

YH CONSULENZA LIMITATA.

C/O YH Consulting Limited Office 147,
Centurion House, London Road,
Staines-upon-Thames, Surrey, TW18 4AX



E-CrossStu GmbH

Mainzer Landstr.69,
60329 Francoforte sul Meno.

CARRITAS DE RUEDAS

MODELO:MR8016-4

CARRITAS DE RUEDAS

MODELO:MR8016-4

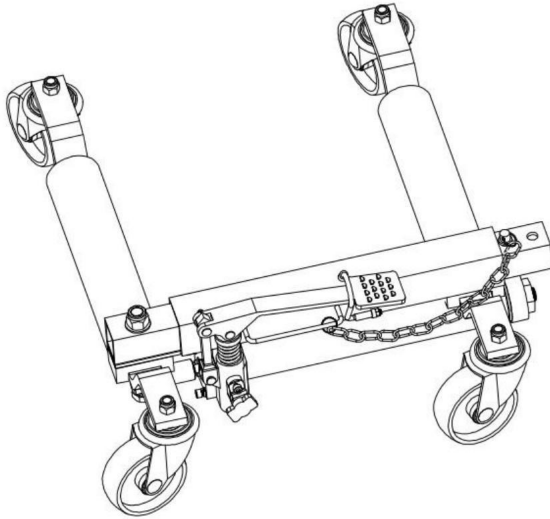



Advertencia: para reducir el riesgo de lesiones, el usuario debe leer las instrucciones manual cuidadosamente.

SEGURIDAD Y ADVERTENCIAS

1. Antes de usar, lea el manual de instrucciones del fabricante del vehículo que levantará.
2. No exceda la capacidad nominal.
3. Úselo únicamente en superficies duras y niveladas.
4. Antes de mover una carga, asegúrese de que esté centrada y asegurada con un soporte de carga. dispositivo de sujeción
5. No se realizarán modificaciones a este producto.
6. Manténgase alejado del camino de la carga mientras coloca y retira las plataformas rodantes, y mientras Moviente.
7. Utilícelo únicamente según lo previsto. No lo utilice para fines aeronáuticos. Úselo sólo en parejas.
8. Inspeccionar antes de cada uso; no lo utilice si las piezas están sueltas o dañadas.
9. ¡Tenga en cuenta la carga dinámica! El movimiento repentino de la carga puede crear brevemente exceso de carga que causa fallas en el producto.
10. Ensamble únicamente de acuerdo con estas instrucciones. Un montaje inadecuado puede crear peligros.
11. Mantenga su área de trabajo limpia y bien iluminada. Las áreas de trabajo desordenadas propician accidentes.
12. Mantenga alejados a transeúntes, niños y visitantes mientras opera la plataforma rodante.
Las distracciones pueden hacer que pierdas el control.
13. Manténgase alejado de la carga mientras levanta y baja
14. No trabaje debajo del vehículo mientras esté en plataformas rodantes.
15. Baje la carga lentamente.
16. La capacidad de peso y otras capacidades del producto se aplican a una adecuada y Producto completamente ensamblado únicamente.
17. Guarde las plataformas rodantes inactivas fuera del alcance de los niños y otras personas no capacitadas. Los carros con ruedas son peligrosos en manos de usuarios no capacitados.
18. El servicio del carro de ruedas debe ser realizado únicamente por personal de reparación calificado.
El servicio o mantenimiento realizado por personal no calificado podría resultar en un riesgo de lesión.

19. Al dar servicio a una plataforma rodante, utilice únicamente piezas de repuesto idénticas; consulte Lista y diagrama de piezas específicos del producto adjuntos. Siga las instrucciones en el Sección "Inspección, mantenimiento y limpieza" de este manual. Uso de Las piezas no autorizadas o el incumplimiento de las instrucciones de mantenimiento pueden crear un riesgo. de lesión.
20. No permita que nadie entre en el vehículo mientras utiliza la plataforma rodante. No empieces el vehículo mientras está sobre ruedas rodantes. Mantenga a todos los transeúntes a una distancia segura del vehículo.
21. Este producto no es un juguete. No permita que los niños jueguen con este artículo o cerca de él. Mantener las etiquetas y placas de identificación de los productos. Estos contienen información de seguridad importante. Si falta o es ilegible, comuníquese para obtener un reemplazo.
22. Las advertencias, precauciones e instrucciones analizadas en este manual no pueden cubrir todas las condiciones y situaciones posibles que puedan ocurrir. El operador debe entender que el sentido común y la precaución son factores que no pueden incorporarse este producto, pero debe ser suministrado por el operador.
23. NO opere plataformas rodantes en superficies inclinadas. Las plataformas rodantes deben estar Se utiliza únicamente en superficies niveladas. Se producirá un movimiento inesperado tan pronto como la rueda
- Las plataformas rodantes levantan el neumático de la superficie.
24. NO sobrecargue las plataformas rodantes más allá de la capacidad de carga (1500 libras por unidad).
25. NO arranque el motor del vehículo ni conduzca con plataformas rodantes en uso. rueda Las plataformas rodantes están diseñadas para maniobrar vehículos únicamente con la mano.
26. NO utilice plataformas rodantes para levantar neumáticos de más de 12 pulgadas de ancho.
27. NO intente empujar plataformas rodantes sobre obstáculos. Están diseñados para utilizarse únicamente en superficies niveladas y razonablemente lisas.
28. Después de levantarlo, asegúrese de bloquear siempre el pasador en su lugar antes de operar. Jale la Suelte el pasador después de terminar el trabajo y luego suelte la válvula.

GUARDA ESTAS INSTRUCCIONES







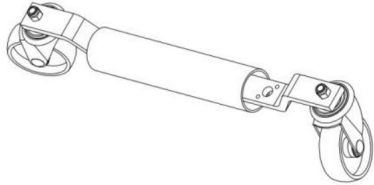
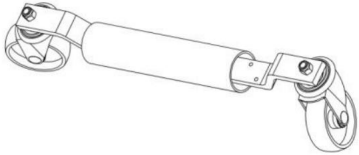
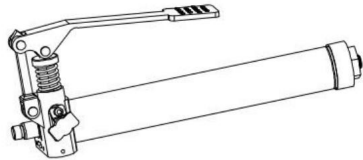

LISTA DE PARÁMETROS

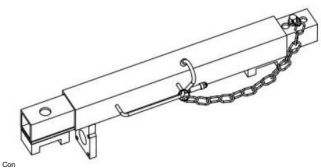
Modelo	MR8016-4
Capacidad de carga máxima	1500 libras
Color	Rojo
Ancho máximo del neumático	12"/305 milímetros
Diámetro de la rueda	4"/100 mm

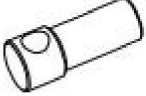
LISTA DE

Al desembalar este producto, asegúrese de que las piezas que se enumeran a continuación estén incluidas y inspeccione cuidadosamente para detectar cualquier daño que pueda haber ocurrido durante el transporte. No intente ensamblar o utilizar el producto si falta alguna pieza o está dañada.

NO	IMAGEN	NOMBRE	CANTIDAD
①		Izquierda Soporte de manga de aluminio Con ruedas	1
②		Manga de aluminio derecha Soporte Con Ruedas	1
③		Equipado con aceite para pedales Componente de la bomba	1

④		<p>Manga de expansión Componente</p>	1
⑤		<p>Tornillo M14 * 130</p>	1
⑥		<p>Llave hexagonal 5#</p>	1
⑦		<p>Junta de varilla de bomba de aceite</p>	1
⑧		<p>Arandela M14</p>	1
⑨		<p>Contratuercas M14</p>	1
⑩		<p>M6 * 25 zócalo hexagonal Tornillo de cabeza avellanada (Negro)</p>	4
⑪		<p>M6 * 20 zócalo hexagonal Tornillo</p>	4
⑫		<p>Arandela M6</p>	4
⑬		<p>Llave hexagonal 4#</p>	1

PASOS DE MONTAJE

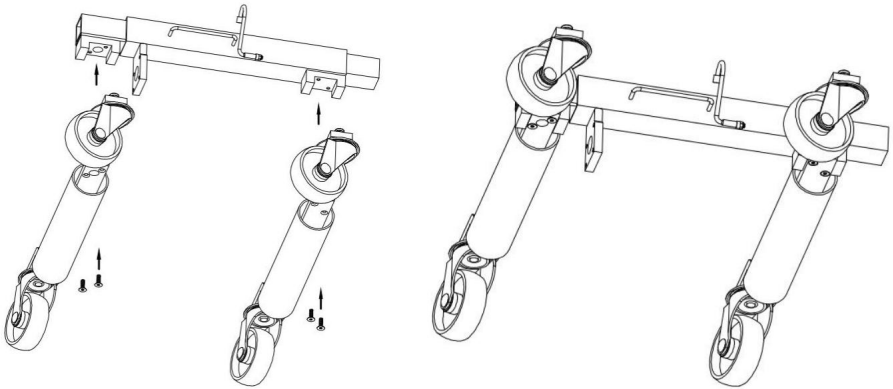

1. Apriete y fije el componente de la plancha izquierda •1 y la plancha derecha.

componente •2 al componente del manguito de expansión •4 con tornillo M6x25

•10 Como se muestra en la figura.

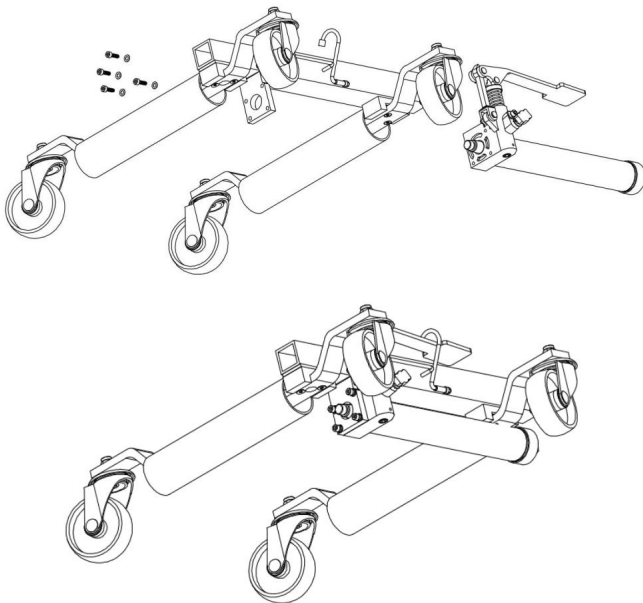

2. Fije el componente Equipado con bomba de aceite de pedal •3 al cuerpo con un tornillo de casquillo hexagonal M6 •11 Arandela $\Phi 6$ •12 como se muestra en la figura.

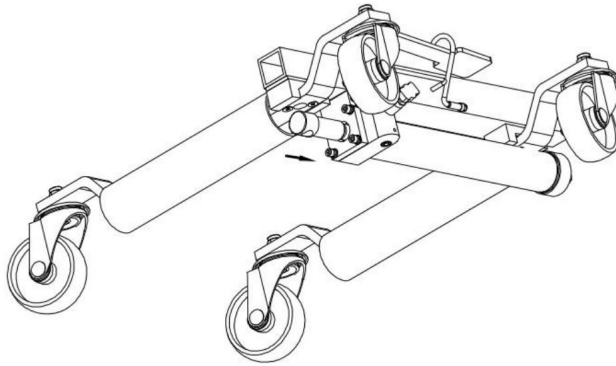

3. Atornille la junta de varilla de la bomba de aceite•7 en la bomba de aceite. Presta atención a la alineación los orificios de la tuerca con los orificios del cuerpo como se muestra en la figura.

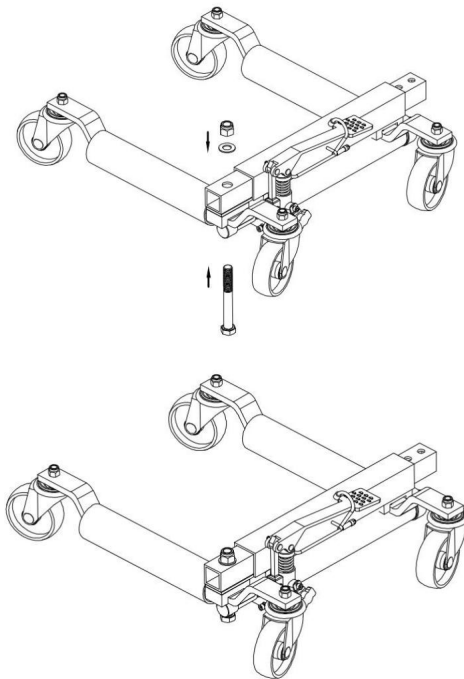

4. Apriete y fije la bomba de aceite y el cuerpo principal con el perno M14.

*

130 •5 Lavadora

Φ14 •8 contratuerca M14 •9 .

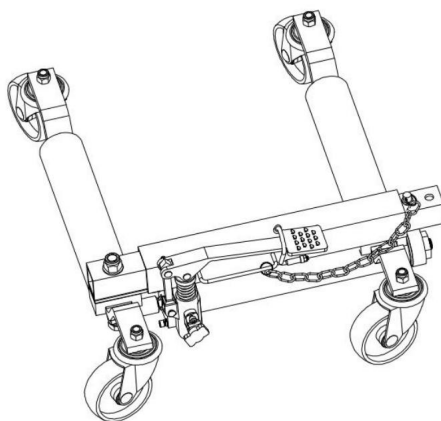

5. Bloquee el pasador en su lugar.

INSTRUCCIONES



1. Saque el pasador de bloqueo del marco, suelte el gancho de retención del palanca de operación.



2. Abra el valor de liberación girando el volante en sentido antihorario.



3. Expanda las plataformas rodantes.



4. Deslice las plataformas rodantes alrededor de la rueda que se va a levantar.



5. Cerrar el valor de liberación girando el volante.
aguja del reloj.



6. Coloque el pie en el pedal presionando suavemente para levantar el neumático de la superficie una pulgada o menos.



7. Asegúrese de bloquear el pasador en su lugar.



8. Para soltar las plataformas rodantes, tire del pasador fuera del marco y abra el valor girando volante en sentido antihorario.

Fabricante: Shanghaimuxinmuyeyouxiangongsi

Dirección: Shuangchenglu 803nong11hao1602A-1609shi, baoshanqu, shanghai
200000 CN.

Importado a AUS: SIHAO PTY LTD. 1 ROKEVA CALLE ASTWOOD

Nueva Gales del Sur 2122 Australia

Importado a EE. UU.: Sanven Technology Ltd. Suite 250, 9166 Anaheim

Lugar, Rancho Cucamonga, CA 91730

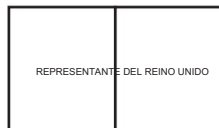

YH CONSULTING LIMITADO.

C/O YH Consulting Limited Oficina 147,
Centurion House, London Road,
Staines-upon-Thames, Surrey, TW18 4AX

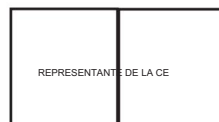

E-CrossStu GmbH

Mainzer Landstr.69,
60329 Fráncfort del Meno.

WÓZKI KOŁOWE

MODEL:MR8016-4

WÓZKI KOŁOWE

MODEL:MR8016-4

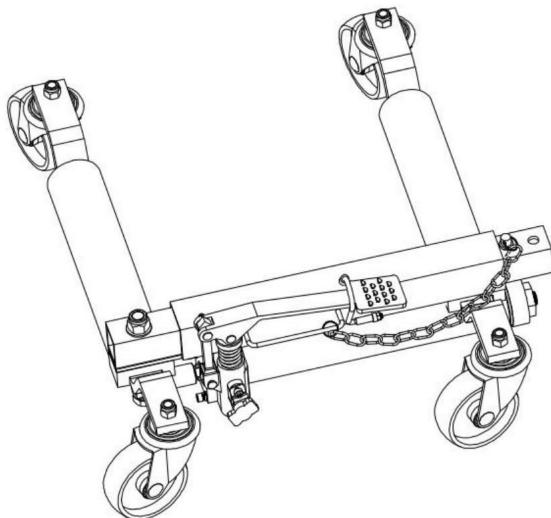



Ostrzeżenie — aby zmniejszyć ryzyko obrażeń, użytkownik musi przeczytać instrukcję ręcznie.

BEZPIECZEŃSTWO I OSTRZEŻENIA

1. Przed użyciem zapoznaj się z instrukcją obsługi producenta pojazdu, który będziesz podnosić.
2. Nie przekraczaj pojemności znamionowej.
3. Używaj wyłącznie na twardej, równej powierzchni.
4. Przed przeniesieniem ładunku należy upewnić się, że ładunek jest wyśrodkowany i zabezpieczony ładunkiem urządzenie przytrzymujące
5. W tym produkcie nie można wprowadzać żadnych zmian.
6. Trzymaj się z daleka od drogi ładunku podczas umieszczania i zdejmowania wózków oraz podczas ich trwania poruszający.
7. Używaj wyłącznie zgodnie z przeznaczeniem. Nie używaj do celów lotniczych. Używaj wyłącznie w parach.
8. Sprawdź przed każdym użyciem; nie używać, jeśli części są luźne lub uszkodzone.
9. Uważaj na obciążenie dynamiczne! Może na krótko wystąpić nagły ruch ładunku nadmierne obciążenie powodujące awarię produktu.
10. Montaż wyłącznie według niniejszej instrukcji. Niewłaściwy montaż może spowodować zagrożenia.
11. Utrzymuj miejsce pracy w czystości i dobrze oświetlone. Zaśmieczone miejsca pracy sprzyjają wypadkom.
12. Trzymaj osoby postronne, dzieci i gości z daleka podczas obsługi wózka Wheel Dolly.
Rozproszenie uwagi może spowodować utratę kontroli.
13. Podczas podnoszenia i opuszczania trzymaj się z daleka od ładunku
14. Będąc na wózkach, nie pracuj pod pojazdem.
15. Powoli opuszczaj ładunek.
16. Nośność i inne możliwości produktu dotyczą prawidłowo i wyłącznie całkowicie zmontowany produkt.
17. Przechowuj nieużywane wózki kołowe w miejscu niedostępnym dla dzieci i innych nieprzeszkolonych osób. wózki kołowe są niebezpieczne w rękach nieprzeszkolonych użytkowników.
18. Serwis wózka kołowego może być wykonywany wyłącznie przez wykwalifikowany personel serwisowy.
Serwis lub konserwacja wykonywana przez niewykwalifikowany personel może wiązać się z ryzykiem kontuzji.

19. Podczas serwisowania wózka kołowego należy używać wyłącznie identycznych części zamiennych – patrz w załączeniu lista części i schemat specyficzny dla produktu. Postępuj zgodnie z instrukcjami w „Kontrola, konserwacja i czyszczenie” w tej instrukcji. Zastosowanie nieautoryzowanych części lub nieprzestrzeganie instrukcji konserwacji może spowodować ryzyko kontuzji.
20. Nie pozwalaj nikomu przebywać w pojeździe podczas korzystania z wózka kołowego. Nie zaczynaj pojazdu, gdy znajduje się on na wózkach kołowych. Trzymaj wszystkie osoby postronne w bezpiecznej odległości z pojazdu.
21. Ten produkt nie jest zabawką. Nie pozwalaj dzieciom bawić się tym przedmiotem lub w jego pobliżu. Przestrzegaj etykiet i tabliczek znamionowych produktów. Zawierają one ważne informacje dotyczące bezpieczeństwa. Jeżeli jest nieczytelny lub go brakuje, skontaktuj się z firmą zamienną.
22. Ostrzeżenia, środki ostrożności i instrukcje omówione w tej instrukcji nie mogą obejmować wszystkie możliwe warunki i sytuacje, które mogą wystąpić. Operator musi zrozumieć, że zdrowy rozsądek i ostrożność to czynniki, w które nie można wbudowywać się tego produktu, ale muszą być dostarczone przez operatora.
23. NIE używaj wózków kołowych na pochyłych powierzchniach. Wózki na kółkach muszą być używane wyłącznie na równych powierzchniach. Nieoczekiwany ruch nastąpi, gdy tylko koło wózki podnoszą oponę z powierzchni.
24. NIE przeciążaj wózków kołowych powyżej dopuszczalnego obciążenia (1500 funtów na jednostkę).
25. NIE uruchamiaj silnika pojazdu ani nie jedź z używanymi wózkami kołowymi. Koło wózki są przeznaczone wyłącznie do ręcznego manewrowania pojazdami.
26. NIE używaj wózków do podnoszenia opon szerszych niż 12 cali.
27. NIE próbuj pchać wózków kołowych przez przeszkody. Są do tego przeznaczone używać wyłącznie na równych i w miarę gładkich powierzchniach.
28. Po podniesieniu pamiętaj o zablokowaniu sworznia przed rozpoczęciem pracy. Ciągnąc po zakończeniu pracy wypiąć i następnie zwolnić zawór.

ZACHOWAJ TE INSTRUKCJE







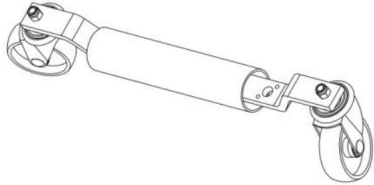
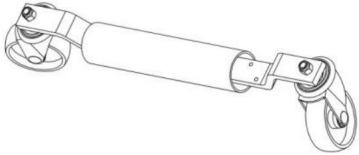
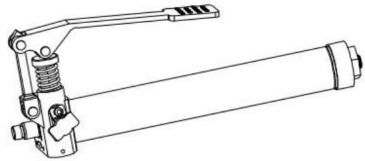

LISTA PARAMETRÓW

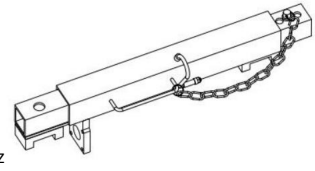
Model	MR8016-4
Maksymalna ładowność	1500 funtów
Kolor	Czerwony
Maksymalna szerokość opony	12"/305 mm
Średnica kółka	4" / 100 mm

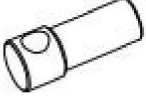
LISTA CZĘŚCI

Podczas rozpakowywania tego produktu należy upewnić się, że w zestawie znajdują się wymienione poniżej części dokładnie sprawdź, czy nie doszło do uszkodzeń podczas transportu. Nie rób podejmować próby montażu lub użytkowania produktu, jeżeli brakuje jakiegokolwiek części lub jest ona uszkodzona.

NIE	ZDJĘCIE	NAZWA	ILOŚĆ
①		Lewy Aluminiowy wspornik tulejowy Z Kołami	1
②		Prawa aluminiowa tuleja Wspornik Z Kołami	1
③		Wyposażony w olej do pedałów Element pompy	1

④		<p>Tuleja rozszerzająca Część</p>	1
⑤		<p>Śruba M14 * 130</p>	1
⑥		<p>5# Klucz sześciokątny</p>	1
⑦		<p>Złącze drążka pompy olejowej</p>	1
⑧		<p>Podkładka M14</p>	1
⑨		<p>Nakrętka zabezpieczająca M14</p>	1
⑩		<p>M6 * 25 Gniazdo sześciokątne Śruba z łbem stożkowym (Czarny)</p>	4
⑪		<p>M6 * 20 Gniazdo sześciokątne Śruba</p>	4
⑫		<p>Podkładka M6</p>	4
⑬		<p>4# Klucz sześciokątny</p>	1

ETAPY MONTAŻU

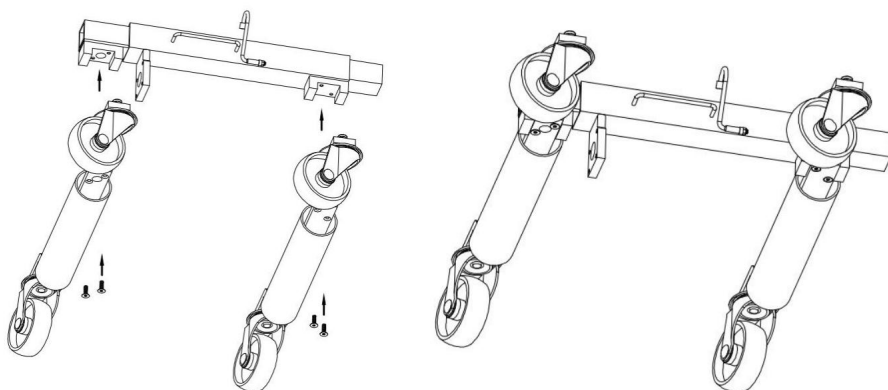

1. Dokręć i zamocuj lewy element żelazny •1 i prawy element żelazny element •2 do elementu tulei rozporowej •4 za pomocą śruby M6x25 •10 Jak pokazano na rysunku.

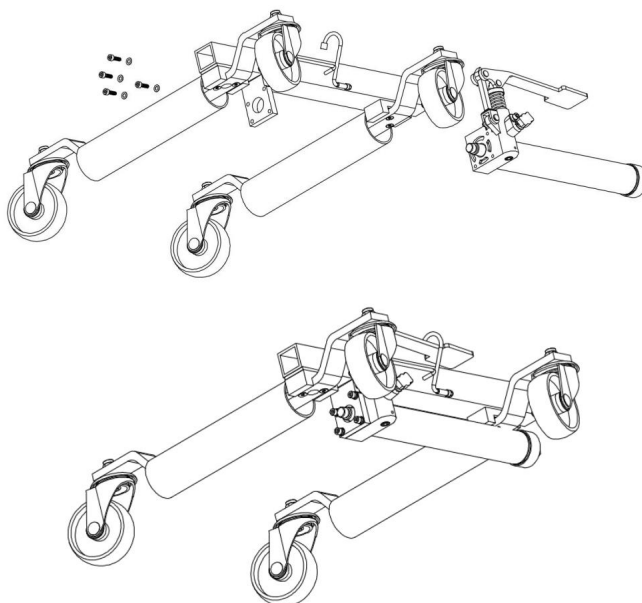

2. Przymocuj element wyposażony w pompę olejową z pedałem •3 do korpusu za pomocą * 20 śruby z łbem sześciokątnym M6 •11 Podkładka $\Phi 6$ •12, jak pokazano na rysunku.

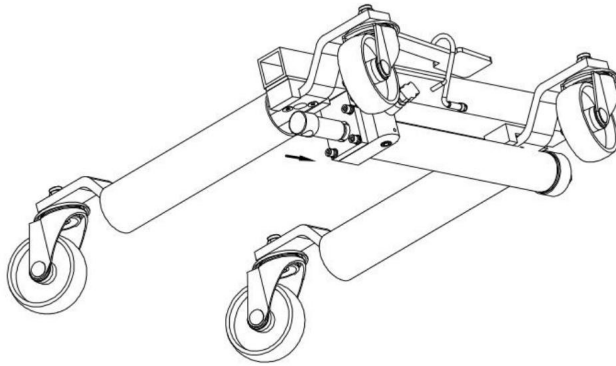

3. Nakręcić złącze drążka pompy olejowej•7 na pompę olejową. Zwróć uwagę na wyrównanie otwory na nakrętce z otworami w korpusie, jak pokazano na rysunku.

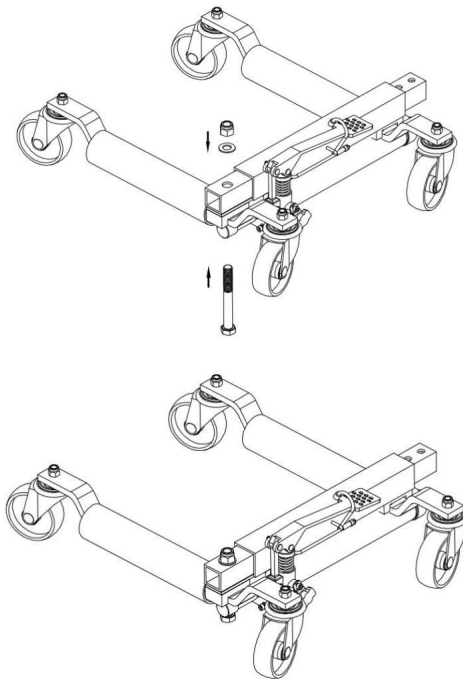

4. Dokręcić i zamocować pompę olejową i korpus główny śrubą M14

*

130 •5 Podkładka

Φ14 •8 nakrętka zabezpieczająca M14 •9 .

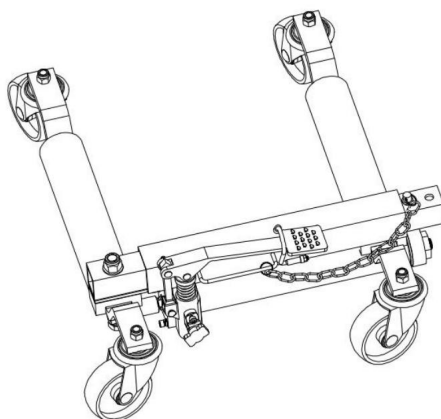

5. Zablokuj sworzeń na miejscu.

INSTRUKCJE



1. Wyciągnij sworzeń blokujący z ramy, zwolnij hak mocujący dźwignia obsługi.



2. Otwórz wartość zwolnienia, obracając pokrętko w kierunku przeciwnym do ruchu wskazówek zegara.



3. Rozwiń wózki kołowe.



4. Przesuń wózki z kółkami go wokół koło do podniesienia.



5. Zamknąć wartość zwolnienia, obracając pokrętkę

zgodnie ze wskazówkami zegara.

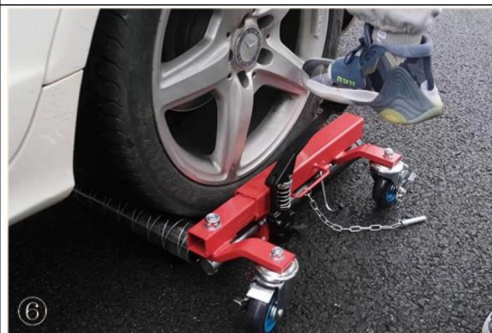

6. Połóż stopę na pedale i wciśnij go płynnie, aby podnieść oponę z powierzchni o jeden cal lub mniej.



7. Upewnij się, że zawleczka została zablokowana na miejscu.



8. Aby zwolnić wózek z kółkami, pociągnij za sworzeń poza ramę i otwórz wartość, obracając pokrętkę w kierunku przeciwnym do ruchu wskazówek zegara.

Producent: Shanghai muxin muyeyouxiangongsi

Adres: Shuangchenglu 803nong11hao1602A-1609shi, baoshanqu, szanghaj
200000 CN.

Import do AUS: SIHAO PTY LTD. 1 ROKEVA STREET EASTWOOD

Nowa Południowa Walia 2122 Australia

Import do USA: Sanven Technology Ltd. Suite 250, 9166 Anaheim
Place, Rancho Cucamonga, Kalifornia 91730



YH CONSULTING SPÓŁKA Z OGRANICZONĄ ODPOWIEDZIALNOŚCIĄ.

C/O YH Consulting Limited Office 147,
Centurion House, London Road,
Staines-upon-Thames, Surrey, TW18 4AX



E-CrossStu GmbH
Mainzer Landstr.69,
60329 Frankfurt nad Menem.

WIEL DOLLIES

MODEL:MR8016-4

WIEL DOLLIES

MODEL:MR8016-4

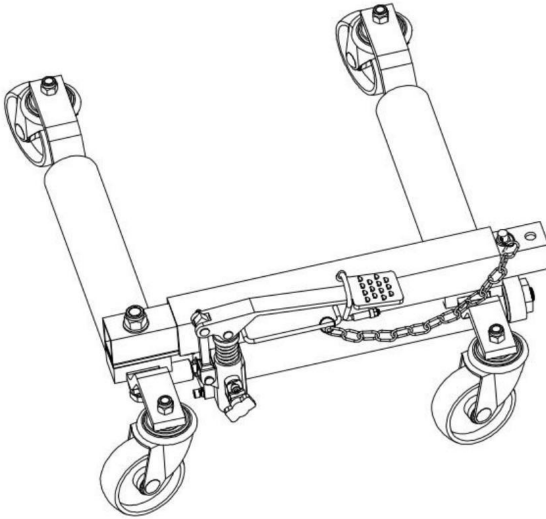



Waarschuwing-Om het risico op letsel te verminderen, moet de gebruiker de instructies lezen
handleiding zorgvuldig.

VEILIGHEID & WAARSCHUWINGEN

1. Lees vóór gebruik de handleiding van de fabrikant van het voertuig dat u gaat tillen.
2. Overschrijd de nominale capaciteit niet.
3. Alleen gebruiken op een harde, vlakke ondergrond.
4. Voordat u een last verplaatst, moet u ervoor zorgen dat de last gecentreerd is en met een last is vastgezet
beveiligingsapparaat
5. Er mogen geen wijzigingen aan dit product worden aangebracht.
6. Blijf uit de buurt van het pad van de lading tijdens het plaatsen op en verwijderen van dolly's, en terwijl
in beweging.
7. Alleen gebruiken zoals bedoeld. Niet gebruiken voor vliegtuigdoeleinden. Alleen in paren gebruiken.
8. Inspecteer vóór elk gebruik; niet gebruiken als onderdelen los of beschadigd zijn.
9. Let op dynamische belasting! Er kan kortstondig sprake zijn van plotselinge lastbewegingen
overbelasting waardoor het product defect raakt.
10. Monteer uitsluitend volgens deze instructies. Onjuiste montage kan ontstaan
gevaaren.
11. Houd uw werkplek schoon en goed verlicht. Rommelige werkplekken leiden tot ongelukken.
12. Houd omstanders, kinderen en bezoekers op afstand terwijl u de Wheel Dolly bedient.
Afleiding kan ertoe leiden dat u de controle verliest.
13. Blijf uit de buurt van de last tijdens het heffen en dalen
14. Werk niet onder het voertuig terwijl deze op Dollies staat.
15. Laat de last langzaam zakken.
16. Gewichtscapaciteit en andere productmogelijkheden zijn van toepassing op correct en
uitsluitend volledig gemonteerd product.
17. Bewaar stationaire wioldollies buiten het bereik van kinderen en andere ongetrainde personen. wioldollies zijn gevaarlijk in
de handen van ongetrainde gebruikers.
18. Onderhoud aan de wioldolly mag alleen worden uitgevoerd door gekwalificeerd reparatiepersoneel.
Service of onderhoud uitgevoerd door ongekwalificeerd personeel kan een risico met zich meebrengen
van letsel.

19. Gebruik bij onderhoud aan een wioldolly alleen identieke vervangingsonderdelen - zie bijgevoegde productspecifieke onderdelenlijst en diagram. Volg de instructies in de Het hoofdstuk 'Inspectie, onderhoud en reiniging' van deze handleiding. Gebruik van Niet-geautoriseerde onderdelen of het niet opvolgen van de onderhoudsinstructies kunnen een risico vormen van letsel.
20. Laat niemand in het voertuig toe terwijl u de Wheel Dolly gebruikt. Start niet het voertuig terwijl het op Wheel Dollies staat. Houd alle omstanders op veilige afstand uit het voertuig.
21. Dit product is geen speelgoed. Laat kinderen niet met of in de buurt van dit artikel spelen. Onderhouden van productlabels en naampaatjes. Deze bevatten belangrijke veiligheidsinformatie. Als het onleesbaar is of ontbreekt, neem dan contact op voor vervanging.
22. De waarschuwingen, voorzorgsmaatregelen en instructies die in deze handleiding worden besproken, kunnen dat niet betrekking hebben op alle mogelijke omstandigheden en situaties die zich kunnen voordoen. De exploitant moet Begrijp dat gezond verstand en voorzichtigheid factoren zijn die niet kunnen worden ingebouwd dit product, maar moet door de exploitant worden geleverd.
23. Bedien de dolly's **NIET** op hellende oppervlakken. wioldolly's moeten zijn alleen gebruikt op vlakke oppervlakken. Onverwachte bewegingen zullen optreden zodra het wiel wordt aangedreven Dollies tilt de band van het oppervlak.
24. Overbelast de wioldollies **NIET** boven het draagvermogen (1500 lbs per eenheid).
25. Start de motor van het voertuig **NIET** en rijd **NIET** met gebruikte wioldollies. wiel Dollies zijn uitsluitend ontworpen voor het handmatig manoeuvreren van voertuigen.
26. Gebruik **GEEN** wioldollies om banden breder dan 12 inch op te tillen.
27. Probeer **NIET** de dolly's over obstakels te duwen. Ze zijn ontworpen om uitsluitend op vlakke en redelijk gladde oppervlakken gebruiken.
28. Zorg ervoor dat u na het optillen altijd de pin op zijn plaats vergrendelt voordat u gaat werken. Trek aan de pin uit na beëindiging van de werkzaamheden en laat vervolgens de klep los.

BEWAAR DEZE INSTRUCTIES







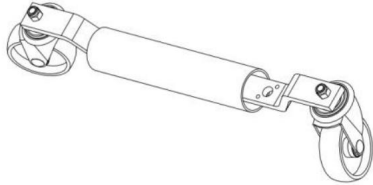
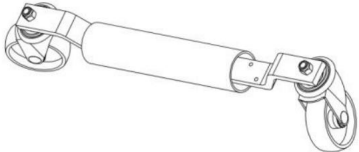
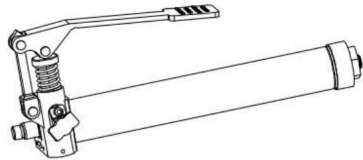

PARAMETERLIJST

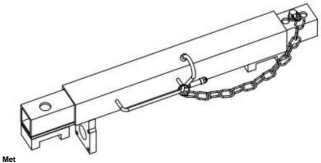
Model	MR8016-4
Maximaal laadvermogen	1500 pond
Kleur	Rood
Maximale bandbreedte	12"/305 mm
Diameter zwenkwiel	4" / 100 mm

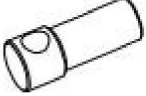
ONDERDELEN LIJST

Zorg er bij het uitpakken van dit product voor dat de onderstaande onderdelen aanwezig zijn. Inspecteer zorgvuldig op eventuele schade die tijdens het transport is ontstaan. Niet doen proberen het product te monteren of te gebruiken als een onderdeel ontbreekt of beschadigd is.

NEE	AFBEELDING	NAAM	AANTAL
①		Links Aluminium mouwbeugel Met wielen	1
②		Rechter aluminium hoes Beugel met wielen	1
③		Uitgerust met pedaalolie Pomponderdeel	1

④		Uitbreidingshoes Onderdeel	1
⑤		Bout M14 * 130	1
⑥		5# Inbussleutel	1
⑦		Stangverbinding oliepom	1
⑧		Sluistring M14	1
⑨		Borgmoer M14	1
⑩		M6 * 25 Zeshoekige dop Verzonken kop schroef (Zwart)	4
⑪		M6 * 20 zeshoekige dopsleutel Schroef	4
⑫		Sluistring M6	4
⑬		4# Inbussleutel	1

MONTAGESTAPPEN

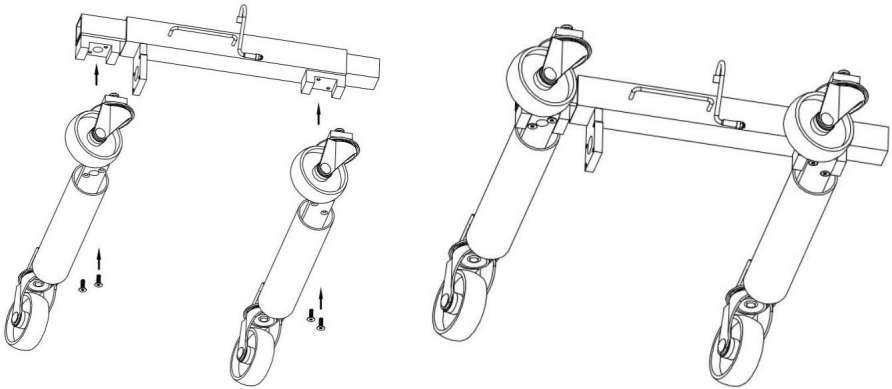

1. Draai het linker steiltangonderdeel •1 en de rechter steiltang vast en bevestig deze component •2 op expansiehuls component •4 met schroef M6x25

•10 Zoals weergegeven in de afbeelding.

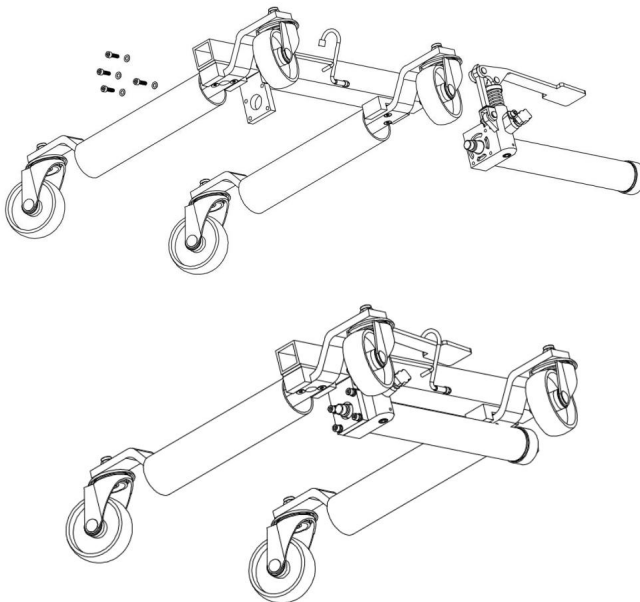

2. Bevestig het onderdeel Uitgerust met pedaaloliepomp •3 aan het lichaam met M6 inbusbout •11 Sluistring y6 •12, zoals weergegeven in de afbeelding.

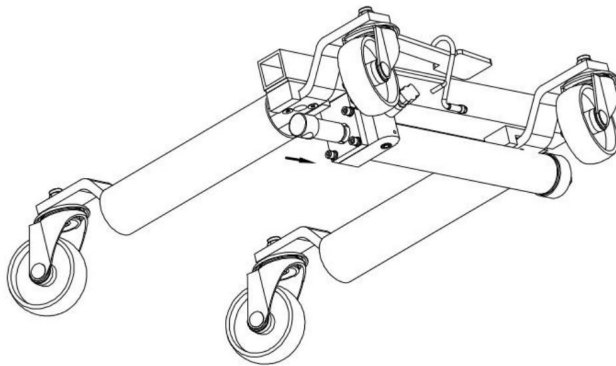

3. Schroef de oliepompstangverbinding•7 op de oliepomp. Let op het uitlijnen de gaten op de moer met de gaten in het lichaam, zoals weergegeven in de afbeelding.

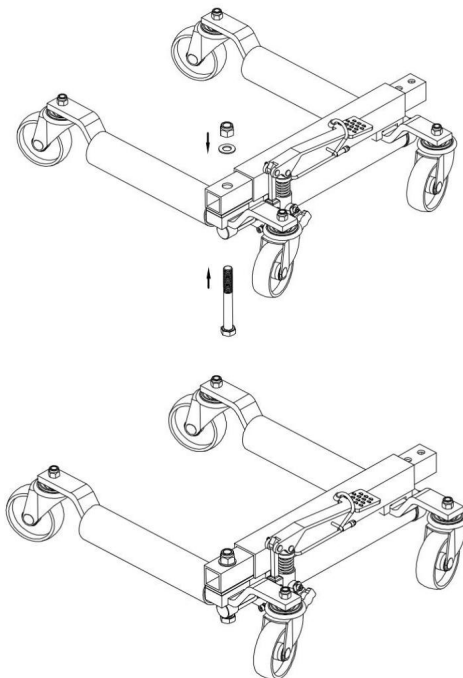

4. Draai de oliepomp en het hoofdgedeelte vast met bout M14 * 130 •5 Ring
•14 •8 borgmoer M14 •9 .

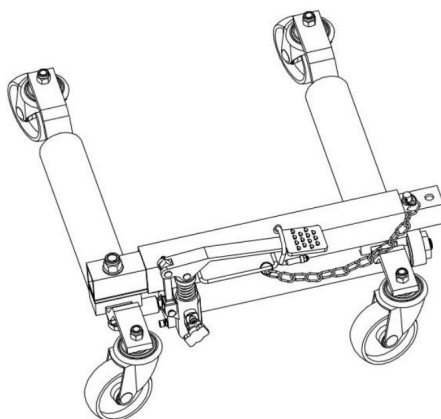

5. Vergrendel de pin op zijn plaats.

INSTRUCTIES



1. Trek de borgpen uit het frame, maak de borghaak los van het frame bedieningshendel.



2. Open de vrijgavewaarde door te draaien handwiel tegen de klok in.



3. Vouw de wioldolly's uit.



4. Schuif de go-wheel-dolly's rond de wiel dat moet worden opgetild.



5. Sluit de vrijgavewaarde door aan het handwiel te draaien met de klok mee.



6. Plaats uw voet op het pedaal en druk deze in soepel om de band een centimeter van het oppervlak te tillen of minder.



7. Zorg ervoor dat de pin op zijn plaats zit.



8. Om de wioldolly's los te maken, trekt u aan de pin uit het frame en open de waarde door te draaien handwiel tegen de klok in.

Fabrikant: Shanghaimuxinmuyeyouxiangongsi

Adres: Shuangchenglu 803nong11hao1602A-1609shi, baoshanqu, shanghai
200000 CN.

Geïmporteerd naar AUS: SIHAO PTY LTD. 1 ROKEVA STREETEASTWOOD
NSW 2122 Australië

Geïmporteerd in de VS: Sanven Technology Ltd. Suite 250, 9166 Anaheim
Plaats, Rancho Cucamonga, CA 91730



YH CONSULTING LIMITED.

C/O YH Consulting Limited Office 147,
Centurion House, London Road,
Staines-upon-Thames, Surrey, TW18 4AX



E-CrossStu GmbH

Mainzer Landstr.69,
60329 Frankfurt am Main.

HJULDOLLIER

MODELL: MR8016-4

HJULDOLLIER

MODELL: MR8016-4

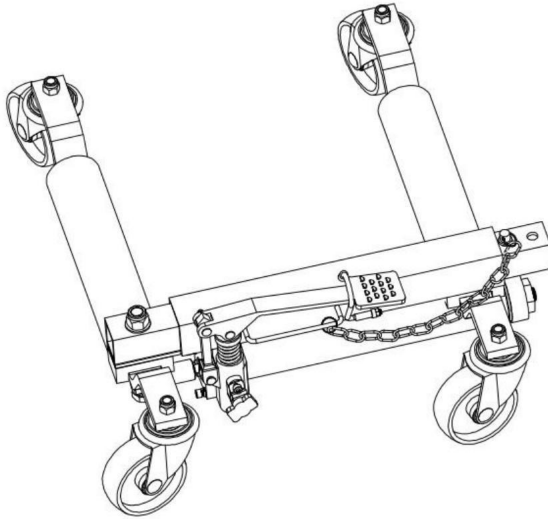



Varning - För att minska risken för skada måste användaren läsa instruktionerna handbok noggrant.

SÄKERHET OCH VARNINGAR

1. Läs tillverkarens bruksanvisning för fordonet du ska lyfta före användning.
2. Överskrid inte den nominella kapaciteten.
3. Använd endast på hård, jämn yta.
4. Innan du flyttar en last, se till att lasten är centrerad och säkrad med en last fasthållningsanordning
5. Inga ändringar får göras på denna produkt.
6. Håll dig på avstånd från lastens väg medan du placerar på och tar bort från dockorna, och medan rör på sig.
7. Använd endast på avsett sätt. Använd inte för flygplansändamål. Använd endast i par.
8. Inspektera före varje användning; Använd inte om delar är lösa eller skadade.
9. Var uppmärksam på dynamisk laddning! Plötsliga laströrelser kan kortvarigt skapa överbelastning som orsakar produktfel.
10. Montera endast enligt dessa instruktioner. Felaktig montering kan skapa faror.
11. Håll ditt arbetsområde rent och väl upplyst. Röriga arbetsområden leder till olyckor.
12. Håll åskådare, barn och besökare borta när du använder Wheel Dolly.
Distractioner kan få dig att tappa kontrollen.
13. Håll dig borta från last när du lyfter och sänker
14. Arbeta inte under fordonet när du är på Dollies.
15. Sänk lasten långsamt.
16. Viktkapacitet och andra produkttegenskaper gäller för korrekt och endast färdigmonterad produkt.
17. Förvara inaktiva hjuldollies utom räckhåll för barn och andra otränade personer. hjuldockor är farliga i händerna på utbildade användare.
18. Wheel Dolly-service får endast utföras av kvalificerad reparationspersonal.
Service eller underhåll som utförs av okvalificerad personal kan leda till en risk av skada.

19. När du servar en Wheel Dolly, använd endast identiska reservdelar - se bifogad, produktspecifik reservdelslista och diagram. Följ instruktionerna i avsnittet "Inspektion, underhåll och rengöring" i denna handbok. Användning av otillåtna delar eller underlåtenhet att följa underhållsinstruktioner kan skapa en risk av skada.
20. Tillåt inte någon i fordonet när du använder Wheel Dolly. Börja inte fordonet medan det är på Wheel Dollies. Håll alla åskådare på säkert avstånd från fordonet.
21. Denna produkt är inte en leksak. Låt inte barn leka med eller nära detta föremål. Underhåll produktetiketter och namnskyltar. Dessa innehåller viktig säkerhetsinformation. Om den är oläslig eller saknas, kontakta för en ersättning.
22. De varningar, försiktighetsåtgärder och instruktioner som diskuteras i denna handbok kan inte täcka alla möjliga förhållanden och situationer som kan uppstå. Operatören måste förstå att sunt förnuft och försiktighet är faktorer som inte kan byggas in i denna produkt, men måste tillhandahållas av operatören.
23. Kör **INTE** hjulvagnar på lutande ytor. hjuldockor måste vara används endast på plana ytor. Oväntad rörelse kommer att inträffa så snart som hjulet dockor lyfter däck från ytan.
24. Överbelasta **INTE** hjuldollies utöver belastningen (1500lbs per enhet).
25. Starta **INTE** fordonets motor, och kör **INTE** med hjuldollies i bruk. hjul dockor är endast utformade för handmanövrering av fordon.
26. ANVÄND **INTE** hjulvagnar för att lyfta däck bredare än 12 tum.
27. **FÖRSÖK INTE** att skjuta hjuldollies över hinder. De är designade för att endast användas på plana och någorlunda släta ytor.
28. Efter lyft, se till att alltid låsa stiftet på plats innan du använder den. Dra stift ut efter avslutat arbete och släpp sedan ventilen.

SPARA DESSA INSTRUKTIONER

PARAMETERLISTA

Modell	MR8016-4
Maximal lastkapacitet	1500 pund
Färg	Röd
Maximal däckbredd	12"/305 mm
Hjuldiameter	4" / 100 mm

DELLISTA

När du packar upp denna produkt, se till att delarna som anges nedan ingår och inspektera noggrant för eventuella skador som kan ha uppstått under transporten. Låt bli försök att montera eller använda produkten om någon del saknas eller är skadad.

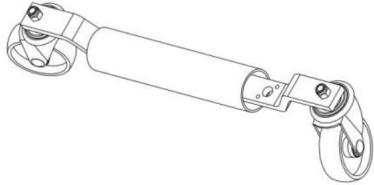
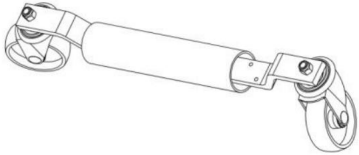
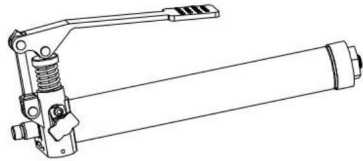
NEJ	BILD	NAMN	ANTAL
①		Vänster Hylsfäste i aluminium Med hjul	1
②		Höger aluminiumhylsa Fäste Med Hjul	1
③		Utrustad med pedalolja Pumpkomponent	1

④	 A technical drawing of a long, cylindrical expansion sleeve with a chain link attached to one end. A small 'Med' label is visible at the bottom left of the drawing.	Expansionshylsa Komponent	1
⑤	 A technical drawing of a hexagonal bolt with a threaded section.	Bult M14 * 130	1
⑥	 A photograph of a silver-colored hex key.	5# sexkantnyckel	1
⑦	 A technical drawing of a cylindrical oil pump rod with a small circular feature on its side.	Oljepumpsstängsled	1
⑧	 A technical drawing of a flat washer with a central hole.	Bricka M14	1
⑨	 A technical drawing of a hexagonal lock nut.	Låsmutter M14	1
⑩	 A technical drawing of a screw with a hexagonal base and a flat head.	M6 * 25 sexkantshylsa Försänkt huvudskruv (Svart)	4
⑪	 A technical drawing of a screw with a hexagonal base and a threaded section.	M6 * 20 sexkantshylsa Skruva	4
⑫	 A technical drawing of a flat washer with a central hole.	Bricka M6	4
⑬	 A photograph of a silver-colored hex key.	4# sexkantnyckel	1

MONTERINGSSEG

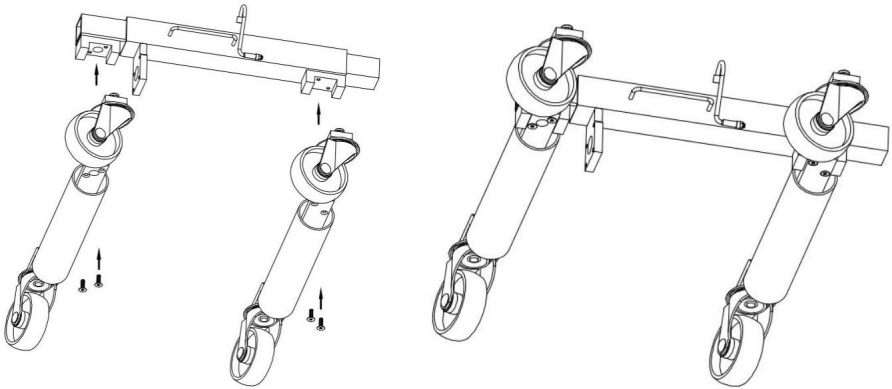

1. Dra åt och fixera den vänstra plattjärnskomponenten •1 och den högra plattjärnen komponent •2 till expansionshylskomponent •4 med skruv M6x25 •10 Som visas i figuren.

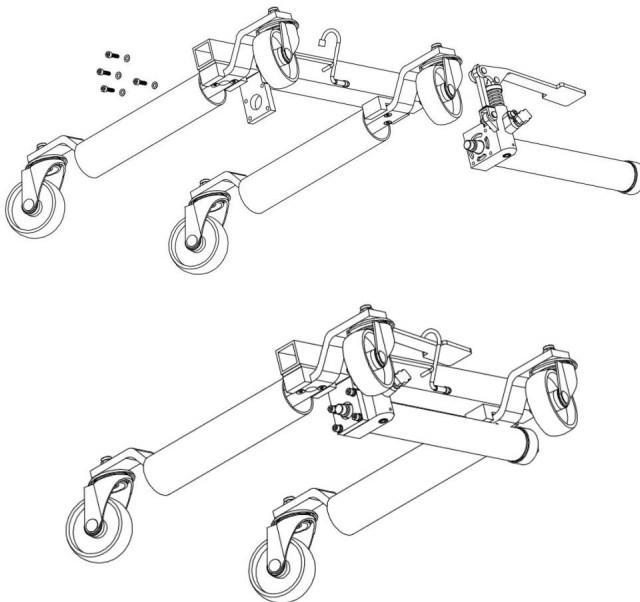

2. Fäst Utrustad med pedaloljepumpkomponent •3 på kroppen med M6 insexskruv •11 Bricka y6 •12 som visas i figuren.

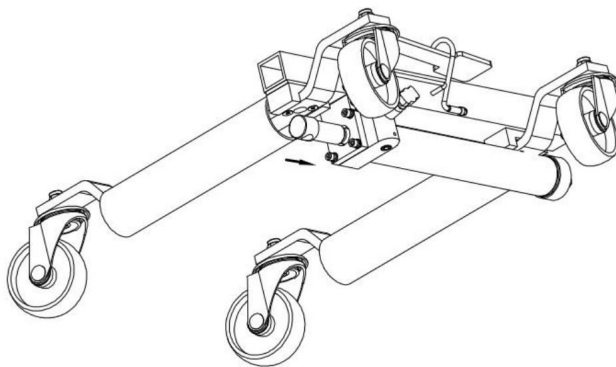

3. Skruva fast oljepumpens stängled•7 på oljepumpen. Var uppmärksam på att justera hålen på muttern med kroppshålen som visas i figuren.

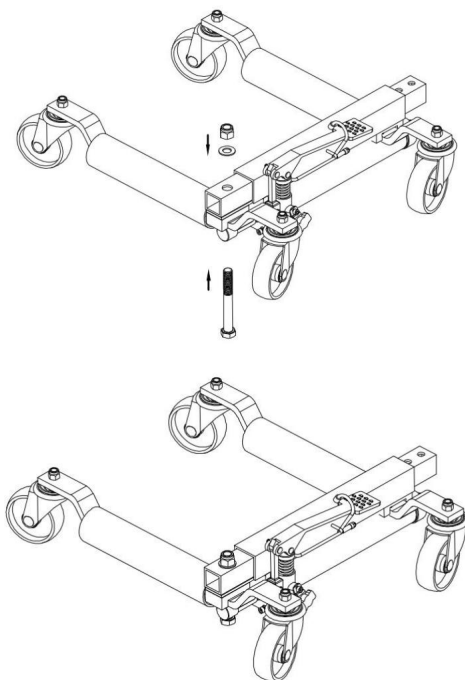

4. Dra åt och fixera oljepumpen och huvudkroppen med bult M14 * 130 •5 Bricka
y14 •8 låsmutter M14 •9 .

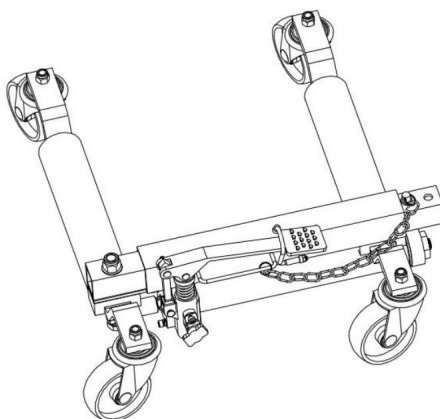

5. Lås stiftet på plats.

INSTRUKTIONER



1. Dra ut låssprinten från ramen, lossa hållarkroken på den manöverspak.



2. Öppna frigöringsvärdet genom att vrida handratt moturs.



3. Expandera hjuldolliesna.



4. Skjut go wheel dollies runt hjul som ska lyftas.



5. Stäng frigöringsvärdet genom att vrida på handratten medurs.



6. Sätt foten på pedalen och tryck ned den smidigt att lyfta däckets från ytan en tum eller mindre.



7. Se till att låsa stiftet på plats.



8. Dra i tappen för att lossa hjuldollies ut från ram och öppna värde genom att vrida handratt moturs.

Tillverkare: Shanghaimuxinmuyeyouxiangongsi

Adress: Shuangchenglu 803nong11hao1602A-1609shi, baoshanqu, shanghai
200000 CN.

Importerad till AUS: SIHAO PTY LTD. 1 ROKEVA STREETEASTWOOD
NSW 2122 Australien

Importerad till USA: Sanven Technology Ltd. Suite 250, 9166 Anaheim
Place, Rancho Cucamonga, CA 91730



YH CONSULTING LIMITED.

C/O YH Consulting Limited Office 147,
Centurion House, London Road,
Staines-upon-Thames, Surrey, TW18 4AX



E-CrossStu GmbH

Mainzer Landstr.69,
60329 Frankfurt am Main.

