

GAŹNIK PIŁA STIHL MS170 MS180 ZAMA Z USZCZELKAMI C1Q-S57H Z KRÓĆCEM LSP

Galeria Produktu

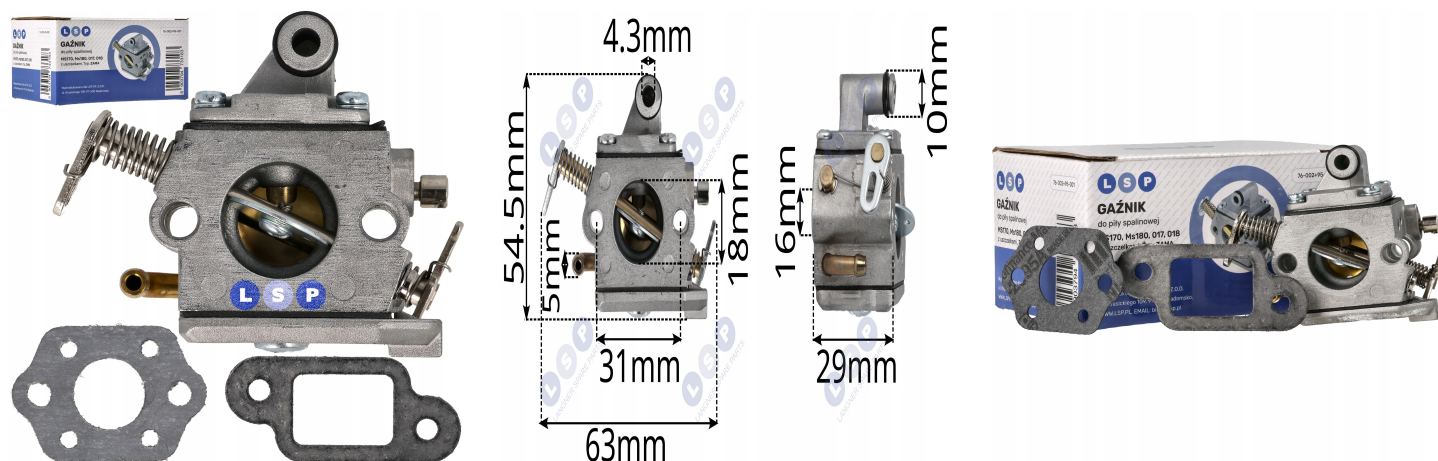

Opis Produktu

→ GAŹNIK KTÓRY PRZYWRACA MOC TWOJEJ PIŁY

Jeśli Twoja piła spalinowa nie trzyma obrotów, gaśnie na wolnych albo ma trudny rozruch – najczęściej winny jest zużyty gaźnik.

Ten gaźnik do piły spalinowej STIHL MS170 MS180 typu ZAMA to gotowy zestaw z uszczelkami. Montujesz i pracujesz – bez frustracji i ciągłego kręcenia śrubami.

To solidny zamiennik LSP zgodny ze specyfikacją oryginału 1130 120 0603. Sprawdza się przy objawach takich jak zalewanie świecy, przerywanie pod obciążeniem czy nierówna praca silnika.

→ ZASTOSOWANIE / KOMPATYBILNOŚĆ

Pasuje do modeli:

MS170, MS170D, MS170 C E D, MS180, MS180 C BE, 017, 017 C, 018, 018 C Zgodność z gaźnikiem:

1130 120 0603 Oznaczenie ZAMA C1Q S57H Najważniejsze przed zakupem:

Sprawdź oznaczenie starego gaźnika oraz rozstaw śrub 31 mm. W tych modelach

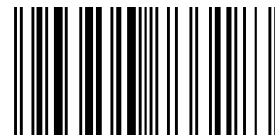

występowały różne wersje.

Objawy zużytego gaźnika:

nie trzyma obrotów gaśnie na wolnych zalewa świecę traci moc pod obciążeniem

Parametry Techniczne

Parametr	Wartość
Kod producenta	76-002+95-001
Marka	LSP
Rodzaj	gaźnik
Waga produktu z opakowan	0.2
Pasuje do marki	Stihl
Szerokość	63
EAN (GTIN)	5903794733183
Stan	Nowy
Stan opakowania	oryginalne