

# Piec konwekcyjno-parowy FlexiCombi® Team

## Elektryczny piec konwekcyjno-parowy FlexiCombi® Team MagicPilot 10.2-6.2

MKN-Nr: DKECOD121-621



world of cooking

DKECOD121-621

### Funkcje

- MagicPilot - koncepcja obsługi przez dotyk i przesuwanie solidny, odporny na zużycie, pojemny kolorowy ekran dotykowy, chroniony szkłem antyrefleksyjnym; tryb czyszczenia wyświetlacza,
- AutoChef - automatyczne gotowanie,
- Ponad 250 preselekcjonowanych międzynarodowych procesów gotowania, które można indywidualnie modyfikować,
- Możliwość zapisania ponad 350 procesów gotowania,
- Przegląd indywidualnych ulubionych procesów gotowania na ekranie startowym,
- Ochrona procesu gotowania przed modyfikacją/usunięciem,
- Regulowane ustawienia językowe, wyszukiwanie pełnotekstowe,
- Koncepcja obsługi ręcznej z 12 trybami gotowania: SoftSteaming, Steaming, ExpressSteaming, Convection, CombiSteaming, Perfection, gotowanie w niskiej temperaturze,  $\Delta T$ , Sous vide, nawilżanie, pieczenie i funkcja odpoczynku,
- Cooking Steps - możliwość indywidualnego łączenia do 20 etapów programu,
- ChefsHelp - informacje dla użytkownika. Wstawianie informacji w formie tekstu i grafiki, gdy jest to wymagane podczas procesu gotowania,
- VideoAssist - interaktywna pomoc dla użytkownika z filmami z udziałem profesjonalnych szefów kuchni,
- WaveClean - automatyczny system czyszczenia,
- Wbudowany wąż natryskowy,
- SES - system odprowadzania pary wodnej, odprowadzanie pary wodnej zapewniające bezpieczeństwo pracy,
- GreenInside - wskaźnik zużycia energii,
- CombiDoctor - program autodiagnostyczny, automatyczny autotest wszystkich istotnych funkcji urządzenia, takich jak klimatyzacja i funkcje czyszczenia,
- QualityControl - niezmiennie wysoka jakość; doskonałe rezultaty za każdym razem, niezależnie od ilości załadunku,
- Higieniczne drzwi komory gotowania z potrójną szybą,
- Dolny uchwyt drzwi obracany o 180°, ergonomiczny kształt,
- Higieniczna komora gotowania z odpornej na korozję stali nierdzewnej.



### Opcje

- Drzwi z zawiasami po lewej stronie,
- Dwupozycyjna blokada drzwi bezpieczeństwa,
- Specjalne napięcie.
- Interfejs do podłączenia do systemu optymalizacji zużycia energii zgodnie z DIN 18875 i styk bezpotencjałowy,
- System ETHERNET.

### Akcesoria

- Prowadnice, konfiguracja standardowa, 6 wkładów półek do GN 2/1, z zabezpieczeniem przed przechyleniem pojemników, odległość między poziomami 65 mm,
- Prowadnica wisząca, konfiguracja standardowa, 10 wkładów półek do GN 2/1, z zabezpieczeniem przed przechyleniem pojemników, odległość między poziomami 65 mm.

### Certyfikaty bezpieczeństwa



www.gastroeconomy.pl  
biuro@gastroeconomy.pl  
przedstawiciel MKN w Polsce

Z zastrzeżeniem prawa do zmian technicznych!  
Wersja: 9.02.2021

www.gastroeconomy.pl

# Piec konwekcyjno-parowy FlexiCombi® Team

Elektryczny piec konwekcyjno-parowy FlexiCombi® Team MagicPilot 10.2-6.2

MKN-Nr: DKECOD121-621



world of cooking

DKECOD121-621

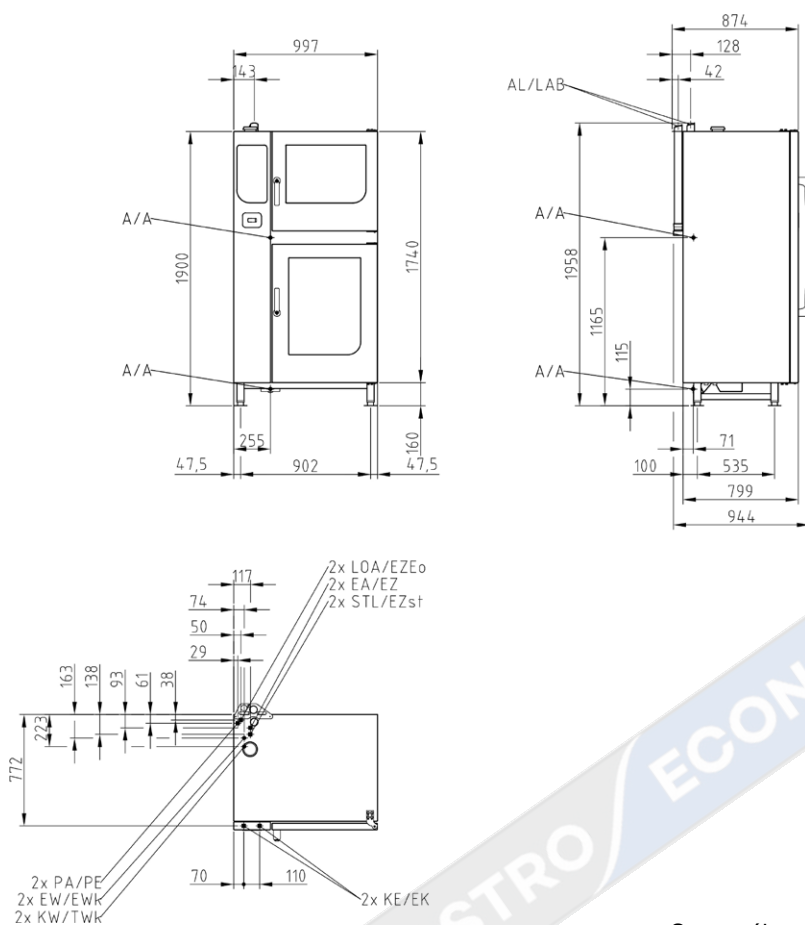

Szczegółowe informacje są dostępne na stronie:  
[www.mkn.com/en/login](http://www.mkn.com/en/login)

## Wymagane przyłącza:

### Przyłącza dostępne na miejscu

- Przyłącze energii elektrycznej (EA/EZ),
- Podłączenie do sieci zimnej wody (KW/TWK),
- Woda miękka (EW/EWK),
- Podłączenie do ścieków (A/A),
- Wyciąg powietrza (AL).

<b>Wymiary urządzenia (LxWxH) (mm)</b>	997 x 799 x 1900
Materiał obudowy	1.4301
Wymiary opakowania (LxWxH <sup>2</sup> )(mm)	1020 x 1300 x 2180
Waga bez opakowania (kg)	282
Waga z opakowaniem (kg)	316
Maks. Waga załadunku (kg)	72 + 120
<b>Bezpieczny odstęp urządzenia od ściany (mm)</b>	
Tylna część	50
Z lewej i prawej strony	50
Zalecany odstęp do celów serwisowych	500
gdy wózek regalowy jest zaparkowany po lewej stronie	800
Odstęp od źródeł ciepła po lewej stronie	500
Odstęp od frytkownic po lewej i prawej stronie	min. długość prysznica ręcznego

[www.gastroeconomy.pl](http://www.gastroeconomy.pl)

[biuro@gastroeconomy.pl](mailto:biuro@gastroeconomy.pl)

przedstawiciel MKN w Polsce

Z zastrzeżeniem prawa do zmian technicznych!

Wersja: 9.02.2021

[www.gastroeconomy.pl](http://www.gastroeconomy.pl)

<sup>2</sup> Opakowanie w wersji standardowej.

**GASTRO ECONOMY**



Pojemność	
Ilość prowadnic	6 + 10 (16)
GN 2/1 (530 x 650 x 65 mm)	6 + 10 (16)
FlexiRack (530 x 570 x 65 mm)	6 + 10 (16)
Ilość talerzy (śr. 28 cm na tace FlexiRack)	24 + 40 (64)
Ilość posiłków na dzień	60 - 460

Zasilanie elektryczne (380 V)	
Nominalny pobór mocy (kW)	18.9 + 27.6
Napięcie (V)	2 x 380 2 x 3 (N) PE AC
Bezpiecznik (A)	3 x 35 + 3 x 50
Zakres częstotliwości (Hz)	2 x 50

Zasilanie elektryczne (400 V)	
Nominalny pobór mocy (kW)	20.9 + 30.5
Napięcie (V)	2 x 400 2 x 3 (N) PE AC
Bezpiecznik (A)	3 x 35 + 3 x 50
Zakres częstotliwości (Hz)	2 x 50

Zasilanie elektryczne (415 V)	
Nominalny pobór mocy (kW)	22.5 + 32.8
Napięcie (V)	2 x 415 2 x 3 (N) PE AC
Bezpiecznik (A)	3 x 35 + 3 x 50
Zakres częstotliwości (Hz)	2 x 50

Zasilanie elektryczne (440 V)	
Nominalny pobór mocy (kW)	20.9 + 30.5
Napięcie (V)	2 x 440 2 x 3 (N) PE AC
Bezpiecznik (A)	3 x 35 + 3 x 50
Zakres częstotliwości (Hz)	2 x 50

Zimna woda pitna (kW/TWk)	
Ciśnienie wody (bar)	2x 2 - 6
Rozmiar przyłączenia	2x DN 20 (G ¾" A)
Twardość wody mmol / (°dH)	< 4 (22.2)
Zużycie podczas czyszczenia (l)	32 + 32

Woda miękka (EW/EWK)	
Ciśnienie wody (bar)	2x 2 - 6
Rozmiar przyłączenia	2x DN 20 (G ¾" A)
Twardość wody mmol / (°dH)	< 0.9 (5)
Zużycie - gotowania na parze (l/h)	24 + 21
Zużycie - CombiSteaming (l/h)	5.3 + 4.6
Zużycie - czyszczenie (l)	3 + 3

Ścieki (A/A)	
Maksymalna przepustowość (l/min)	10
Rozmiar przyłączenia	2x DN 50
Temp. wody odpływowej ścieków	max. 80 °C

**Norma VDI 2052 zgodna z napięciem przyłączeniowym 400 V.**

Bez okapu kondensacyjnego	
Emisja ciepła jawnego (W)	5490 + 3762 (9252)
Emisja ciepła utajonego (W)	3660 + 2508 (6168)
Wytwarzanie pary (g/h)	13621

Z okapem kondensacyjnym FlexiCombi Air	
Emisja ciepła jawnego (W)	2776
Emisja ciepła utajonego (W)	3660 + 2508 (6168)
Wytwarzanie pary (g/h)	4086

Poziom hałasu (db (A))	< 70
Poziom wodoszczelności	IPX5



## Dodatkowe funkcje

- FamilyMix - efektywne wykorzystanie pojemności komory gotowania. Produkty, które mogą być gotowane w tym samym klimacie komory, są oznaczone na przejrzystej ułożonej liście, pokazującej, które produkty do siebie pasują.
- Uchwyt do drzwi obsługiwany jedną ręką,
- Bezdotykowy przełącznik drzwi z ogranicznikiem,
- Wymienialna uszczelka drzwi,
- Taca ociekowa ze stałym odpływem,
- Komora gotowania z oświetleniem halogenowym za szybą wstrząsoodporną,
- DynaSteam - dynamiczna, zorientowana na proces regulacja ilości pary w zależności od ilości produktu,
- Wentylator dynamiczny z autorewersem zapewniający wyjątkowo równomierne rezultaty gotowania,
- Możliwość zaprogramowania 5 prędkości wentylatora,
- Hamulec bezpieczeństwa wentylatora,
- Wbudowany system separacji tłuszczu,
- Program czyszczenia ręcznego (nie dotyczy opcji WaveClean),
- Instrukcja konserwacji zewnętrznego filtra wody,
- Time2Serve – wprowadzanie wymaganego czasu gotowania,
- RackControl – ustawianie wielu timerów,
- ClimaSelect plus – system kontrolujący warunki panujące w komorze gotowania w krokach co 10 %,
- Ready2Cook – system efektywnego rozprowadzania powietrza w komorze gotowania,
- PerfectHold – funkcja utrzymywania ciepła dzięki technologii SmartCoolDown,
- Wewnętrzny wielopunktowy pomiar temperatury wnętrza komory (do 99 °C),
- EcoModus – automatyczne obniżanie temperatury w komorze gotowania w przypadku nie otwierania jej przez dłuższy czas,
- Dostawa energii zgodnie z wymaganiami,
- Zmniejszenie mocy grzewczej (E/2),
- Wbudowany wymiennik ciepła,
- MKN CombiConnect - oprogramowanie dla komputerów PC, standardowo wyposażone w celu kompilacji procesów gotowania, wizualizacji, przechowywania i drukowania danych HACCP,
- Wbudowana pamięć HACCP,
- Funkcja profesjonalnego pieczenia – możliwość ustawienia wtrysku wilgotności w ml, osuszania oraz odpoczynku dla wypieku,
- Ręczny wtrysk/nawilżanie pary,
- Timer z preselekcją czasu startu i wyświetlaniem czasu rzeczywistego,
- Interfejs USB np. do aktualizacji oprogramowania\*\*,
- Funkcja importowania przepisów z pamięci USB,
- Wyświetlacz migający po upływie czasu gotowania,
- Głośnik z regulacją dźwięku,
- Sygnał dźwiękowy po upływie czasu gotowania,
- Styk bezpotencjałowy dla zewnętrznego okapu kondensatu parowego,
- Możliwe jest bezpośrednie podłączenie do kanalizacji zgodnie z DVGW,
- Syfon znajduje się w zestawie z urządzeniem.

## Dodatkowe wyposażenie

FKE\_AIR\_KIT\_TEAM FlexiCombi Air okap kondensacyjny do piętrowania

### GN 2/1 - tace (patrz broszura z akcesoriami)

202388	Taca emaliowana p. granitową, gł. 20 mm
10017317	Taca emaliowana p. granitową, gł. 40 mm
202390	Taca emaliowana p. granitową, gł. 65 mm
202383	Perforowana taca do pieczenia
202386	Nieperforowana taca do pieczenia
206103	Kratka
202065	Pojemnik nieperforowany, gł. 20 mm
202070	Pojemnik nieperforowany, gł. 40 mm
202066	Pojemnik nieperforowany, gł. 65 mm
202072	Pojemnik nieperforowany, gł. 100 mm
202380	Pojemnik perforowany, gł. 40 mm
202381	Pojemnik perforowany, gł. 60 mm
202382	Pojemnik perforowany, gł. 95 mm

TWO\_IN\_ONE WaveClean dwa w jednym – kapsuły myjące

**Gastro Economy Sp. Jawna**  
Zakopiańska 163a  
30-435 Kraków  
Małopolskie, Polska  
NIP: 679-31-53-829

Tel. +48 12 260 26 40  
Fax +48 12 260 26 41  
E-mail [biuro@gastroeconomy.pl](mailto:biuro@gastroeconomy.pl)  
Strona [www.gastroeconomy.pl](http://www.gastroeconomy.pl)



Szczegółowe informacje  
znajdziesz na  
[www.gastroeconomy.pl](http://www.gastroeconomy.pl)

\*\* bez dopłaty pod adresem [www.mkn.com](http://www.mkn.com)

[www.gastroeconomy.pl](http://www.gastroeconomy.pl)  
[biuro@gastroeconomy.pl](mailto:biuro@gastroeconomy.pl)  
przedstawiciel MKN w Polsce

Z zastrzeżeniem prawa do zmian technicznych!

Wersja: 9.02.2021

[www.gastroeconomy.pl](http://www.gastroeconomy.pl)