

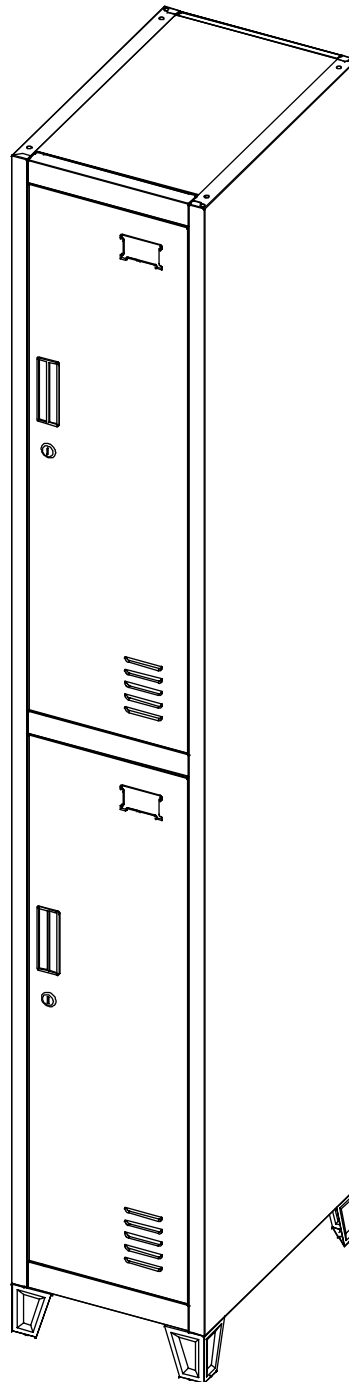

**Jan Nowak**<sup>®</sup>  
— Steel Cabinets —



MODEL:  
**BARTEK 1 PLUS**



## ENGLISH

The furniture falling over can cause serious injury or even death. To prevent tipping, place it on a flat surface. After positioning the wardrobe in its final location, tighten the regulators to prevent further movement and secure it according to the requirements outlined in the wardrobe assembly instructions. After installing the wheels, the maximum load of the wardrobe must not exceed 100 kg.

---

## DEUTSCH

Das Umkippen von Möbeln kann zu schweren Verletzungen oder sogar zum Tod führen. Um ein Umkippen zu verhindern, stellen Sie das Möbelstück auf eine flache Oberfläche. Nachdem der Schrank an seinem endgültigen Platz positioniert wurde, ziehen Sie die Regler fest, um weitere Bewegungen zu verhindern, und sichern Sie ihn gemäß den Anforderungen in der Montageanleitung des Schrankes. Nach der Montage der Rollen darf die maximale Belastung des Schrankes 100 kg nicht überschreiten.

---

## FRANÇAIS

Le basculement des meubles peut entraîner des blessures graves ou même la mort. Pour éviter le basculement, placez-le sur une surface plane. Une fois l'armoire positionnée à son emplacement final, serrez les régulateurs pour empêcher tout mouvement supplémentaire et sécurisez-la conformément aux exigences indiquées dans les instructions de montage de l'armoire. Après l'installation des roulettes, la charge maximale de l'armoire ne doit pas dépasser 100 kg.

---

## POLSKI

Przewrócenie się mebla może doprowadzić do poważnych obrażeń lub nawet śmierci. Aby zapobiec przewróceniu się mebla, należy postawić go na płaskiej powierzchni. Po umiejscowieniu szafy w docelowym miejscu należy wykręcić regulatory blokujące możliwość dalszego jej przesuwania oraz zabezpieczyć ją i postępować zgodnie z wymogami umieszczonymi w instrukcji montażu szafy. Po zamontowaniu kółek maksymalne obciążenie szafy nie powinno przekraczać 100 kg.

---

## NEDERLANDS

Het omvallen van meubels kan ernstige verwondingen of zelfs de dood veroorzaken. Om omvallen te voorkomen, plaatst u het op een vlakke ondergrond. Nadat de kast op zijn uiteindelijke plaats is gezet, draait u de regelaars vast om verdere beweging te voorkomen en beveiligt u deze volgens de vereisten in de montage-instructies van de kast. Na het installeren van de wielen mag de maximale belasting van de kast niet meer dan 100 kg bedragen.

---

## DANSK

At møbler vælter kan forårsage alvorlige skader eller endda død. For at forhindre væltning skal du placere det på en flad overflade. Efter at have placeret skabet på dets endelige sted, stram regulatorerne for at forhindre yderligere bevægelse og sikre det i henhold til kravene i skabets monteringsvejledning. Efter installation af hjulene må skabets maksimale belastning ikke overstige 100 kg.

---

## ITALIANO

Il ribaltamento dei mobili può causare gravi lesioni o addirittura la morte. Per evitare il ribaltamento, posizionalo su una superficie piana. Dopo aver posizionato l'armadio nella sua posizione finale, stringere i regolatori per impedire ulteriori movimenti e fissarlo secondo i requisiti indicati nelle istruzioni di montaggio dell'armadio. Dopo aver installato le ruote, il carico massimo dell'armadio non deve superare i 100 kg.



## ESPAÑOL

El vuelco de los muebles puede causar lesiones graves o incluso la muerte. Para evitar el vuelco, colóquelo sobre una superficie plana. Una vez que el armario esté en su ubicación final, ajuste los reguladores para evitar movimientos adicionales y asegúrelo según los requisitos indicados en las instrucciones de montaje del armario. Después de instalar las ruedas, la carga máxima del armario no debe superar los 100 kg.

---

## LIETUVIŲ

Baldų apvirtimas gali sukelti rimtų sužalojimų ar net mirtį. Norėdami išvengti apvirtimo, pastatykite jį ant lygaus paviršiaus. Kai spinta bus pastatyta galutinėje vietoje, sureguliuokite reguliatorius, kad būtų užblokuotas tolesnis judėjimas, ir pritvirtinkite ją pagal spintos surinkimo instrukcijose nurodytus reikalavimus. Sumontavus ratukus, didžiausia spintos apkrova neturi viršyti 100 kg.

---

## LATVIEŠU

Baldų apvirtimas gali sukelti rimtų sužalojimų ar net mirtį. Norėdami išvengti apvirtimo, pastatykite jį ant lygaus paviršiaus. Kai spinta bus pastatyta galutinėje vietoje, sureguliuokite reguliatorius, kad būtų užblokuotas tolesnis judėjimas, ir pritvirtinkite ją pagal spintos surinkimo instrukcijose nurodytus reikalavimus. Sumontavus ratukus, didžiausia spintos apkrova neturi viršyti 100 kg.

---

## EESTI

Baldų apvirtimas gali sukelti rimtų sužalojimų ar net mirtį. Norėdami išvengti apvirtimo, pastatykite jį ant lygaus paviršiaus. Kai spinta bus pastatyta galutinėje vietoje, sureguliuokite reguliatorius, kad būtų užblokuotas tolesnis judėjimas, ir pritvirtinkite ją pagal spintos surinkimo instrukcijose nurodytus reikalavimus. Sumontavus ratukus, didžiausia spintos apkrova neturi viršyti 100 kg.

---

## SUOMI

Baldų apvirtimas gali sukelti rimtų sužalojimų ar net mirtį. Norėdami išvengti apvirtimo, pastatykite jį ant lygaus paviršiaus. Kai spinta bus pastatyta galutinėje vietoje, sureguliuokite reguliatorius, kad būtų užblokuotas tolesnis judėjimas, ir pritvirtinkite ją pagal spintos surinkimo instrukcijose nurodytus reikalavimus. Sumontavus ratukus, didžiausia spintos apkrova neturi viršyti 100 kg.

---

## PORTUGUÊS

Baldų apvirtimas gali sukelti rimtų sužalojimų ar net mirtį. Norėdami išvengti apvirtimo, pastatykite jį ant lygaus paviršiaus. Kai spinta bus pastatyta galutinėje vietoje, sureguliuokite reguliatorius, kad būtų užblokuotas tolesnis judėjimas, ir pritvirtinkite ją pagal spintos surinkimo instrukcijose nurodytus reikalavimus. Sumontavus ratukus, didžiausia spintos apkrova neturi viršyti 100 kg.

---

## УКРАЇНСЬКА

Перевертання меблів може призвести до серйозних травм або навіть смерті. Щоб запобігти перевертання, розмістіть його на рівній поверхні. Після того, як шафа буде розміщена на остаточному місці, відрегулюйте регулятори, щоб заблокувати подальший рух, і закріпіть її відповідно до вимог, зазначених в інструкції з монтажу шафи. Після встановлення коліщаток максимальне навантаження на шафу не повинно перевищувати 100 кг.

---



## РУССКИЙ

Опрокидывание мебели может привести к серьезным травмам или даже смерти. Чтобы предотвратить опрокидывание, установите ее на ровную поверхность. После того как шкаф будет установлен на окончательное место, отрегулируйте регуляторы, чтобы заблокировать дальнейшее движение, и закрепите его в соответствии с требованиями, указанными в инструкции по сборке шкафа. После установки колес максимальная нагрузка на шкаф не должна превышать 100 кг.

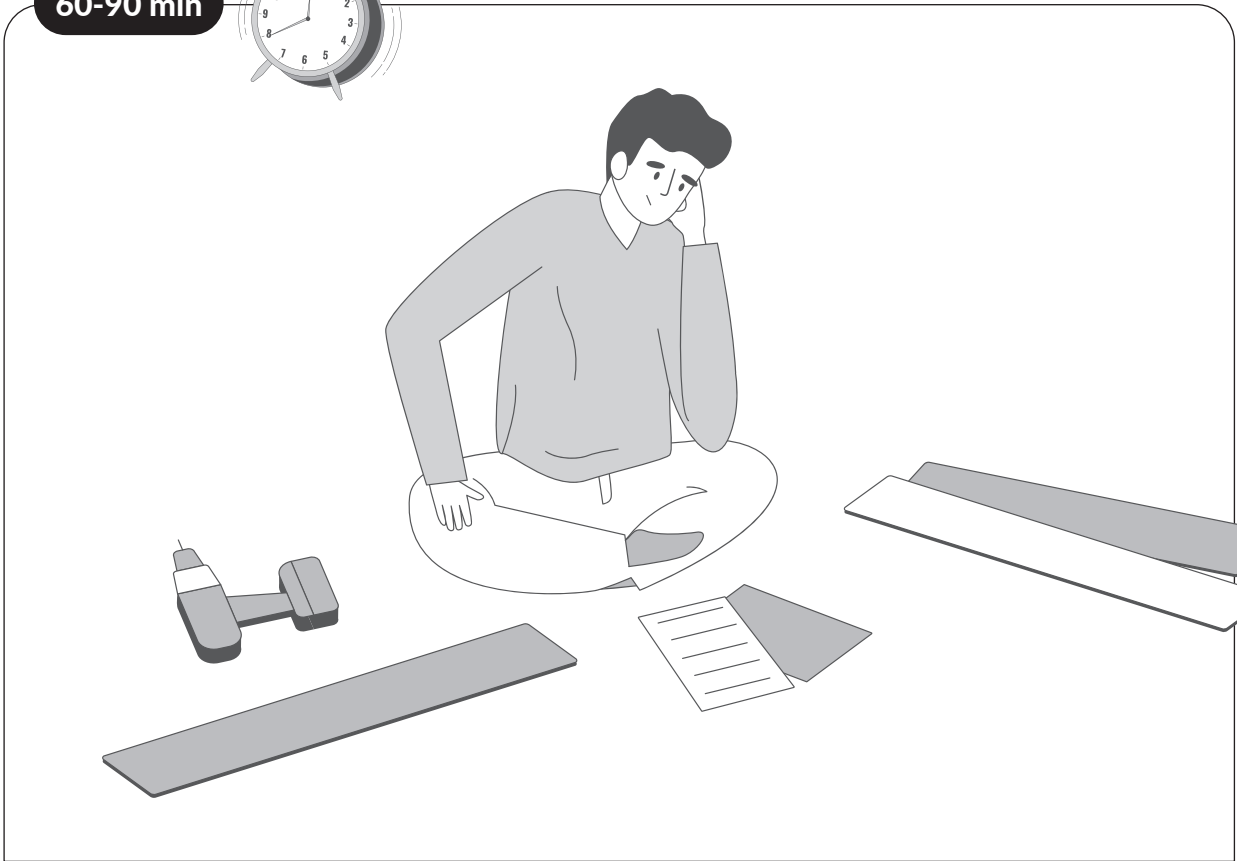

60-90 min

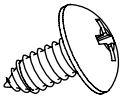
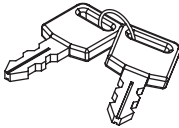

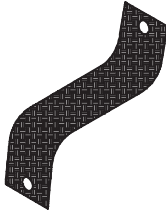
|   |  |  |
|---|--|--|
| <p><b>a</b> <span style="float: right;"><b>x28</b></span></p>  | <p><b>b</b> <span style="float: right;"><b>x2</b></span></p>    | <p><b>c</b> <span style="float: right;"><b>x2</b></span></p>  |
| <p><b>d</b> <span style="float: right;"><b>x2</b></span></p>   | <p><b>e</b> <span style="float: right;"><b>x2</b></span></p>  |  |

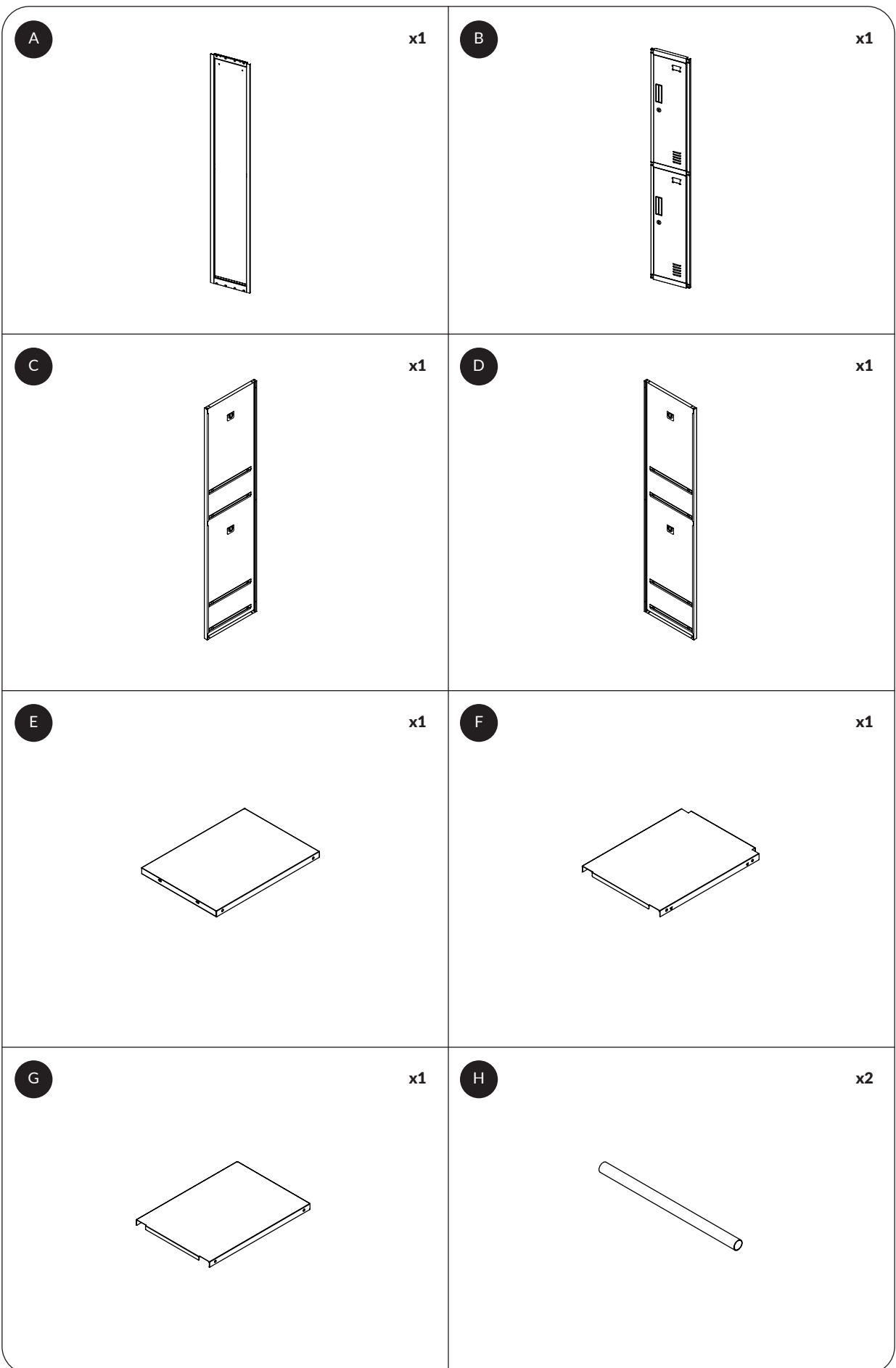

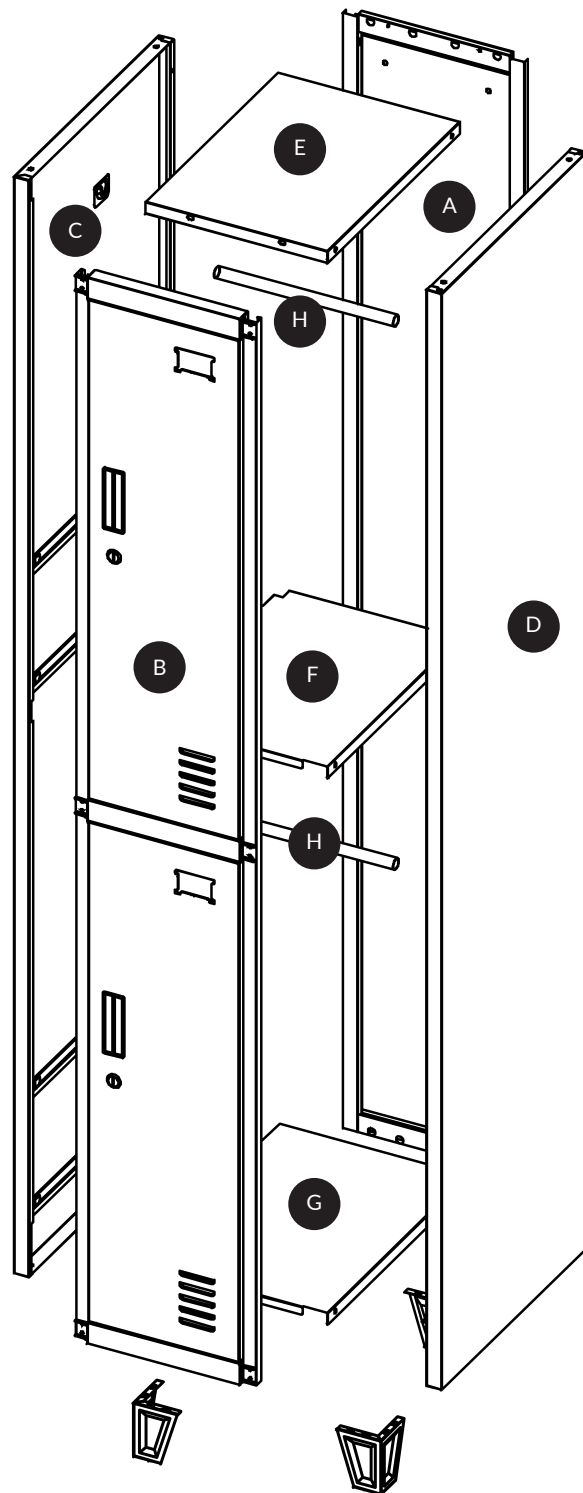

# 1.

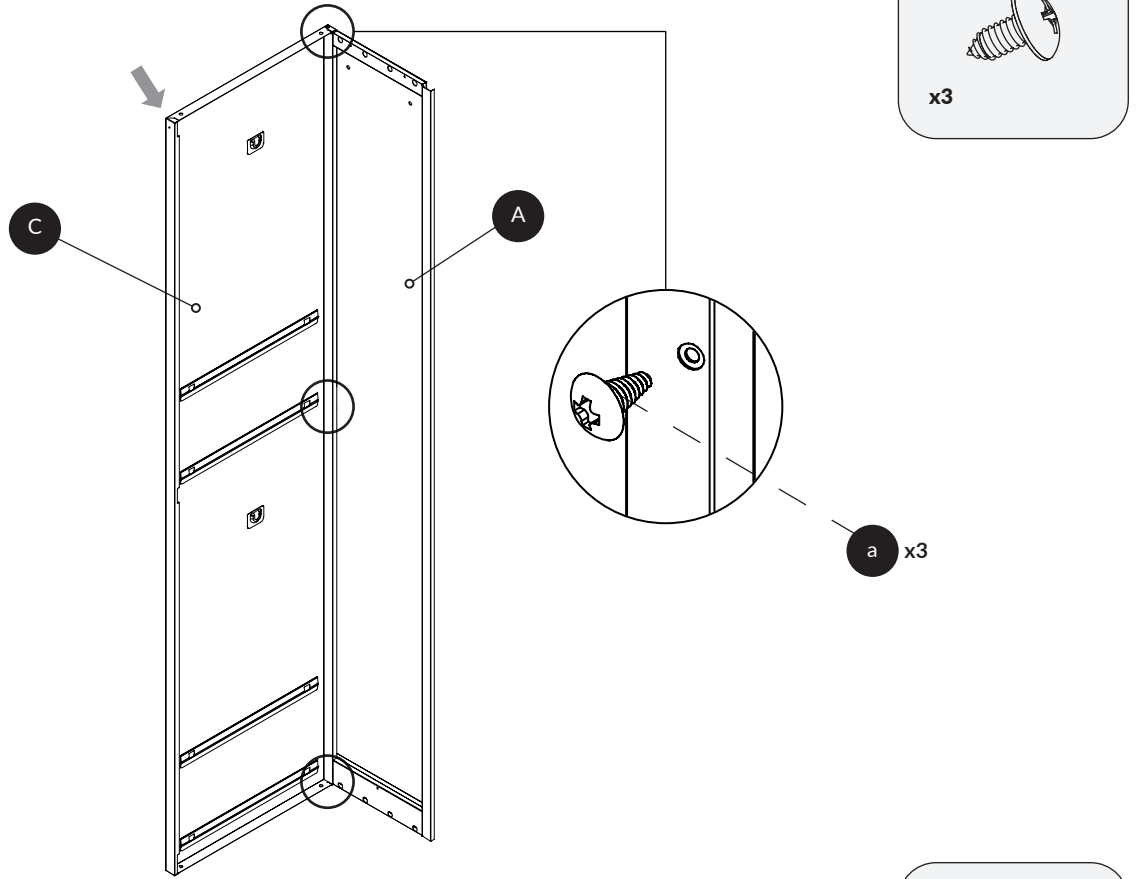

# 2.

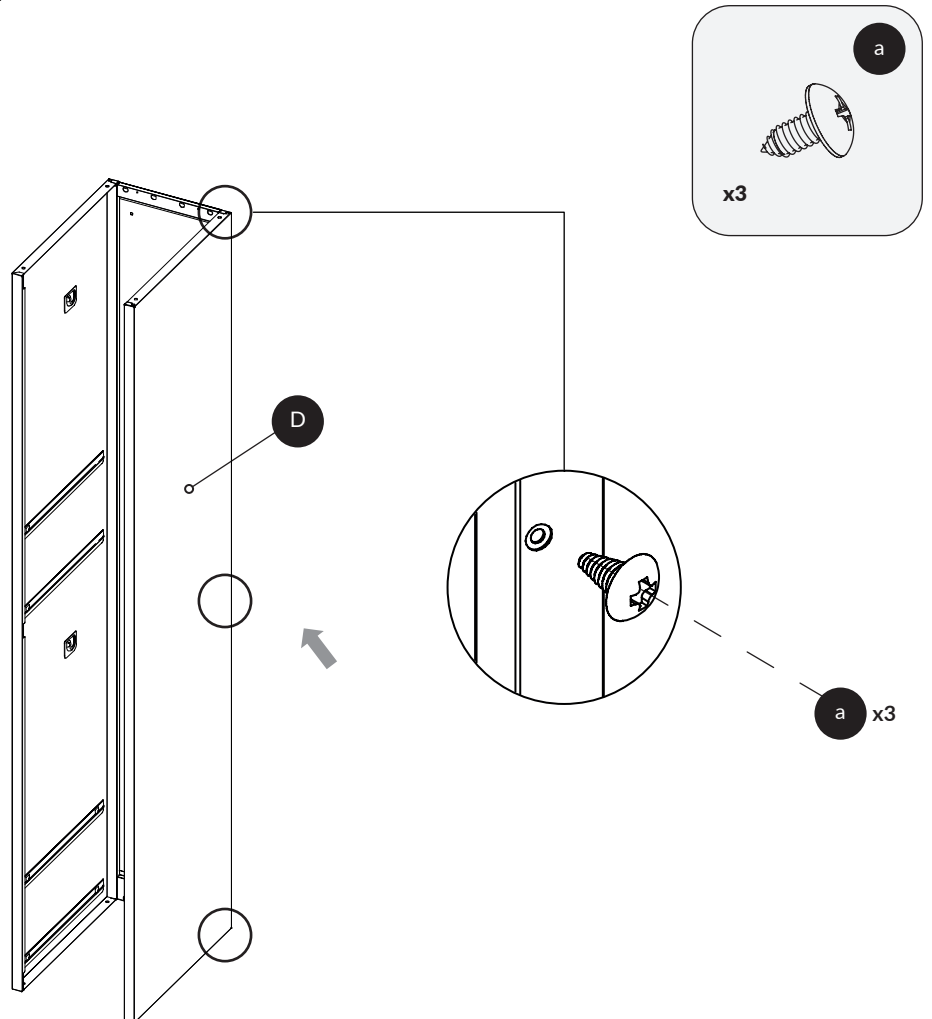

# 3.

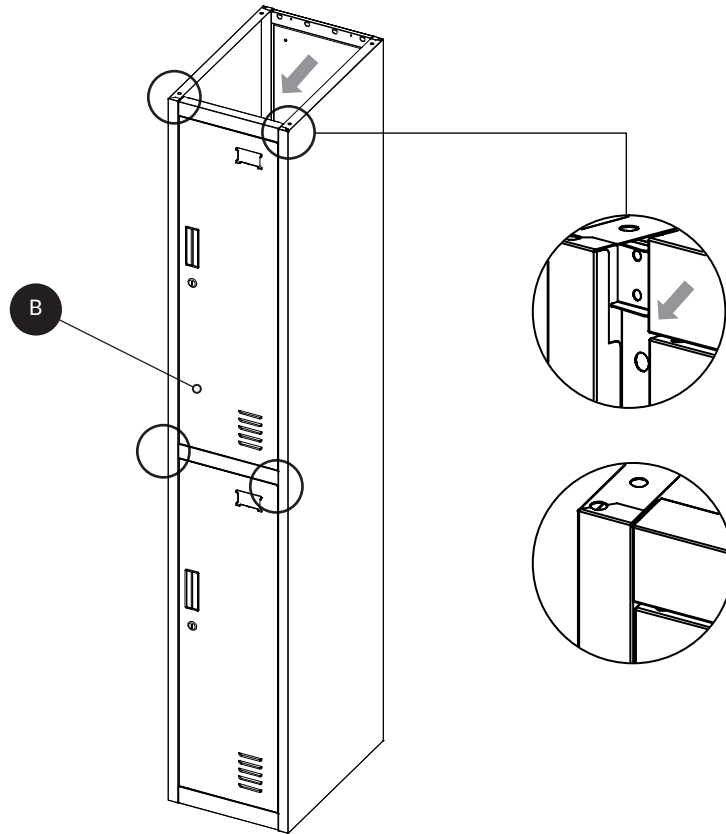

# 4.

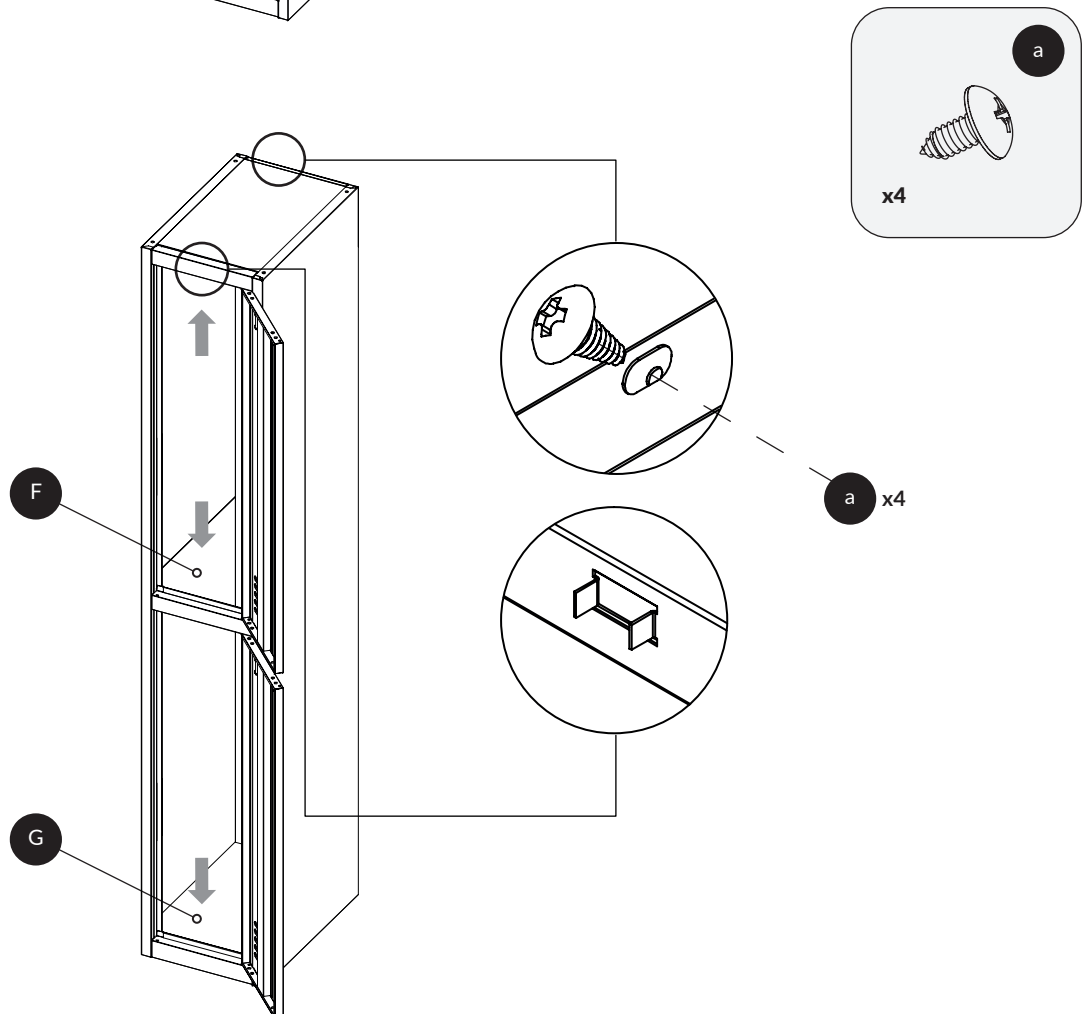

# 5.

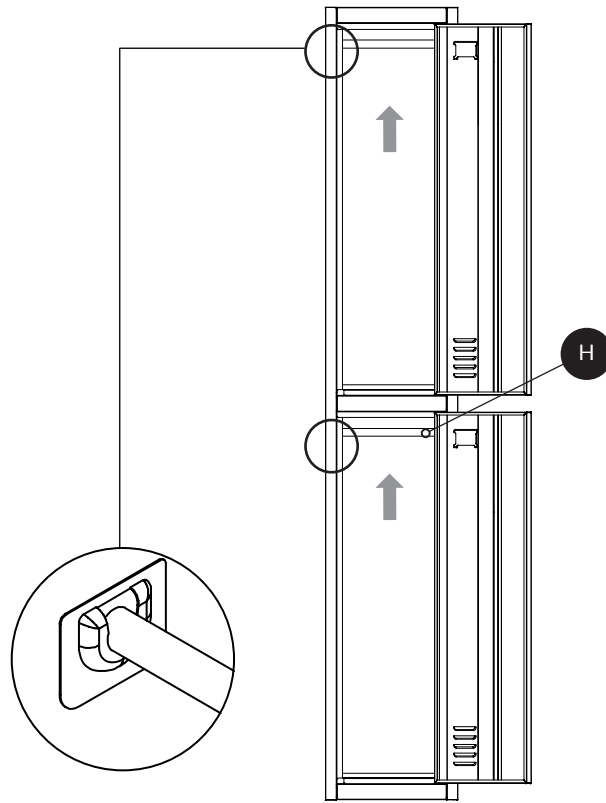

# 6.

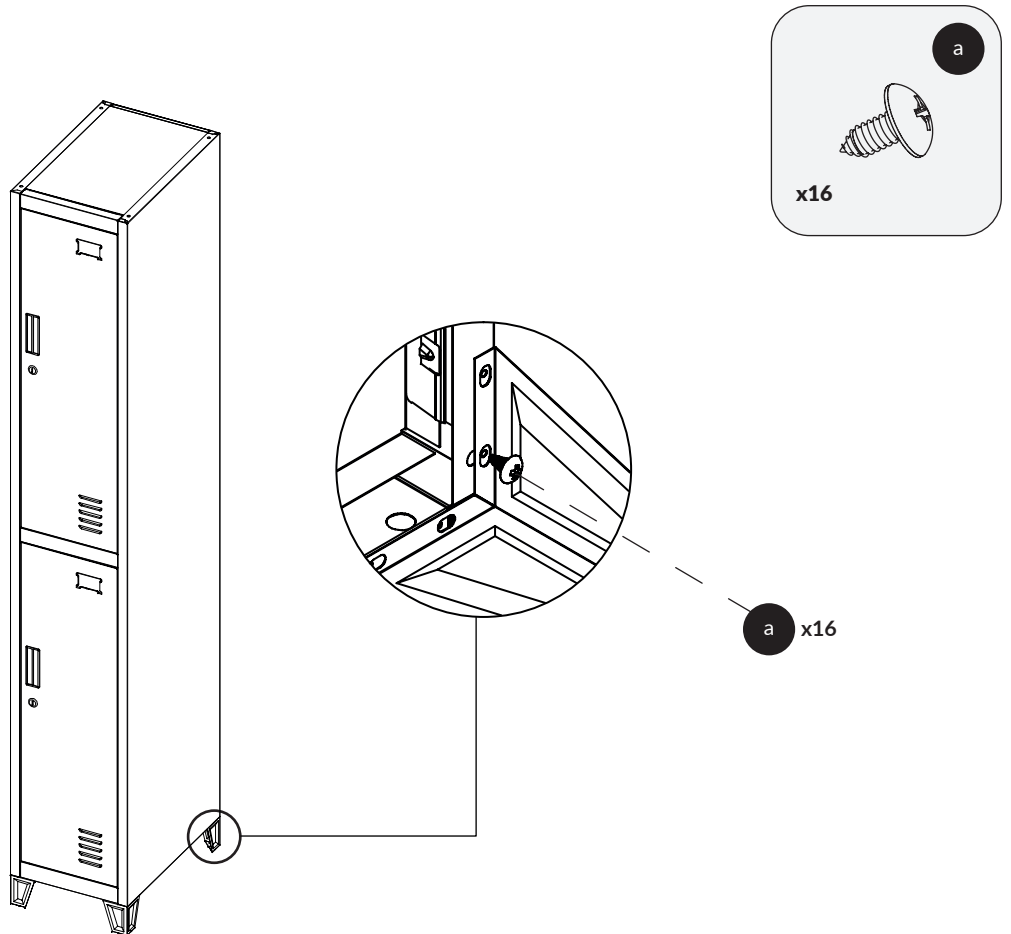

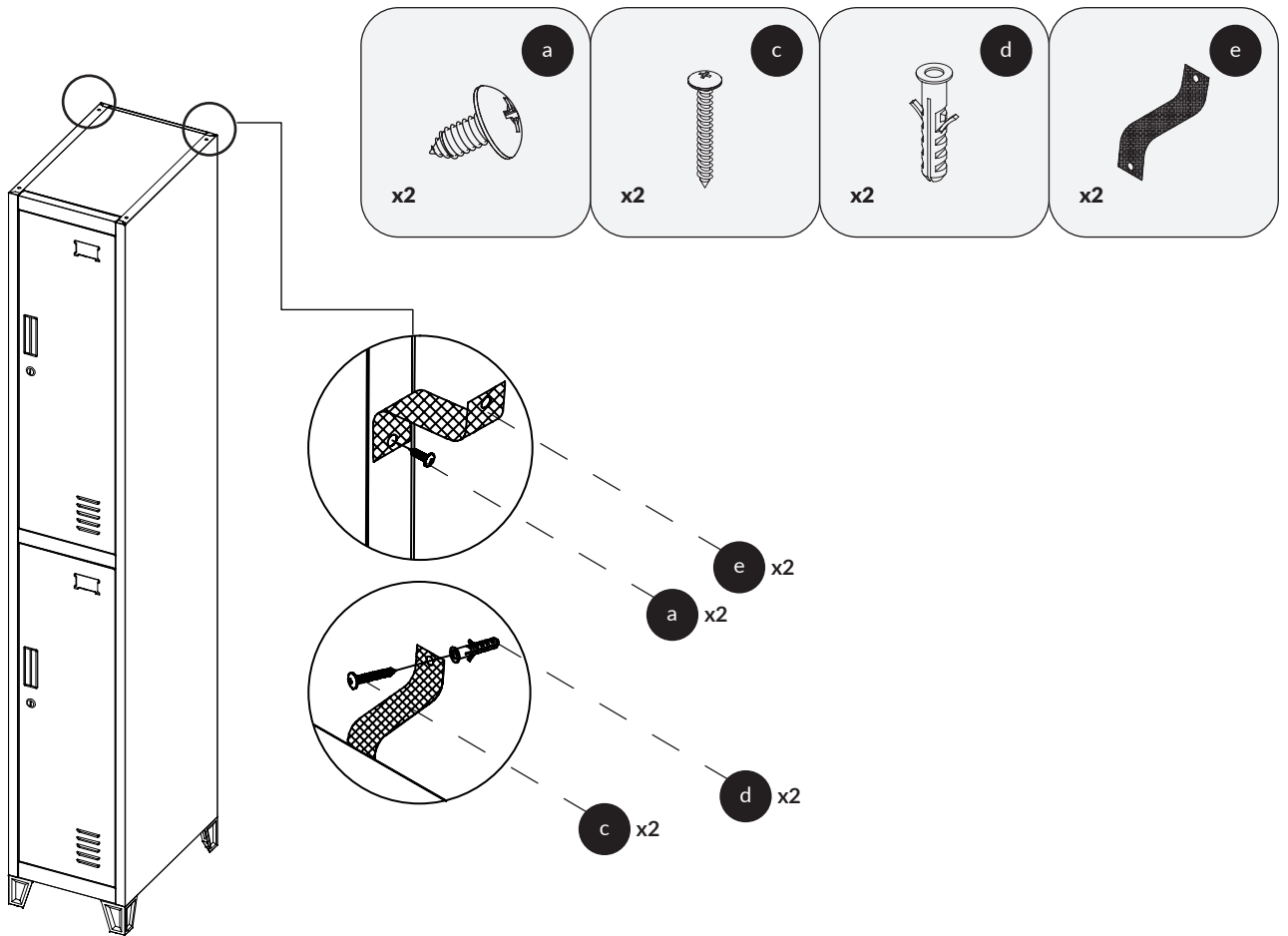
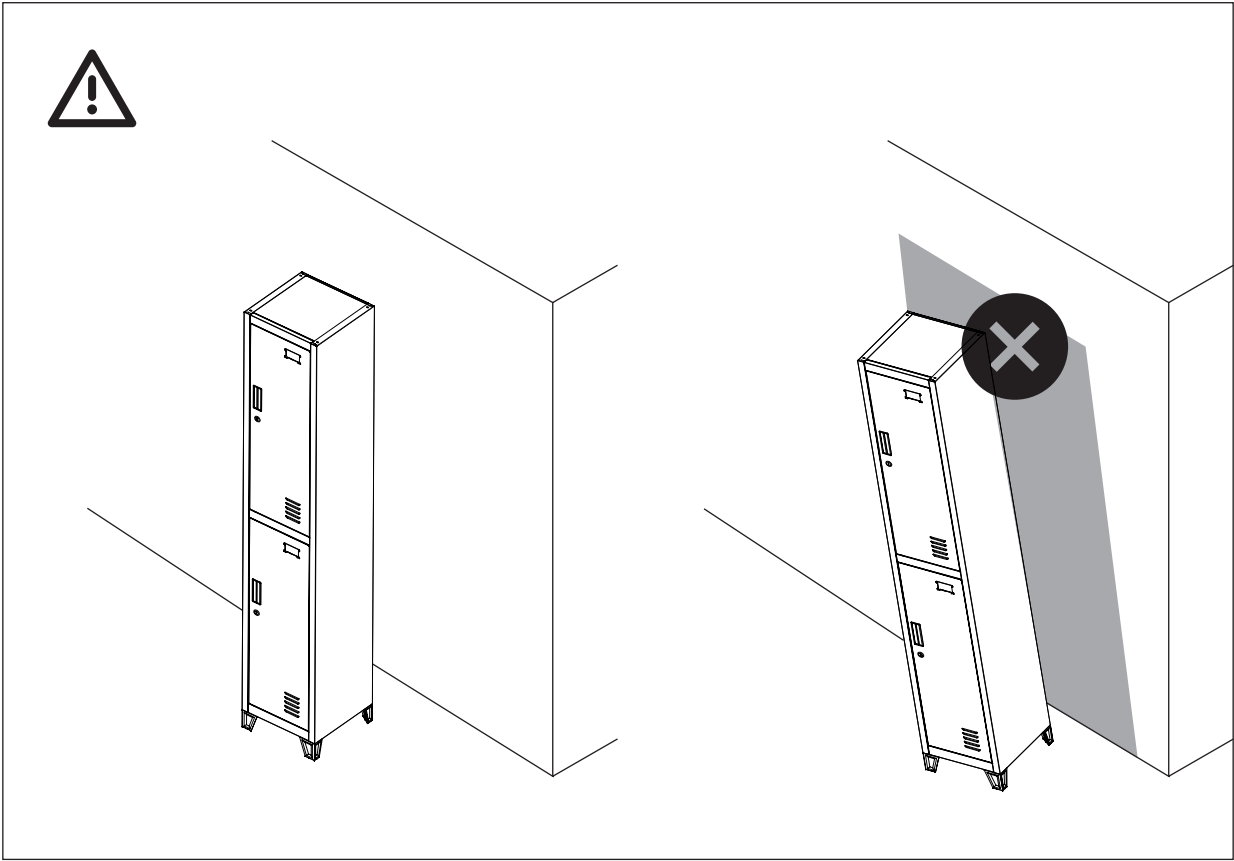



# Jan Nowak<sup>®</sup>

— Steel Cabinets —

Domator24 sp. z o.o.  
65-155 Zielona Góra, Poland  
ul. Dekoracyjna 8  
support@jannowak.com  
NIP 929-207-22-63



FR  
Pensez à  
donner  
ou recycler.



Association



Magasin



Déchèterie

OUFAIREDEMEDECHETS.FR



Separate waste  
correctly

