

# medion

**Instrukcja obsługi**  
**Instrukcja obsługi**  
**Instrukcja obsługi**

**Instrukcja obsługi**  
**Instrukcja użytkowania**  
**Instrukcja obsługi**



**Premium Bluetooth® Construction Site Radio**

**Premium Radio de chantier Bluetooth®**

**Premium Bluetooth® Bouwradio Premium**

**Radio para obras con Bluetooth® Premio Radio**

**da cantiere Bluetooth® Premium Bluetooth®**

**Job Site Radio**

**MEDION LIFE P66869 (MD 43896)**



# Spis treści

<b>1. Informacje dotyczące niniejszej instrukcji obsługi .....</b>	<b>5</b>
1.1. Legenda symboli.....	5
<b>2. Przeznaczenie.....</b>	<b>5</b>
<b>3. Ogólne instrukcje bezpieczeństwa .....</b>	<b>6</b>
<b>4. Ogólne instrukcje bezpieczeństwa dotyczące akumulatorów.....</b>	<b>7</b>
<b>5. Zakres dostawy .....</b>	<b>8</b>
<b>6. Elementy urządzenia.....</b>	<b>9</b>
<b>7. Uruchomienie.....</b>	<b>11</b>
7.1. Ochrona przed zachlapaniem .....	11
7.2. Konfiguracja urządzenia.....	11
7.3. Połączenie sieciowe .....	12
7.4. Ładowanie urządzenia / Praca na baterii .....	12
7.5. Ustawienie anteny.....	12
7.6. Włączanie/wyłączanie urządzenia .....	12
7.7. Regulacja głośności.....	12
7.8. Korektor .....	13
<b>8. Obsługa radia .....</b>	<b>13</b>
8.1. Automatyczne wyszukiwanie kanałów (tylko DAB).....	13
8.2. Wybierz stację z listy stacji (tylko DAB) .....	13
8.3. Automatyczne zapisywanie stacji (tylko FM) .....	14
8.4. Ręczne wyszukiwanie stacji (tylko FM) .....	14
8.5. Zapisywanie kanałów.....	14
8.6. Dostęp do zapisanych kanałów .....	14
8.7. Ustawienia radia .....	14
<b>9. Tryb Bluetooth®.....</b>	<b>15</b>
9.1. Pierwsze podłączenie urządzeń Bluetooth®.....	15
9.2. Rozpoczęcie/wstrzymanie odtwarzania.....	16
9.3. Wybór tytułu .....	16
<b>10. Podłącz zewnętrzne urządzenie odtwarzające.....</b>	<b>16</b>
10.1. Ładowanie urządzenia odtwarzającego .....	17
<b>11. Ustawienia.....</b>	<b>17</b>
11.1. Funkcja timera uśpienia.....	18
11.2. Budzik.....	19
<b>12. Czyszczenie i przechowywanie .....</b>	<b>20</b>
12.1. Nawijanie kabla .....	20
<b>13. W przypadku wystąpienia problemów.....</b>	<b>20</b>
<b>14. Utylizacja.....</b>	<b>21</b>
<b>15. Dane techniczne .....</b>	<b>23</b>
<b>16. Informacje o zgodności z normami UE .....</b>	<b>23</b>
<b>17. Informacje o znaku towarowym .....</b>	<b>24</b>
<b>18. Informacje o usłudze.....</b>	<b>24</b>
<b>19. Dane kontaktowe .....</b>	<b>26</b>



# 1. Informacje dotyczące niniejszej instrukcji obsługi-

## dzwon



Dziękujemy za wybór naszego produktu. Mamy nadzieję, że będzie on dla Państwa satysfakcjonujący.

urządzenie.

Przed użyciem urządzenia należy uważnie przeczytać instrukcje bezpieczeństwa oraz całą instrukcję obsługi. Należy przestrzegać ostrzeżeń umieszczonych na urządzeniu i w instrukcji obsługi.

Zawsze przechowuj instrukcję obsługi w zasięgu ręki. Jeśli sprzedajesz lub oddajesz urządzenie, pamiętaj o przekazaniu również tej instrukcji, ponieważ jest ona nieodłączną częścią produktu.

## 1.1. Legenda symboli

Jeżeli fragment tekstu oznaczony jest jednym z poniższych symboli ostrzegawczych, oznacza to, że opisane w tekście niebezpieczeństwo należy ominąć, aby zapobiec opisanym w nim możliwym konsekwencjom.



### **NIEBEZPIECZEŃSTWO!**

Ostrzeżenie: Bezpośrednie zagrożenie życia!



### **OSTRZEŻENIE!**

Ostrzeżenie przed potencjalnym zagrożeniem życia i/lub poważnymi, nieodwracalnymi obrażeniami!



### **UWAGA!**

Proszę przestrzegać instrukcji, aby uniknąć uszkodzenia mienia!



Więcej informacji na temat korzystania z urządzenia



Proszę przestrzegać wskazówek zawartych w instrukcji obsługi!

IP --

### **Wskazanie rodzaju ochrony**

- Chronione przed szkodliwymi ilościami pyłu
- Ochrona przed rozpryskiwaniem się wody ze wszystkich kierunków

## 2. Przeznaczenie- szersze zastosowanie

Radio budowlane służy do odtwarzania materiałów audio poprzez Bluetooth lub AUX, a także do odbioru radia (DAB+ i FM).

Podany zasięg odbioru odzwierciedla możliwości techniczne urządzenia. Informacje otrzymane poza tym zasięgiem nie mogą być wykorzystywane ani rozpowszechniane. Należy przestrzegać obowiązujących przepisów krajowych.

Należy pamiętać, że w przypadku niewłaściwego użytkowania nie ponosimy żadnej odpowiedzialności.

Jakiegolwiek inne zastosowanie jest uważane za niewłaściwe i może skutkować obrażeniami ciała lub uszkodzeniem mienia.

### 3. Bezpieczeństwo ogólne

instrukcje bezpieczeństwa

#### **NINIEJSZA INSTRUKCJA OBSŁUGI ZACHOWAĆ DO UŻYTKU**

Prosimy o przestrzeganie wszystkich informacji zawartych w niniejszej instrukcji obsługi, zwłaszcza wskazówek dotyczących bezpieczeństwa.

Należy używać wyłącznie części zamiennych i akcesoriów dostarczonych lub zatwierdzonych przez nas.

**Nie buduj urządzenia bez naszej zgody i nie używaj żadnych akcesoriów, które nie zostały przez nas zatwierdzone lub dostarczone.**

Nie otwieraj obudowy urządzenia. Wewnątrz obudowy nie ma żadnych części wymagających konserwacji ani czyszczenia.

**Odłącz urządzenie od zasilania podczas burzy lub jeśli nie zamierzasz go używać przez dłuższy czas.**

W przypadku uszkodzenia przewodu zasilającego lub urządzenia należy natychmiast odłączyć je od gniazdka ściennego. Dotyczy to również sytuacji, gdy do środka dostanie się płyn lub ciało obce.

dostały się do wnętrza urządzenia.

Wtyczka sieciowa jest urządzeniem rozłączającym i musi być zawsze dostępna.

**Nie używaj produktu przy wysokiej głośności przez dłuższy czas. Wybierz umiarkowane ustawienie głośności, aby uniknąć uszkodzenia słuchu.**

Ekran LCD zawiera płyn, który może powodować podrażnienia skóry i zatrucia. W przypadku dostania się płynu do oczu, ust lub na skórę, należy przemyć zanieczyszczone miejsca wodą i zasięgnąć porady lekarza.

**Chroń produkt przed deszczem i wilgocią. Wnikanie wody może zwiększyć ryzyko porażenia prądem.**

Produkt nie jest odpowiedni dla osób (w tym dzieci) o ograniczonej sprawności fizycznej, sensorycznej lub umysłowej, a także dla osób nieposiadających odpowiedniego doświadczenia i wiedzy, chyba że będą one pod nadzorem wykwalifikowanego specjalisty.

Dzieci muszą być pod nadzorem lub instruktążem osoby odpowiedzialnej za ich bezpieczeŃstwo. Dzieci muszą być pod nadzorem, aby upewnić się, że nie bawią się produktem. Przechowywać produkt poza zasięgiem dzieci.

Nie uŹywaj urządzania w atmosferach potencjalnie wybuchowych. Należą do nich na przykłąd zbiorniki paliwa, magazyny paliw lub obszary, w których występują rozpuszczalniki. Urządzania tego nie wolno uŹywać w pomieszczeniach, w których powietrze zawiera cząsteczki (np. mąkę lub pył drzewny).

Chroń radio przed ciepłem i ogniem. Nie pozostawiaj go w gorącym miejscu, na przykłąd w pobliżu Źródła ciepła, w bezpośrednim świetle słonecznym ani w pojeździe zaparkowanym na słońcu. W przeciwnym razie istnieje ryzyko pożaru, wybuchu lub obrażeń ciała.

## 4. Bezpieczeństwo ogólne

instrukcje bezpieczeŃstwa dla

### Baterie

Radio budowlane posiada wbudowany akumulator do zasilania zewnętrznych urządzzeń odtwarzających, takich jak smartfony czy odtwarzacze MP3. Prosimy o zapoznanie się z poniższymi informacjami:



### **OSTRZEŻENIE!**

**Niebezpieczeństwo wybuchu!**

Nieprawidłowa wymiana baterii moŹe spowodować wybuch. Wymieniaj tylko na baterię tego samego typu lub równowaŹną.

Nie wrzucaj urządzania do ognia, nie zwieraj go ani nie rozmontowuj.

Radia budowlanego nie naleŹy pozostawiać bez nadzoru podczas ładowania.

## 5. Zakres dostawy



NIEBEZPIECZEŃSTWO!

### Niebezpieczeństwo uduszenia!

Folie opakowaniowe mogą zostać połknięte lub użyte nieprawidłowo, istnieje więc ryzyko uduszenia!

Przechowuj wszystkie materiały opakowaniowe (worki, kawałki styropianu itp.) poza zasięgiem dzieci.

Nie pozwalaj dzieciom bawić się materiałem opakowaniowym.

---

Wyjmij produkt z opakowania i usuń wszelkie elementy opakowania.

Prosimy o sprawdzenie kompletności i integralności przesyłki oraz powiadomienie nas w ciągu 14 dni od zakupu, jeśli przesyłka jest niekompletna lub uszkodzona. W przypadku uszkodzenia nie należy używać urządzenia do momentu kontaktu z obsługą klienta.

Pakiet, który zakupiłeś zawiera:

- Radio budowlane
- magnetyczna tacka do przechowywania (już włożona)
- Krótki przewodnik

## 6. Części urządzenia

DE

FR

Holandia



TO

TO

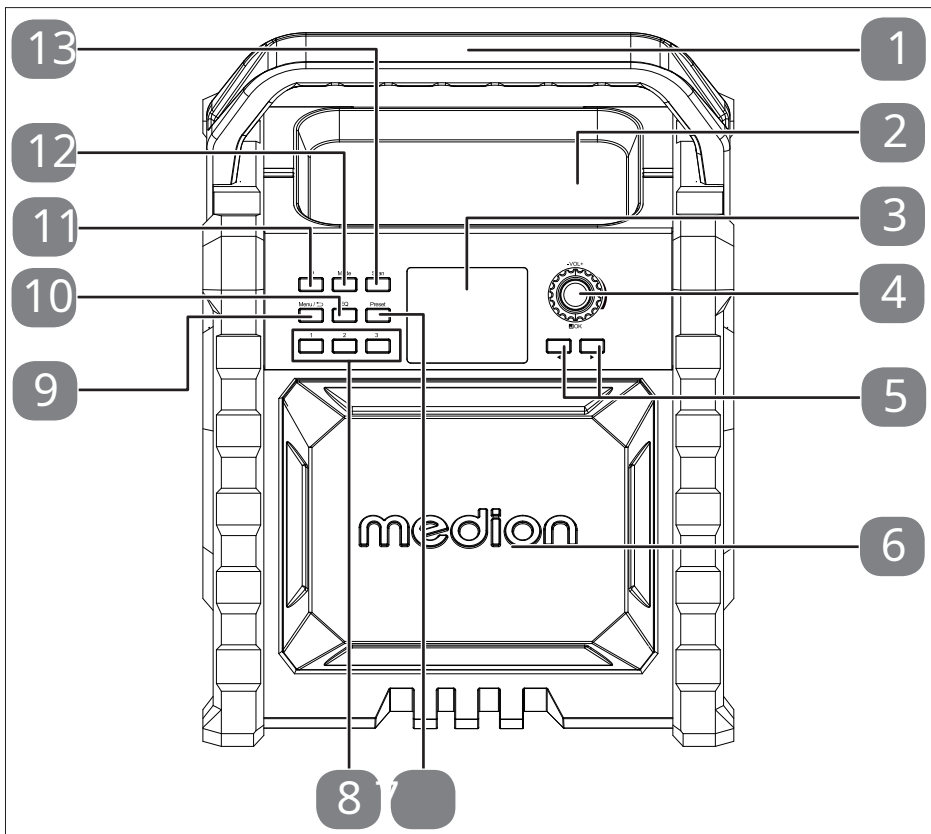
PL



Rys. - Widok z przodu

- uchwyt do przenoszenia
- magnetyczna tacka do przechowywania (np. śrub)
- Wyświetlacz
- **- GŁOŚNOŚĆ +**—Zmniejsz/zwiększ głośność
-  **OK**—Rozpocznij/wstrzymaj odtwarzanie / Potwierdź wybór menu
- — Następnny tytuł, przejdź do menu- Wykonaj wyszukiwanie kanałów
- — Poprzedni tytuł, W nawigacji menu- odchylenie, wykonaj wyszukiwanie kanałów
- Głośniki
- **USTAWIENIE WSTĘPNE**—Zapisywanie/przywoływanie stacji
- Pamięć gniazda programu - - -
- **MENU/**  - Z powrotem
- Dostęp do menu
- **EQ**-Wyrównywacz
- **Wyłącz/wyłącz urządzenie**
- **MODA**-Wybierz tryb pracy
- **SKANDOWAĆ**-Rozpocznij automatyczne wyszukiwanie kanałów

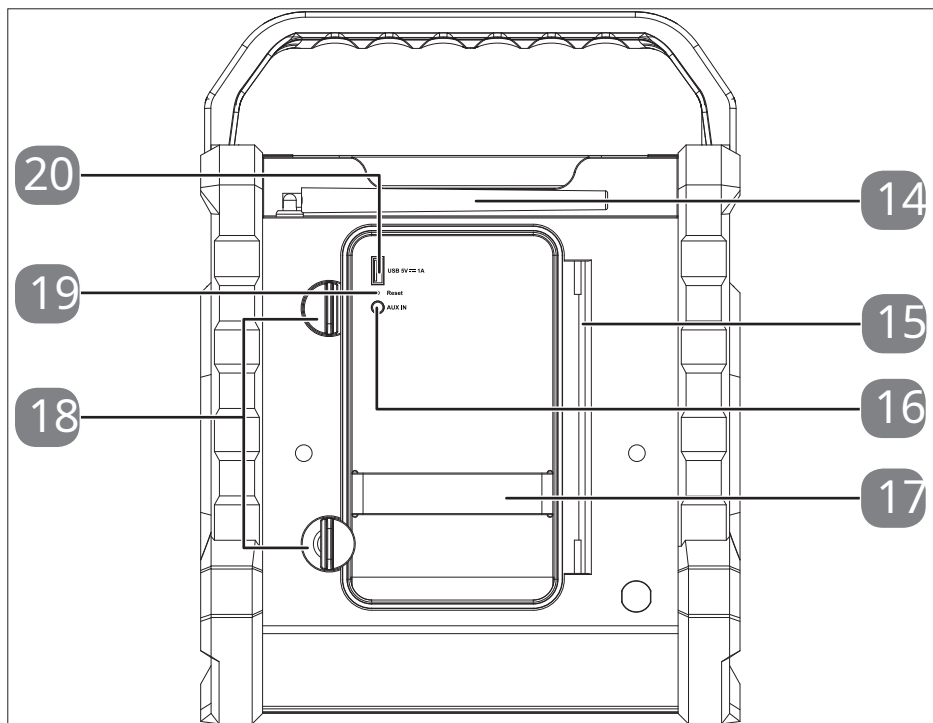

Rys. - Widok z tyłu

--. Antena

Schówek z pokrywą i zintegrowanym systemem zarządzania kablami

--. **Wejście AUX**—Port audio dla urządzenia zewnętrznego

--. Uchwyt gumowy np. do smartfonów

--. Podkładki zaciskowe do zamykania pokrywy schowka

--. **NASTAWIĆ**—Zresetuj urządzenie

--. **USB 5V**  **1A**—USB typu A La-  
Odłączenie urządzeń zewnętrznych

## 7. Uruchomienie

### 7.1. Ochrona przed zachłapaniem

#### ! UWAGA!

#### Ryzyko uszkodzenia!

Ryzyko uszkodzenia sprzętu na skutek nieprawidłowej konfiguracji

Należy pamiętać, że ochrona przed zachłapaniem jest gwarantowana wyłącznie w przypadku zamknięcia schowka i przechowywania radia budowlanego w pozycji pionowej (normalnej).

### 7.2. Konfiguracja urządzenia

Jeżeli głośnik zostanie umieszczony na wysokości ciała (np. na stole, szafce, półce lub podobnej powierzchni), można go ustawić prosto na odpowiedniej powierzchni.

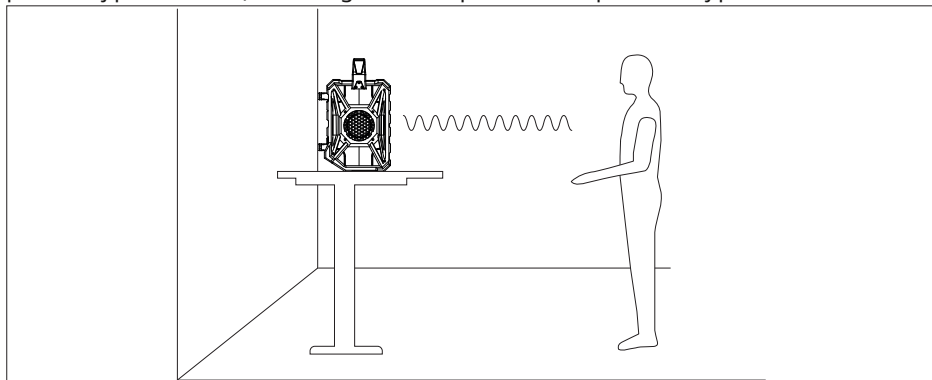

Rys. -- ustawienie proste

Jeśli głośnik ma być umieszczony na podłodze, można lekko odchylić urządzenie do tyłu i ustawić je pod niewielkim kątem.

W tym celu, otaczająca ochrona przed uderzeniami jest ścięta w tylnej dolnej części.

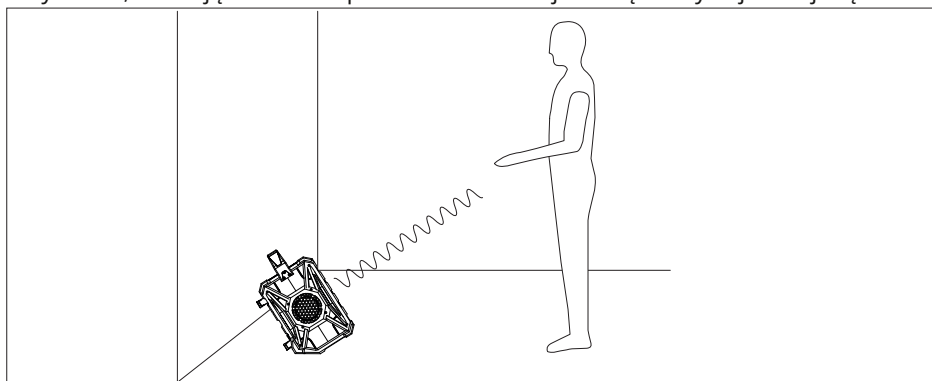

Rys. -- ustawienie pochylone

### 7.3. Połączenie sieciowe

Podłącz przewód zasilający.

Radio budowlane należy podłączać wyłącznie do prawidłowo zainstalowanego, uziemionego i zabezpieczonego bezpiecznikiem gniazdka elektrycznego. Napięcie w lokalnej sieci musi być zgodne ze specyfikacją urządzenia.



Jeśli nie będziesz używać urządzenia przez dłuższy czas, wyłącz je. W tym celu odłącz je od gniazdka ściennego.

### 7.4. Ładowanie urządzenia / Praca na baterii



Ładuj urządzenie tylko w suchym miejscu i w pomieszczeniu. Przed ładowaniem dokładnie osusz urządzenie.

Aby wydłużyć czas pracy baterii, należy odłączyć urządzenie od zewnętrznego źródła zasilania po pełnym naładowaniu baterii.

Urządzenie może być również używane bez zewnętrznego źródła zasilania dzięki wbudowanemu akumulatorowi.

Jeśli poziom naładowania baterii będzie zbyt niski, symbol baterii na wyświetlaczu zacznie migać, a głośnik automatycznie się wyłączy.

Podczas ładowania migające paski na symbolu baterii wskazują poziom naładowania. Po pełnym naładowaniu baterii zapala się symbol baterii z ikoną wtyczki.

### 7.5. Wyrównanie anteny

Aby odebrać sygnał radiowy, złóż antenę prętową wbudowaną z tyłu i ustaw ją tak, aby uzyskać najlepszy odbiór.

### 7.6. Włączanie/wyłączanie urządzenia

Naciśnij przycisk , aby włączyć radio.

Naciśnij przycisk  ponownie, aby przełączyć urządzenie w tryb czuwania. W komunikat pojawia się na wyświetlaczu. **Gotowość** następnie wyświetlany jest czas.

Naciśnij i przytrzymaj przycisk, aż na wyświetlaczu pojawi się komunikat. **Wyłącz zasilanie** wygląda na to, że wyłącza radio.

### 7.7. Regulacja głośności

Obróć pokrętkę podczas działania systemu. **-VOL +w kierunku-**, aby zmniejszyć głośność.

Obróć pokrętkę podczas działania systemu. **-VOL +w kierunku+**, aby zwiększyć głośność.

Ustawiony poziom głośności zostanie na chwilę wyświetlony na ekranie.

## 7.8. Korektor

Naciśnij przycisk w trakcie operacji. **EQ**, aby otworzyć menu ustawień. Za pomocą pokrętki wybierz jedno z zaprogramowanych ustawień korektora: **Normalna, Klasyczny, jazz, muzyka pop, głoś, Języki** i **Mój EQ** zadzwonić.

### 7.8.1. Ustawienia korektora

Poprzez opcję menu **Mój korektor graficzny jest włączony**. Można indywidualnie regulować basy i soprany.

Wybierz opcję opisaną w poprzednim rozdziale. **Moje ustawienia korektora** i potwierdź swój wybór za pomocą **OK**.

Teraz za pomocą pokrętki wybierz ustawienie (basy lub soprany), które chcesz zmienić.

Potwierdź swój wybór przyciskiem **.OK**.

Za pomocą pokrętki ustaw żadaną wartość i potwierdź ją przyciskiem **.OK**.

## 8. Obsługa radia

Za pomocą tego urządzenia możesz odbierać stacje radiowe DAB i FM. Wybierz preferowany tryb radia:

Złóż antenę i ustaw ją tak, aby uzyskać optymalny odbiór. Włącz urządzenie.

Naciśnij przycisk **MODA** Powtarzaj, aż przejdziesz w tryb radia. Na wyświetlaczu pojawi się: **Radio cyfrowe** lub **FM**.



Symbol anteny na wyświetlaczu pokazuje aktualną siłę sygnału.



Ogólnie rzecz biorąc, im więcej pionowych pasków jest wyświetlanych, tym silniejszy sygnał i lepszy odbiór.

### 8.1. Automatyczne wyszukiwanie kanałów (tylko DAB)



Podczas konfiguracji początkowej radioodbiornik budowlany automatycznie skanuje cyfrowe stacje radiowe. Odebrane stacje są zapisywane w kolejności alfabetycznej.

Pełne skanowanie możesz wykonać w dowolnym momencie za pomocą przycisku **SKANDOWAĆ** start.

### 8.2. Wybierz stację z listy stacji (tylko DAB)

Naciśnij przycisk  lub aby otworzyć listę kanałów.

Wybierz stację za pomocą pokrętki. Naciśnij przycisk **OK**, aby uzyskać dostęp do kanału.

### 8.3. Automatyczne zapisywanie stacji (tylko FM)

Można zapisać automatycznie do -- stacji FM.

Naciśnij przycisk **SKANDOWAĆ** Rozpocznie się automatyczne wyszukiwanie kanałów. Wszystkie znalezione kanały zostaną zapisane w kolejności częstotliwości.

### 8.4. Ręczne wyszukiwanie stacji (tylko FM)

Naciśnij przycisk **Lub** W razie potrzeby powtarzaj, aż do uzyskania żądanej częstotliwości. Częstotliwość zwiększa się lub zmniejsza o -- MHz przy każdym naciśnięciu.

### 8.5. Zapisywanie kanałów

Możesz zapisać do -- kanałów.

W razie potrzeby naciśnij przycisk kilkakrotnie, aż ustawisz żądaną częstotliwość lub wybierz żądaną stację DAB z listy stacji.

Naciśnij i przytrzymaj przycisk **USTAWIENIE WSTĘPNE** Na wyświetlaczu widoczny jest przegląd lokalizacji pamięci masowej. **1 - 40**.

Za pomocą pokrętła obrotowego wybierz lokalizację pamięci z zakresu --  
-- . Naciśnij przycisk **OK**, aby zapisać nadajnik w tej lokalizacji.



Jeżeli kanał znajduje się już w wybranej lokalizacji pamięci, zostanie on usunięty i zastąpiony wybranym kanałem.

### 8.6. Dostęp do zapisanych kanałów

Naciśnij przycisk **USTAWIENIE WSTĘPNE** Częstotliwość transmisji miga.

Za pomocą pokrętła wybierz miejsce w pamięci z zakresu - - -.

Potwierdź wybór przyciskiem **OK**.

Wyboru lokalizacji pamięci można dokonać bezpośrednio za pomocą trzech przycisków lokalizacji pamięci nadawczej.

### 8.7. Ustawienia radia

Dwa tryby radiowe oferują różne opcje ustawień i sterowania.

Naciśnij przycisk **MENU**, aby otworzyć menu ustawień. Za pomocą pokrętła wybierz żądaną opcję menu. Potwierdź ten wybór i wszystkie dalsze wybory przyciskiem **OK**.

Nazwa menu	Opis
<b>Lista stacji (tylko tryb DAB)</b>	
	Lista wszystkich kanałów odbiorczych
<b>Skanowanie (tylko tryb DAB)</b>	
	Automatyczne wyszukiwanie kanałów

Nazwa menu	Opis
<b>Wyszukiwanie ręczne (tylko tryb DAB)</b>	
	Ręczne wyszukiwanie transpondera z listy predefiniowanej
<b>Usuń nieaktywne stacje (tylko tryb DAB)</b>	
<b>NIE</b>	Usuń wszystkie stacje DAB, których nie można odbierać w bieżącym regionie.
<b>TAK</b>	
<b>DRC (tylko tryb DAB)</b>	
<b>Z</b>	Kontrola zakresu dynamiki (DRC): wybór kompresji; ustawienie domyślne: wyłączone
<b>Niski</b>	
<b>Wysoki</b>	
<b>Ustawienia wyszukiwania (tylko tryb FM)</b>	
<b>Tylko silne nadajniki</b>	Wybierz, czy chcesz przeszukiwać wszystkie (w tym słabe) kanały czy tylko silne.
<b>Wszyscy nadawcy</b>	
<b>Ustawienia audio (tylko tryb FM)</b>	
<b>Stereo i mono</b>	Wybierz, czy chcesz odtwarzać dźwięk mono czy stereo (tylko w przypadku odtwarzania dźwięku przez słuchawki).
<b>Tylko mono</b>	

## 9. Tryb Bluetooth®

Naciśnij przycisk **MODA** raz lub kilka razy, aż do wyświetlenia **Bluetooth** jest wyświetlany.

### 9.1. Pierwsze podłączenie urządzenia Bluetooth®

Włącz tryb Bluetooth zgodnie z powyższym opisem. Radio jest teraz w trybie parowania.

Aktywuj funkcję Bluetooth również na swoim urządzeniu zewnętrznym.

Wykonaj procedurę parowania na urządzeniu zewnętrznym. Instrukcje znajdziesz w instrukcji obsługi urządzenia zewnętrznego. Nazwa systemu audio to „**MEDION MD 43896**„.

Po usłyszeniu sygnału dźwiękowego parowanie jest zakończone i można używać urządzenia zewnętrznego z radiem budowlanym.

Aby zakończyć transmisję Bluetooth, wyłącz Bluetooth na urządzeniu zewnętrznym lub naciśnij przycisk **MODA**, aby przejść do innego trybu.

Przytrzymaj przycisk **OK** Naciśnij, aby rozłączyć bieżące połączenie Bluetooth.

Słychać sygnał dźwiękowy i połączenie zostaje zerwane.

Znane urządzenia zewnętrzne, które zostały już sparowane, będą łączyć się automatycznie w przyszłości. Ponowne sparowanie nie jest konieczne. Aby ponownie połączyć, wystarczy aktywować tryb Bluetooth na obu urządzeniach.



---

Aby uzyskać optymalną kontrolę głośności, należy zwiększyć głośność na urządzeniu zewnętrznym do maksimum, a następnie wyregulować głośność na samym urządzeniu.

---

## 9.2. Rozpoczęcie/wstrzymanie odtwarzania



---

Sterowanie odtwarzaniem możliwe jest za pomocą zewnętrznego urządzenia audio lub przycisków na radiu.

---

Naciśnij przycisk **OK** na krótko i w ten sposób rozpocząć odtwarzanie utworów.

Aby wstrzymać odtwarzanie, naciśnij przycisk **OK** ponownie.

Odtwarzanie zostało wstrzymane.

Kolejne naciśnięcie przycisku **OK** kontynuuje odtwarzanie.

## 9.3. Wybór tytułu

Naciśnij przycisk **OK**, aby przejść do początku bieżącego tytułu.

Naciśnij przycisk **OK** dwa razy z rzędu, aby powrócić do poprzedniego tytułu cofania.

Naciśnij przycisk **OK**, aby przejść do następnego tytułu.

## 10. Podłącz zewnętrzne urządzenie odtwarzające

Możesz się połączyć **Wejście AUX** umożliwia podłączenie zewnętrznego urządzenia odtwarzającego (np. smartfona lub odtwarzacza MP3).



---

Aby uzyskać optymalną kontrolę głośności, należy zwiększyć głośność na urządzeniu zewnętrznym do maksimum, a następnie wyregulować głośność na samym urządzeniu.

---

Włącz radio budowlane.

Naciśnij przycisk **MODA** i wybierz tryb **Wejście AUX** Wyłącz. Włącz urządzenie zewnętrzne.

Odblokuj drzwiczki schowka z tyłu radia budowlanego. W tym celu przekręć dwie tarcze blokujące.

Otwórz drzwiczki schowka.

Włóż wtyczkę kabla jack 3,5 mm do **Wejście AUX**-Podłączenie radia budowlanego.

Podłącz drugi koniec kabla typu jack do wyjścia AUX w urządzeniu zewnętrznym.

Rozpocznij odtwarzanie na urządzeniu zewnętrznym.

Umieść urządzenie zewnętrzne w drzwiach schowka. Dla lepszego przechowywania, wewnątrz schowka znajduje się gumowa taśma zabezpieczająca, za którą można zaklinować urządzenie zewnętrzne.

Zamknij drzwiczki schowka magazynowego.

Zamknij drzwi schowka bagażowego.

Aby to zrobić należy przekręcić obydwie tarcze zaciskowe.

### 10.1. Ładowanie urządzenia odtwarzającego

Schówek zawiera również port USB typu A, który umożliwia zasilanie urządzenia zewnętrznego podczas odtwarzania lub ładowanie urządzenia zewnętrznego.

W tym celu należy za pomocą odpowiedniego kabla USB podłączyć urządzenie zewnętrzne do gniazda USB i odpowiedniego portu USB w urządzeniu zewnętrznym.

## 11. Ustawienia

Następujące opcje obsługi pozostają takie same w różnych menu ustawień:

Naciśnij przycisk **MENU**, aby otworzyć menu ustawień.

Użyj pokrętki, aby wybrać menu. **Ustawienia systemowe** wyjdź i naciśnij **OK**, aby otworzyć menu.

Wybierz przyciski  lub  ustawienie, które chcesz zmienić.

Naciskać **OK**, aby otworzyć żądaną pozycję menu.

Użyj przycisków, aby wprowadzić żądane ustawienia. Naciśnij **OK**, aby potwierdzić ustawienie.

Naciśnij przycisk, aby  powrócić o jedną pozycję menu.

Nazwa menu	Opis	
<b>system</b>		
<b>Spać</b>	Ustawianie wyłącznika czasowego, patrz rozdział „---. Funkcja wyłącznika czasowego” na stronie --	
<b>Budzik</b>	Ustawianie budzika, patrz rozdział „---. Budzik” na stronie --	
<b>Wyrównywacz</b>	Wybierz jeden z preinstalowanych korektorów. <b>Normalny, Klasyczny, Jazz, Pop, Rock, Mowa, Mój EQ</b>	
	<table border="1"> <tr> <td><b>Mój EQ w pozycja</b></td> <td>Tutaj możesz ręcznie dostosować ustawienia korektora.</td> </tr> </table>	<b>Mój EQ w pozycja</b>
<b>Mój EQ w pozycja</b>	Tutaj możesz ręcznie dostosować ustawienia korektora.	

Nazwa menu		Opis
<b>Data/Czas</b>	<b>Data/Czas ustawić</b>	Ręczne ustawianie czasu i daty
	Automatyczny Aktualizacja	Wybierz, czy data i godzina mają być ustawiane automatycznie tylko za pomocą DAB-(z <b>DAB+</b> ), sygnał FM ( <b>przez FM</b> ) lub przez oba sygnały ( <b>ze wszystkich źródeł</b> ) powinien zostać zatrudniony czy nie ( <b>Brak aktualizacji</b> ). Automatyczne ustawianie odbywa się codziennie pomiędzy godziną - a -.
	<b>Format czasu</b>	Ustaw format czasu na --- lub --- godzin.
	<b>Format daty</b>	Ustaw format daty.
	Znak projektu zegara	Wybierz wzór wyświetlacza zegara w trybie czuwania: <b>Normalny cyfrowy; Cyfrowy duży; Analogowy klasyczny; Nowoczesny analogowy</b>
<b>Wyświetlacz</b>	Automatyczne przyciemnianie	Wybierz okres czasu, po którym wyświetlacz zostanie przyciemniony.
	<b>Operacyjny</b>	Ustaw żądany poziom jasności przyciemnionego wyświetlacza.
	W trybie gotowości	Ustaw żądany poziom jasności przyciemnionego wyświetlacza.
<b>Język</b>	Wybór języka menu	
<b>Ustawienia fabryczne - płuca</b>	Przywróć ustawienia fabryczne	
Oprogramowanie- Aktualizacja	Zaktualizuj oprogramowanie układowe radia za pomocą tego elementu menu.	
Oprogramowanie- <b>Wersja</b>	Wyświetlanie wersji oprogramowania	

## 11.1. Funkcja timera uśpienia

Funkcja wyłącznika czasowego umożliwia zdefiniowanie czasu, po którym radio wyłączy się automatycznie.

Włącz radio.

Wybierz żądany tryb pracy za pomocą przycisku **MODA**.

Uzyskaj dostęp do menu systemowego i ustawień. **Spać** NA

Za pomocą pokrętki wybierz żądany czas wyłączenia (**15;30;45;60** lub **90 minut**).

Naciskać **OK**, aby potwierdzić ustawienie.

Aby dezaktywować timer uśpienia, wybierz opcję **Z**. Naciśnij pokrętko ustawień, aby potwierdzić ustawienie.



Aktywny timer uśpienia jest sygnalizowany na wyświetlaczu symbolem  i wyświetlany jest pozostały czas.

## 11.2. Budzik

Urządzenie posiada dwie pamięci alarmów (**Budzik 1** i **Budzik 2**), które są ustawiane niezależnie od siebie.

Włącz radio.

Uzyskaj dostęp do menu systemowego i ustawień.

**Budzik** Naciśnij dalej **OK**, aby otworzyć opcję.

Wybierz za pomocą pokrętki obrotowego **Budzik 1** lub **Budzik 2**

Wyłącz. Naciśnij **OK**, aby rozpocząć konfigurację.

Za pomocą pokrętki wybierz kolejno poszczególne ustawienia i potwierdź każdy wybór, naciskając przycisk **OK**.

Przegląd ustawień można znaleźć w poniższej tabeli:

Postawa	opcja
<b>Budzik</b>	Włączone/wyłączone
<b>Powtórzenie</b>	<b>Raz; dzień powszedni; weekend; codziennie</b>
<b>Czas pobudki</b>	<b>Godzina; Minuty</b>
<b>Quele</b>	<b>Lato; Radio cyfrowe; FM</b>
<b>program</b> (tylko dla radia cyfrowego i FM)	<b>Ostatnio słyszałem (DAB i FM) Wybór częstotliwości transmisji</b> (Tylko FM) Wybieranie zapisanej stacji
Długość czasu	<b>15; 30; 45; 60; 90; 120</b>
<b>tom</b>	<b>1 - 16</b>



Na wyświetlaczu pojawia się symbol  z numerem odpowiedniego budzika.

## 12. Czyszczenie i przechowywanie

Przed czyszczeniem odłącz zasilacz od gniazdka ściennego.

Do czyszczenia należy używać suchej, miękkiej ściereczki.

Unikaj chemicznych rozpuszczalników i środków czyszczących, ponieważ mogą one uszkodzić powierzchnię i/lub oznaczenia urządzenia.

Jeżeli nie zamierzasz używać urządzenia przez dłuższy czas, odłącz je od gniazdka ściennego.

W przypadku dłuższego przechowywania należy regularnie ładować urządzenie, aby zapobiec głębokiemu rozładowaniu akumulatora.

### 12.1. Nawijanie kabla

Za pomocą uchwytu na kabel znajdującego się z tyłu urządzenia zabezpiecz kabel.

## 13. Jeśli wystąpią problemy

PROBLEM	MOŻLIWA PRZYCZYNA	ZARADZIC
Nie można włączyć urządzenia.	<ul style="list-style-type: none"><li>• Bateria może być rozładowana.</li><li>• Zasilacz nie jest prawidłowo podłączony Zamknięte.</li></ul>	Sprawdź, czy zasilacz jest prawidłowo podłączony.
Urządzenie przełącza się podczas operacji zostały zawieszona.	<ul style="list-style-type: none"><li>• Bateria może być rozładowana.</li></ul>	Podłącz urządzenie za pomocą zasilacza sieciowego lub naładuj baterię.
Nie lub słabo- odbiór radiowy	<ul style="list-style-type: none"><li>• Sygnały nadajnika są zbyt słabe.</li></ul>	Dostosuj częstotliwość nadajników. W razie konieczności zmień lokalizację radia. Zmień orientację anteny. Rozłóż antenę całkowicie.
Brak dźwięku	<ul style="list-style-type: none"><li>• Głośność jest ustawiona zbyt nisko.</li></ul>	Ustaw wyższy poziom głośności.

## 14. Utylizacja



### OPAKOWANIE

Twoje urządzenie jest zapakowane w sposób chroniący je przed uszkodzeniami podczas transportu. Opakowanie jest wykonane z materiałów, które można utylizować w sposób przyjazny dla środowiska i poddać profesjonalnemu recyklingowi.



### URZĄDZENIE -tylko dla Niemiec-

Wszelkiego sprzętu elektrycznego i elektronicznego oznaczonego pokazanym tutaj symbolem nie wolno wyrzucać do zwykłych odpadów domowych, lecz musi on zostać odebrany przez użytkownika końcowego oddzielnie od niesortowanych odpadów komunalnych po zakończeniu przewidywanego okresu użytkowania urządzenia.

Użytkownicy końcowi są zobowiązani do nieniszczącego oddzielenia zużytych baterii i akumulatorów, które nie są umieszczone w zużytych sprzęcie, a także lamp, które można wyjąć ze zużytego sprzętu, od zużytego sprzętu przed przekazaniem go do punktu zbiórki i umieszczenia ich w oddzielnym miejscu zbiórki.

Dystrybutorzy posiadający powierzchnię sprzedaży sprzętu elektrycznego i elektronicznego wynoszącą co najmniej Sprzedawcy detaliczni o łącznej powierzchni sprzedaży co najmniej --- metrów kwadratowych, a także dystrybutorzy artykułów spożywczych o łącznej powierzchni sprzedaży co najmniej --- metrów kwadratowych, którzy oferują i udostępniają na rynku sprzęt elektryczny i elektroniczny kilka razy w roku kalendarzowym lub na stałe, są zobowiązani do bezpłatnego odbioru od użytkownika końcowego starego urządzenia tego samego typu w przypadku sprzedaży użytkownikowi końcowemu nowego urządzenia elektrycznego lub elektronicznego, które zasadniczo spełnia te same funkcje co nowe urządzenie, w miejscu sprzedaży lub w jego bezpośrednim sąsiedztwie, a na żądanie użytkownika końcowego, niezależnie od zakupu nowego urządzenia elektrycznego lub elektronicznego, do bezpłatnego odbioru do trzech starych urządzeń każdego typu, których żaden wymiar zewnętrzny nie jest większy niż -- centymetrów.

W przypadku sprzedaży za pośrednictwem środków porozumiewania się na odległość, wszystkie powierzchnie magazynowe i wysyłkowe dystrybutora sprzętu elektrycznego i elektronicznego są uznawane za powierzchnię sprzedaży, a wszystkie powierzchnie magazynowe i sprzedażowe dystrybutora są uznawane za całkowitą powierzchnię sprzedaży. Ponadto, w przypadku sprzedaży za pośrednictwem środków porozumiewania się na odległość, gdy nowy sprzęt elektryczny lub elektroniczny jest dostarczany do gospodarstwa domowego, bezpłatny odbiór starego sprzętu w tym miejscu dostawy jest ograniczony do urządzeń kategorii -, - i - z załącznika do sekcji - paragrafu - niemieckiej ustawy o sprzęcie elektrycznym i elektronicznym (ElektroG) (wymienniki ciepła, ekrany, monitory i urządzenia z ekranami o powierzchni powyżej --- centymetrów kwadratowych, urządzenia wielkogabarytowe).

W Twojej okolicy dostępne są bezpłatne punkty zbiórki zużytego sprzętu AGD, a także potencjalnie inne punkty zbiórki, w których można ponownie wykorzystać stare urządzenia. Adresy można uzyskać w lokalnym urzędzie.

Jeśli stare urządzenie ma pamięć masową, wszystkie dane powinny zostać trwale zapisane na dysku zewnętrznym i nieodwracalnie usunięte z urządzenia przed jego zwrotem. Użytkownicy końcowi ponoszą wyłączną odpowiedzialność za usunięcie wszystkich danych osobowych ze starych urządzeń przeznaczonych do utylizacji.



#### **URZĄDZENIE - dla wszystkich pozostałych krajów niemieckojęzycznych-**

Urządzenie jest wyposażone w zintegrowaną baterię. Po zakończeniu okresu użytkowania nie należy wyrzucać urządzenia razem z normalnymi odpadami domowymi. Zamiast tego należy skontaktować się z lokalnymi władzami, aby uzyskać informacje na temat przyjaznych dla środowiska metod utylizacji w punktach zbiórki odpadów elektrycznych i elektronicznych.



#### **BATERIA**

Wszystkich baterii oznaczonych tym symbolem nie należy wyrzucać do zwykłych odpadów domowych.

Zgodnie z przepisami ---/--- baterie muszą zostać odpowiednio zutyliczowane po zakończeniu ich okresu użytkowania.

Mogą one zawierać toksyczne metale ciężkie i podlegają specjalnemu przetwarzaniu odpadów.

Symbole chemiczne metali ciężkich są następujące: Cd = kadm, Hg = rtęć, Pb = ołów.

Jesteś prawnie zobowiązany do zwrotu zużytych baterii i akumulatorów.

Dlatego prosimy o bezpłatny zwrot zużytych baterii i akumulatorów do sklepu detalicznego lub miejskiego punktu zbiórki.

Baterie i akumulatory mogą zawierać substancje szkodliwe dla zdrowia ludzkiego i środowiska. Tylko poprzez selektywną zbiórkę i recykling starych baterii i akumulatorów można uniknąć tych negatywnych skutków.

Zachowaj szczególną ostrożność podczas obchodzenia się z bateriami litowymi i akumulatorami, ponieważ niewłaściwe użytkowanie zwiększa ryzyko pożaru. Aby zapobiec zewnętrznemu zwarceniu, zaklej styki taśmą klejącą.

Stosuj baterie o długiej żywotności lub akumulatory, aby ograniczyć ilość odpadów powstających ze starych baterii.

Aby wydłużyć żywotność akumulatora, należy przestrzegać instrukcji dotyczących przechowywania i unikać całkowitego rozładowywania i ponownego ładowania.

Ponadto, aby zapobiec zaśmiecaniu, nie należy pozostawiać baterii ani urządzeń elektrycznych i elektronicznych zawierających baterie lub akumulatory w miejscach publicznych. Rozważ możliwości ponownego wykorzystania baterii zamiast ich wyrzucania, na przykład poprzez naprawę baterii.

## 15. Dane techniczne

radio	
Moc wyjściowa	-- W RMS
Pasma częstotliwości FM	--- MHz
Pasma DAB III	---,--- - ---,--- MHz
RDS	Tak
Pamięć stacji	-- (DAB), -- (FM)
Wersja Bluetooth	V -,-
Częstotliwość pracy Bluetooth	-,--- - -,--- MHz
Maksymalna moc nadawania Bluetooth	< -- dBm
Wartości środowiskowe	Temperatura pracy: - °C ~ +- °C < -- % wilgotności Nieużywane: --- °C ~ +- °C < -- % wilgotności
Klasa ochrony	IP-- (tylko gdy schowek jest zablokowany)
Wymiary (szer. x wys. x gł.)	ok. --- x --- x --- mm
Waga	ok. -, - kg
Pobór mocy w trybie czuwania	< - W
Bateria	
Producent	Shenzhen Watec New Energy Technology Co. Ltd.
Model	SZWATEC-----SP
Napięcie wyjściowe	--,- V ---- mAh --,- Wh

## 16. Informacje o zgodności z normami UE



Firma MEDION AG oświadcza niniejszym, że niniejsze urządzenie jest zgodne z dyrektywą ---/-/UE [(dyrektywa RE), dyrektywą ---/-/UE (dyrektywa RoHS) oraz rozporządzeniem UE---/-/--- (rozporządzenie w sprawie baterii)]. Pełny tekst deklaracji zgodności UE jest dostępny pod następującym adresem internetowym:  
[www.medion.com/conformity](http://www.medion.com/conformity).

## 17. Informacje o znaku towarowym

Znak słowny i logo Bluetooth® są zastrzeżonymi znakami towarowymi należącymi do Bluetooth SIG, Inc. i są używane przez Medion na podstawie licencji.

Pozostałe znaki towarowe są własnością ich odpowiednich właścicieli.

## 18. Informacje o usłudze

Jeśli Twoje urządzenie nie działa zgodnie z oczekiwaniami, prosimy o kontakt z naszym działem obsługi klienta. Możesz się z nami skontaktować na kilka sposobów:

- W naszej społeczności serwisowej spotkasz innych użytkowników i naszych pracowników, z którymi będziesz mógł wymienić się doświadczeniami i podzielić wiedzą. Naszą społeczność znajdziesz na [community.medion.com](http://community.medion.com).
- Zapraszamy również do skorzystania z formularza kontaktowego na stronie [www.medion.com/contact](http://www.medion.com/contact).
- Oczywiście nasz zespół serwisowy jest również do Państwa dyspozycji poprzez naszą infolinię lub pocztę elektroniczną.

Niemcy	
Godziny otwarcia	Produkty multimedialne (PC, notebook, itp.)
pon. - pt.: --:-- --:-- sob.: --:-- --:--	----
	Sprzęt gospodarstwa domowego i elektronika domowa
	----
	telefon komórkowy; tablety i smartfony
----	
Adres serwisowy	
<b>MEDION AG</b> <b>45092 Essen</b> <b>Niemcy</b>	
Austria	
Godziny otwarcia	Numer telefonu
pon. - pt.: --:-- --:-- sob.: --:-- --:--	--
Adres serwisowy	
<b>Centrum serwisowe MEDION</b> <b>Franz-Fritsch-Str. 11</b> <b>4600 Wels</b> <b>Austria</b>	

Szwajcaria	
Godziny otwarcia	Numer telefonu
Pon. - Pt.: --:-- --:--	-----
Adres serwisowy	
<b>Centrum serwisowe MEDION/LENOVO</b> <b>Ifangstrasse -</b> <b>---- Pasemko</b> <b>Szwajcaria</b>	
Belgia i Luksemburg	
Godziny otwarcia	Numer telefonu (Belgia)
Pon. - Pt.: --:-- --:--	-----
	Numer telefonu (Luksemburg)
	-----
Adres serwisowy	
<b>MEDION BV</b> <b>John F. Kennedylaan --a</b> <b>---- XC Panningen</b> <b>Holandia</b>	



Te i wiele innych instrukcji obsługi można pobrać za pośrednictwem portalu serwisowego [www.medionservice.com](http://www.medionservice.com). W trosce o zrównoważony rozwój nie oferujemy drukowanych warunków gwarancji. Warunki gwarancji można znaleźć również w naszym portalu serwisowym.

Możesz również zeskanować widoczny tutaj kod QR i pobrać instrukcję obsługi na urządzenie mobilne za pośrednictwem portalu serwisowego.

## 19. Odcisk

Prawa autorskie ----

Ostatnia aktualizacja: wrzesień ----

Wszelkie prawa zastrzeżone.

Niniejsza instrukcja obsługi jest chroniona prawami autorskimi.

Powielanie w formie mechanicznej, elektronicznej lub jakiegokolwiek innej bez pisemnej zgody producenta jest zabronione.

Prawa autorskie należą do firmy:

**MEDION AG**

**Na Zehnhof 77**

**45307 Essen**

**Niemcy**

Pamiętaj, że powyższy adres nie jest adresem zwrotnym. Zawsze najpierw skontaktuj się z naszym działem obsługi klienta.

## Streszczenie

<b>1. Informacje dotyczące niniejszego zawiadomienia o korzystaniu</b> .....	<b>29</b>
1.1. Wyjaśnienie symbolu .....	29
<b>2. Wykorzystanie zgodne z przeznaczeniem</b> .....	<b>29</b>
<b>3. Przesyłki o ogólnym zabezpieczeniu</b> .....	<b>30</b>
<b>4. Consignes de sécurité generales krewni baterii pomocniczych</b> .....	<b>31</b>
<b>5. Contenu de la livraison</b> .....	<b>32</b>
<b>6. Elementy wyposażenia</b> .....	<b>33</b>
<b>7. Mise en marche</b> .....	<b>35</b>
7.1. Ochrona przed rozpryskami wody .....	35
7.2. Instalacja urządzenia .....	35
7.3. Nagroda de raccordement au réseau électrique .....	36
7.4. Charge de l'appareil / Alimentation par Battery .....	36
7.5. Orientacja anteny .....	36
7.6. Mise en marche/arrêt de l'appareil .....	36
7.7. Réglage du Volume .....	36
7.8. Korektor dźwięku .....	37
<b>8. Funkcja radia</b> .....	<b>37</b>
8.1. Automatyczne wyszukiwanie stacji (unikalność DAB) .....	37
8.2. Wybór stacji z listy stacji (unikalność DAB) .....	37
8.3. Zapamiętywanie automatique des stations (unikalność FM).....	38
8.4. Podręcznik badawczy stacji (unikalność FM) .....	38
8.5. Zapamiętywanie stacji.....	38
8.6. Affichage des stations enregistrées.....	38
8.7. Przepisy radiowe .....	38
<b>9. Tryb Bluetooth®</b> .....	<b>39</b>
9.1. Premierowe połączenie urządzeń peryferyjnych Bluetooth® .....	40
9.2. Démarrage/arrêt de la Wykład .....	40
9.3. Wybór tytułu .....	40
<b>10. Branchement d'un périphérique de Wykład zewnętrzny</b> .....	<b>40</b>
10.1. Recharge du lecteur .....	41
<b>11. Przepisy</b> .....	<b>41</b>
11.1. Funkcja minuterie de veille.....	43
11.2. Reveils.....	43
<b>12. Nettoyage i stockage</b> .....	<b>44</b>
12.1. Enrouleur de Cable.....	44
<b>13. En cas de dysfonctionnements</b> .....	<b>45</b>
<b>14. Recykling</b> .....	<b>46</b>
<b>15. Techniki charakterystyczne</b> .....	<b>47</b>
<b>16. Informacje dotyczące zgodności UE</b> .....	<b>47</b>
<b>17. Informacje o marques déposées</b> .....	<b>48</b>
<b>18. Informacje dotyczące usług après-vente</b> .....	<b>48</b>
<b>19. Informacje prawne</b> .....	<b>50</b>



# 1. Informacje dotyczące obecnego braku- tice d'utilisation



Produkt Nous vous remercions d'avoir choisi notre. Nous vous souhaitons une bonne utilisation.

Przed mise en marche de l'appareil należy zwrócić uwagę na przesyłki zabezpieczające i zawiadomienie o wykorzystaniu w zintegrowanym systemie. Tenez compte des avertissements figurant sur l'appareil et dans la Notice d'utilisation.

Zachowaj zawsze informację o użytkowaniu na portée de main. Jeśli sprzedajesz lub nie posiadasz urządzenia, ważne jest, aby mieć informację o użytkowaniu, ponieważ jest ona częścią zintegrowanego produktu.

## 1.1. Wyjaśnienie symbolu

Le non-secours décrit dans les paragraphes désignés par l'un des symboles d'avertissement suivants doit être évité, afin d'éviter les conséquences potentielles évoquées.



### **NIEBEZPIECZEŃSTWO!**

Bezpośrednie niebezpieczeństwo śmierci!



### **OSTRZEŻENIE!**

Éventuel hazard de mort et/ou de blessures graves irréversibles!



### **AVIS!**

Respectez les consignes pour éviter tout dommage matériel!



Informacje uzupełniające dotyczące wykorzystania l'appareil



Tenez compte des remarques continues dans la Notice d'utilisation !

IP --

### **Oznaczenie rodzaju ochrony**

- Ochrona przed małymi ilościami
- Ochrona przed strumieniami wody spadającymi ze wszystkich kierunków

## 2. Używać zgodnie z przepisami

Odbiornik radiowy można odbierać przez Bluetooth lub wejście AUX (DAB+ i FM).

Podany zakres częstotliwości przedstawia możliwe techniki działania urządzenia. Informacje dostępne na tej plaży nie są przeznaczone do użytku ani rozpowszechniania. Wygoda w zakresie korzystania z lokalnych praw użytkownika.

Jeżeli zauważysz, że użytkowanie produktu nie jest zgodne z jego przeznaczeniem, gwarancja zostanie anulowana.

Niezależnie od zastosowania, uznaje się go za niezgodny z wymaganiami i można go stosować do ochrony korpusów lub materiałów.

DE

FR

Holandia

TO

TO

PL

### 3. Przesyłki o ogólnym zabezpieczeniu

#### ZACHOWAJ TO NIE- TICE D'UTILISATION

Tenez compte de toutes les Information contenues dans this Notice d'utilisation, en particulier des consignes de sécurité.

N'utilisez que des pièces dechange et des akcesoria Fournis ou autorisés par nos soins.

Ne transformez pas l'appareil sans notre accord et n'utilisez pas d'appareils auxiliaires autres que ceux autorisés ou Fournis par nos soins.

Nie martw się o skrzynkę ze sprzętem. W skrzynce znajduje się również element, który można wprowadzić lub zawiązać.

W przypadku przechowywania lub dłuższego użytkowania urządzenia, można wyjąć z niego zapas żywności.

Débranchez immédiatement the fiche d'alimentation de la Prize de courant en cas de dommage de l'adaptateur secteur ou de l'appareil. Cela

s'applique également si des liquides lub des corps étrangers ont pénétré à l'intérieur de l'appareil.

Plik żywności jest dostępnym narzędziem coupure et doit toujours être.

N'utilisez pas the produkt à un Volume élevé wisiorek de longues périodes. Choisissez un réglage de Volume modéré afin d'éviter tout dommageauditif.

Ekran LCD zawierają płyn, który może powodować podrażnienia skóry i zatrucia. W przypadku kontaktu płynu z oczami, wargami lub skórą, należy dowiedzieć się, które obszary w wodzie są zagrożone i skonsultować się z lekarzem.

Chroń produkt przed wodą i wilgocią. Dostanie się wody do urządzenia zwiększa ryzyko porażenia prądem.

Produkt ten jest wygodny dla osób (w tym dzieci) nieposiadających zdolności fizycznych, sensorycznych i umysłowych, lub posiadających duże doświadczenie i umiejętności, w dowolnym momencie.

Nie są nadzorowane ani kierowane przez osobę odpowiedzialną za bezpieczeństwo. Dzieci powinny nurkować i monitorować to, co mają do powiedzenia na temat produktu. Zachowaj ten produkt poza zasięgiem dzieci.

Nie używać urządzenia w strefach zagrożonych wybuchem. Czionka str. były. Partie les dépôts de carburant, les Zones de Stockage de Carburant lub les Zones dans lesquelles des solvants sont featureés. Urządzenie to nie ma nic wspólnego z jego zastosowaniem w strefach poza zasięgiem powietrza cząstek w zawieszynie (np. poussière de farine ou de bois).

Chroń radio przed gorącym i ogniem. No laissez pas dans a endroit chaud, par exemple à proximité immédiate d'une source de chaleur, en plein soleil lub à l'intérieur d'un véhicule garé directement au soleil. W przeciwnym razie ryzykujesz wywołanie podpalenia lub eksplozji i nie odniesiesz obrażeń.

## 4. Consignes de sécurité generales krewni

### baterie pomocnicze

Radio jest zasilane baterią stałą i stale zasilane przez zewnętrzne urządzenia do transmisji głosu, zarówno ze smartfonów, jak i czytników MP.



### **OSTRZEŻENIE!** **Ryzyko wybuchu!**

W przypadku wymiennych obudów, które nie są zgodne z akumulatorem, istnieje ryzyko eksplozji. Remplacez stopy unikatowe par des piles du même type lub odpowiednik typu d'un.

Nie ma żadnego płonącego sprzętu, żadnego obwodu sądowego i żadnej rozbiórki. Radio, które śpiewa, nie naładuje się bez nadzoru.

DE

FR

Holandia

TO

TO

PL

## 5. Zawartość Livraison



NIEBEZPIECZEŃSTWO!

### Ryzyko uduszenia!

Les films d'emballage stwarzają ryzyko uduszenia w przypadku połknięcia lub użycia niezgodnego z przepisami!

Conservez tous les packages utilisés (saszetki, kawałki polistyrenu itp.) hors de portée des enfants.

Nie laissez pas les kids jouer avec les emballages.

---

Wycofaj produkt de l'emballage i enlevez tous les matériaux d'emballage.

Sprawdź, czy wydruk jest kompletny i nienaruszony, a będziesz mógł nadal znaleźć więcej informacji na stronach, które są nadal dostępne. W przypadku uszkodzenia, skorzystaj z unikatowego urządzenia przed skontaktowaniem się z SAV.

Produkt, o którym wspominałeś:

- Radio de chantier
- Plateau de rangement magnetyczny (déjà inséré)
- Przewodnik po szybkim rozbiórce

## 6. Pièces de l'appareil

DE

FR

Holandia

TO

TO

PL

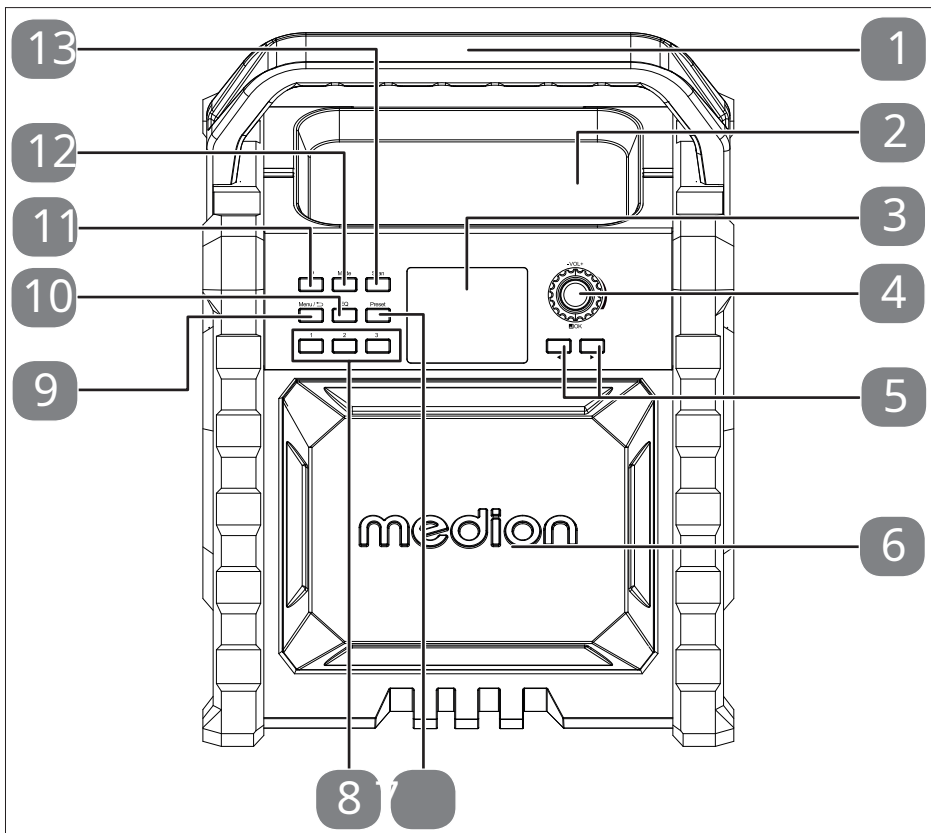

Rys. - Widok z przodu

- Uchwyt transportowy
- Plateau de rangement magnétique (pour les vis, par exemple)
- Ekran
- **- GŁOŚNOŚĆ +**—Diminuer/augmenter le volume
-  **OK**—Démarrer/mettre en pause wykład / potwierdzenie wyboru menu
- **←**—Tytuł suivant, dans navigacji Menu ma wpływ na badania nad sieciami
- **←**—Titre précédent, Navigacja dans le menu, stacje badawcze
- Haut-parleurs
- **USTAWIENIE WSTĘPNE**—Zapamiętywanie/écute destinations
- Wspomnienia stacji - - -
- **MENU/ ←** - Powrót Pokaż menu
- **EQ**—Wyrównywacz
- **⏻**—Lumer/éteindre l'appareil
- **MODA**—Wybór trybu pracy
- **SKANDOWAĆ**—Lancement do automatycznego badania stacji

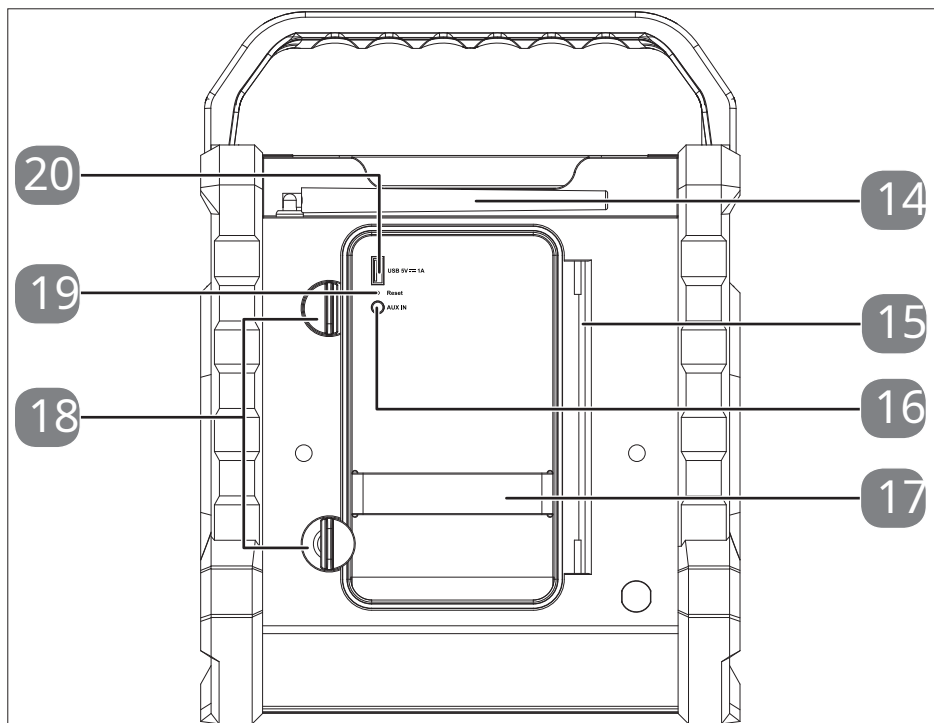

Rys. - Widok z tyłu

- . Antena
- . Przedział z pokrywą i zintegrowanym kablem
- . **Wejście AUX**—Port audio dla urządzeń peryferyjnych
- . Wsparcie dla kauczuku dla smartfonów na przykładzie
- . Rondelles de serrage permettant de fermer couvercle du compartiment de rangement
- . **NASTAWIĆ**—Reinicjalizacja aparatu
- . **USB 5V 1A**—Port de chargement USB de type A dla urządzeń zewnętrznych

## 7. Mise en marche

### 7.1. Ochrona przed strumieniami wody

#### ! AVIS!

#### Ryzyko uszkodzenia!

Cała instalacja jest nieprawidłowa i stwarza zagrożenie dla zdrowia

Należy pamiętać, że ochrona przed strumieniami wody nie jest gwarantowana, gdy komora zasięgu jest zamknięta, a radio znajduje się w pozycji pionowej (normalnej).

### 7.2. Instalacja urządzenia

Jeśli umieścisz element w hauteur du corps (na przykład na stole, szafie, étagère lub innym), możesz umieścić element umieszczający à la pionowo na odpowiedniej powierzchni.

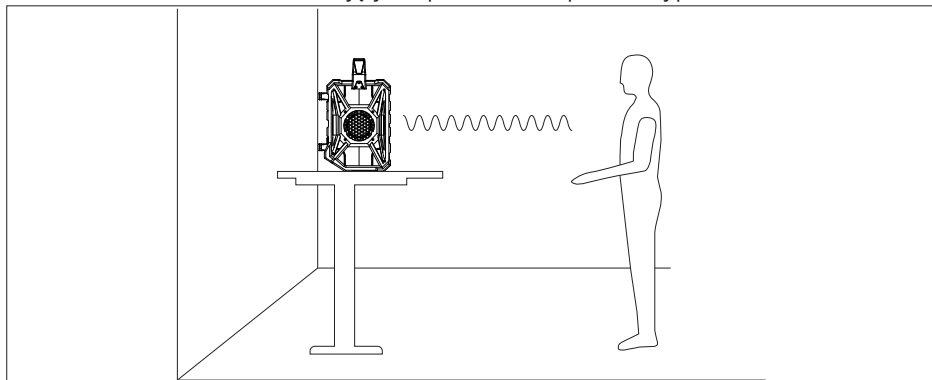

Rys. -- Instalacja pionowa

Jeżeli jest miejsce na stołcu, będziesz miał możliwość pochylni i położenia pochylni.

Ochrona antichoc périphérique to biseauté à cet effet sur le côté inférieur arrière.

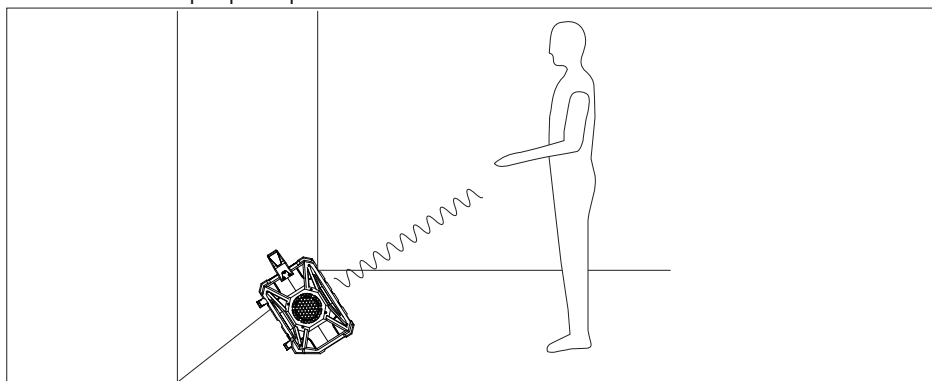

Rys. -- Pochylenie instalacji

### 7.3. Szczypta harmonijki w instalacji elektrycznej

Branchez le cordon d'alimentation.

Branchez la radio de chantier Unique sur a Prise de courant Correction installée, mise à la terre et protégée par un topible. Lokalny sektor napięcia odpowiada indiquée komórki w technikach caractéristiques de l'appareil.



Jeśli będziesz korzystać ze sprzętu przez dłuższy czas, zawsze będziesz mieć serwis. Pour ce faire, débranchez the fiche d'alimentation de la Prise de Courant.

### 7.4. Charge de l'appareil / Wyżywienie na baterię



Chargez l'appareil Uniquement lorsqu'il est sec et à l'intérieur d'un bâtiment. Séchez entièrement l'appareil avant de le Charger.

Aby przedłużyć żywotność akumulatora, należy odłączyć zewnętrzne źródło zasilania po jego pełnym naładowaniu.

Urządzenie może być również używane bez zewnętrznego źródła zasilania dzięki wbudowanemu akumulatorowi.

Gdy poziom naładowania akumulatora jest niski, symbole akumulatora klikają na ekranie, a światło włącza się automatycznie.

Zawieszka le Chargement, des Barres Clignotantes dans Le Symbols de la Battery Indiquent l'état de Charge.

Jeśli bateria jest naładowana, symbole baterii są widoczne wraz z etykietą.

### 7.5. Orientacja anteny

Aby uzyskać najlepszy odbiór radia, wyjmij zainstalowaną antenę à l'arrière et orientez-la pour uzyskać najlepszy odbiór.

### 7.6. Mise en marche/arrêt de l'appareil

Naciśnij przycisk  pour allumer la radio.

Appuyez à new sur le bouton  pour mettre l'appareil en mode veille. Wiadomość **Gotowość** s'affiche à l'écran et l'heure s'affiche ensuite.

Pour éteindre the radio, appuyez sur le bouton  maintenez-le enfoncé jusqu'à ce que le Message **Wyłącz zasilanie** s'affiche à l'écran.

### 7.7. Regulacja głośności

Gdy urządzenie jest w całym otoczeniu, przycisk sterujący jest włączony-VOL +werset-pour diminuer le volume.

Gdy urządzenie jest w całym otoczeniu, przycisk sterujący jest włączony-VOL +werset+pour augmenter le volume.

Tom réglé s'affiche brièvement sur l'écran.

## 7.8. Korektor

Zawieszka l'utilisation, appuyez na przycisku **EQ** wlać do menu de réglage  
 Utilisez le bouton de rotation, aby wybrać wstępnie zaprogramowane ustawienia:  
**Normalna, Klasyczny, jazz, muzyka pop, głoś, Rozprawiaci Mon EQ.**

### 7.8.1. Réglages de l'égaliseur

Opcja menu **Mon EQ Config** Można spersonalizować basy i aigus.

Wybór, comme décrit dans the Chapter precedens, l'option **Mon EQ Config**  
 potwierdź wybór w panelu klienta **OK**.

Przytrzymaj przycisk obrotu, aby wybrać ustawienie (basy lub powietrze), którego chcesz używać  
 jako modyfikatora.

Potwierdź wybór i aplikant przyciskiem **OK**.

Użyj pokrętki, aby dostosować wartość tak, aby została ona potwierdzona i zastosowana do  
 przycisku **OK**.

## 8. Fonctionnement de la radio

Za pomocą tego urządzenia możesz odbierać stacje radiowe DAB i FM. Wybór trybu  
 źródła radia:

Rozłóż antenę i ustaw położenie, aby uzyskać optymalny odbiór.

Allumez l'appareil.

Appuyez plusieurs fois sur le bouton **MODA** Oznacza to, że tryb radia jest włączony.

**Radio cyfrowe** i **FM** s'affichent à l'écran.



Na ekranie wyświetlana jest ikona anteny, która wskazuje moc odbioru bieżącego sygnału.  En prin-  
 także pionowe paski oraz informacja o tym, że sygnał jest ciągły i że odbiór jest lepszy.

### 8.1. Automatyczne wyszukiwanie stacji (unikalność DAB)



Wisiorek pierwszy mise en service, radio de chantier Effectue automatiquement une  
 recherche des stations de radio numériques. Stacje zapamiętywane są w kolejności  
 alfabetycznej.

Możesz rozpocząć kompletne badanie w każdej chwili i kliknąć przycisk  
**SKANDOWAĆ**.

### 8.2. Wybór stacji z listy stacji (unikalność DAB)

Naciśnij przycisk  ty pour ouvrir la list des stations.

Wybierz stację, która ułatwi Ci obrót przycisku.

Appuyez sur le bouton **OK** pour écouter la station.

### 8.3. Automatyczne zapamiętywanie stacji (unikalność FM)

Możesz zapamiętać automatyczną skrzynię biegów -- stacje FM.

Naciśnij przycisk **SKANDOWAĆ**, la recherche automatique des stations démarre. Wszystkie stacje zostaną znalezione i zapamiętane według częstotliwości.

### 8.4. Podręcznik badawczy stacji (unikalny FM)

Appuyez plusieurs fois sur le bouton ou, le cas échéant, jusqu'à ce que la fréquence souhaitée soit réglée. Częstotliwość wzrasta lub maleje od --,-- MHz do ciśnienia.

### 8.5. Zapamiętywanie stacji

Możesz to zapamiętać – stacje.

Appuyez plusieurs fois sur le bouton ty jusqu'à ce que la fréquence souhaitée soit réglée. Regulez lub wybierz stację DAB z listy stacji.

Maintenez le bouton **USTAWIENIE WSTĘPNE** egzekwować. L'écran affiche un aperçu des Emplacements Mémoire 1 - 40.

Obracając przycisk, możesz wybrać pamięć od - à -. Appuyez à new sur le bouton **OK** pour enregistrer la Station à cet Emplacement.



---

Jeżeli stacja znajduje się w pamięci rozmieszczenia wybranego elementu, staje się ona obowiązująca i zostaje zastąpiona przez wybrany element.

---

### 8.6. Affichage des stations enregistrées

Naciśnij przycisk **USTAWIENIE WSTĘPNE**, częstotliwość stacji.

Obracając przycisk, możesz wybrać pamięć od - do --. Potwierdź wybór i zatwierdź przyciskiem **OK**.

Les emplacements mémoire - à - peuvent être sélectionnés directement à l'aide des trois boutons d'emplacement mémoire des stations.

### 8.7. Przepisy radiowe

W dwóch trybach radia dostępne są różne opcje sterowania i poleceń.

Naciśnij przycisk **MENU** pour ouvrir le menu des réglages. Za pomocą przycisku obrotowego wybierz opcję menu souhaitée. Potwierdź ten wybór i wszystko inne w kliencie **OK**.

Nazwa menu	Opis
<b>Lista statystyk (unikalny tryb DAB)</b>	
	Lista należności toutes lesstation
<b>Badania (unikalność trybu DAB)</b>	
	Automatyczne badania stacji
<b>Ręczne wyszukiwanie (tryb unikatowy DAB)</b>	
	Wyszukaj instrukcję transpondera na liście predefiniowanej
<b>Ecrêteur (unikalność trybu DAB)</b>	
<b>NIE</b>	W obecnym regionie nie uwzględniono tłumienia wszystkich stacji DAB.
<b>OUI</b>	
<b>DRC (tryb DAB osobno)</b>	
Dezaktywowany	Kontrola zakresu dynamiki (DRC): wybór kompresji, réglage par défaut: dezaktywacja
Opierać	
<b>skóra</b>	
<b>rej. badania (unikalność trybu FM)</b>	
<b>Stacje do testów</b>	Indiquez si la recherche doit porter sur toutes les stacji (obejmuje to komórki, które nie zapewniają sygnału) lub stacje Seeulement sur les, które nie są kontynuowane.
<b>Wszystkie łańcuchy</b>	
<b>Réglage audio (unikalny tryb FM)</b>	
<b>Stereo dozwolone</b>	Wybierz pomiędzy dźwiękiem mono lub stereo (unikalny dźwięk wykładu za pośrednictwem kasku).
<b>Stacje mono</b>	

## 9. Tryb Bluetooth®

Appuyez une ou plusieurs fois sur le bouton **MODA** jusqu'à ce que **Bluetooths**'affiche à l'écran.

## 9.1. Pierwsze połączenie z urządzeniami peryferyjnymi Bluetooth®

Aktywny tryb Bluetooth jest ci-dessus. Radio znajduje się w trybie aparatu.

Aktywuj również funkcję Bluetooth na swoim urządzeniu peryferyjnym.

Wpływ na urządzenie z zewnętrznymi urządzeniami peryferyjnymi. Przeczytaj ten temat w powiadomieniu o korzystaniu z zewnętrznych urządzeń peryferyjnych. Nazwa Twojego systemu audio to «**MEDION MD 43896**».

Po zatrzymaniu sygnału dźwiękowego urządzenie zostaje wyłączone, a w radiu typu chatter używane jest urządzenie zewnętrzne.

Możesz rozpocząć transmisję przez Bluetooth, wyłączyć Bluetooth na urządzeniu peryferyjnym lub aplikacji przyciskiem **MODA** pour passer à un autre mode.

Maintenez le bouton **OK** Enfoncé przerywa bieżące połączenie Bluetooth. Sygnał dźwiękowy jest nadal odtwarzany, a urządzenie zostaje anulowane.

Zewnętrzne urządzenia peryferyjne są podłączone, co teraz widać w fois, ale są podłączone bezpośrednio do Avenir. Nawet nowe urządzenie nie jest konieczne. Aby nawiązać nowe połączenie, wystarczy aktywować tryb Bluetooth na obu urządzeniach.



Aby uzyskać optymalną kontrolę głośności, należy zwiększyć głośność do maksimum na urządzeniu zewnętrznym i wyregulować głośność na urządzeniu.

## 9.2. Démarrage/arrêt de la wykład



Sterowanie wykładem odbywa się za pomocą zewnętrznego urządzenia audio lub przycisków na radiu.

Aby rozpocząć czytanie tytułów kliknij na przycisk **OK**.

Wlej przerwę w wykładzie, appuyez de new sur le bouton **OK**.

Wykład jest przerwany.

Appuyez ensuite à new sur le bouton **OK** pour poursuivre la lecture.

## 9.3. Wybór tytułu

Naciśnij przycisk                    pour revenir au debut du tître en cours de wykład.

Appuyez deux fois de suite brièvement sur le bouton                    pour revenir au titre précédent.

Appuyez sur le bouton pour passer au titre suivant.

## 10. Branchement d'un périphérique de wykład zewnętrzny

Możesz użyć nagrody **Wejście AUX** pour oddział un périphérique de wykład zewnętrzny (np. smartfon lub wykładowca MP-).



Aby uzyskać optymalną kontrolę głośności, należy zwiększyć głośność do maksimum na urządzeniu zewnętrznym i wyregulować głośność na urządzeniu.

Włącz radio przy chórze.

Naciśnij przycisk **MODA** et sélectionnez le mode **Wejście AUX**. Allumez le peryferyjne zewnętrzne.

Déverrouillez porte du przedział de rangement à l'arrière de la radio de chantier. Pour ce faire, tournez les deux rondelles de verrouillage.

Ouvrez porte du przedział de rangement.

Branchez la fiche d'un kabeł jack de -, mm dans la Prise **Wejście AUX** z radia Chantier. Branchez l'autre extrémité du kabeł jack dans la sortie AUX du périphérique external. Lancez wykład na temat zewnętrznych urządzeń peryferyjnych.

Umieść urządzenia zewnętrzne wewnątrz schowka na sprzęt. Aby ułatwić dostęp do sprzętu, możesz zainstalować zewnętrzny system bezpieczeństwa, który umożliwi Ci dostęp do urządzeń zewnętrznych w schowku na sprzęt.

Fermez porte du przedział de rangement.

Verrouillez-la.

Pour ce faire, tournez les deux rondelles de verrouillage.

## 10.1. Ładowanie czytnika

W przedziale kuchenki znajduje się port USB typu A, który można wykorzystać do zasilania urządzenia zewnętrznego i podłączyć się go do ładowarki lub gniazdka sieciowego urządzenia zewnętrznego.

Aby to zrobić, podłącz urządzenie zewnętrzne do kabla USB, a następnie do portu USB odpowiadającego urządzeniu zewnętrznemu.

## 11. Przepisy

W różnych menu konfiguracji opcje poleceń są nadal dostępne w następujących słowach:

Naciśnij przycisk **MENU** pour ouvrir le menu des réglages.

Użyj przycisku obrotowego, aby wybrać menu **Konfiguracja**, następnie naciśnij **OK** pour ouvrir le menu.

Wybierz przyciski                    ty    Aby wybrać żądane parametry modyfikujące.

Appuyez sur **OK** pour ouvrir l'élément de menu souhaité.

Użyj przycisków lub , aby wykonać réglages souhaités.

Appuyez sur **OK** pour confirmer le réglage.

Appuyez na przycisk, aby powrócić do elementu menu.

Nazwa menu	Opis	
<b>System</b>		
<b>Moda letnia I</b>	Réglage de la minuterie de Summer, voir le chapitre « --. Fonction minuterie de veille » pl page --	
<b>Odsłania</b>	Réglage du réveil, voir le chapitre « --. Reveils » pl page --	
<b>Égal i seur</b>	<b>Wybór preinstalowanych korektorów</b> <b>Normalny, Classique, Jazz, Pop, Rock, Discours, Mon EQ</b>	
	<b>Mon EQ Config</b>	Tutaj możesz ręcznie skonfigurować parametry urządzenia poziomującego.
<b>Godzina</b>	<b>Godzina regularna/ data</b>	Ręczna regulacja godziny i daty
	<b>MAJ automatyczny</b>	Wybierz datę i czas doivent être réglées automatyka unikalność par le signal DAB( <b>przez radio numérique</b> ), sygnalem FM ( <b>przez FM</b> ) lub za pomocą dwóch znaków ( <b>Wszystko</b> ) lub nie ( <b>Pas de MAJ</b> ). Regulacja automatyczna ma wpływ na dni między godzinami i godziny.
	<b>Regularne 12h/24h</b>	Reglez le format de l'heure sur - ou -- godzin.
	<b>Format regularny data</b>	Réglez le format de la date.
	<b>Styl zegara</b>	Wybierz projekt de l'affichage de l'heure en mode veille: <b>Normalny cyfrowy; Duży cyfrowy; Klasyczny analogowy; Nowoczesny analogowy</b>
<b>Retroclai ré</b>	<b>Improwizacja</b>	Wybór dokonywany jest po upływie określonego czasu od zmiany źródła jasności ekranu.
	<b>Marsz poziomy</b>	Définissez la luminosité réduite souhaitée pour l'écran.
	<b>Niveau o dziesiątej.</b>	Définissez la luminosité réduite souhaitée pour l'écran.
<b>Język</b>	Wybór języka menu	
<b>Régl . en us ine</b>	Przywrócenie przepisów fabrycznych	

Nazwa menu	Opis
<b>MAJ logika</b>	Mettez à day the micrologiciel de la radio za pomocą tej opcji w menu.
<b>Wersja logika</b>	Plik wersji logicznej

## 11.1. Funkcja minuterie de veille

Fonction de minuterie de veille vous permet de définir une période après laquelle vous souhaitez que the radio s'éteigne automatiquement.

Włącz radio.

Wybierz tryb funkcji souhaité i appuyant na przycisku **MODA**. Dostęp do systemu menu i réglage **Moda letnia I**

Sélectionnez l'heure d'arrêt souhaitée à l'aide du bouton rotatif (**15;30;45;60ty90 minut**).

Appuyez sur **OK** pour confirmer le réglage.

Aby dezaktywować minutę, wybierz opcję **Arrêt**. Appuyez na molette de réglage, aby potwierdzić réglage.



Po aktywowaniu minut na ekranie pojawiają się symbole.

 et le temps restant s'affichent à

## 11.2. Odkrycia

Urządzenie dysponuje dwiema pamięciami alarmów (**Revei I1** i **Revei I2**) które można regulować niezależnie od oryginału.

Włącz radio.

Dostęp do systemu menu i réglage **Odśłania**

Appuyez sur **OK** pour ouvrir l'option.

Użyj przycisku obrotowego do wyboru **Revei I 1** ty **Revei I 2**.

Appuyez sur **OK** aby rozpocząć konfigurację.

Wybór kolejnego wyboru tous les réglages à l'aide du bouton rotatif i potwierdź wybór en appuyant sur **OK**.

Widok zespołu réglages można znaleźć w poniższej tabeli:

Regulacja	opcja
Odsłania	Marsz; Arrêt
Częstotliwość	Une fois ; Semaine; weekend; Tous les jours
Heure de réveil	Godzina; minuty
Źródło	Brzęczyk; Radio cyfrowe; FM
Zapamiętać (unikalny dla numerów radiowych i FM)	Ostatnie słuchanie(DAB i FM <b>Wybór częstotliwości</b> (uniquement FM) Wybór zarejestrowanej stacji
Czas trwania	15; 30; 45; 60; 90; 120
Puissance sonore	1 - 16



Symbole  Apparaît à l'écran z korespondentem numéro du réveil.

## 12. Czyszczenie i przechowywanie

Avant le nettoyage, débranchez l'adaptateur secteur de la Prise de Courant.

Wykorzystaj pour le nettoyage a szيفون doux et sec. Évitez les solvants et produits d'entretien chimiques qui pourraient endommager the Surface et/ou les inscriptions sur l'appareil.

Jeśli używasz urządzenia przez dłuższy czas, usuń gałąź ze źródła pożywienia na rzecz pożywienia.

Jeżeli przechowywanie będzie dłuższe, urządzenie zostanie naładowane, a bateria ulegnie znacznemu rozładowaniu.

### 12.1. Bęben kablowy

Za pomocą uchwytu kablowego podłącz urządzenie i przymocuj kabel do uchwytu.

## 13. En cas de dysfonctionne

DE

FR

Holandia

TO

TO

PL

PROBLEME	MOŻLIWA PRZYCZYNA	ROZWIĄZANIE
L'appareil ne s'allume pas.	<ul style="list-style-type: none"><li>• Akumulator jest nadal sprawny.</li><li>• Adapter sekatora n'est pas correctement raccordé.</li></ul>	Sprawdź, czy sektor adaptera jest poprawny.
L'appareil s'éteint pendant le fonctionnement.	<ul style="list-style-type: none"><li>• Akumulator jest nadal sprawny.</li></ul>	Urządzenie działa z adapterem lub akumulatorem.
Odbiór radiowy nieistniejący lub zła jakość	<ul style="list-style-type: none"><li>• Lessigns émis sont trop faibles.</li></ul>	Dostosuj częstotliwość stacji. Changez éventuellement radio de place. Réglez-la à nouveau. Rozłóż i zakończ montaż anteny.
Pas de son	<ul style="list-style-type: none"><li>• Głośność jest ustawiona na niskim poziomie.</li></ul>	Réglez le volume souhaité.

## 14. Recykling



### OPAKOWANIE

Twoje urządzenie znajduje się w opakowaniu chroniącym przed uszkodzeniami podczas transportu. Opakowanie jest wykonane z części materiałów, które można wyeliminować z ekologicznego podejścia i podlega recyklingowi.



### ODZIEŻ

Urządzenie wyposażone jest w zintegrowany akumulator. Gdy sprzęt dotrze do fin de vie, samolot przybędzie również z krajowymi dechetami. Renseignez-vous od lokalnego koncernu les Solutions pour une élimination respectueuse de l'environnement dans des center decollecte des déchets électriques électroniques.



### BATERIE

Baterii można również używać z zamówieniem ménagères. Baterie należy wyeliminować z odpowiedniego podejścia. Les magasins vendant des piles et les lieux decollecte municipaux mettent à disposition des Containers spéciaux destinés à cet effet. Renseignez-vous z lokalnego déchetterie lub z Twojej gminy.

W zestawie przepisów dotyczących rozmieszczenia baterii lub oznakowania sprzętu zawierającego pale, mamy na myśli informatora, który się tym zajmuje:

Przy ostatecznym wykorzystaniu zużyte baterie zostaną utracone.

Symbole poubelle barrée oznaczają, że baterie nie pasują do les ordures ménagères.

## 15. Techniki charakterystyczne

radio	
Puissance de sortie	-- W RMS
Pasmo częstotliwości FM	--,- - --- MHz
Pasmo DAB III	---,- --- - ---,- --- MHz
RDS	Tak
Stacje mémoire pour	-- (DAB), -- (FM)
Wersja Bluetooth	V -,-
Częstotliwość funkcji Bluetooth	- --- - - --- MHz
Puissance d'émission max. Bluetooth	< -- dBm
Wartości otoczenia	Funkcja: - °C ~ +- °C, wilgotność < -- %  Funkcja Hors: --- °C ~ +- °C wilgotność < --%
Rodzaj ochrony	IP-- (unikalna część zakresu)
Wymiary (dł. x wys. x gł.)	śr. --- x --- x --- mm
Waga	ok. -,- kg
Consommation en veille	< - W
bateria	
Producent	Shenzhen Watec New Energy Technology Co. Ltd.
Model	SZWATEC-----SP
Tension de sortie	--,- V, - --- mAh, --,- Wh

## 16. Informacje dotyczące zgodności UE



W przypadku obecności tego elementu firma MEDION AG oświadcza, że urządzenie jest zgodne z dyrektywą ---/-/UE [(dyrektywa RE), à la dyrektywa ---/-/UE (dyrektywa RoHS) i au règlement UE----/---- (ordonnance sur les piles)]. Deklaracja zgodności UE integral dostępna jest pod adresem internetowym: [www.medion.com/conformity](http://www.medion.com/conformity).

## 17. Informacje o marques déposées

Marka i logo Bluetooth® są częścią marek będących własnością Bluetooth SIG, Inc. i są używane przez Medion na podstawie licencji.

Pozostałe marki podlegają innym prawom własności.

## 18. Informacje dla krewnych au service après-vente

Jeśli Twoje urządzenie ma funkcję, o którą nie musisz się martwić, możesz wysłać swój adres do naszego serwisu après-vente. Masz możliwość nawiązania kontaktu z nami:

- Z naszej społeczności serwisowej możesz rozmawiać z innymi użytkownikami, ainsi qu'avec nos collaborateurs pour partager vos expériences et vos connaissances.  
Do naszej społeczności serwisowej możesz dołączyć tutaj: [community.medion.com](https://community.medion.com).
- Możesz skorzystać z udostępnionego formularza kontaktowego:  
[www.medion.com/contact](https://www.medion.com/contact).
- Notre équipe du service après-vente se tient également à votre disposition za pośrednictwem notre Assistance téléphonique ou par courrier.

Francja	
Godziny otwarcia	Infolinia SAV
Lun - Ven : -h-- à --h--	-- -- -- -- --
Adres do obsługi après-vente	
<b>MEDION Francja</b> <b>75 Rue de la Foucaudière</b> <b>72100 LE MANS</b> <b>Francja</b>	
Szwajcaria	
Godziny otwarcia	Infolinia SAV
Lun - Ven : -h-- à --h--	---- -- -- --
Adres do obsługi après-vente	
<b>Centrum serwisowe MEDION/LENOVO</b> <b>Ifangstrasse 6</b> <b>8952 Schlieren</b> <small>Szwajcaria</small>	

Belgia i Luksemburg	
Godziny otwarcia	Infolinia SAV (Belgia)
Lun - Ven : -h-- à --h--	--- --- ---
	Infolinia SAV (Luksemburg)
	--- --- ---
Adres do obsługi après-vente	
<p><b>MEDION BV</b>            Aleja Johna F. Kennedy'ego 16a  <b>5981 XC Panningen</b>  <b>Pays-Bas</b></p>	



Niniejsze powiadomienie o korzystaniu oraz dwa inne dokumenty są dostępne w formie elektronicznej na portalu SAV [www.medionservice.com](http://www.medionservice.com).

W trwałym rozwoju cadre d'un, należy sprawdzić warunki gwarancji. Na naszym portalu serwisowym nie znajdziesz żadnych warunków gwarancji.

Za pomocą skanera kodów QR można połączyć ładowarkę z urządzeniem mobilnym za pośrednictwem portalu serwisowego.

## 19. Informacje prawne

Prawa autorskie ----

Data: --. Wrzesień ----

Tous droits réservés.

Niniejsza informacja o wykorzystaniu jest własnością autora.

Niniejsza reprodukcja w formie mechanicznej, elektronicznej lub jakiegokolwiek innej formie jest niedozwolona bez upoważnienia producenta.

Firma ma siłę rąk autora:

**MEDION AG**

**Na Zehnthof 77**

**45307 Essen**

**Niemcy**

Prosimy pamiętać, że adres ci-dessus nie jest objęty usługą zwrotu. Prosimy o kontakt z naszym biurem SAV d'abord.

# Zawartość

<b>1. Informacje o gebruiksaanwijzing .....</b>	<b>53</b>
1.1. Betekenis van de symbolen .....	53
<b>2. Gebruiksdoel .....</b>	<b>53</b>
<b>3. Algemene veiligheidsvoorschriften .....</b>	<b>54</b>
<b>4. Ogólne instrukcje bezpieczeństwa dotyczące akumulatorów .....</b>	<b>55</b>
<b>5. Inhoud van de dźwignia .....</b>	<b>56</b>
<b>6. Omówienie aparatury .....</b>	<b>57</b>
<b>7. Ingebruikname .....</b>	<b>59</b>
7.1. Wodoszczelne wrzosowisko .....	59
7.2. Urządzenie plaatsen .....	59
7.3. Netaansluiting .....	60
7.4. Ładowanie urządzenia / tryb akumulatora .....	60
7.5. Ustawienie anteny .....	60
7.6. Aparatura inschakelen/uitschakelen.....	60
7.7. Regulacja głośności.....	60
7.8. Korektor .....	61
<b>8. Tryb radia .....</b>	<b>61</b>
8.1. Automatycznie zenders zoeken (alleen DAB) .....	61
8.2. Zenders uit de zenderlijstselecteren (alleen DAB) .....	61
8.3. Automatyczne otwieranie okien (aleja FM) .....	62
8.4. Zenders ręcznie zoeken (alleen FM).....	62
8,5. Zenders opslaan .....	62
8.6. Opgeslagen zenders afspelen .....	62
8.7. Ustawienia radia.....	62
<b>9. Tryb Bluetooth®.....</b>	<b>63</b>
9.1. Urządzenia Bluetooth® po raz pierwszy dostępne .....	63
9.2. Afspelen start/onderbreak .....	64
9.3. Wybieranie liczb .....	64
<b>10. Extern afspeelapparaat aansluiten.....</b>	<b>64</b>
10.1. Afspeelapparaat opladen .....	65
<b>11. Instalacja .....</b>	<b>65</b>
11.1. Funkcja timera uśpienia .....	67
11.2. Budzik.....	67
<b>12. Czyszczenie i opbergen .....</b>	<b>68</b>
12.1. Owijanie kabli.....	68
<b>13. Przechowywanie danych .....</b>	<b>68</b>
<b>14. Afvalverwerking.....</b>	<b>69</b>
<b>15. Zagadnienia techniczne .....</b>	<b>70</b>
<b>16. Informacje o zgodności z normami UE .....</b>	<b>70</b>
<b>17. Informacje o notach handlowych .....</b>	<b>71</b>
<b>18. Informacje o usłudze .....</b>	<b>71</b>
<b>19. Kolofon .....</b>	<b>72</b>



# 1. Informacje o gebruiksaanwijzing



Hartelijk danki temu i naszemu produktowi. Chcemy się dobrze bawić urzãdzeniem.

Aby urzãdzenie mogło byc u¿ywane, konieczne jest pełne wykorzystanie urzãdzenia. Neem de waarschuwingen na aparacie i w gebruiksaanwijzing w ósemce.

Houd de gebruiksaanwijzing altijd w zasięgu ręki. Geef jest tak¿e urzãdzeniem verkoopt firmy Door geeft, a tak¿e altijd deze gebruiksaanwijzing mee, omdat deze a en essentieel onderdeel jest produktem van het.

## 1.1. Betekenis van de symbols

Poniewa¿ tekst oznaczony jest szeregim następujących symboli woskowych, opis w tekście musi byc opisany w tekście i opis ten można śledzić.



### **NIEBEZPIECZEŃSTWO!**

Waarschuwing voor ostry levensgevaar!



### **WAARSCHUWING!**

Waarschuwing voor mogelijk levensgevaar en/of powa¿nie blijvend letsel!



### **PUŚĆ OP!**

Neem de aanwijzingen w ósmiu materiałach to wstyd, te voorkomen!



Więcej informacji o u¿ytkowaniu urzãdzenia



Neem de instrukcje w de gebruiksaanwijzing w ósmiu!

IP --

## Specyfikacja klasy ochrony

- Materiał Beschermtd tegen w zlych warunkach atmosferycznych
- Bescherming tegen spatwater aan alle zijden

## 2. Cel u¿ytkownika

Radio umo¿liwia odtwarzanie materiałów audio poprzez Bluetooth lub AUX, a tak¿e transmisję radiowã (DAB+ i FM).

Raportuje ontvangstbereik eft techniczne mogelijkheden aparatu. Informacje o obszarze sã dostępane, mogły nie zostać wykorzystane lub zmarnowane. Uwzględniono odpowiedni konkurs krajowy.

Pamięta jednak, ¿e urzãdzenie można wykorzystać do innego produktu, a produkt jest najlepszy, aansprakelijkheid ulega zniszczeniu.

Ka¿da inna osoba przed furgonetkã jest uwa¿ana za osobę nieprzestrzegajãcã zasad u¿ytkowania i może oszczędzić ludziom wstydu.

DE

FR

Holandia

TO

TO

PL

### 3. **Beveiliging algemeen** **Veiligheidsvoorschriften**

#### ZACHOWAJ TE UŻYWANE UŻYTKOWANIE **AANWIJZING**

Potrzebujesz wszystkich informacji w tym gebruiksaanwijzing w ośmiu en houd u in het bijzonder aan de veiligheidsvoorschriften.

Używane drzwi na geleverde goedgekeurde Reserveonderdelen en accessoires.

Urządzenie jest teraz gotowe do obsługi dotykowej om en gebruik het niet in combinatie met hulp- of aanbouwapparaten the niet drzwi ons zijn goedgekeurd z geleverd.

Otwórz urządzenie. W obrębie strefy podwodnej, pomieszczenia podwodne zostały wyczyszczone i wyczyszczone.

W tym przypadku, gdy urządzenie nie będzie używane przez dłuższy czas, podłączamy je do styku stop.

Uszkodzona jest siatka urządzenia

onmiddellijk de netstekker uit het stopcontact. Jest to również dobre, gdy przyszedł ze świata zewnętrznego do aparatu.

Złącze jest systemem separacyjnym i ma oddzielną powierzchnię.

Produkt nigdy nie działa przez dłuższy czas przy wysokim poziomie głośności. Żwir charakteryzuje się wysoką kontrolą głośności i nie powoduje uszkodzeń akustycznych.

**Ekran LCD zawiera**

Podrażnienie i zatrucie wilgocią może być przyczyną zatrucia.

Kiedy woda jest w niebie, świat nieba jest w porządku, istnieje szansa na spotkanie obszaru z wodą i wodą w jednej z sztuk.

Chronić produkt przed deszczem. Wnikanie wody do wnętrza może stwarzać ryzyko porażenia prądem.

Produkt ten nie jest przeznaczony dla osób (w tym dzieci) o dostrzegalnej zdolności fizycznej, umysłowej i umysłowej, wiedzy, tenizj ze onder toezicht staan van wor-

Kondolencje danej osoby są ważne przez długi czas. Dzieci powinny móc się z Tobą skontaktować i cieszyć się zabawą produktem. Należy pamiętać, że produkt jest odpowiedni dla dzieci.

Urządzenie nie jest użytkowane w sposób przeciwwybuchowy. Toe behoren bijvoorbeeld installatie czołgów, opslagplaatsen dla ognisk i ruïn zostały wykonane oplosmiddelen. Nawet w przeszłości było dużo dobrego materiału (bijvoorbeeld meel- of houtstof), urządzenie mogło nigdy nie zostać użyte.

Chroń radio przed uderzeniem w przód. Połóż tył ciepłej rury, tak aby znajdowała się blisko rozgrzanego pieca, w bezpośrednim świetle słonecznym od zaparkowanego w strefie samochodu. W przeciwnym razie istnieje ryzyko pożaru, wybuchu i pożaru.

#### 4. Algemene veiligheidsinstructies voor

akumulatory

Radio jest wyposażone w duży, wbudowany akumulator do zasilania urządzeń zewnętrznych, w tym smartfonów i odtwarzaczy MP3. W ośmiu krokach:



#### **WAARSCHUWING!**

#### **Explosiegevaar!**

Kiedy bateria nie była używana w prawidłowy sposób, eksplodowała. Vervang accu's alleen drzewi hetzelfde typu gelijkwaardig.

Urządzenie nie znajduje się w pomieszczeniu, więc jest gotowe do użycia.

Radio mogło nigdy nie zostać naładowane i nikogo tam nie było.

DE

FR

Holandia

TO

TO

PL

## 5. Zawartość dostawy



NIEBEZPIECZEŃSTWO!

Niebezpieczeństwo pchnięcia nożem!

To jest verstikkingsgevaar drzewi het inslikken folii opakowaniowej onjuist gebruiken van!

Uważaj na zużyty materiał opakowaniowy (zakken, kawałki styropianu, enzovoort), ale w strefie dzieci.

Dzieci nigdy nie przychodzą z materiałem opakowaniowym.

---

Produkt jest opakowany i wykorzystuje wszystkie materiały opakowaniowe.

Sterownik dźwigni jest całkowicie sprawny, a uszkodzenie nie występuje w środku – istnieje kontakt z onś op, który nigdy nie jest widoczny. Możliwe jest korzystanie z urządzenia w przypadku uszkodzenia, a górna część jest podnoszona przez obsługę klienta.

Do opakowania z drzwiczkami i ugotowanym mięsem dołączona jest następująca instrukcja:

- Bouwradio
- Opbergvak magnetyczny (umieszczone stroiki)
- Beknopte gebruiksaanwijzing

## 6. Aparatura Onderdelen van het

DE

FR

Holandia



TO

TO

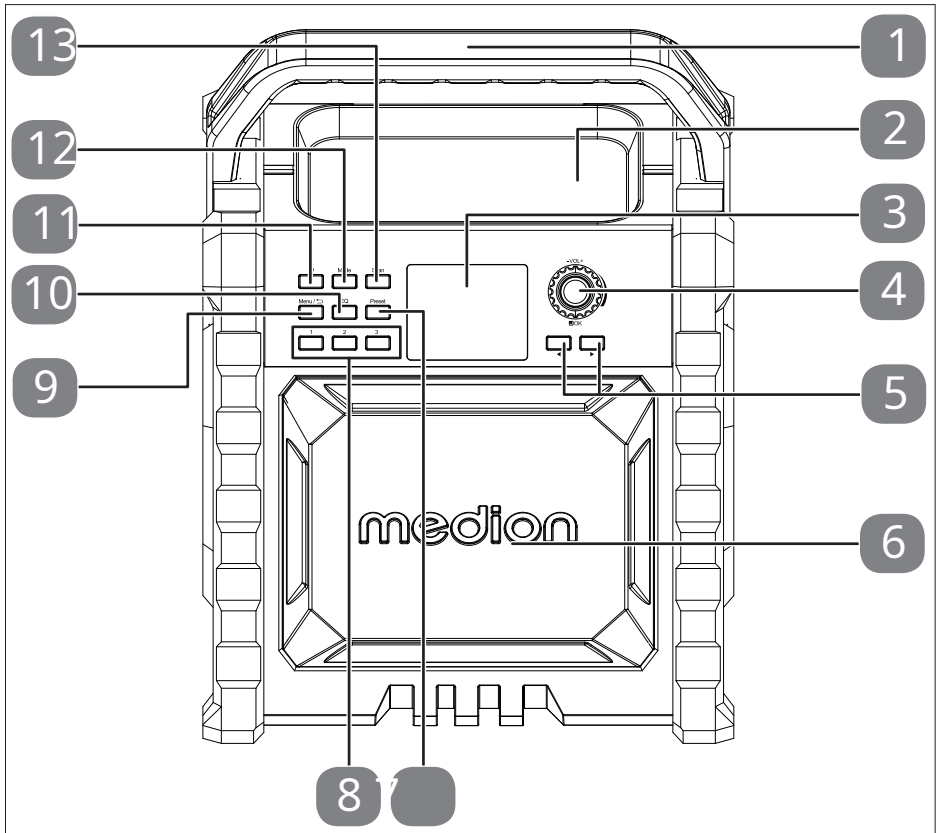
PL



Rys. -- Zapowiedź

- Draggreep
- Opbergvak magnetisch (bijv. voor schroeven)
- Wyświetlacz
- - **GŁOŚNOŚĆ** +—Wolumen popytu/ podskachu
- /OK—Potwierdziliśmy wybór start/stop/menu
- — Numer kolejny w menu nawigacja, wyszukiwanie zendera
- — Poprzedni numer w nawigacji menu geren, zenders zoeken
- Głośnik
- **USTAWIENIE WSTĘPNE**—Presety Zender
- opslaan/kiezen Zender - - -
- **MENU/** — Poprzednie menu
- **EQ**-Wyrównywacz
- **in-/uitschakelen**
- **MODA**-Wybierz tryb pracy
- **SKANDOWAĆ**-Automatycznie uruchom zenders zoeken

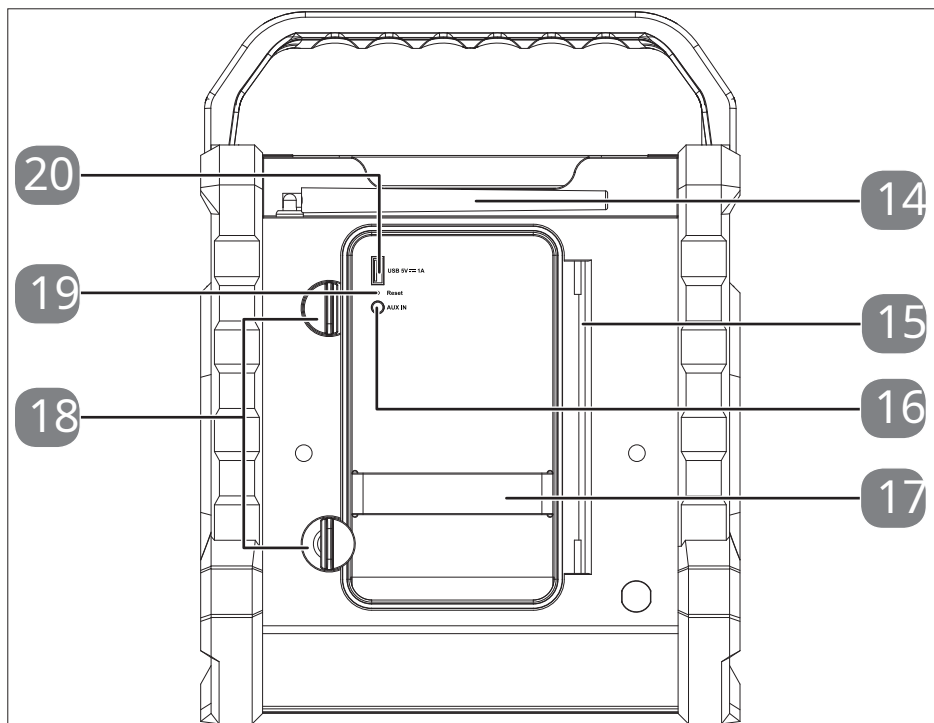

Rys. -- Widok z tyłu

- . Antena
- . Opbergvak z pokrywą i zintegrowanym owijaniem kabla
- . **Wejście AUX**—Połączenie audio dla urządzenia zewnętrznego
- . Gumowa obudowa do smartfonów bijvoorbeeld
- . Klemschijven na okładce opbergvak te sluiten
- . **NASTAWIĆ**—Zresetuj urządzenie
- . **USB 5V 2.1A**—USB typu A ładowanie urządzeń zewnętrznych

## 7. Nazwa użytkownika

DE

### 7.1. Wodoszczelność Spatha

FR

#### PUŚĆ OP!

Holandia

#### Niebezpieczeństwo uszkodzenia!

Szkoda, że urządzenie jest dostępne publicznie

Houd on rekening mee dat de spatwaterbescherming alleen is gegarandeerd, ponieważ opbergvak gesloten is en de bouwradio rechtop (normalna pozycja) wordt plaatst.

TO

TO

PL

### 7.2. Umieścić urządzenie

Kiedy otworzysz luidspreker op lichaamshoogte (bijv. tafels, kasten, rekken of dergelijke), możesz otworzyć okno na oppervlak plaatsen.

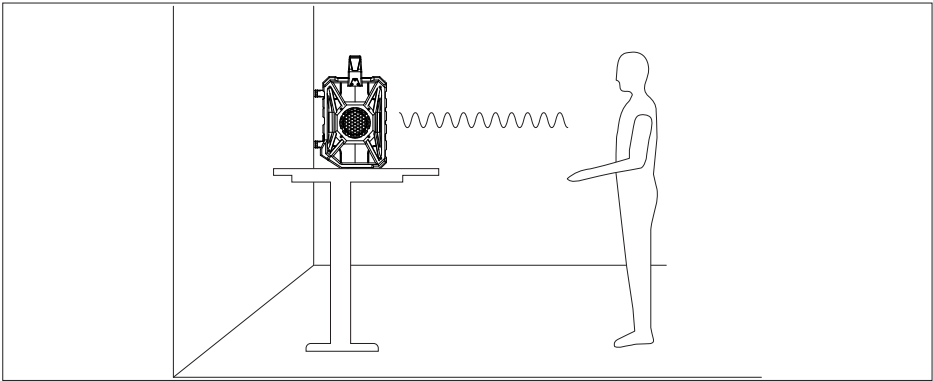

Rys. -- Montaż prawy

Po umieszczeniu głośnika na powietrzu należy podnieść możliwość z urządzenia w kierunku tylnej części krawędzi, tak aby beełje znalazło się w tym stanie.

Omlopende stootbescherming to daarom na tylnej krawędzi onderaan afgeschuind.

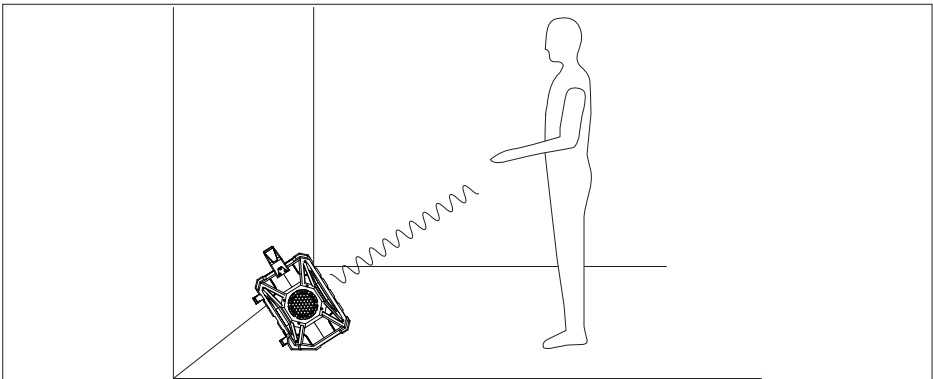

Ryc. -- Gekantelde opstelling

## 7.3. Netaansluiting

Sluit het netsnoer aan.

Wyjście radiowe jest zlokalizowane zgodnie z przepisami, z przekładnią i elektrycznie sterowanym stykiem stop. Napięcie sieci lokalnej musi być skoordynowane z parametrami technicznymi urządzenia.



Urządzenie jest w pełni gotowe do podnoszenia na dłuższy czas. W tym miejscu można odłączyć wtyczkę od kontaktu.

## 7.4. Załaduj urządzenie / tryb akumulatora



Obciąż urządzenie ze wszystkich stron, ponieważ lek znajduje się w komorze wewnętrznej. Przygotuj urządzenie do opladen helemaal droog.

Akumulator jest w pełni naładowany, urządzenie jest podłączone do sieci zewnętrznej, a akumulator jest zasilany przez długi czas.

Jeśli dostępna jest sieć zewnętrzna, urządzenia można używać także przy użyciu wbudowanego akumulatora.

Gdy akumulator osiągnie odpowiedni poziom naładowania, na wyświetlaczu automatycznie zaświeci się symbol akumulatora, a głośnik zacznie automatycznie wibrować.

Tijdens het opladen geven knipperende belki w symbolu akumulatora poziom obciążenia aan. Bateria jest w pełni naładowana, latarka posiada symbol baterii oraz wtyczkę.

## 7.5. Wyrównanie anteny

Do transmisji radiowej wbudowaną, stacjonarną antenę instaluje się na tylnej krawędzi i ustawia w pozycji zapewniającej najlepszą jakość transmisji.

## 7.6. Urządzenie inschakelen/uitschakelen

Naciśnij palce u stóp  om de radio in te schakelen.

Druk weer op de toets  Przetłącz urządzenie w tryb czuwania. Włącz wyświetlacz. Pojawia się komunikat **Gotowość** en volgens wordt de tijd weergegeven.

Houd de toets  bedrukt tot op het display de melding **Wyłącz zasilanie** Radio różni się od głośników.

## 7.7. Ustawianie głośności

Draai terwijl urządzenie jest ingeschakeld de toets-**VOL +**ku-om het volume te verlagen.

Draai terwijl urządzenie jest ingeschakeld de toets-**VOL +**ku+om het volume te verhogen.

Op het display wordt, objętość pokarmu zostanie wzniesiona.

## 7.8. Korektor

Druk tijdens stostuje się na palcachEQOtwórz menu ustawień.

Za pomocą przycisku bezprzewodowego możesz skonfigurować wstępnie zaprogramowane ustawienia korektora: **Normalna, Klasyczny jazz, muzyka pop, gład, Mowap** Mi jn EQ.

### 7.8.1. Ustawienia korektora

Met de menuoptieMi jn EQ Inst. Można indywidualnie regulować tony niskie i wysokie.

Selecteer, zoals in poprzednim opisie hoofdstuk, de optieMi jn EQ Inst. en bevestig de selectie metOK.

Wybierz teraz ustawienie draaiknop welke (bas wysokich tonów) i chcesz to zmienić.

Bevestig de Selectie Door op de ToetsOKte drukken.

Stel met de draaiknop de gewenste waarde in en bevestig deze met de toetsOK.

## 8. Tryb radiowy

Za pomocą urządzenia można podłączyć stacje radiowe DAB i FM. Tryby radia:

Kliknij antenę i ustaw ją tak, aby zapewnić optymalną widoczność.

Shakel ma już urządzenie.

Druk meerdere keren op de toetsMODA naar de radio mode te gaan. Wyświetlacz się zmieniaRadio cyfrowe odpowiednioFM.



Na wyświetlaczu piktogram anteny jest inny, z uwagi na dużą wartość sygnału  W podstawowego: wiązki pionowe zostały wzmocnione, sygnał jest mocniejszy, a sygnał zwiększony.

### 8.1. Automatyczne przełączanie na Zendery (każdy DAB)



Tijdens de pierwszy ingebruikname zoekt de bouwradio automatisch trafia do cyfrowych radioodbiorników. De ontvangen zenders zostały zapisane w alfabecie volgorde opgeslagen.

Możesz wykonać pełny skok zoekloop palcami u stópSKANDOWAĆstart.

### 8.2. Zenders uit de zenderlijst Selecteren (wszystkie DAB)

Naciśnij palce u stóp Z om de zenderlijst te openen.

Wybierz szufladę i środek. Druk na palcachOK

om de zender op te roepen.

### 8.3. Automatische opening van de ramen (FM)

U kunt maximum -- Zenders FM automatisch openen.

Druck die Taste **SKANDOWAĆ** om automatisch zu suchen zu suchen von sendern zu starten. Alle gefundenen Sender sind in der Reihenfolge der Frequenz.

### 8.4. Manuelle Suche nach Sendern (allein FM)

Druck die Taste mehrmals auf die Taste **Z** um zu ändern, dass die Frequenz der Station ist. Die Frequenz der Station ist angegeben als -- MHz.

### 8.5. Senders öffnen

U kunt maximaal -- zenders openen.

Druck die Taste mehrmals auf die Taste **Z** um zu ändern, dass die Frequenz der Station ist. Die Frequenz der Station ist angegeben als -- MHz.

Houd de Taste **USTAWIENIE WSTĘPNE** ingedrukt. Het display verandert van de DAB-zender naar de zenderlijst.

Wybierz z sufladą i obudową -- --.

Druck die Taste **OK** um den Sender an der gewählten Stelle zu öffnen.



Wanneer u een afgedrukte omslag op de afgedrukte omslag, zult u zeker weten dat de afgedrukte omslag naar de afgedrukte omslag wordt verzonden.

### 8.6. Geslagen zenders afspelen

Druck die Taste **USTAWIENIE WSTĘPNE**, die Frequenz der Station zu ändern. Drück die Taste **Selectie Door** auf die Taste **OK** drücken.

Zenderplaatsen -- -- können direkt mit Hilfe der drei Tasten zendergeheugenplaatsen.

### 8.7. Radiostation Installation

Posiada wiele ustawień i opcji obsługi w dwóch trybach radiowych.

Druck die Taste **MENU** um das Menü der Station zu öffnen.

Dokonaj wyboru za pomocą wybranej opcji menu.

Bevestig deze i wszystkie andere selecties met de vingers **OK**.

Menu	Omschrijving
<b>Stationslijst (all DAB mode)</b>	
	Lijst van alle te ontvangen zenders
<b>Scannen (alle DAB-modi)</b>	
	Automatische overstap naar Zenders

Menu	Omschrijving
<b>Skannowanie ręczne (wszystkie tryby DAB)</b>	
	Ręcznie wybierz transponder z listy opgegeven
<b>Inkor ten (all DAB mode)</b>	
<b>NIE</b>	Wszystkie stacje DAB wiedzą, że nie można uzyskać do nich dostępu w danym regionie.
<b>TAK</b>	
<b>DRC (wszystkie tryby DAB)</b>	
<b>Uit</b>	Kontrola zakresu dynamiki (DRC): wybór kompresji: standardowa instalacja: uit
<b>Laag</b>	
<b>Hoog</b>	
<b>Ustawienia skanowania (wszystkie tryby FM)</b>	
<b>All leen sterke stations</b>	Wybierak u want zoeken naar alle zenders (także zwakke) of alleen naar sterke zenders.
<b>Wszystkie stacje</b>	
<b>Ustawienia audio (wszystkie tryby FM)</b>	
<b>Stereo toegestaan</b>	Możliwy jest wybór dźwięku mono- lub stereo (wraz z dźwiękiem za pośrednictwem telefonu domowego).
<b>All leen mono</b>	

## 9. Tryb Bluetooth®

Druk een of meerdere keren **MODA** tot op het display **Bluetooth** wordt weergegeven.

### 9.1. Urządzenia Bluetooth® są dostępne jako pierwsze

Aktywny tryb Bluetooth jest opisany tutaj. W trybie łączenia radio jest aktywne.

Aktywny również na urządzeniu zewnętrznym wyposażonym w funkcję Bluetooth.

Do procedury sprzęgania z urządzeniem zewnętrznym. W tym miejscu pojawia się obsługa urządzenia zewnętrznego. Nazwa systemu audio to „**MEDION MD 43896**”.

Po usłyszeniu sygnału dźwiękowego złącze jest wolne od napięcia i można używać urządzenia zewnętrznego z radiem domowym.

Kiedy chcesz dowiedzieć się o problemie z Bluetooth, Bluetooth wibruje na urządzeniu zewnętrznym pod wpływem nacisku na palec **MODA** om naar inny tryb te gaan.

Houd de toets **OKW** przypadku połączenia Bluetooth o dużej mocy sygnał ten zostanie przerwany. Słyszysz sygnał dźwiękowy i połączenie zostanie przerwane.

Urządzenia zewnętrzne, które nie są ze sobą połączone, zostały połączone bezpośrednio. Otwarte parowanie nie jest nigdy konieczne. Po nawiązaniu połączenia można aktywować tryb Bluetooth na obu urządzeniach.



Aby uzyskać optymalną kontrolę głośności, głośność na urządzeniu zewnętrznym należy ustawić na maksimum i osiągnąć głośność na urządzeniu.

## 9.2. Start/przerwa w Afspelen



Zasady słuchania za pomocą zewnętrznego urządzenia audio z głośnikami w radiu.

Druk kort op de toets **OK** en start hiermee het afspelen van nummers.

Druk opnieuw op de toets **OK** om het afspelen te onderbreken. Słowo jest złamane.

Als u nog eens op de toets **OK** drukt, wordt de weergave voortgezet.

## 9.3. Wybór numeru

Naciśnij palce u stóp      om naar het Begin van het huidige number te jump.

Druk twee keer kort na elkaar op de toets      om naar het poprzedni numer terug te keren.

Druk op de toets om verder te gaan następujący tytuł.

## 10. Extern afspeelapparaat aansluiten

Op de **Wejście AUX**-aansluiting kunt u een zewnętrzný afspeelapparaat aansluiten (również smartfon posła-spelera).



Aby uzyskać optymalną kontrolę głośności, głośność na urządzeniu zewnętrznym należy ustawić na maksimum i osiągnąć głośność na urządzeniu.

Schakel de bouwradio in.

Naciśnij palce u stóp **MODA** en selecteer de modus **Wejście AUX**.

Shakel ma aparat zewnętrzný w.

Ontgrendel de klep van het opbergvak aan de Achterzijde van de bouwradio.

Verdraai stąd zarówno klemmschijven.

Otwórz klep van het opbergvak.

Złaczę złącza kabla audio -, -mm w de **Wejście AUX**- wyjście radia samochodowego.

Podłącz drugi kabel audio do wejścia AUX urządzenia zewnętrznego. Rozpocznij odtwarzanie na urządzeniu zewnętrznym.

Umieść urządzenie zewnętrzný w urządzeniu. Dla lepszej ochrony, urządzenie zewnętrzný posiada gumową osłonę ochronną, którą można zacisnąć.

Sluit de klep van het opbergvak.

Vergrendel de klep van het opbergvak.

Verdraai stąd zarówno klemmschijven.

## 10.1. Afspeelapparaat opladen

W trybie pracy dostępny jest również port USB typu A, który jest podgrzewany, a urządzenie zewnętrzne może być wykorzystywane do zasilania urządzenia zewnętrznego.

Podłącz to urządzenie zewnętrzne za pomocą inteligentnego kabla USB do magistrali USB i odpowiedniego złącza USB do urządzenia zewnętrznego.

## 11. Instalacje

W różnych menu instellingenmenu znajdują się następujące bedieningsmogelijkheden hetzelfde:

Naciśnij palce u stóp **MENU** Otwórz menu ustawień.

Wybierz za pomocą menu **Systeminst | Ingnen** druk op **OK** om het menu te openen.

Selecteer met de toetsen **Z** de instelling u u chcesz zmiany.

Wydrukuj op **OK** jeśli chcesz otworzyć punkt menu.

Zanim spotkasz się z elementami, które ustawiłeś.

Wydrukuj op **OK** om de instelling te bevestigen.

Drukuj na palcach **1** w punkcie menu terug te jump.

Menu	Omschrijving
<b>System</b>	
<b>Stań do spania</b>	Aby ustawić wyłącznik czasowy, należy skorzystać z opcji „--”. Funkcja wyłącznika czasowego” op blz. --
<b>Wekkers</b>	Instellen van de wekker, zie hoofdstuk „--”. Wekker” op blz. --
<b>Wyrównywacz</b>	Wybierz jeden z preinstalowanych korektorów <b>Normaal, Klassiek, Jazz, Pop, Rock, Spraak, Mi jn EQ</b>
	<b>Mi jn EQ Inst.</b>

Menu		Omschrijving
Ti jd	Ti jd/datum in- miejsce	Czas i datę można ustawić ręcznie
	Automatyczny bi jwerken	Automatyczny wybór daty i godziny za pomocą DAB- <b>(radio cyfrowe do samochodów dostawczych)</b> ), het FM-signal ( <b>van FM</b> ) przez oba sygnały ( <b>van wi l lekeurig</b> ) powinien zostać połączony z niet ( <b>Brak aktualizacji</b> ). Automatyczne ustawienie miejsc dagelijks tussen - en - uur.
	12/24 godziny w- miejsce	-- of -- set uursnotatie.
	Notatka z datą zainstalować	Wprowadź datę notatki.
	Styl zegara	Wybierz wygląd stołu w trybie czuwania:  <b>Normalny cyfrowy; Duży cyfrowy; Klasyczny układ scalony analogowy; Nowoczesny analogowy</b>
Podświetlenie	przerwa	Selecteer a tijdsduur waarna het scherm wordt gedimd.
	Poziom dla 'aan'	Ulepszone oświetlenie jest ustawione na przyciemnionym wyświetlaczu.
	Poziom dla ściemnianie	Ulepszone oświetlenie jest ustawione na przyciemnionym wyświetlaczu.
Talenty	Wybierz język menu	
Przywracanie ustawień fabrycznych	Przywróć ustawienia fabryczne	
Oprogramowanie- aktualizacja	Skorzystaj z opcji menu dotyczącej oprogramowania układowego radia, nad którym trwają prace.	
Oprogramowanie- wersie	Wersja oprogramowania weergeven	

## 11.1. Funkcja timera uśpienia

Funkcja wyłącznika czasowego pozwala na zdefiniowanie okresu, po którym radio zostanie automatycznie włączone.

Schakel de radio in.

Wybierz pożądany tryb palcami u stóp **MODA**. System jest teraz skonfigurowany i gotowy do pracy **Stać do spania**

Selecteer met de draaiknop de gewenste uitschakeltijd (**15;30;45;60z90 minut**).

Wydrukuj op **OK** om de instelling te bevestigen. Wybierz opcję **Uit**

Można dezaktywować wyłącznik czasowy. Druk op de draaiknop om de ustawienie te bevestigen.



Aktywny timer snu na ziemi jest oznaczony na wyświetlaczu symbolem



en de resterende tijd weergegeven.

## 11.2. Wecker

Urządzenie posiada dwa alarmy (**Wekkers1**pl**Wekkers2**) onafhankelijk van elkaar kunnen został połączony.

Schakel de radio in.

Uruchom system i skonfiguruj go **Wekkers** op. Druk op **OK** om de optie te openen.

Selecteer met de draaiknop **Wekkers 1**z**Wekkers 2**.

Wydrukuj op **OK** om de instelling te starten.

Selecteer met de draaiknop na elkaar wszystkie ustawienia i bevestig elke Selectie Door op **OK** te drukken.

Przegląd ustawień można znaleźć w tabeli na miejscu:

Instalacja	Optykę
<b>Wekkers</b>	<b>Aan; Uit</b>
Częstotliwość	<b>once ig; Dni powszednie; weekendy; Dagel i jks</b>
<b>Wekti jd</b>	<b>Godzina; minuty</b>
<b>Bron</b>	<b>Zoemer; Radio cyfrowe; FM</b>
<b>stacja</b> (na ulicach radia cyfrowego i FM)	<b>Ostatnio słyszane(DAB i FM) Częstotliwość krzyżowa centralna(wszystkie FM) Keuze van one opgeslagen zender</b>
<b>Duur</b>	<b>15; 30; 45; 60; 90; 120</b>
<b>Głośność</b>	<b>1 - 16</b>



Na wyświetlaczu znajdują się różne symbole  z numerem odpowiedniego budzika.

## 12. Czyszczenie i przechowywanie

Przed czyszczeniem przeprowadź spacer z kartą sieciową za pomocą styku zatrzymującego.

Użyj do oczyszczenia narkotyku, Doek. Vermijd het use of Chemical oplossen Cleaningsmiddelen, omdat hierdoor het oppervlak en/of de opschrifts van Urządzenie może zostać uszkodzone przez rakiety.

Trek de plugger uit het stopcontact, ponieważ urządzenie nie było używane przez dłuższy czas.

Ponieważ urządzenie pozostaje otwarte przez dłuższy czas, można go regularnie używać, co pozwala mieć pewność, że bateria nie ulegnie uszkodzeniu.

### 12.1. Zespół kablowy

Zastosowanie związka kabla na tylnej krawędzi urządzenia i mocowania kabla.

## 13. Bij storingen

PROBLEM	MOGELIJKE OORZAAK	UTRATA
Het apparaat kan nie worden inges- skuty.	<ul style="list-style-type: none"><li>• Mogelijk is de accu leeg.</li><li>• Karta sieciowa nie jest prawidłowo zainstalowana.</li></ul>	Kontroler adaptera sieciowego jest poprawny.
Het apparaat wordt tijdens het gebruik uitgeschackeld.	<ul style="list-style-type: none"><li>• Mogelijk is de accu leeg.</li></ul>	Używaj urządzenia z adapterem sieciowym ładowarki akumulatora.
Gene zły audycji radiowej	<ul style="list-style-type: none"><li>• De zender sygnalizuje zijn te zwak.</li></ul>	Stel de częste van de zenders af. Radio może być inne.  Antena jest podłączona do anteny. Przesuń antenę do przodu.

PROBLEM	MOGELIJKE OORZAAK	UTRATA
On nie wydaje żadnych dźwięków	• Objętość jest otwarta do spożycia.	Stel het volume hoger in.

## 14. Przetwarzanie odpadów



### OPAKOWANIE

Urządzenie nie jest chronione przed uszkodzeniami transportowymi w opakowaniu. Opakowania wykonane z materiałów środowiskowych można zabezpieczyć, odkurzyć i poddać recyklingowi.



### APARAT

Urządzenie posiada wbudowany akumulator. Urządzenie znajduje się na zewnątrz budynku w normalnym środowisku i informuje o sposobach i warunkach użytkowania, w których może być używane w zamkniętym pomieszczeniu.



### AKUMULATORY

Uszkodzonych baterii w ogóle nie słycać w domu. Akumulatory powinny zostać usunięte ze względu na lokalne przepisy. W tym przypadku baterie są sprzedawane pod różnymi kątami, a następnie przechowywane w lokalnych magazynach, skąd można je oddać. Aby uzyskać więcej informacji, skontaktuj się z lokalnym dostawcą zaworów.

Bij de Verkoop van accu's n bij deleving van apparaten die Batterieijen vatten, zijn wejn obligiert om u te wijzen op het volgende:

Jako konsument betlijk zobowiązuje się do używania zużytych akumulatorów w tych dźwigniach.

Symbol z zamontowanym na drzwiach akumulatorem został wysłany do akumulatora, a nie do domu, jak to miało miejsce.

## 15. Dane techniczne

radio	
Wyjście z aktywów	-- W RMS
Pasma częstotliwości FM	--- MHz
Pasma DAB III	---,--- - ---,--- MHz
RDS	Tak
Geheugenplaatsen voor zenders	-- (DAB), -- (FM)
Wersja Bluetooth	V -,-
Częstotliwość Bluetooth	-.--- - -,--- MHz
Maksymalna moc Bluetooth	< -- dBm
Omgevingswaarden	Tijdens gebruik: - °C ~ +- °C < -- % jakości powietrza Bij niet-gebruik: --- °C ~ +- °C < -- % jakości powietrza
Klasa ochrony	IP-- (alleen bij gesloten opbergvak)
Afmetingen (bxhxd)	ok. --- x --- x --- mm
Waga	ok. -, kg
Opgenomen zdolny do czuwania	< - W
Akumulator	
Producent	Shenzhen Watec New Energy Technology Co. Ltd.
Model	SZWATEC-----SP
Wyjście rozpięte	--,- V ---- mAh --,- Wh

## 16. Informacje o zgodności z przepisami UE



MEDION AG oświadcza, że urządzenie jest zgodne z przepisami UE----/--/EU [(RE-richtlijn), richtlijn ----/--/EU (RoHS-richtlijn) oraz przepisami UE----/---- (przepisy dotyczące baterii)]. Pełny tekst deklaracji zgodności UE znajduje się na stronie: [www.medion.com/conformity](http://www.medion.com/conformity).

## 17. Informacje o notach handlowych

Znak słowny i logo Bluetooth® są zastrzeżone przez Bluetooth SIG Inc. i zostały wykorzystane przez Medion na mocy licencji.

Pozostałe znaki towarowe obejmują własność odpowiedniej nieruchomości.

## 18. Informacje o usłudze

Jeśli urządzenie nie działa prawidłowo, nie ma potrzeby kontaktowania się z obsługą klienta. Dostępne są różne opcje, w tym kontakt z następującymi:

- W naszej wspólnocie usługowej możesz znaleźć innych pracowników i inne osoby pracujące w tym obszarze, a także dowiesz się o nim więcej.  
Znajdź społeczność serwisową na stronie [Community.medion.com](http://Community.medion.com).
- Można również skorzystać z formularza kontaktowego dostępnego na stronie [www.medion.com/contact](http://www.medion.com/contact).
- En bovendien staat ons serviceteam również za pośrednictwem de klantenservice lub per post ter beschikking.

Niderlandy	
Godziny otwarcia obsługi klienta	Obsługa klienta
Ma - vr: --:-- --:-- uur	-----
Możesz użyć tego samego numeru, aby skorzystać z poczty głosowej za pomocą usługi poczty głosowej.	
Belgia i Luksemburg	
Godziny otwarcia obsługi klienta	Obsługa klienta (Belgia)
Ma - vr: --:-- --:--	--:--:--
	Obsługa klienta (Luksemburg)
	---:--
Adres serwisowy	
<b>MEDION BV</b> Aleja Johna F. Kennedy'ego 16a <b>5981 XC Panningen</b> <b>Niderlandy</b>	



Pozostałe urządzenia można pobrać za pośrednictwem portalu serwisowego [www.medionservice.com](http://www.medionservice.com).

W ramach długoterminowej komunikacji oferujemy gwarancję w formie drukowanej. Gwarancję otrzymasz również w portalu serwisowym.

Możesz również zeskanować kod QR i pobrać go za pośrednictwem portalu serwisowego lub skorzystać z urządzenia mobilnego.

## 19. Kolofon

Prawa autorskie ----

Status: --. Wrzesień ----

Wszelkie prawa zastrzeżone.

Deze gebruiksaanwijzing is auteursrechtelijk beschermd.

Verveelvoudiging in mechanische, elektronische en andere vormen, en ook Zonder Schriftelijke toestemming van de producent is verboden.

Prawa autorskie należą do firmy:

**MEDION AG**

**Na Zehnthof 77**

**45307 Essen**

**Niemcy**

Jak on mnie pamięta, że adres bovenstaande is adres zworotny to. Neem pierwszy kontakt op met onze customer service.

# Indeks

<b>1. Informacje o niniejszej instrukcji obsługi .....</b>	<b>75</b>
1.1. Wyjaśnienie symboli .....	75
<b>2. Uso conforme a lo previsto .....</b>	<b>75</b>
<b>3. Ogólne wskazówki dotyczące bezpieczeństwa .....</b>	<b>76</b>
<b>4. Ogólne wskaźniki bezpieczeństwa akumulatorów .....</b>	<b>77</b>
<b>5. Objętość sumministro.....</b>	<b>78</b>
<b>6. Elementy wyposażenia.....</b>	<b>79</b>
<b>7. Puesta en servicio.....</b>	<b>81</b>
7.1. Ochrona przed salpicaduras de agua .....	81
7.2. Colocación del aparato.....	81
7.3. Conexión a la red eléctrica .....	82
7.4. Carga del aparato/funcionamiento a batería .....	82
7.5. Orientacja anteny .....	82
7.6. Encendido/apagado del aparato .....	82
7.7. Regulacja głośności.....	82
7.8. Ecuilizador .....	83
<b>8. Modo de radio .....</b>	<b>83</b>
8.1. Búsqueda automática de emisoras (solo DAB) .....	83
8.2. Wybór nadajników z listy nadajników (solo DAB) .....	83
8.3. Memorización automática de emisoras (solo FM).....	84
8.4. Búsqueda manual de emisoras (solo FM) .....	84
8.5. Memorización de emisoras.....	84
8.6. Abrir emisoras guardadas .....	84
8.7. Ajustes de radio .....	85
<b>9. Tryb Bluetooth® .....</b>	<b>86</b>
9.1. Pierwsze podłączenie urządzeń Bluetooth®.....	86
9.2. Inicjacja/parada de la reproducción.....	86
9.3. Wybór pist.....	86
<b>10. Conexión de un dispositivo de reproducción externo .....</b>	<b>87</b>
10.1. Carga del dispositivo de reproducción .....	87
<b>11. Ajustes .....</b>	<b>87</b>
11.1. Funcija wyłączeniaka czasowego (temporizador de apagado).....	89
11.2. Alarmy .....	89
<b>12. Limpieza y conservación .....</b>	<b>90</b>
12.1. Rozpoznawalny.....	90
<b>13. En caso de fallos .....</b>	<b>91</b>
<b>14. Eliminación .....</b>	<b>92</b>
<b>15. Dane techniczne.....</b>	<b>93</b>
<b>16. Informacje o zgodności UE .....</b>	<b>93</b>
<b>17. Información sobre marcas registradas.....</b>	<b>94</b>
<b>18. Informacje o pomocy technicznej.....</b>	<b>94</b>
<b>19. Porady prawne.....</b>	<b>95</b>



# 1. Informacje o To jest instrukcja obsługi



Wielkie dzięki za nowy, elegancki produkt. Le deseamos que disfrute con este aparato.

Antes de la puesta en servicio, lea atentamente las indicaciones de seguridad y todo el manual. Tenga en cuenta las advertencias, które pojawiają się w urządzeniu propio i w instrukcji obsługi.

Zawsze należy mieć przy sobie instrukcję obsługi. W przypadku sprzedaży lub transportu urządzenia nie można wykluczyć, że jest to również instrukcja obsługi, która stanowi istotną część produktu.

## 1.1. Wyjaśnienie symboli

Jeżeli w tekście masz fragment tekstu dotyczący tego znaku z jednym z symboli advertencia, możesz przeczytać opis w tekście, aby uniknąć możliwych konsekwencji wskazań w mismo.



### **Niebezpieczeństwo!**

Reklama peligro de muerte imminente.



### **REKLAMA!**

Advertencia de posible peligro de muerte lub lesiones grobów nieodwracalnych.



### **OSTRZEŻENIE!**

Respete las indicaciones para evitar daños materiales.



Szczegółowe informacje dotyczące korzystania z urządzenia



Respete las indicaciones del manual de instrucciones.

IP --

### **Oznaczenie stopnia ochrony**

- Protegido frente a polvo en cantidades perjudiciales
- Ochrona przed salpicadurami de water en cualquier dirección

## 2. Uso conforme a lo previsto

Radio umożliwia odtwarzanie materiałów audio za pomocą Bluetooth lub wejścia AUX, a także odbiór radia (DAB+ i FM).

The posibilidades técnicas del devices vienen Dadas por la Zone de Cobertura indicada. Dla tej strefy nie można wykorzystać otrzymanych informacji. Deben observar las respectivas leyes Nacionales.

Tenga en cuenta que cualquier uso indebido del urządzenie conlleva the pérdida de la garantía.

Cualquier inny użytkownik powinien wcześniej rozważyć w przeciwieństwie do użytkownika i powinien prowokować dane materiały lub osoby osobiste.

DE

FR

Holandia

TO

TO

PL

### 3. Ogólne wskazówki dotyczące bezpieczeństwa

#### CONSERVACIÓN DE ESTE INSTRUCJA OBSŁUGI NES

Tenga en cuenta toda la información contenida en este manual de instrucciones, especialmente las indicaciones de seguridad.

Korzystaj z ekskluzywnych akcesoriów i recambios suministrados lub autorizados por nosotros.

Brak modyfikacji ninguna en el aparato sin nuestra autorización, ni utilice ningún aparato suplementario que no haya sido suministrado lub autorizado por nosotros.

Nie ma tu korpusu aparatu. Korpus nie ma żadnych części, które wymagałyby konserwacji lub czyszczenia przez dłuższy czas.

W przypadku wystąpienia męczarni, nadal możesz używać urządzenia przez dłuższy okres czasu, bez użycia czerwonego urządzenia elektrycznego.

W idealnym przypadku w urządzeniu lub w kablu

de connection, desenchúfelo immediate de la red eléctrica.

Urządzenie można również wykorzystać do penetracji cieczy lub ciał obcych wewnątrz mgły.

Klawiatura do odłączania działa jako mechanizm odłączający i jest teraz dostępna.

Nie należy używać produktu przy podwyższonym poziomie głośności przez dłuższy czas.

Wybierz ustawienie głośności moderado, aby służyć słuchaczy.

Ekrany LCD zawierają płyn, który może powodować podrażnienia skóry i zatrucia. Jeśli płyn dostanie się do oczu, butelki lub skóry, istnieje ryzyko kontaktu z wodą i urządzeniem medycznym.

Proteja el producto de la lluvia y la humedad. Wejście do wody można wykorzystać także do ładowania prądu.

Ten produkt nie jest przeznaczony dla osób (w tym dzieci) o ograniczonej sprawności ruchowej. Ograniczenia psychiczne, sensoryczne i fizyczne lub opieka nad doświadczeniem i warunkami, a także nadzór lub instruktaż osoby odpowiedzialnej za bezpieczeństwo. Należy dopilnować dzieci, aby nie mogły bawić się produktem. Chronić produkt dla bezpieczeństwa dzieci.

Teraz możesz używać urządzenia w strefach zagrożonych wybuchami. Por ejemplo, en estaciones de servicio, strefy de almacenamiento de materiales puros lub strefy en las que se procesan disolventes. Urządzenie należy stosować w częściach zawierających powietrze zanieczyszczone cząsteczkami (p. ej., polvo de harina lub de serrín).

Chroń radio przed gorącem i ogniem. Na przykład żadnego dnia w tak gorącym świetle, teraz jest gorąco, expuesta a la radiación solar directa o en el interior de vehículo aparcado directa-

Mente al sol.

#### 4. Ogólne wskaźniki bezpieczeństwa baterii

Radio jest wyposażone w akumulator do zasilania zewnętrznych urządzeń odtwarzających, takich jak smartfony czy odtwarzacze MP3. Zwróć uwagę na poniższe oznaczenia:



#### **REKLAMA!**

**Niebezpieczeństwo wybuchu!**

W takim przypadku bateria jest nieaktywna i istnieje ryzyko wybuchu. Należy stosować wyłącznie inny typ baterii lub typ równoważny.

Żadna opona na urządzeniu nie jest spalona, żaden kortoobwód ani część.

Radio nie podlega nadzorowi.

DE

FR

Holandia

TO

TO

PL

## 5. Objętość suminstro



Niebezpieczeństwo!

### Niebezpieczeństwo asfiksji!

Láminas de embalaje można nosić lub używać w formie inadecuada z consiguiente peligro de asfixia.

Zadbaj o wszystkie użyte materiały (bolsy, kawałki poliuretanu itp.) dla wygody dzieci.

Nie zezwala się dzieciom na zabawę materiałem opakowania.

---

Wyjmij produkt z opakowania i usuń cały materiał opakowaniowy.

Oblicz integrację podsumowania i informacji w plazo de -- dni después de su compra en caso de que presentara algún daño o estuviera incompleto. W przypadku constatar algún daño nie ma konieczności korzystania z urządzenia w ramach obsługi klienta.

Przesyłkę należy odebrać w następujący sposób:

- Radio para obras
- Bandeja Magnetica (włóż)
- Guía breve

## 6. Piezas del aparato

DE

FR

Holandia

TO

TO

PL

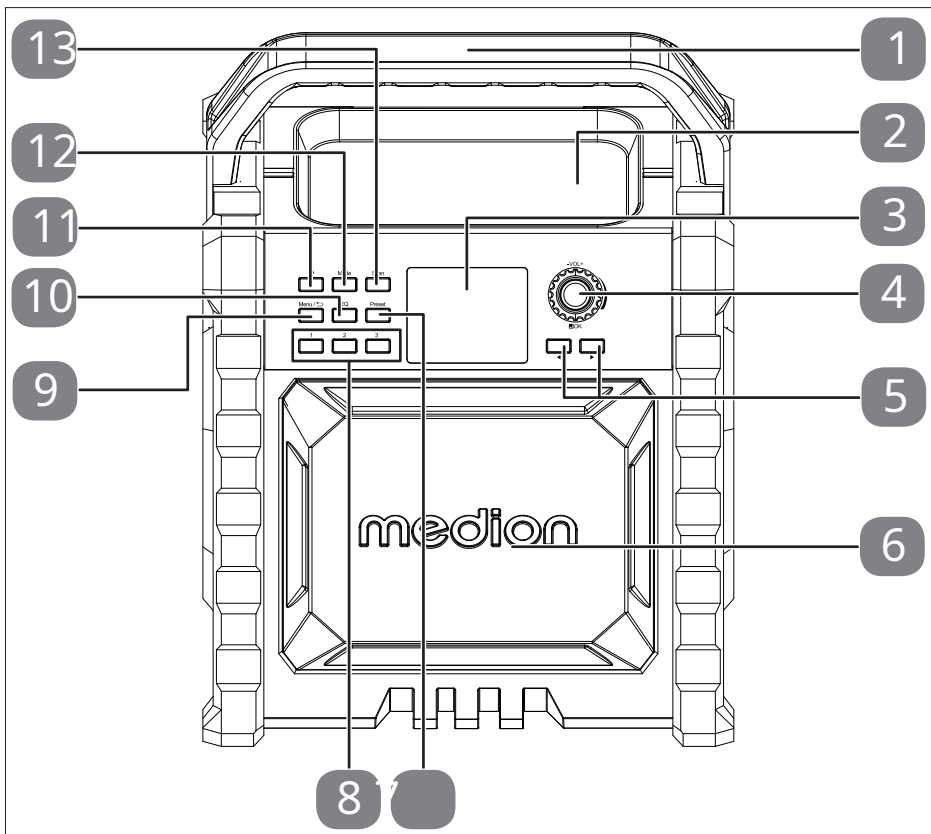

Fig. -- Vista delantera

- Asa de transporte
- Bandeja magnética (na przykład do tornillo)
- Pantalla
- **GŁOŚNOŚĆ** +—Subir/bajar volumen
- **OK**—Rozpocznij/wstrzymaj odtwarzanie/potwierdź wybór menu
  - Pista następujący, navegar en el menu, realizar búsqueda de emisora
  - Pista anterior, navegar en el menu, realizar búsqueda de emisora
- Altavoz
- **USTAWIENIE WSTĘPNE**—Pozycje strażnika/odzysku dla pamięci emisji - - -
- **MENU/** — Atrás
  - Otwórz menu
- **EQ**—Wyrównywacz
- —Encender/apagar el aparato
- **MODA**—Section modo de funcional
- **SKANDOWAĆ**—Uruchom automatyczną kontrolę emisji

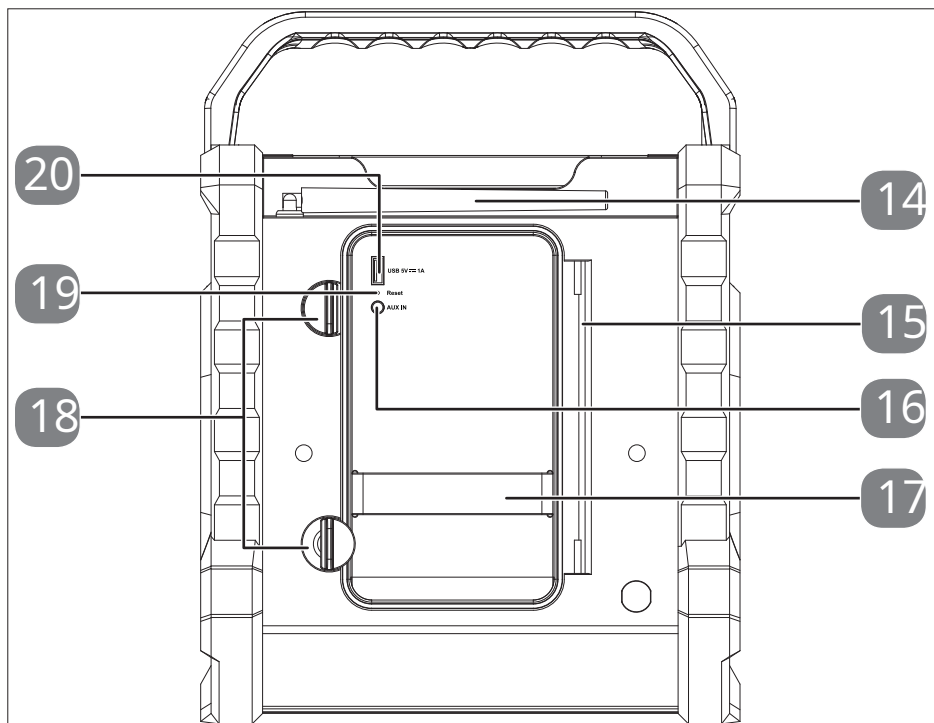

Fig. -- Vista trasera

--. Antena

--. Komora z miejscem do przechowywania i  
możliwością relokacji

--. **Wejście AUX**—Podłączanie dźwięku do  
urządzenia zewnętrznego

--. Soporte de goma para, por ejemplo,  
smartfony

--. Discos de sujeción para cerrar w  
przedziale tapa del

--. **NASTAWIĆ**—Reiniciar el aparato

--. **USB 5V 1A**—Port de  
Ładowarka USB typu A do urządzeń  
zewnętrznych

## 7. Puesta en servicio

### 7.1. Ochrona przed salpicadurami de water



**OSTRZEŻENIE!**

Niebezpieczeństwo uszkodzenia!

Peligro de daños en el aparato por una colocación unadecuada.

Tenga en cuenta que la ochrona przed salpicadurami solo está gwarantowana si el compartimento istá cerrado y la radio para obras segura en posición pionowa (normalna).

### 7.2. Colocación del aparato

Si coloca el altavoz a la altura del body (por ejemplo, en mesas, armarios, estanterías lub podobne), puede colocarlo recto sobre la superficie korespondente.

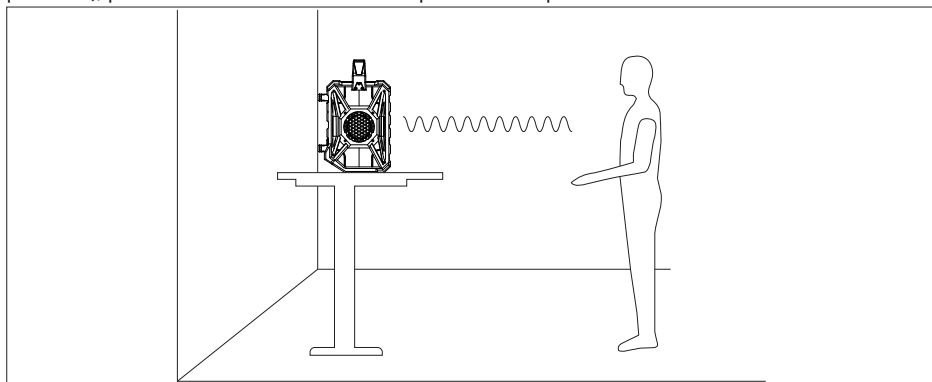

Rys. -- prostokąt

Jeśli altawoz ma colocar w suelo, możliwość pochylenia urządzenia i poco hacia atrás para quede ligeramente inclinado.

Para ello, la ochrona integralna przed uderzeniami está biselada en la parte gorszy trasera.

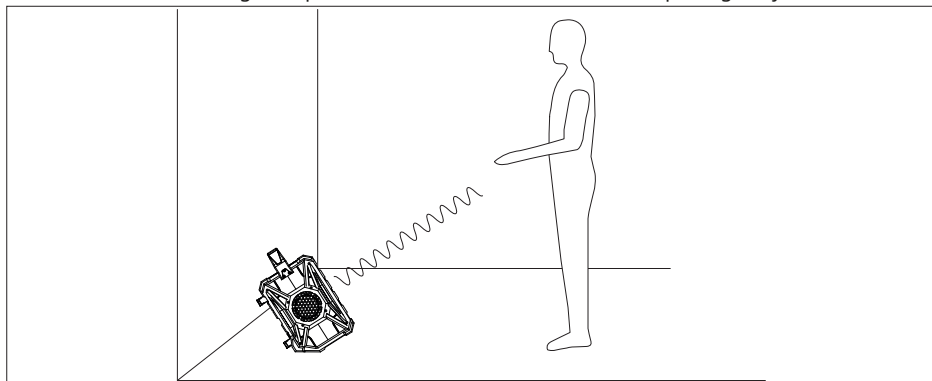

Ryc. -- colocación inclinada

### 7.3. Podłączenie do prądu czerwonego

Zrealizuj podłączenie kabla do zasilania żywnością.

Podłącz radio do urządzenia z zainstalowanym zasilaczem, wyposażonym w zabezpieczenie elektryczne i zabezpieczające. Napięcie zasilania lokalnego musi być zgodne z danymi technicznymi urządzenia.



W tym przypadku nie musisz mieć urządzenia, które będzie Ci służyć przez długi czas, więc możesz skorzystać z usługi. Para ello, desenchufe the clavija de enchufe de la toma de corriente.

### 7.4. Carga del aparato/funcionamiento a batería



Noś urządzenie tylko w tej drugiej generacji i we wnętrzu budynku. Seque el aparato por completo antes de cargarlo.

Aby utrzymać baterię przy życiu, zewnętrzne źródło zasilania musi być włączone, a bateria musi być w pełni naładowana.

Urządzenie może pracować również bez zewnętrznego źródła zasilania i przy wbudowanym zasilaniu baterijnym.

Jeśli poziom naładowania akumulatora jest niski, na ekranie wyświetla się symbol akumulatora, a urządzenie Altavoz włącza się automatycznie.

W trakcie ładowania wyświetlane są przerywane paski oraz symbol akumulatora, które wskazują stan naładowania.

Gdy bateria jest w pełni naładowana, ma ten sam symbol co bateria, czyli symbol enchufe.

### 7.5. Orientacja anteny

Aby uzyskać najlepszy odbiór sygnału radiowego, antenę można podłączyć do różnych części radia i ustawić ją tak, aby uzyskać najlepszy odbiór.

### 7.6. Encendido/apagado del aparato

Pulse la tecla  włączyć radio.

Vuelva a pulsar la tecla  aby przełączyć urządzenie w tryb czuwania. Na ekranie pojawi się rece el mensaje **Gotowość** seguido de la hora.

Pulse i mantenga pulsada tecla  que aparezca el mensaje **Wyłącz zasilanie** na ekranie, aby oglądać radio.

### 7.7. Regulacja głośności

Durante el función, gire el regulador-**VOL +** hacia-aby zmniejszyć głośność. Durante el función, gire el regulador-**VOL +** hacia+aby zwiększyć głośność. Na ekranie należy dostosować głośność.

## 7.8. Wyrównywacz

Podczas funkcji pulsuje tecla **EQ** aby otworzyć menu konfiguracji.

Za pomocą regulatora wybierz jedno z ustawień wstępnie zaprogramowanych przez equalizator:

**Normalna, Klasyka, jazz, muzyka pop, głoś, Dyskusja** **Moój EQ.**

### 7.8.1. Ajustes del equalizador

Możesz skorzystać z opcji menu **Mi EQ Conf ig.** aby spersonalizować gromy i agudos.

Wybór, jak opisano w przedniej nakładce, opcja **Mi EQ Conf iguración** y confirme su selección con **OK**.

Ahora używa giratorium regulatora, aby wybrać regulację (gromy lub agudo), która usuwa kambiár.

Potwierdź wybór za pomocą tecla **OK**.

Wyreguluj wartość deseado za pomocą regulatora żyroskopowego i potwierdź za pomocą tecla **OK**.

## 8. Tryb radiowy

Za pomocą tego urządzenia możesz odbierać sygnały radiowe DAB i FM. Wybór żądanego trybu radia:

Usuń antenę i alineela, aby uzyskać optymalny odbiór.

Encienda el aparato.

Pulse repetidamente la tecla **MODA** Obejrzyj całe radio. En la pantalla aparece **Radio cyfrowe** **OFM**.



Na ekranie widoczna jest ikona anteny z aktualną intensywnością sygnału  Jak  
Ogólnie rzecz biorąc, w muestren jest więcej pionowych kresek, sygnał jest silniejszy, a odbiór lepszy.

### 8.1. Búsqueda Automatica de emisoras (solo DAB)



W pierwszej fazie usługi radio jest aktywowane automatycznie i dostarczane są cyfrowe nadajniki radiowe. Nadajniki są obsługiwane w kolejności alfabetycznej.

Puede iniciar una búsqueda Complete en cualquier momento pulsando the tecla **SKANDOWAĆ**.

### 8.2. Wybór nadajników z listy nadajników (Solo DAB)

Pulse el botón  para abrir la lista de emisoras.

Użyj regulatora mocy, aby wybrać źródło zasilania. Włącz

impuls Tecla **OK** para abrir la emisora.

### 8.3. Memorización Automática de emisoras (solo FM)

Możliwa jest automatyczna ochrona – emitowanie FM.

Pulse la tecla **SKANDOWAĆ** aby zainicjować automatyczną kontrolę emisji.

Todas las emisoras napotkał segundán ordenadas por frecuencia.

### 8.4. Búsqueda manual de emisoras (solo FM)

Pulse la tecla **O** powtórz częstotliwość deseady. Częstotliwość aumenta lub disminuye -,- MHz z cada pulsación.

### 8.5. Memorización de emisoras

Puedeguardar hasta - emisoras.

Naciśnij przycisk tecla lub powtarzaj, aby dostosować częstotliwość lub wybierz nadajnik DAB z listy nadajników.

Pulse i mantenga pulsada tecla **USTAWIENIE WSTĘPNE**. Na ekranie można zobaczyć podsumowania pozycji wspomnień **1 - 40**.

Za pomocą regulatora mocy wybierz pozycję pamięci od - do --. Włącz impuls tecla **OK** aby chronić emiter w tej pozycji.



---

Jeżeli w wybranej pozycji pamięci znajduje się wyjście, zostanie ono zapisane i będzie obsługiwane przez wybraną pozycję.

---

### 8.6. Abrir emisoras guardadas

Pulse la tecla **USTAWIENIE WSTĘPNE**; częstotliwość emisji parpadea.

Za pomocą regulatora mocy wybierz pozycję pamięci od - do --. Potwierdź wybór za pomocą tecla **OK**.

The posiciones de memoria - - - pueden seleccionarse directamente utilizando las tres teclas de posición de memoria de emisión.

## 8.7. Regulacja radia

W obu trybach radiowych istnieją różne możliwości regulacji i sterowania.

Pulse la tecla **MENU** aby otworzyć menu konfiguracji. Za pomocą regulatora możesz wybrać żadaną opcję menu.

Potwierdź to i wszystkie wybory za pomocą tecla **OK**.

Numer menu	Opis
<b>Lista emisorów (solo modo DAB)</b>	
	Lista todas las emisoras que se reciben
<b>Búsqueda (solo modo DAB)</b>	
	Búsqueda Automatica de emisoras
<b>Instrucción Búsqueda (solo modo DAB)</b>	
	Búsqueda manual de un transponder de la lista predefinida
<b>Recor te (solo modo DAB)</b>	
<b>NIE</b>	Borrado de todas las emisoras DAB que no se reciben en la región actualny.
<b>SI</b>	
<b>DRC (solo modo DAB)</b>	
<b>Brak aktywacji</b>	Dynamic Range Control (DRC): wybór kompresji, dostosowany poziom: apagado
<b>Bajo</b>	
<b>Al do</b>	
<b>Konfiguruj búsqueda (solo w trybie FM)</b>	
<b>Emisoras z samym dobrym odbiorem</b>	Wybór autobusu todas las emisoras (también las deception débil) lub solo las emisoras z intensywnym de señal fuerte.
<b>Todas las emi soras</b>	
<b>Skonfiguruj dźwięk (solo modo FM)</b>	
<b>Dozwolone stereo</b>	Wybór pomiędzy odtwarzaniem dźwięku mono lub stereo (solo w przypadku audio mediante auriculares).
<b>Solo mono</b>	

## 9. Tryb Bluetooth®

Pulse la tecla **MODA** una o varias veces hasta que aparezca **Bluetooth** en la pantalla.

### 9.1. Pierwsze połączenie urządzeń Bluetooth®

Połącz w trybie Bluetooth. Radio jest dostępne w trybie odbioru.

Aktywnie aktywuje funkcję Bluetooth na urządzeniu zewnętrznym.

Ejecute el Proceso de emparejamiento el dispositivo externo. Lea al respecto el manual de sus dispositivo externo. Nazwa systemu audio to «**MEDION MD 43896**»

Cuando suene señal acústico, emparejamiento habrá finalizado i urządzenie zewnętrzne mogą być używane w radiu dla obras.

Jeśli chcesz zakończyć transmisję Bluetooth, rozłącz Bluetooth z urządzeniem zewnętrznym lub przełącz tecla na impuls **MODA** para acceder a otro modo.

Mantenga pulsada la tecla **OK** przerwąć połączenie Bluetooth. Dźwięk i sygnał akustyczny zostaną anulowane.

Urządzenia są ze sobą połączone i łączą się bezpośrednio z przyszłością. Nie trzeba ich wysyłać od nowa. Aby nawiązać połączenie, wystarczy aktywować tryb Bluetooth na urządzeniach.



---

Para conseguir un control óptimo del głośności, suba el głośności del dispositivo externo al maximo y, a continuación, dopasuj el głośność en el aparato.

---

### 9.2. Inicjacja/parada reprodukcji



---

Sterowanie odtwarzaniem odbywa się za pomocą zewnętrznego urządzenia audio lub klawiatury radia.

---

Pulse brevemente la tecla **OK** aby zainicjować reprodukcję pistacji.

Aby przerwać odtwarzanie, na tecli występuje impuls **OK**.

Reprodukcja jest szczegółowa.

Si pulsa de nuevo la tecla **OK**, reproducción jest odnawiana.

### 9.3. Selección de pistas

Pulse la tecla      para saltar al principio de la pista aktualne.

Pulse la tecla      Dos veces seguidas para volver a la pista anterior. para

Pulse la tecla      saltar a la pista następujący.

## 10. Conexión de un dispositivo de reproducción external-DE NIE

FR

Holandia

TO

TO

PL

Puede utilizar la conexión **Wejście AUX** do podłączenia zewnętrznego urządzenia odtwarzającego (np. smartfona lub reproduktora MP).



Para conseguir un control óptimo del głośności, suba el głośności del dispositivo externo al maximo y, a continuación, dopasuj el głośność en el aparato.

Encienda la radio para obras.

Pulse la tecla **MODA** y seleccione el modo **Wejście AUX**.

Encienda el dispositivo externo.

Desbloquee drzwi przedziału znajdujacego się w parte trasera de la radio para obras.

Para ello, daj dyskotecki de sujeción.

Otwórz drzwi przedziału.

Włóż wtyczkę kabla zasilajacego o średnicy -, mm do złącza **Wejście AUX** de la radio para obras.

Podłącz drugą wtyczkę kabla od gniazda clavija do wyjścia AUX w urządzeniu zewnętrznym.

Rozpocznij odtwarzanie na urządzeniu zewnętrznym.

Zamontuj zewnętrzne urządzenie zabezpieczające po wewnętrznej stronie drzwi komory. Dla lepszego bezpieczeństwa, w komorze schowka znajduje się urządzenie zabezpieczające, które może być używane jako urządzenie zewnętrzne.

Blisko drzwi przedziału.

Zablokuj drzwi przedziału. Para ello, daj dyskotecki de sujeción.

### 10.1. Carga del dispositivo de reprodukcji

W komorze znajduje się również port USB, który można wykorzystać do zasilania urządzenia zewnętrznego podczas odtwarzania lub przechowywania danych.

Podłącz także urządzenie zewnętrzne do portu USB, a połączenie USB nawiążesz za pomocą kabla USB.

## 11. Korekty

W różnych menu konfiguracji można znaleźć różne opcje funkcjonalności w następujących mismas:

Pulse la tecla **MENU** aby otworzyć menu konfiguracji.

Wybór za pomocą regulatora menu **Skonfiguruj system** puls **OK** para abrir el menú.

Utilice las teclas **O** aby wybrać regulację, którą chcesz zmienić.

Puls **OK** para abrir la opción de menu deseada.

Użyj teclas lub **,** aby dokonać pożądaných regulacji.

Impulsy **OK** para aceptar el ajuste.

Naciśnij klawisz **Fad** , aby cofnąć opcję menu.

Numer menu	Opis	
<b>System</b>		
<b>Spać</b>	Ajuste del temporizador de desconexión, véase el capítulo «--.-. Funcja wyłącznika czasowego (temporizador de apagado)» na stronie --	
<b>Alarmy</b>	Ajuste de las alarmas; véase el capítulo «--.-. Alarmy» na stronie --	
<b>Równy i ser</b>	<b>Wybór preinstalowanych urządzeń</b> <b>Normalny, Klasyczny, Jazz, Pop, Rock, Dyskusja, Mi EQ</b>	
	<b>Mi EQ Configu-rasa</b>	Ustawienia regulacji można również skonfigurować w formacie ręcznym.
<b>Hora</b>	<b>Adjustar hora\data</b>	Ajustar de forma manual la hora y la fecha
	<b>Aktualna ización automatyczny</b>	Wybór urządzenia i czasu można regulować automatycznie, wykorzystując jedynie sygnał DAB ( <b>od radia cyfrowego</b> ), la señal FM ( <b>desde FM</b> ) o ambas señales ( <b>de cualquiera</b> ) o nie ( <b>Brak rzeczywistego izara</b> ). Automatyczna regulacja odbywa się codziennie pomiędzy tymi dwoma dniami a mañaną.
	<b>Rzeczoznawca 12/24 godziny</b>	Dostosuj format godzin.
	<b>Adjustar forma-do fecha</b>	Zmień format daty.
	<b>Styl zegara</b>	Wybierz wygląd ekranu zegarka w trybie czuwania: <b>Normalny cyfrowy; Duży cyfrowy; Klasyczny układ scalony analogowy; Nowoczesny analogowy</b>
<b>Retroi luminado</b>	<b>Czas</b>	Wybierz okres czasu, w którym możesz oglądać ekran.
	<b>poziom aktywny</b>	Określ poziom oświetlenia, jaki ma zapewniać ekran tłumiący.
	<b>Poziom osłabiony</b>	Określ poziom oświetlenia, jaki ma zapewniać ekran tłumiący.
<b>Język</b>	Wybierz idiom menu	

Numer menu	Opis
<b>Restaurar valores por defecto</b>	Restablecimiento de la configuración de fábrica
<b>Aktualny izac miękki.</b>	Użyj tej opcji menu, aby zaktualizować oprogramowanie układowe radia.
<b>Vers ión oprogramowanie</b>	Wskazanie wersji oprogramowania

### 11.1. Funkcja wyłącznika czasowego (temporizador de apagado)

Funkcja tymczasowa umożliwia zdefiniowanie okresu czasu, w którym radio będzie działać automatycznie.

Encienda la radio.

Wybór pożądanej funkcjonalności za pomocą tecla **MODA**. Abra menu systemu i wybór regulacji **Spać**.

Za pomocą regulatora mocy wybierz czas desconexión deseado (**15;30; 45;60** **090 minut**).

Puls **OK** para aceptar el ajuste.

Aby dezaktywować i tymczasowo wybrać opcję **dezaktywowany**. W celu potwierdzenia regulacji wykonaj impulsowe ruchy pokrętkiem.



Aktywowany tempomat musi być widoczny na ekranie, a symbol musi być w stanie spoczynku.

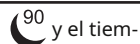

### 11.2. Alarmy

Urządzenie dysponuje pamięcią alarmową (**Alarm 1** **Alarm 2**) które można skonfigurować niezależnie od innego źródła.

Encienda la radio.

Wejść do menu systemu i dostosuj je **Alarmy**.

Puls **OK** para abrir la opción.

Wybór za pomocą regulatora żyrotorowego **Alarm 1** **Alarm 2**.

Puls **OK** aby rozpocząć konfigurację.

Wybierz wszystkie regulacje razem z regulatorem i potwierdź wybór impulsu **OK**.

Aby zapoznać się z życiorysami absolwentów, zapoznaj się z poniższą tabelą:

Modyfikacja	Opcja
<b>Alarmy</b>	<b>Activa; No act iva</b>
<b>Częstotliwość</b>	<b>Una vez; Dias de semana; Fin semana; Dziennik</b>
<b>Hr de desper tar</b>	<b>Godzina; minuty</b>
<b>Źródło</b>	<b>Tono; Radio cyfrowe; FM</b>
<b>Program</b> (solo dla radia cyfrowego i FM)	<b>Úl tima escuchada(DAB i FM) Wybór częstotliwości emisji(solo FM) Wybór niezapomnianego wspomnienia</b>
<b>Czas trwania</b>	<b>15; 30; 45; 60; 90; 120</b>
<b>Si lencio</b>	<b>1-16</b>



Symbol pojawia się na ekranie  z numerem korespondenta-despertadora.

## 12. Czyszczenie i konserwacja

Antes de la limpieza, desenchufe el adaptador de alimentación de la toma de current.

Użyj do czyszczenia w drugi i bezpieczny sposób. Nie ma zastosowania disolventes niproductos de limpieza químicos, puesto podrían dañar la superficie lub las inscriptions del aparato. Jeśli możesz używać urządzenia przez dłuższy okres czasu, możesz również skorzystać z clavija de enchufe de la toma de corriente.

Urządzenie będzie działać przez długi czas, jeśli będziesz je regularnie ładować, aż do pełnego naładowania baterii.

### 12.1. Możliwość odzyskania

Skorzystaj z odnalezionego miejsca na kabel z tyłu urządzenia i znajdź odpowiedni kabel.

## 13. En caso de fallos

DE

FR

Holandia

TO

TO

PL

PROBLEM	MOŻLIWA PRZYCZYNA	ROZWIĄZANIE
No se puede encender el aparato.	<ul style="list-style-type: none"> <li>• Akumulator został naładowany.</li> <li>• Brak adaptera do żywności conectado correctamente.</li> </ul>	Oblicz, że adapter do żywności jest poprawnie podłączony.
Urządzenie nadal działa-namiento.	<ul style="list-style-type: none"> <li>• Akumulator został naładowany.</li> </ul>	Podłącz urządzenie do zasilacza lub naładuj baterię.
Sin recepción de radio o mala recepción.	<ul style="list-style-type: none"> <li>• Sygnały emisyjne są bardzo trudne.</li> </ul>	<p>Dostosuj częstotliwość emisji.</p> <p>W tym przypadku radio znajduje się po drugiej stronie światła.</p> <p>Spójrz w stronę anteny. Dodatkowy sygnał dla całej anteny.</p>
No hay sonido.	<ul style="list-style-type: none"> <li>• Głośność została w dużym stopniu dostosowana.</li> </ul>	Dostosuj głośność bardziej niż jezioro.

## 14. Eliminacja



### EMBALAJE

Urządzenie jest zapakowane w sposób zabezpieczający przed ewentualnymi uszkodzeniami podczas transportu. Etui wykonane jest z materiałów nadających się do recyklingu, o średnim natężeniu dźwięku i z możliwością ponownego wykorzystania.



### URZĄDZENIE

Urządzenie wyposażone jest w zintegrowany akumulator. W takim przypadku urządzenie do opon jest ostatecznie używane do normalnego użytku domowego, ale należy skonsultować się z lokalną władzą w celu wyeliminowania posibilidades de una respetuosa przy średnich otoczeniach i punktach recogida paratos eléctricos y electrónicos.



### BATERIE

Używane baterie nie działają w normalnym środowisku domowym. Baterie można utylizować w odpowiedni sposób. W tym celu, w punktach dystrybucji komercyjnej baterii, a także w punktach odbioru odpadów, dostępne są pojemniki przeznaczone do ich utylizacji. Aby uzyskać więcej informacji, należy skontaktować się z zakładem odpowiedzialnym za lokalną utylizację lub z lokalną administracją.

Relación z dystrybucją baterii lub suministro de paratos, które obejmują baterie, które są obowiązkowe, i informarle de los następujący:

Po złożeniu ostatecznego wniosku prawnie wymagane jest devolución de baterías usadas.

Symbol sześcianu basura tachado oznacza, że bateria nie jest podłączona do basura domestica w sposób normalny.

## 15. Dane techniczne

radio	
Potencjał wyjścia	-- W RMS
Pasma częstotliwości VHF	--,-,----- MHz
Zespół DAB III	---,-,-----,-,--- MHz
RDS	si
Memoria de emisoras	-- (DAB), -- (FM)
Wersja Bluetooth	V -,-
Częstotliwość usługi Bluetooth	----- MHz
Potencia de emission max. Bluetooth	< -- dBm
Wartości środowiskowe	Czas trwania usługi: - °C ~ +- °C < --% humedad Sin service: --- °C ~ +- °C < -- % humedad
Grado de protección	IP-- (solo z compartimento cerrado)
Wymiary (An × Al × P)	ok. --- × --- × --- mm
peso	ok. -,- kg
Pobór mocy w trybie czuwania	< - W
Bateria	
Producent	Shenzhen Watec New Energy Technology Co. Ltd.
Modelo	SZWATEC-----SP
Napięcie wyjściowe	--,- V, ---- mAh --,- Wh

## 16. Informacje o zgodności z normami UE

**CE** Obecnie firma MEDION AG oświadcza, że urządzenie jest dostarczane z dyrektywą Directiva ----/--/ UE [(sobre la Comercialización de equipos radioeléctricos), la Directiva ----/--/UE (ograniczenia a la utilización de determinadas sustancias peligrosas en aparatos eléctricos y electrónicos) y el Reglamento UE ----/-- (relativo a las pilas ya sus residuos)]. Pełny tekst deklaracji zgodności UE dostępny jest w katalogu internetowym: [www.medion.com/conformity](http://www.medion.com/conformity).

## 17. Información sobre marcas registradas

Nazwa marki Bluetooth® oraz logotypy są znakami towarowymi zarejestrowanymi przez Bluetooth SIG, Inc. i używanymi przez Medion na podstawie odpowiedniej licencji.

Tytuł pozostałych marek świadczy o dużym szacunku do nieruchomości.

## 18. Informacje o pomocy technicznej

W tym przypadku urządzenie to nie działa oddzielnie i bezpiecznie, kierując w pierwszej kolejności nową usługę do obsługi klienta. Dispone de distintos medios para poerse en contacto with nosotros:

- Jeśli chcesz skorzystać z formularza kontaktowego, znajdziesz go na stronie [www.medion.com/contact](http://www.medion.com/contact).
- Dla supuesto, nuestro ekwipo de asistencia técnica también esta su disposición a través de nuestra línea directa lub por correo postal.

Horario	Hotline de posventa
Lu-Vi: --:-----:--	(+--) -- --- -- --
Dirección de asistencia técnica	
<b>Centrum serwisowe MEDION</b> <b>ENAME, SA</b> <b>Parque Industrial de Coimbrões, LOTE 4 E 5</b> <b>São João de Lourosa</b> <b>3500-618 VISEU</b> <b>Portugalia</b>	



Można go również pobrać, podobnie jak wiele innych podręczników, aby uzyskać instrukcje i dostęp do portalu serwisowego [www.medionservice.com](http://www.medionservice.com).

For motivos de sostenibilidad, prescindimos de las Conditions de garantía impresas; Nowe warunki gwarancji znajdziesz także w nowym portalu serwisowym.

Możesz również odczytać kod QR i dodać instrukcję obsługi do swojego urządzenia mobilnego podczas korzystania z portalu serwisowego.

## 19. Informacja prawna

Prawa autorskie ----

Wersja: --. wrzesień ----

Reservados todos los derechos.

Ta instrukcja obsługi jest chroniona prawami autora.

Queda zapobiega reprodukcji urządzeń mechanicznych, elektronicznych lub innych typów, bez autoryzacji por escrito del Fabricante.

Prawo autorskie a la empresa:

**MEDION AG**

**Na Zehnthof 77**

**45307 Essen**

**Niemcy**

Tenga en cuenta que la dirección indicada arriba no es una dirección para devoluciones. Póngase to pierwszy kontakt z nową obsługą klienta.

DE

FR

Holandia

TO

TO

PL



# Indeks

<b>1. Informacje dotyczące wszystkich niniejszych instrukcji dla użytkownika .....</b>	<b>99</b>
1.1. Odbicie lustrzane symboli .....	99
<b>2. Stosowanie zgodne z wymogami .....</b>	<b>99</b>
<b>3. Ogólne wskazówki dotyczące bezpieczeństwa .....</b>	<b>100</b>
<b>4. Ogólne wskazówki dotyczące bezpieczeństwa akumulatora.....</b>	<b>101</b>
<b>5. Contenuto della confezione .....</b>	<b>102</b>
<b>6. Komponenty dyspozycji .....</b>	<b>103</b>
<b>7. Messa in funzione .....</b>	<b>105</b>
7.1. Protezione dagli spruzzi d'Aqua.....	105
7.2. Posizionamento del dispositivo.....	105
7.3. Collegamento alla rete elettrica .....	106
7.4. Ricarica del dispositivo / Funzionamento a Battery .....	106
7.5. Orientacja anteny .....	106
7.6. Accensione/spegnimento del dispositivo.....	106
7.7. Regulacja głośności.....	106
7.8. Korektory dźwięku.....	107
<b>8. Funzione radia .....</b>	<b>107</b>
8.1. Radio automatico Ricerca delle stazioni (solo DAB).....	107
8.2. Wybierz stacje radiowe dall'elenco delle stazioni (solo DAB) .....	107
8.3. Memorizzazione automatica stazioni radiowe (solo FM) .....	108
8.4. Ręczna obsługa stacji radiowych (solo FM).....	108
8.5. Zapamiętywanie stacji radiowej .....	108
8.6. Pamięć radiowa Richiamo di stazioni.....	108
8.7. Radio Impostazioni .....	108
<b>9. Tryb Bluetooth® .....</b>	<b>109</b>
9.1. Pierwsza łączność urządzeń Bluetooth® .....	110
9.2. Avvio/aresto della riproduzione .....	110
9.3. Wybór pociągu .....	110
<b>10. Collegamento di un dispositivo di riproduzione esterno.....</b>	<b>110</b>
10.1. Ricarica del dispositivo di riproduzione .....	111
<b>11. Impostazioni .....</b>	<b>111</b>
11.1. Funzione timer di spegnimento.....	113
11.2. Sveglia .....	113
<b>12. Pulizia e conservazione .....</b>	<b>114</b>
12.1. Avvolgimento .....	114
<b>13. W przypadku problemów.....</b>	<b>115</b>
<b>14. Smaltimento .....</b>	<b>116</b>
<b>15. Dane techniczne .....</b>	<b>117</b>
<b>16. Informacje o zgodności z normami UE .....</b>	<b>117</b>
<b>17. Informacje o marszach .....</b>	<b>118</b>
<b>18. Informacje dotyczące usługi assistance .....</b>	<b>118</b>
<b>19. Uwaga prawna.....</b>	<b>119</b>



## 1. Informacje dotyczące wszystkich niniejszych instrukcji dla użytkownika



Grazie per aver scelto il nostro prodotto. Ci auguriamo che sia di suo gradimento.

Prima della messa in funzione, leggere attentamente e interamente le indicazioni di sicurezza e le presenti istruzioni per l'uso.

Przestrzegaj avvertenze riportate sul dispositivo i nelle istruzioni per l'uso.

Tenere le istruzioni per l'uso zawsze portata di mano. Sono parte integrante del prodotto e, in caso di vendita lub cessione dello stesso, devono essere consegnate al nuovo proprietario.

### 1.1. Spiegazione dei simboli

Kiedy akapit kontrastuje się z jednym z kolejnych symboli avvertenza, konieczne jest uniknięcie pericolo indicato, aby zapobiec możliwemu conseguenze descritte.



#### PERICOLO!

Bezpośrednie, śmiertelne niebezpieczeństwo!



#### OSTRZEŻENIE!

Możliwe pericolo di śmierć i/lub poważne zmiany chorobowe są nieodwracalne!



#### UWAGA!

Zobacz wskazówki dotyczące użytych materiałów!



Dalsze informacje na temat korzystania z urządzeń



Należy przestrzegać wskazówek zawartych w instrukcji dla każdego użytkownika!

IP --

#### Oznaczenie stopnia ochrony

- Protetto przeciwko polvere (nessun deposito nocivo)
- Ochrona przed sprawdzonym strumieniem wody z obu kierunków

## 2. Stosować zgodnie z

Radio może obsługiwać wysokiej jakości nagrania audio, w tym Bluetooth lub AUX, a także odbierać sygnał radiowy (DAB+ i FM).

Zakres ryżu wskazuje na możliwość wykorzystania sprzętu technicznego. Informacje zawarte w dalszej części artykułu nie mogą być wykorzystywane ani rozpowszechniane.

Attenersi all leggi nazionali vigenti in materia.

Użytkowanie niezgodne z warunkami gwarancji.

Qualsiasi other uso è requireato non conforme i può provocare one a persone or cose.

DE

FR

Holandia

TO

TO

PL

### 3. Ogólne wskazówki dotyczące bezpieczeństwa

## ZACHOWAJ PREZENTACJĘ INSTRUKCJA UŻYCIA

Wskazówki dotyczące aktualnego zastosowania znajdują się w instrukcji dla użytkownika, w szczególności wszystkie wskazówki dotyczące bezpieczeństwa.

Wykorzystaj ekskluzywne części ricambio i accessori forniti lub approvati da noi.

Urządzenie nie zostało zmodyfikowane na podstawie naszej zgody i nie jest używane, ale nie zostało zatwierdzone ani używane przez nikogo.

Nie przed involucro del dispositivo. Involucro nie zawiera komponentów niezbędnych do obsługi ręcznej lub pulizia.

W przypadku awarii nie można używać urządzenia przez dłuższy czas, lecz należy odłączyć wrzeciono zasilacza urządzenia od źródła zasilania elektrycznego.

W tym przypadku kabel zasilający lub urządzenie jest natychmiast podłączane do wrzeciona zasilającego. Ciò è

Konieczne jest również przedostanie się cieczy do wnętrza urządzenia.

W tej sekcji funkcjonuje oddział żywieniowy, do którego dostęp jest zawsze możliwy.

Produktu nie można używać przez dłuższy czas przy zwiększonej objętości. Wybierz umiarkowaną głośności dla evitare Danni all'udito.

Uszkodzenie wyświetlacza LCD zawiera płyn, który powoduje podrażnienia u każdej skóry i nietolerancję. Qualora opowieść liquido entri w kontakcie z occhi, bocca lub skórą, pulire accuratamente la parte Interestata z wodą i rivolgersi a un medico.

Chroń produkt przed żywnością i czynnikami zewnętrznymi. Ewentualne przedostanie się wody do urządzenia może być również wykorzystane przez szczotkę elektryczną.

Ten produkt nie jest przeznaczony do użytku przez osoby (w tym dzieci) o ograniczonej sprawności fizycznej, sensorycznej lub poznawczej lub mające zdolność do doświadczania i/lub poznawania,

Nie ma potrzeby upewniania się, że system jest obsługiwany przez osobę odpowiedzialną za bezpieczeństwo na świecie. Dzieci, które są wierne, jedzą sourvegliati, a dzieci, które nie są wierne, jedzą produkt. Zachowaj produkt dla dzieci. Nie używać urządzenia w środowisku zagrożonym wybuchem, np. na stacjach obsługi, w strefach magazynowania, gaźnikach lub w miejscach, gdzie nie wolno stosować rozpuszczalników. Urządzenie nie jest przeznaczone do użytku w atmosferze o wysokim stężeniu proszku w powietrzu (jest również sproszkowane w farbie lub proszku proszkowym). Chronić radio przed ciepłem i ogniem. Nie pozostawiaj go w zimnej wodzie, ponieważ grozi to bezpośrednim narażeniem na działanie źródła ciepła, a wówczas podeszwa zostanie wyrzucona w powietrze, a powierzchnia zostanie pokryta podeszwą. W takim przypadku należy liczyć się z ryzykiem pożaru lub eksplozji i uszkodzeń.

#### 4. Ogólne wskazówki dotyczące bezpieczeństwa dla baterii Terie

Radio jest wyposażone w akumulator, który można zintegrować z urządzeniami zasilającymi w celu zasilania urządzeń zewnętrznych, na przykład smartfona lub MP-Letter. Należy przestrzegać następujących wskazówek:



#### **OSTRZEŻENIE!**

##### **Niebezpieczeństwo wybuchu!**

W przypadku urządzenia opartego na baterii ricaribile, eksplozja pericolo di jest podtrzymywana. Bateria jest podłączona do baterii typu Stesso lub równoważnego typu.

Nie należy narażać urządzenia na działanie ognia, ani obwodu, ani przełącznika.

Jeśli nie słuchasz radia, piosenka jest nagrywana przez cały proces.

DE

FR

Holandia

TO

TO

PL

## 5. Contenuto della confezione

### PERICOLO!

#### **Niebezpieczeństwo uduszenia!**

Pellicola jest używana przez imballaggio possono, jest to inghiottite lub używana in modo improprio z conseguente rischio di soffocamento!

Materiały te i inne materiały (torebki, kawałki polistyrolu itp.) służą do wykonania portata dla dzieci.

Dzieciom nie wolno bawić się materiałem, z którego wykonana jest piłka.

---

Estrarre il prodotto dalla confezione e rimuovere il il materiale d'imballaggio.

Zweryfikuj la completezza e l'integrità della fornitura e komunikuje się l'eventuale incompletezza o il theeggiamento entro -- giorni dall'acquisto. W takim przypadku możesz korzystać z urządzenia samodzielnie, a także skonsultować się z obsługą klienta.

Confezione acquistata obejmuje:

- Radio da cantiere
- vassoio Magnetico (già Insertito)
- Szybki przewodnik

## 6. Componenti del dispositivo

DE

FR

Holandia



TO

TO

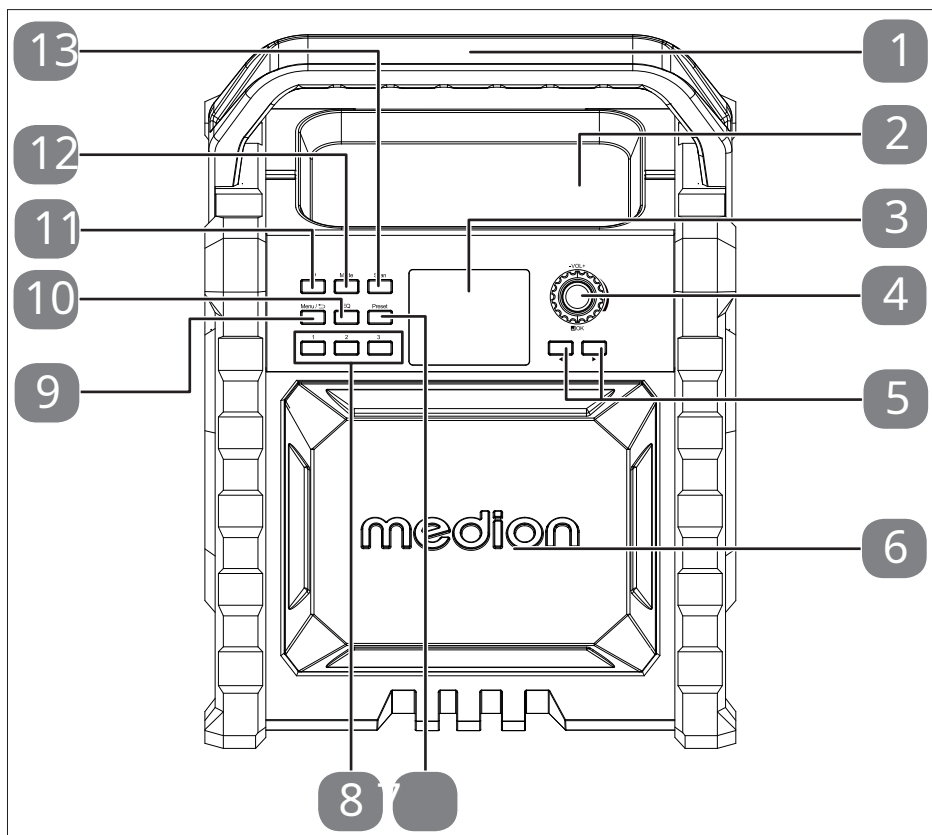
PL



Ryc. -- Vista anteriore

- Maniglia per il trasporto vassoio
- Magnetico (ad es. per le viti) Display
- 
- **- GŁOŚNOŚĆ +**-Riduzione/aumento del volume
-  **OK**-Avvio/interruzione della riproduzione / Conferma della selezione del menu
- - Traccia successiva, navigazione nel menu, creazione wyszukiwarki stacji radiowych
  - Traccia precedente, navigazione menu nel, tworzenie wyszukiwarki stacji radiowych
- Diffusori acustici
- **USTAWIENIE WSTĘPNE**-Memorizzazione/riciamo ze stacji radiowych
- Lokalizacje pamięci na stację radiową
- - -
- **MENU/**  - Indietro  
Requestiamo del menu
- **EQ**-Wyrównywacz
-  - Attenzione/spegnimento del dispositivo
- **MODA**-Wybór trybu pracy
- **SKANDOWAĆ**-Automatyczne stacje radiowe Avvio della ricerca

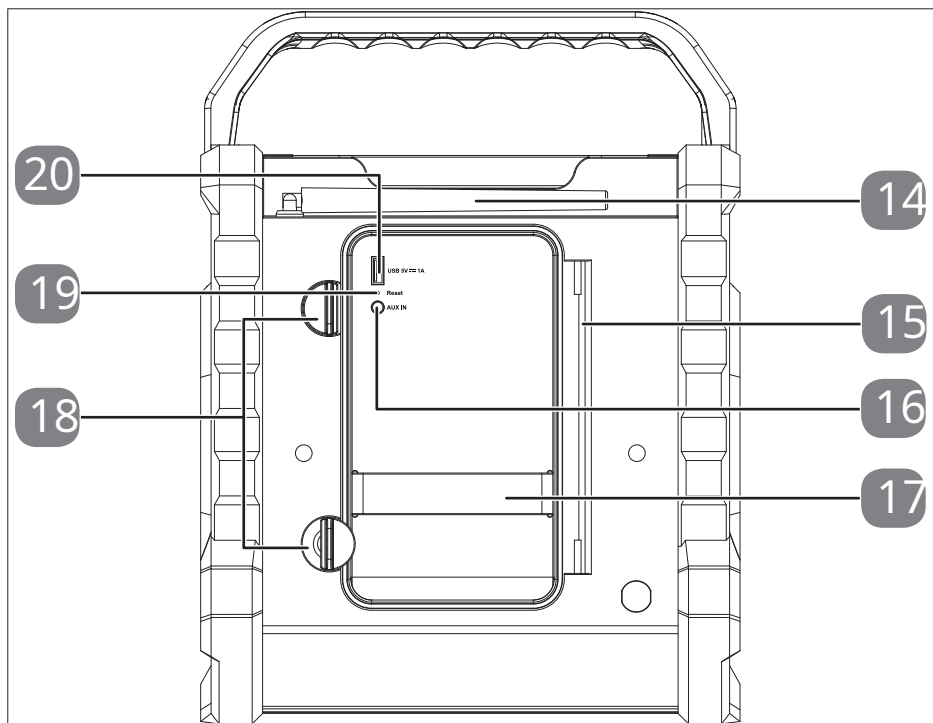

Rys. - Widok tylny

- . Antena
- . Vano portaoggetti con coperchio e avvolgicavo integrato
- . **Wejście AUX**-Preska audio na urządzeniu
- . Wsparcie w Gomma, reklamy es. za pośrednictwem smartfona
- . Piastre di bloccaggio per la chiusura del coperchio del vano portaoggetti
- . **NASTAWIĆ**-Ripristino del dispositivo
- . **USB 5V 1A**—Porta di ricarica Okolo USB typu A dla urządzeń zewnętrznych

## 7. Messa in funzione

### 7.1. Ochrona przed rozpryskami wody

#### ! UWAGA!

Niebezpieczeństwo uszkodzenia!

Stanowisko mające na celu naprawienie przyczyn dyspozytywu

Jeśli zwrócisz uwagę na zabezpieczenie pistoletu natryskowego, masz gwarancję, że tylko portaoggetti i chiuso oraz radio z cantiere zostaną umieszczone w pozycji pionowej (normalnej).

### 7.2. Pozycja urządzenia

Możliwe jest umiejscowienie dyfuzora akustycznego bezpośrednio na powierzchniowym dopasowaniu.

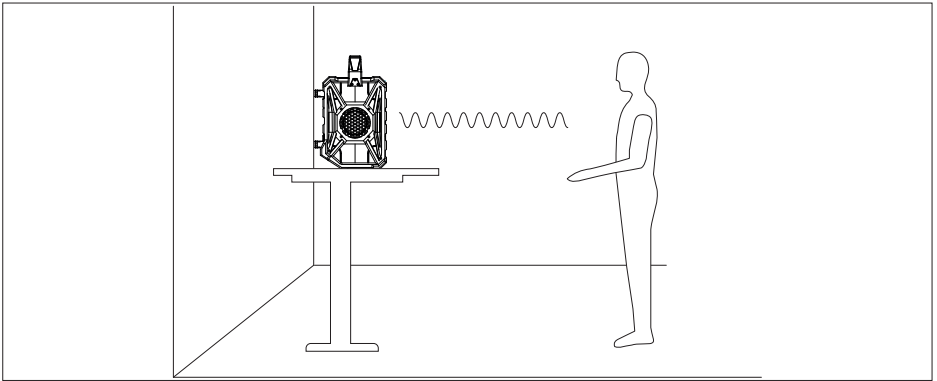

Rys. - - Pozycja bezpośrednia

Jeżeli dyfuzor akustyczny umieszczony jest na zewnątrz budynku, możliwe jest wkomponowanie urządzenia all-indie w strukturę ukośnego resulti.

Całkowicie dobrze, ochrona antiurto integrale è smussata proprio sul lato posteriore inferiore.

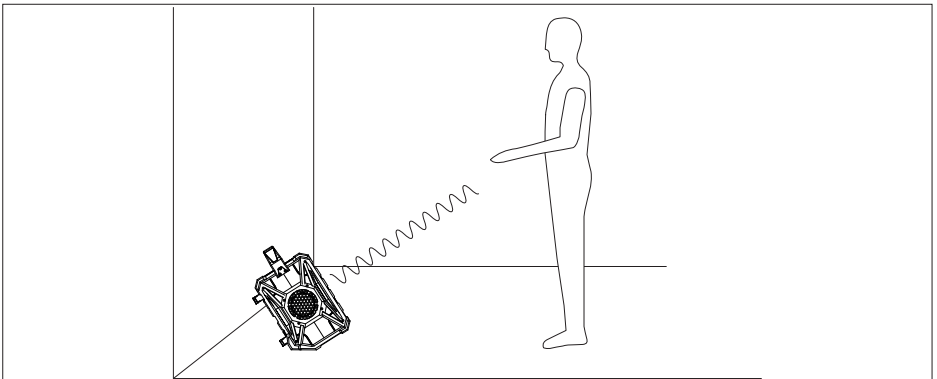

Rys. - - Posizionamento obliquo

### 7.3. Collegamento alla rete elettrica

Współpracuj z Cavo di Sustenance.

Współpracuj z radiem da cantiere solo, a una presa elettrica correttamente installata, messa a terra e dotata di fusibili elettrici. Napięcie w okolicy opiera się na źródle wskazującym wyposażenie techniczne urządzenia.



Nie musisz używać urządzenia przez długi czas, ale w celach serwisowych. A valley fine, scollegare the spina di nutrition dalla presa di current.

### 7.4. Ricarica del dispositivo / Funzionamento baterii



Caricare samo urządzenie jest asciutto i jest trova w atmosferze chiuso. Prima di procedur alla ricarica, asciugare completamente il dispositivo.

Aby przedłużyć żywotność baterii, należy zastosować napięcie zawarte w caricamento della baterii staccare il dispositivo dallafonte di current esterna.

Dzięki zintegrowanemu akumulatorowi urządzenie działa także poza źródłem zasilania.

Gdy bateria jest słaba, symbol baterii na wyświetlaczu zaczyna szybko migać, a dyfuzor akustyczny zostaje automatycznie włączony.

Podczas gdy bateria była w użyciu, stan baterii można było wizualnie określić za pomocą listwy lamp z symbolem baterii.

Bez apretury bateria jest całkowicie czarna, symbol baterii jest podświetlony spinką.

### 7.5. Orientacja anteny

Do odbioru radia oddzielnego zastosowano antenę w trybie retro i orientalnym, ustawioną w różnych kierunkach.

### 7.6. Accensione/spegnimento del dispositivo

Naciśnij przycisk  per accendere la radio.

Premere nuovamente il tasto  poprzez przełączenie urządzenia w tryb czuwania. Sul display appare il messaggio **Gotowość**, seguito dall'ora.

Po pierwsze, przycisk dotykowy  na wyświetlaczu nie może być wizualizowany w wiadomości **Wylącz zasilanie** per spegnere la radio.

### 7.7. Regulacja głośności

Podczas działania urządzenia następuje zarządzanie regulacją-**VOL +w kierunku-per ridurre il volume.**

Podczas działania funkcji kontrolowany jest manopol regulacji-**TOM +w kierunku+ per aumentare il volume.**

Wyświetlacz można zilustrować wizualnie poprzez ustawienie głośności.

## 7.8. Korektor

Im dłużej funkcja, tym najpierw smakEQaprire il menu delle impostazioni  
Użyj mechanizmu sterowania regulacją, aby wybrać wstępnie zaprogramowane  
wejścia korektora:

**Normalna, Klasyka, jazz, muzyka pop, gład, Interwencjai** richiamare**Milione EQ.**

### 7.8.1. Impostazioni wyrównywał

Można skorzystać z opcji menu**Mio EQ Impost.**do personalizacji basu i ostrości.

Przyjdź do opisu precedensu i wybierz opcje**Mio EQ Impost.**e confermare la  
selezione con**OK.**

Procedere quindi a utilizzare la manopola di regolazione per selezionare l'impostazione  
(bassi lub ostry) che si desidera modificare.

Potwierdź wybór smakiem**OK.**

Wykorzystaj zarządzanie regulacjami, aby narzucić pożądaną wartość i dostosować się do  
gustu**OK.**

## 8. Obsługa radia

Urządzenie obsługuje stacje radiowe DAB i FM. Wybierz żądany tryb radia:

Antena powinna być zorientowana i ustawiona w sposób zapewniający optymalną  
podróż. Accendere il dispositivo.

Najpierw przygotuj smak**MODA**fino a richiamare the modalność Radio. Wyświetlacz można  
wizualizować**Radio cyfrowe**OFM.



Wyświetlacz pozwala na wizualizację symbolu anteny z mocą rzeczywistego ryżu  
. In linea di Massima, maggiore è liczba barre Verticali, migliore sarà the ricezione.

### 8.1. Radio automatyczne Ricerca delle stazioni (solo DAB)



Podczas pierwszego uruchomienia radio jest automatycznie aktywowane, a cyfrowe stacje  
radiowe są włączane. Stacje radiowe można zapamiętać w kolejności alfabetycznej.

W tym momencie możliwe jest całkowite przemycie przed degustacją**SKANDOWAĆ.**

### 8.2. Selezione delle stazioni radio dall'elenco delle stazioni (solo DAB)

Naciśnij przycisk  aprire l'elenco delle stazioni radio.

Użyj panelu sterowania, aby wybrać stację radiową.**OK**przez radio  
Richiamare la Station.

### 8.3. Automatyczne zapamiętywanie stacji radiowej (solo FM)

Możesz automatycznie zapamiętać stację radiową.

Naciśnij przycisk **SKANDOWAĆ** przez aviare the automatyczne wyszukiwanie stacji radiowych. Stacje radiowe można odsłuchiwać w pamięci, umieszczając je w bazie na wszystkich częstotliwościach.

### 8.4. Ręczna obsługa stacji radiowych (solo FM)

Naciśnij przycisk **O** ripetutamente se necessario, fino a impostare la Frequenza desiderata. Ciśnienie częstotliwości jest również zmniejszone do --, -- MHz.

### 8.5. Zapamiętywanie stacji radiowej

Możesz o tym pamiętać w stacji radiowej.

Zanim będzie konieczne nadanie smaku lub dojrzałości, konieczne będzie ustawienie żądanej częstotliwości lub wybranie stacji radiowej DAB z żądanego źródła.

Premiere e tenere premuto il tasto **USTAWIENIE WSTĘPNE** Wyświetlacz umożliwia wizualizację panoramicznego widoku gniazd pamięci **1 - 40**.

Za pomocą panelu sterowania wybierz pozycję pamięci - a --.

Naciśnij przycisk **OK** Zapamiętaj stację radiową attuale nella posizione selezionata.



---

W wybranej pozycji pamięci znajduje się stacja radiowa, która następnie zostaje usunięta i zastąpiona wybranym źródłem.

---

### 8.6. Zapamiętywanie stacji radiowych Richiamo di

Premendo il tasto **USTAWIENIE WSTĘPNE**, częstotliwość transmisji lampy.

Za pomocą panelu sterowania wybierz pozycję pamięci - a --. Potwierdź wybór za pomocą **OK**.

Pozycje pamięci - - - można wybierać bezpośrednio ze stacji radiowej.

### 8.7. Ustawienia radia

W trybie radiowym istnieją różnorodne możliwości regulacji i sterowania.

Naciśnij przycisk **MENU** aprire il menu delle impostazioni.

Dzięki zarządzaniu regulacją możesz wybrać opcje menu, które Cię interesują. Potwierdź ten i inne wybory smakiem **OK**.

Menu nazw	Opis
<b>Lista stacji (tryb solo funkcji DAB)</b>	
	Dostępne są również stacje radiowe
<b>Ricerca (modalność solowa funkcji DAB)</b>	
	Automatyczne stacje radiowe Ricerca
<b>Ricerca manual (solo modalność funkcji DAB)</b>	
	Instrukcja obsługi specyficznego transpondera dall'elenco
<b>El imina (modalność solowa funkcji DAB)</b>	
<b>NIE</b>	Anulowanie wszystkich stacji radiowych DAB nie jest możliwe w regionie geograficznym, w którym jest używane.
<b>SI</b>	
<b>DRC (modalność solowa funkcji DAB)</b>	
Wyłączony	Dynamic Range Control (DRC): wybór kompresji; ustawienie standardowe: wyłączone
<b>bas</b>	
wszystko do	
<b>Impostaz. di ricerca (modalność solowa funzionamento FM)</b>	
<b>Solo staz ioni con buona r icedz ione</b>	Wybierz źródło ze stacji radiowej (w tym źródło deboli) lub solo ze źródła o silnym sygnale.
<b>Tut te le stazioni</b>	
<b>Impostaz. audio (modalność solowa funkcji FM)</b>	
<b>Odbiór stereo</b>	Wybierz dźwięk, który ma zostać nagrany w mono lub stereo (solo z nagraniem dźwiękiem na cuffie/auricolari).
<b>Solo mono</b>	

## 9. Tryb Bluetooth®

Naciśnij przycisk **MODA** Podczas oglądania wyświetlacza można zobaczyć jedno lub więcej napięć **Bluetooth**.

## 9.1. Doskonała znajomość urządzeń Bluetooth®

Aby aktywować tryb Bluetooth, należy postępować zgodnie z opisem. Radio jest w trybie asocjacji.

Aktywuj funkcję Bluetooth również na urządzeniu zewnętrznym.

To procedura łączenia się z urządzeniem zewnętrznym. Opowieść wyjaśnia zasady działania urządzenia. Nazwa odtwarzacza audio to „**MEDION MD 43896**”.

Gdy sygnał stanie się akustyczny, skojarzenie jest zakończone i można używać urządzenia zewnętrznego z radiem z utworu.

Jeżeli chcesz zakończyć transmisję przez Bluetooth wyłącz Bluetooth na urządzeniu zewnętrznym lub najpierw naciśnij przycisk **MODA** wybierając inną modalność.

Tenere premuto il tasto **OK** poprzez przerwanie połączenia Bluetooth.

Słuchać sygnał akustyczny, a połączenie jest wyraźne.

Dispositivi esterni noti, sono già stati associati almeno una volta, vengono associati direttamente. Nie ma konieczności przeprowadzania nowej procedury stowarzyszeniowej. Powiązanie odbywa się w trybie Bluetooth i jest połączone z urządzeniem.



---

Aby kontrolować maksymalną głośność, można zwiększyć głośność urządzenia i regularnie ją regulować.

---

## 9.2. Reprodukcja Avvio/arresto della



---

Możliwe jest sterowanie odtwarzaniem zewnętrznego urządzenia audio lub sterowanie przyciskiem radiowym.

---

Premere brevemente il tasto **OK** i avviare riproduzione.

Per interrompere riproduzione premere il tasto **OK**.

Produkcja odbywa się w krótkim czasie.

Un'ulteriore pressione del tasto **OK** consente di passare alla riproduzione.

## 9.3. Selezione della traccia

Naciśnij przycisk  per tornare all'inizio della traccia attualmente riprodotta.

Premiere brevemente due volte il tasto  per tornare alla traccia precedente.

Premiere il tasto  per passare alla traccia successiva.

## 10. Collegamento di un dispositivo di riproduzione esterno

Do podłączenia urządzenia do odtwarzania zewnętrznego (za pomocą smartfona lub odtwarzacza MP-) można użyć gniazda **Wejście AUX**.



---

Aby kontrolować maksymalną głośność, można zwiększyć głośność urządzenia i regularnie ją regulować.

---

Włącz radio i słuchaj piosenki.

Naciśnij przycisk **MODA** e selezionare la modalità **Wejście AUX**.

Accendere il dispositivo esterno.

Sbloccare lo sportello del vano posto sul retro della radio da cantiere. Per farlo, wchodzisz na piastry blokccaggio.

Aprire lo sportello del vano posteriore.

Inserire an'estremità del cavo con spinotto da 3,5 mm nella presa **Wejście AUX** della radio da cantiere.

Inserire wyższą skrajność Cavo za pomocą spinotto nell'uscita AUX del dispositivo esterno.

Avviare la reprodukcja sul dispositivo esterno.

Posizionare il dispositivo esterno all'interno del vano posteriore. Dla lepszej ochrony, w portaoggetti si trova a gomma di sicurezza alla jakości è możliwe jest zastosowanie urządzenia zewnątrznie.

Chiudere lo sportello del vano posteriore.

Zablokuj sport z tyłu.

Per farlo, wchodzisz na piastry blokccaggio.

DE

FR

Holandia

TO

TO

PL

## 10.1. Ricarica del dispositivo di riproduzione

Portaoggetti possiede również port USB, którego można używać do podawania jedzenia. Urządzenie działa do momentu, aż będzie gotowe do spożycia lub do momentu, aż zostanie podgrzane.

Dobre, wspólne urządzenie do odtwarzania wszystkich plików USB i wszystkich portów USB, które są kompatybilne z urządzeniami tego typu, korzystając z dowolnego adaptera USB.

## 11. Nakazy

Poniższe komendy głosowe również wskazują na wpływ menu na menu:

Naciśnij przycisk **MENU** aprire il menu delle impostazioni.

Użyj panelu sterowania, aby wybrać menu **Conf ig. di sis.** e premere **OK** per aprire il menu.

Użyj klawiszy lub wybierz ustawienia, które chcesz zmodyfikować. **OK** na aprire la voce di menu desiderata.

Użyj klawiatury lub zastosuj wybrane obrazy. Premere il tasto **OK** poprzez confermare l'impostazione. Przygotuj smak, korzystając z tornare indietro  una voce di menu.

Menu nazw	Opis	
<b>System</b>		
<b>Spać</b>	Impostazione del timer di spegnimento, vedere il capitolo „---.Funzione timer Sleep” na stronie ---	
<b>Sveglia</b>	Impostazione della Sveglia, vedere il capitolo „---.Sveglia” na stronie ---	
<b>Równy i ser</b>	Wybierz wstępnie zainstalowane korektory <b>Normalny, Classica, Jazz, Pop, Rock, Intervento, Mio EQ</b>	
	<b>Mio EQ Impost.</b>	Możliwa jest ręczna konfiguracja ustawień korektora.
<b>Ora</b>	<b>Impost ora/dane</b>	Impostazione manuale dell'ora e della data
	<b>Aggiorn. automat</b>	Wybierz dane i urządzenie z Devon, które będą automatycznie używane tylko przez sygnał DAB( <b>radio cyfrowe</b> ), sygnał FM ( <b>da FM</b> ) o entrambi i segnali ( <b>da qual s ias i</b> )lub nie ( <b>Nessun aggiorn.</b> ). Automatyczne obciążenie odbywa się codziennie pomiędzy dwoma - i mattino.
	<b>Oplata 12/24 ruda</b>	Impostazione del formato a -- o -- ore.
	<b>Forma podatkowa do danych</b>	Zmiana formatu danych.
	<b>Styl zegara</b>	Wybierz wygląd wyświetlacza zegarka w trybie czuwania: <b>Normalny cyfrowy; Duży cyfrowy; Klasyczny układ scalony analogowy; Nowoczesny analogowy</b>
<b>Retroi I luminaz.</b>	<b>Przerwa</b>	Wybierz odstęp pomiędzy tempem i jakością jasności wyświetlacza.
	<b>Level lo at tivo</b>	Impostazione della luminosità desiderata wyświetlacza za pomocą luminosità ridotta.
	<b>Level lo aff ievol .</b>	Impostazione della luminosità desiderata wyświetlacza za pomocą luminosità ridotta.
<b>Język</b>	Wybór języka menu	

Menu nazw	Opis
<b>Riprist ino di default t</b>	Ripristino delle impostazioni di fabbrica
<b>Aggiorn.</b> <small>Południowy zachód</small>	Użyj tego głosu menu, aby dodać oprogramowanie układowe radia.
<b>Wersja</b> <small>Południowy zachód</small>	Wizualizacja wersji oprogramowania

### 11.1. Funkcja timera uśpienia

Funkcja timera uśpienia pozwala na zdefiniowanie przedziału czasu, po którym radio zostanie automatycznie skonfigurowane.

Włącz radio.

Wybierz tryb pracy, który chcesz, zgodnie ze swoim gustem **MODA**.

Dostęp do menu systemu i wybór opcji **Spać**

Użyj zarządzania regulacją, aby wybrać tempo żądanego wykonania (**15;30;45;600 90 minut**).

Premiera **OK** poprzez confermare l'impostazione.

Aby wyłączyć timer uśpienia, wybierz opcje **Wyłączony**.

Premiere il selettore per confermare l'impostazione.



Po aktywowaniu timera uśpienia wyświetlacz staje się widoczny, a symbol staje się  e il tempo aktywny.

### 11.2. Sveglia

Urządzenie można zapamiętać ze względu na śnieg (**Svegl ia 1 mi Svegl ia 2**) impostabili indipendentemente l'una dall'altra.

Włącz radio.

Dostęp do menu systemu i wybór opcji **Svegl ia** Premiera

**OK** per aprire l'opzione.

Z kontrolą procesu selekcji **Svegl ia 1 OSvegl ia 2**. Premiera **OK** aby rozpocząć konfigurację.

Selekcja odbywa się po obu stronach impostazioni z wcześniejszym zarządzaniem regulacją i przyznaniem selekcji **OK**.

Aby zobaczyć zdjęcia panoramiczne, zobacz poniższą tabelę:

Nakładanie	Opcje
<b>Svegl ia</b>	Włącz; Wyłącz
<b>Częstotliwość</b>	<b>Una vol ta; Giorni ferial i ; Dobrze ustawiony timana; Dzień dobry</b>
<b>Orario svegl ia</b>	<b>ora; minuty</b>
Chrzcielnica	<b>Cical ino; Radio cyfrowe; FM</b>
<b>Preselez.</b> (tylko z radiem cyfrowym i FM)	<b>Ul timo ascol to</b> (DAB i FM) <b>Wybierz jedną częstotliwość</b> (solo z FM) Wybór stacji radiowej z pamięci
Czas trwania	<b>15; 30; 45; 60; 90; 120</b>
<b>Intens ità</b>	<b>1-16</b>



Wyświetlacz można zwizualizować w symbolu  z numerem sveglia corrispondente.

## 12. Czyszczenie i konserwacja

Prima della pulizia estrarre alimentatore dalla presa elettrica. Per la pulizia użyj panno morbido e asciutto. Evitare i detersivi chimici perché possono danneggiare la superficie e/o le steps sul dispositivo. Jeżeli nie zamierzasz używać urządzenia przez dłuższy czas, podłącz je do zasilania za pomocą gniazdka sieciowego.

Jeżeli urządzenie pozostanie nienaruszone przez dłuższy czas, zostanie ono ponownie aktywowane i bateria zostanie w pełni naładowana.

### 12.1. Avvolgicavo

Użyj sprzętu znajdującego się na urządzeniu retro i znajdź cavo per assicurarlo.

### 13. W przypadku problemów

DE

FR

Holandia

TO

TO

PL

PROBLEM	MOŻLIWA PRZYCZYNA	ROZWIĄZANIE
Urządzenie nie działa.	<ul style="list-style-type: none"><li>• Bateria potrebbe essere Scarica.</li><li>• L'alimentatore non è collegato correttamente.</li></ul>	Sprawdź poprawność collegamento żywności.
Il dispositivo si spegne durante il funzionamento.	<ul style="list-style-type: none"><li>• Bateria potrebbe essere Scarica.</li></ul>	Alimentare il dispositivo tramite l'alimentatore lub ricaricare baterii.
Brak odbioru radioodbiornik lub radio Cattiva.	<ul style="list-style-type: none"><li>• Wysyłam dźwięk do stacji radiowych deboli.</li></ul>	Regulacja częstotliwości stacji radiowych. Sprawdź radio. Zmień ustawienie anteny. Zakończ antenę.
Asystenci audio	<ul style="list-style-type: none"><li>• Impostato głośności to troppo basso.</li></ul>	Zmień głośność na wymaganym poziomie.

## 14. Smaltimento



### IMBALLAGGIO

Urządzenie chroni je przed uszkodzeniami podczas transportu. Produkty są również wykonane z materiałów wykończonych w kolorze smalt w rispetto dell'ambiente i destinati in corretto riciclaggio.



### APPARECCHIO

Urządzenie jest wyposażone w całkowicie zintegrowany akumulator. Czas życia urządzenia nie jest krótki, podobnie jak w przypadku typowych urządzeń domowych.

Informacje o lokalnej klimatyzacji oparte są na ekologicznym ciśnieniu smaltimento i punktach zbierania ciepła dla urządzeń elektrycznych i elektronicznych.



### BATERIA WĘGLOWA

Baterie ricaricabili używane nie mogą zawierać smaltytu i rifiuti domestici.

Bateria devon ma konformację smaltytu we wszystkich konfiguracjach. Historia o tym, jak korzystać z dostępnych w handlu baterii i pras oraz o punktach raccolta, aby pojemniki były dostępne na każdą okazję. Aby uzyskać więcej informacji, skontaktuj się z lokalnymi władzami lub urzędami miejskimi.

W odniesieniu do całej dystrybucji baterii i całego sprzętu, w którym znajduje się bateria, konieczne jest podanie ilości segue:

w jakości końcowego użytkownika wykorzystywany jest obowiązek odtworzenia baterii;

Symbol bidonu spazzatura z kołem barrato da una croce indica che batteria ricaricabili non possono essere smaltite nei rifiuti domowy.

## 15. Dane techniczne

radio	
Potenza in uscita	-- W RMS
Pasma częstotliwości FM	--,---- MHz
Zespół DAB III	---,--- - ---,--- MHz
RDS	si
Memoria stacji	-- (DAB), -- (FM)
Wersja Bluetooth	V -,-
Częstotliwość działania Bluetooth	-.--- - -.--- MHz
Maksymalna moc transmisji Bluetooth	< -- dBm
Wartości środowiskowe	W funkcji: - °C ~ +- °C temperatura < --% Nie działa: --- °C ~ +- °C temperatura < --%
Stopień protezione	IP-- (solo z vano portaoggetti chiuso)
Wymiary (dł. x szer. x wys.)	ok. --- x --- x --- mm
peso	ok. -, kg
Potenza assorbita w gotowości	< - W
Akumulator	
Producent	Shenzhen Watec New Energy Technology Co. Ltd.
Modello	SZWATEC-----SP
Napięcie w uchu	--,- V, ---- mAh, --,- Wh

## 16. Informacje o zgodności z normami UE

**CE** Dzięki obecności firmy MEDION AG urządzenie jest zgodne z dyrektywą ---/---/UE [(Direttiva RED), wszystkie direttiva ---/---/UE (Direttiva RoHS) i Regolamento UE ---/--- (Regolamento sulle Battery e sui rifiuti di Battery)].  
Kompletny test do testu zgodności UE jest dostępny w Internecie:  
[www.medion.com/conformity](http://www.medion.com/conformity).

## 17. Informacje o znakach towarowych

Marsz Bluetooth® jest względną nazwą firmy Bluetooth SIG, Inc. i może być używany przez firmę Medion na podstawie licencji.

Pozostałe marsze są rejestrowane w mieszkaniach i mają charakter własnościowy.

## 18. Informacje dotyczące usługi assistance

W przypadku, gdy urządzenie nie działa zgodnie z oczekiwaniami lub z góry, prosimy o kontakt z naszym działem obsługi klienta. Istnieją różne tryby pracy w zależności od stopnia kontaktu z urządzeniem.

- Alternatywnie można skorzystać z modułu kontaktowego dostępnego na stronie [www.medion.com/contact](http://www.medion.com/contact).
- Nasz zespół asystentów jest również dostępny telefonicznie.

Włochy	
Godziny otwarcia	Pomoc posprzedażowa
Lun.-ven.: -,-----,-	--- -----
Szwajcaria	
Godziny otwarcia	Pomoc posprzedażowa
Lun.-ven.: -,-----,-	----- - - - -
Indirizzo del service di Assistantnza	
<b>Centrum serwisowe MEDION/LENOVO</b> <b>Ifangstrasse 6</b> <b>8952 Schlieren</b> Szwajcaria	



Queste and altre istruzioni per l'uso possono essere download dal portale dell'assistenza [www.medionservice.com](http://www.medionservice.com).

Per ragioni di sostenibilità abbiamo decyza di non stampare warunki gwarancji: nowe warunki gwarancji sono reperibili sul nostro portale dell'assistenza.

Możliwe jest zeskanowanie kodu QR reportato narzeczonego i pobranie isruzioni per l'uso dal portale dell'assistenza przy użyciu urządzenia przenośnego.

## 19. Nota prawna

Prawa autorskie ----

Ostatnie aggiornamento: --. settembre ----

Rezerwa Tutti i Diritti.

Niniejsza instrukcja dla użytkownika stanowi również ochronę praw autorskich.

Odbywa się to w formie urządzeń mechanicznych, elektrycznych i elektronicznych w innych formatach według scenariusza autora na zlecenie producenta.

Prawa autorskie dystrybutora:

**MEDION AG**

**Na Zehnthof 77**

**45307 Essen**

**Germania**

L'indirizzo riportato sopra non è quello a cui sentire la merce resa. Po raz pierwszy kontaktujemy się z klientem w celu obsługi Państwa.

DE

FR

Holandia

TO

TO

PL



## Zawartość

<b>1. Informacje o niniejszej instrukcji obsługi .....</b>	<b>123</b>
1.1. Wyjaśnienie symboli .....	123
<b>2. Właściwe użycie.....</b>	<b>123</b>
<b>3. Ogólne instrukcje bezpieczeństwa.....</b>	<b>124</b>
<b>4. Ogólne instrukcje bezpieczeństwa dotyczące akumulatorów.....</b>	<b>125</b>
<b>5. Zawartość opakowania .....</b>	<b>126</b>
<b>6. Części urządzenia .....</b>	<b>127</b>
<b>7. Rozpoczęcie pracy .....</b>	<b>129</b>
7.1. Ochrona przed rozpryskami wody.....	129
7.2. Konfiguracja urządzenia.....	129
7.3. Podłączenie do sieci.....	130
7.4. Ładowanie urządzenia / praca na baterii.....	130
7.5. Regulacja anteny.....	130
7.6. Włączanie/wyłączanie urządzenia .....	130
7.7. Ustawianie głośności .....	130
7.8. Korektor .....	131
<b>8. Tryb radia .....</b>	<b>131</b>
8.1. Automatyczne wyszukiwanie stacji (tylko DAB) .....	131
8.2. Wybierz stację z listy stacji (tylko DAB) .....	131
8.3. Automatyczne zapisywanie stacji (tylko FM) .....	132
8.4. Ręczne wyszukiwanie stacji (tylko FM).....	132
8.5. Zapisywanie stacji .....	132
8.6. Selektor zaprogramowanych stacji .....	132
8.7. Ustawienia radia .....	132
<b>9. Tryb Bluetooth® .....</b>	<b>133</b>
9.1. Pierwsze podłączenie urządzeń Bluetooth®.....	134
9.2. Rozpoczęcie/wstrzymanie odtwarzania.....	134
9.3. Wybór utworu.....	134
<b>10. Podłączanie zewnętrznego urządzenia odtwarzającego.....</b>	<b>135</b>
10.1. Ładowanie urządzenia odtwarzającego .....	135
<b>11. Ustawienia.....</b>	<b>135</b>
11.1. Funkcja timera uśpienia.....	137
11.2. Alarmy.....	137
<b>12. Czyszczenie i przechowywanie.....</b>	<b>138</b>
12.1. Szpula kablowa .....	138
<b>13. Rozwiązywanie problemów .....</b>	<b>139</b>
<b>14. Utylizacja .....</b>	<b>140</b>
<b>15. Dane techniczne .....</b>	<b>141</b>
<b>16. Deklaracja zgodności UE.....</b>	<b>141</b>
<b>17. Informacje o znaku towarowym .....</b>	<b>142</b>
<b>18. Informacje o usłudze .....</b>	<b>142</b>
<b>19. Informacja prawna.....</b>	<b>143</b>



# 1. Informacje o ta instrukcja obsługi



Dziękujemy za wybór naszego produktu. Mamy nadzieję, że korzystanie z tego urządzenia będzie dla Państwa przyjemnością.

Przed pierwszym użyciem urządzenia należy uważnie przeczytać instrukcje bezpieczeństwa i instrukcję obsługi.

Należy zwrócić uwagę na ostrzeżenia umieszczone na urządzeniu i w instrukcji obsługi.

Zawsze trzymaj instrukcję obsługi pod ręką. Jeśli sprzedajesz lub oddajesz urządzenie, pamiętaj, aby przekazać mu również tę instrukcję. Jest ona niezbędnym elementem produktu.

## 1.1. Wyjaśnienie symboli

Jeżeli blok tekstu oznaczony jest jednym z poniższych symboli ostrzegawczych, należy unikać zagrożenia opisanego w tym tekście, aby zapobiec wystąpieniu potencjalnych konsekwencji tam opisanych.



### **NIEBEZPIECZEŃSTWO!**

Ostrzeżenie: ryzyko śmiertelnego urazu!



### **OSTRZEŻENIE!**

Ostrzeżenie: ryzyko śmiertelnych obrażeń i/lub poważnych, nieodwracalnych obrażeń!



### **OGŁOSZENIE!**

Aby zapobiec uszkodzeniu urządzenia, należy postępować zgodnie z poniższymi instrukcjami!



Bardziej szczegółowe informacje na temat korzystania z urządzenia



Postępuj zgodnie z instrukcją obsługi!

IP --

## Specyfikacja klasy ochrony

- Ochrona przed szkodliwymi ilościami pyłu
- Ochrona przed rozpryskiwaniem się wody ze wszystkich stron

## 2. Właściwe użycie

Radio stacjonarne służy do odtwarzania materiałów audio poprzez Bluetooth lub AUX oraz do odbioru radia (DAB+ i FM).

Podany zakres częstotliwości odbioru odzwierciedla możliwości techniczne urządzenia. Informacje otrzymane poza tym zakresem nie mogą być wykorzystywane ani dalej rozpowszechniane. Należy przestrzegać obowiązujących przepisów krajowych.

Należy pamiętać, że nie ponosimy odpowiedzialności w przypadku niewłaściwego użytkownika.

Jakiegolwiek inne zastosowanie jest uważane za niewłaściwe i może spowodować obrażenia ciała lub uszkodzenie mienia.

DE

FR

Holandia

TO

TO

PL

### 3. Ogólne instrukcje bezpieczeństwa

#### PRZECHOWYWAĆ TĘ INSTRUKCJĘ OBSŁUGI W BEZPIECZNYM MIEJSCU

Należy przestrzegać wszystkich informacji zawartych w niniejszej instrukcji obsługi, zwłaszcza wskazówek dotyczących bezpieczeństwa.

Należy używać wyłącznie części zamiennych i akcesoriów dostarczonych przez nas lub przez nas zatwierdzonych.

Nie modyfikuj urządzenia bez naszej zgody i nie używaj żadnego sprzętu pomocniczego, który nie został przez nas zatwierdzony lub dostarczony.

Nie otwieraj obudowy urządzenia. Obudowa urządzenia nie zawiera żadnych części wymagających czyszczenia ani konserwacji.

Odłącz urządzenie od zasilania podczas burzy lub jeśli nie zamierzasz go używać przez dłuższy czas.

W przypadku uszkodzenia urządzenia lub kabla przyłączeniowego należy natychmiast wyjąć wtyczkę z gniazdka sieciowego. Dotyczy to również sytuacji, gdy do wnętrza urządzenia przedostała się ciecz lub ciało obce.

Wtyczka sieciowa pełni funkcję urządzenia rozdzielającego i musi być zawsze dostępna.

Nie używaj produktu przy wysokiej głośności przez długi czas. Wybierz umiarkowaną głośność, aby uniknąć uszkodzenia słuchu.

Ekran LCD zawiera płyn, który może powodować podrażnienia skóry i zatrucia. W przypadku dostania się płynu do oczu, ust lub na skórę, należy przemyć zanieczyszczone miejsca wodą i skonsultować się z lekarzem.

Chroń produkt przed deszczem i wilgocią. Wnikanie wody może zwiększyć ryzyko porażenia prądem.

Produkt nie jest przeznaczony do użytku przez osoby (w tym dzieci) o ograniczonej sprawności fizycznej, sensorycznej lub umysłowej, a także osoby nieposiadające odpowiedniego doświadczenia i wiedzy, chyba że znajdują się pod nadzorem osoby odpowiedzialnej za ich bezpieczeństwo lub otrzymały od niej instrukcje dotyczące użytkowania produktu. Dzieci muszą być pod nadzorem, aby upewnić się, że nie bawią się produktem. Przechowywać produkt w miejscu niedostępnym dla dzieci.

Nie należy używać urządzenia w atmosferach potencjalnie wybuchowych. Dotyczy to stacji benzynowych, magazynów paliw oraz miejsc przetwarzania rozpuszczalników. Urządzenia nie wolno również używać w pomieszczeniach z powietrzem zanieczyszczonym cząstkami stałymi (np. pyłem mącznym lub drzewnym).

Chroń radio przed ciepłem i ogniem. Nie pozostawiaj go w gorącym miejscu, np. w bezpośrednim sąsiedztwie źródła ciepła, w bezpośrednim świetle słonecznym ani w pojeździe zaparkowanym w pełnym słońcu. W przeciwnym razie istnieje ryzyko pożaru, wybuchu i obrażeń.

#### 4. Ogólne instrukcje bezpieczeństwa dotyczące akumulatora ies

Radio stacjonarne jest wyposażone we wbudowany akumulator, który umożliwia zasilanie zewnętrznych urządzeń odtwarzających, takich jak smartfony czy odtwarzacze MP3. Prosimy o zwrócenie uwagi na następujące kwestie:



##### **OSTRZEŻENIE!**

##### **Ryzyko wybuchu!**

Nieprawidłowa wymiana akumulatora grozi wybuchem. Baterie należy wymieniać wyłącznie na baterie tego samego typu lub równoważne.

**Nie wrzucaj urządzenia do ognia, nie zwieraj go i nie rozmontowuj.**

Nie należy pozostawiać radia stacjonarnego bez nadzoru podczas ładowania.

DE

FR

Holandia

TO

TO

PL

## 5. Zawartość opakowania



NIEBEZPIECZEŃSTWO!

### Ryzyko udławienia i uduszenia!

Folię opakowaniową można połączyć lub użyć niewłaściwie, co stwarza ryzyko zadławienia się i uduszenia.

Wszystkie materiały opakowaniowe (worki, kawałki styropianu itp.) należy przechowywać w miejscu niedostępnym dla dzieci.

Nie pozwalaj dzieciom bawić się materiałem opakowaniowym.

---

Wymij produkt z opakowania i usuń wszystkie elementy opakowaniowe.

Sprawdź swój zakup, aby upewnić się, że wszystkie elementy są dołączone i w idealnym stanie. Jeśli czegoś brakuje lub jest uszkodzone, skontaktuj się z nami w ciągu kilku dni od zakupu. W przypadku uszkodzenia, używaj urządzenia wyłącznie po konsultacji z obsługą klienta.



Wraz z produktem otrzymasz następujące elementy:

- Radio terenowe
- Magnetyczna tacka do przechowywania (już zamontowana)
- Krótki podręcznik

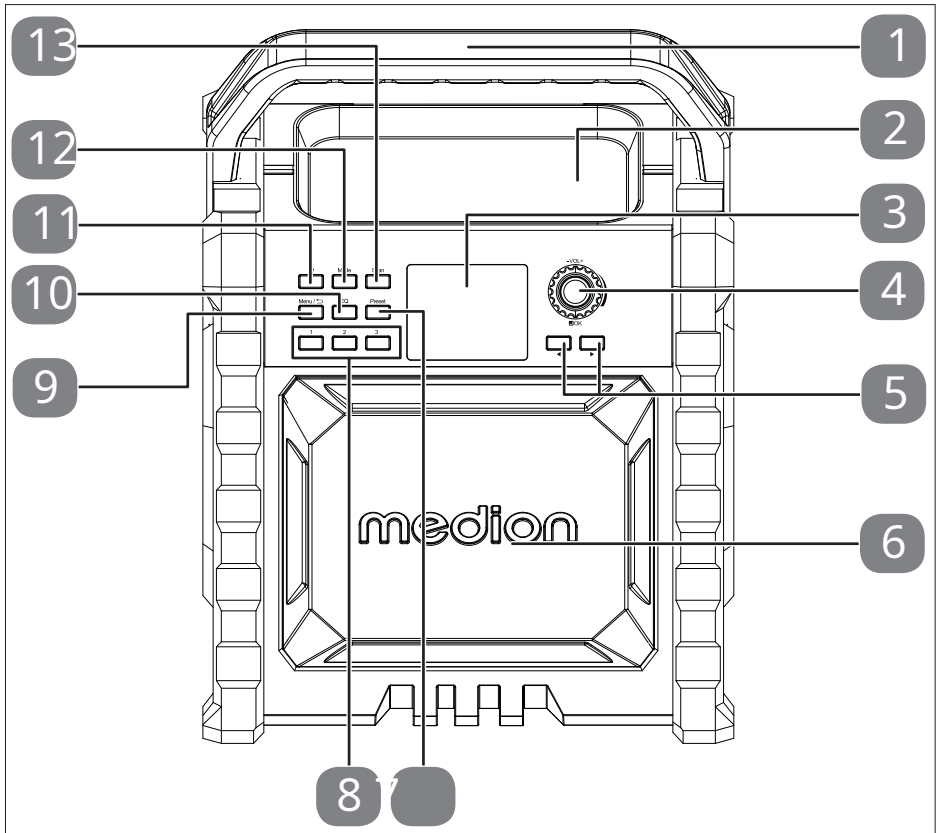
## 6. Części urządzenia



Rys. - Widok z przodu

- Uchwyt do przenoszenia
- Magnetyczna taca do przechowywania (np. śrub)
- **- GŁOŚNOŚĆ +**—Zmniejsz/zwiększ głośność
-  **OK**—Rozpocznij/wstrzymaj odtwarzanie / potwierdź wybór menu
- — Następny utwór, nawigacja w menu, wykonaj wyszukiwanie stacji
- — Poprzedni utwór, przejdź do menu, wykonaj wyszukiwanie stacji
- Głośnik
- **USTAWIENIE WSTĘPNE**—Zapisywanie/wywoływanie stacji Gniazdo pamięci stacji ---
- **MENU/**  - Z powrotem
- Wywołanie menu
- **EQ**—Wyrównywacz
- **W**  —Włącz/wyłącz urządzenie
- **MODA**—Wybierz tryb pracy
- **SKANDOWAĆ**—Rozpocznij automatyczne wyszukiwanie stacji

DE

FR

Holandia

TO

TO

PL

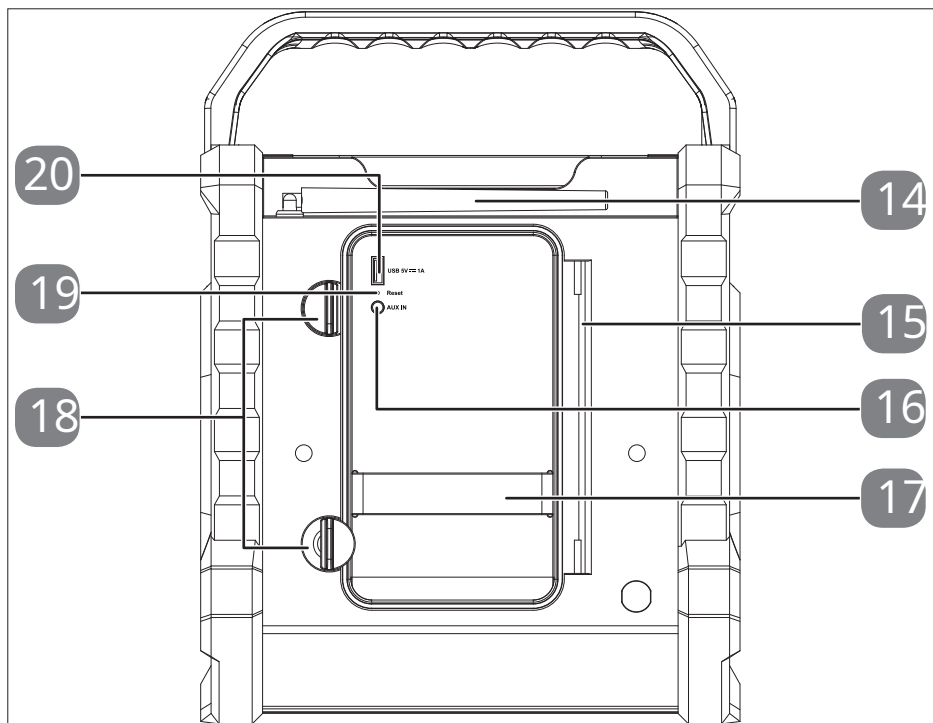

Rys. - Widok z tyłu

- . Antena
- . Schowek z pokrywą i zintegrowaną szpulą na kabel
- . **Wejście AUX**—Złącze audio do urządzenia zewnętrznego
- . Uchwyt gumowy np. do smartfonów
- . Zatrzask do zamykania pokrywy schowka
- . **NASTAWIĆ**—Zresetuj urządzenie
- . **USB 5V**  **1A**—USB typu A port ładowania urządzeń zewnętrznych

## 7. Rozpoczęcie pracy

### 7.1. Ochrona przed rozpryskami wody



#### OGŁOSZENIE!

#### Ryzyko uszkodzenia!

Ryzyko uszkodzenia urządzenia w przypadku nieprawidłowego montażu

Należy pamiętać, że ochrona przed rozpryskami wody jest gwarantowana wyłącznie wtedy, gdy schowek jest zamknięty, a radiodbiornik boczny znajduje się w pozycji pionowej (normalnej).

### 7.2. Konfiguracja urządzenia

Jeżeli głośnik zostanie umieszczony na wysokości ciała (np. na stole, szafce, półce itp.), można go umieścić bezpośrednio na odpowiedniej powierzchni.

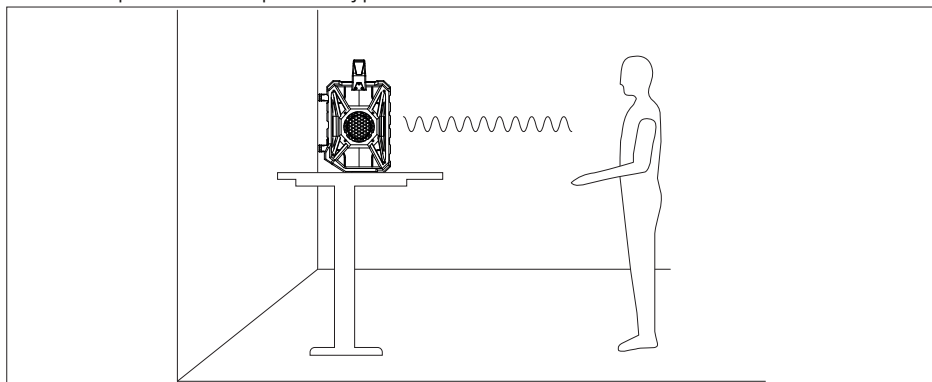

Rys. - - Montaż poziomy

Jeśli głośnik ma być ustawiony na podłodze, można lekko odchylić urządzenie do tyłu i ustawić je pod niewielkim kątem.

Aby to umożliwić, zderzak obwodowy na dole tylnej strony jest ustawiony pod kątem.

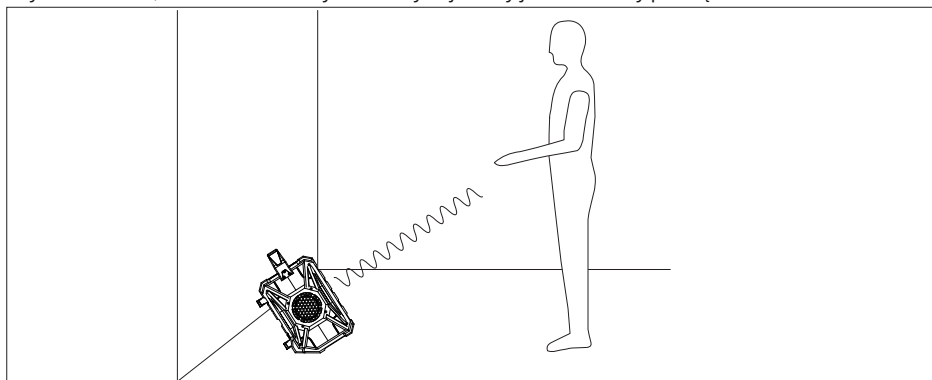

Rys. - Montaż kątowy

## 7.3. Podłączenie do sieci

Podłącz kabel sieciowy.

Podłączaj radio wyłącznie do prawidłowo zainstalowanego, uziemionego i zabezpieczonego gniazdka. Napięcie sieciowe musi być zgodne ze specyfikacją techniczną urządzenia.



Jeśli nie będziesz używać urządzenia przez dłuższy czas, wyłącz je. W tym celu wyjmij wtyczkę sieciową z gniazdka.

## 7.4. Ładowanie urządzenia / praca na baterii



Ładuj urządzenie tylko w suchym miejscu i w pomieszczeniu. Przed ładowaniem upewnij się, że urządzenie jest całkowicie suche.

Aby wydłużyć czas pracy baterii, odłącz urządzenie od zewnętrznego źródła zasilania, gdy bateria jest w pełni naładowana.

Urządzenie może być również używane bez zewnętrznego źródła zasilania dzięki wbudowanemu akumulatorowi.

Jeśli poziom naładowania akumulatora jest zbyt niski, symbol akumulatora na wyświetlaczu zaczyna migać, a głośnik automatycznie się wyłącza.

Podczas ładowania migające paski na symbolu baterii wskazują poziom naładowania. Gdy bateria jest w pełni naładowana, symbol baterii zapala się wraz z wtyczką.

## 7.5. Regulacja anteny

Aby uzyskać odbiór radiowy, złóż antenę prętową zintegrowaną z tyłu i ułóż ją w sposób zapewniający najlepszy odbiór.

## 7.6. Włączanie/wyłączanie urządzenia

Naciśnij  przycisk włączający radio.

Naciśnij  Naciśnij przycisk ponownie, aby przełączyć urządzenie w tryb czuwania. **Gotowość** jest pokazany na wyświetlaczu wraz z godziną.

Naciśnij i przytrzymaj przycisk , aż **Wyłącz zasilanie** Na wyświetlaczu pojawia się komunikat informujący o wyłączeniu radia.

## 7.7. Ustawianie głośności

Gdy urządzenie jest używane, należy je wyłączyć. **-VOL +** kontroler w kierunku **-** Aby zmniejszyć głośność. Podczas korzystania z urządzenia, należy je obrócić **-VOL +** kontroler w kierunku **+** Aby zwiększyć głośność. Ustawiona głośność jest przez chwilę wyświetlana na wyświetlaczu.

## 7.8. Korektor

Podczas operacji naciśnij przycisk **EQ** przycisk otwierający menu ustawień

Za pomocą pokrętki wybierz jedno z zaprogramowanych ustawień korektora: wywołaj **Normalna, Klasyczna, jazz, muzyka pop, głoś, Przemówienie!** **Mój EQ**.

### 7.8.1. Ustawienia korektora

Możesz użyć **Moja konfiguracja EQ** opcja menu umożliwiająca dostosowanie basów i sopranów.

Jak opisano w poprzedniej sekcji, wybierz **Moja konfiguracja EQ** opcję i potwierdź swój wybór za pomocą **OK**.

Teraz użyj pokrętki, aby wybrać ustawienie (basy lub soprany), które chcesz zmienić.

Naciśnij **OK** aby potwierdzić swój wybór.

Za pomocą pokrętki ustaw żądaną wartość i potwierdź ją **OK** przycisk.

## 8. Tryb radiowy

To urządzenie może odbierać stacje radiowe DAB i FM. Wybierz żądany tryb radia:

Złóż antenę i ustaw ją tak, aby uzyskać optymalny odbiór.

Włącz urządzenie.

Naciśnij **MODAN** naciskaj przycisk na urządzeniu, aż przejdziesz w tryb radia. **Radio cyfrowe** lub **FM** jest wyświetlany na wyświetlaczu.



Symbol anteny z aktualną siłą odbioru



jest wyświetlany na wyświetlaczu. W

Ogólnie rzecz biorąc, im więcej pionowych pasków jest wyświetlanych, tym silniejszy jest sygnał i lepszy odbiór.

### 8.1. Automatyczne wyszukiwanie stacji (tylko DAB)



Przy pierwszym użyciu urządzenia radioodbiornik automatycznie przeszukuje stacje radiowe w poszukiwaniu cyfrowych stacji radiowych. Odebrane stacje są zapisywane w kolejności alfabetycznej.

Możesz w każdej chwili rozpocząć pełne wyszukiwanie, korzystając z **SKANDOWAĆ** przycisk.

### 8.2. Wybierz stację z listy stacji (tylko DAB)

Naciśnij **LISTA** lub przycisk **LISTA**, aby otworzyć listę stacji.

Wybierz stację za pomocą pokrętki.

Następnie naciśnij **OK** przycisk umożliwiający wybór i korzystanie ze stacji.

### 8.3. Automatyczne zapisywanie stacji (tylko FM)

Można automatycznie zapisać do -- stacji FM.

Naciśnij **SKANDOWAĆ** Po naciśnięciu przycisku rozpocznie się automatyczne wyszukiwanie stacji. Wszystkie znalezione stacje zostaną zapisane według częstotliwości.

### 8.4. Ręczne wyszukiwanie stacji (tylko FM)

Naciśnij **Lub** Naciskaj przycisk kilka razy, aż do ustawienia żądanej częstotliwości. częstotliwość zwiększa się lub zmniejsza o --- MHz po każdym naciśnięciu.

### 8.5. Stacje magazynowe

Można zapisać maksymalnie -- stacji.

Naciśnij przycisk lub kilkakrotnie, aż ustawiona zostanie żądana częstotliwość, lub wybierz żadaną stację DAB z listy stacji.

Naciśnij i przytrzymaj **USTAWIENIE WSTĘPNE** przycisk. Na wyświetlaczu pojawi się przegląd gniazd pamięci **1-40**.

Za pomocą pokrętki wybierz gniazdo pamięci z ----.

Naciśnij **OK** przycisk, aby zapisać stację w tym slotcie.



---

Jeżeli w wybranym slotcie pamięci znajduje się już stacja, zostanie ona usunięta i zastąpiona nowym wyborem.

---

### 8.6. Selektor zaprogramowanych stacji

Naciśnij **USTAWIENIE WSTĘPNE** Naciśnięcie przycisku spowoduje miganie częstotliwości stacji. Użyj pokrętki, aby wybrać pozycję pamięci z ----.

Naciskać **OK** aby potwierdzić swój wybór.

Gniazda pamięci --- można wybierać bezpośrednio za pomocą trzech przycisków gniazd pamięci.

### 8.7. Ustawienia radia

W obu trybach radia dostępne są różne opcje ustawień i sterowania.

Naciśnij **MENU** Przyciskiem otwórz menu ustawień. Za pomocą pokrętki wybierz żadaną opcję menu. Potwierdź ten wybór i wszystkie dalsze opcje za pomocą **OK** przycisk.

Nazwa menu	Opis
<b>Lista stacji (tylko w trybie pracy DAB)</b>	
	Lista wszystkich stacji, które można odbierać
<b>Skanowanie (tylko w trybie pracy DAB)</b>	
	Automatyczne wyszukiwanie stacji
<b>Skanowanie ręczne (tylko w trybie pracy DAB)</b>	
	Ręczne wyszukiwanie transpondera z listy domyślnej
<b>Usuń nieprawidłowy identyfikator (tylko w trybie pracy DAB)</b>	
<b>NIE</b>	Usuń wszystkie stacje DAB, których nie można odbierać w bieżącym regionie.
<b>TAK</b>	
<b>DRC (tylko w trybie pracy DAB)</b>	
Wyłączony	Dynamic Range Control (DRC): wybór kompresji; ustawienie domyślne: wyłączone
<b>Niski</b>	
<b>Wysoki</b>	
<b>Ustawienia skanowania (tylko w trybie pracy FM)</b>	
<b>Tylko silne stacje</b>	Wybierz, czy chcesz wyszukiwać wszystkie stacje (nawet słabe) czy tylko silne.
<b>Wszystkie stacje</b>	
<b>Ustawienia audio (tylko w trybie pracy FM)</b>	
<b>Stereo Wszystko niskie</b>	Wybierz, czy chcesz odtwarzać dźwięk mono czy stereo (tylko w przypadku odtwarzania dźwięku przez słuchawki).
<b>Wymuszone mono</b>	

## 9. Tryb Bluetooth®

Naciśnij **MODA** naciśnij przycisk raz lub kilka razy, aż **Bluetooth** jest wyświetlany na wyświetlaczu.

## 9.1. Pierwsze połączenie urządzeń Bluetooth®

Przełącz się na tryb Bluetooth, jak opisano powyżej.

Radio jest w trybie parowania.

Włącz funkcję Bluetooth również na swoim urządzeniu zewnętrznym.

Wykonaj parowanie na urządzeniu zewnętrznym. Więcej informacji znajdziesz w instrukcji obsługi urządzenia zewnętrznego. Nazwa systemu audio to „**MEDION MD 43896**”.

Po usłyszeniu sygnału parowanie jest zakończone i można używać urządzenia zewnętrznego z radiem stacjonarnym.

Jeżeli chcesz zatrzymać transmisję danych przez Bluetooth, wyłącz funkcję Bluetooth na urządzeniu zewnętrznym lub naciśnij przycisk **MODA** przycisk, aby przełączyć się na inny tryb.

Naciśnij i przytrzymaj **OK** Naciśnij przycisk, aby przerwać bieżące połączenie Bluetooth. Rozlegnie się sygnał dźwiękowy i parowanie zostanie przerwane.

Znane urządzenia zewnętrzne, które zostały już raz sparowane, zostaną automatycznie ponownie połączone w przyszłości. Nie ma potrzeby ponownego parowania urządzeń. Aby ponownie połączyć, wystarczy aktywować tryb Bluetooth na obu urządzeniach.



---

Aby uzyskać optymalną kontrolę głośności, należy zwiększyć głośność na urządzeniu zewnętrznym do maksimum, a następnie regulować głośność na urządzeniu.

---

## 9.2. Rozpoczęcie/wstrzymanie odtwarzania



---

Steruj odtwarzaniem za pomocą zewnętrznego urządzenia audio lub przycisków na radiu.

---

Naciśnij krótko **OK** i zacznij odtwarzać utwory.

Aby wstrzymać odtwarzanie, naciśnij **OK** Naciśnij przycisk ponownie.

Odtwarzanie zostanie wstrzymane.

Naciśnięcie **OK** Ponowne naciśnięcie przycisku wznawia odtwarzanie.

## 9.3. Wybór utworu

Naciśnij przycisk, aby powrócić do początku aktualnie odtwarzanego utworu. naciśnij ten

Naciśnij przycisk dwa razy szybko, aby powrócić do poprzedniego utworu.

Naciśnij przycisk, aby przejść do następnego utworu.

## 10. Podłączanie do zewnętrznego urządzenia odtwarzającego

Możesz użyć **Wejście AUX** gniazdo umożliwiające podłączenie zewnętrznego urządzenia odtwarzającego (na przykład smartfona lub odtwarzacza MP3).



Aby uzyskać optymalną kontrolę głośności, należy zwiększyć głośność na urządzeniu zewnętrznym do maksimum, a następnie regulować głośność na urządzeniu.

Włącz radio na miejscu.

Naciśnij **MODA** przycisk i wybierz **Wejście AUX** moda. Przejdź do urządzenia zewnętrznego.

Odblokuj pokrywę schowka z tyłu radia. Aby to zrobić, przekręć dwa zatrzaski.

Otwórz drzwiczki schowka.

Włóż kabel jack o średnicy 3,5 mm do **Wejście AUX** jack na stronie radia.

Podłącz drugą wtyczkę kabla jack do wyjścia AUX w urządzeniu zewnętrznym. Rozpocznij odtwarzanie dźwięku na urządzeniu zewnętrznym.

Umieść urządzenie zewnętrzne w drzwiach schowka. Aby ułatwić przechowywanie, w schowku znajduje się gumka, której możesz użyć do zamocowania urządzenia.

Zamknij drzwiczki schowka magazynowego.

Zablokuj drzwi schowka. Aby to zrobić, przekręć dwa zatrzaski.

### 10.1. Ładowanie urządzenia odtwarzającego

W schowku znajduje się również port USB typu A, którego można użyć do zasilania urządzenia zewnętrznego podczas odtwarzania muzyki lub do jego ładowania.

Aby to zrobić, należy za pomocą odpowiedniego kabla USB podłączyć urządzenie zewnętrzne do portu USB oraz do portu USB w urządzeniu zewnętrznym.

## 11. Ustawienia

Następujące opcje obsługi pozostają takie same w różnych menu ustawień:

Naciśnij **MENU** przycisk, aby otworzyć menu ustawień.

Wybierz za pomocą pokręta **Ustawienia systemowe** menu i naciśnij **OK** aby otworzyć menu.

Użyj przycisków **Up** lub **Down**, aby wybrać ustawienie, które chcesz zmienić. Naciśnij **OK** aby otworzyć żądaną pozycję menu.

Użyj przycisków **Up** lub **Down**, aby wprowadzić wymagane ustawienia. Naciśnij

przycisk **OK** Naciśnij przycisk, aby potwierdzić ustawienia. Naciśnij

przycisk, aby **Coł**nąć się o jedną pozycję menu.

Nazwa menu	Opis	
<b>system</b>		
<b>Spać</b>	Ustawianie timera uśpienia, patrz sekcja „---. Funkcja timera uśpienia” na stronie ---	
<b>alarm</b>	Ustawianie alarmu, patrz sekcja „---.Alarm” na stronie ---	
<b>Równy i ser</b>	Wybierz predefiniowane ustawienie korektora <b>Normalny, Klasyczny, Jazz, Pop, Rock, Mowa, Mój EQ</b>	
	<b>Moja konfiguracja EQ</b>	Tutaj możesz ręcznie skonfigurować ustawienia korektora.
<b>Czas/Data</b>	<b>Ustaw czas/datę</b>	Ręcznie ustaw czas i datę
	<small>samochód</small> <b>Aktualizacja</b>	Wybierz, czy data i godzina mają być ustawiane automatycznie tylko za pomocą DAB( <b>z radia cyfrowego</b> ), sygnał FM ( <b>z FM</b> ) lub przez oba sygnały ( <b>z dowolnego</b> ) lub nie ustawiono ( <b>Brak aktualizacji</b> ). Automatyczne dostosowanie odbywa się codziennie pomiędzy godzinami - a - AM.
	<b>Ustaw 12/24 godziny</b>	Ustaw format czasu ---godzina lub ---godzina.
	<b>Ustaw datę dla-mata</b>	Ustaw format daty.
	<b>Styl zegara</b>	Wybierz styl zegara w trybie czuwania: <b>Normalny cyfrowy; Duży cyfrowy; Klasyczny układ scalony analogowy; Nowoczesny analogowy</b>
<b>Podświetlenie</b>	<b>Przerwa</b>	Wybierz okres czasu, po którym wyświetlacz zostanie przyćmiewiony.
	<b>Na poziomie</b>	Określ żądaną intensywność przyćmiewionego oświetlenia wyświetlacza.
	<small>Poziom przyćmiewienia</small>	Określ żądaną intensywność przyćmiewionego oświetlenia wyświetlacza.
<b>Język</b>	Wybierz język menu	
<small>Przywracanie ustawień fabrycznych</small>	Przywróć ustawienia fabryczne	

Nazwa menu	Opis
oprogramowanie Aktualizacja	Użyj tej pozycji menu, aby zaktualizować oprogramowanie układowe radia.
oprogramowanie Wersja	Wyświetlanie wersji oprogramowania

## 11.1. Funkcja timera uśpienia

Za pomocą funkcji wyłącznika czasowego można zdefiniować czas, po którym radio wyłączy się automatycznie.

Włącz radio.

Wybierz wymagany tryb pracy za pomocą **MODA** przycisk.

Wywołaj menu systemowe **iSpać** ustawienie

Za pomocą pokrętki wybierz wymagany czas wyłączenia (**15;30;45;60** lub **90 minut**). Naciśnij **OK** przycisk, aby potwierdzić ustawienia. Aby dezaktywować timer uśpienia, wybierz **Wyłączony** opcja. Naciśnij kontroler, aby potwierdzić ustawienie.



Aktywny timer uśpienia jest pokazywany na wyświetlaczu wraz z czasem.

 symbol i pozostała część

## 11.2. Alarm

Urządzenie posiada dwie pamięci alarmów (**Alarm 1** **Alarm 2**) które można ustawiać niezależnie od siebie.

Włącz radio.

Wywołaj menu systemowe **ialarm** ustawienie

Naciśnij **OK** aby otworzyć opcję.

Wybierz za pomocą pokrętki **Alarm 1** lub **Alarm 2**. Naciskać

**OK** aby rozpocząć konfigurację.

Za pomocą pokrętki wybierz kolejno wszystkie ustawienia i potwierdź każdy wybór naciskając **OK**.

Przegląd ustawień można znaleźć w poniższej tabeli:

Ustawienie	opcja
<b>alarm</b>	Włącz; wyłącz
<b>Częstotliwość</b>	Raz; W dni powszednie; W weekendy; Codziennie
<b>Czas na pobudkę</b>	Godzina; Minuty
<b>Źródło</b>	Brzęczyk; Radio cyfrowe; FM
Ustawienie wstępne (tylko dla radia cyfrowego i FM)	<b>Ostatnio słuchane</b> (DAB i FM <b>Wybór częstotliwości stacji</b> (Tylko FM) Zapisany wybór stacji
<b>Czas trwania</b>	<b>15; 30; 45; 60; 90; 120</b>
<b>Głośność</b>	<b>1-16</b>



Ten  Na wyświetlaczu pojawia się symbol z numerem odpowiedniego alarmu.

## 12. Czyszczenie i przechowywanie

Przed czyszczeniem należy wyciągnąć zasilacz sieciowy z gniazdka sieciowego.

Do czyszczenia urządzenia należy używać miękkiej, suchej ściereczki. Unikaj stosowania roztworów chemicznych i środków czyszczących, ponieważ mogą one uszkodzić powierzchnię urządzenia i/lub etykiety na nim.

Jeżeli urządzenie nie będzie używane przez dłuższy czas, należy wyjąć wtyczkę z gniazdka sieciowego.

W przypadku dłuższego przechowywania urządzenia należy regularnie je ładować, aby zapobiec całkowitemu rozładowaniu akumulatora.

### 12.1. Szpuła kablowa

Użyj szpuli z kablem znajdującej się z tyłu urządzenia i przymocuj kabel, aby go zabezpieczyć.

### 13. Rozwiązywanie problemów

DE

FR

Holandia

TO

TO

PL

PROBLEM	MOŻLIWA PRZYCZYNA	ZARADZIĆ
Urządzenie nie może być włączonym.	<ul style="list-style-type: none"> <li>• Bateria może być rozładowana.</li> <li>• Zasilacz sieciowy nie jest prawidłowo podłączony. <small>wcześniej.</small></li> </ul>	Sprawdź, czy zasilacz sieciowy jest prawidłowo podłączony.
Przełącznik urządzenia- Wyłącza się, gdy jest używany.	<ul style="list-style-type: none"> <li>• Bateria może być rozładowana.</li> </ul>	Podłącz urządzenie do zasilacza sieciowego lub naładuj baterię.
Brak lub słaby odbiór radia	<ul style="list-style-type: none"> <li>• Sygnały stacji są zbyt słabe.</li> </ul>	<p>Dostosuj częstotliwość stacji.</p> <p>W razie konieczności zmień lokalizację radia.</p> <p>Ponownie ustaw antenę.</p> <p>Rozłóż antenę całkowicie.</p>
Brak dźwięku	<ul style="list-style-type: none"> <li>• Głośność jest ustawiona zbyt nisko.</li> </ul>	Zwiększ głośność w razie potrzeby.

## 14. Utylizacja



### OPAKOWANIE

Twoje urządzenie zostało zapakowane w sposób chroniący je przed uszkodzeniem podczas transportu. Opakowanie jest wykonane z materiałów nadających się do recyklingu w sposób przyjazny dla środowiska.



### URZĄDZENIE

Urządzenie jest wyposażone w jeden zintegrowany akumulator. Po zakończeniu okresu użytkowania nie należy wyrzucać urządzenia razem ze zwykłymi odpadami domowymi. Zamiast tego należy skontaktować się z lokalnymi władzami, aby dowiedzieć się, jak zutylizować urządzenie w sposób przyjazny dla środowiska, w punktach zbiórki złomu elektrycznego i elektronicznego.



### BATERIE DO ŁADOWANIA

Nie wyrzucaj zużytych akumulatorów razem z odpadami domowymi. Akumulatory należy utylizować w odpowiedni sposób. Sprzedawcy akumulatorów i lokalne punkty zbiórki zapewniają pojemniki, do których można je wrzucić. Aby uzyskać więcej informacji, skontaktuj się z lokalnym przedsiębiorstwem utylizacji odpadów lub lokalnymi władzami.

W związku ze sprzedażą akumulatorów lub dostawą sprzętu zawierającego baterie, jesteśmy zobowiązani zwrócić Państwa uwagę na następujące kwestie:

Jako użytkownik końcowy jesteś prawnie zobowiązany do zwrotu zużytych akumulatorów.

Symbol przekreślonego kontenera na śmieci oznacza, że akumulatorów nie należy wyrzucać razem z odpadami domowymi.

## 15. Specyfikacje techniczne

radio	
Moc wyjściowa	-- W RMS
Pasma częstotliwości FM	--.----- MHz
Pasma DAB III	---.-----,--- MHz
RDS	Tak
Pamięć stacji	-- (DAB), -- (FM)
Wersja Bluetooth	V -,-
Częstotliwość pracy Bluetooth	-,-----,--- MHz
Maksymalna moc transmisji Bluetooth	< -- dBm
Warunki środowiskowe	Podczas pracy: -°C ~ +-°C < --% wilgotności Nieużywane: ---°C ~ +-°C < -- % wilgotności
Klasa ochrony	IP-- (tylko z zamkniętą komorą magazynową)
Wymiary (szer. x wys. x gł.)	Przybliżone wymiary --- x --- x --- mm
Waga	Około -,- kg
Pobór mocy w trybie czuwania	< - W
Akumulator	
Producent	Shenzhen Watec New Energy Technology Co. Ltd.
Model	SZWATEC-----SP
Napięcie wyjściowe	--,- V, ---- mAh, --,- Wh

## 16. Deklaracja zgodności UE

 Firma MEDION AG oświadcza niniejszym, że typ urządzenia radiowego jest zgodny z dyrektywą ----/UE [(dyrektywa RE), dyrektywą ----/UE (dyrektywa RoHS) oraz rozporządzeniem UE----/---- (dyrektywa w sprawie baterii)]. Pełna deklaracja zgodności UE jest dostępna na stronie: [www.medion.com/conformity](http://www.medion.com/conformity).

## 17. Informacje o znaku towarowym

Znak słowny i logo Bluetooth® są zarejestrowanymi znakami towarowymi firmy Bluetooth SIG, Inc. i są używane przez Medion AG na podstawie licencji.

Pozostałe znaki towarowe są własnością ich odpowiednich właścicieli.

## 18. Informacje o usłudze

Skontaktuj się z naszym Działem Obsługi Klienta, jeśli Twoje urządzenie przestanie działać tak, jak chcesz lub oczekujesz. Możesz się z nami skontaktować na kilka sposobów:

- W naszej społeczności serwisowej możesz poznać innych użytkowników i naszą załogę, wymienić się doświadczeniami i przekazać swoją wiedzę. Naszą społeczność znajdziesz na [community.medion.com](https://community.medion.com).

• Możesz również skorzystać z naszego formularza kontaktowego na stronie [www.medion.com/contact](https://www.medion.com/contact).

• Mogą Państwo również skontaktować się z naszym zespołem obsługi klienta za pośrednictwem naszej infolinii lub pocztą.

Godziny otwarcia	Numer infolinii w Wielkiej Brytanii
pon. – pt.: --:-- --:-- sob. – niedz.: --:-- --:--	-----
Adres serwisowy	
<b>MEDION Electronics Sp. z o.o.</b> <b>120 Faraday Park, Faraday Road, Dorcan</b> <b>Swindon SN3 5JF, Wiltshire</b> Zjednoczone Królestwo	



Tę instrukcję obsługi oraz wiele innych można pobrać z naszego portalu serwisowego pod adresem [www.medionservice.com](https://www.medionservice.com).

W ramach naszego zaangażowania w zrównoważony rozwój zaprzestaliśmy udostępniania drukowanych kopii warunków gwarancji, można jednak uzyskać do nich dostęp w naszym portalu serwisowym.

Możesz również zeskanować kod QR znajdujący się z boku ekranu, aby pobrać instrukcję obsługi na urządzenie mobilne z portalu serwisowego.

## 19. Informacja prawna

Prawa autorskie ----

Data: --. Wrzesień ---- Wszelkie

prawa zastrzeżone.

Niniejsza instrukcja obsługi jest chroniona prawem autorskim.

Powielanie mechaniczne, elektroniczne i wszelkie inne formy reprodukcji bez pisemnej zgody producenta są zabronione.

Prawa autorskie przysługują firmie:

**MEDION AG**

**Na Zehnthof 77**

**45307 Essen**

**Niemcy**

Prosimy pamiętać, że nie można używać powyższego adresu do zwrotów. Prosimy zawsze najpierw skontaktować się z naszym Działem Obsługi Klienta.

