

ROOF RACK

SERIES: HJ-RB021

ROOF RACK

SERIES: HJ-RB021





Warning-To reduce the risk of injury, users must read the instructions manual carefully.

PRODUCT PAREMETERS





Model	Maximum Load Capacity	Applicable Vehicle Models	Rack Length
HJ-RB021-120CM	200 lbs / 90kg	Empty Vertical Bar	47.2" / 1200mm
HJ-RB021-123CM	200 lbs / 90kg	Empty Vertical Bar	48.4" / 1230mm
HJ-RB021-132CM	200 lbs / 90kg	Empty Vertical Bar	52" / 1320mm
HJ-RB021-135CM	200 lbs / 90kg	Empty Vertical Bar	53" / 1350mm
HJ-RB021-54"	200 lbs / 90kg	Empty Vertical Bar	54" / 1370mm

SAFETY & WARNING

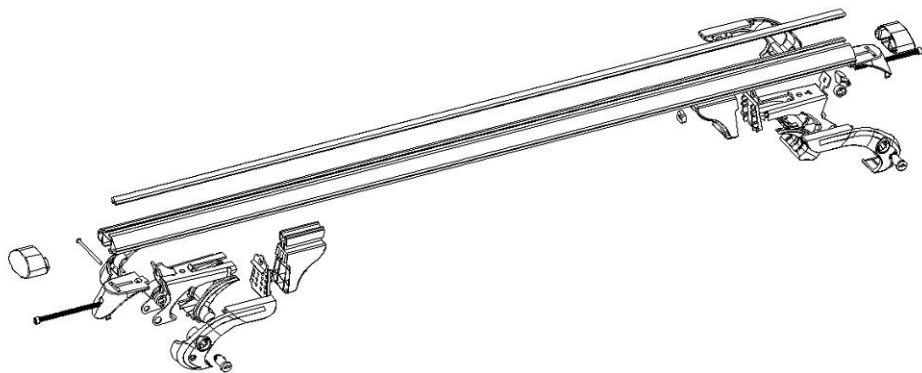
- Read and understand this entire manual before assembling, installing, operating, or servicing this product. Failure to follow these warnings and instructions can cause death, personal injury, or damage valuable property.
- Adhere to all Department of Transportation (D.O.T.) requirements when using this product. Use ropes and tie-downs to securely hold all cargo in place.
- Do not overload the Roof Rack. Never exceed the maximum weight capacity of 200 lbs.
- Before and after each use, check to make sure that all hardware is tightly secured. Regularly inspect for damage. If fraying or distortion is found, immediately discontinue use.
- Make sure the vehicle's engine is OFF, with the parking brake set, before loading or unloading the Roof Rack.
- Do not use to hold or restrain human or animal weight in any manner.
- Use common sense when working. Stay alert and concentrate when setting up and using the Roof Rack. Never work while under the influence of alcohol, drugs, or medications.
- While assembling and using the Roof Rack, keep the work area clean and well-lighted. Keep spectators and children out of the work area.

ACCESSORY LIST



 ①	 ②	 ③	 ④	 ⑤
Aluminum bar X2	Adaptor X4	End cover X4	Key X2	M5 Allen key X1

OPERATION

A. Installation step 1:

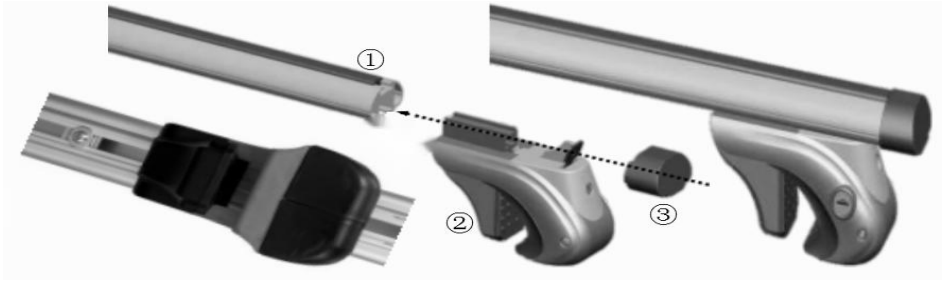

Install the four adaptors into the grooves on both sides of the cross bars, then install and fix each bar plug on the cross bar, and then install the bar plug after the cross bar is completely installed and fixed on the roof rack.

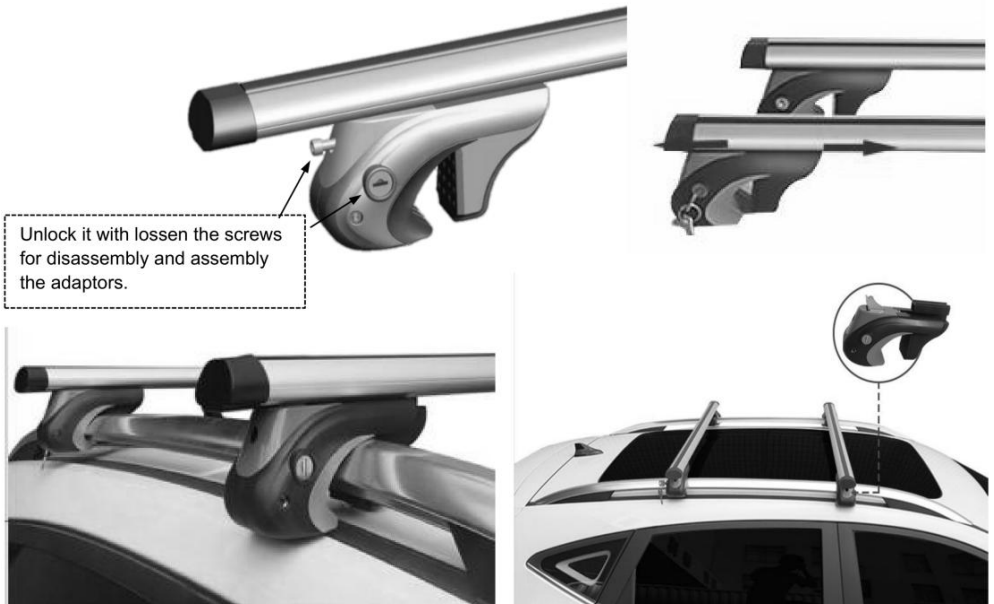

B. Installation step 2:

First, use the key to open the out anti-theft cover, then use the hexagonal key to tighten the screws in the out anti-theft cover to adjust the loading position, move the adaptors left and right in the cross bar slot to the appropriate loading position, and then tighten and fix the screws; Finally, close the out anti-theft lock.

Manufacturer: Shanghaimuxinmuyeyouxiangongsi

Address: Shuangchenglu 803nong11hao1602A-1609shi, baoshanqu, shanghai 200000 CN.

Imported to AUS: SIHAO PTY LTD. 1 ROKEVA STREETEASTWOOD NSW 2122 Australia

Imported to USA: Sanven Technology Ltd. Suite 250, 9166 Anaheim Place, Rancho Cucamonga, CA 91730



YH CONSULTING LIMITED.

C/O YH Consulting Limited Office 147, Centurion House, London Road, Staines-upon-Thames, Surrey, TW18 4AX



E-CrossStu GmbH
Mainzer Landstr.69,
60329 Frankfurt am Main.

GALERIE DE TOIT

SÉRIE : HJ-RB021

GALERIE DE TOIT

SÉRIE : HJ-RB021





Avertissement-Pour réduire le risque de blessure, les utilisateurs doivent lire le attentivement le manuel d'instructions.

PARAMÈTRES DU PRODUIT

Modèle	Charge maximale Capacité	Véhicule concerné Des modèles	Longueur du rack
HJ-RB021-120CM Barre verticale vide de 200 lb / 90 kg		kg 47,2" / 1 200 mm	
HJ-RB021-123CM Barre verticale vide de 200 lb / 90 kg		kg 48,4" / 1230 mm	
HJ-RB021-132CM Barre verticale vide de 200 lb / 90 kg		HJ-RB021-135CM Barre verticale vide de 200 lb / 90 kg	52" / 1320mm
HJ-RB021-54"			53" / 1350mm
			54" / 1370mm

ALERTE DE SÉCURITÉ

Lisez et comprenez l'intégralité de ce manuel avant d'assembler, d'installer, utiliser ou entretenir ce produit. Le non-respect de ces avertissements et instructions peuvent provoquer la mort, des blessures ou endommager des biens de valeur.

Respectez toutes les exigences du ministère des Transports (DOT) lors de l'utilisation ce produit. Utilisez des cordes et des attaches pour maintenir solidement toutes les marchandises en place. Ne surchargez pas la galerie de toit. Ne dépassez jamais la capacité de poids maximale de 200 livres.

Avant et après chaque utilisation, vérifiez que tout le matériel est bien serré, sécurisé. Inspectez régulièrement les dommages. Si un effilochage ou une distorsion est constaté, cesser immédiatement l'utilisation.

Assurez-vous que le moteur du véhicule est éteint et que le frein de stationnement est serré avant charger ou décharger la galerie de toit.

Ne pas utiliser pour maintenir ou retenir le poids d'une personne ou d'un animal de quelque manière que ce soit. Faites preuve de bon sens lorsque vous travaillez. Restez vigilant et concentré lors du réglage et en utilisant la galerie de toit. Ne travaillez jamais sous l'influence de l'alcool, de drogues ou de médicaments.

Lors de l'assemblage et de l'utilisation de la galerie de toit, gardez la zone de travail propre et bien éclairé. Gardez les spectateurs et les enfants hors de la zone de travail.

LISTE DES ACCESSOIRES

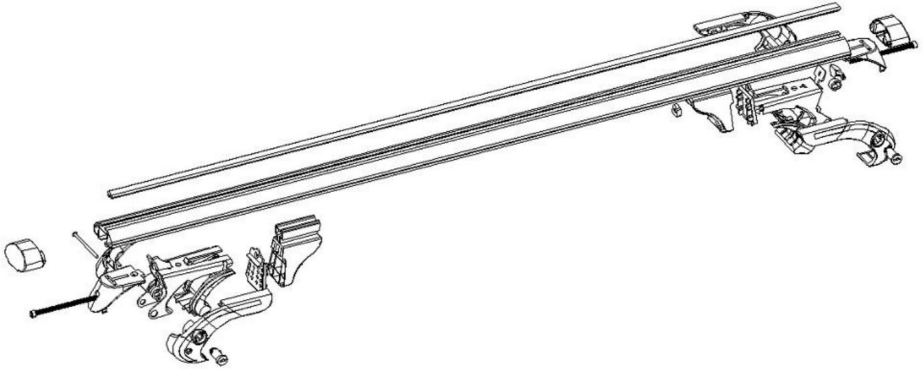

				
Barres en aluminium X2	Adaptateur X4	Couvercle d'extrémité X4	Clé X2	Clé Allen M5 X1

OPÉRATION

A. Étape d'installation 1 :

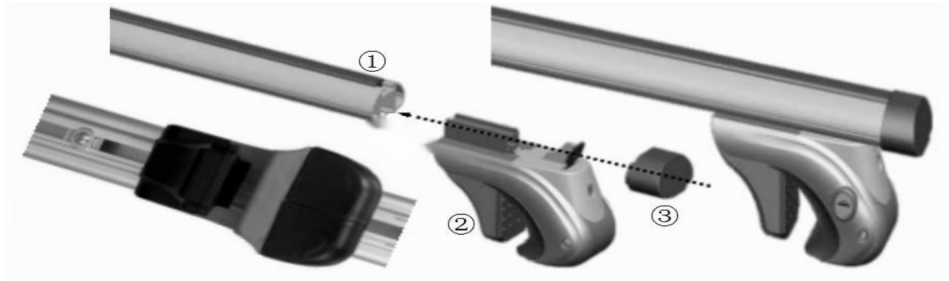

Installez les quatre adaptateurs dans les rainures des deux côtés des barres transversales, puis installez et fixez chaque bouchon de barre sur la barre transversale, puis installez le bouchon de barre une fois la barre transversale complètement installée et fixée sur la galerie de toit.

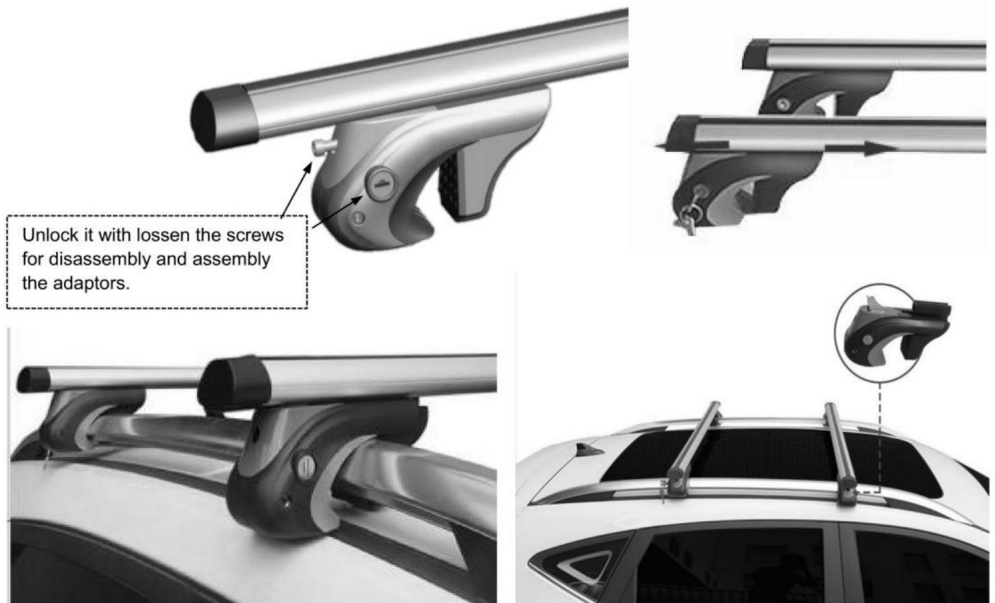

B. Étape d'installation 2 :

Utilisez d'abord la clé pour ouvrir le cache antiviol, puis utilisez la clé hexagonale pour serrez les vis du cache antiviol extérieur pour régler la position de chargement, déplacez les adaptateurs gauche et droit dans la fente de la barre transversale jusqu'à la position de chargement appropriée, puis serrez et fixez les vis ; Enfin, fermez le verrou antiviol extérieur.

Fabricant : Shanghaimuxinmuyeyouxiangongsi

Adresse : Shuangchenglu 803nong11hao1602A-1609shi, baoshanqu, Shanghai
200 000 CN.

Importé en Australie : SIHAO PTY LTD. 1 ROKEVA STREETASTWOOD NSW 2122
Australie

Importé aux États-Unis : Sanven Technology Ltd. Suite 250, 9166 Anaheim Place, Rancho
Cucamonga, CA 91730



YH CONSULTING LIMITÉE.

C/O YH Consulting Limited Bureau 147, Centurion
Maison, London Road, Staines-upon-Thames,
Surrey, TW18 4AX

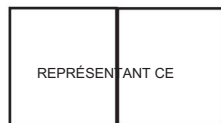

E-CrossStu GmbH

Mainzer Landstr.69,
60329 Francfort-sur-le-Main.

DACHTRÄGER

SERIE: HJ-RB021

DACHTRÄGER

SERIE: HJ-RB021





Warnung – Um das Verletzungsrisiko zu verringern, müssen Benutzer die lesen
Lesen Sie die Bedienungsanleitung sorgfältig durch.

PRODUKTPARAMETER



Modell	Maximale Last Kapazität	Anwendbares Fahrzeug Modelle	Racklänge
HJ-RB021-120CM 200 lbs	90 kg Leere vertikale Stange	47,2 Zoll / 1200 mm	
HJ-RB021-123CM 200 lbs	90 kg leere vertikale Stange	48,4 Zoll / 1230 mm	
HJ-RB021-132CM 200 lbs	90 kg leere vertikale Stange	HJ-RB021-135CM 200	52 Zoll / 1320 mm
lbs / 90 kg leere vertikale Stange	200 lbs / 90 kg leere vertikale Stange		53 Zoll / 1350 mm
HJ-RB021-54"			54 Zoll / 1370 mm

SICHERHEITSWARNUNG

- Lesen und verstehen Sie dieses gesamte Handbuch, bevor Sie es zusammenbauen, installieren, Bedienung oder Wartung dieses Produkts. Nichtbeachtung dieser Warnungen und Die Nichtbeachtung dieser Anweisungen kann zum Tod oder zu Verletzungen führen oder wertvolles Eigentum beschädigen.
- Halten Sie sich an alle Anforderungen des Department of Transportation (DOT) bei der Verwendung dieses Produkt. Verwenden Sie Seile und Zurrgurte, um die gesamte Ladung sicher an ihrem Platz zu halten. • Überladen Sie den Dachgepäckträger nicht. Überschreiten Sie niemals die maximale Gewichtskapazität von 200 Pfund.
- Überprüfen Sie vor und nach jedem Gebrauch, ob alle Teile fest sitzen. gesichert. Regelmäßig auf Beschädigungen prüfen. Wenn Ausfransungen oder Verformungen festgestellt werden, sofort beenden. • Stellen Sie sicher, dass der Motor des Fahrzeugs ausgeschaltet ist und die Feststellbremse angezogen ist, bevor Beladen oder Entladen des Dachträgers.
- Verwenden Sie es nicht, um menschliches oder tierisches Gewicht in irgendeiner Weise zu halten oder zu fixieren. • Gehen Sie bei der Arbeit mit gesundem Menschenverstand vor. Bleiben Sie wachsam und konzentriert, wenn Sie Aufstellen und Benutzen des Dachträgers. Arbeiten Sie niemals unter dem Einfluss von Alkohol, Drogen oder Medikamenten.
- Halten Sie den Arbeitsbereich während der Montage und Verwendung des Dachträgers sauber und gut beleuchtet. Halten Sie Zuschauer und Kinder vom Arbeitsbereich fern.

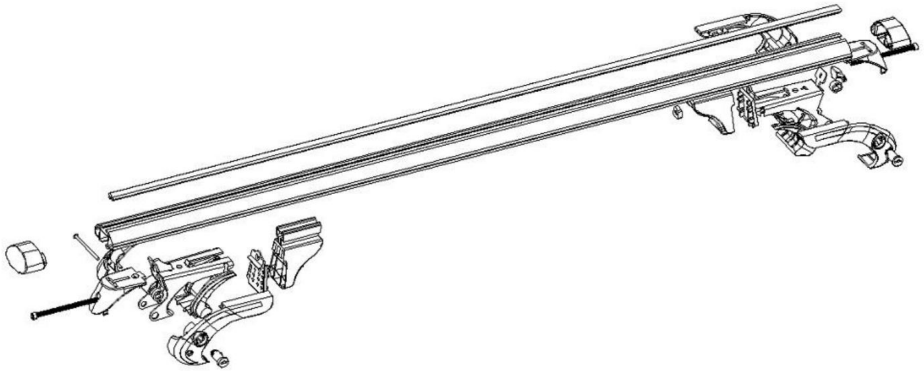
ZUBEHÖRLISTE



				
ÿ	ÿ	ÿ	ÿ	ÿ
Aluminiumstangen X2	Adapter X4	Abschlussdeckel X4	Schlüssel X2	M5-Inbusschlüssel X1

BETRIEB

A. Installationsschritt 1:

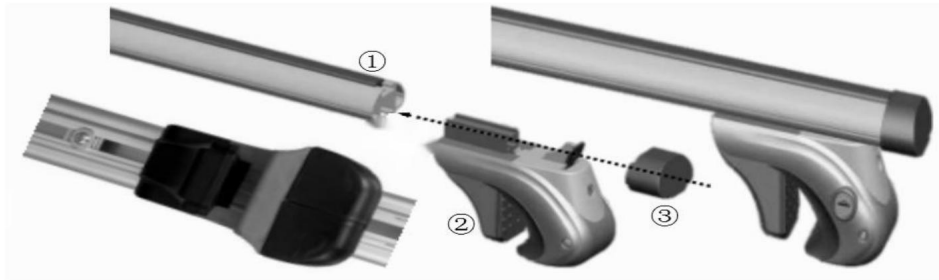

Installieren Sie die vier Adapter in den Nuten auf beiden Seiten der Querstangen, installieren und befestigen Sie dann jeden Stangenstopfen an der Querstange und installieren Sie dann den Stangenstopfen, nachdem die Querstange vollständig installiert und am Dachträger befestigt ist.

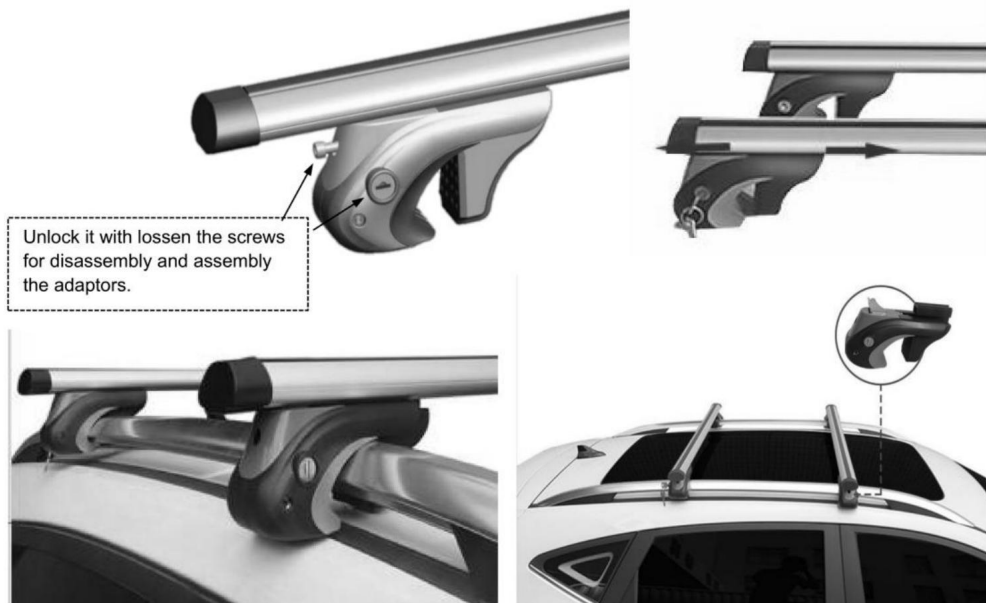

B. Installationsschritt 2:

Öffnen Sie zunächst mit dem Schlüssel die Diebstahlschutzklappe und öffnen Sie dann mit dem Sechskantschlüssel
Ziehen Sie die Schrauben in der Diebstahlschutzabdeckung fest, um die Ladeposition anzupassen.
die Adapter links und rechts im Querstangenschlitz in die entsprechende Ladeposition bringen,
Ziehen Sie dann die Schrauben fest und fixieren Sie sie. Schließen Sie abschließend das äußere Diebstahlschutzschloss.

Hersteller: Shanghaimuxinmuyeyouxiangongsi

Adresse: Shuangchenglu 803nong11hao1602A-1609shi, Baoshanqu, Shanghai
200000 CN.

Nach AUS importiert: SIHAO PTY LTD. 1 ROKEVA STREETEASTWOOD NSW 2122
Australien

Importiert in die USA: Sanven Technology Ltd. Suite 250, 9166 Anaheim Place, Rancho
Cucamonga, CA 91730



YH CONSULTING LIMITED.

C/O YH Consulting Limited Büro 147, Centurion
Haus, London Road, Staines-upon-Thames,
Surrey, TW18 4AX



E-CrossStu GmbH
Mainzer Landstr.69,
60329 Frankfurt am Main.

PORTAPACCHI DA TETTO

SERIE: HJ-RB021

PORTAPACCHI DA TETTO

SERIE: HJ-RB021





Avvertenza: per ridurre il rischio di lesioni, gli utenti devono leggere il attentamente il manuale di istruzioni.

PARAMETRI DEL PRODOTTO





Modello	Carico massimo Capacità	Veicolo applicabile Modelli	Lunghezza del rack
HJ-RB021-120CM Barra	verticale vuota da 200 libbre / 90 kg	47,2" / 1.200 mm	
HJ-RB021-123CM Barra	verticale vuota da 200 libbre / 90 kg	48,4" / 1.230 mm	
HJ-RB021-132CM Barra	verticale vuota da 200 libbre/90 kg	HJ-RB021-135CM	52"/1.320 mm
Barra verticale vuota da 200 libbre/90 kg	Barra verticale vuota da 200 libbre/		53"/1.350 mm
HJ-RB021-54"	90 kg		54"/1.370 mm

AVVERTENZA DI SICUREZZA

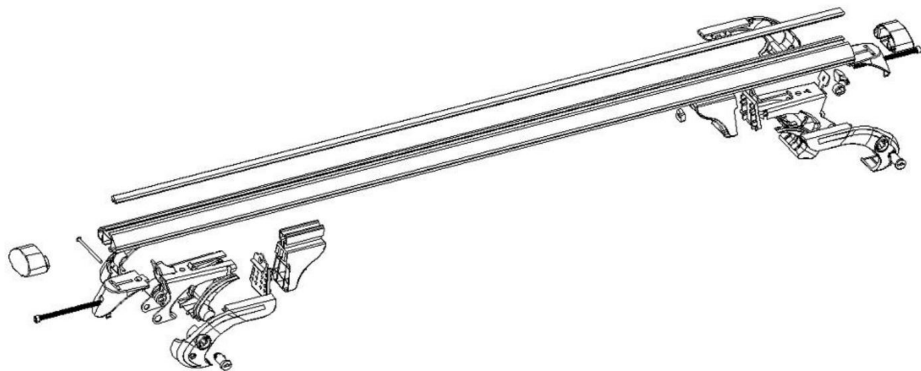
- ÿ Leggere e comprendere l'intero manuale prima di assemblare, installare, funzionamento o manutenzione di questo prodotto. La mancata osservanza di queste avvertenze e istruzioni possono causare morte, lesioni personali o danni a beni di valore.
- ÿ Rispettare tutti i requisiti del Dipartimento dei trasporti (DOT) durante l'utilizzo questo prodotto. Utilizzare corde e ancoraggi per tenere saldamente in posizione tutto il carico.
- ÿ Non sovraccaricare il portapacchi. Non superare mai la capacità di peso massima di 200 libbre.
- ÿ Prima e dopo ogni utilizzo, verificare che tutto l'hardware sia ben saldo assicurato. Ispezionare regolarmente eventuali danni. Se si riscontrano sfilacciamenti o distorsioni, interrompere immediatamente l'uso.
- ÿ Prima assicurarsi che il motore del veicolo sia spento, con il freno di stazionamento inserito caricare o scaricare il portapacchi.
- ÿ Non utilizzare in alcun modo per sostenere o trattenere il peso di persone o animali. ÿ Usare il buon senso quando si lavora. Rimani vigile e concentrato durante l'impostazione sollevare e utilizzare il portapacchi. Non lavorare mai sotto l'influenza di alcol, droghe o farmaci.
- ÿ Durante il montaggio e l'utilizzo del portapacchi, mantenere l'area di lavoro pulita e ben illuminato. Tenere gli spettatori e i bambini lontani dall'area di lavoro.

ELENCO ACCESSORI



				
ÿ	ÿ	ÿ	ÿ	ÿ
Barre in alluminio X2	Adattatore X4	Copertura terminale X4	Chiave X2	Chiave a brugola M5 X1

OPERAZIONE

A. Fase 1 dell'installazione:

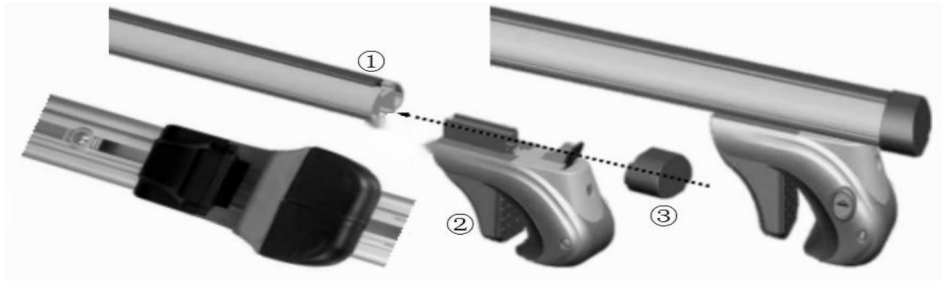

Installare i quattro adattatori nelle scanalature su entrambi i lati delle barre trasversali, quindi installare e fissare ciascun tappo della barra sulla barra trasversale, quindi installare il tappo della barra dopo che la barra trasversale è stata completamente installata e fissata sul portapacchi.

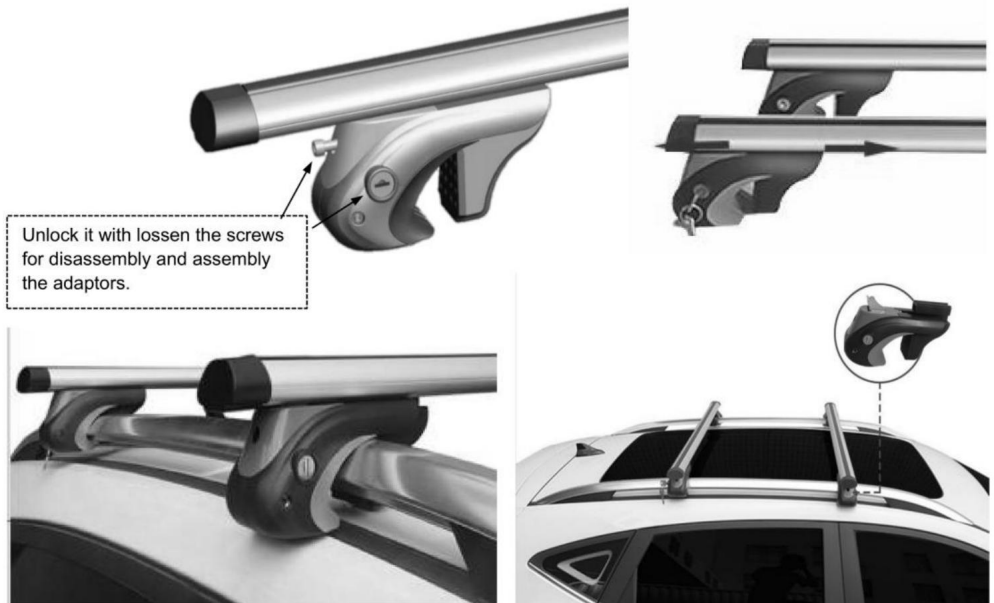

B. Fase 2 dell'installazione:

Innanzitutto, utilizzare la chiave per aprire la copertura antifurto, quindi utilizzare la chiave esagonale stringere le viti nella copertura antifurto per regolare la posizione di carico, spostare gli adattatori a sinistra e a destra nella fessura della barra trasversale nella posizione di caricamento appropriata, quindi serrare e fissare le viti; Infine, chiudi la serratura antifurto.

Produttore: Shanghai muxinmuyeyouxiangongsi

Indirizzo: Shuangchenglu 803nong11hao1602A-1609shi, baoshanqu, shanghai 200000 NC.

Importato in AUS: SIHAO PTY LTD. 1 ROKEVA STREET EASTWOOD NSW 2122 Australia

Importato negli Stati Uniti: Sanven Technology Ltd. Suite 250, 9166 Anaheim Place, Rancho Cucamonga, CA 91730

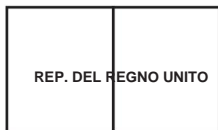

YH CONSULTAZIONE LIMITATA.

C/O YH Consulting Limited Ufficio 147, Centurion
Casa, London Road, Staines-upon-Thames,
Surrey, TW18 4AX



E-CrossStu GmbH

Mainzer Landstr.69,
60329 Francoforte sul Meno.

BARRA DE TECHO

SERIE: HJ-RB021

BARRA DE TECHO

SERIE: HJ-RB021





Advertencia: para reducir el riesgo de lesiones, los usuarios deben leer el manual de instrucciones con atención.

PARÁMETROS DEL PRODUCTO

Modelo	Carga máxima Capacidad	Vehículo aplicable Modelos	Longitud del estante
HJ-RB021-120CM 200 lbs	/ 90kg Barra vertical vacía	47,2" / 1200mm	
HJ-RB021-123CM 200 lbs	/ 90kg Barra vertical vacía	48,4" / 1230mm	
HJ-RB021-132CM Barra vertical vacía de 200 lbs	/ 90 kg HJ-RB021-135CM		52"/1320mm
Barra vertical vacía de 200 lbs	/ 90 kg Barra vertical vacía de 200 lbs/90 kg		53"/1350mm
HJ-RB021-54"			54"/1370 mm

ADVERTENCIA DE SEGURIDAD

Lea y comprenda este manual completo antes de ensamblar, instalar,

operar o dar servicio a este producto. El incumplimiento de estas advertencias y instrucciones pueden provocar la muerte, lesiones personales o daños a bienes valiosos.

Cumpla con todos los requisitos del Departamento de Transporte (DOT) al utilizar este producto. Utilice cuerdas y amarres para sujetar de forma segura toda la carga en su lugar.

No sobrecargue el portaequipajes. Nunca exceda la capacidad máxima de peso de 200 libras.

Antes y después de cada uso, verifique para asegurarse de que todo el hardware esté bien ajustado, asegurado. Inspeccione periódicamente si hay daños. Si encuentra desgaste o distorsión, suspenda su uso inmediatamente.

Asegúrese de que el motor del vehículo esté APAGADO, con el freno de mano puesto, antes cargar o descargar el portaequipajes.

No lo utilice para sostener o restringir el peso de personas o animales de ninguna manera.

Utilice el sentido común al trabajar. Manténgase alerta y concéntrese al configurar arriba y usando el portaequipajes. Nunca trabaje bajo la influencia de alcohol, drogas o medicamentos.

Mientras ensambla y utiliza el portaequipajes, mantenga el área de trabajo limpia y bien iluminado. Mantenga a los espectadores y niños fuera del área de trabajo.

LISTA DE ACCESORIOS

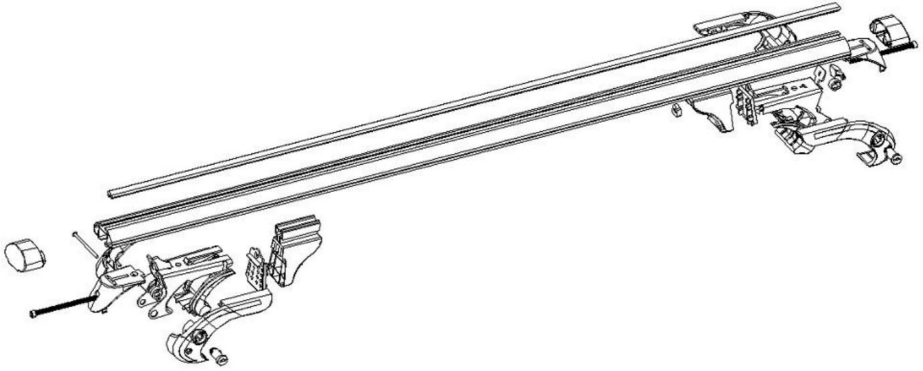

				
barras de aluminio X2	Adaptador X4	Tapa final X4	Llave X2	llave allen m5 X1

OPERACIÓN

A. Paso de instalación 1:

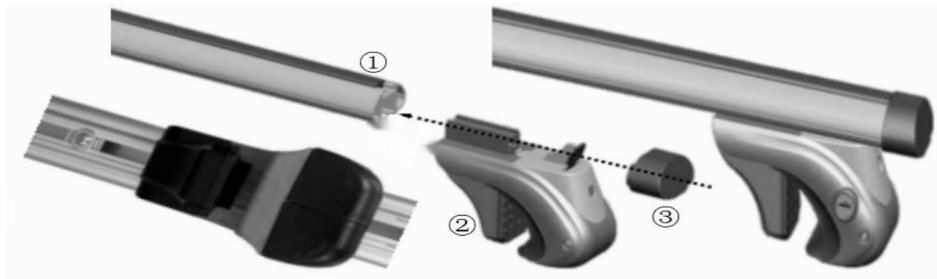

Instale los cuatro adaptadores en las ranuras a ambos lados de las barras transversales, luego instale y fije cada tapón de barra en la barra transversal y luego instale el tapón de barra después de que la barra transversal esté completamente instalada y fijada en la baca.

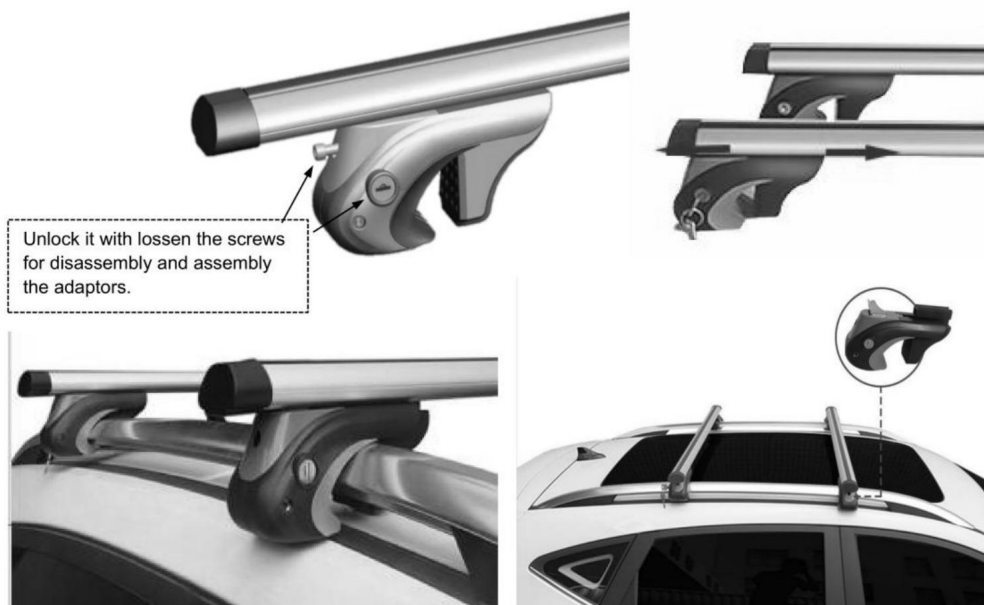

B. Paso de instalación 2:

Primero, use la llave para abrir la cubierta antirrobo y luego use la llave hexagonal para apriete los tornillos en la cubierta antirrobo exterior para ajustar la posición de carga, mueva los adaptadores izquierdo y derecho en la ranura de la barra transversal a la posición de carga adecuada, y luego apriete y fije los tornillos; Finalmente, cierre el bloqueo antirrobo.

Fabricante: Shanghaimuxinmuyeyouxiangongsi

Dirección: Shuangchenglu 803nong11hao1602A-1609shi, baoshanqu, shanghai 200.000 CN.

Importado a AUS: SIHAO PTY LTD. 1 ROKEVA STREET ASTWOOD NSW 2122 Australia

Importado a EE. UU.: Sanven Technology Ltd. Suite 250, 9166 Anaheim Place, Rancho Cucamonga, CA 91730

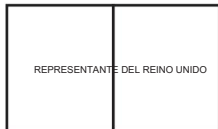

YH CONSULTING LIMITADO.

C/O YH Consulting Limited Oficina 147, Centurión
Casa, London Road, Staines-upon-Thames,
Surrey, TW18 4AX

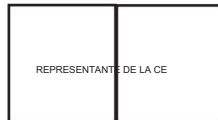

E-CrossStu GmbH

Mainzer Landstr.69,
60329 Fráncfort del Meno.

BAGAŻNIK DACHOWY

SERIA: HJ-RB021

BAGAŻNIK DACHOWY

SERIA: HJ-RB021





Ostrzeżenie — aby zmniejszyć ryzyko obrażeń, użytkownicy muszą przeczytać instrukcję obsługi.

PARAMETRY PRODUKTU

Model	Maksymalne obciążenie Pojemność	Obowiązujący pojazd Modele	Długość stojaka
HJ-RB021-120CM 200 funtów	/ 90 kg Pusty pręt pionowy	owy 47,2" / 1200 mm	
HJ-RB021-123CM 200 funtów	/ 90 kg Pusta belka pionowa	48,4" / 1230 mm	
HJ-RB021-132CM 200 funtów	/ 90 kg Pusty drążek pionowy	owy HJ-RB021-135CM 200	52" / 1320 mm
funtów / 90 kg Pusty drążek	pionowy 200 funtów / 90	kg Pusty drążek pionowy	53" / 1350 mm
HJ-RB021-54"			54" / 1370 mm

BEZPIECZEŃSTWO I OSTRZEŻENIE

Przeczytaj i zrozum całą niniejszą instrukcję przed montażem, instalacją, obsługą lub serwisowaniem tego produktu. Niezastosowanie się do tych ostrzeżeń i instrukcji może spowodować śmierć, obrażenia ciała lub uszkodzenie cennego mienia.

Podczas użytkowania należy przestrzegać wszystkich wymagań Departamentu Transportu (DOT). ten produkt. Użyj lin i elementów mocujących, aby bezpiecznie utrzymać cały ładunek na miejscu.

Nie przeciążaj bagażnika dachowego. Nigdy nie przekraczaj maksymalnego udźwigu o wadze 200 funtów.

Przed i po każdym użyciu sprawdź, czy cały sprzęt jest dobrze zamocowany zabezpieczone. Regularnie sprawdzaj pod kątem uszkodzeń. W przypadku stwierdzenia postrzępienia lub zniekształcenia, natychmiast zaprzestać używania.

Przed przystąpieniem do pracy upewnij się, że silnik pojazdu jest wyłączony, a hamulec postojowy jest zaciągnięty załadunku lub rozładunku bagażnika dachowego.

Nie używać do trzymania lub krępowania ciężaru ludzi lub zwierząt w jakikolwiek sposób. Podczas pracy kieruj się zdrowym rozsądkiem. Zachowaj czujność i koncentrację podczas ustawiania wstać i korzystać z bagażnika dachowego. Nigdy nie pracuj pod wpływem alkoholu, narkotyków lub leków.

Podczas montażu i użytkowania bagażnika dachowego utrzymuj miejsce pracy w czystości i dobrze oświetlony. Trzymaj widzów i dzieci z dala od obszaru pracy.

LISTA AKCESORIÓW

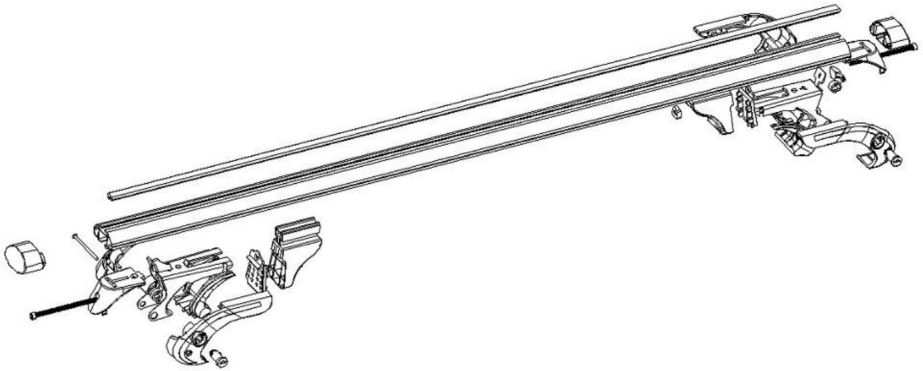

				
Pręty aluminiowe X2	Adapter X4	Osłona końcowa X4	Klucz X2	Klucz imbusowy M5 X1

OPERACJA

A. Krok instalacji 1:

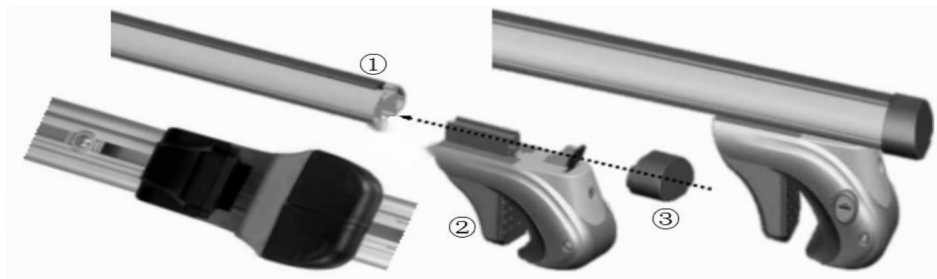

Zainstaluj cztery adaptory w rowkach po obu stronach poprzeczek, następnie zainstaluj i zamocuj każdą zaślepkę belki na belce poprzecznej, a następnie zainstaluj zatyczkę po całkowitym zamontowaniu poprzeczki i zamocowaniu jej do bagażnika dachowego.

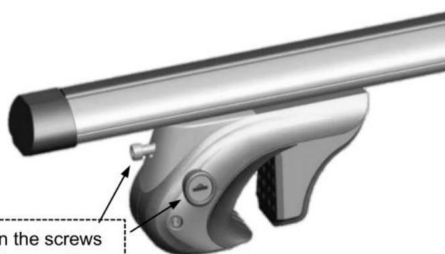

Unlock it with loosen the screws for disassembly and assembly the adaptors.



B. Krok instalacji 2:

Najpierw użyj klucza, aby otworzyć zewnętrzną osłonę przeciwkradzieżową, a następnie użyj klucza sześciokątnego dokręć śruby w zewnętrznej osłonie antykradzieżowej, aby wyregulować pozycję załadunku, przesunąć adaptery po lewej i prawej stronie w szczelinie poprzeczki do odpowiedniej pozycji załadunku, a następnie dokręć i przykręć śruby; Na koniec zamknij zewnętrzną blokadę antykradzieżową.

Producent: Shanghaimuxinmuyeyouxiangongsi

Adres: Shuangchenglu 803nong11hao1602A-1609shi, baoshanqu, Szanghaj
200 000 CN.

Import do AUS: SIHAO PTY LTD. 1 ROKEVA STREETEASTWOOD NSW 2122
Australia

Import do USA: Sanven Technology Ltd. Suite 250, 9166 Anaheim Place, Rancho Cucamonga, CA
91730



YH CONSULTING SPÓŁKA Z OGRANICZONĄ ODPOWIEDZIALNOŚCIĄ.

C/O YH Consulting Limited Office 147, Centurion
House, London Road, Staines-upon-Thames,
Surrey, TW18 4AX



E-CrossStu GmbH
Mainzer Landstr.69,
60329 Frankfurt nad Menem.

IMPERIAAL

SERIE: HJ-RB021

IMPERIAAL

SERIE: HJ-RB021





Waarschuwing-Om het risico op letsel te verminderen, moeten gebruikers de volgende instructies lezen
gebruiksaanwijzing zorgvuldig.

PRODUCTPAREMETERS





Model	Maximale lading Capaciteit	Toepasselijk voertuig Modellen	Reklengte
HJ-RB021-120CM	200 lbs / 90kg Lege verticale	balk 47,2" / 1200 mm	
HJ-RB021-123CM	200 lbs / 90kg Lege verticale	balk 48,4" / 1230 mm	
HJ-RB021-132CM	200 lbs / 90kg lege verticale	balk HJ-RB021-135CM	52" / 1320 mm
	200 lbs / 90kg lege verticale	balk 200 lbs / 90kg lege verticale balk	53" / 1350 mm
HJ-RB021-54"			54" / 1370 mm

VEILIGHEIDSWAARSCHUWING

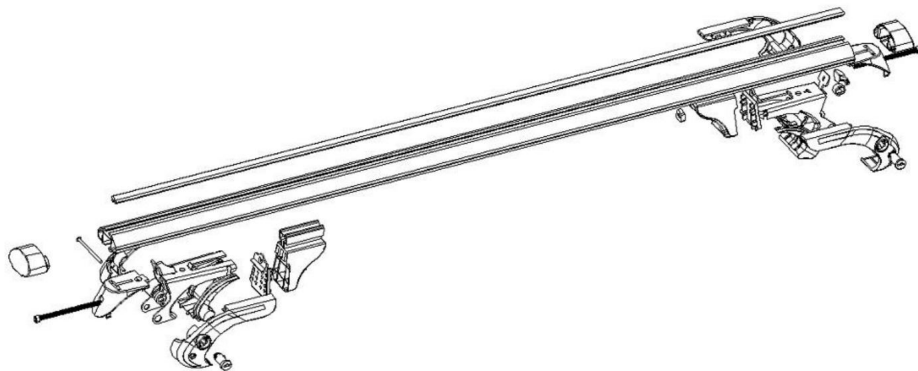
- ÿ Lees en begrijp deze gehele handleiding voordat u gaat monteren, installeren, bedienen of onderhouden van dit product. Het niet opvolgen van deze waarschuwingen en instructies kunnen de dood, persoonlijk letsel of schade aan waardevolle eigendommen veroorzaken.
- ÿ Houd u bij het gebruik aan alle vereisten van het Department of Transportation (DOT). dit product. Gebruik touwen en spanbanden om alle lading veilig op zijn plaats te houden. ÿ Overbelast het imperiaal niet. Overschrijd nooit het maximale draagvermogen van 200 pond.
- ÿ Controleer vóór en na elk gebruik of alle hardware goed vastzit beveiligd. Controleer regelmatig op beschadigingen. Als er rafeling of vervorming wordt geconstateerd, stop onmiddellijk met het gebruik. ÿ Zorg ervoor dat de motor van het voertuig is uitgeschakeld en dat de parkeerrem is ingeschakeld het in- of uitladen van het imperiaal.
- ÿ Gebruik het apparaat op geen enkele manier om het gewicht van mensen of dieren vast te houden of vast te houden. ÿ Gebruik uw gezond verstand bij het werken. Blijf alert en geconcentreerd tijdens het zetten omhoog en gebruik van het imperiaal. Werk nooit onder invloed van alcohol, drugs of medicijnen.
- ÿ Houd het werkgebied schoon en schoon tijdens het monteren en gebruiken van het dakrek goed verlicht. Houd toeschouwers en kinderen uit de werkomgeving.

ACCESSOIRELIJST



				
ÿ	ÿ	ÿ	ÿ	ÿ
Aluminium staven X2	Adapter X4	Afsluitdeksel X4	Sleutel X2	M5 inbusleutel X1

OPERATIE

A. Installatiestap 1:

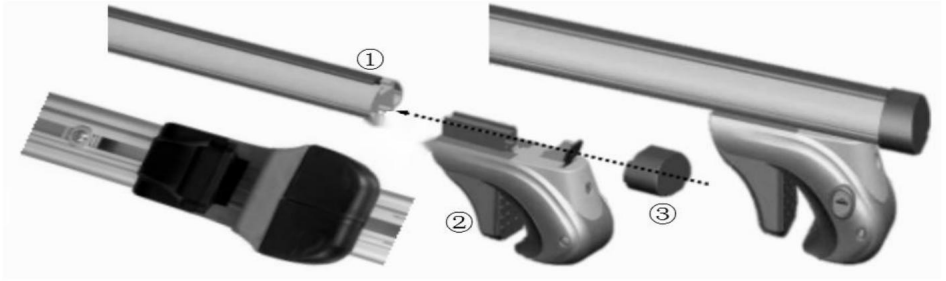

Installeer de vier adapters in de groeven aan beide zijden van de dwarsbalken, installeer vervolgens elke staafplug op de dwarsbalk en bevestig deze, en installeer vervolgens de staafplug nadat de dwarsbalk volledig is geïnstalleerd en bevestigd op het metaal.

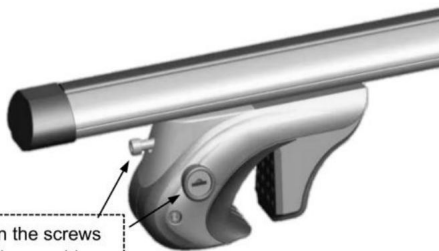

Unlock it with loosen the screws for disassembly and assembly the adaptors.



B. Installatiestap 2:

Gebruik eerst de sleutel om het antidiefstaldekseel te openen en gebruik vervolgens de zeshoekige sleutel draai de schroeven in de antidiefstalafdekking vast om de laadpositie aan te passen, verplaats de adapters links en rechts in de dwarsbalksleuf naar de juiste laadpositie, en draai vervolgens de schroeven vast en bevestig ze; Sluit ten slotte het antidiefstalslot.

Fabrikant: Shanghaimuxinmuyeyouxiangongsi

Adres: Shuangchenglu 803nong11hao1602A-1609shi, baoshanqu, shanghai
200.000 CN.

Geïmporteerd naar AUS: SIHAO PTY LTD. 1 ROKEVA STREETEASTWOOD NSW 2122
Australië

Geïmporteerd naar de VS: Sanven Technology Ltd. Suite 250, 9166 Anaheim Place, Rancho
Cucamonga, CA 91730



YH CONSULTING LIMITED.

C/O YH Consulting Limited Kantoor 147, Centurion
House, London Road, Staines-upon-Thames,
Surrey, TW18 4AX



E-CrossStu GmbH
Mainzer Landstr.69,
60329 Frankfurt am Main.

TAKRÄCKE

SERIE: HJ-RB021

TAKRÄCKE

SERIE: HJ-RB021





Varning - För att minska risken för skador måste användarna läsa bruksanvisningen noggrant.

PRODUKTPAREMETRAR



Modell	Maximal belastning Kapacitet	Tillämpligt fordon Modeller	Racklängd
HJ-RB021-120CM 200	bs / 90 kg tom vertikal	stång 47,2" / 1200 mm	
HJ-RB021-123CM 200	bs / 90 kg tom vertikal	stång 48,4" / 1230 mm	
HJ-RB021-132CM 200	bs / 90 kg tom vertikal	stång HJ-RB021-135CM	52" / 1320 mm
200 lbs / 90 kg tom vertikal	200 lbs / 90 kg tom vertikal	200 lbs / 90 kg tom vertikal	53" / 1350 mm
HJ-RB021-54"			54" / 1370 mm

SÄKERHET & VARNING

- Läs och förstå hela denna manual innan du monterar, installerar, använder eller servar denna produkt. Underlåtenhet att följa dessa varningar och instruktioner kan orsaka dödsfall, personskada eller skada värdefull egendom.
- Följ alla krav från Department of Transportation (DOT) vid användning den här produkten. Använd rep och förankringar för att säkert hålla all last på plats. • Överbelasta inte taktäckningen. Överskrid aldrig den maximala viktkapaciteten på 200 lbs.
- Före och efter varje användning, kontrollera att all hårdvara sitter tätt säkrad. Inspektera regelbundet för skador. Om nötning eller förvrängning upptäcks, avbryt användningen omedelbart.
- Se till att fordonets motor är AV, med parkeringsbromsen åtdragen, innan lasta eller lossa taktäckningen.
- Använd inte för att hålla eller hålla tillbaka människors eller djurs vikt på något sätt. • Använd sunt förnuft när du arbetar. Var uppmärksam och koncentrera dig när du ställer in upp och använder taktäckningen. Arbeta aldrig när du är påverkad av alkohol, droger eller mediciner.
- När du monterar och använder taktäckningen ska du hålla arbetsområdet rent och väl upplysta. Håll åskådare och barn borta från arbetsområdet.

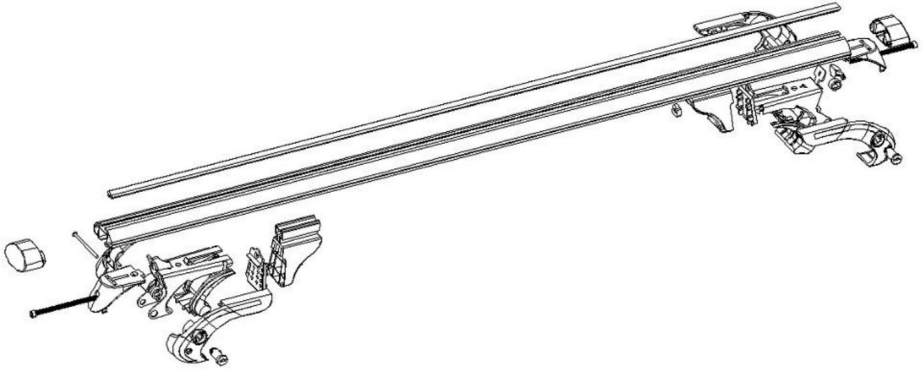
TILLBEHÖRSLISTA



				
ÿ	ÿ	ÿ	ÿ	ÿ
Aluminiumstänger X2	Adapter X4	Ändskydd X4	Nyckel X2	M5 insexnyckel X1

DRIFT

A. Installationssteg 1y

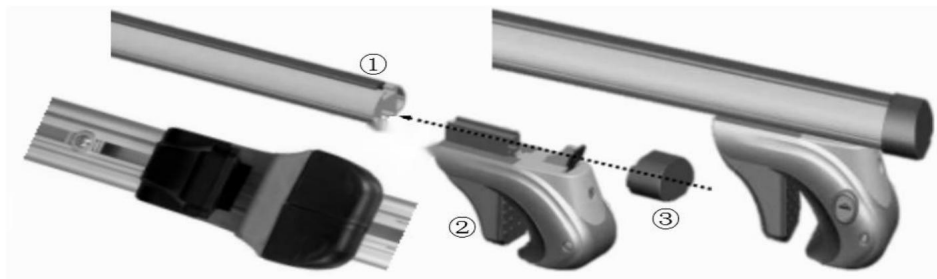

Installera de fyra adaptrarna i spåren på båda sidor av tvärstängerna, installera och fixera sedan varje stångplugg på tvärstången och installera sedan stångpluggen efter att tvärstången är helt installerad och fixerad på takräcket.

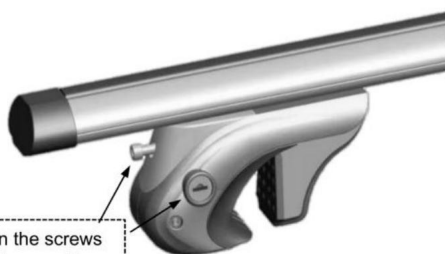

Unlock it with loosen the screws for disassembly and assembly the adaptors.



B. Installationssteg 2

Använd först nyckeln för att öppna stölskyddet och använd sedan sexkantnyckeln för att dra åt skruvarna i det utvändiga stölskyddet för att justera lastningsläget, flytta adaptrarna till vänster och höger i tvärstångsspåret till lämplig laddningsposition, och sedan dra åt och fixera skruvarna; Stäng slutligen stölskyddslåset.

Tillverkare: Shanghaimuxinmuyeyouxiangongsi

Adress: Shuangchenglu 803nong11hao1602A-1609shi, baoshanqu, shanghai
200 000 CN.

Importerad till AUS: SIHAO PTY LTD. 1 ROKEVA STREETEASTWOOD NSW 2122
Australien

Importerad till USA: Sanven Technology Ltd. Suite 250, 9166 Anaheim Place, Rancho
Cucamonga, CA 91730



YH CONSULTING LIMITED.

C/O YH Consulting Limited Office 147, Centurion
House, London Road, Staines-upon-Thames,
Surrey, TW18 4AX



E-CrossStu GmbH

Mainzer Landstr.69,
60329 Frankfurt am Main.

