

MEDION®

Bedienungsanleitung
Notice d'utilisation
Handleiding

Manual de instrucciones
Istruzioni per l'uso
Instrukcja obsługi



Tragbares DAB+ Radio
Radio portable DAB+
Draagbare DAB+ radio

Radio DAB+ portátil
Radio DAB+ portatile
Przenośne radio DAB+

MEDION® LIFE® P66700 (MD 44700)

Inhaltsverzeichnis

1.	Informationen zu dieser Bedienungsanleitung	5
1.1.	Zeichenerklärung	5
2.	Bestimmungsgemäßer Gebrauch	7
3.	Sicherheitshinweise	8
3.1.	Eingeschränkter Personenkreis	8
3.2.	Betriebssicherheit	8
4.	EU Konformitätsinformation	10
5.	Informationen zu Markenzeichen	10
6.	Lieferumfang	11
7.	Geräteübersicht	12
7.1.	Vorderansicht	12
7.2.	Rückansicht	13
8.	Gerät aufstellen	14
8.1.	Netzteil anschließen	14
8.2.	Antenne ausrichten	14
9.	Inbetriebnahme	15
9.1.	Gerät ein-/ ausschalten	15
9.2.	Menüsprache einstellen	15
10.	Ton	15
10.1.	Lautstärke	15
10.2.	Equaliser	15
10.3.	Ohr-/Kopfhörer anschließen	16
11.	Sleeptimer und Alarm	16
11.1.	Sleeptimer	16
11.2.	Wecker einstellen	17
12.	DAB- & FM-Radio	18
12.1.	Sender einstellen	18
12.2.	Sender speichern und aufrufen	18
12.3.	Senderinformationen	19
13.	Bluetooth®-Modus	19
13.1.	Bluetooth-Geräte koppeln	19
13.2.	Steuerung	19
14.	Wiedergabe am Anschluss und AUX	20
15.	Einstellungen im Menü	20
16.	Reinigung	23
17.	Lagerung bei Nichtbenutzung	23
18.	Wenn Störungen auftreten	23
19.	Entsorgung	24
20.	Technische Daten	26

21.	Serviceinformationen	28
22.	Impressum.....	30
23.	Datenschutzerklärung	31

1. Informationen zu dieser Bedienungsanleitung



Vielen Dank, dass Sie sich für unser Produkt entschieden haben. Wir wünschen Ihnen viel Freude mit dem Gerät.

Lesen Sie vor Inbetriebnahme die Sicherheitshinweise und die gesamte Anleitung aufmerksam durch. Beachten Sie die Warnungen auf dem Gerät und in der Bedienungsanleitung.

Bewahren Sie die Bedienungsanleitung immer in Reichweite auf. Wenn Sie das Gerät verkaufen oder weitergeben, händigen Sie unbedingt auch diese Bedienungsanleitung aus, da sie ein wesentlicher Bestandteil des Produktes ist.

1.1. Zeichenerklärung

Ist ein Textabschnitt mit einem der nachfolgenden Warnsymbole gekennzeichnet, muss die im Text beschriebene Gefahr vermieden werden, um den dort beschriebenen, möglichen Konsequenzen vorzubeugen.



GEFAHR!

Warnung vor unmittelbarer Lebensgefahr!



WARNUNG!

Warnung vor möglicher Lebensgefahr und/oder schweren irreversiblen Verletzungen!



VORSICHT!

Warnung vor möglichen mittelschweren und/oder leichten Verletzungen!



HINWEIS!

Hinweise beachten, um Sachschäden zu vermeiden!



Weiterführende Informationen für den Gebrauch des Gerätes!



WARNUNG!

Warnung vor Gefahr durch elektrischen Schlag!



WARNUNG!

Warnung vor Gefahr durch hohe Lautstärke!



Schutzklasse II

Elektrogeräte der Schutzklasse II sind Elektrogeräte die durchgehend doppelte und/oder verstärkte Isolierung besitzen und keine Anschlussmöglichkeiten für einen Schutzleiter haben. Das Gehäuse eines isolierstoffumschlossenen Elektrogerätes der Schutzklasse II kann teilweise oder vollständig die zusätzliche oder verstärkte Isolierung bilden.



Benutzung in Innenräumen

Geräte mit diesem Symbol sind nur für die Verwendung in Innenräumen geeignet.



Polaritätskennzeichnung

Symbol für Polarität des Gleichstromanschlusses (nach IEC 60417). Bei Geräten mit dieser Kennzeichnung liegt Plus Innen und Minus Außen.



Energieeffizienz Level VI

Die Energie Effizienz Level sind eine Standardunterteilung der Wirkungsgrade externer und interner Netzteile. Die Energieeffizienz gibt dabei den Wirkungsgrad an und wird bis zur Level VI (effizientestes Level) unterteilt.



CE-Kennzeichnung

Mit diesem Symbol markierte Produkte erfüllen die Anforderungen der EU-Richtlinien (siehe Kapitel „Konformitätsinformation“).



Geprüfte Sicherheit

Mit diesem Symbol gekennzeichnete Produkte erfüllen die Anforderungen des Produktsicherheitsgesetzes.



Symbol für Gleichstrom



Symbol für Wechselstrom



Aufzählungspunkt / Information über Ereignisse während der Bedienung



Auszuführende Handlungsanweisung



Auszuführende Sicherheitshinweise

2. Bestimmungsgemäßer Gebrauch

Ihr Gerät dient zur Musik- und Tonwiedergabe von DAB+/FM-Radioprogrammen und über Tonwiedergabe über Bluetooth.

- Das Gerät ist nur für den privaten und nicht für den industriellen/kommerziellen Gebrauch bestimmt.

Bitte beachten Sie, dass im Falle des nicht bestimmungsgemäßen Gebrauchs die Haftung erlischt:

- Bauen Sie das Gerät nicht ohne unsere Zustimmung um und verwenden Sie keine nicht von uns genehmigten oder gelieferten Zusatzgeräte.
- Verwenden Sie nur von uns gelieferte oder genehmigte Ersatz- und Zubehörteile.
- Beachten Sie alle Informationen in dieser Bedienungsanleitung, insbesondere die Sicherheitshinweise. Jede andere Bedienung gilt als nicht bestimmungsgemäß und kann zu Personen- oder Sachschäden führen.
- Benutzen Sie das Gerät nicht in explosionsgefährdeten Bereichen. Hierzu zählen z. B. Tankanlagen, Kraftstofflagerbereiche oder Bereiche, in denen Lösungsmittel verarbeitet werden. Auch in Bereichen mit teilchenbelasteter Luft (z.B. Mehl- oder Holzstaub) darf dieses Gerät nicht verwendet werden.
- Verwenden Sie das Gerät nicht im Freien.
- Setzen Sie das Gerät keinen extremen Bedingungen aus. Zu vermeiden sind:
 - Hohe Luftfeuchtigkeit oder Nässe,
 - extrem hohe oder tiefe Temperaturen,
 - direkte Sonneneinstrahlung,
 - offenes Feuer.

3. Sicherheitshinweise

3.1. Eingeschränkter Personenkreis

- Diese Gerät kann von Kindern ab acht Jahren sowie von Personen mit verringerten physischen, sensorischen oder mentalen Fähigkeiten oder Mangel an Erfahrung und Wissen benutzt werden, wenn sie beaufsichtigt werden oder bezüglich des sicheren Gebrauchs des Gerätes unterwiesen wurden und die daraus resultierenden Gefahren verstehen.
- Kinder dürfen nicht mit dem Gerät spielen.
- Reinigung und Wartung durch den Benutzer dürfen nicht von Kindern ohne Beaufsichtigung durchgeführt werden.
- Bewahren Sie das Gerät und das Zubehör an einem für Kinder unerreichbaren Platz auf.
- Verpackungsmaterial ist kein Kinderspielzeug. Kinder dürfen nicht mit den Kunststoffbeuteln spielen. Es besteht Erstickungsgefahr.

3.2. Betriebssicherheit

- Stellen Sie keine mit Flüssigkeit gefüllten Gefäße, wie z.B. Vasen, auf das Gerät oder in die nähere Umgebung und schützen Sie alle Teile vor Tropf- und Spritzwasser. Das Gefäß kann umkippen und die Flüssigkeit kann die elektrische Sicherheit beeinträchtigen.
- Ziehen Sie bei Beschädigungen des Netzteils, der Anschlussleitung oder des Gerätes sofort den Stecker aus der Steckdose. Wird das Gerät von einem kalten an einen warmen Ort gebracht, kann Kondensfeuchtigkeit im Gerät und am Netzteil entstehen. Warten Sie einige Stunden, bevor Sie das Gerät in Betrieb nehmen.

3.2.1. Stromversorgung

- Verwenden Sie zum Anschluss des Radios ausschließlich das mitgelieferte Netzteil.

-
- Schließen Sie das Netzteil nur an eine gut erreichbare, ordnungsgemäß installierte Schutzkontaktsteckdose (100-240 V ~ 50-60 Hz) an, die sich in der Nähe des Aufstellortes befindet. Lassen Sie die Steckdose unbedingt jederzeit frei zugänglich, damit der Stecker ungehindert abgezogen werden kann.
 - Ziehen Sie vor jeder Reinigung grundsätzlich den Stecker des Netzteils aus der Steckdose.
 - Ziehen Sie das Netzkabel stets am Stecker aus der Steckdose, ziehen Sie nicht am Kabel.
 - Ziehen Sie bei Beschädigung des Netzteils, der Anschlussleitung oder des Gerätes oder wenn Flüssigkeiten oder Fremdkörper ins Innere des Gerätes gelangt sind, sofort den Stecker aus der Steckdose.

3.2.2. Aufstellungsort / Umgebung

- Das Gerät ist mit rutschfesten Kunststofffüßen ausgestattet. Da Möbel mit einer Vielfalt von Lacken und Kunststoffen beschichtet sind und mit unterschiedlichen Pflegemitteln behandelt werden, kann nicht völlig ausgeschlossen werden, dass manche dieser Stoffe Bestandteile enthalten, die die Kunststofffüße angreifen und aufweichen. Legen Sie ggf. eine rutschfeste Unterlage unter das Gerät.
- Stellen und betreiben Sie alle Komponenten auf einer stabilen, ebenen und vibrationsfreien Unterlage, um Stürze des Gerätes zu vermeiden.
- Halten Sie beim Aufstellen einen Mindestabstand von 5 cm um das Gerät, um eine ausreichende Belüftung zu gewährleisten.
- Die Belüftung darf nicht durch Abdecken des Gerätes mit Gegenständen behindert werden, wie z. B. durch Zeitschriften, Tischdecken, Vorhänge usw.
- Achten Sie darauf, dass keine direkten Wärmequellen (z. B. Heizungen) auf das Gerät wirken.

-
- Setzen Sie das Gerät niemals übermäßiger Wärme wie durch Sonnenschein, Feuer, starkem Kunstlicht oder dergleichen aus!
 - Setzen Sie das Gerät keiner extremen Kälte aus.
 - Es dürfen keine offenen Brandquellen (z. B. brennende Kerzen) auf oder in der Nähe des Geräts stehen.
 - Stellen Sie keine Gegenstände auf die Kabel, da diese sonst beschädigt werden könnten.
 - Verwenden Sie das Gerät ausschließlich in Wohn- oder ähnlichen Räumen.

3.2.3. Elektromagnetische Verträglichkeit

- Halten Sie mindestens einen Meter Abstand von hochfrequenten und magnetischen Störquellen (Fernsehgerät, anderen Lautsprecherboxen, Mobil- und schnurlose Telefone usw.) ein, um Funktionsstörungen zu vermeiden.

4. EU Konformitätsinformation

Hiermit erklärt die MEDION AG, dass der Funkanlagentyp MD 44700 der Richtlinie 2014/53/EU (RE-Richtlinie), sowie der Richtlinie 2009/125/EG (Öko-Design-Richtlinie) und der Richtlinie 2011/65/EU (RoHS-Richtlinie) entspricht. Der vollständige Text der EU-Konformitätserklärung ist unter der folgenden Internetadresse verfügbar: www.medion.com/conformity.

5. Informationen zu Markenzeichen

Die Bluetooth® Wortmarke und die Logos sind eingetragene Marken von Bluetooth SIG, Inc. und werden von MEDION unter Lizenz verwendet.

Die USB™ Wortmarke und die Logos sind eingetragene Marken der USB Implementers Forum, Inc. und werden von MEDION unter Lizenz verwendet. Andere Warenzeichen sind Eigentum ihrer jeweiligen Besitzer.

6. Lieferumfang



GEFAHR!

Erstickungsgefahr!

Es besteht Erstickungsgefahr durch Verschlucken oder Einatmen von Kleinteilen oder Folien.

■ Halten Sie die Verpackungsfolie von Kindern fern.

- ▶ Entnehmen Sie das Produkt aus der Verpackung und entfernen Sie sämtliches Verpackungsmaterial.
- ▶ Bitte überprüfen Sie die Vollständigkeit der Lieferung und benachrichtigen Sie uns bitte innerhalb von 14 Tagen nach dem Kauf, falls die Lieferung nicht komplett ist.

Mit dem von Ihnen erworbenen Paket haben Sie erhalten:

- DAB+ Radio
- Netzteil
- Dokumentation

7. Geräteübersicht

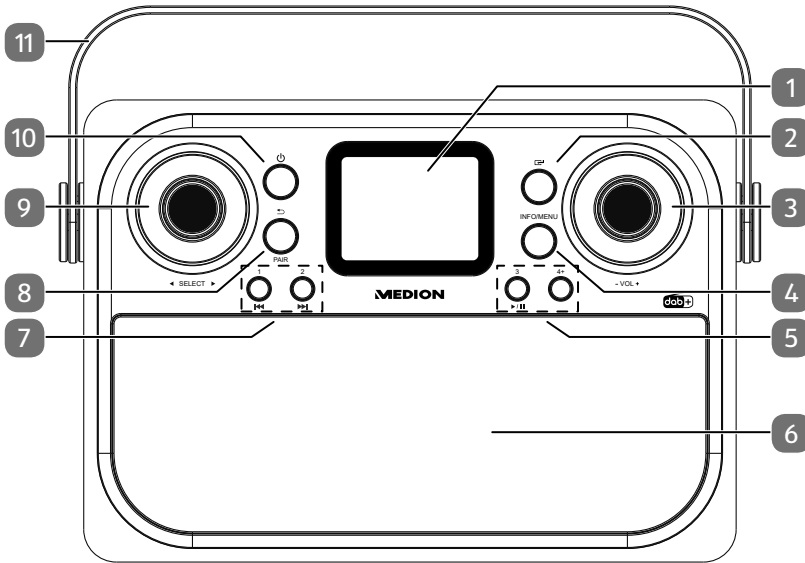

7.1. Vorderansicht

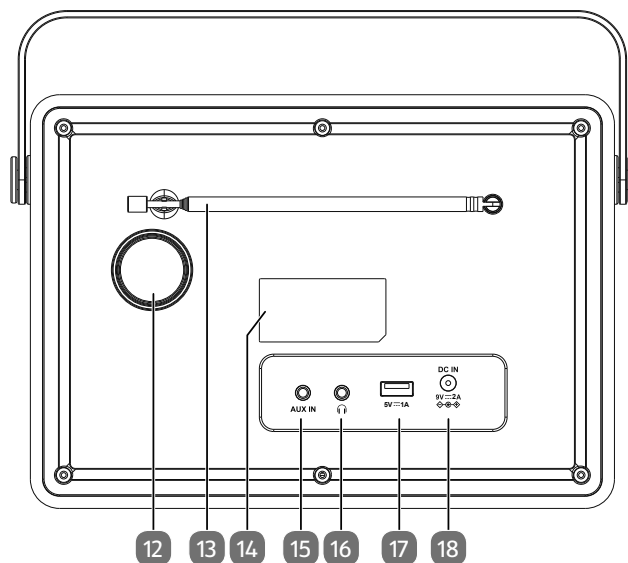

1. Display
2. – Betriebsart wählen
3. Lautstärke einstellen
4. Menü öffnen; Sender-/Titelinformationen anzeigen
5. – Wiedergabe starten/anhalten
3 – Sender Speicherplatz 3 speichern/aufrufen
4+ – Liste der gespeicherten Sender öffnen
6. Lautsprecher
7. **1, 2** – Sender Speicherplatz 1 & 2 speichern/aufrufen
 – Schnellauf rückwärts/vorherigen Titel aufrufen
 – Schnellauf vorwärts/nächsten Titel aufrufen
8. – Im Menü zurückkehren
PAIR – Bluetooth-Kopplungsmodus starten
9. In Menüs navigieren; Radiosenderliste öffnen; Auswahl bestätigen
10. – Gerät einschalten, in den Standby-Modus schalten
11. Tragebügel

7.2. Rückansicht



12. Öffnung für Subwoofer
13. Teleskopantenne
14. Position des Typenschildes
15. **AUX IN** – Anschluss für externes Gerät
16.  – Kopfhöreranschluss
17. **5V = 1A** – USB-Anschluss
18. **DC IN 9V = 2A**  – Anschluss für Netzteil

8. Gerät aufstellen



Stellen Sie das Gerät auf eine ebene, feste Oberfläche. Achten Sie darauf, dass

- keine starken Wärmequellen auf das Gerät und die Batterien wirken;
- keine direktes Sonnenlicht auf das Gerät und die Batterien trifft;
- das Gerät (DAB-Radio und Netzteil) nicht mit Flüssigkeiten, auch nicht Tropf- oder Spritzwasser, in Kontakt kommt.

8.1. Netzteil anschließen



Verwenden Sie zum Anschluss des Radios ausschließlich das mitgelieferte Netzteil. Auf dem Netzteil befindet sich ein Typenschild mit den entsprechenden Angaben.

- ▶ Verbinden Sie den Stecker des Netzteilkabels mit dem Anschluss **DC IN 9V**  **2A**  des Gerätes.
- ▶ Stecken Sie das Netzteil in eine leicht zugängliche 100-240 V ~ 50-60 Hz Netzsteckdose.



Wenn Sie das Gerät eine längere Zeit nicht benötigen, nehmen Sie es außer Betrieb. Ziehen Sie dazu das Netzteil aus der Steckdose!

8.2. Antenne ausrichten

- ▶ Ziehen Sie die Teleskopantenne auf der Rückseite des Gerätes vollständig aus.



Die Antenne sollte vollständig ausgezogen sein, um einen guten Signalempfang und eine gute Tonqualität zu gewährleisten. Durch Verstellen der Teleskopantenne kann es sein, dass die Sender erneut gesucht werden müssen (siehe „12.1. Sender einstellen“ auf Seite 18).

9. Inbetriebnahme

9.1. Gerät ein-/ ausschalten

- ▶ Drücken Sie die die Taste ϕ , um das Gerät einzuschalten.
- ▶ Um das Gerät in den Standby-Modus zu schalten, halten Sie die Taste ϕ , bis das Gerät abschaltet

Im Display wird die Uhrzeit angezeigt.



Nach dem erstmaligen Einschalten oder wenn das Gerät vom Netz getrennt war, werden das Datum und die Uhrzeit automatisch synchronisiert. Der Vorgang ist nach einigen Sekunden beendet.

9.2. Menüsprache einstellen

- ▶ Schalten Sie ggf. das Gerät ein.
- ▶ Halten Sie die Taste **MENU** gedrückt, bis das Menü öffnet.
- ▶ Wählen Sie mit dem Regler \blacktriangleleft \blacktriangleright den Punkt **SYSTEM SETTINGS** aus und bestätigen Sie durch Druck auf den Regler **SELECT**.
- ▶ Wählen Sie mit dem Regler \blacktriangleleft \blacktriangleright den Punkt **LANGUAGE** aus und bestätigen Sie durch Druck auf den Regler **SELECT**.
- ▶ Wählen Sie nun mit dem Regler \blacktriangleleft \blacktriangleright die gewünschte Sprache aus und bestätigen Sie durch Druck auf den Regler **SELECT**.
- ▶ Um das Menü wieder zu verlassen, drücken Sie die Taste **MENU**.

10. Ton

10.1. Lautstärke

- ▶ Stellen Sie die Lautstärke mit dem Regler **VOL** -/+ ein.

10.2. Equaliser

Der Ton kann mit vordefinierten oder einem eigenen Klangmuster verändert werden.

- ▶ Halten Sie die Taste **MENU** gedrückt, bis das Menü öffnet.
- ▶ Wählen Sie mit dem Regler \blacktriangleleft \blacktriangleright den Punkt **SYSTEMEINSTELLUNGEN** aus und bestätigen Sie durch Druck auf den Regler **SELECT**.
- ▶ Wählen Sie mit dem Regler \blacktriangleleft \blacktriangleright den Punkt **EQUALISER** aus und bestätigen Sie durch Druck auf den Regler **SELECT**.
- ▶ Wählen Sie nun mit dem Regler \blacktriangleleft \blacktriangleright das gewünschte Klangmuster aus und bestätigen Sie durch Druck auf den Regler **SELECT**.

Im Menüpunkt **MEIN EQ EINST.** können Sie ihr eigenes Klangmuster definieren und dann mit **MEIN EQ** aktivieren.

- ▶ Um das Menü wieder zu verlassen, drücken Sie die Taste **MENU**.

10.3. Ohr-/Kopfhörer anschließen

An der Rückseite des Geräts finden Sie den Kopfhöreranschluss.



Hörschädigung!

Übermäßiger Schalldruck bei Verwendung von Ohrhörern und Kopfhörern kann zu Schäden am Hörvermögen und/oder zum Verlust des Hörsinns führen.

- Stellen Sie die Lautstärke vor der Wiedergabe auf den niedrigsten Wert ein.
 - Starten Sie die Wiedergabe und erhöhen Sie die Lautstärke auf das Maß, das für Sie angenehm ist.
 - Wenn ein Gerät längere Zeit mit erhöhter Lautstärke über einen Kopfhörer betrieben wird, kann das Schädigen am Hörvermögen des Zuhörers verursachen.
- ▶ Schließen Sie einen Kopfhörer mit einem 3,5-mm-Klinkenstecker am Anschluss  an. Der Lautsprecher schaltet dann automatisch ab.

11. Sleptimer und Alarm

11.1. Sleptimer

Mit dem Sleptimer schaltet sich das eingeschaltete Gerät nach einer definierten Zeit automatisch ab.

- ▶ Halten Sie die Taste **MENU** gedrückt, bis das Menü öffnet.
- ▶ Wählen Sie mit dem Regler ◀ ▶ den Punkt **SYSTEMEINSTELLUNGEN** aus und bestätigen Sie durch Druck auf den Regler **SELECT**.
- ▶ Wählen Sie mit dem Regler ◀ ▶ den Punkt **SLEEP** aus und bestätigen Sie durch Druck auf den Regler **SELECT**.
- ▶ Wählen Sie nun mit dem Regler ◀ ▶ die gewünschte Dauer, bis das Gerät abschalten soll und bestätigen durch Druck auf den Regler **SELECT**.

Das Gerät schaltet nun nach der voreingestellten Zeit ab.

- ▶ Um das Menü wieder zu verlassen, drücken Sie die Taste **MENU**.
- ▶ Um den Sleptimer vorzeitig auszuschalten, öffnen Sie das Menü wie oben beschrieben erneut und wählen die Dauer **AUS**.

11.2. Wecker einstellen

- ▶ Halten Sie die Taste **MENU** gedrückt, bis das Menü öffnet.
- ▶ Wählen Sie mit dem Regler ◀ ▶ den Punkt **SYSTEMEINSTELLUNGEN** aus und bestätigen Sie durch Druck auf den Regler **SELECT**.
- ▶ Wählen Sie mit dem Regler ◀ ▶ den Punkt **WECKER** aus und bestätigen Sie durch Druck auf den Regler **SELECT**.
- ▶ Wählen Sie nun mit dem Regler ◀ ▶ den gewünschten Wecker 1 oder 2 aus und bestätigen Sie durch Druck auf den Regler **SELECT**.
- ▶ Im folgenden Untermenü stellen Sie den Wecker ein. Drehen Sie den Regler ◀ ▶, um in den Menüs zu navigieren; bestätigen Sie die Punkte mit **SELECT**. Mit ↵ gelangen Sie jeweils in das vorige Menü zurück.
 - **WECKER**: Wecker ein- oder ausschalten
 - **FREQUENZ**: Häufigkeit des Weckers wählen
 - **WECKZEIT**: Weckzeit einstellen
 - **QUELLE**: Art des Weckers einstellen
 - **DAUER**: Einstellen, wie lange der Wecker ertönen soll
 - **LAUTSTÄRKE**: Lautstärke des Weckers einstellen.

Wenn Sie alle Einstellungen vorgenommen haben, drücken Sie die Taste **MENU** wiederholt, um das Menü zu verlassen.

11.2.1. Weckton beenden

Wenn der Wecker ertönt, drücken Sie

- ▶ den Regler **SELECT**, um eine Weckwiederholung zu starten. Der Wecker ertönt dann nach 5 Minuten erneut. Die verbleibende Zeit wird im Display angezeigt,
- ▶ oder die Taste ☹, um den Wecker für mindestens 24 Stunden zu deaktivieren.

12. DAB- & FM-Radio

Sie können mit dem Gerät sowohl DAB- als auch FM-Radiosender empfangen. Wählen Sie den gewünschten Radiobetrieb:

- ▶ Drücken Sie die Taste  am Gerät wiederholt bis Sie den Radiomodus erreicht haben. Im Display erscheint **DIGITAL RADIO** bzw. **FM**.

12.1. Sender einstellen

DAB-Radio

- ▶ Drehen Sie den Regler **SELECT**, um die Senderliste zu öffnen.
- ▶ Drehen Sie weiter, um den gewünschten Sender auszuwählen.
- ▶ Drücken Sie auf den Regler **SELECT**, um den Sender abzuspielen.

Der Sendername wird im Display angezeigt.

FM-Radio

- ▶ Drehen Sie den Regler **SELECT**, um die Radiofrequenz manuell einzustellen,
- ▶ oder drücken Sie auf den Regler **SELECT**, um den Sendersuchlauf zu starten. Der Suchlauf stoppt beim nächsten gefundenen Sender.

12.2. Sender speichern und aufrufen

Sender werden in den Speicherlisten des DAB- und FM-Radios separat gespeichert. Außerdem können die Schnellwahltasten **1**, **2** und **3** belegt werden.

12.2.1. Sender speichern

- ▶ Stellen Sie den zu speichernden Radiosender ein.

Sender auf einer Schnellwahltaste speichern

- ▶ Halten Sie die Taste **1**, **2** oder **3** gedrückt, um den Sender auf der Schnellwahltaste zu speichern.

Sender in der Speicherliste speichern

- ▶ Halten Sie die Taste **4+** gedrückt, um die Speicherliste zu öffnen
- ▶ Drehen Sie den Regler **SELECT** und wählen Sie den Speicherplatz aus. Die Plätze **1**, **2** und **3** entsprechen den o. g. Schnellwahltasten.
- ▶ Drücken Sie auf den Regler **SELECT**, um den Sender zu speichern.

12.2.2. Gespeicherten Sender aufrufen

Sender auf einer Schnellwahltaste aufrufen

- ▶ Drücken Sie die Taste **1**, **2** oder **3**, um den Sender auf der Schnellwahltaste abzuspielen.

Sender in der Speicherliste aufrufen

- ▶ Drücken Sie die Taste **4+**, um die Speicherliste zu öffnen
- ▶ Drehen Sie den Regler **SELECT** und wählen Sie den Speicherplatz aus.
- ▶ Drücken Sie auf den Regler **SELECT**, um den Sender abzuspielen.

12.3. Senderinformationen

Es können weitere Informationen wie z. B. der Sendername, der Titelinformationen oder die aktuelle Art der Sendung zu einem Radiosender angezeigt werden.

- ▶ Drücken Sie die Taste **INFO** wiederholt, um diese Informationen nacheinander abzurufen.

13. Bluetooth®-Modus

Sie können mittels Bluetooth schnurlos Titel von externen Geräten (z. B. MP3 Player oder Mobiltelefon mit Bluetooth) auf diesem Gerät wiedergeben.

- ▶ Drücken Sie die Taste  am Gerät wiederholt, bis Sie den Bluetooth-Modus erreicht haben. Im Display erscheint **BLUETOOTH**.

13.1. Bluetooth-Geräte koppeln

- ▶ Aktivieren Sie ebenso die Bluetooth-Funktion auf ihrem externen Gerät und führen die einen Kopplungsvorgang durch. Lesen Sie dazu die Anleitung ihres Gerätes. Der Name des Audio-Systems ist „MD 44700“.
- ▶ Sollte eine Passwortabfrage im Display des externen Gerätes erscheinen, geben Sie als Kennziffer „0000“ ein.
- ▶ Die Kopplung ist abgeschlossen, wenn **BLUETOOTH VERBUNDEN** im Display angezeigt wird. Das externe Gerät kann am DAB-Radio genutzt werden.

Die Wiedergabe der Titel sowie die Lautstärke und Sonderfunktionen können sowohl an ihrem externen Gerät als auch am DAB-Radio gesteuert werden. Welche Funktionen verfügbar sind, hängt von Ihrem externen Gerät und der Software, die Sie verwenden, ab.

- ▶ Wenn Sie die Bluetooth-Übertragung beenden möchten, schalten Sie Bluetooth am externen Gerät aus oder wechseln am Audio-System die Quelle.
- ▶ Wenn Sie ein anderes Gerät koppeln möchten, halten Sie die Taste **PAIR** gedrückt. **GETRENNT** wird im Display angezeigt.

13.2. Steuerung

Möchten Sie die Titel mit dem DAB-Radio steuern, haben Sie folgende Möglichkeiten:

- Stellen Sie die Lautstärke mit dem Regler **VOL -/+** ein.
- Mit der Taste ▶ **II** starten Sie die Wiedergabe bzw. halten sie an.
- Mit den Tasten **⏮** oder **⏭** wechseln sie zum vorigen bzw. nächsten Titel

Beachten Sie, dass nicht jede Funktion mit jedem externen Endgerät verfügbar ist. Einige Funktionen werden ggf. im Display des externen Endgerätes angezeigt.

14. Wiedergabe am Anschluss und AUX

Auf der Rückseite des Gerätes befindet sich ein 3,5 mm Anschluss mit der Beschriftung **AUX**. Die Steuerung erfolgt über das externe Gerät.

- ▶ Stecken Sie das Anschlusskabel mit einem 3,5 mm Klinkenstecker in den Anschluss.
- ▶ Drücken Sie die Taste  am Gerät wiederholt bis Sie den AUX-Modus erreicht haben. Im Display erscheint **AUX-EINGANG**.

15. Einstellungen im Menü

Gehen Sie wie folgt vor, um im Menü zu navigieren und Einstellungen vorzunehmen:

- ▶ Wenn Sie Einstellungen für die Radiobetriebsarten vornehmen möchten, wählen Sie zunächst die Betriebsart **DIGITAL RADIO** oder **FM** aus. Abhängig von der gewählten Betriebsart können unterschiedliche Einstellungen vorgenommen werden.
- ▶ Halten Sie die Taste **MENU** gedrückt, bis das Menü öffnet.
- ▶ Durch Drehen des Reglers **SELECT**, wählen Sie ein bestimmtes Menü bzw. einen bestimmten Eintrag.
- ▶ Durch Druck auf den Regler **SELECT** öffnen Sie ein bestimmtes Menü bzw. bestätigen eine vorgenommene Einstellung.
- ▶ Durch erneuten kurzen Druck auf die Taste **MENU** gelangen Sie in das vorherige Menü.
- ▶ Mit langem Druck auf **MENU** verlassen Sie das Menü vollständig. Im Display erscheint die zuletzt gewählte Betriebsart.

Systemeinstellungen können nur vorgenommen werden, wenn das Gerät eingeschaltet ist.

Menüname	Beschreibung
SENDERLISTE (nur Betriebsart DAB)	
	Anzeige der Senderliste
VOLLSTÄNDIGER SUCHLAUF (nur Betriebsart DAB)	
	Automatischer Sendersuchlauf
MANUELL EINSTELLEN (nur Betriebsart DAB)	
	Frequenz manuell einstellen
UNGÜLTIGE ENTF. (nur Betriebsart DAB)	
NEIN	Löschen aller DAB-Sender, die in der aktuellen Region nicht zu empfangen sind.
JA	
DRC (nur Betriebsart DAB)	
AUS	Dynamic Range Control (DRC): Auswahl der Kompression; Standard-einstellung: aus
TIEF	
HOCH	
SUCHLAUF-EINSTELLUNG (nur Betriebsart FM)	
ALLE SENDER	Wählen Sie, ob alle (auch schwache) oder nur starke Sender gesucht werden sollen.
NUR STARKE SENDER	
AUDIO-EINSTELLUNG (nur Betriebsart FM)	
STEREO MÖGLICH	Wählen Sie, ob Mono- oder Stereoton wiedergegeben werden soll (nur bei Tonwiedergabe über Kopfhörer).
NUR MONO	

Menüname	Beschreibung	
SYSTEMEINSTELLUNGEN		
STIL	Farbschema des Menüs auswählen	
SLEEP	Einstellen des Sleep timers	
WECKER	Einstellen des Weckers, siehe auch „11.2. Wecker einstellen“ auf Seite 17	
EQUALISER	Tonprofil auswählen, siehe auch „10.2. Equaliser“ auf Seite 15.	
UHRZEIT	ZEIT/DATUM EINSTELLEN	Manuelle Einstellung der Uhrzeit und des Datums
	AUTOM. UPDATE	Wählen Sie, ob Datum und Uhrzeit automatisch über das DAB- oder das FM-Signal eingestellt werden sollen. Die automatische Einstellung erfolgt täglich zwischen 4 und 5 Uhr.
	12/24 STD. EINSTELLEN	Stellen Sie das 12- oder 24-Stunden Zeitformat ein.
	DATUMSFORMAT EINST.	Stellen Sie das Datumsformat ein.
BELEUCHTUNG	ZEITABSCHALTUNG	Stellen Sie die automatische Beleuchtung ein oder aus. Ist die Funktion aktiviert, wird die Helligkeit des Displays gedimmt, wenn keine Bedienung erfolgt.
	AN-EINSTELLUNG	Legen Sie die gewünschte maximale Beleuchtungsstärke des Displays. Der Wert dieser Einstellung lässt sich auch durch die Taste DIMMER einstellen.
	DIM-EINSTELLUNG	Legen Sie die gewünschte gedimmte Beleuchtungsstärke des Displays.
SPRACHE	Auswahl der Menüsprache	
WERKSEINSTELLUNG	Zurücksetzen auf Werkseinstellungen	
SOFTWARE-VERSION	Anzeigen der Software-Version	

16. Reinigung

Bevor Sie das Gerät reinigen, ziehen Sie unbedingt immer zuerst das Netzteil aus der Steckdose.

Verwenden Sie für die Reinigung nur ein trockenes, weiches Tuch. Benutzen Sie keine chemischen Lösungs- und Reinigungsmittel, weil diese die Oberfläche und/oder die Beschriftungen des Gerätes beschädigen können.

17. Lagerung bei Nichtbenutzung

Wenn Sie das Gerät für einen längeren Zeitraum nicht benutzen, lagern Sie es an einen trockenen, kühlen Ort und achten Sie darauf, dass das Gerät vor Staub und extremen Temperaturschwankungen geschützt ist.

Entnehmen Sie bei längerem Nichtgebrauch die Batterien aus der Fernbedienung und entfernen Sie den Netzstecker.

18. Wenn Störungen auftreten

Sollten Störungen auftreten, prüfen Sie bitte zunächst, ob Sie das Problem selbst beheben können. Die folgende Übersicht kann Ihnen dabei helfen.

Störung	Mögliche Ursache	Maßnahme
Kein Ton	Die aktuelle Lautstärke ist zu gering eingestellt.	Erhöhen Sie die Lautstärke.
	Die Stummschaltung ist aktiviert.	Schalten Sie die Stummschaltung ab.
	Bei angeschlossenem Gerät über AUX oder Bluetooth: Die Lautstärke des externen Gerätes ist zu gering.	Erhöhen Sie die Lautstärke des externen Gerätes.
	Ein Kopfhörer ist angeschlossen. Die Tonwiedergabe wird bei angeschlossenem Kopfhörer unterbrochen.	Ziehen Sie den Klinenstecker des Kopfhörers aus dem Kopfhöreranschluss.
Kein oder schlechter Radioempfang	Die Sendersignale sind zu schwach.	Justieren Sie die Frequenz der Sender nach. Ändern Sie ggfs. den Standort des Radios oder die Ausrichtung der Antenne, um den Empfang zu verbessern.

Störung	Mögliche Ursache	Maßnahme
Keine Funktion	Das Netzteil ist nicht korrekt eingesteckt.	Prüfen Sie, ob das Netzteil korrekt am Gerät angeschlossen und in die Steckdose gesteckt ist.
	Das Gerät ist durch ein Gewitter, eine statische Aufladung oder einen anderen externen Faktor gestört.	Ziehen Sie das Netzteil aus der Steckdose und stecken ihn wieder ein.

19. Entsorgung



VERPACKUNG

Ihr Gerät befindet sich zum Schutz vor Transportschäden in einer Verpackung. Verpackungen sind aus Materialien hergestellt, die umweltschonend entsorgt und einem fachgerechten Recycling zugeführt werden können.



GERÄT (nur für Deutschland)

Alle mit dem nebenstehenden Symbol gekennzeichneten Elektro- bzw. Elektronikgeräte dürfen nicht im normalen Hausmüll entsorgt werden, sondern sind vom Endnutzer am Ende ihrer Lebenserwartung einer vom unsortierten Siedlungsabfall getrennten Erfassung zuzuführen.

Die Endnutzer haben Altbatterien und Altakkumulatoren, die nicht vom Altgerät umschlossen sind, sowie Lampen, die zerstörungsfrei aus dem Altgerät entnommen werden können, vor der Abgabe an einer Erfassungsstelle vom Altgerät zerstörungsfrei zu trennen und einer separaten Sammlung zuzuführen.

Vertreiber mit einer Verkaufsfläche für Elektro- und Elektronikgeräte von mindestens 400 Quadratmetern sowie Vertreiber von Lebensmitteln mit einer Gesamtverkaufsfläche von mindestens 800 Quadratmetern, die mehrmals im Kalenderjahr oder dauerhaft Elektro- und Elektronikgeräte anbieten und auf dem Markt bereitstellen, sind verpflichtet, bei der Abgabe eines neuen Elektro- oder Elektronikgerätes an einen Endnutzer ein Altgerät des Endnutzers der gleichen Geräteart, das im Wesentlichen die gleichen Funktionen wie das neue Gerät erfüllt, am Ort der Abgabe oder in unmittelbarer Nähe hierzu unentgeltlich zurückzunehmen und auf Verlangen des Endnutzers unabhängig vom Kauf eines neuen Elektro- oder Elektronikgerätes bis zu drei Altgeräte pro Geräteart, die in keiner äußeren Abmessung größer als 25 Zentimeter sind, im Einzelhandelsgeschäft oder in unmittelbarer Nähe hierzu unentgeltlich zurückzunehmen.

Bei einem Vertrieb unter Verwendung von Fernkommunikationsmitteln gelten alle Lager- und Versandflächen für Elektro- und Elektronikgeräte des Vertreibers als Verkaufsfläche sowie alle Lager- und Verkaufsflächen des Vertreibers als Gesamtverkaufsfläche. Zudem ist bei einem Vertrieb unter Verwendung von Fernkommunikationsmitteln bei Abgabe des neuen Elektro- bzw. Elektronikgerätes durch Auslieferung bei einem privaten Haushalt die unentgeltliche Abholung des Altgerätes bei diesem Ort der Abgabe auf Geräte der Kategorien 1, 2 und 4 der Anlage 1 zu § 2 Abs. 1 ElektroG beschränkt (Wärmeüberträger, Bildschirme, Monitore und Geräte, die Bildschirme mit einer Oberfläche von mehr als 100 Quadratzentimetern enthalten, Großgeräte).

Zur Abgabe von Altgeräten stehen in Ihrer Nähe kostenfreie Erfassungstellen sowie ggf. weitere Annahmestellen für die Wiederverwendung der Altgeräte zur Verfügung. Die Adressen können Sie von Ihrer Kommunalverwaltung erhalten.

Verfügt das Altgerät über Datenspeicher, sollten vor der Rückgabe alle Daten extern gesichert und von dem Altgerät dauerhaft und unwiderruflich gelöscht werden. Endnutzer sind ausschließlich selbst dafür verantwortlich, dass alle personenbezogenen Daten auf den zu entsorgenden Altgeräten gelöscht sind.



GERÄT (für alle anderen deutschsprachigen Länder)

Alle mit dem nebenstehenden Symbol gekennzeichneten Altgeräte dürfen nicht im normalen Hausmüll entsorgt werden.

Entsprechend Richtlinie 2012/19/EU ist das Gerät am Ende seiner Lebensdauer einer geordneten Entsorgung zuzuführen.

Dabei werden im Gerät enthaltene Wertstoffe der Wiederverwertung zugeführt und die Belastung der Umwelt und negative Auswirkungen auf die menschliche Gesundheit vermieden.

Geben Sie das Altgerät an einer Sammelstelle für Elektroschrott oder einem Wertstoffhof ab.

Wenden Sie sich für nähere Auskünfte an Ihr örtliches Entsorgungsunternehmen oder Ihre kommunale Verwaltung.

20. Technische Daten

Gerät	
Leistungsaufnahme im Standby	< 1 W
Ausgangsleistung	2x 4,5 Watt RMS

Netzteil	
Hersteller	DongGuan Obelieve Electronic Co., Ltd. Importeur: MEDION AG Am Zehnthof 77 45307 Essen Deutschland HR-Nummer: HRB 13274
Modellbezeichnung	OBL-0902000E
Eingangsspannung / Strom / Eingangswechselstromfrequenz	100-240 V ~ 50/60 Hz 1,0 A max.
Ausgangsspannung / Strom	9,0 V \equiv 2,0 A \diamond \oplus \ominus
Ausgangsleistung	18,0 W
Durchschnittliche Effizienz im Betrieb	86,55 %
Effizienz bei geringer Last (10%)	82,49 %
Leistungsaufnahme bei Nulllast	0,061 W
	

Radio	
UKW-Band	87,5 – 108 MHz
DAB-Band III	174,928 - 239,200 MHz
RDS	ja
Senderspeicher	30 (DAB), 30 (FM)

Bluetooth	
Version	5.3
Profile	A2DP, AVRCP
Reichweite	bis zu 10 Meter (ohne Hindernisse)
Frequenzbereich	2402 - 2480 MHz
Maximale Sendeleistung	2,84 dBm

Anschlüsse für externe Funktionen	
FM-Antenne	Teleskopantenne
AUX	3,5 mm Klinkenstecker
Kopfhöreranschluss	3,5 mm Klinkenstecker
USB-Ausgangsspannung	DC 5V \pm max. 1 A

Umgebungswerte	
Temperaturen	In Betrieb: 5 °C ~ +35 °C
	Nicht in Betrieb: 5 °C ~ +35 °C
Feuchtigkeit	In Betrieb: < 80 %
	Nicht in Betrieb: < 80 %

Abmessungen/Gewicht	
Breite x Höhe x Tiefe	255 x 170 x 115 mm
Gewicht	ca. 1,62 kg mit Netzteil ca. 1,51 kg ohne Netzteil



21. Serviceinformationen

Sollte Ihr Gerät einmal nicht wie gewünscht und erwartet funktionieren, wenden Sie sich zunächst an unseren Kundenservice. Es stehen Ihnen verschiedene Wege zur Verfügung, um mit uns in Kontakt zu treten:

- In unserer Service-Community treffen Sie auf andere Benutzer sowie unsere Mitarbeiter und können dort Ihre Erfahrungen austauschen und Ihr Wissen weitergeben.
Sie finden unsere Service-Community unter community.medion.com.
- Gerne können Sie auch unser Kontaktformular unter www.medion.com/contact nutzen.
- Selbstverständlich steht Ihnen unser Serviceteam auch über unsere Hotline oder postalisch zur Verfügung.

Deutschland	
Öffnungszeiten	Multimedia-Produkte (PC, Notebook, etc.)
Mo. - Fr.: 07:00 - 20:00 Sa.: 10:00 - 18:00	☎ 0201 22099-111
	Haushalt & Heimelektronik
	☎ 0201 22099-222
	Mobiltelefon; Tablet & Smartphone
☎ 0201 22099-333	
Serviceadresse	
MEDION AG 45092 Essen Deutschland	
Österreich	
Öffnungszeiten	Rufnummer
Mo. - Fr.: 08:00 - 20:00 Sa.: 10:00 - 18:00	☎ 01 9287661
Serviceadresse	
MEDION Service Center Franz-Fritsch-Str. 11 4600 Wels Österreich	

Schweiz	
Öffnungszeiten	Rufnummer
Mo. - Fr.: 09:00 - 19:00	☎ 0848 - 33 33 32
Serviceadresse	
MEDION/LENOVO Service Center Ilfangstrasse 6 8952 Schlieren Schweiz	
Belgien & Luxemburg	
Öffnungszeiten	Rufnummer (Belgien)
Mo. - Fr.: 09:00 - 19:00	☎ 02 - 200 61 98
	Rufnummer (Luxemburg)
	☎ 34-20 808 664
Serviceadresse	
MEDION B.V. John F.Kennedylaan 16a 5981 XC Panningen Die Niederlande	



Diese und viele weitere Bedienungsanleitungen stehen Ihnen über das Serviceportal www.medionservice.com zum Download zur Verfügung.

Aus Gründen der Nachhaltigkeit verzichten wir auf gedruckte Garantiebedingungen, Sie finden unsere Garantiebedingungen ebenfalls in unserem Serviceportal.

Sie können auch den nebenstehenden QR-Code scannen und die Bedienungsanleitung über das Serviceportal auf Ihr mobiles Endgerät laden.

22. Impressum

Copyright © 2023

Stand: 28.08.2023

Alle Rechte vorbehalten.

Diese Bedienungsanleitung ist urheberrechtlich geschützt.

Vervielfältigung in mechanischer, elektronischer und jeder anderen Form ohne die schriftliche Genehmigung des Herstellers ist verboten.

Das Copyright liegt bei der Firma:

MEDION AG

Am Zehnthof 77

45307 Essen

Deutschland

Bitte beachten Sie, dass die oben stehende Anschrift keine Retourenanschrift ist.
Kontaktieren Sie zuerst immer unseren Kundenservice.

23. Datenschutzerklärung

Sehr geehrter Kunde!

Wir teilen Ihnen mit, dass wir, die MEDION AG, Am Zehnthof 77, 45307 Essen als Verantwortlicher Ihre personenbezogenen Daten verarbeiten.

In datenschutzrechtlichen Angelegenheiten werden wir durch unseren betrieblichen Datenschutzbeauftragten, erreichbar unter MEDION AG, Datenschutz, Am Zehnthof 77, D – 45307 Essen; datenschutz@medion.com unterstützt. Wir verarbeiten Ihre Daten zum Zweck der Garantieabwicklung und damit zusammenhängender Prozesse (z. B. Reparaturen) und stützen uns bei der Verarbeitung Ihrer Daten auf den mit uns geschlossenen Kaufvertrag.

Ihre Daten werden wir zum Zweck der Garantieabwicklung und damit zusammenhängender Prozesse (z. B. Reparaturen) an die von uns beauftragten Reparaturdienstleister übermitteln. Wir speichern Ihre personenbezogenen Daten im Regelfall für die Dauer von drei Jahren, um Ihre gesetzlichen Gewährleistungsrechte zu erfüllen.

Uns gegenüber haben Sie das Recht auf Auskunft über die betreffenden personenbezogenen Daten sowie auf Berichtigung, Löschung, Einschränkung der Verarbeitung, Widerspruch gegen die Verarbeitung sowie auf Datenübertragbarkeit.

Beim Auskunfts- und beim Löschungsrecht gelten jedoch Einschränkungen nach den §§ 34 und 35 BDSG (Art. 23 DS-GVO), Darüber hinaus besteht ein Beschwerderecht bei einer zuständigen Datenschutzaufsichtsbehörde (Art. 77 DS-GVO i. V. m. § 19 BDSG). Für die MEDION AG ist das die Landesbeauftragte für Datenschutz und Informationsfreiheit Nordrhein Westfalen, Postfach 200444, 40212 Düsseldorf, www.lidi.nrw.de.

Die Verarbeitung Ihrer Daten ist für die Garantieabwicklung erforderlich; ohne Bereitstellung der erforderlichen Daten ist die Garantieabwicklung nicht möglich.

Sommaire

1.	Informations concernant la présente notice d'utilisation.....	35
1.1.	Explication des symboles	35
2.	Utilisation conforme.....	37
3.	Consignes de sécurité	38
3.1.	Catégorie de personnes restreinte	38
3.2.	Sécurité de fonctionnement	38
4.	Information relative à la conformité UE	40
5.	Informations sur les marques déposées	40
6.	Contenu de la livraison.....	41
7.	Vue d'ensemble de l'appareil.....	42
7.1.	Vue de face	42
7.2.	Vue arrière.....	43
8.	Installation de l'appareil	44
8.1.	Raccordement du bloc d'alimentation.....	44
8.2.	Orientation de l'antenne	44
9.	Mise en service.....	45
9.1.	Mise en marche/arrêt de l'appareil	45
9.2.	Réglage de la langue du menu	45
10.	Son.....	45
10.1.	Volume.....	45
10.2.	Égaliseur	45
10.3.	Branchement d'écouteurs ou d'un casque audio.....	46
11.	Minuterie de sommeil et alarme	46
11.1.	Minuterie de sommeil	46
11.2.	Réglage du réveil.....	47
12.	Radio DAB et FM	47
12.1.	Réglage des stations	47
12.2.	Mémorisation et sélection de stations	48
12.3.	Informations sur les stations	48
13.	Mode Bluetooth®.....	49
13.1.	Couplage d'appareils Bluetooth	49
13.2.	Commande.....	49
14.	Lecture sur la prise AUX	50
15.	Réglages dans le menu.....	50
16.	Nettoyage.....	53
17.	Stockage en cas de non-utilisation	53
18.	En cas de dysfonctionnements	53
19.	Recyclage	54
20.	Caractéristiques techniques	55

21.	Informations relatives au service après-vente	57
22.	Mentions légales.....	59
23.	Déclaration de confidentialité.....	60

1. Informations concernant la présente notice d'utilisation



Merci d'avoir choisi notre produit. Nous vous souhaitons une bonne utilisation.

Veillez lire attentivement les consignes de sécurité et la notice d'utilisation dans son intégralité avant la mise en service de l'appareil. Tenez compte des avertissements figurant sur l'appareil et dans la notice d'utilisation. Conservez toujours la notice d'utilisation à portée de main. Cette notice d'utilisation fait partie intégrante du produit. Si vous vendez ou donnez l'appareil, remettez-la également impérativement au nouveau propriétaire.

1.1. Explication des symboles

Si un passage de texte est marqué par l'un des symboles d'avertissement suivants, le danger décrit dans le texte doit être évité afin de prévenir les conséquences potentielles évoquées.



DANGER !

Danger de mort imminente !



AVERTISSEMENT !

Éventuel danger de mort et/ou de blessures graves irréversibles !



ATTENTION !

Risque de blessures légères et/ou moyennement graves !



AVIS !

Respectez les consignes afin d'éviter tout dommage matériel !



Informations complémentaires concernant l'utilisation du produit !



AVERTISSEMENT !

Risque d'électrocution !



AVERTISSEMENT !

Danger dû à un volume sonore élevé !



Classe de protection II

Les appareils électriques de la classe de protection II sont des appareils électriques qui possèdent une isolation double continue et/ou renforcée et qui ne présentent pas de possibilité de branchement pour une mise à la terre. Le boîtier d'un appareil électrique enveloppé d'isolant de la classe de protection II peut former partiellement ou entièrement l'isolation supplémentaire ou renforcée.



Utilisation en intérieur

Les appareils portant ce symbole sont exclusivement destinés à une utilisation en intérieur.

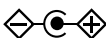

Marquage de polarité

Symbole de polarité du connecteur d'alimentation en courant continu (norme CEI 60417).

Appareils portant ce symbole : intérieur plus, extérieur moins.



Efficacité énergétique niveau VI

Le niveau d'efficacité énergétique est une classification standard des rendements des blocs d'alimentation internes et externes. L'efficacité énergétique indique le rendement et est subdivisée jusqu'au niveau VI (niveau le plus efficace).



Marquage CE

Les produits portant ce symbole sont conformes aux exigences des directives de l'Union européenne (voir chapitre « Information relative à la conformité »).



Sécurité contrôlée

Les produits portant ce symbole répondent aux exigences de la loi sur la sécurité des produits.



Symbole de courant continu



Symbole de courant alternatif



Énumération/information sur des événements se produisant pendant l'utilisation



Action à exécuter



Consignes de sécurité à appliquer

2. Utilisation conforme

Votre appareil sert à restituer la musique et le son de stations de radio DAB+ et FM ou de supports audio via Bluetooth.

- Le produit est destiné exclusivement à un usage privé et non à une utilisation industrielle/commerciale.

Veillez noter qu'en cas d'utilisation non conforme, la garantie sera annulée :

- Ne transformez pas l'appareil sans notre accord et n'utilisez pas d'appareils auxiliaires autres que ceux autorisés ou livrés par nos soins.
- N'utilisez que des pièces de rechange et des accessoires fournis ou autorisés par nos soins.
- Tenez compte de toutes les informations contenues dans cette notice d'utilisation, en particulier des consignes de sécurité. Toute autre utilisation est considérée comme non conforme et peut entraîner des dommages corporels ou matériels.
- N'utilisez pas l'appareil dans des zones potentiellement explosives. Il s'agit, p. ex. de dépôts de carburant, de zones de stockage de carburant ou de zones dans lesquelles des solvants sont traités. Ce produit ne doit pas non plus être utilisé dans des zones où l'air contient des particules en suspension (p. ex. poussière de farine ou de bois).
- N'utilisez pas l'appareil à l'extérieur.
- N'exposez pas l'appareil dans des conditions extrêmes. À éviter :
 - Humidité d'air élevée ou exposition à la pluie,
 - Températures extrêmement hautes ou basses,
 - Rayonnement direct du soleil,
 - Flamme nue.

3. Consignes de sécurité

3.1. Catégorie de personnes restreinte

- Cet appareil peut être utilisé par des enfants âgés de plus de huit ans et par des personnes présentant des capacités physiques, sensorielles ou mentales restreintes ou ne disposant pas de l'expérience ou des connaissances requises s'ils sont surveillés ou s'ils ont reçu des instructions pour pouvoir utiliser l'appareil en toute sécurité et ont compris les dangers en résultant.
- Les enfants ne doivent pas jouer avec l'appareil.
- Le nettoyage et l'entretien incombant à l'utilisateur ne doivent pas être réalisés par des enfants sans surveillance.
- Conservez l'appareil et les accessoires dans un endroit hors de portée des enfants.
- Les emballages ne sont pas des jouets pour enfants. Les enfants ne doivent pas jouer avec les sachets plastiques. Il y a risque de suffocation.

3.2. Sécurité de fonctionnement

- Ne posez pas de récipients remplis de liquide, tels que des vases, sur ou à proximité de l'appareil et protégez toutes les pièces contre les gouttes/éclaboussures d'eau. Le récipient peut se renverser et le liquide peut nuire à la sécurité électrique.
- En cas d'endommagement du bloc d'alimentation, du cordon d'alimentation ou de l'appareil, débranchez-le immédiatement de la prise de courant. Si l'appareil passe d'un endroit froid à un endroit chaud, de l'humidité peut se former à l'intérieur de l'appareil et du bloc d'alimentation. Patientez alors quelques heures avant de mettre l'appareil en marche.

3.2.1. Alimentation électrique

- Pour raccorder la radio au réseau électrique, utilisez exclusivement le bloc d'alimentation fourni. Branchez le bloc d'alimentation uniquement sur une prise de terre réglementaire (100-240 V ~ 50-60 Hz) facilement accessible, proche du lieu d'installation. Maintenez impérativement la prise de courant accessible à tout moment, afin de pouvoir débrancher librement la fiche.
- Débranchez toujours la fiche du bloc d'alimentation de la prise de courant avant tout nettoyage.
- Ne tirez pas sur le cordon d'alimentation, mais toujours au niveau de la fiche pour débrancher celle-ci de la prise de courant.
- Si le bloc d'alimentation, le cordon d'alimentation ou l'appareil est endommagé ou si des liquides ou corps étrangers ont pénétré à l'intérieur de l'appareil, débranchez immédiatement la fiche de la prise de courant.

3.2.2. Lieu d'installation/environnement

- L'appareil est équipé de pieds en plastique antidérapants. Étant donné que les meubles sont souvent enduits d'une grande variété de vernis et de matières plastiques et traités avec différents produits d'entretien, il n'est pas totalement exclu que certaines de ces substances contiennent des composants qui attaquent et ramollissent les pieds en plastique. Placez si nécessaire un support antidérapant sous l'appareil.
- Placez et utilisez tous les composants sur une surface plane, solide et exempte de vibrations pour éviter que l'appareil ne tombe.
- Lors de l'installation, conservez un espace libre d'au moins 5 cm autour de l'appareil, afin d'assurer une ventilation suffisante.
- N'entrez pas la ventilation de l'appareil en le recouvrant d'objets tels que des revues, nappes, rideaux, etc.

-
- Veillez à ce que l'appareil ne soit pas exposé à une source de chaleur directe (p. ex. radiateurs).
 - N'exposez jamais l'appareil à une chaleur excessive, p. ex. rayonnement solaire, feu, puissante lumière artificielle ou similaire !
 - N'exposez pas l'appareil à un froid extrême.
 - Aucune source de feu nu (p. ex. bougies allumées) ne doit se trouver sur ou à proximité de l'appareil.
 - Ne placez aucun objet sur les câbles, car cela risquerait de les endommager.
 - Utilisez l'appareil exclusivement dans des locaux d'habitation ou similaires.

3.2.3. Compatibilité électromagnétique

- Maintenez une distance d'au moins un mètre par rapport aux sources de brouillage haute fréquence et magnétiques (téléviseur, autres enceintes acoustiques, téléphones portables et sans fil, etc.) afin d'éviter tout dysfonctionnement.

4. Information relative à la conformité UE

L'entreprise MEDION AG déclare par la présente que le type d'équipement radio MD 44700 est conforme aux directives 2014/53/UE (directive RE), 2009/125/CE (directive sur l'écoconception) et 2011/65/UE (directive RoHS). La déclaration de conformité UE intégrale est disponible à l'adresse Internet suivante : www.medion.com/conformity.

5. Informations sur les marques déposées

Le nom de marque et les logos Bluetooth® sont des marques déposées de Bluetooth SIG, Inc. et sont utilisés par MEDION sous licence.

La marque nominative et les logos USB™ sont des marques déposées de USB Implementers Forum, Inc. et sont utilisés sous licence par MEDION. Les autres marques déposées appartiennent à leurs propriétaires respectifs.

6. Contenu de la livraison



DANGER !

Risque de suffocation !

L'ingestion ou l'inhalation de petites pièces ou de films présente un risque de suffocation.

■ Conservez le film d'emballage hors de portée des enfants.

- ▶ Sortez le produit de son emballage et retirez tout le matériel d'emballage.
- ▶ Veuillez vérifier l'intégralité de la livraison et nous signaler toute livraison incomplète dans les 14 jours suivant l'achat.

Le produit que vous avez acheté comprend :

- Radio DAB+
- Bloc d'alimentation
- Documentation

7. Vue d'ensemble de l'appareil

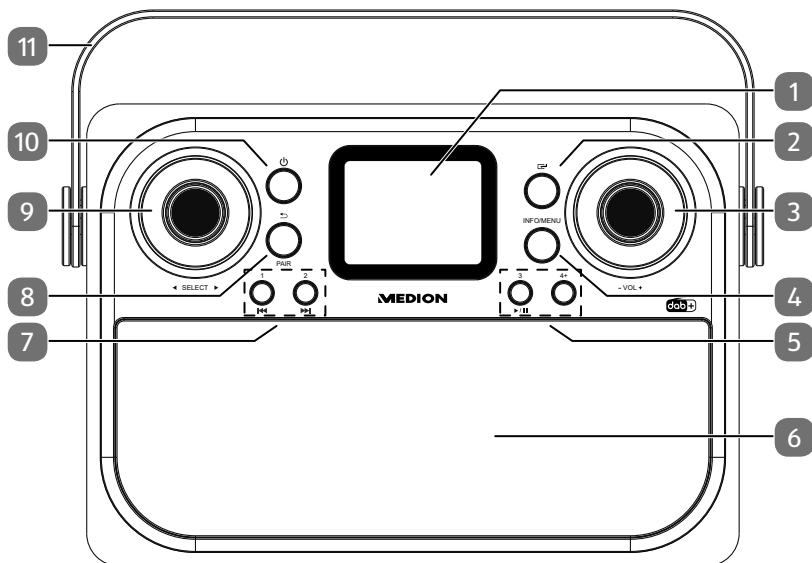

7.1. Vue de face

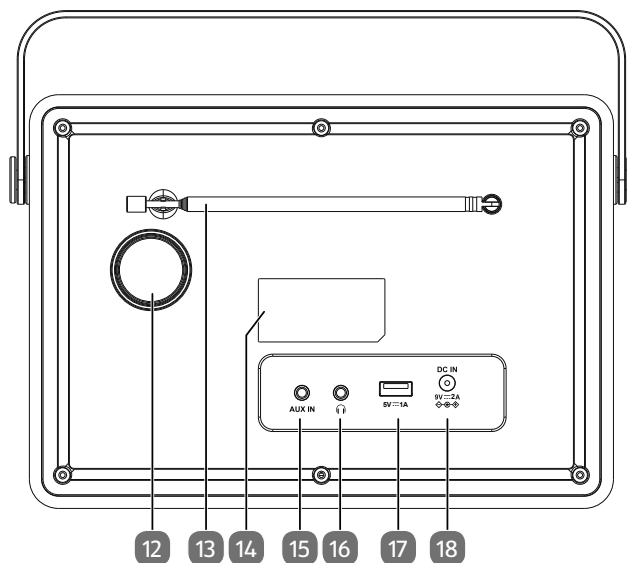

1. Écran
2. – Sélection du mode de fonctionnement
3. Réglage du volume
4. Ouvrir le menu ; Afficher les informations sur les chaînes/titres
5. – Démarrer/arrêter la lecture
- 3 – Enregistrer/afficher l'emplacement mémoire de la station 3
- 4+ – Ouvrir la liste des stations enregistrées
6. Haut-parleur
7. **1, 2** – Enregistrer/afficher les emplacements mémoire des stations 1 & 2
 – Retour rapide/accéder au titre précédent
 – Avance rapide/accéder au titre suivant
8. – Retour au menu
PAIR – Démarrer le mode de couplage Bluetooth
9. Naviguer dans les menus ; Ouvrir la liste des stations radio ; Confirmer la sélection
10. – Mettre l'appareil en marche/en mode veille
11. Poignée de transport

7.2. Vue arrière



12. Ouverture pour caisson de basses
13. Antenne télescopique
14. Emplacement de la plaque signalétique
15. **AUX IN** – Prise pour périphérique externe
16.  – Prise casque
17. **5V = 1A** – Port USB
18. **DC IN 9V = 2A**  – Raccordement pour le bloc d'alimentation

8. Installation de l'appareil

Posez l'appareil sur une surface plane et solide. Veillez à respecter les points suivants :

- aucune forte source de chaleur n'affecte l'appareil et la batterie ;
- aucun rayonnement solaire direct n'atteint l'appareil et les piles ;
- l'appareil (radio DAB et bloc d'alimentation) n'entre pas en contact avec des liquides, y compris des gouttes ou projections d'eau.

8.1. Raccordement du bloc d'alimentation



Pour l'alimentation secteur de la radio, utilisez exclusivement le bloc d'alimentation fourni. Une plaque signalétique comportant les informations correspondantes se trouve sur le bloc d'alimentation.

- ▶ Branchez la fiche du câble du bloc d'alimentation dans la prise **DC IN 9V**  de l'appareil.
- ▶ Branchez le bloc d'alimentation sur une prise secteur facilement accessible de 100 – 240 V ~ 50-60 Hz.



Si vous ne vous servez pas de l'appareil durant une période prolongée, veuillez le mettre hors tension. Débranchez pour ce faire le bloc d'alimentation de la prise de courant !

8.2. Orientation de l'antenne



- ▶ Déployez entièrement l'antenne télescopique située au dos de l'appareil.



L'antenne doit être entièrement déployée pour assurer une bonne réception du signal et une parfaite qualité sonore. Lors du réglage de l'antenne télescopique, il peut s'avérer nécessaire de rechercher à nouveau les stations (voir « 12.1. Réglage des stations » en page 47).

9. Mise en service

9.1. Mise en marche/arrêt de l'appareil







- ▶ Appuyez sur le bouton  pour allumer l'appareil.
- ▶ Pour mettre l'appareil en mode veille, maintenez le bouton  enfoncé jusqu'à ce que l'appareil s'éteigne.

L'heure s'affiche à l'écran.



Après la première mise sous tension ou lorsque l'appareil a été déconnecté du réseau, la date et l'heure sont automatiquement synchronisées. La procédure s'achève au bout de quelques secondes.

9.2. Réglage de la langue du menu

- ▶ Allumez l'appareil si nécessaire.
- ▶ Maintenez le bouton **MENU** enfoncé pour ouvrir le menu.
- ▶ Utilisez le bouton   pour sélectionner **SYSTEM SETTINGS** et confirmez en appuyant sur le bouton **SELECT**.
- ▶ Utilisez le bouton   pour sélectionner **LANGUAGE** et confirmez en appuyant sur le bouton **SELECT**.
- ▶ Utilisez le bouton   pour sélectionner la langue souhaitée et appuyez sur le bouton **SELECT** pour confirmer.
- ▶ Pour quitter le menu, appuyez sur le bouton **MENU**.







10. Son

10.1. Volume

- ▶ Réglez le volume à l'aide du bouton **VOL -/+**.

10.2. Égaliseur

Le son peut être modifié grâce à des maquettes sonores prédéfinies ou personnalisées.

- ▶ Maintenez le bouton **MENU** enfoncé pour ouvrir le menu.
- ▶ Utilisez le bouton   pour sélectionner **CONFIGURATION** et appuyez sur le bouton **SELECT** pour confirmer.
- ▶ Utilisez le bouton   pour sélectionner **ÉGALISEUR** et confirmez en appuyant sur le bouton **SELECT**.
- ▶ Utilisez le bouton   pour sélectionner la maquette sonore souhaitée et appuyez sur le bouton **SELECT** pour confirmer.

Dans le menu **MON EQ CONFIG**, vous pouvez définir votre propre maquette sonore, puis l'activer en utilisant **MON EQ**.

- ▶ Pour quitter le menu, appuyez sur le bouton **MENU**.

10.3. Branchement d'écouteurs ou d'un casque audio

Le port casque se trouve au dos de l'appareil.



Risque de perte auditive !

Une pression acoustique excessive lors de l'utilisation d'un casque audio ou d'écouteurs peut entraîner des lésions du système auditif et/ou une perte auditive.

- Réglez le volume au niveau le plus bas avant la lecture.
- Lancez la lecture et augmentez le volume à un niveau qui vous convient.
- L'écoute avec un casque audio pendant une longue période à un volume élevé peut provoquer des troubles auditifs.

- ▶ Branchez un casque à l'aide d'une fiche 3,5 mm dans la prise . Le haut-parleur s'éteint alors automatiquement.

11. Minuterie de sommeil et alarme

11.1. Minuterie de sommeil

Grâce à la minuterie de sommeil, l'appareil s'éteint automatiquement au terme d'une durée définie.

- ▶ Maintenez le bouton **MENU** enfoncé pour ouvrir le menu.
- ▶ Utilisez le bouton ◀ ▶ pour sélectionner **CONFIGURATION** et appuyez sur le bouton **SELECT** pour confirmer.
- ▶ Utilisez le bouton ◀ ▶ pour sélectionner **MODE SOMMEIL** et confirmez en appuyant sur le bouton **SELECT**.
- ▶ Sélectionnez maintenant la durée souhaitée avant l'arrêt de l'appareil à l'aide du bouton ◀ ▶ et confirmez en appuyant sur le bouton **SELECT**.

L'appareil s'éteint après la durée prédéfinie.

- ▶ Pour quitter le menu, appuyez sur le bouton **MENU**.
- ▶ Pour désactiver la minuterie de sommeil prématurément, ouvrez à nouveau le menu comme décrit ci-dessus et sélectionnez la durée **ARRÊT**.

11.2. Réglage du réveil

- ▶ Maintenez le bouton **MENU** enfoncé pour ouvrir le menu.
- ▶ Utilisez le bouton ◀ ▶ pour sélectionner **CONFIGURATION** et appuyez sur le bouton **SELECT** pour confirmer.
- ▶ Utilisez le bouton ◀ ▶ pour sélectionner **RÉVEIL** et confirmez en appuyant sur le bouton **SELECT**.
- ▶ Utilisez le bouton ◀ ▶ pour sélectionner le réveil souhaité, 1 ou 2, et appuyez sur le bouton **SELECT** pour confirmer.
- ▶ Dans le sous-menu suivant, réglez le réveil. Tournez le bouton ◀ ▶ pour naviguer dans les menus et confirmez en appuyant sur **SELECT**. Utilisez ↶ pour revenir au menu précédent.
 - **RÉVEIL** : activer ou désactiver le réveil
 - **FRÉQUENCE** : sélectionner la fréquence du réveil
 - **HEURE DE RÉVEIL** : régler l'heure du réveil
 - **SOURCE** : régler le type de réveil
 - **DURÉE** : régler la durée de la sonnerie du réveil
 - **VOLUME** : régler le niveau sonore du réveil.

Une fois tous les réglages effectués, appuyez sur le bouton **MENU** plusieurs fois pour quitter le menu.

11.2.1. Arrêt de la sonnerie du réveil

Lorsque le réveil sonne, appuyez sur

- ▶ le bouton **SELECT** pour démarrer une répétition du réveil. Le réveil retentira de nouveau au bout de 5 minutes. Le temps restant est affiché sur l'écran
- ▶ ou sur le bouton ☰ pour désactiver le réveil pendant au moins 24 heures.

12. Radio DAB et FM

Vous pouvez recevoir les stations de radio DAB et FM avec cet appareil. Sélectionnez le mode de radio souhaité :

- ▶ Appuyez plusieurs fois sur le bouton  de l'appareil jusqu'à ce que vous atteigniez le mode radio. **RADIO NUMÉRIQUE** ou **FM** s'affichent à l'écran.

12.1. Réglage des stations

Radio DAB

- ▶ Tournez le bouton **SELECT** pour ouvrir la liste des stations.
- ▶ Continuez à tourner pour sélectionner la station souhaitée.
- ▶ Appuyez sur le bouton **SELECT** pour écouter la station.

Le nom de la station est affiché à l'écran.

Radio FM

- ▶ Tournez le bouton **SELECT** pour régler manuellement la fréquence radio
- ▶ ou appuyez sur le bouton **SELECT** pour démarrer la recherche des stations. La recherche s'arrête à la station suivante captée.

12.2. Mémorisation et sélection de stations

Les stations sont mémorisées séparément dans les listes de mémorisation des radios DAB et FM. Vous pouvez également utiliser les touches de sélection rapide **1**, **2** et **3**.

12.2.1. Mémorisation de stations

- ▶ Réglez la station de radio à mémoriser.

Enregistrement d'une station sur une touche de sélection rapide

- ▶ Maintenez le bouton **1**, **2** ou **3** enfoncé pour mémoriser la station sur la touche de sélection rapide.

Enregistrement de la station dans la liste de mémorisation

- ▶ Maintenez le bouton **4+** enfoncé pour ouvrir la liste de mémorisation
- ▶ Tournez le bouton **SELECT** et sélectionnez l'emplacement mémoire. Les positions **1**, **2** et **3** correspondent aux touches de sélection rapide ci-dessus.
- ▶ Appuyez sur le bouton de réglage **SELECT** pour mémoriser la station de radio.

12.2.2. Écoute des stations mémorisées

Appel d'une station à partir d'une touche de sélection rapide

- ▶ Appuyez sur **1**, **2** ou **3** pour lire la station sur la touche de sélection rapide.

Appel d'une station dans la liste de mémorisation

- ▶ Appuyez sur le bouton **4+** pour ouvrir la liste de mémorisation
- ▶ Tournez le bouton **SELECT** et sélectionnez l'emplacement mémoire.
- ▶ Appuyez sur le bouton **SELECT** pour écouter la station.

12.3. Informations sur les stations

Des informations supplémentaires peuvent être affichées, telles que les informations sur le titre, le texte radio ou le type d'émission.

- ▶ Appuyez plusieurs fois sur le bouton **INFO** pour accéder à ces informations les unes après les autres.

13. Mode Bluetooth®

Via Bluetooth, vous pouvez lancer la lecture sans fil de titres à partir de périphériques externes (p. ex. lecteur MP3 ou téléphone portable Bluetooth).

- ▶ Appuyez plusieurs fois sur le bouton  de l'appareil jusqu'à ce que vous atteigniez le mode Bluetooth. **BLUETOOTH** apparaît à l'écran.

13.1. Couplage d'appareils Bluetooth



- ▶ Activez également la fonction Bluetooth sur votre périphérique externe et procédez au couplage. Pour cela, veuillez lire la notice d'utilisation de votre appareil. Le nom du système audio est « MD 44700 ».
- ▶ Si une demande de mot de passe apparaît sur l'écran du périphérique externe, veuillez saisir le code « 0000 ».
- ▶ Le couplage est terminé lorsque **BLUETOOTH CONNÉ** s'affiche à l'écran. Le périphérique peut être utilisé sur la radio DAB.

La lecture des titres, le volume et les fonctions spéciales peuvent être commandés à partir de votre périphérique externe comme à partir du radio-réveil. Les fonctions disponibles dépendent de votre périphérique et du logiciel que vous utilisez.

- ▶ Pour quitter la transmission Bluetooth, désactivez la fonction Bluetooth du périphérique externe ou modifiez la source sur votre système audio.
- ▶ Si vous souhaitez coupler un autre appareil, maintenez le bouton **PAIR** enfoncé. **DÉCONNECTÉ** s'affiche à l'écran.

13.2. Commande

Si vous souhaitez accéder aux titres à l'aide de la radio DAB, vous disposez des options suivantes :

- Réglez le volume à l'aide du bouton **VOL -/+**.
- Le bouton  permet de démarrer ou d'arrêter la lecture.
- Les boutons  ou  permettent de passer aux titres précédents ou suivants.

Attention, toutes les fonctions ne sont pas disponibles avec tous les périphériques externes. Certaines fonctions peuvent en outre être affichées sur l'écran du périphérique externe.

14. Lecture sur la prise AUX

L'appareil est équipé à l'arrière d'une prise de 3,5 mm portant l'inscription **AUX**. La commande est réalisée à partir du périphérique externe.

- ▶ Branchez le cordon d'alimentation à l'aide d'une fiche jack de 3,5 mm dans la prise.
- ▶ Appuyez plusieurs fois sur le bouton  de l'appareil jusqu'à ce que vous atteigniez le mode AUX. **ENTRÉE AUX** s'affiche sur l'écran.

15. Réglages dans le menu

Procédez comme suit pour naviguer dans le menu et effectuer des réglages :

- ▶ Pour configurer les modes de fonctionnement radio, sélectionnez d'abord le mode de fonctionnement **RADIO NUMÉRIQUE** ou **FM**. Selon le mode de fonctionnement sélectionné, différents réglages peuvent être effectués.
- ▶ Maintenez le bouton **MENU** enfoncé pour ouvrir le menu.
- ▶ Sélectionnez un menu spécifique ou une entrée précise en tournant le bouton de réglage **SELECT**.
- ▶ Ouvrez un menu spécifique ou confirmez un réglage en appuyant sur le bouton de réglage **SELECT**.
- ▶ En appuyant à nouveau brièvement sur le bouton **MENU**, vous accédez au menu précédent.
- ▶ Quittez complètement le menu en appuyant longuement sur **MENU**. Le dernier mode de fonctionnement sélectionné s'affiche à l'écran.

Les réglages du système ne peuvent être configurés que si l'appareil est allumé.

Nom du menu	Description
LISTE DE STAT. (mode DAB uniquement)	
	Affichage de la liste de stations
RECHERCHE TOTAL. (mode DAB uniquement)	
	Recherche automatique des stations
RÉGLAGE MANUEL (mode DAB uniquement)	
	Réglage manuel de la fréquence
SUPPR NON VALIDE (mode DAB uniquement)	
NON	Suppression de toutes les stations DAB qui ne sont pas captées dans la région actuelle.
OUI	
DRC (mode DAB seulement)	
ARRÊT	Dynamic Range Control (DRC) : Sélection de la compression ; réglage par défaut : éteint
BAS	
ÉLEVÉ	
RÉGL. RECHERCHE (mode FM uniquement)	
TOUTES LES STATIONS	Indiquez si la recherche doit porter sur toutes les stations (y compris celles dont le signal est faible) ou seulement sur les stations dont le signal est fort.
STATIONS FORTES UNIQ.	
RÉGLAGE AUDIO (mode FM uniquement)	
STÉRÉO ADMIS	Choisissez entre le son mono et stéréo (uniquement pour la lecture audio via le casque).
STATIONS MONO	

Nom du menu		Description
CONFIGURATION		
THÈME	Sélection du schéma de couleurs du menu	
MODE SOMMEIL	Réglage de la minuterie de sommeil	
RÉVEIL	Réglage du réveil, voir aussi « 11.2. Réglage du réveil » en page 47	
ÉGALISEUR	Sélection du profil sonore, voir aussi « 10.2. Égaliseur » en page 45.	
HEURE/DATE	RÉGL. HEURE/DATE	Réglage manuel de l'heure et de la date
	MAJ AUTOMATIQUE	Choisissez si la date et l'heure doivent être réglées automatiquement via le signal DAB ou FM. Le réglage automatique s'effectue tous les jours entre 4 et 5 heures.
	RÉGL. 12H/24H	Réglez le format de l'heure sur 12 ou 24 heures.
	RÉGLAGE DATE	Réglez le format de la date.
RÉTROÉCLAIRÉ	TEMPORISATION	Activez ou désactivez l'éclairage automatique. Si cette fonction est activée, la luminosité de l'écran est réduite lorsqu'aucune commande n'est effectuée.
	NIVEAU MARCHE	Choisissez l'intensité d'éclairage maximale souhaitée pour l'écran. La valeur de ce réglage se règle également avec le bouton DIMMER .
	NIVEAU ATTÉN.	Choisissez l'intensité d'éclairage réduite souhaitée pour l'écran.
LANGUE	Sélection de la langue du menu	
RÉGL. D'USINE	Restauration des réglages d'usine	
VERSION LOGICIEL	Affichage de la version logicielle	

16. Nettoyage

Avant de nettoyer l'appareil, débranchez impérativement le bloc d'alimentation de la prise de courant.

Pour le nettoyage, utilisez un chiffon doux et sec uniquement. Évitez les solvants et les détergents chimiques, car ils peuvent endommager la surface et/ou les inscriptions de l'appareil.

17. Stockage en cas de non-utilisation

Si vous n'utilisez pas l'appareil pendant une période prolongée, rangez-le dans un endroit frais et sec et veillez à ce qu'il soit protégé de la poussière et des variations de température.

Si vous n'utilisez pas l'appareil pendant une période prolongée, retirez les piles de la télécommande et débranchez la fiche d'alimentation de l'appareil.

18. En cas de dysfonctionnements

En cas de dysfonctionnement, veuillez d'abord vérifier si vous pouvez résoudre le problème vous-même. Aidez-vous pour cela du tableau ci-dessous.

Panne	Cause possible	Mesure
Pas de son	Le volume actuel est réglé sur un niveau trop bas.	Augmentez le volume.
	La mise en sourdine est activée.	Désactivez la mise en sourdine.
	Si un périphérique est connecté via la prise AUX ou Bluetooth : le volume du périphérique externe est trop faible.	Augmentez le volume du périphérique externe.
	Un casque audio est connecté. La lecture du son est interrompue lorsqu'un casque est connecté.	Débranchez le connecteur du casque d'écoute.
Réception radio inexistante ou de mauvaise qualité	Les signaux émis sont trop faibles.	Ajustez la fréquence de la station. Changez éventuellement la radio de place ou modifiez l'orientation de l'antenne pour améliorer la réception.

Panne	Cause possible	Mesure
Aucune fonction	Le bloc d'alimentation n'est pas correctement branché.	Vérifiez que le bloc d'alimentation est correctement branché à l'appareil et dans la prise de courant.
	L'appareil est perturbé par un orage, une charge statique ou un autre facteur externe.	Débranchez le bloc d'alimentation de la prise de courant et rebranchez-le.

19. Recyclage



EMBALLAGE

L'appareil est placé dans un emballage afin de le protéger contre tout dommage pendant le transport. Les emballages sont fabriqués à partir de matériaux qui peuvent être recyclés de manière écologique et remis à un service de recyclage approprié.



APPAREIL

L'appareil est équipé d'une batterie intégrée. Une fois l'appareil arrivé en fin de vie, ne le jetez en aucun cas avec les déchets domestiques. Renseignez-vous auprès de votre municipalité concernant les solutions pour une élimination respectueuse de l'environnement dans des centres de collecte des déchets électriques et électroniques.

20. Caractéristiques techniques

Appareil	
Consommation en veille	< 1 W
Puissance de sortie	2x 4,5 watt RMS

Bloc d'alimentation	
Fabricant	DongGuan Obelieve Electronic Co., Ltd. Importateur : MEDION AG Am Zehnthof 77 45307 Essen Allemagne Numéro HR : HRB 13274
Modèle	OBL-0902000E
Tension/courant d'entrée/fréquence du courant alternatif d'entrée	100-240 V ~ 50/60 Hz 1,0 A max.
Tension/courant de sortie	9,0 V \equiv 2,0 A \diamond \odot \diamond
Puissance de sortie	18,0 W
Efficacité de fonctionnement moyenne	86,55 %
Efficacité à charge faible (10 %)	82,49 %
Consommation électrique à charge nulle	0,061 W
	

Radio	
Bande FM	87,5 – 108 MHz
Bande DAB III	174,928 – 239,200 MHz
RDS	Oui
Emplacements mémoire pour stations	30 (DAB), 30 (FM)

Bluetooth	
Version	5,3
Profils	A2DP, AVRCP
Portée	Jusqu'à 10 mètres (sans obstacles)
Gamme de fréquences	2 402 – 2 480 MHz
Puissance d'émission maximale	2,84 dBm

Ports pour fonctions externes	
Antenne FM	Antenne télescopique
AUX	Prise jack 3,5 mm
Prise casque	Prise jack 3,5 mm
Tension de sortie USB	CC 5 V \pm 1 A max.

Valeurs ambiantes	
Températures	En fonctionnement : 5 °C ~ +35 °C
	Hors fonctionnement : 5 °C ~ +35 °C
Humidité	En fonctionnement : < 80 %
	Hors fonctionnement : < 80 %

Dimensions/poids	
Largeur × Hauteur × Profondeur	255 x 170 x 115 mm
Poids	Environ 1,62 kg avec bloc d'alimentation
	Env. 1,51 kg sans bloc d'alimentation



21. Informations relatives au service après-vente

Si votre appareil ne fonctionne pas de la manière dont vous le souhaitez, veuillez d'abord vous adresser à notre service après-vente. Vous disposez des moyens suivants pour entrer en contact avec nous :

- Au sein de notre Service-Community, vous pouvez discuter avec d'autres utilisateurs ainsi qu'avec nos collaborateurs pour partager vos expériences et vos connaissances.
Vous pouvez accéder à notre Service-Community ici : community.medion.com.
- Vous pouvez également utiliser notre formulaire de contact disponible ici : www.medion.com/contact.
- Notre équipe du service après-vente se tient également à votre disposition via notre assistance téléphonique ou par courrier.

France	
Horaires d'ouverture	Hotline SAV
Lun - Ven : 9h00 à 19h00	☎ 02 43 16 60 30
Adresse du service après-vente	
MEDION France 75 Rue de la Foucaudière 72100 LE MANS France	
Suisse	
Horaires d'ouverture	Hotline SAV
Lun - Ven : 9h00 à 19h00	☎ 0848 - 33 33 32
Adresse du service après-vente	
MEDION/LENOVO Service Center Ifangstrasse 6 8952 Schlieren Suisse	

Belgique & Luxembourg	
Horaires d'ouverture	Hotline SAV (Belgique)
Lun - Ven : 9h00 à 19h00	☎ 02 - 200 61 98
	Hotline SAV (Luxembourg)
	☎ 34 - 20 808 664
Adresse du service après-vente	
MEDION B.V. John F.Kennedylaan 16a 5981 XC Panningen Pays-Bas	



La présente notice d'utilisation et bien d'autres sont disponibles au téléchargement sur le portail du SAV www.medionservice.com.

Dans le cadre d'un développement durable, nous renonçons à imprimer les conditions de garantie. Vous trouverez également nos conditions de garantie sur notre portail de services.

Vous pouvez également scanner le code QR ci-contre pour charger la notice d'utilisation sur un appareil mobile via le portail de service.

22. Mentions légales

Copyright © 2023

Date : 28.08.2023

Tous droits réservés.

La présente notice d'utilisation est protégé par les droits d'auteur.

Toute reproduction sous forme mécanique, électronique ou sous toute autre forme que ce soit est interdite sans l'autorisation préalable écrite du fabricant.

L'entreprise suivante possède les droits d'auteur :

MEDION AG

Am Zehnthof 77

45307 Essen

Allemagne

Veillez noter que l'adresse ci-dessus n'est pas celle du service des retours. Contactez toujours notre service après-vente d'abord.

23. Déclaration de confidentialité

Chère cliente, cher client,

Nous vous informons que MEDION AG, Am Zehnthof 77, 45307 Essen, est responsable du traitement de vos données à caractère personnel.

En matière de protection des données, nous sommes assistés par le délégué à la protection des données personnelles de notre entreprise, que vous pouvez contacter à l'adresse MEDION AG, Datenschutz, Am Zehnthof 77, D - 45307 Essen ; datenschutz@medion.com. Nous traitons vos données dans le cadre du traitement de la garantie et des processus connexes (p. ex. réparations) ; à cet effet, nous nous référons au contrat d'achat que nous avons conclu.

Nous transmettons vos données aux prestataires de services de réparation que nous avons mandatés dans le cadre du traitement de la garantie et des processus connexes (p. ex. réparations). En règle générale, nous conservons vos données personnelles pendant une période de trois ans, afin de respecter vos droits de garantie légaux.

Vous pouvez exercer vos droits d'information, de rectification, de suppression des données vous concernant ainsi que vos droits de limitation et d'opposition au traitement et à la portabilité de vos données personnelles.

Toutefois, des restrictions en matière de droits d'accès et de suppression des données sont appliquées en vertu des §§ 34 et 35 de la loi fédérale allemande sur la protection des données (BDSG) (art. 23 RGPD). En outre, il existe un droit de recours auprès d'une autorité de contrôle compétente en matière de protection des données (art. 77 RGPD en relation avec le § 19 de la BDSG). Pour MEDION AG, il s'agit du Commissaire d'État à la Protection des Données et à la liberté d'information de Rhénanie-du-Nord-Westphalie, Postfach 200444, 40212 Düsseldorf, www.lidi.nrw.de.

Le traitement de vos données est nécessaire dans le cadre du traitement de la garantie. Sans la mise à disposition des données nécessaires, le traitement de la garantie n'est pas possible.

Inhoudsopgave

1.	Informatie over deze gebruiksaanwijzing.....	63
1.1.	Betekenis van de symbolen.....	63
2.	Beoogd gebruik	65
3.	Veiligheidsvoorschriften	66
1.2.	Personen die het apparaat niet mogen gebruiken.....	66
1.3.	Veilig gebruik.....	66
4.	EU-conformiteitsinformatie.....	68
5.	Informatie over handelsmerken.....	68
6.	Inhoud van de levering	69
7.	Overzicht van het apparaat	70
1.4.	Vooraanzicht.....	70
11.1.	Achteraanzicht	71
8.	Apparaat plaatsen	72
18.1.	Netadapter aansluiten.....	72
18.2.	Antenne richten.....	72
9.	Ingebruikname	73
18.3.	Apparaat in-/uitschakelen	73
18.4.	Menutaal instellen	73
10.	Geluid	73
18.5.	Volume.....	73
18.6.	Equaliser	73
18.7.	Oordopjes of hoofdtelefoon aansluiten	74
11.	Sleeptimer en alarm	74
18.8.	Sleeptimer.....	74
18.9.	Wekker instellen	75
12.	DAB- & FM-radio	76
18.10.	Zenders instellen.....	76
18.11.	Zenders opslaan en beluisteren	76
12.1.	Zenderinformatie	77
13.	Bluetooth®-modus.....	77
18.12.	Bluetooth-apparaten koppelen	77
18.13.	Bediening.....	77
14.	Afspelen op aansluiting en AUX	78
15.	Instellingen in het menu	78
16.	Reiniging	81
17.	Opslag bij niet-gebruik	81
18.	Bij storingen.....	81
19.	Afvalverwerking	82
20.	Technische gegevens.....	83

21.	Service-informatie.....	85
22.	Colofon	86
23.	Privacyverklaring	87

1. Informatie over deze gebruiksaanwijzing



Hartelijk dank dat u voor ons product hebt gekozen. Wij wensen u veel plezier met het apparaat.

Lees de veiligheidsvoorschriften en de volledige gebruiksaanwijzing aandachtig door voordat u het apparaat in gebruik neemt. Neem de waarschuwingen op het apparaat en in de gebruiksaanwijzing in acht.

Houd de gebruiksaanwijzing altijd binnen handbereik. Als u het apparaat verkoopt of doorgeeft, geef dan ook altijd deze gebruiksaanwijzing mee, omdat deze een essentieel onderdeel is van het product.

1.1. Betekenis van de symbolen

Als een tekstgedeelte is gemarkeerd met een van de volgende waarschuwingsymbolen, moet het in de tekst beschreven gevaar worden vermeden om de daar genoemde mogelijke gevolgen te voorkomen.



GEVAAR!

Waarschuwing voor direct levensgevaar!



WAARSCHUWING!

Waarschuwing voor mogelijk levensgevaar en/of ernstig blijvend letsel!



VOORZICHTIG!

Waarschuwing voor mogelijk minder ernstig of licht letsel!



LET OP!

Neem de aanwijzingen in acht om materiële schade te voorkomen!



Meer informatie over het gebruik van het apparaat!



WAARSCHUWING!

Waarschuwing voor gevaar door een elektrische schok!



WAARSCHUWING!

Waarschuwing voor gevaar door hoog geluidsvolume!

Veiligheidsklasse II



Elektrische apparaten van veiligheidsklasse II zijn elektrische apparaten die zijn voorzien van een dubbele en/of extra sterke isolatie en hebben geen aansluitmogelijkheden voor een aardleiding. De aanvullende of extra sterke isolatie van een door isolerend materiaal omsloten elektrisch apparaat van veiligheidsklasse II kan geheel of gedeeltelijk worden gevormd door de behuizing.



Gebruik binnenshuis

Apparaten met dit symbool zijn alleen geschikt voor gebruik binnenshuis.

Polariteitsaanduiding

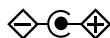

Symbool voor polariteit van de gelijkstroomaansluiting (conform IEC 60417).

Bij apparaten met deze aanduiding ligt plus aan de binnenkant en min aan de buitenkant.



Energie-efficiëntieniveau VI

Het energie-efficiëntieniveau is een standaardindeling van het rendement van externe en interne netadapters. De energie-efficiëntie geeft hierbij het rendement aan en wordt onderverdeeld in verschillende niveaus, waarbij VI het hoogste (meest efficiënte niveau) is.

CE-markering



Producten die zijn gemarkeerd met dit symbool, voldoen aan de eisen van de EU-richtlijnen (zie het hoofdstuk 'Conformiteitsinformatie').



Geteste veiligheid

Producten die zijn gemarkeerd met dit symbool, voldoen aan de eisen van de Duitse wet op de productveiligheid.



Symbool voor gelijkstroom



Symbool voor wisselstroom



Opsommingstekens/informatie over gebeurtenissen die zich tijdens de bediening kunnen voordoen



Instructie voor een uit te voeren handeling



Veiligheidsvoorschriften die in acht moeten worden genomen

2. Beoogd gebruik

Uw apparaat is bedoeld om muziek en geluid van DAB+ en FM-radioprogramma's af te spelen en om geluid af te spelen via Bluetooth.

- Het apparaat is uitsluitend bedoeld voor particulier gebruik en niet voor industrieel/commercieel gebruik.

Houd er rekening mee dat bij gebruik van het apparaat voor een ander doel dan waarvoor het bestemd is, de aansprakelijkheid komt te vervallen:

- Bouw het product zonder onze toestemming niet om en gebruik het niet in combinatie met hulp- of aanbouwapparaten die niet door ons zijn goedgekeurd of geleverd.
- Gebruik uitsluitend door ons geleverde of goedgekeurde reserveonderdelen en accessoires.
- Neem alle informatie in deze gebruiksaanwijzing in acht en houd u in het bijzonder aan de veiligheidsvoorschriften. Elke andere bediening geldt als niet in overeenstemming met het gebruiksdoel en kan letsel of materiële schade veroorzaken.
- Gebruik het apparaat niet in explosiegevaarlijke omgevingen. Hiertoe horen bijvoorbeeld tankinstallaties, opslagplaatsen voor brandstof en ruimtes waar oplosmiddelen worden verwerkt. Ook in omgevingen waar veel fijnstof voorkomt (bijvoorbeeld meel- of houtstof), mag dit apparaat niet worden gebruikt.
- Gebruik het apparaat niet in de openlucht.
- Stel het apparaat niet bloot aan extreme omstandigheden.
Vermijd:
 - hoge luchtvochtigheid en vocht;
 - extreem hoge en lage temperaturen;
 - direct zonlicht;
 - open vuur.

3. Veiligheidsvoorschriften

1.2. Personen die het apparaat niet mogen gebruiken

- Dit apparaat kan worden gebruikt door kinderen vanaf acht jaar en door personen met lichamelijke, zintuiglijke of geestelijke beperkingen of met gebrek aan kennis en/of ervaring onder voorwaarde dat er iemand toezicht op hen houdt of hun is geleerd hoe ze het apparaat veilig kunnen gebruiken en ze hebben begrepen welke gevaren het gebruik van het apparaat met zich meebrengt.
- Kinderen mogen niet met het apparaat spelen.
- Reiniging en onderhoud mogen niet worden uitgevoerd door kinderen, tenzij er iemand toezicht op hen houdt.
- Bewaar het apparaat en de accessoires buiten het bereik van kinderen.
- Verpakkingsmateriaal is geen speelgoed. Kinderen mogen niet met de plastic zakken spelen. Er bestaat verstikkingsgevaar.

1.3. Veilig gebruik

- Zet geen met vloeistof gevulde voorwerpen, zoals vazen, op of vlak bij het apparaat en bescherm alle onderdelen tegen druipl- en spatwater. Het betreffende voorwerp kan omvallen en de vloeistof kan de elektrische veiligheid in gevaar brengen.
- Haal als de netadapter, de aansluitkabel of het apparaat zelf beschadigd is, onmiddellijk de stekker uit het stopcontact. Als het apparaat wordt verplaatst van een koude naar een warme plek, kan in het apparaat en de netadapter condensvorming optreden. Wacht een paar uur voordat u het apparaat in gebruik neemt.

1.3.1. Stroomvoorziening

- Gebruik voor het aansluiten van de radio uitsluitend de meegeleverde netadapter.

-
- Sluit de netadapter alleen aan op een goed bereikbaar en volgens de voorschriften geïnstalleerd geaard stopcontact (100-240 V ~ 50-60 Hz) in de buurt van het apparaat. Zorg ervoor dat het stopcontact altijd vrij toegankelijk is, zodat de stekker moeiteloos uit het stopcontact kan worden getrokken.
 - Trek de stekker van de netadapter altijd uit het stopcontact voordat u het apparaat reinigt.
 - Trek het netsnoer altijd aan de stekker uit het stopcontact en trek nooit aan het snoer.
 - Trek bij beschadiging van de netadapter, het aansluitsnoer of het apparaat en wanneer er vloeistoffen of vreemde voorwerpen in het apparaat terecht zijn gekomen, onmiddellijk de stekker uit het stopcontact.

1.3.2. Plaats van opstelling/omgeving

- Het apparaat is voorzien van antislippootjes van kunststof. Meubels zijn vaak voorzien van diverse lak- of kunststoflagen en worden met de meest uiteenlopende onderhoudsmiddelen behandeld. Het valt niet volledig uit te sluiten dat veel van deze stoffen bestanddelen bevatten die de kunststofpootjes aantasten waardoor deze zacht worden. Leg eventueel een antislipmat onder het apparaat.
- Plaats en gebruik alle onderdelen op een stabiele, vlakke en trillingsvrije ondergrond zodat het apparaat niet kan vallen.
- Houd rondom het apparaat minimaal 5 cm vrij, zodat er altijd voldoende ventilatie is.
- De ventilatie mag niet worden belemmerd door het afdekken van de ventilatieopeningen met voorwerpen zoals tijdschriften, tafelkleden, gordijnen enzovoort.
- Zorg ervoor dat het apparaat niet wordt blootgesteld aan directe warmtebronnen (zoals radiatoren).

-
- Stel het apparaat nooit bloot aan overmatige warmte zoals direct zonlicht, vuur, sterk kunstlicht en dergelijke!
 - Stel het apparaat niet bloot aan extreem lage temperaturen.
 - Plaats geen open vuur (bijvoorbeeld brandende kaarsen) in de buurt van of op het apparaat.
 - Zet geen voorwerpen op de kabels omdat deze anders beschadigd kunnen raken.
 - Gebruik het apparaat uitsluitend in woonruimtes of vergelijkbare ruimtes.

1.3.3. Elektromagnetische compatibiliteit

- Houd een afstand aan van minimaal één meter tussen het apparaat en hoogfrequente en magnetische storingsbronnen (televisietoestellen, andere luidsprekers, mobiele en draadloze telefoons, enzovoort) om functionele storingen te voorkomen.

4. EU-conformiteitsinformatie

Hiermee verklaart MEDION AG dat het type radiografische apparatuur MD 44700 voldoet aan richtlijn 2014/53/EU (RE-richtlijn) evenals richtlijn 2009/125/EG (ecodesign-richtlijn) en richtlijn 2011/65/EU (RoHS-richtlijn). Ga voor de volledige tekst van de EU-conformiteitsverklaring naar: www.medion.com/conformity.

5. Informatie over handelsmerken

Het woordmerk en de logo's van Bluetooth® zijn gedeponeerde merken van Bluetooth SIG, Inc. en worden door MEDION onder licentie gebruikt.

Het woordmerk en de logo's van USB™ zijn gedeponeerde handelsmerken van USB Implementers Forum, Inc. en worden door MEDION onder licentie gebruikt. Andere handelsmerken zijn eigendom van de betreffende eigenaren.

6. Inhoud van de levering



GEVAAR!

Verstikkingsgevaar!

Er bestaat verstikkingsgevaar door het inslikken of inademen van kleine onderdelen of folie.

■ Houd de verpakkingsfolie uit de buurt van kinderen.

- ▶ Haal het product uit de verpakking en verwijder al het verpakkingsmateriaal.
- ▶ Controleer de levering op volledigheid en informeer ons binnen 14 dagen na aankoop indien de levering niet compleet is.

Het door u gekochte pakket moet het volgende bevatten:

- DAB+ radio
- Netadapter
- Documentatie

7. Overzicht van het apparaat

1.4. Vooraanzicht

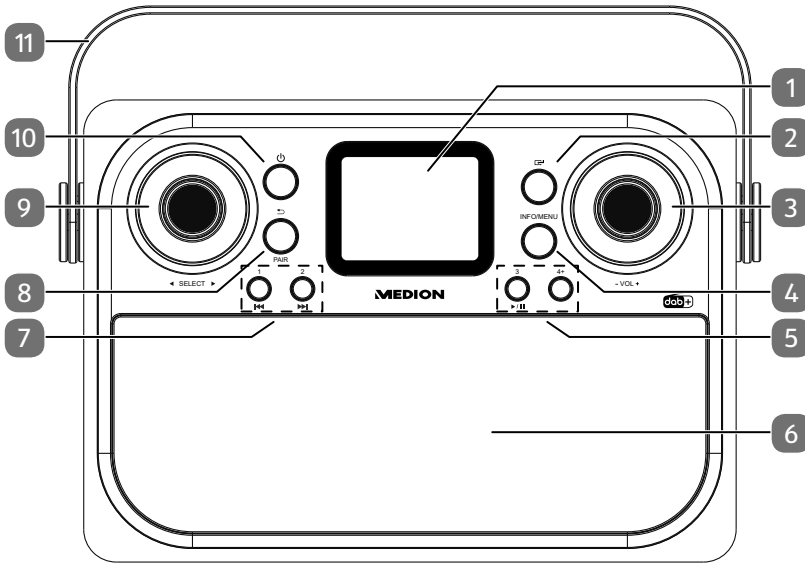

1. Display
2. – Modus selecteren
3. Volume instellen
4. Menu openen; informatie over zender/nummer weergeven
5. – Afspelen starten/stoppen
3 – Geheugenplaats 3 opslaan/bekijken
4+ – Lijst met opgeslagen zenders openen
6. Luidspreker
7. **1, 2** – Geheugenplaats 1 & 2 opslaan/opzoeken
 – Snel terug/naar vorige nummer
 – Snel vooruit/naar volgende nummer
8. – Terug naar het menu
PAIR – Bluetooth-koppelingsmodus starten
9. Navigeren in menu's; lijst met radiozenders openen; selectie bevestigen
10. – Apparaat inschakelen / in stand-bymodus zetten
11. Draagbeugel

11.1. Achteraanzicht

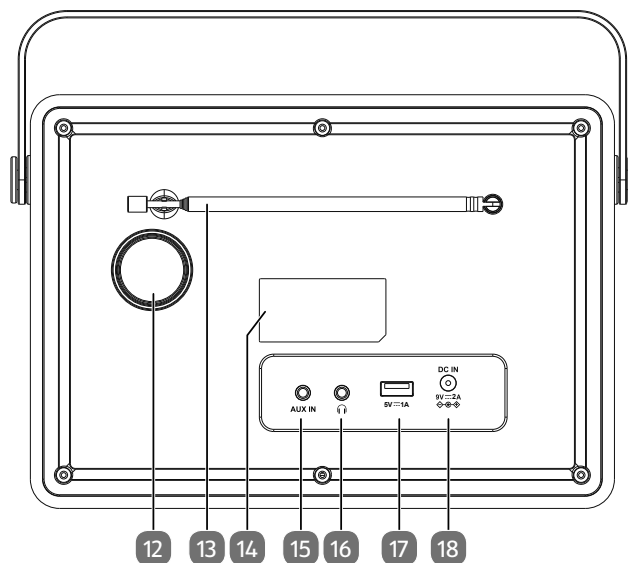

12. Opening for subwoofer
13. Telescoopantenne
14. Positie van het typeplaatje
15. **AUX IN** – Aansluiting voor extern apparaat
16. 📞 – Hoofdtelefoonaansluiting
17. **5V = 1A** – USB-aansluiting
18. **DC IN 9V = 2A** ⬠⬠ – Aansluiting voor netadapter

8. Apparaat plaatsen



Plaats het apparaat op een vlakke, stabiele ondergrond. Let op het volgende

- Stel het apparaat en de batterijen niet bloot aan directe warmtebronnen.
- Stel het apparaat en de batterijen niet bloot aan direct zonlicht.
- Laat het apparaat (DAB+ radio en netadapter) nooit in aanraking komen met vloeistoffen, ook niet met druij- of spatwater.

18.1. Netadapter aansluiten



Gebruik voor de aansluiting van de radio uitsluitend de meegeleverde netadapter. Op de netadapter bevindt zich een typeplaatje met de gegevens van de adapter.

- ▶ Steek de stekker van de netadapterkabel in de aansluiting **DC IN 9V**  **2A**  van het apparaat.
- ▶ Steek de stekker van de netadapter in een gemakkelijk toegankelijk stopcontact van 100-240 V ~ 50-60 Hz.



Stel het apparaat buiten bedrijf als u het langere tijd niet gebruikt. Trek hiervoor de netadapter uit het stopcontact.

18.2. Antenne richten



- ▶ Trek de telescoopantenne aan de achterkant van het apparaat volledig uit.



Voor een goede signaalontvangst en geluidskwaliteit moet de antenne helemaal worden uitgetrokken. Na het opnieuw richten van de telescoopantenne moet mogelijk opnieuw naar zenders worden gezocht (zie "18.10. Zenders instellen" op blz. 76).

9. Ingebruikname

18.3. Apparaat in-/uitschakelen







- ▶ Druk op de knop  om het apparaat in te schakelen.
- ▶ Om het apparaat in de stand-bymodus te zetten, houd u de knop  ingedrukt tot het apparaat wordt uitgeschakeld.

Op het display wordt de tijd weergegeven.



Als u het apparaat voor het eerst inschakelt of als het apparaat van het stroomnet is losgekoppeld, worden de datum en tijd automatisch gesynchroniseerd. Dit duurt een paar seconden.

18.4. Menutaal instellen

- ▶ Schakel indien nodig het apparaat in.
- ▶ Houd de knop **MENU** ingedrukt tot het menu verschijnt.
- ▶ Selecteer met de programmaknop   de menuoptie **SYSTEM SETTINGS** en druk ter bevestiging op de programmaknop **SELECT**.
- ▶ Selecteer met de programmaknop   de menuoptie **LANGUAGE** en druk ter bevestiging op de programmaknop **SELECT**.
- ▶ Selecteer nu met de programmaknop   de gewenste taal en druk ter bevestiging op de programmaknop **SELECT**.
- ▶ Druk om het menu sluiten op de knop **MENU**.







10. Geluid

18.5. Volume

- ▶ Met de programmaknop **VOL -/+** kunt u het volume instellen.

18.6. Equaliser

Het geluid kan worden gewijzigd met een vooraf gedefinieerde of een eigen klankkleur.

- ▶ Houd de knop **MENU** ingedrukt tot het menu verschijnt.
- ▶ Selecteer met de programmaknop   de menuoptie **SYSTEMINSTELLINGEN** en druk ter bevestiging op de programmaknop **SELECT**.
- ▶ Selecteer met de programmaknop   de menuoptie **EQUALISER** en druk ter bevestiging op de programmaknop **SELECT**.
- ▶ Selecteer nu met de programmaknop   de gewenste klankkleur en druk ter bevestiging op de programmaknop **SELECT**.

Met de menuoptie **MIJN EQ INST.** kunt u uw eigen klankkleur definiëren en vervolgens met **MIJN EQ** activeren.

- ▶ Druk om het menu sluiten op de knop **MENU**.

18.7. Oordopjes of hoofdtelefoon aansluiten

Aan de achterkant van het apparaat zit de hoofdtelefoonaansluiting.



Gehoorschadiging!

Overmatige geluidsdruk bij het gebruik van oordopjes en hoofdtelefoons kan gehoorschade en/of doofheid tot gevolg hebben.

- Stel het volume in op het laagste niveau voordat u begint met afspelen.
 - Start met afspelen en verhoog het volume tot het niveau dat u prettig vindt.
 - Als u gedurende langere tijd op een hoog volume met een hoofdtelefoon naar muziek luistert, kan uw gehoor beschadigd raken.
- ▶ Sluit een hoofdtelefoon met een jackplug van 3,5 mm aan op de poort . De luidspreker wordt dan automatisch uitgeschakeld.

11. Sleeptimer en alarm

18.8. Sleeptimer

Met de sleeptimer schakelt het ingeschakelde apparaat na een bepaalde tijd automatisch uit.

- ▶ Houd de knop **MENU** ingedrukt tot het menu verschijnt.
- ▶ Selecteer met de programmaknop ◀ ▶ de menuoptie **SYSTEEMINSTELLINGEN** en druk ter bevestiging op de programmaknop **SELECT**.
- ▶ Selecteer met de programmaknop ◀ ▶ de menuoptie **SLAAPSTAND** en druk ter bevestiging op de programmaknop **SELECT**.
- ▶ Selecteer nu met de programmaknop ◀ ▶ hoe lang het duurt voordat het apparaat wordt uitgeschakeld en druk ter bevestiging op de programmaknop **SELECT**.

Het apparaat schakelt nu na de vooraf ingestelde tijd uit.

- ▶ Druk om het menu sluiten op de knop **MENU**.
- ▶ Als u de sleeptimer voortijdig wilt uitschakelen, opent u het menu zoals hierboven beschreven en selecteert u de duur **UIT**.

18.9. Wekker instellen

- ▶ Houd de knop **MENU** ingedrukt tot het menu verschijnt.
- ▶ Selecteer met de programmaknop ◀ ▶ de menuoptie **SYSTEEMINSTELLINGEN** en druk ter bevestiging op de programmaknop **SELECT**.
- ▶ Selecteer met de programmaknop ◀ ▶ de menuoptie **WEKKER** en druk ter bevestiging op de programmaknop **SELECT**.
- ▶ Selecteer nu met de programmaknop ◀ ▶ de gewenste wekker 1 of 2 en druk ter bevestiging op de programmaknop **SELECT**.
- ▶ In het volgende submenu stelt u de wekker in. Draai de programmaknop ◀ ▶ om door de menu's te navigeren en druk ter bevestiging van een menuoptie op de programmaknop **SELECT**. Met ↵ gaat u terug naar het vorige menu.
 - **WEKKER**: wekker in- of uitschakelen
 - **FREQUENTIE**: frequentie van de wekker kiezen
 - **WEKTIJD**: wektijd instellen
 - **BRON**: type wekker instellen
 - **DUUR**: instellen hoe lang de wekker moet afgaan
 - **VOLUME**: volume van de wekker instellen

Als u alle instellingen hebt gedefinieerd, drukt u meerdere keren op de knop **MENU** om het menu te sluiten.

18.9.1. Wekgeluid beëindigen

Druk als de wekker afgaat op de programmaknop **SELECT** om snoozen te starten.

- ▶ De wekker gaat dan na 5 minuten weer af. Op het display wordt de resterende tijd weergegeven.
- ▶ Of druk op de knop  om de wekker gedurende ten minste 24 uur uit te schakelen.

12. DAB- & FM-radio

U kunt met het apparaat zowel DAB- alsook FM-radiozenders ontvangen. Kies de gewenste radiomodus:

- ▶ Druk meerdere keren op de knop  op het apparaat totdat de radiomodus wordt weergegeven. Op het display verschijnt **DIGITALE RADIO** of **FM**.

18.10. Zenders instellen

DAB-radio

- ▶ Draai de programmaknop **SELECT** om de zenderlijst te openen.
- ▶ Blijf draaien om de gewenste zender te selecteren.
- ▶ Druk op de programmaknop **SELECT** om de zender te beluisteren.

De naam van de zender wordt op het display weergegeven.

FM-radio

- ▶ Draai de programmaknop **SELECT** om de radiofrequentie handmatig in te stellen
- ▶ of druk op de programmaknop **SELECT** om automatisch naar zenders te zoeken. Het zoeken wordt gestopt bij de volgende gevonden zender.

18.11. Zenders opslaan en beluisteren

Zenders worden apart opgeslagen in de geheugenlijsten van de DAB- en FM-radio. U kunt zenders ook opslaan onder de sneltoetsen **1**, **2** en **3**.

18.11.1. Zenders opslaan

- ▶ Stem af op een radiozender die moet worden opgeslagen.

Zender opslaan onder een sneltoets

- ▶ Houd **1**, **2** of **3** ingedrukt om de zender onder de sneltoets op te slaan.

Zender opslaan in geheugenlijst

- ▶ Houd **4+** ingedrukt om de geheugenlijst te openen
- ▶ Draai de programmaknop **SELECT** en selecteer de geheugenplaats. De geheugenplaatsen **1**, **2** en **3** komen overeen met de sneltoetsen.
- ▶ Druk op de programmaknop **SELECT** om de zender op te slaan.

18.11.2. Opgeslagen zenders oproepen

Een zender openen met een sneltoets

- ▶ Druk op **1**, **2** of **3** om de zender onder de sneltoets af te spelen.

Zenders in de geheugenlijst oproepen

- ▶ Druk op de knop **4+** om de geheugenlijst te openen
- ▶ Draai de programmaknop **SELECT** en selecteer de geheugenplaats.
- ▶ Druk op de programmaknop **SELECT** om de zender te beluisteren.

12.1. Zenderinformatie

Er kan extra informatie worden weergegeven, zoals de naam van de zender, informatie over het nummer of het huidige type uitzending van een radiozender.

- ▶ Druk meerdere keren op de knop **INFO** om deze informatie na elkaar weer te geven.

13. Bluetooth®-modus

U kunt met Bluetooth nummers van externe apparaten (bijvoorbeeld mp3-spelers of mobiele telefoons met Bluetooth) draadloos op dit apparaat afspelen.

- ▶ Druk meerdere keren op de knop  op het apparaat totdat de Bluetooth-modus wordt weergegeven. Op het display verschijnt **BLUETOOTH**.

18.12. Bluetooth-apparaten koppelen

- ▶ Activeer ook de Bluetooth-functie op uw externe apparaat en voer een koppelprocedure uit. Lees hiervoor de gebruiksaanwijzing van uw apparaat. De naam van het audiosysteem is 'MD 44700'.
- ▶ Als er op het display van het externe apparaat wordt gevraagd om een wachtwoord, voer dan '0000' in.
- ▶ De koppeling is voltooid wanneer **BLUETOOTH AANGESLOTEN** op het display wordt weergegeven. Het externe apparaat kan worden gebruikt op de DAB-radio.

Het afspelen van nummers, het regelen van het volume en het activeren van speciale functies is zowel mogelijk met uw externe apparaat als met de DAB-radio. Welke functies beschikbaar zijn, hangt af van het externe apparaat en van de software die u gebruikt.

- ▶ U kunt de Bluetooth-verbinding verbreken door Bluetooth op het externe apparaat uit te schakelen of door de bron op het audiosysteem te wijzigen.
- ▶ Houd de knop **PAIR** ingedrukt als u een ander apparaat wilt koppelen. Op het display wordt **LOSGEKOPPELD** weergegeven.

18.13. Bediening

Als u de nummers wilt bedienen met de DAB-radio, hebt u de volgende opties:

- Met de programmaknop **VOL -/+** kunt u het volume instellen.
- Met de knop **II** kunt u het afspelen starten en onderbreken.
- Met de knoppen **⏪** en **⏩** kunt u naar de vorige of volgende titel gaan.

Houd er rekening mee dat niet elke functie bij elk extern eindapparaat beschikbaar is. Sommige functies worden mogelijk weergegeven op het display van het externe apparaat.

14. Afspelen op aansluiting en AUX

Aan de achterkant van het apparaat bevindt zich een 3,5mm-aansluiting met het opschrift **AUX**. De bediening vindt plaats via het externe apparaat.

- ▶ Steek de aansluitkabel met een 3,5mm-jackplug in de aansluiting.
- ▶ Druk meerdere keren op de knop  op het apparaat totdat de AUX-modus wordt weergegeven. Op het display verschijnt **EXTRA INGANG**.

15. Instellingen in het menu

Ga als volgt te werk om door het menu te bladeren en instellingen te definiëren:

- ▶ Als u instellingen voor een radiomodus wilt definiëren, selecteert u eerst de modus **DIGITALE RADIO** of **FM**. Het hangt van de geselecteerde modus af welke instellingen u kunt definiëren.
- ▶ Houd de knop **MENU** ingedrukt tot het menu verschijnt.
- ▶ Door aan de programmaknop **SELECT** te draaien kunt u een menu of menuoptie selecteren.
- ▶ Door op de programmaknop **SELECT** te drukken kunt u een menu openen of een ingevoerde instelling bevestigen.
- ▶ Door opnieuw kort op de knop **MENU** te drukken gaat u terug naar het vorige menu.
- ▶ Door lang op **MENU** te drukken sluit u het menu helemaal. Op het display verschijnt de laatst gekozen bedrijfsmodus.

Systeeminstellingen kunnen alleen worden gedefinieerd als het apparaat ingeschakeld is.

Menu	Omschrijving
ZENDERLIJST (alleen DAB-modus)	
	Zenderlijst weergeven
VOLLEDIGE SCAN (alleen DAB-modus)	
	Automatisch naar zenders zoeken
HANDM. AFSTEMM. (alleen DAB-modus)	
	Frequentie handmatig instellen
INKORTEN (alleen DAB-modus)	
NEE	Alle DAB-zenders wissen die in de huidige regio niet kunnen worden ontvangen.
JA	
DRC (alleen DAB-modus)	
UIT	Dynamic Range Control (DRC): Compressieselectie; standaard instelling: uit
LAAG	
HOOG	
SCANINSTELLING (alleen FM-modus)	
ALLE ZENDERS	Selecteer of u wilt zoeken naar alle zenders (ook zwakke) of alleen naar sterke zenders.
ALLEEN KRACHTIGE ZENDERS	
AUDIO-INSTELLING (alleen FM-modus)	
STEREO TOEGESTAAN	Selecteer of mono- of stereogeluid moet worden afgespeeld (alleen bij afspelen van geluid via een hoofdtelefoon).
ALLEEN MONO	

Menu		Omschrijving
SYSTEEMINSTELLINGEN		
THÈME	Kleurenschema van het menu kiezen	
SLAAPSTAND	De sleeptimer instellen	
WEKKER	De wekker instellen, zie ook "18.9. Wekker instellen" op blz. 75	
EQUALISER	Geeluidsprofiel selecteren, zie ook "18.6. Equaliser" op blz. 73.	
TIJD/DATUM	TIJD/DATUM INSTELLEN	Tijd en datum handmatig instellen
	AUTOM. BIJWERKEN	Selecteer of de datum en tijd automatisch via het DAB- of FM-signaal moeten worden ingesteld. De automatische instelling vindt dagelijks plaats tussen 4 en 5 uur.
	12/24 UUR INSTELLEN	12- of 24-uursnotatie instellen.
	DATUMNOTATIE INSTELLEN	Datumnotatie instellen.
ACHTERGRONDVERLICHTING	TIME-OUT	Automatische verlichting in- of uitschakelen. Als de functie is geactiveerd, wordt het display gedimd wanneer u niets met het apparaat doet.
	NIVEAU VOOR AAN	De gewenste maximale verlichtingssterkte van de display selecteren. U kunt dit ook met de knop DIMMER instellen.
	NIVEAU VOOR DIMMEN	De gewenste gedimde verlichtingssterkte van de display selecteren.
TAAL	Taal van het menu selecteren	
FABRIEKSRESET	De fabrieksinstellingen herstellen	
SOFTWAREVERSIE	Softwareversie weergeven	

16. Reiniging

Trek altijd eerst de netadapter uit het stopcontact voordat u het apparaat reinigt. Gebruik voor het reinigen alleen een droge, zachte doek. Gebruik geen chemische oplos- en reinigingsmiddelen, omdat deze het oppervlak en/of de opschriften van het apparaat kunnen beschadigen.

17. Opslag bij niet-gebruik

Berg het apparaat als u het langere tijd niet gebruikt op een droge, koele plaats op en zorg ervoor dat het is beschermd tegen stof en extreme temperatuurschommelingen.

Als u het apparaat gedurende langere tijd niet gebruikt, haalt u de batterijen uit de afstandsbediening en trekt u de stekker uit het stopcontact.

18. Bij storingen

Als zich een storing voordoet, controleer dan eerst of u het probleem zelf kunt oplossen. Hierbij kunt u het volgende overzicht gebruiken.

Storing	Mogelijke oorzaak	Maatregel
Geen geluid	Het volume is te laag ingesteld.	Verhoog het volume.
	Het geluid is gedempt.	Schakel de geluidsdemping uit.
	Bij een aangesloten apparaat via AUX of Bluetooth: het volume van het externe apparaat is te laag.	Verhoog het volume van het externe apparaat.
	Er is een hoofdtelefoon aangesloten. Het afspelen van geluid wordt onderbroken wanneer de hoofdtelefoon is aangesloten.	Haal de jackplug van de hoofdtelefoon uit de hoofdtelefoonaansluiting.
Geen of slechte radio-ontvangst	De zendersignalen zijn te zwak.	Stel de frequentie van de zenders af. Verplaats eventueel de radio of wijzig de stand van de antenne om de ontvangst te verbeteren.

Storing	Mogelijke oorzaak	Maatregel
Apparaat werkt niet	De netadapter is niet goed aangesloten.	Controleer of de netadapter goed is aangesloten op het apparaat en in het stopcontact is gestoken.
	Er is sprake van een storing als gevolg van onweer, statische elektriciteit of een andere externe factor.	Trek de netadapter uit het stopcontact en sluit deze er opnieuw op aan.

19. Afvalverwerking



VERPAKKING

Uw apparaat zit ter bescherming tegen transportschade in een verpakking. De verpakking bestaat uit materialen die milieuvriendelijk kunnen worden afgevoerd en vakkundig kunnen worden gerecycled.



APPARAAT

Het apparaat heeft een geïntegreerde accu. Doe het apparaat aan het einde van zijn levensduur in geen geval bij het normale huisvuil, maar informeer bij uw gemeente naar manieren waarop u het milieuvriendelijk kunt afgeven op een inzamelpunt voor afgedankte elektrische apparaten en elektronica.

20. Technische gegevens

Apparaat	
Opgenomen vermogen in stand-by	< 1 W
Uitgangsvermogen	2x 4,5 watt RMS

Netadapter	
Fabrikant	DongGuan Obelieve Electronic Co., Ltd. Importeur: MEDION AG Am Zehnthof 77 45307 Essen Duitsland HR-nummer: HRB 13274
Modeltype	OBL-0902000E
Ingangsspanning/stroom/ingangsfrequentie	100-240 V ~ 50/60 Hz 1,0 A max.
Uitgangsspanning/stroom	9,0 V \equiv 2,0 A \diamond \odot \diamond
Uitgangsvermogen	18,0 W
Gemiddelde efficiëntie tijdens gebruik	86,55%
Efficiëntie bij lage belasting (10%)	82,49%
Opgenomen vermogen bij nullast	0,061 W
	

Radio	
VHF-band	87,5 - 108 MHz
DAB-band III	174,928 - 239,200 MHz
RDS	ja
Geheugenplaatsen voor zenders	30 (DAB), 30 (FM)

Bluetooth

Versie	5.3
Profielen	A2DP, AVRCP
Bereik	tot 10 meter (zonder obstakels)
Frequentiebereik	2402 - 2480 MHz
Maximaal zendvermogen	2,84 dBm

Aansluitingen voor externe functies

FM-antenne	Telescoopantenne
AUX	Jackplug 3,5 mm
Aansluiting voor hoofdtelefoon	Jackplug 3,5 mm
USB-uitgangsspanning	DC 5 V $\overline{\text{---}}$ max. 1 A

Omgevingswaarden

Temperaturen	Tijdens gebruik: 5°C ~ +35°C
	Bij niet-gebruik: 5°C ~ +35°C
Vochtigheid	Tijdens gebruik: < 80 %
	Bij niet-gebruik: < 80 %

Afmetingen/gewicht

Breedte x hoogte x diepte	255 x 170 x 115 mm
Gewicht	ca. 1,62 kg met netadapter ca. 1,51 kg zonder netadapter



21. Service-informatie

Wanneer uw apparaat niet zoals gewenst of verwacht functioneert, neem dan contact op met onze klantenservice. U heeft verschillende mogelijkheden, om met ons contact op te nemen:

- In onze Service-Community vindt u andere gebruikers en onze medewerkers en daar kunt u uw ervaringen uitwisselen en uw kennis delen.
U vindt onze Service-Community onder community.medion.com.
- U kunt natuurlijk ook ons contactformulier gebruiken onder www.medion.com/contact.
- En bovendien staat ons serviceteam ook via de klantenservice of per post ter beschikking.

Nederland	
Openingstijden klantenservice	Klantenservice
Ma - vr: 08.30 - 17.00 uur	☎ 0900 - 2352534
Buiten deze tijden kunt u op het genoemde nummer te allen tijde gebruik maken van onze voicemaildienst met terugbeloptie.	
België & Luxemburg	
Openingstijden klantenservice	Klantenservice (België)
Ma - vr: 09:00 - 19:00	☎ 02 - 200 61 98
	Klantenservice (Luxemburg)
	☎ 34 - 20 808 664
Serviceadres	
MEDION B.V. John F.Kennedylaan 16a 5981 XC Panningen Nederland	

Deze en vele andere gebruiksaanwijzingen staan ter beschikking om te downloaden via het serviceportaal www.medionservice.com.



Om redenen van duurzaamheid hebben wij geen gedrukte garantievoorwaarden. U vindt onze garantievoorwaarden ook in ons serviceportaal.

Ook kunt u de QR-code hiernaast scannen en de gebruiksaanwijzing via het serviceportaal downloaden op uw mobiele eindapparaat.

22. Colofon

Copyright © 2023

Stand: 28.08.2023

Alle rechten voorbehouden.

Deze gebruiksaanwijzing is auteursrechtelijk beschermd.

Verveelvoudiging in mechanische, elektronische of welke andere vorm dan ook zonder schriftelijke toestemming van de fabrikant is verboden.

Het copyright berust bij de firma:

MEDION AG

Am Zehnthof 77

45307 Essen

Duitsland

Houd er rekening mee dat het bovenstaande adres geen retouradres is. Neem eerst contact op met onze klantenservice.

23. Privacyverklaring

Geachte klant,

Hierbij delen wij u mee dat wij, MEDION AG, Am Zehnthof 77, 45307 Essen, Duitsland, als verwerkingsverantwoordelijke uw persoonsgegevens verwerken.

In aangelegenheden met betrekking tot de privacy worden wij ondersteund door de functionaris voor gegevensbescherming van ons bedrijf, die te bereiken is via MEDION AG, Datenschutz, Am Zehnthof 77, 45307 Essen, Duitsland; datenschutz@medion.com. Wij verwerken uw gegevens ten behoeve van de garantieafwikkeling en de daarmee samenhangende processen (bijvoorbeeld reparaties) en baseren ons bij de verwerking van uw gegevens op de koopovereenkomst die u met ons hebt gesloten.

Wij verstrekken uw gegevens voor de garantieafwikkeling en daarmee samenhangende processen (bijvoorbeeld reparaties) aan de dienstverleners die reparaties in opdracht van ons uitvoeren. Wij slaan uw persoonsgegevens doorgaans op voor de duur van drie jaar om aan uw wettelijke garantieaanspraken te kunnen voldoen.

U hebt tegenover ons het recht op informatie over de betreffende persoonsgegevens en op rectificatie, verwijdering, beperking van de verwerking, bezwaar tegen de verwerking en op gegevensoverdraagbaarheid.

Ten aanzien van het recht op informatie en verwijdering gelden echter beperkingen volgens § 34 en § 35 van de Duitse wet inzake bescherming van persoonsgegevens (BDSG) (art. 23 AVG). Bovendien hebt u het recht om een klacht in te dienen bij een toezichthoudende autoriteit (art. 77 AVG juncto § 19 BDSG). Voor MEDION AG is dat de functionaris voor gegevensbescherming en informatievrijheid van de deelstaat Noordrijn-Westfalen (Landesbeauftragte für Datenschutz und Informationsfreiheit Nordrhein-Westfalen), postbus 200444, 40212 Düsseldorf, Duitsland, www.lidi.nrw.de.

De verwerking van uw gegevens is noodzakelijk voor de garantieafwikkeling. Zonder de vereiste gegevens is garantieafwikkeling niet mogelijk.

Índice

1.	Información acerca de este manual de instrucciones	91
1.1.	Explicación de los símbolos.....	91
2.	Uso conforme a lo previsto	93
3.	Indicaciones de seguridad	94
1.2.	Grupo de personas limitado	94
1.3.	Seguridad operativa.....	94
4.	Información de conformidad UE	96
5.	Información sobre marcas registradas	96
6.	Volumen de suministro	97
7.	Vista general del aparato	98
1.4.	Vista delantera.....	98
11.1.	Vista trasera.....	99
8.	Colocación del aparato	100
18.1.	Conexión de la fuente de alimentación	100
18.2.	Orientación de la antena	100
9.	Puesta en servicio	101
18.3.	Encendido/apagado del aparato.....	101
18.4.	Ajuste del idioma de menú	101
10.	Sonido	101
18.5.	Volumen	101
18.6.	Ecuilizador	101
18.7.	Conexión de los auriculares/cascos.....	102
11.	Temporizador de apagado y alarma	102
18.8.	Temporizador de apagado	102
18.9.	Ajuste de la alarma	103
12.	Radio DAB y FM	104
18.10.	Ajuste de emisoras.....	104
18.11.	Memorización y activación de emisoras.....	104
12.1.	Información sobre emisoras.....	105
13.	Modo Bluetooth®	105
18.12.	Emparejamiento de equipos con Bluetooth	105
18.13.	Control	105
14.	Reproducción desde la conexión AUX	106
15.	Ajustes en el menú	106
16.	Limpieza	109
17.	Almacenamiento en caso de no utilizarse	109
18.	En caso de fallos	109
19.	Eliminación	110
20.	Datos técnicos	111

21.	Informaciones de asistencia técnica	113
22.	Aviso legal	114
23.	Declaración de privacidad	115

1. Información acerca de este manual de instrucciones



Muchas gracias por haber elegido nuestro producto. Le deseamos que disfrute con este aparato.

Antes de la puesta en servicio, lea atentamente las indicaciones de seguridad y todo el manual. Tenga en cuenta las advertencias que aparecen en el propio aparato y en el manual de instrucciones.

Mantenga siempre a mano el manual de instrucciones. En caso de que venda o transfiera el aparato, es imprescindible que entregue también este manual de instrucciones, ya que constituye una parte esencial del producto.

1.1. Explicación de los símbolos

Si una parte de texto está marcada con uno de los siguientes símbolos de advertencia, deberá evitarse el peligro descrito en el mismo para prevenir las posibles consecuencias indicadas en él.



¡PELIGRO!

Advertencia de peligro de muerte inminente.



¡ADVERTENCIA!

Advertencia de posible peligro de muerte o lesiones graves irreversibles.



¡ATENCIÓN!

Advertencia de posibles lesiones de grado medio o leve.



¡AVISO!

Respete las indicaciones para evitar daños materiales.



Información más detallada para el uso del aparato.



¡ADVERTENCIA!

Advertencia de peligro por descarga eléctrica.



¡ADVERTENCIA!

Advertencia de peligro por volumen excesivo.



Clase de protección II

Los aparatos eléctricos de la clase de protección II son aparatos que disponen de un aislamiento doble o reforzado continuo y que no tienen posibilidad de conexión de un conductor de puesta a tierra. La carcasa de un aparato eléctrico aislado con material aislante de la clase de protección II puede constituir total o parcialmente el aislamiento adicional o reforzado.



Uso en interiores

Los aparatos con este símbolo solo son aptos para su uso en interiores.

Identificación de la polaridad

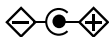

Símbolo de la polaridad de la conexión de corriente continua (según IEC 60417).

En los aparatos que lleven esta identificación, el polo positivo está dentro y el negativo, fuera.



Eficiencia energética nivel VI

El nivel de eficiencia energética es una subclasificación estándar del grado de eficiencia de fuentes de alimentación externas e internas. En este caso, la eficiencia energética indica el grado de eficiencia y se subdivide hasta el nivel VI (nivel más eficiente).



Marcado CE

Los productos marcados con este símbolo cumplen los requisitos de las directivas de la UE (véase el capítulo «Información de conformidad»).



Seguridad probada

Los productos identificados con este símbolo cumplen los requisitos de la legislación alemana sobre la seguridad de productos.



Símbolo de corriente continua.



Símbolo de corriente alterna.



Signo de numeración/información sobre eventos durante el manejo.



Instrucción operativa que debe ejecutarse.



Indicaciones de seguridad que deben ejecutarse.

2. Uso conforme a lo previsto

Este aparato sirve para la reproducción de música y sonido de programas radiofónicos DAB+/FM, así como para la reproducción por Bluetooth.

- Este aparato ha sido diseñado exclusivamente para el uso particular y no está indicado para fines comerciales/industriales.

Tenga en cuenta que cualquier uso indebido del aparato conlleva la pérdida de la garantía:

- No realice ninguna modificación en el aparato sin nuestra autorización, ni utilice ningún aparato suplementario que no haya sido suministrado o autorizado por nosotros.
- Utilice exclusivamente accesorios y recambios suministrados o autorizados por nosotros.
- Tenga en cuenta toda la información contenida en este manual de instrucciones, especialmente las indicaciones de seguridad. Cualquier otro uso se considerará contrario al uso previsto y puede provocar daños materiales o personales.
- Nunca utilice el aparato en zonas con peligro de explosión. Por ejemplo, en estaciones de servicio, zonas de almacenamiento de combustibles o zonas en las que se procesan disolventes. El aparato tampoco se debe utilizar en entornos con aire contaminado de partículas (p. ej., polvo de harina o de serrín).
- Nunca utilice el aparato al aire libre.
- No exponga el aparato a condiciones extremas. Se debe evitar lo siguiente:
 - una alta humedad del aire o humedad en general,
 - temperaturas extremadamente altas o bajas,
 - radiación solar directa,
 - llamas abiertas.

3. Indicaciones de seguridad

1.2. Grupo de personas limitado

- Este aparato también puede ser utilizado por niños a partir de ocho años y por personas con disminución de sus facultades físicas, sensoriales o psíquicas o por personas inexpertas, siempre y cuando lo hagan bajo supervisión o se les haya instruido sobre la manipulación segura del aparato y hayan comprendido los peligros resultantes.
- Los niños no deben jugar con el aparato.
- La limpieza y el mantenimiento que debe realizar el usuario no deben ser ejecutados por niños sin supervisión.
- Guarde el aparato y los accesorios fuera del alcance de los niños.
- El material de embalaje no es un juguete. Los niños no deben jugar con las bolsas de plástico. Existe peligro de asfixia.

1.3. Seguridad operativa

- No coloque recipientes llenos de líquido, como jarrones, sobre el aparato o cerca del mismo y proteja todas las piezas frente a gotas de agua o agua pulverizada. El recipiente podría volcar y el líquido podría perjudicar la seguridad eléctrica.
- Si la fuente de alimentación, el cable de conexión o el aparato están dañados, desenchufe inmediatamente el enchufe de la toma de corriente. Si el aparato se mueve de un lugar frío a un lugar cálido, puede formarse condensación en el aparato y en la fuente de alimentación. Espere unas horas antes de poner el aparato en funcionamiento.

1.3.1. Alimentación eléctrica

- Para la conexión de la radio, utilice únicamente el cable de la fuente de alimentación suministrado.

-
- Conecte la fuente de alimentación solo a una toma de corriente con puesta a tierra (100-240 V ~ 50-60 Hz) fácilmente accesible y debidamente instalada cerca del lugar de emplazamiento. La toma de corriente debe estar bien accesible en todo momento para poder desenchufar la clavija sin problemas.
 - Antes de cada tarea de limpieza, extraiga la clavija de enchufe de la fuente de alimentación de la toma de corriente.
 - Desenchufe el aparato de la toma de corriente tirando de la clavija, nunca del cable.
 - En caso de desperfectos de la fuente de alimentación, del cable de conexión o del aparato o si han entrado líquidos o cuerpos extraños en el interior del aparato, desenchufe el aparato inmediatamente.

1.3.2. Lugar de instalación/entorno

- El aparato está equipado con pies de plástico antideslizantes. Puesto que los muebles están revestidos con pinturas y plásticos y se tratan con distintos productos para el cuidado, no puede excluirse completamente la posibilidad de que algunas de estas sustancias contengan elementos que puedan dañar y ablandar los pies de plástico. En caso necesario, coloque una protección antideslizante debajo del aparato.
- Para evitar que el aparato se caiga, coloque todos sus componentes sobre una base estable, nivelada y libre de vibraciones al ponerlo en funcionamiento.
- Al colocarlo, mantenga una distancia mínima de 5 cm alrededor del aparato para garantizar una ventilación suficiente.
- La ventilación no debe obstruirse cubriendo el aparato, p. ej., con revistas, manteles, cortinas, etc.
- Procure que no actúen fuentes de calor directas (p. ej., calefacciones) sobre el aparato.

-
- Nunca exponga el aparato a un calor excesivo, como radiación solar, fuego, luz artificial intensa o similares.
 - No exponga el aparato a frío extremo.
 - No deben colocarse sobre el aparato ni cerca de él fuentes de fuego abiertas (p. ej., velas encendidas).
 - No coloque ningún objeto sobre los cables, ya que podrían dañarse.
 - Utilice el aparato únicamente en viviendas y espacios similares.

1.3.3. Compatibilidad electromagnética

- Mantenga una distancia de un metro como mínimo frente a fuentes de interferencias de alta frecuencia y magnéticas (televisor, otros altavoces, teléfono móvil e inalámbrico, etc.) para evitar fallos en el funcionamiento.

4. Información de conformidad UE

Por la presente, MEDION AG declara que el tipo de equipo inalámbrico MD 44700 cumple las directivas 2014/53/UE (Directiva sobre la comercialización de equipos radioeléctricos), 2009/125/CE (Directiva sobre diseño ecológico) y 2011/65/UE (Directiva sobre restricciones de sustancias peligrosas). El texto completo de la declaración de conformidad UE está disponible en la siguiente dirección de Internet: www.medion.com/conformity.

5. Información sobre marcas registradas

La marca denominativa Bluetooth® y los logotipos son marcas registradas de Bluetooth SIG, Inc. utilizadas por MEDION con la correspondiente licencia.

La marca denominativa USB™ y los logotipos son marcas registradas de USB Implementers Forum, Inc. utilizadas por MEDION con la correspondiente licencia. La titularidad de otras marcas es de su respectivo propietario.

6. Volumen de suministro



¡PELIGRO!

¡Peligro de asfixia!

Existe peligro de asfixia por la ingestión o inhalación de piezas pequeñas o láminas de plástico.

■ Mantenga la lámina de plástico del embalaje alejada de los niños.

- ▶ Extraiga el producto del embalaje y retire todo el material de embalaje.
- ▶ Compruebe que el suministro esté completo, y, si no fuera este el caso, avísenos dentro de un plazo de 14 días después de su compra.

Con el paquete que ha adquirido recibirá lo siguiente:

- Radio DAB+
- Fuente de alimentación
- Documentación

7. Vista general del aparato

1.4. Vista delantera

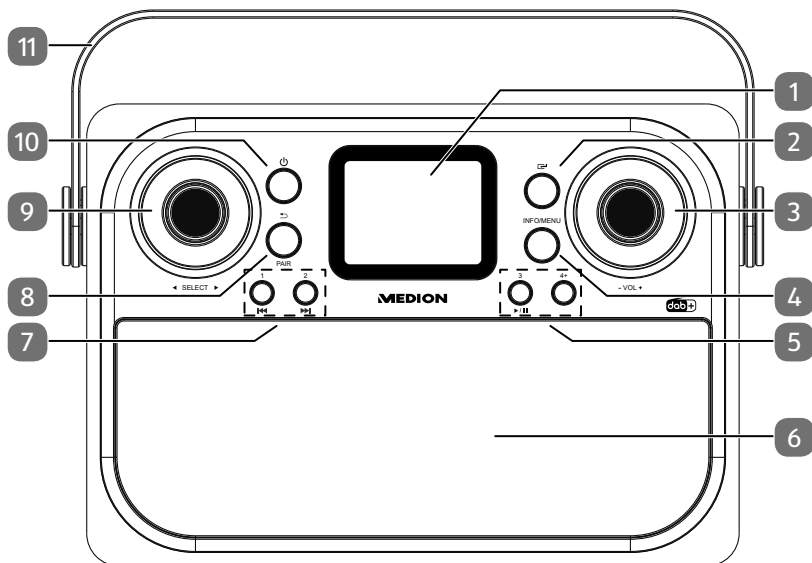

1. Pantalla
2. : seleccionar el modo operativo
3. Ajustar el volumen
4. Abrir menú; mostrar información de la emisora/pista
5. : iniciar/detener la reproducción
3: memorizar/activar la emisora en la posición de memoria 3
4+: abrir la lista de emisoras memorizadas
6. Altavoz
7. **1, 2**: memorizar/activar las emisoras de las posiciones de memoria 1 y 2
: retroceso rápido/acceso a la pista anterior
: avance rápido/acceso a la pista siguiente
8. : regresar dentro del menú
PAIR: iniciar el modo de emparejamiento Bluetooth
9. Navegar por los menús; abrir la lista de emisoras de radio; confirmar selección
10. : encender el aparato, conmutar al modo standby
11. Asa de transporte

11.1. Vista trasera

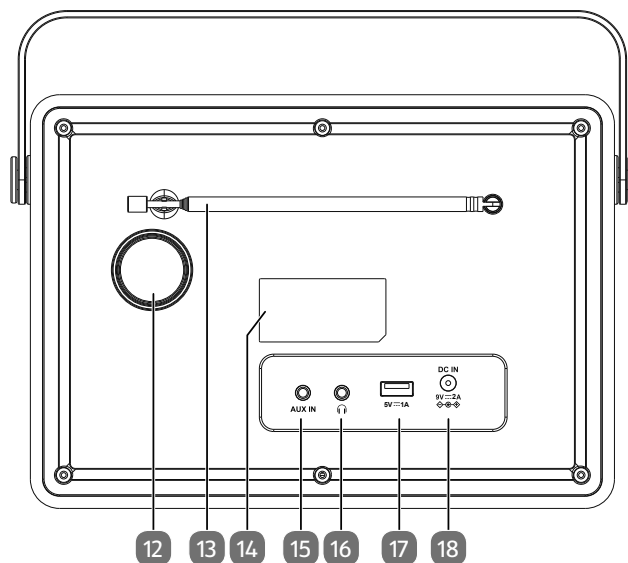

12. Orificio para el subwoofer
13. Antena telescópica
14. Ubicación de la placa de características
15. **AUX IN**: conexión para aparato externo
16. 🎧 : conexión de auriculares
17. **5V** — — — **1A**: conexión USB
18. **DC IN 9V** — — — **2A** ⚡ : conexión para la fuente de alimentación

8. Colocación del aparato



Coloque el aparato sobre una superficie plana y firme. Debe procurarse que:

- no actúen fuentes de calor intensas en el aparato ni las pilas;
- no se irradie luz solar directa al aparato ni las pilas;
- el aparato (radio DAB y fuente de alimentación) no entre en contacto con líquidos, ni tampoco gotas o salpicaduras de agua.

18.1. Conexión de la fuente de alimentación



Para la conexión de la radio, utilice únicamente la fuente de alimentación suministrada. En la fuente de alimentación hay una placa de características con los datos correspondientes.

- ▶ Conecte la clavija de enchufe del cable de la fuente de alimentación a la conexión **DC IN 9V**  **2A**  del aparato.
- ▶ Enchufe la fuente de alimentación en una toma de corriente de 100-240 V ~ 50-60 Hz de fácil acceso.



En caso de que no vaya a necesitar el aparato durante un periodo prolongado, póngalo fuera de servicio. Para ello, desenchufe la fuente de alimentación de la toma de corriente.

18.2. Orientación de la antena

- ▶ Extraiga por completo la antena telescópica situada en la parte trasera del aparato.



La antena debería estar completamente extraída para garantizar una buena recepción de señal y una buena calidad de sonido. Al mover la antena telescópica es posible que haya que buscar de nuevo las emisoras (véase «18.10. Ajuste de emisoras» en la página 104).

9. Puesta en servicio

18.3. Encendido/apagado del aparato

- ▶ Pulse la tecla \odot para encender el aparato.
- ▶ Para conmutar el aparato en el modo standby, mantenga la tecla \odot hasta que el aparato se apague.

En la pantalla se muestra la hora.



Después de encenderlo por primera vez o cuando el aparato se desconecta de la red, la fecha y la hora se sincronizan automáticamente. El proceso finaliza en unos segundos.

18.4. Ajuste del idioma de menú

- ▶ Encienda el aparato.
- ▶ Mantenga pulsada la tecla **MENU** hasta que se abra el menú.
- ▶ Con el regulador $\blacktriangleleft \blacktriangleright$, seleccione la opción **SYSTEM SETTINGS** y confirme pulsando el regulador **SELECT**.
- ▶ Con el regulador $\blacktriangleleft \blacktriangleright$, seleccione la opción **LANGUAGE** y confirme pulsando el regulador **SELECT**.
- ▶ Ahora seleccione con el regulador $\blacktriangleleft \blacktriangleright$ el idioma deseado y confirme pulsando el regulador **SELECT**.
- ▶ Para volver a salir del menú, pulse la tecla **MENU**.

10. Sonido

18.5. Volumen

- ▶ Ajuste el volumen con el regulador **VOL -/+**.

18.6. Ecuualizador

El sonido se puede cambiar con patrones de sonido predefinidos o personalizados.

- ▶ Mantenga pulsada la tecla **MENU** hasta que se abra el menú.
- ▶ Con el regulador $\blacktriangleleft \blacktriangleright$, seleccione la opción **AJUSTES DEL SISTEMA** y confirme pulsando el regulador **SELECT**.
- ▶ Con el regulador $\blacktriangleleft \blacktriangleright$, seleccione la opción **ECUALIZADOR** y confirme pulsando el regulador **SELECT**.
- ▶ Ahora seleccione con el regulador $\blacktriangleleft \blacktriangleright$ el patrón de sonido deseado y confirme pulsando el regulador **SELECT**.

En la opción de menú **MI CONFIG. EQ** puede definir su propio patrón de sonido y activarlo con **MI EQ**.

- ▶ Para volver a salir del menú, pulse la tecla **MENU**.

18.7. Conexión de los auriculares/cascos

En la parte trasera del aparato encontrará la conexión para auriculares.



¡Pérdida de audición!

Una presión sonora excesiva al utilizar auriculares y cascos puede provocar daños en la capacidad auditiva o la pérdida del sentido de la audición.

- Antes de la reproducción, ajuste el volumen al mínimo.
- Inicie la reproducción y suba el volumen al nivel que sea adecuado para usted.
- Si un aparato funciona durante mucho tiempo a un volumen elevado a través de los auriculares, pueden producirse daños en la capacidad auditiva del oyente.

- ▶ Conecte unos auriculares con un conector jack de 3,5 mm al conector . El altavoz se desconectará automáticamente.

11. Temporizador de apagado y alarma

18.8. Temporizador de apagado

Con el temporizador de apagado, el aparato encendido se apaga automáticamente tras un tiempo definido.

- ▶ Mantenga pulsada la tecla **MENU** hasta que se abra el menú.
- ▶ Con el regulador ◀ ▶, seleccione la opción **AJUSTES DEL SISTEMA** y confirme pulsando el regulador **SELECT**.
- ▶ Con el regulador ◀ ▶, seleccione la opción **TEMPORIZADOR** y confirme pulsando el regulador **SELECT**.
- ▶ Ahora seleccione con el regulador ◀ ▶ el tiempo tras el cual debe apagarse el aparato y confirme su selección pulsando el regulador **SELECT**.

El aparato se apagará una vez pasado el tiempo definido.

- ▶ Para volver a salir del menú, pulse la tecla **MENU**.
- ▶ Para desactivar el temporizador de apagado antes de tiempo, abra de nuevo el menú tal y como se ha descrito anteriormente y seleccione la duración **AUS**.

18.9. Ajuste de la alarma

- ▶ Mantenga pulsada la tecla **MENU** hasta que se abra el menú.
- ▶ Con el regulador ◀ ▶, seleccione la opción **AJUSTES DEL SISTEMA** y confirme pulsando el regulador **SELECT**.
- ▶ Con el regulador ◀ ▶, seleccione la opción **ALARMA** y confirme pulsando el regulador **SELECT**.
- ▶ Ahora seleccione con el regulador ◀ ▶ la alarma deseada, 1 o 2, y confirme pulsando el regulador **SELECT**.
- ▶ Ajuste la alarma en el submenú siguiente. Gire el regulador ◀ ▶ para navegar por los menús y confirme las opciones con **SELECT**. Con ↩ vuelve en cada caso al menú anterior.
 - **ALARMA**: encender o apagar la alarma
 - **FRECUENCIA**: seleccionar la frecuencia de la alarma
 - **HORA DESPERT.**: ajustar la hora del despertador
 - **FUENTE**: ajustar el tipo de alarma
 - **DURACIÓN**: establecer cuánto tiempo debe sonar la alarma
 - **VOLUMEN**: ajustar el volumen de la alarma.

Una vez que haya configurado todas las opciones, pulse la tecla **MENU** varias veces para salir del menú.

18.9.1. Finalización del tono de la alarma

Cuando suene la alarma, pulse: el regulador **SELECT** para iniciar una repetición de la alarma.

- ▶ La alarma volverá a sonar pasados 5 minutos. El tiempo restante se mostrará en la pantalla. O el botón ⏻ para desactivar la alarma durante al menos 24 horas.

12. Radio DAB y FM

Con el aparato puede recibir emisoras de radio DAB y FM. Seleccione el modo de radio deseado:

- ▶ Pulse la tecla  en el aparato varias veces hasta que llegue al modo de radio. En la pantalla aparecerá **RADIO DIGITAL** o **FM**.

18.10. Ajuste de emisoras

Radio DAB

- ▶ Gire el regulador **SELECT** para abrir la lista de emisoras.
- ▶ Continúe girando para seleccionar la emisora deseada.
- ▶ Pulse el regulador **SELECT** para reproducir la emisora.

En la pantalla se muestra el nombre de la emisora.

Radio FM

- ▶ Gire el regulador **SELECT** para ajustar de forma manual la frecuencia de radio,
- ▶ o pulse el regulador **SELECT** para iniciar la búsqueda de emisoras automática. La búsqueda de emisoras se detiene en cuanto se encuentra la siguiente emisora.

18.11. Memorización y activación de emisoras

Las emisoras se almacenan por separado en las listas de memoria de las radios DAB y FM. También se pueden usar las teclas de selección rápida **1**, **2** y **3**.

18.11.1. Memorización de emisoras

- ▶ Ajuste la emisora de radio que quiera memorizar.

Memorización de emisoras en una tecla de selección rápida

- ▶ Mantenga pulsada la tecla **1**, **2** o **3** para memorizar la emisora en la tecla de selección rápida.

Memorización de emisoras en la lista de memoria

- ▶ Mantenga pulsada la tecla **4+** para abrir la lista de memoria.
- ▶ Gire el regulador **SELECT** y seleccione la posición de memoria. Las posiciones **1**, **2** y **3** corresponden a las teclas de selección rápida anteriores.
- ▶ Pulse el regulador **SELECT** para memorizar la emisora.

18.11.2. Activación de emisoras memorizadas

Activación de emisoras con las teclas de selección rápida

- ▶ Pulse la tecla **1**, **2** o **3** para reproducir la emisora de la tecla de selección rápida.

Activación de emisoras de la lista de memoria

- ▶ Pulse la tecla **4+** para abrir la lista de memoria.
- ▶ Gire el regulador **SELECT** y seleccione la posición de memoria.
- ▶ Pulse el regulador **SELECT** para reproducir la emisora.

12.1. Información sobre emisoras

Puede visualizarse más información, como el nombre de la emisora, la información de la pista o el tipo actual de emisión para una emisora de radio.

- ▶ Pulse la tecla **INFO** varias veces para visualizar esta información de manera consecutiva.

13. Modo Bluetooth®

Mediante Bluetooth puede reproducir de forma inalámbrica pistas de equipos externos (p. ej., reproductor MP3 o teléfono móvil con Bluetooth) en este aparato.

- ▶ Pulse la tecla  en el aparato varias veces hasta que llegue al modo Bluetooth. En la pantalla aparece **BLUETOOTH**.

18.12. Emparejamiento de equipos con Bluetooth

- ▶ Active también la función de Bluetooth en su dispositivo externo e inicie un proceso de emparejamiento. Lea al respecto el manual de su aparato. El nombre del sistema de audio es «MD 44700».
- ▶ En caso de que se le solicite una contraseña en la pantalla del aparato externo, introduzca el código «0000».
- ▶ El emparejamiento se completa cuando en la pantalla aparece **BLUETOOTH CONECTADO**. El dispositivo externo puede utilizarse en la radio DAB.

La reproducción de las pistas, así como el volumen y las funciones especiales, pueden controlarse tanto en su dispositivo externo como en la radio DAB. Las funciones que están disponibles dependen de su dispositivo externo y del software que utiliza.

- ▶ Si desea finalizar la transmisión mediante Bluetooth, apague el Bluetooth en el equipo externo o bien cambien la fuente en el sistema de audio.
- ▶ Si desea emparejar otro dispositivo, mantenga pulsada la tecla **PAIR**. En la pantalla aparece **DESCONECTADO**.

18.13. Control

Si desea controlar las pistas con la radio DAB, tiene las siguientes opciones:

- Ajuste el volumen con el regulador **VOL -/+**.
- Con la tecla ▶ **II** puede iniciar la reproducción o bien detenerla.
- Con las teclas **⏮** o **⏭** puede cambiar a la pista anterior o pasar a la siguiente.

Tenga en cuenta que no todas las funciones están disponibles en todos los dispositivos externos. Dado el caso, algunas funciones se muestran en la pantalla del dispositivo externo.

14. Reproducción desde la conexión AUX

En la parte trasera del aparato hay una conexión de 3,5 mm con la inscripción **AUX**. El control se lleva a cabo mediante el dispositivo externo.

- ▶ Enchufe el cable de conexión con un conector jack de 3,5 mm en la conexión.
- ▶ Pulse la tecla  en el aparato varias veces hasta que llegue al modo AUX. En la pantalla aparece **ENTRADA AUXILIAR**.

15. Ajustes en el menú

Proceda de la siguiente manera para navegar por el menú y realizar ajustes:

- ▶ Para configurar los modos de radio, seleccione primero el modo **RADIO DIGITAL** o **FM**. En función del modo operativo seleccionado, pueden llevarse a cabo distintos ajustes.
- ▶ Mantenga pulsada la tecla **MENU** hasta que se abra el menú.
- ▶ Girando el regulador **SELECT** seleccione un menú concreto o una entrada concreta.
- ▶ Pulsando el regulador **SELECT** abrirá un menú determinado o confirmará un ajuste realizado.
- ▶ Al pulsar de nuevo brevemente la tecla **MENU** accederá al menú anterior.
- ▶ Pulsando **MENU** de forma prolongada abandonará el menú por completo. En la pantalla aparece el último modo seleccionado.

Los ajustes de sistema solo pueden llevarse a cabo si el aparato está encendido.

Nombre del menú	Descripción
LISTA EMISORAS (solo en el modo DAB)	
	Visualización de la lista de emisoras
BÚSQUEDA COMPLETA (solo modo DAB)	
	Búsqueda automática de emisoras
SINTONIZACIÓN MANUAL (solo en el modo DAB)	
	Ajuste manual de la frecuencia
ELIMINAR INACT. (solo en el modo DAB)	
NO	Borrado de todas las emisoras DAB que no se reciben en la región actual.
SÍ	
DRC (solo en el modo DAB)	
OFF	Dynamic Range Control (DRC): selección de la compresión; ajuste estándar: apagado
BAJO	
ALTO	
CONFIGURAR BÚSQUEDA (solo en el modo FM)	
TODAS LAS EMISORAS	Elija si deben buscarse todas las emisoras (también las de recepción débil) o solo las emisoras con intensidad de señal fuerte.
SOLO EMISORAS CON BUENA RECEPCIÓN	
CONFIGURAR AUDIO (solo en el modo FM)	
ESTÉREO PERMITIDO	Seleccione si debe reproducirse el sonido mono o estéreo (solo en caso de reproducción de audio mediante auriculares).
SOLO MONO	

Nombre del menú	Descripción	
AJUSTES DEL SISTEMA		
THÈME	Seleccionar el esquema de colores del menú	
TEMPORIZADOR	Ajustar el temporizador de apagado	
ALARMA	Ajustar la alarma; véase también «18.9. Ajuste de la alarma» en la página 103	
ECUALIZADOR	Seleccionar un perfil de sonido; véase también «18.6. Ecualizador» en la página 101.	
HORA/FECHA	AJUSTAR HORA/FECHA	Ajuste manual de la hora y la fecha
	ACTUALIZACIÓN AUTOMÁTICA	Seleccione si debe ajustarse automáticamente la fecha y la hora mediante la señal DAB o FM. El ajuste automático se lleva a cabo todos los días entre las 4 y las 5 de la mañana.
	AJUSTAR 12/24 HORAS	Ajuste el formato de 12 o 24 horas.
	AJUSTAR FORMATO DE FECHA	Ajuste el formato de fecha.
RETROILUMINACIÓN	TIEMPO TERMINADO	Active o desactive la iluminación automática. Si la función está activada, se reduce el brillo de la pantalla si no se produce ninguna acción.
	NIVEL ACTIVO	Fije la intensidad de la iluminación máxima de la pantalla que desea. El valor de este ajuste también puede ajustarse mediante la tecla DIMMER .
	NIVEL ATENUADO	Fije la intensidad de la iluminación atenuada de la pantalla que desea.
IDIOMA	Selección del idioma del menú	
RESTAURAR CONFIGURACIÓN DE FÁBRICA	Restablecer la configuración de fábrica	
VERSIÓN DE SOFTWARE	Indicación de la versión de software	

16. Limpieza

Antes de limpiar el aparato, desenchufe siempre primero la fuente de alimentación de la toma de corriente.

Para limpiarlo utilice únicamente un paño seco y suave. No utilice disolventes ni productos de limpieza químicos, puesto que podrían dañar la superficie o las inscripciones del aparato.

17. Almacenamiento en caso de no utilizarse

En caso de que no vaya a utilizar el aparato durante un tiempo prolongado, almacénelo en un lugar seco y fresco y procure que esté protegido contra el polvo y oscilaciones de temperatura extremas.

En caso de no utilizarse durante un largo periodo, retire las pilas del mando a distancia y desenchufe la clavija de enchufe.

18. En caso de fallos

En caso de que se produzcan fallos, compruebe primero si puede solucionar usted mismo el problema. El siguiente sinóptico puede resultarle de ayuda.

Fallo	Posible causa	Medida
No hay sonido.	El volumen se ha ajustado muy bajo.	Suba el volumen.
	El modo silencioso está activado.	Desactive el modo silencioso.
	Si hay un aparato conectado mediante AUX o Bluetooth: el volumen del aparato externo está demasiado bajo.	Suba el volumen del aparato externo.
	Los auriculares están conectados. La reproducción de audio se interrumpe cuando los auriculares están conectados.	Extraiga el conector jack de los auriculares de la conexión de auriculares.
Sin recepción de radio o mala recepción.	Las señales de emisión son muy débiles.	Ajuste la frecuencia de la emisora. En caso necesario, cambie la ubicación de la radio o la orientación de la antena para mejorar la recepción.

Fallo	Posible causa	Medida
No funciona.	La fuente de alimentación no está conectada correctamente.	Compruebe que la fuente de alimentación esté conectada correctamente al aparato y enchufada a la toma de corriente.
	Aparato averiado a causa de una tormenta, carga estática u otro factor externo.	Desenchufe la fuente de alimentación de la toma de corriente y vuelva a enchufarla.

19. Eliminación



EMBALAJE

Su aparato se envía embalado para protegerlo de posibles daños durante el transporte. Los embalajes están hechos con materiales que pueden desecharse de forma respetuosa con el medio ambiente y llevarse a un punto de reciclaje.



APARATO

El aparato está equipado con baterías integradas. En ningún caso tire el aparato al final de su vida útil a la basura doméstica normal, sino que debe consultar a su administración local las posibilidades de una eliminación respetuosa con el medio ambiente en puntos de recogida para aparatos eléctricos y electrónicos.

20. Datos técnicos

Aparato	
Consumo de potencia en standby	< 1 W
Potencia de salida	2x 4,5 vatios RMS

Fuente de alimentación	
Fabricante	DongGuan Obelieve Electronic Co., Ltd. Importador: MEDION AG Am Zehnthof 77 45307 Essen Alemania N.º de registro mercantil: HRB 13274
Nombre del modelo	OBL-0902000E
Tensión y corriente de entrada/ frecuencia de corriente alterna de entrada	100-240 V ~ 50/60 Hz 1,0 A máx.
Tensión/corriente de salida	9,0 V \equiv 2,0 A \diamond \oplus \ominus
Potencia de salida	18,0 W
Eficiencia media durante el funcio- namiento	86,55 %
Eficiencia con carga baja (10 %)	82,49 %
Consumo de potencia en vacío	0,061 W
	

Radio	
Banda VHF	87,5-108 MHz
Banda DAB III	174,928-239,200 MHz
RDS	ja
Memoria de emisoras	30 (DAB), 30 (FM)

Bluetooth	
Versión	5.3
Perfil	A2DP, AVRCP
Alcance	hasta 10 metros (sin obstáculos)
Rango de frecuencia	2402-2480 MHz
Potencia de emisión máx.	2,84 dBm

Conexiones para funciones externas	
Antena FM	Antena telescópica
AUX	Conector jack de 3,5 mm
Conexión de auriculares	Conector jack de 3,5 mm
Tensión de salida USB	CC 5 V $\overline{=}$ máx. 1 A

Valores ambientales	
Temperaturas	Durante el servicio: 5 °C ~ +35 °C
	Sin servicio: 5 °C ~ +35 °C
Humedad	Durante el servicio: < 80 %
	Sin servicio: < 80 %

Dimensiones/peso	
anchura × altura × profundidad	255 × 170 × 115 mm
Peso	aprox. 1,62 kg con fuente de alimentación
	aprox. 1,51 kg sin fuente de alimentación



21. Informaciones de asistencia técnica

En caso de que su aparato no funcione según deseado y esperado, diríjase en primer lugar a nuestro servicio de atención al cliente. Dispone de distintos medios para ponerse en contacto con nosotros:

- Si lo desea, también puede utilizar nuestro formulario de contacto que encontrará en www.medion.com/contact.
- Por supuesto, nuestro equipo de asistencia técnica también está a su disposición a través de nuestra línea directa o por correo postal.

Horario	Hotline de posventa
Lu-Vi: 08:30-17:30	☎ (+34) 91 904 28 00
Dirección de asistencia técnica	
MEDION Service Center ENAME, S.A Parque Industrial de Coimbrões, LOTE 4 E 5 São João de Lourosa 3500-618 VISEU Portugal	



Puede descargarse tanto este como muchos otros manuales de instrucciones a través del portal de servicio www.medionservice.com.

Por motivos de sostenibilidad, prescindimos de las condiciones de garantía impresas; también encontrará nuestras condiciones de garantía en nuestro portal de servicio posventa.

También puede escanear el código QR adjunto y cargar el manual de instrucciones en su dispositivo móvil a través del portal de servicio.

22. Aviso legal

Copyright © 2023

Versión: 28.08.2023

Reservados todos los derechos.

Este manual de instrucciones está protegido por derechos de autor.

Queda prohibida la reproducción mecánica, electrónica o de cualquier otro tipo sin la autorización por escrito del fabricante.

El copyright pertenece a la empresa:

MEDION AG

Am Zehnthof 77

45307 Essen

Alemania

Tenga en cuenta que la dirección indicada arriba no es una dirección para devoluciones. Póngase siempre primero en contacto con nuestro servicio de atención al cliente.

23. Declaración de privacidad

Apreciado cliente:

Por el presente le comunicamos que nosotros, MEDION AG, Am Zehnthof 77, 45307 Essen, procesamos sus datos personales en calidad de responsables.

En el caso de las cuestiones legales relacionadas con la protección de datos, estamos a su disposición a través de nuestro responsable de la protección de datos empresarial, al que puede localizar en MEDION AG, Datenschutz, Am Zehnthof 77, D – 45307 Essen; datenschutz@medion.com. Por nuestra parte, procesamos sus datos para fines de ejecución de la garantía y procesos relacionados con ello (p. ej., reparaciones) basándonos para ello en el contrato de compra celebrado con nosotros.

Para fines de ejecución de la garantía y procesos relacionados con ello (p. ej., reparaciones) transferiremos sus datos al proveedor de servicios de reparación encargado por nosotros. Por lo general, almacenamos sus datos personales durante tres años para satisfacer sus derechos legales de prestación de garantía.

Frente a nosotros, tiene derecho a información sobre los datos personales que le afectan, así como a rectificación, supresión, limitación del tratamiento y oposición al tratamiento, así como a la portabilidad de los datos.

En el caso del derecho de información y borrado, se aplican sin embargo limitaciones según los artículos 34 y 35 de la Ley Federal de Protección de Datos (BDSG) (art. 23 del RGPD). Además, existe un derecho de apelación ante una autoridad de supervisión de la protección de datos responsable (art. 77 del RGPD en combinación con el artículo 19 BDSG). Para MEDION AG es el responsable federal de protección de datos y libertad de información de Renania del Norte-Westfalia, ap. correos 200444, 40212 Düsseldorf. www.lidi.nrw.de.

El tratamiento de sus datos es necesario para la ejecución de la garantía; en caso de no facilitarse dichos datos, no será posible la ejecución de la garantía.

Contenuto

1.	Informazioni relative alle presenti istruzioni per l'uso	119
1.1.	Spiegazione dei simboli.....	119
2.	Utilizzo conforme	121
3.	Indicazioni di sicurezza	122
1.2.	Limitazione d'uso.....	122
1.3.	Utilizzo sicuro	122
4.	Informazioni sulla conformità UE.....	124
5.	Informazioni sui marchi	124
6.	Contenuto della confezione.....	125
7.	Panoramica del dispositivo.....	126
1.4.	Vista anteriore	126
11.1.	Vista posteriore	127
8.	Posizionamento del dispositivo	128
18.1.	Collegamento dell'alimentatore.....	128
18.2.	Orientamento dell'antenna.....	128
9.	Messa in funzione	129
18.3.	Accensione/spegnimento del dispositivo.....	129
18.4.	Impostazione della lingua dei menu	129
10.	Audio	129
18.5.	Volume.....	129
18.6.	Equaliser	129
18.7.	Collegamento di cuffie/auricolari	130
11.	Timer di spegnimento e sveglia	130
18.8.	Timer di spegnimento	130
18.9.	Impostazione della sveglia	131
12.	Radio DAB e FM.....	132
18.10.	Impostazione di una stazione radio	132
18.11.	Memorizzazione e richiamo di una stazione radio	132
18.12.	Informazioni sulla stazione	133
13.	Modalità Bluetooth®	133
18.13.	Associazione di dispositivi Bluetooth	133
18.14.	Controllo.....	133
14.	Riproduzione tramite ingresso e AUX.....	134
15.	Impostazioni nel menu	134
16.	Pulizia	137
17.	Come conservare il prodotto se non utilizzato	137
18.	In caso di problemi	137
19.	Smaltimento.....	138
20.	Dati tecnici	139

21.	Informazioni relative al servizio di assistenza	141
22.	Note legali	142
23.	Informativa sulla protezione dei dati personali.....	143

1. Informazioni relative alle presenti istruzioni per l'uso



Grazie per aver scelto il nostro prodotto. Ci auguriamo che sia soddisfatto del dispositivo.

Prima di utilizzare il prodotto, leggere attentamente e interamente le indicazioni di sicurezza e le presenti istruzioni per l'uso. Osservare le avvertenze riportate sul dispositivo e nelle istruzioni per l'uso.

Tenere le istruzioni per l'uso sempre a portata di mano. Esse sono parte integrante del prodotto e, in caso di vendita o cessione dello stesso, devono essere consegnate al nuovo proprietario.

1.1. Spiegazione dei simboli

Quando un paragrafo è contrassegnato da uno dei seguenti simboli di avvertenza è necessario evitare il pericolo indicato per prevenire le possibili conseguenze descritte.



PERICOLO!

Pericolo letale immediato!



AVVERTENZA!

Possibile pericolo letale e/o pericolo di lesioni gravi irreversibili!



ATTENZIONE!

Possibili lesioni di media e/o lieve entità!



AVVISO!

Attenersi agli avvisi al fine di evitare danni materiali!



Ulteriori informazioni sull'utilizzo del dispositivo!



AVVERTENZA!

Pericolo di scosse elettriche!



AVVERTENZA!

Pericolo dovuto al volume elevato!



Classe di protezione II

Gli apparecchi elettrici della classe di protezione II possiedono un isolamento permanente doppio e/o rinforzato e non hanno possibilità di connessione per un conduttore di terra. L'involucro di un apparecchio elettrico rivestito di materiale isolante della classe di protezione II può fungere parzialmente o interamente da isolamento supplementare o rinforzato.



Utilizzo in ambienti chiusi

I dispositivi contrassegnati da questo simbolo possono essere utilizzati solo in ambienti chiusi.

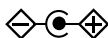

Indicazione della polarità

Simbolo della polarità del collegamento a corrente continua (secondo IEC 60417).

Negli apparecchi contrassegnati con questo simbolo il polo negativo si trova all'interno e il polo positivo all'esterno.



Efficienza energetica livello VI

I livelli di efficienza energetica sono una suddivisione standard del grado di efficienza degli alimentatori esterni e interni. Il grado di efficienza energetica è suddiviso in vari livelli fino al livello VI (livello più efficiente).



Marchio CE

I prodotti contrassegnati da questo simbolo soddisfano i requisiti delle direttive UE (vedere il capitolo "Informazioni sulla conformità").



Sicurezza verificata

I prodotti contrassegnati da questo simbolo soddisfano i requisiti della legge tedesca sulla sicurezza dei prodotti.



Simbolo della corrente continua



Simbolo della corrente alternata



Punto elenco/informazioni relative a eventi che si possono verificare durante l'utilizzo



Istruzioni operative da seguire



Indicazioni di sicurezza da seguire

2. Utilizzo conforme

Il dispositivo è destinato alla riproduzione audio dei programmi radiofonici DAB+/FM e alla riproduzione audio tramite Bluetooth.

- Il dispositivo è destinato esclusivamente all'uso privato e non a quello industriale/commerciale.

L'uso non conforme comporta il decadimento della garanzia:

- Non modificare il dispositivo senza la nostra approvazione e non utilizzare alcun altro dispositivo ausiliario non approvato o non fornito da noi.
- Utilizzare esclusivamente pezzi di ricambio e accessori forniti o approvati da noi.
- Attenersi a tutte le indicazioni fornite nelle presenti istruzioni per l'uso, in particolare alle indicazioni di sicurezza. Qualsiasi altro utilizzo è considerato non conforme e può provocare danni a persone o cose.
- Non utilizzare il dispositivo in ambienti a rischio di esplosione, quali, per esempio, stazioni di servizio, zone di stoccaggio carburanti o aree adibite alla lavorazione di solventi. Il dispositivo non deve inoltre essere utilizzato in ambienti con alte concentrazioni di polveri fini nell'aria (ad es. polvere di farina o legno).
- Non utilizzare il dispositivo all'aperto.
- Non esporre il dispositivo a condizioni estreme. Occorre evitare:
 - elevata umidità dell'aria o umidità in generale,
 - temperature estremamente alte o basse,
 - raggi diretti del sole,
 - fiamme libere.

3. Indicazioni di sicurezza

1.2. Limitazione d'uso

- Il presente dispositivo può essere utilizzato a partire da un'età di 8 anni e anche da persone con capacità fisiche, sensoriali o intellettive ridotte o con carenza di esperienza e di conoscenze, a condizione che vengano sorvegliate o istruite circa l'utilizzo sicuro del dispositivo e che comprendano i pericoli che ne derivano.
- I bambini non devono giocare con il dispositivo.
- I bambini non possono eseguire la pulizia e la manutenzione a cura dell'utilizzatore senza essere sorvegliati.
- Tenere il dispositivo e gli accessori fuori dalla portata dei bambini.
- Il materiale d'imballaggio non è un giocattolo. I bambini non devono giocare con i sacchetti di plastica. Pericolo di soffocamento.

1.3. Utilizzo sicuro

- Non appoggiare sul dispositivo o nelle sue immediate vicinanze contenitori pieni di liquidi, ad es. vasi, e proteggere tutte le parti del dispositivo da gocce e spruzzi d'acqua. Il recipiente potrebbe infatti rovesciarsi e il liquido pregiudicare la sicurezza dei circuiti elettrici.
- In caso di danni all'alimentatore, al cavo di alimentazione o all'apparecchio, scollegare immediatamente la spina dalla presa elettrica. Se si trasporta il dispositivo da un ambiente freddo a un ambiente caldo può formarsi della condensa al suo interno e all'interno dell'alimentatore. Attendere alcune ore prima di mettere in funzione il dispositivo.

1.3.1. Alimentazione elettrica

- Per collegare la radio, utilizzare esclusivamente l'alimentatore in dotazione.
- Collegare l'alimentatore solo a una presa con messa a terra (100-240 V ~ 50-60 Hz) facilmente raggiungibile, installata a regola d'arte e vicina al luogo di installazione. La presa deve essere sempre facilmente accessibile, cosicché la spina possa essere estratta senza difficoltà.
- Prima di ogni pulizia, scollegare sempre la spina dell'alimentatore dalla presa elettrica.
- Estrarre il cavo di alimentazione dalla presa elettrica afferrandolo dalla spina e non tirando il cavo.
- In caso di danni all'alimentatore, al cavo di alimentazione o al dispositivo, oppure in caso di penetrazione di liquidi o di corpi estranei all'interno del dispositivo, staccare immediatamente la spina dalla presa elettrica.

1.3.2. Luogo di installazione/ambiente

- Il dispositivo è dotato di piedini di plastica antiscivolo. I mobili sono spesso rivestiti con diverse vernici o materie plastiche e vengono trattati con svariati prodotti per la cura e la manutenzione; non si può pertanto escludere che i piedini di plastica vengano intaccati o ammorbiditi da alcuni componenti contenuti in queste sostanze. Se necessario, collocare una base antiscivolo sotto il dispositivo.
- Sistemare tutti i componenti su una base piana, stabile e non soggetta a vibrazioni per evitare la caduta del dispositivo.
- Per garantire una ventilazione adeguata, posizionare il dispositivo lasciando una distanza minima di 5 cm su tutti i lati.
- Non ostruire la ventilazione coprendo il dispositivo con oggetti quali riviste, tovaglie, tende, ecc.
- Assicursi che il dispositivo non sia esposto a nessuna fonte di calore diretta (ad es. caloriferi).

-
- Non esporre il dispositivo a calore eccessivo come quello prodotto, ad esempio, da luce del sole, luce artificiale intensa, fuoco o simili!
 - Non esporre il dispositivo a temperature estremamente basse.
 - Non collocare fiamme libere (ad es. candele accese) nelle vicinanze del dispositivo.
 - Non appoggiare alcun oggetto sui cavi, in quanto potrebbero danneggiarsi.
 - Utilizzare il dispositivo esclusivamente all'interno di abitazioni o simili.

1.3.3. Compatibilità elettromagnetica

- Mantenere una distanza di almeno un metro da fonti di disturbo magnetiche e ad alta frequenza (televisori, altri diffusori acustici, telefoni cordless ecc.) per evitare malfunzionamenti.

4. Informazioni sulla conformità UE

Con la presente MEDION AG dichiara che il tipo di apparecchiatura radio MD 44700 è conforme alla direttiva 2014/53/UE (Direttiva RED), alla direttiva 2009/125/CE (Direttiva sulla progettazione ecocompatibile) e alla direttiva 2011/65/UE (Direttiva RoHS). Il testo completo della dichiarazione di conformità UE è disponibile al seguente indirizzo Internet: www.medion.com/conformity.

5. Informazioni sui marchi

Il marchio Bluetooth® e i relativi logo sono marchi registrati di Bluetooth SIG, Inc. e vengono utilizzati da MEDION su licenza.

Il marchio USB™ e i relativi logo sono marchi registrati di USB Implementers Forum, Inc. e sono utilizzati da MEDION su licenza. Gli altri marchi appartengono ai rispettivi proprietari.

6. Contenuto della confezione



PERICOLO!

Pericolo di soffocamento!

Pericolo di soffocamento in caso di ingestione o inalazione di componenti piccoli o pellicole dell'imballaggio.

■ Tenere la pellicola dell'imballaggio fuori dalla portata dei bambini.

- ▶ Estrarre il prodotto dalla confezione e rimuovere tutto il materiale d'imballaggio.
- ▶ Verificare l'integrità della confezione e comunicare l'eventuale incompletezza della fornitura entro 14 giorni dall'acquisto.

La confezione acquistata include:

- Radio DAB+
- Alimentatore
- Documentazione

7. Panoramica del dispositivo

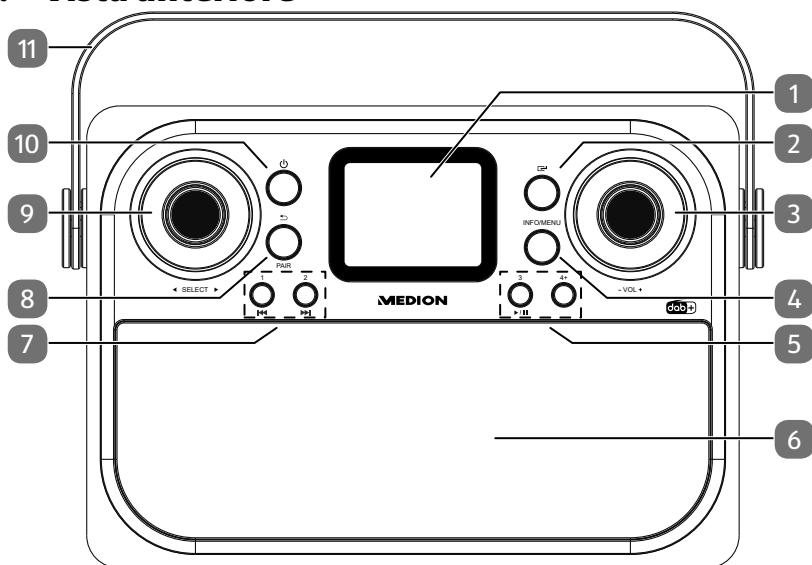

1.4. Vista anteriore

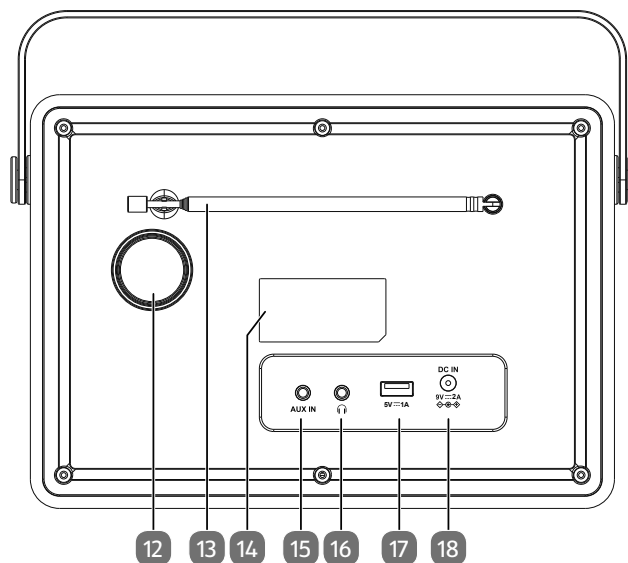

1. Display
2. – Selezione della modalità di funzionamento
3. Regolazione del volume
4. Aprire il menu; visualizzazione delle informazioni sulla stazione radio/sul brano
5. – Avvio/messa in pausa della riproduzione
3 – Salvare/ricchiama la memorizzazione delle stazioni radio 3
4+ – Aprire la lista delle stazioni memorizzate
6. Diffusore acustico
7. **1, 2** – Salvare/ richiama la memorizzazione delle stazioni radio 1 e 2
 – Scorrimento veloce indietro/riciamo brano precedente
 – Scorrimento veloce avanti/riciamo brano successivo
8. – Ritorno al menu
PAIR – Avvio della modalità di accoppiamento Bluetooth
9. Navigare nei menu; aprire la lista delle stazioni radio; confermare la selezione
10. – Accensione del dispositivo, passaggio alla modalità standby
11. Manico per il trasporto

11.1. Vista posteriore



12. Apertura per subwoofer
13. Antenna telescopica
14. Posizione della targhetta
15. **AUX IN** – Presa per dispositivo esterno
16.  – Presa per cuffie
17. **5V = 1A** – Presa USB
18. **DC IN 9V = 2A**  – Presa per alimentatore

8. Posizionamento del dispositivo

Posizionare il dispositivo su una superficie piana e stabile. Assicurarsi che



- il dispositivo e le batterie non siano esposti a forti fonti di calore;
- il dispositivo e le batterie non siano esposti ai raggi diretti del sole;
- il dispositivo (radio DAB e alimentatore) non venga a contatto con liquidi, spruzzi o gocce d'acqua.

18.1. Collegamento dell'alimentatore



Per collegare la radio, utilizzare esclusivamente l'alimentatore fornito.

Sull'alimentatore si trova una targhetta con i rispettivi dati.

▶ Collegare la spina del cavo dell'alimentatore all'ingresso **DC IN 9V**
 **2A**  del dispositivo.

- ▶ Collegare l'alimentatore a una presa elettrica da 100-240 V ~ 50-60 Hz facilmente accessibile.



Se non si necessita del dispositivo per lungo tempo, metterlo fuori servizio. Per fare ciò, scollegare l'alimentatore dalla presa elettrica.

18.2. Orientamento dell'antenna

- ▶ Estrarre completamente l'antenna telescopica sul retro del dispositivo.



L'antenna deve essere estratta completamente per garantire una buona ricezione del segnale e una buona qualità del suono. Se si sposta l'antenna telescopica può essere necessario cercare nuovamente la stazione (vedere "18.10. Impostazione di una stazione radio" a pagina 132).

9. Messa in funzione

18.3. Accensione/spengimento del dispositivo

- ▶ Premere il tasto ϕ per accendere il dispositivo.
- ▶ Per portare il dispositivo in modalità stand-by, mantenere premuto il tasto ϕ fino a quando il dispositivo non si spegne.

Sul display viene visualizzata l'ora.



Alla prima accensione o se il dispositivo è stato precedentemente scollegato dalla rete elettrica, la data e l'ora vengono sincronizzate automaticamente. La procedura richiede alcuni secondi.

18.4. Impostazione della lingua dei menu

- ▶ Quindi accendere l'apparecchio.
- ▶ Tenere premuto il tasto **MENU** fino a quando si apre il menu.
- ▶ Utilizzare la manopola di regolazione $\blacktriangleleft \blacktriangleright$ per selezionare la voce **SYSTEM SETTINGS** e premere la manopola di regolazione **SELECT** per confermare.
- ▶ Utilizzare la manopola di regolazione $\blacktriangleleft \blacktriangleright$ per selezionare la voce **LANGUAGE** e premere la manopola di regolazione **SELECT** per confermare.
- ▶ Utilizzare la manopola di regolazione $\blacktriangleleft \blacktriangleright$ per selezionare la lingua desiderata e premere la manopola di regolazione **SELECT** per confermare.
- ▶ Per uscire dal menu, premere il tasto **MENU**.

10. Audio

18.5. Volume

- ▶ Regolare il volume con la manopola di regolazione **VOL -/+**.

18.6. Equaliser

Il suono può essere modificato con un modello di suono predefinito o personalizzato.

- ▶ Tenere premuto il tasto **MENU** fino a quando si apre il menu.
- ▶ Utilizzare la manopola di regolazione $\blacktriangleleft \blacktriangleright$ per selezionare la voce **IMPOST. SISTEMA** e premere la manopola di regolazione **SELECT** per confermare.
- ▶ Utilizzare la manopola di regolazione $\blacktriangleleft \blacktriangleright$ per selezionare la voce **EQUALIZZ.** e premere la manopola di regolazione **SELECT** per confermare.
- ▶ Utilizzare la manopola di regolazione $\blacktriangleleft \blacktriangleright$ per selezionare il modello di suono desiderato e premere la manopola di regolazione **SELECT** per confermare.

Utilizzando la voce di menu **LE MIE IMP. EQ** è possibile definire il proprio modello di suono e quindi attivarlo con **IL MIO EQ**.

- ▶ Per uscire dal menu, premere il tasto **MENU**.

18.7. Collegamento di cuffie/auricolari

L'ingresso per le cuffie si trova sul lato posteriore del dispositivo.



Danni all'udito!

Un'eccessiva pressione acustica durante l'uso di auricolari e cuffie può causare la lesione e/o la perdita dell'udito.

- Prima di riprodurre l'audio, regolare il volume sul livello più basso.
- Avviare la riproduzione e aumentare il volume a un livello adeguato.
- L'uso di un dispositivo tramite auricolari o cuffie a volume elevato per periodi prolungati può danneggiare l'udito.

▶ Collegare una cuffia con uno spinotto da 3,5 mm alla relativa presa . Il diffusore acustico si disattiva automaticamente.

11. Timer di spegnimento e sveglia

18.8. Timer di spegnimento

Il timer di spegnimento permette di disattivare automaticamente il dispositivo dopo un tempo definito.

- ▶ Tenere premuto il tasto **MENU** fino a quando si apre il menu.
- ▶ Utilizzare la manopola di regolazione ◀ ▶ per selezionare la voce **IMPOST. SISTEMA** e premere la manopola di regolazione **SELECT** per confermare.
- ▶ Utilizzare la manopola di regolazione ◀ ▶ per selezionare la voce **SPEGN.** e premere la manopola di regolazione **SELECT** per confermare.
- ▶ Utilizzare la manopola di regolazione ◀ ▶ per selezionare il tempo necessario per lo spegnimento del dispositivo e premere la manopola di regolazione **SELECT** per confermare.

Il dispositivo si spegne dopo il tempo preimpostato.

- ▶ Per uscire dal menu, premere il tasto **MENU**.
- ▶ Per disattivare il timer di spegnimento in anticipo, riaprire il menu come descritto sopra e selezionare la durata **OFF**.

18.9. Impostazione della sveglia

- ▶ Tenere premuto il tasto **MENU** fino a quando si apre il menu.
- ▶ Utilizzare la manopola di regolazione ◀ ▶ per selezionare la voce **IMPOST. SISTEMA** e premere la manopola di regolazione **SELECT** per confermare.
- ▶ Utilizzare la manopola di regolazione ◀ ▶ per selezionare la voce **SVEGLIA** e premere la manopola di regolazione **SELECT** per confermare.
- ▶ Utilizzare la manopola di regolazione ◀ ▶ per selezionare la sveglia 1 o 2 desiderata e premere la manopola di regolazione **SELECT** per confermare.
- ▶ Nel sottomenu seguente, impostare la sveglia. Ruotare la manopola di regolazione ◀ ▶ per spostarsi tra i menu; confermare con **SELECT**. Premere ↵ per tornare al menu precedente.
 - **SVEGLIA**: attivazione o disattivazione della sveglia
 - **FREQUENZA**: selezione della frequenza della sveglia
 - **ORARIO SVEGLIA**: impostazione dell'orario di sveglia
 - **SORGENTE**: impostazione del tipo di sveglia
 - **DURATA**: impostazione della durata della sveglia
 - **VOLUME**: regolazione del volume della sveglia.

Una volta effettuate tutte le impostazioni, premere più volte il tasto **MENU** per uscire dal menu.

18.9.1. Interruzione del segnale acustico

Quando la sveglia suona, premere

- ▶ la manopola di regolazione **SELECT** per avviare una ripetizione della sveglia. La sveglia suonerà di nuovo dopo 5 minuti. Il display mostra il tempo residuo
- ▶ oppure il tasto ⏻ per disattivare la sveglia per almeno 24 ore.

12. Radio DAB e FM

Il dispositivo è in grado di ricevere sia le stazioni radio DAB, sia quelle FM. Selezionare la modalità radio desiderata:

- ▶ Premere ripetutamente il tasto  sul dispositivo fino a raggiungere la modalità radio. Sul display appare **RADIO DIGITALE** o **FM**.

18.10. Impostazione di una stazione radio

Radio DAB

- ▶ Ruotare la manopola di regolazione **SELECT** per aprire l'elenco delle stazioni.
- ▶ Continuare a ruotare per selezionare la stazione desiderata.
- ▶ Premere la manopola di regolazione **SELECT** per riprodurre la stazione radio.

Il nome della stazione viene visualizzato sul display.

Radio FM

- ▶ Ruotare la manopola di regolazione **SELECT** per impostare manualmente la frequenza radio
- ▶ oppure premere la manopola di regolazione **SELECT** per avviare la ricerca delle stazioni. La ricerca si arresta non appena viene trovata una stazione.

18.11. Memorizzazione e richiamo di una stazione radio

Le emittenti vengono memorizzate separatamente negli elenchi di memoria della radio DAB e FM. È inoltre possibile utilizzare i tasti di selezione rapida **1**, **2** e **3**.

18.11.1. Memorizzazione di una stazione

- ▶ Sintonizzare la radio sulla stazione da memorizzare.

Memorizzazione della stazione su un tasto di selezione rapida

- ▶ Tenere premuto il tasto **1**, **2** o **3** per memorizzare la stazione sul tasto di selezione rapida.

Memorizzare le stazioni nell'elenco di memoria

- ▶ Tenere premuto il tasto **4+** per aprire l'elenco di memoria.
- ▶ Ruotare la manopola di regolazione **SELECT** e selezionare la posizione memorizzata desiderata. Le posizioni **1**, **2** e **3** corrispondono ai tasti di selezione rapida di cui sopra.
- ▶ Premere sulla manopola **SELECT** per memorizzare la stazione.

18.11.2. Richiamo di una stazione radio memorizzata

Richiamare una stazione su un tasto di selezione rapida

- ▶ Premere il tasto **1**, **2** o **3** per riprodurre la stazione sul tasto di selezione rapida.

Richiamare le stazioni nell'elenco di memoria

- ▶ Tenere premuto il tasto **4+** per aprire l'elenco di memoria
- ▶ Ruotare la manopola di regolazione **SELECT** e selezionare la posizione memorizzata desiderata.

-
- ▶ Premere la manopola di regolazione **SELECT** per riprodurre la stazione radio.

18.12. Informazioni sulla stazione

È possibile visualizzare ulteriori informazioni sulla stazione radio, come per esempio il nome della stazione, informazioni sul brano o il tipo di trasmissione attuale.

- ▶ Premere il tasto **INFO** più volte per visualizzare le informazioni in sequenza.

13. Modalità Bluetooth®

Tramite la tecnologia Bluetooth è possibile riprodurre senza fili tracce di dispositivi esterni (per esempio lettori MP3 o telefoni cellulari con tecnologia Bluetooth) su questo dispositivo.

- ▶ Premere ripetutamente il tasto  sul dispositivo fino a raggiungere la modalità Bluetooth. Sul display appare **BLUETOOTH**.

18.13. Associazione di dispositivi Bluetooth

- ▶ Attivare la funzione Bluetooth anche sul dispositivo esterno ed eseguire l'associazione. A tale scopo leggere le istruzioni del dispositivo esterno. Il nome dell'impianto audio è "MD 44700".
- ▶ Qualora sul display del dispositivo esterno sia richiesto l'inserimento di una password, digitare il codice "0000".
- ▶ L'associazione è completata quando sul display viene visualizzata la voce **BLUETOOTH CONNESSO**. Il dispositivo esterno può essere utilizzato sulla radio DAB.

La riproduzione dei brani nonché il volume e le funzioni speciali possono essere controllati sia dal dispositivo esterno, sia dalla radio DAB. Le funzioni disponibili dipendono dal dispositivo esterno e dal software utilizzati.

- ▶ Per terminare il trasferimento via Bluetooth, disattivare la modalità Bluetooth sul dispositivo esterno o modificare la sorgente dell'impianto audio.
- ▶ Per associare un altro dispositivo tenere premuto il tasto **PAIR**. Sul display viene visualizzata la voce **DISCONNESSO**.

18.14. Controllo

Per controllare i brani con la radio DAB, sono disponibili le seguenti opzioni:

- Regolare il volume con la manopola di regolazione **VOL -/+**.
- Per avviare o interrompere la riproduzione premere il tasto ▶ || .
- Per passare alla traccia precedente o successiva premere i tasti ◀◀ o ▶▶

Non tutte le funzioni sono disponibili in tutti i dispositivi esterni. Alcune funzioni vengono visualizzate sul display del dispositivo esterno.

14. Riproduzione tramite ingresso e AUX

Nella parte posteriore del dispositivo è presente una presa da 3,5 mm con la scritta **AUX**. Il comando viene eseguito tramite il dispositivo esterno.

- ▶ Inserire nella presa lo spinotto da 3,5 mm del cavo di alimentazione.
- ▶ Premere ripetutamente il tasto  sul dispositivo fino a raggiungere la modalità **AUX**. Sul display comparirà la voce **INGRESSO AUX**.

15. Impostazioni nel menu

Procedere come segue per navigare nel menu e configurare le impostazioni:

- ▶ Per configurare la modalità radio, selezionare la modalità **RADIO DIGITALE** o **FM**. A seconda della modalità selezionata è possibile eseguire diverse impostazioni.
- ▶ Tenere premuto il tasto **MENU** fino a quando si apre il menu.
- ▶ Ruotare la manopola di regolazione **SELECT**, per selezionare un determinato menu o una determinata voce.
- ▶ Premere la manopola di regolazione **SELECT**, per aprire un determinato menu o confermare l'impostazione eseguita.
- ▶ Premendo di nuovo brevemente il tasto **MENU** si torna al menu precedente.
- ▶ Premendo a lungo il tasto **MENU** si esce definitivamente dal menu. Sul display viene visualizzata l'ultima modalità di funzionamento selezionata.

Le impostazioni di sistema possono essere eseguite solo a dispositivo acceso.

Nome menu	Descrizione
LISTA STAZIONI (solo modalità di funzionamento DAB)	
	Visualizzazione dell'elenco delle stazioni radio
RICERCA COMPL. (solo modalità DAB)	
	Ricerca automatica delle stazioni radio
SINTON. MANUALE (solo modalità DAB)	
	Impostazione manuale della frequenza
ELIMINA N/VALIDE (solo modalità di funzionamento DAB)	
NO	Cancellazione di tutte le stazioni DAB non disponibili nella regione geografica di utilizzo.
SÌ	
DRC (solo modalità di funzionamento DAB)	
OFF	Dynamic Range Control (DRC): selezione della compressione; impostazione di default: off
BASSO	
ALTO	
IMPOSTAZ. RICERCA (solo modalità di funzionamento FM)	
TUTTE LE STAZIONI	Selezionare se eseguire la ricerca di tutte le stazioni (anche quelle deboli) o solo di quelle con segnale forte.
SOLO STAZIONI C/ SEGNALE FORTE	
IMPOSTAZ. AUDIO (solo modalità di funzionamento FM)	
ANCHE STEREO	Selezionare se l'audio deve essere riprodotto in mono o stereo (solo con riproduzione audio su cuffie/auricolari).
SOLO MONO	

Nome menu		Descrizione
IMPOST. SISTEMA		
THÈME	Selezione dello schema dei colori del menu	
SPEGN.	Impostazione del timer di spegnimento	
SVEGLIA	Impostazione della sveglia, vedere anche "18.9. Impostazione della sveglia" a pagina 131	
EQUALIZZ.	Per selezionare un profilo audio, vedere anche "18.6. Equaliser" a pagina 129.	
ORA/ DATA	IMPOST. FORMATO DATA	Impostazione manuale dell'ora e della data
	AGGIORN. AUTOM.	Selezionare se la data e l'ora devono essere impostate automaticamente attraverso il segnale DAB o FM. L'impostazione automatica avviene ogni giorno tra le 4 e le 5 del mattino.
	IMPOST. 12/24 ORE	Impostazione dell'ora in formato 12 o 24 ore.
	IMPOST. FORMATO DATA	Impostazione del formato della data.
RETROILLUM.	TIMEOUT	Attivazione o disattivazione dell'illuminazione automatica. Se la funzione è attivata, l'intensità luminosa del display viene ridotta quando non viene impartito alcun comando.
	LIVELLO ON	Impostazione della luminosità del display massima desiderata. Questo valore può essere impostato anche con il tasto DIMMER .
	LIVELLO AFFIEVOL.	Impostazione della riduzione desiderata della luminosità del display.
LINGUA	Selezione della lingua dei menu	
IMPOST. FABBRICA	Ripristino delle impostazioni di fabbrica	
VERSIONE SW	Visualizzazione della versione del software	

16. Pulizia

Prima di pulire l'apparecchio estrarre sempre l'alimentatore dalla presa di corrente. Per la pulizia utilizzare soltanto un panno asciutto e morbido. Evitare solventi e detergenti chimici poiché possono danneggiare la superficie e/o le scritte del dispositivo.

17. Come conservare il prodotto se non utilizzato

Se si prevede di non utilizzare il dispositivo per lungo tempo, riporlo in un luogo asciutto e fresco assicurandosi che sia protetto dalla polvere e da forti sbalzi di temperatura.

In caso di non utilizzo prolungato togliere le batterie dal telecomando e staccare la spina dalla rete.

18. In caso di problemi

Se dovessero presentarsi problemi, innanzitutto verificare se sia possibile risolverli autonomamente. La seguente tabella può essere di aiuto.

Anomalia	Possibile causa	Rimedio
Audio assente.	Il volume attuale è impostato troppo basso.	Aumentare il volume.
	L'audio è stato disattivato.	Riattivare l'audio.
	Con dispositivo collegato via AUX o Bluetooth: il volume del dispositivo esterno è troppo basso.	Aumentare il volume del dispositivo esterno.
	Cuffie o auricolari collegati. La suoneria si interrompe quando le cuffie sono collegate.	Estrarre lo spinotto delle cuffie/degli auricolari dalla relativa presa.
Nessuna ricezione radio o cattiva ricezione radio	I segnali delle stazioni radio sono troppo deboli.	Regolare la frequenza delle stazioni radio. Eventualmente cambiare l'ubicazione della radio o l'orientamento dell'antenna per migliorare la ricezione.

Anomalia	Possibile causa	Rimedio
Nessun funzionamento	L'alimentatore non è collegato correttamente.	Verificare che l'alimentatore sia collegato correttamente all'apparecchio e inserito nella presa elettrica.
	Guasto dovuto a temporale, carica statica o altro fattore esterno.	Staccare l'alimentatore dalla spina dalla presa elettrica e reinserirlo.

19. Smaltimento



IMBALLAGGIO

L'imballaggio protegge l'apparecchio da eventuali danni durante il trasporto. Gli imballaggi sono prodotti con materiali che possono essere smaltiti nel rispetto dell'ambiente e destinati a un corretto riciclaggio.



APPARECCHIO

L'apparecchio è dotato di una batteria ricaricabile integrata. Al termine del ciclo di vita dell'apparecchio non smaltirlo in nessun caso assieme ai normali rifiuti domestici, ma informarsi presso l'amministrazione locale sulle modalità di smaltimento ecologico presso i punti di raccolta per rottami di apparecchi elettrici ed elettronici.

20. Dati tecnici

Dispositivo	
Potenza assorbita in standby	< 1 W
Potenza in uscita	2x 4,5 Watt RMS

Alimentatore	
Produttore	DongGuan Obelieve Electronic Co., Ltd. Importatore: MEDION AG Am Zehnthof 77 45307 Essen Germania Numero di registro delle imprese: HRB 13274
Nome del modello	OBL-0902000E
Tensione di ingresso/corrente/frequenza della corrente alternata di ingresso	100-240 V~, 50/60 Hz 1,0 A max.
Tensione/corrente di uscita	9,0 V \equiv 2,0 A \diamond \odot \diamond
Potenza in uscita	18,0 W
Efficienza media durante il funzionamento	86,55%
Efficienza con carico ridotto (10%)	82,49%
Potenza assorbita a vuoto	0,061 W

The logo consists of the word "Intertek" in a bold, sans-serif font, followed by a stylized "GS" in a circular emblem. Below the "GS" emblem, the words "garanzia" and "sicurezza" are written in a smaller font.

Radio	
Banda FM	87,5 – 108 MHz
Banda DAB III	174,928 - 239,200 MHz
RDS	ja
Memoria stazioni	30 (DAB), 30 (FM)

Bluetooth	
Versione	5,3
Profili	A2DP, AVRCP
Portata	fino a 10 metri (senza ostacoli)
Gamma di frequenza	2402 - 2480 MHz
Potenza di trasmissione massima	2,84 dBm

Prese per funzioni esterne	
Antenna FM	Antenna telescopica
AUX	Connettore jack da 3,5 mm
Presa per cuffie/auricolari	Connettore jack da 3,5 mm
Tensione in uscita USB	DC 5 V $\overline{=}$ max. 1 A

Valori ambientali	
Temperature	In funzione: 5 °C ~ +35 °C
	Non in funzione: 5 °C ~ +35 °C
Umidità	In funzione: < 80%
	Non in funzione: < 80%

Dimensioni/peso	
Larghezza x altezza x profondità	255 x 170 x 115 mm
Peso	circa 1,62 kg con alimentatore ca. 1,51 kg senza alimentatore



21. Informazioni relative al servizio di assistenza

Nel caso in cui il dispositivo non funzioni come desiderato o come previsto, per prima cosa contattare il nostro servizio clienti. Esistono diversi modi per mettersi in contatto con noi.

- In alternativa è possibile compilare il modulo di contatto disponibile alla pagina www.medion.com/contact.
- Il nostro team di assistenza è raggiungibile anche via telefonicamente.

Italia	
Orari di apertura	Assistenza Post-Vendita
Lun.-ven.: 9.00-17.00	☎ 800 580250
Svizzera	
Orari di apertura	Assistenza Post-Vendita
Lun.-ven.: 9.00-19.00	☎ 0848 - 33 33 32
Indirizzo del servizio di assistenza	
MEDION/LENOVO Service Center Ifangstrasse 6 8952 Schlieren Svizzera	



Queste e altre istruzioni per l'uso possono essere scaricate dal portale dell'assistenza www.medionservice.com.

Per ragioni di sostenibilità abbiamo deciso di non stampare le condizioni di garanzia: le nostre condizioni di garanzia sono reperibili sul nostro portale dell'assistenza.

È inoltre possibile effettuare una scansione del codice QR riportato a fianco e scaricare le istruzioni per l'uso dal portale dell'assistenza utilizzando un dispositivo portatile.

22. Note legali

Copyright © 2023

Ultimo aggiornamento: 28.08.2023

Tutti i diritti riservati.

Le presenti istruzioni per l'uso sono protette da copyright.

È vietata la riproduzione in forma meccanica, elettronica e in qualsiasi altra forma senza l'autorizzazione scritta da parte del produttore.

Il copyright appartiene all'azienda:

MEDION AG

Am Zehnthof 77

45307 Essen

Germania

L'indirizzo riportato sopra non è quello a cui spedire la merce resa. Per prima cosa contattare sempre il nostro servizio clienti.

23. Informativa sulla protezione dei dati personali

Gentile cliente,

La informiamo che noi, MEDION AG, Am Zehnthof 77, 45307 Essen, Germania, siamo responsabili del trattamento dei suoi dati personali.

In materia di protezione dei dati siamo supportati dal nostro responsabile aziendale del trattamento dati che può essere contattato all'indirizzo MEDION AG, Datenschutz, Am Zehnthof 77, D - 45307 Essen, Germania; datenschutz@medion.com. Elaboriamo i suoi dati ai fini della gestione della garanzia e dei processi a essa collegati (ad es. riparazioni) e basiamo il trattamento di tali dati sul contratto di acquisto con noi stipulato.

Trasmetteremo i suoi dati ai fornitori di servizi di riparazione da noi incaricati ai fini della gestione della garanzia e dei relativi processi (ad es. riparazioni). Di norma, conserviamo i suoi dati personali per un periodo di tre anni al fine di rispettare i suoi diritti di garanzia previsti dalla legge.

Nei nostri confronti ha il diritto di ottenere informazioni sui dati personali di cui sopra, di ottenerne la rettifica e la cancellazione, di limitarne il trattamento, di opporsi al trattamento nonché il diritto alla portabilità dei dati.

I diritti di accesso e di cancellazione sono tuttavia soggetti a restrizioni ai sensi degli §§ 34 e 35 della Legge federale tedesca sulla protezione dei dati (Bundesdatenschutzgesetz, BDSG) (art. 23 GDPR). Sussiste inoltre il diritto di ricorso presso un'autorità di controllo competente per la protezione dei dati (art. 77 GDPR in combinato disposto con § 19 BDSG). Per MEDION AG si tratta dell'incaricato regionale per la protezione dei dati e la libertà d'informazione della Renania Settentrionale-Vestfalia: Landesbeauftragte für Datenschutz und Informationsfreiheit Nordrhein Westfalen, Postfach 200444, 40212 Düsseldorf, www.lidi.nrw.de.

Il trattamento dei suoi dati è necessario ai fini della gestione della garanzia; senza i dati necessari non è possibile evadere la procedura di garanzia.

Spis treści

1.	Informacje o niniejszej instrukcji obsługi.....	147
1.1.	Objaśnienie symboli.....	147
2.	Użytkowanie zgodne z przeznaczeniem	149
3.	Wskazówki bezpieczeństwa	150
1.2.	Ograniczona liczba osób	150
1.3.	Bezpieczeństwo użytkowania	150
4.	Informacje dotyczące zgodności z przepisami UE	152
5.	Informacje o znakach towarowych	152
6.	Zawartość opakowania	153
7.	Widok urządzenia	154
1.4.	Widok z przodu	154
11.1.	Widok od tyłu	155
8.	Ustawianie urządzenia	156
18.1.	Podłączanie zasilacza	156
18.2.	Ustawianie anteny	156
9.	Uruchomienie	157
18.3.	Włączanie / wyłączanie urządzenia	157
18.4.	Ustawianie języka menu	157
10.	Dźwięk	157
18.5.	Głośność	157
18.6.	Korektor dźwięku	157
18.7.	Podłączanie słuchawek	158
11.	Zegar trybu uśpienia i alarm	158
18.8.	Zegar trybu uśpienia	158
18.9.	Ustawianie budzika	159
12.	Radio DAB i FM.....	160
18.10.	Ustawianie stacji radiowej	160
18.11.	Zapisywanie stacji radiowych w pamięci i wybieranie zapisanych stacji	160
18.12.	Informacje o stacji	161
13.	Tryb Bluetooth®	161
18.13.	Parowanie urządzeń Bluetooth	161
18.14.	Sterowanie	161
14.	Odtwarzanie przy użyciu przyłącza i AUX	162
15.	Ustawienia w menu	162
16.	Czyszczenie	165
17.	Przechowywanie w przypadku nieużywania	165
18.	Rozwiązywanie problemów	165
19.	Utylizacja	166

20.	Dane techniczne	167
21.	Informacje serwisowe	169
22.	Stopka redakcyjna.....	169
23.	Polityka prywatności.....	170

1. Informacje o niniejszej instrukcji obsługi



Dziękujemy za wybór naszego produktu. Życzymy wiele przyjemności podczas jego eksploatacji.

Przed rozpoczęciem użytkowania uważnie zapoznaj się z zasadami bezpieczeństwa i całą instrukcją. Stosuj się do ostrzeżeń podanych na urządzeniu i w instrukcji obsługi.

Zawsze przechowuj instrukcję obsługi w pobliżu urządzenia. Sprzedając lub przekazując urządzenie innej osobie, koniecznie przekaz również tę instrukcję obsługi, ponieważ stanowi ona istotną część produktu.

1.1. Objasnienie symboli

Jeżeli fragment tekstu jest oznaczony jednym z poniższych symboli ostrzegawczych, należy unikać niebezpieczeństwa opisanego w tekście, aby zapobiec określonym w nim możliwym konsekwencjom.



NIEBEZPIECZEŃSTWO!

Ostrzeżenie przed bezpośrednim zagrożeniem życia!



OSTRZEŻENIE!

Ostrzeżenie przed możliwym zagrożeniem życia i/ lub ciężkimi, nieodwracalnymi obrażeniami!



PRZESTROGA!

Ostrzeżenie przed możliwymi średnimi i/lub lekkimi obrażeniami!



NOTYFIKACJA!

Przestrzegaj wskazówek w celu uniknięcia szkód materialnych!



Szczegółowe informacje dotyczące użytkowania urządzenia!



OSTRZEŻENIE!

Ostrzeżenie przed niebezpieczeństwem związanym z porażeniem prądem elektrycznym!



OSTRZEŻENIE!

Ostrzeżenie przed niebezpieczeństwem związanym z nadmierną głośnością!

Klasa ochrony II



Urządzenia elektryczne o klasie ochrony II to urządzenia elektryczne wyposażone w całości w podwójną i/lub wzmocnioną izolację, do których nie można podłączyć przewodu ochronnego. Obudowa otoczonego izolacją urządzenia elektrycznego klasy ochrony II może częściowo lub w całości tworzyć dodatkową lub wzmocnioną izolację.



Użytkowanie w pomieszczeniach

Urządzenia oznaczone takim symbolem są przeznaczone wyłącznie do użytku w pomieszczeniach.

Oznaczenie biegunowości

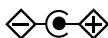

Symbol biegunowości przyłącza prądu stałego (zgodnie z normą IEC 60417).

W przypadku urządzeń z tym oznaczeniem plus leży wewnątrz, a minus na zewnątrz.



Efektywność energetyczna poziom VI

Poziomy efektywności energetycznej stanowią standardowy podział stopni skuteczności zasilaczy zewnętrznych i wewnętrznych. Efektywność energetyczna określa sprawność i dzieli się na poziomy, z których najwyższym jest poziom VI (najbardziej wydajny poziom).



Oznaczenie CE

Produkty oznaczone tym symbolem spełniają wymagania dyrektyw UE (patrz rozdział „Informacje dotyczące zgodności”).



Sprawdzone bezpieczeństwo

Produkty oznaczone tym symbolem spełniają wymagania niemieckiej ustawy o bezpieczeństwie produktów (ProdSG).



Symbol prądu stałego



Symbol prądu przemiennego

- Znak wypunktowania / informacja o zdarzeniach podczas obsługi
- ▶ Instrukcja wymaganego postępowania
- Wymagane zasady bezpieczeństwa

2. Użytkowanie zgodne z przeznaczeniem

Urządzenie służy do odtwarzania muzyki i dźwięku z programów radiowych DAB+/FM oraz odtwarzania dźwięku przez połączenie Bluetooth.

- Urządzenie jest przeznaczone wyłącznie do użytku prywatnego i nie należy go wykorzystywać do celów przemysłowych/komercyjnych.

Należy pamiętać, że użytkowanie niezgodne z przeznaczeniem powoduje wygaśnięcie odpowiedzialności producenta:

- Nie modyfikuj urządzenia bez naszej zgody, ani nie używaj żadnych niedopuszczonych lub niedostarczonych przez nas urządzeń dodatkowych.
- Używaj tylko dostarczonych lub zatwierdzonych przez nas części zamiennych i akcesoriów.
- Stosuj się do wszystkich informacji podanych w tej instrukcji obsługi, a w szczególności do wskazówek bezpieczeństwa. Wszystkie inne sposoby obsługi urządzenia są uznawane za niezgodne z przeznaczeniem i mogą powodować obrażenia ciała lub szkody materialne.
- Nie używaj urządzenia w obszarach zagrożonych wybuchem. Zaliczają się do nich np. stacje benzynowe, miejsca składowania paliw oraz miejsca, w których przetwarza się rozpuszczalniki. Urządzenia nie wolno również używać w miejscach, w których powietrze jest zanieczyszczone cząstkami stałymi (np. pyłem mącznym lub drzewnym).
- Nie używaj urządzenia na wolnym powietrzu.
- Nie narażaj urządzenia na skrajne warunki. Należy unikać:
 - dużej wilgotności powietrza i wilgoci,
 - bardzo wysokich lub niskich temperatur,
 - bezpośredniego nasłonecznienia,
 - otwartego ognia.

3. Wskazówki bezpieczeństwa

1.2. Ograniczona liczba osób

- Z tego urządzenia mogą korzystać dzieci w wieku od ośmiu lat i osoby o ograniczonej sprawności fizycznej, sensorycznej lub umysłowej lub osoby nieposiadające wystarczającego doświadczenia i wiedzy, jeżeli znajdują się one pod opieką lub otrzymały wskazówki dotyczące bezpiecznego używania urządzenia i zrozumiały wynikające stąd zagrożenia.
- Urządzenie nie może być używane przez dzieci do zabawy.
- Dzieci nie powinny bez nadzoru czyścić ani wykonywać konserwacji urządzenia leżącej w zakresie użytkownika.
- Urządzenie i akcesoria przechowuj w miejscu niedostępnym dla dzieci.
- Materiał opakowaniowy nie jest zabawką dla dzieci. Worki z tworzywa sztucznego nie mogą być używane przez dzieci do zabawy. Grozi to uduszeniem.

1.3. Bezpieczeństwo użytkowania

- Nigdy nie stawiaj na urządzeniu ani w jego bezpośrednim pobliżu naczyń wypełnionych płynem, takich jak wazon, i chroń wszystkie jego elementy przed skapującą wodą i rozpryskami wody. Naczynie może się przechylić i ciecz może obniżyć poziom bezpieczeństwa elektrycznego.
- W przypadku uszkodzenia zasilacza sieciowego, przewodu zasilającego lub urządzenia należy natychmiast wyjąć wtyczkę z gniazda elektrycznego. Jeżeli urządzenie jest przenoszone z miejsca zimnego do ciepłego, w urządzeniu i zasilaczu sieciowym może powstać kondensat. Odczekaj kilka godzin przed uruchomieniem urządzenia.

1.3.1. Zasilanie elektryczne

- Do podłączania radia stosuj wyłącznie dostarczony zasilacz sieciowy.

-
- Podłączaj zasilacz sieciowy tylko do łatwo dostępnego, prawidłowo zamontowanego gniazda elektrycznego z zestykiem ochronnym (100–240 V ~ 50–60 Hz), znajdującego się w pobliżu miejsca ustawienia. Gniazdo elektryczne musi być zawsze łatwo dostępne, aby w razie potrzeby można było bez przeszkód odłączyć wtyczkę.
 - Przed przystąpieniem do czyszczenia zawsze wyciągaj wtyczkę zasilacza sieciowego z gniazda.
 - Zawsze wyjmuj kabel zasilający z gniazdka, trzymając go za wtyczkę; nie ciągnij za sam kabel.
 - W razie uszkodzenia zasilacza sieciowego, przewodu przyłączeniowego lub urządzenia lub też w przypadku przedostania się ciał obcych do wnętrza urządzenia niezwłocznie wyjmij wtyczkę z gniazda elektrycznego.

1.3.2. Miejsce ustawienia/otoczenie

- Urządzenie jest wyposażone w antypoślizgowe nóżki z tworzywa sztucznego. Ponieważ meble są powlekane wieloma lakierami i tworzywami sztucznymi oraz używa się na nich różnych środków pielęgnacyjnych, nie można całkowicie wykluczyć, że niektóre z tych materiałów zawierają substancje niszczące i zmiękczające nóżki z tworzywa sztucznego. W razie potrzeby podłóż pod urządzenie podkładkę antypoślizgową.
- Aby zapobiec upadkowi urządzenia, ustawiaj i użytkuj wszystkie komponenty na stabilnym, równym i zabezpieczonym przed wibracjami podłożu.
- Podczas ustawiania zachowaj minimalny odstęp 5 cm wokół urządzenia, aby zapewnić dostateczną wentylację.
- Wentylacji nie można utrudniać przez zasłanianie urządzenia przedmiotami, np. gazetami, obrusami, zasłonami itd.
- Zwrócić uwagę, aby na urządzenie nie oddziaływały bezpośrednio źródła ciepła (np. elementy ogrzewania).

-
- Nigdy nie wystawiaj urządzenia na działanie nadmiernego gorąca, np. promieniowania słonecznego, ognia, silnego sztucznego światła ani podobnych czynników!
 - Nie narażaj urządzenia na skrajnie niskie temperatury.
 - Na urządzeniu lub w jego pobliżu nie mogą się znajdować żadne otwarte źródła ognia (np. palące się świece).
 - Nie stawiaj żadnych przedmiotów na kablach, gdyż mogą one zostać uszkodzone.
 - Używaj urządzenia wyłącznie w pomieszczeniach mieszkalnych lub tym podobnych.

1.3.3. Kompatybilność elektromagnetyczna

- Aby zapobiec zakłóceniom w działaniu, zachowaj odległość co najmniej jednego metra od wysokoczęstotliwościowych i elektromagnetycznych źródeł zakłóceń (telewizor, inne kolumny głośnikowe, telefony komórkowe i bezprzewodowe itd.).

4. Informacje dotyczące zgodności z przepisami UE

MEDION AG deklaruje niniejszym, że urządzenie radiowe typu MD 44700 spełnia wymogi określone w dyrektywie 2014/53/UE (dyrektywa radiowa), w dyrektywie 2009/125/WE (dyrektywa w sprawie ekoprojektu) oraz w dyrektywie 2011/65/UE (dyrektywa RoHS). Pełny tekst deklaracji zgodności UE jest dostępny na stronie: www.medion.com/conformity.

5. Informacje o znakach towarowych

Słowny znak towarowy Bluetooth® i logo są zarejestrowanymi znakami towarowymi firmy Bluetooth SIG, Inc. i są używane przez firmę MEDION na podstawie licencji. Słowny znak towarowy i logo USB™ są zarejestrowanymi znakami towarowymi organizacji USB Implementers Forum, Inc. i są wykorzystywane przez firmę MEDION na podstawie licencji. Inne znaki towarowe stanowią własność ich właścicieli.

6. Zawartość opakowania



NIEBEZPIECZEŃSTWO!

Niebezpieczeństwo zadławienia się!

Niebezpieczeństwo zadławienia się wskutek połknięcia drobnych części i folii opakowaniowych lub dostania się ich do dróg oddechowych.

■ Trzymaj folię opakowaniową z dala od dzieci.

- ▶ Wyjmij produkt z opakowania i usuń wszystkie materiały opakowaniowe.
- ▶ Sprawdź kompletność dostawy i powiadom nas w ciągu 14 dni od daty zakupu, jeśli dostawa nie jest kompletna.

Opakowanie powinno zawierać następujące elementy:

- Radio DAB+
- Zasilacz sieciowy
- Dokumentacja

7. Widok urządzenia

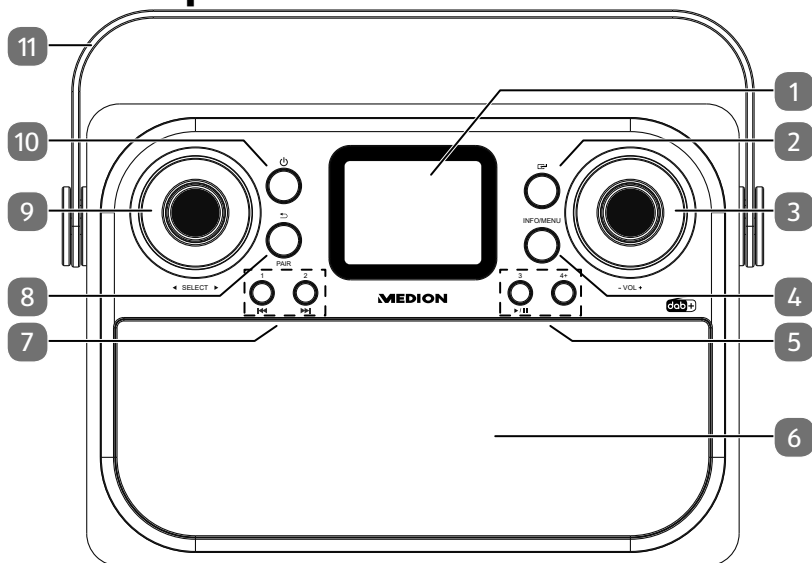

1.4. Widok z przodu

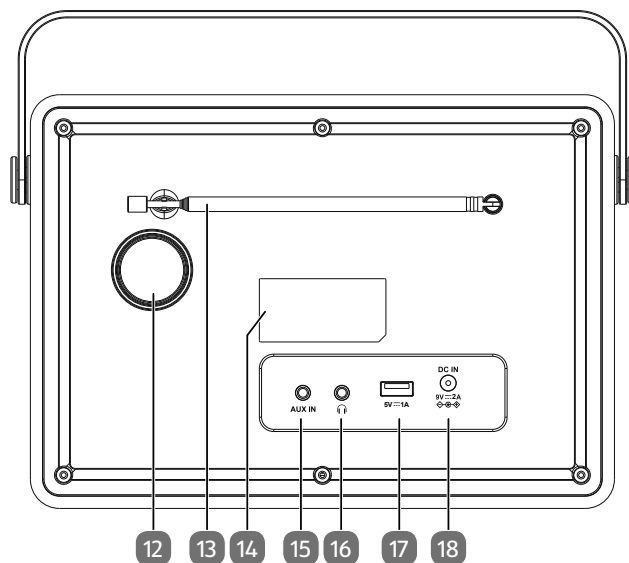

1. Wyświetlacz
2. – wybór trybu pracy
3. Regulacja głośności
4. Otwieranie menu; wyświetlanie informacji o stacji/tytule
5. – rozpoczynanie/zatrzymywanie odtwarzania
3 – zapisywanie/wywoływanie stacji z miejsca pamięci 3
4+ – otwieranie listy zapisanych stacji
6. Głośnik
7. **1, 2** – zapisywanie/wywoływanie stacji z miejsca pamięci 1 i 2
 – szybkie przewijanie do tyłu / przechodzenie do poprzedniego utworu
 – szybkie przewijanie do przodu / przechodzenie do następnego utworu
8. – powrót do menu
PAIR – uruchomienie trybu parowania Bluetooth
9. Nawigacja w menu; otwieranie listy stacji radiowych; potwierdzenie wyboru
10. – włączanie urządzenia, przełączanie w tryb czuwania
11. Uchwyt do przenoszenia

11.1. Widok od tyłu



12. Otwór na subwoofer
13. Antena teleskopowa
14. Położenie tabliczki znamionowej
15. **AUX IN** – złącze do urządzenia zewnętrznego
16.  – gniazdo słuchawkowe
17. **5V = 1A** – port USB
18. **DC IN 9V = 2A**  – przyłącze zasilacza

8. Ustawianie urządzenia



Ustaw urządzenie na równej, stabilnej powierzchni. Upewnij się, że

- na urządzenie i baterie nie działają silne źródła ciepła;
- na urządzenie i baterie nie padają bezpośrednio promienie słoneczne,
- urządzenie (radio DAB i zasilacz) nie styka się z płynami, w tym z wodą kapiącą lub rozbryzgową.

18.1. Podłączanie zasilacza



Do podłączania radia używaj wyłącznie dostarczonego zasilacza sieciowego. Na zasilaczu sieciowym znajduje się tabliczka znamionowa z odpowiednimi informacjami.

- ▶ Podłącz wtyczkę zasilacza sieciowego do przyłącza **DC IN 9V**  **2A**   urządzenia.
- ▶ Podłącz zasilacz sieciowy do łatwo dostępnego gniazda zasilania 100–240 V ~ 50–60 Hz.



Gdy urządzenie nie będzie używane przez dłuższy czas, wyłącz je. W tym celu wyjmij zasilacz sieciowy z gniazda elektrycznego!

18.2. Ustawianie anteny

- ▶ Wyciągnij całkowicie antenę teleskopową z tyłu urządzenia.



Antena powinna być całkowicie wyciągnięta, aby zapewnić dobry odbiór sygnału i dobrą jakość dźwięku. Przesunięcie anteny teleskopowej może spowodować, że konieczne będzie ponowne wyszukanie stacji radiowych (patrz „18.10. Ustawianie stacji radiowej” na stronie 160).

9. Uruchomienie

18.3. Włączanie / wyłączenie urządzenia

- ▶ Aby włączyć urządzenie, naciśnij przycisk ϕ .
- ▶ Aby przełączyć urządzenie w tryb czuwania, przytrzymaj przycisk ϕ , aż urządzenie się wyłączy.

Na wyświetlaczu jest wskazywana aktualna godzina.



Po pierwszym włączeniu lub odłączeniu urządzenia od sieci data i godzina zostaną automatycznie zsynchronizowane. Proces zakończy się po kilku sekundach.

18.4. Ustawianie języka menu

- ▶ W razie potrzeby włącz urządzenie.
- ▶ Naciśnij i przytrzymaj przycisk **MENU**, aż pojawi się menu.
- ▶ Za pomocą regulatora \blacktriangleleft \blacktriangleright wybierz pozycję **SYSTEM SETTINGS** i zatwierdź, naciskając regulator **SELECT**.
- ▶ Za pomocą regulatora \blacktriangleleft \blacktriangleright wybierz pozycję **LANGUAGE** i zatwierdź, naciskając regulator **SELECT**.
- ▶ Wybierz język za pomocą regulatora \blacktriangleleft \blacktriangleright i zatwierdź, naciskając regulator **SELECT**.
- ▶ Aby ponownie wyjść z menu, naciśnij przycisk **MENU**.

10. Dźwięk

18.5. Głośność

- ▶ Ustaw głośność za pomocą regulatora **VOL -/+**.

18.6. Korektor dźwięku

Dźwięk można zmienić za pomocą wstępnie zdefiniowanego lub własnego wzorca dźwiękowego.

- ▶ Naciśnij i przytrzymaj przycisk **MENU**, aż pojawi się menu.
- ▶ Za pomocą regulatora \blacktriangleleft \blacktriangleright wybierz pozycję **USTAWIENIA SYSTEMU** i zatwierdź, naciskając regulator **SELECT**.
- ▶ Za pomocą regulatora \blacktriangleleft \blacktriangleright wybierz pozycję **KOREKTOR** i zatwierdź, naciskając regulator **SELECT**.
- ▶ Teraz wybierz żądany wzór dźwięku za pomocą regulatora \blacktriangleleft \blacktriangleright i zatwierdź, naciskając regulator **SELECT**.

W pozycji menu **USTAW. KOREKTORA** możesz zdefiniować własny wzorec dźwięku, a następnie aktywować go za pomocą **MÓJ KOREKTOR**.

- ▶ Aby ponownie wyjść z menu, naciśnij przycisk **MENU**.

18.7. Podłączanie słuchawek

Z tyłu urządzenia znajduje się gniazdo słuchawek.



Uszkodzenie słuchu!

Nadmierne ciśnienie akustyczne podczas stosowania słuchawek dousznych i nausznych może spowodować uszkodzenia i/lub utratę słuchu.

- Przed rozpoczęciem odtwarzania ustaw głośność na najniższą wartość.
 - Rozpocznij odtwarzanie i zwiększaj głośność do poziomu, który odbierasz jako przyjemny.
 - Jeżeli urządzenie jest użytkowane przez dłuższy czas ze zwiększoną głośnością przy użyciu słuchawek, może dojść do uszkodzeń słuchu osoby słuchającej.
- ▶ Podłącz słuchawki przy użyciu wtyczki minijack 3,5 mm do gniazda . Głośnik wyłączy się automatycznie.

11. Zegar trybu uśpienia i alarm

18.8. Zegar trybu uśpienia

Zegar trybu uśpienia automatycznie wyłącza włączone urządzenie po upływie zdefiniowanego czasu.

- ▶ Naciśnij i przytrzymaj przycisk **MENU**, aż pojawi się menu.
- ▶ Za pomocą regulatora ◀ ▶ wybierz pozycję **USTAWIENIA SYSTEMU** i zatwierdź, naciskając regulator **SELECT**.
- ▶ Za pomocą regulatora ◀ ▶ wybierz pozycję **UŚPIENIE** i zatwierdź, naciskając regulator **SELECT**.
- ▶ Użyj regulatora ◀ ▶, aby wybrać żądany czas wyłączenia urządzenia i zatwierdź, naciskając regulator **SELECT**.

Urządzenie wyłączy się po ustawionym czasie.

- ▶ Aby ponownie wyjść z menu, naciśnij przycisk **MENU**.
- ▶ Aby wyłączyć zegar trybu uśpienia przed czasem, otwórz ponownie menu w sposób opisany powyżej i wybierz czas wyłączenia **WYŁ.**

18.9. Ustawianie budzika

- ▶ Naciśnij i przytrzymaj przycisk **MENU**, aż pojawi się menu.
- ▶ Za pomocą regulatora ◀ ▶ wybierz pozycję **USTAWIENIA SYSTEMU** i zatwierdź, naciskając regulator **SELECT**.
- ▶ Za pomocą regulatora ◀ ▶ wybierz pozycję **ALARM** i zatwierdź, naciskając regulator **SELECT**.
- ▶ Za pomocą regulatora ◀ ▶ wybierz żądany alarm 1 lub 2 i zatwierdź, naciskając regulator **SELECT**.
- ▶ W następnym podmenu ustaw budzik. Obróć regulator ◀ ▶, aby przejść do menu; wybór pozycji zatwierdź, naciskając **SELECT**. Naciskając ↵, można wrócić do poprzedniego menu.
 - **ALARM**: Włączanie lub wyłączanie budzika
 - **CZĘSTOTLIWOŚĆ**: Wybór częstotliwości budzika
 - **GODZINA BUDZIKA**: Ustawianie czasu budzenia
 - **ŹRÓDŁO**: Ustawianie rodzaju budzika
 - **CZAS TRWANIA**: Ustawianie czasu trwania budzenia
 - **GŁOŚNOŚĆ**: Ustawianie głośności budzika

Po wprowadzeniu wszystkich ustawień naciśnij przycisk **MENU** ponownie aby wyjść z menu.

18.9.1. Wyłączanie budzika

Gdy alarm budzika rozbrzmiewa, naciśnij

- ▶ regulator **SELECT**, aby włączyć funkcję drzemki. Budzik włączy się ponownie po 5 minutach. Na wyświetlaczu pokazywany jest pozostały czas.
- ▶ lub przycisk ☰, aby wyłączyć alarm na co najmniej 24 godziny.

12. Radio DAB i FM

Urządzenie umożliwia odbiór zarówno stacji radiowych DAB, jak i FM. Wybierz żądany tryb radia:

- ▶ Naciśnij kilkakrotnie przycisk  na urządzeniu, aż przejdziesz do trybu radia. Na wyświetlaczu pojawi się **RADIO CYFROWE** lub **FM**.

18.10. Ustawianie stacji radiowej

Radio DAB

- ▶ Obróć regulator **SELECT**, aby otworzyć listę stacji.
- ▶ Kontynuuj, aby wybrać żądaną stację.
- ▶ Naciśnij regulator **SELECT**, aby odtworzyć stację.

Nazwa stacji zostanie wyświetlona na wyświetlaczu.

Radio FM

- ▶ Obróć regulator **SELECT**, aby ręcznie ustawić częstotliwość radiową,
- ▶ lub naciśnij regulator **SELECT**, aby rozpocząć wyszukiwanie stacji. Wyszukiwanie zatrzyma się na kolejnej znalezionej stacji.

18.11. Zapisywanie stacji radiowych w pamięci i wybieranie zapisanych stacji

Stacje są zapisywane osobno na listach pamięci radia DAB i radia FM. Można również używać przycisków szybkiego wybierania **1**, **2** i **3**.

18.11.1. Zapisywanie stacji

- ▶ Ustaw stację, którą chcesz zapisać.

Zapisywanie stacji przy użyciu przycisków szybkiego wybierania

- ▶ Naciśnij i przytrzymaj przycisk **1**, **2** lub **3**, aby przypisać stację do przycisku szybkiego wybierania.

Zapisywanie stacji na liście pamięci

- ▶ Naciśnij i przytrzymaj przycisk **4+**, aby otworzyć listę pamięci.
- ▶ Obróć regulator **SELECT** i wybierz miejsce w pamięci. Miejsca w pamięci **1**, **2** i **3** odpowiadają powyższemu przyciskom szybkiego wybierania.
- ▶ Naciśnij regulator **SELECT**, aby zapisać stację w pamięci.

18.11.2. Wybieranie stacji radiowych z pamięci radia

Wywołanie stacji przy użyciu przycisków szybkiego wybierania

- ▶ Naciśnij przycisk **1**, **2** lub **3**, aby włączyć stację przy użyciu przycisku szybkiego wybierania.

Wywoływanie stacji na liście pamięci

- ▶ Naciśnij **4+**, aby otworzyć listę pamięci.
- ▶ Obróć regulator **SELECT** i wybierz miejsce w pamięci.
- ▶ Naciśnij regulator **SELECT**, aby odtworzyć stację.

18.12. Informacje o stacji

Umożliwia wyświetlenie dodatkowych informacji, takich jak nazwa stacji, informacje o utworze lub bieżący tryb nadawania stacji radiowej.

- ▶ Naciśnij kilkakrotnie przycisk **INFO**, aby kolejno wyświetlić te informacje.

13. Tryb Bluetooth®

Przy użyciu funkcji Bluetooth można na tym urządzeniu w sposób bezprzewodowy odtwarzać utwory z urządzeń zewnętrznych (np. odtwarzacza MP3 lub telefonu komórkowego z Bluetooth).

- ▶ Naciśnij przycisk  na urządzeniu, aż przejdziesz do trybu Bluetooth. Na wyświetlaczu pojawi się **BLUETOOTH**.

18.13. Parowanie urządzeń Bluetooth

- ▶ Aktywuj funkcję Bluetooth także na urządzeniu zewnętrznym i wykonaj proces parowania. W tym celu zapoznaj się z instrukcją urządzenia zewnętrznego. Nazwa systemu audio to „MD 44700”.
- ▶ Jeżeli na wyświetlaczu urządzenia zewnętrznego pojawi się pytanie o hasło, wpisz hasło „0000”.
- ▶ Parowanie jest zakończone, gdy na wyświetlaczu pojawi się komunikat **POŁĄCZONY PRZEZ BLUETOOTH**. Urządzenia zewnętrznego można używać z radiem DAB.

Sterowanie odtwarzaniem utworów, głośnością i innymi specjalnymi funkcjami jest możliwe za pomocą urządzenia zewnętrznego, jak również radia DAB. Dostępność funkcji zależy od urządzenia zewnętrznego i używanego oprogramowania.

- ▶ W celu zakończenia przesyłania przez Bluetooth wyłącz połączenie Bluetooth w urządzeniu zewnętrznym lub zmień źródło w systemie audio.
- ▶ Jeśli chcesz sparować inne urządzenie, naciśnij i przytrzymaj przycisk **PAIR**. Na ekranie pojawi się **ODŁĄCZONY**.

18.14. Sterowanie

Masz następujące możliwości sterowania utworami za pomocą radia DAB:

- Ustaw głośność za pomocą regulatora **VOL -/+**.
- Naciśnij przycisk **▶ II**, aby rozpocząć lub zatrzymać odtwarzanie.
- Przyciski **◀▶** służą do przechodzenia do poprzedniego lub następnego utworu.

Należy pamiętać, że nie każda funkcja jest dostępna z każdym zewnętrznym urządzeniem końcowym. Niektóre funkcje mogą być wyświetlane na wyświetlaczu zewnętrznego urządzenia końcowego.

14. Odtwarzanie przy użyciu przyłącza i AUX

Z tyłu urządzenia znajduje się przyłącze 3,5 mm opisane jako **AUX**. Sterowanie odbywa się za pomocą urządzenia zewnętrznego.

- ▶ Podłącz do gniazda kabel z wtyczką minijack 3,5 mm.
- ▶ Naciśnij ponownie przycisk  na urządzeniu, aż przejdziesz do trybu AUX. Na ekranie pojawi się **WEJŚCIE DODATK..**

15. Ustawienia w menu

Postępuj w sposób opisany poniżej, aby nawigować w menu i wprowadzić ustawienia:

- ▶ Aby skonfigurować tryby pracy radia, najpierw wybierz **RADIO CYFROWE** lub **FM**. W zależności od wybranego trybu pracy można wprowadzać różne ustawienia.
- ▶ Naciśnij i przytrzymaj przycisk **MENU**, aż pojawi się menu.
- ▶ Obróć regulator **SELECT**, aby wybrać określone menu lub określoną pozycję.
- ▶ Naciśnięcie regulatora **SELECT** powoduje otwarcie określonego menu lub potwierdzenie wprowadzonego ustawienia.
- ▶ Ponowne krótkie naciśnięcie przycisku **MENU** powoduje przejście do poprzedniego menu.
- ▶ Naciskając długo przycisk **MENU**, całkowicie wyjdiesz z menu. Na wyświetlaczu pojawi się ostatnio wybrany tryb pracy.

Ustawienia systemowe można wprowadzać tylko wtedy, gdy urządzenie jest włączone.

Nazwa menu	Opis
LISTA STACJI (tylko tryb DAB)	
	Wyświetlanie listy stacji
PRZESZUKIWANIE PEŁNE (tylko tryb DAB)	
	Automatyczne wyszukiwanie stacji radiowych
RĘCZNE DOSTRAJANIE (tylko tryb DAB)	
	Ręczne ustawianie częstotliwości
WYCZYŚĆ NIEPRAW. (tylko tryb DAB)	
NIE	Usuwanie wszystkich stacji DAB, których odbiór w aktualnym regionie nie jest możliwy.
TAK	
DRC (tylko tryb DAB)	
WYŁ.	Dynamic Range Control (DRC): Wybór kompresji; ustawienie domyślne: wyłączony
NISKI	
WYSOKI	
USTAWIENIA PRZESZUKIWANIA (tylko tryb FM)	
WSZYSTKIE STACJE	Wybór, czy mają być wyszukiwane wszystkie stacje (również słabe), czy tylko silne.
TYLKO STACJE O SILNYM SYGNALE	
USTAWIENIA AUDIO (tylko tryb FM)	
TRYB STEREO DOZWOLONY	Wybór, czy odtwarzany ma być dźwięk mono, czy stereo (tylko w przypadku odtwarzania dźwięku przez słuchawki).
TYLKO MONO	

Nazwa menu		Opis
USTAWIENIA SYSTEMU		
MOTYW	Wybór schematu kolorów menu	
UŚPIENIE	Ustawianie zegara trybu uśpienia	
ALARM	Ustawianie budzika, zobacz także „18.9. Ustawianie budzika” na stronie 159	
KOREKTOR	Wybór profilu dźwięku, zobacz także „18.6. Korektor dźwięku” na stronie 157.	
GODZINA/ DATA	USTAW GODZINĘ/ DATĘ	Ręczne ustawianie godziny i daty
	AUTOAKTUALIZACJA	Wybór, czy data i godzina mają być ustawiane automatycznie przez sygnał DAB lub FM. Automatyczne ustawienie następuje codziennie między godziną 4 a 5 rano.
	USTAW 12/24-GODZINNY FORMAT DATY	Ustawianie formatu czasu 12- lub 24-godzinnego.
	USTAW FORMAT DATY	Ustawianie formatu daty.
PODŚWIETLENIE	CZAS OCZEKIWANIA	Włączanie lub wyłączanie oświetlenia automatycznego. Gdy funkcja ta jest włączona, wyświetlacz zostaje przyćmiony, gdy nie jest wykonywana żadna czynność.
	NA POZIOMIE	Ustaw żądaną maksymalną jasność wyświetlacza. Wartość tego ustawienia można również ustawić przyciskiem DIMMER .
	POZIOM PRZYCIEMNIENIA	Ustaw żądaną przyćmioną jasność wyświetlacza.
JĘZYK		Wybór języka menu
RESET DO USTAWIEŃ FABRYCZNYCH		Cofnięcie do ustawień fabrycznych
WERSJA OPROGRAM.		Wyświetlenie wersji oprogramowania

16. Czyszczenie

Przed rozpoczęciem czyszczenia urządzenia najpierw koniecznie odłącz zasilacz sieciowy od gniazda elektrycznego.

Do czyszczenia używaj wyłącznie suchej, miękkiej ściereczki. Nie stosuj chemicznych rozpuszczalników ani preparatów czyszczących, ponieważ mogą one uszkodzić powierzchnię i/lub elementy opisowe urządzenia.

17. Przechowywanie w przypadku nieużywania

Jeżeli urządzenie nie będzie używane przez dłuższy czas, przechowuj je w suchym, chłodnym miejscu i zapewnij, aby było zabezpieczone przed kurzem i skrajnymi wahaniami temperatury.

W razie dłuższej przerwy w użytkowaniu wyjmij baterie z pilota i odłącz wtyczkę sieciową z gniazda.

18. Rozwiązywanie problemów

Jeśli wystąpią problemy, sprawdź najpierw, czy jesteś w stanie samodzielnie je rozwiązać. Poniższe zestawienie informacji może być pomocne.

Usterka	Możliwa przyczyna	Środek zaradczy
Brak dźwięku	Ustawiona zbyt mała głośność.	Zwiększ głośność.
	Dźwięk jest wyciszony.	Wyłącz wyciszanie dźwięku.
	W przypadku podłączenia urządzenia poprzez AUX lub Bluetooth: Głośność urządzenia zewnętrznego jest zbyt niska.	Zwiększ głośność urządzenia zewnętrznego.
	Podłączone są słuchawki. Odtwarzanie dźwięku zostanie przerwane po podłączeniu słuchawek.	Wyjmij wtyczkę minijack z gniazda słuchawek.
Brak odbioru radiowego lub zły odbiór	Odbierane sygnały stacji są zbyt słabe.	Wyreguluj częstotliwość nadajnika. W razie potrzeby zmień miejsce ustawienia radia lub kierunek anteny, aby poprawić jakość odbioru.

Usterka	Możliwa przyczyna	Środek zaradczy
Urządzenia nie działa	Zasilacz sieciowy nie jest prawidłowo podłączony.	Sprawdź, czy zasilacz sieciowy jest prawidłowo podłączony do urządzenia i gniazda elektrycznego.
	Urządzenie uległo uszkodzeniu przez burzę, ładunki elektrostatyczne lub inny czynnik zewnętrzny.	Wyjmij zasilacz sieciowy z gniazda elektrycznego, a następnie podłącz go ponownie.

19. Utylizacja



OPAKOWANIE

Urządzenie jest zapakowane w celu zabezpieczenia przed uszkodzeniami transportowymi. Opakowania są wykonane z materiałów nadających się do przyjaznej dla środowiska utylizacji i recyklingu.



URZĄDZENIE

Zgodnie z art. 13 ust 1. Ustawy z dnia 11 września 2015 roku o zużytych sprzęcie elektrycznym i elektronicznym zakazuje się umieszczania zużytego sprzętu łącznie z innymi odpadami. Elektroodpady nie mogą być wyrzucane do pojemników do selektywnej zbiórki odpadów komunalnych. Można je oddać w specjalnie wyznaczonych miejscach np. Punkt Selektywnej Zbiórki Odpadów Komunalnych i/ lub w punktach handlowych oferujących w sprzedaży sprzęt elektroniczny.

Należy postępować zgodnie z obowiązującymi w Polsce przepisami dotyczącymi selektywnej zbiórki urządzeń elektrycznych i elektronicznych. Prawidłowa gospodarka odpadami pomaga uniknąć potencjalnych skutków dla środowiska i zdrowia ludzi wynikających z obecności w sprzęcie niebezpiecznych: substancji, mieszanin oraz części składowych.

SYMBOL SELEKTYWNEGO ZBIERANIA

Ten symbol oznacza, że zużytego sprzętu nie można umieszczać łącznie z innymi odpadami (2012/19/UE).

20. Dane techniczne

Urządzenie	
Pobór mocy w trybie czuwania	< 1W
Moc wyjściowa	2x 4,5 W RMS

Zasilacz sieciowy	
Producent	DongGuan Obelieve Electronic Co. Ltd. Importer: MEDION AG Am Zehnthof 77 45307 Essen Niemcy Numer w rejestrze handlowym: HRB 13274
Oznaczenie modelu	OBL-0902000E
Napięcie wejściowe / prąd / wejściowa częstotliwość prądu przemiennego	100–240 V~, 50/60 Hz, 1,0 A maks.
Napięcie wyjściowe / prąd	9,0 V \equiv 2,0 A \diamond \oplus \ominus
Moc wyjściowa	18,0 W
Średnia sprawność podczas pracy	86,55%
Sprawność przy niskim obciążeniu (10%)	82,49%
Zużycie energii w stanie bez obciążenia	0,061 W
	

Radio	
Pasma UKW	87,5–108 MHz
Pasma DAB III	174,928–239,200 MHz
RDS	Ja
Pamięć stacji	30 (DAB), 30 (FM)

Bluetooth	
Wersja	5,3
Profil	A2DP, AVRCP
Zasięg	do 10 metrów (bez przeszkód)
Zakres częstotliwości	2402–2480 MHz
Maksymalna moc nadawcza	2,84 dBm

Złącza dla funkcji zewnętrznych	
Antena FM	Antena teleskopowa
AUX	Wtyczka minijack 3,5 mm
Gniazdo słuchawek	Wtyczka minijack 3,5 mm
Napięcie wyjściowe złącza USB	DC 5 V $\overline{=}$ maks. 1 A

Parametry otoczenia	
Temperatura	Podczas pracy: od 5°C do +35°C
	Podczas przechowywania: od 5°C do +35°C
Wilgotność	Podczas pracy: <80%
	Podczas przechowywania: <80%

Wymiary/masa	
Szerokość x wysokość x głębokość	255 x 170 x 115 mm
Waga	ok. 1,62 kg z zasilaczem sieciowym ok. 1,51 kg bez zasilacza sieciowego



21. Informacje serwisowe

Jeżeli stwierdzisz, że urządzenie nie działa w sposób zgodny z Twoimi życzeniami lub oczekiwaniami, skontaktuj się z naszym serwisem. Możesz się skontaktować z nami różnymi dostępnymi drogami:

- Możesz także skorzystać z naszego formularza kontaktu dostępnego pod adresem www.medion.com/contact.
- Oczywiście nasz zespół serwisowy jest również dostępny przez naszą infolinię.

Czas pracy	Infolinia konsumenta
pon.–pt.: 08:00–18:00	☎ 022 / 397 4335



Instrukcję obsługi można pobrać przez nasz portal serwisowy dostępny pod adresem www.medionservice.com.

Z troski o środowisko nie dołączamy wydrukowanych warunków gwarancji. Nasze warunki gwarancji można znaleźć również na naszym portalu serwisowym.

Możesz również zeskanować widoczny z boku kod QR i wczytać instrukcję obsługi przez portal serwisowy na swoje mobilne urządzenie końcowe.

22. Stopka redakcyjna

Copyright © 2023

Stan: 28.08.2023

Wszelkie prawa zastrzeżone.

Niniejsza instrukcja obsługi jest chroniona prawem autorskim.

Powielanie niniejszego dokumentu w postaci mechanicznej, elektronicznej i jakiegokolwiek innej formie bez pisemnego pozwolenia producenta jest zabronione.

Właścicielem praw autorskich jest firma:

MEDION AG
Am Zehnthof 77
45307 Essen
Niemcy

Pamiętaj, że wyżej podany adres nie jest adresem zwrotnym. Najpierw zawsze skontaktuj się z naszym serwisem.

23. Polityka prywatności

Drogi Kliencie!

Informujemy, że my, spółka MEDION AG, Am Zehnthof 77, 45307 Essen, Niemcy, przetwarzamy Twoje dane osobowe jako administrator.

W sprawach związanych z ochroną danych wspiera nas nasz zakładowy inspektor ochrony danych, dostępny pod adresem MEDION AG, Datenschutz (Dział Ochrony Danych), Am Zehnthof 77, 45307 Essen, Niemcy; datenschutz@medion.com. Przetwarzamy Twoje dane w celu realizacji gwarancji i procesów z nią związanych (np. napraw), a przetwarzanie danych odbywa się na podstawie zawartej z nami umowy sprzedaży.

W celu realizacji gwarancji i procesów z nią związanych (np. napraw) Twoje dane zostaną przekazane usługodawcom, którym zlecimy wykonanie napraw. Z reguły przechowujemy dane osobowe przez okres trzech lat, aby wypełnić swoje zobowiązania wynikające z ustawowych przepisów dotyczących gwarancji.

Masz prawo do żądania od nas dostępu do dotyczących Ciebie danych osobowych, ich sprostowania, usunięcia, ograniczenia przetwarzania oraz prawo do wniesienia sprzeciwu wobec przetwarzania, a także prawo do przenoszenia danych.

W odniesieniu do prawa do informacji o danych i prawa do ich usunięcia obowiązują jednak ograniczenia zgodnie z §§ 34 i 35 niemieckiej ustawy o ochronie danych BDSG (art. 23 unijnego ogólnego rozporządzenia o ochronie danych RODO). Ponadto istnieje prawo do odwołania się do właściwego organu nadzorczego odpowiedzialnego za ochronę danych (art. 77 rozporządzenia RODO w powiązaniu z § 19 ustawy BDSG). W przypadku spółki MEDION AG takim organem nadzorczym jest Inspektor Ochrony Danych i Wolności Informacji Kraju Związkowego Nadrenii Północnej-Westfalii, skrytka pocztowa 200444, 40212 Düsseldorf, www.lidi.nrw.de.

Przetwarzanie Twoich danych jest konieczne do realizacji gwarancji; bez podania niezbędnych danych realizacja gwarancji nie będzie możliwa.

Prodotto in Cina
Wyprodukowano w Chinach

