

Safe Travel



car seat

PERSEUS

i-Size ISOFIX

Size range : 40 - 150 cm

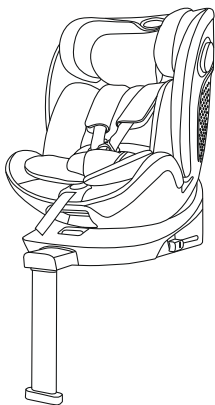

i-Size



MANUAL INSTRUCTION

designed in EU

V1.1

www.lorelli.eu



find us on

CONTENT

EN	Manual Instruction.....	7
ES	Instrucciones de uso.....	11
IT	Istruzione per l'uso.....	15
FR	Mode d'emploi.....	19
BG	Инструкция за употреба.....	23
GR	ΟΔΗΓΙΕΣ ΧΡΗΣΗΣ ΚΑΡΕΚΛΑΣ.....	27
AR	دليل لذيلا لتعليمات.....	31
DE	Bedienungsanleitung.....	35
CZ	Návod k použití.....	39
HU	Használati utasítás.....	43
RU	Инструкция по эксплуатации.....	47
SRB HR ME BIH	Uputstvo za upotrebu.....	51
RO	Instrucțiuni de utilizare.....	55
NL	Gebruikshandleiding.....	59
AL	Insruksion për përdorim.....	63
TR	Kullanım talimatı.....	67
PL	Instrukcja użytkownika.....	72
MK	Упатствата за употреба.....	76



EN-Scan the QR code to get more product information and manual instruction in more languages. Download QR Scanner App onto your device.

ES- Escanee el código QR para obtener más información sobre el producto y su manual de uso en varios idiomas. Descargue en su dispositivo la aplicación de Lector de códigos QR.

IT-Scansiona il codice QR per ottenere maggiori informazioni sul prodotto e istruzioni manuali in più lingue. Scarica l'app QR Scanner sul tuo dispositivo.

FR-Scannez le code QR pour obtenir plus d'informations sur le produit et le manuel d'utilisation (disponible en plusieurs langues). Téléchargez l'application QR Scanner sur votre appareil

BG-Сканирайте QR кода, за да получите повече информация за продукта и инструкция за употреба на повече езици. Изтеглете приложението QR скенер на устройството си.

GR-Σάρωση του κώδικα QR για περισσότερες πληροφορίες σχετικά με το προϊόν και οδηγίες χρήσης σε περισσότερές γλώσσες. Κατεβάστε την εφαρμογή QR Scanner στη συσκευή σας.

ARB- للحصول على المزيد من معلومات المنتج وتعليمات الاستخدام بلغات متعددة، قم بتنزيل تطبيق "QR Scanner" على جهازك. "QR Scanner"

DE-Um weitere Produktinformationen sowie die Bedienungsanleitung in weiteren Sprachen zu erhalten, bitten wir Sie den QR-Code zu scannen. Bitte downloaden Sie die QR Scanner-App auf Ihr Handy oder Tablet.

CZ-Naskenujte QR kód, abyste získali další informace o výrobku a návod k použití ve více jazycích. Stáhněte si přílohu QR skener na své zařízení.

HU-A QR-kód beszkennelésével bővebb információkhoz és összeszerelési útmutatóhoz juthat további nyelveken. Amennyiben szükséges, töltsön le a QR-kód olvasó alkalmazást a készülékére.

RU-Отсканируйте QR-код, чтобы получить больше информации о продукте и инструкции по эксплуатации на других языках. Загрузите приложение QR Scanner на свое устройство.

SRB/HR/ME/BIH
Skenirajte QR kod kako bi ste dobili više informacija o proizvodu i uputstva za upotrebu na više jezika. Preuzmite aplikaciju QR Scanner na svoj uređaj.

RO-Scanati codul QR pentru a obtine mai multe informatii despre produs si manualul de instructiuni in mai multe limbi. Descarcati aplicatia QR Scanner pe dispozitivul dvs.

NL-Scan de QR code voor meer productinformatie en de handleiding in meerdere talen. Download de QR scanner app op je apparaat om te scannen.

AL-Skanoni kodin QR për të marrë më shumë informacion rreth produktit dhe për të hapur manualin në më shumë gjuhë. Shkarkoni aplikacionin QR Scanner në celularin tuaj.

TR-Detaylı ürün bilgisi ve cöklu dilde kullanma klavuzu için QR kodu okutunuz. QR barkod okuyucuyu cihazınıza indiriniz.

PL-Zeskanuj kod QY, aby otrzymać więcej informacji, oraz instrukcję użytkowania w większej ilości języków. Pobierz aplikację skanera kodów QR na twoje urządzenie.

MK-Скенирај го QR кодот за да добиеш повеќе информации за производот и упатство за користење на повеќе јазици. Симнете ја апликацијата QR Scanner App на вашиот уред.

Picture A

FEATURES

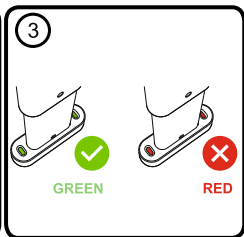
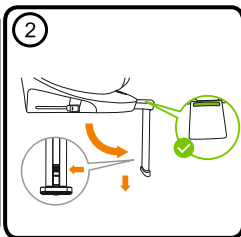
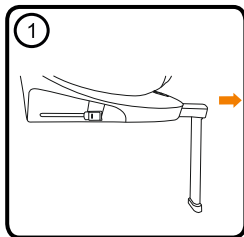
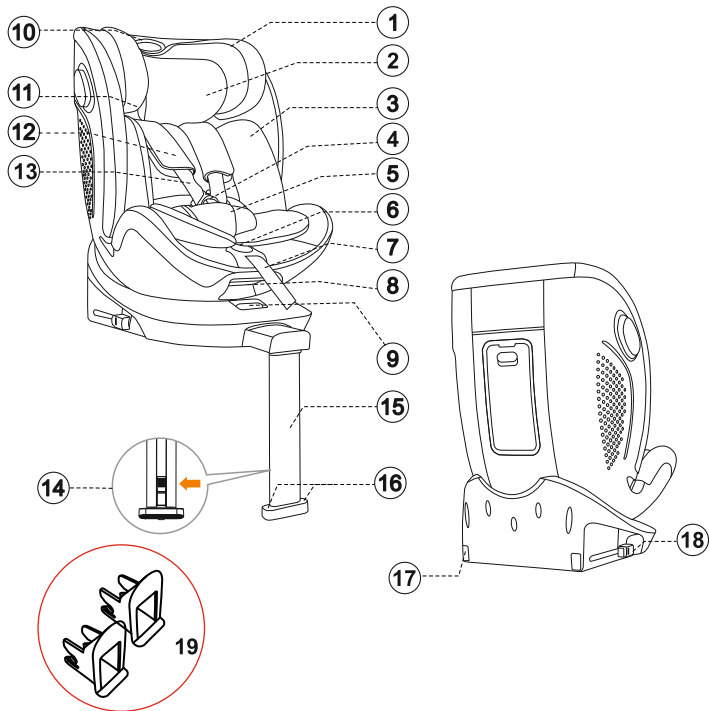

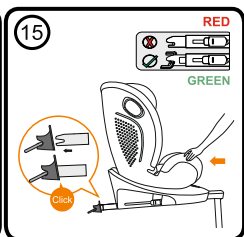
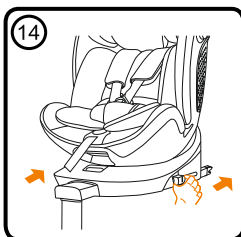
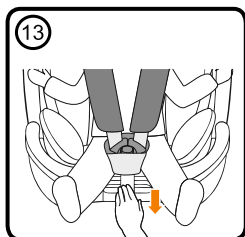
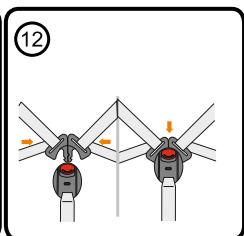
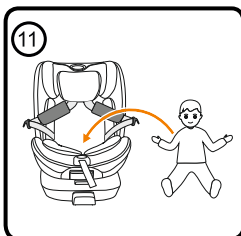
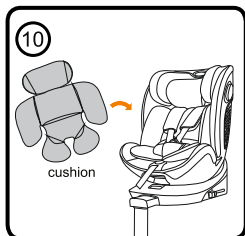
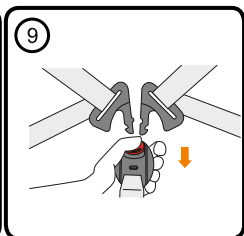
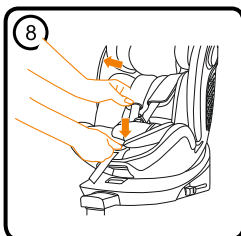
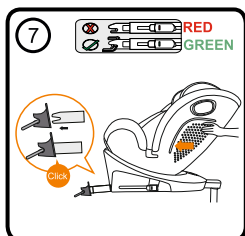
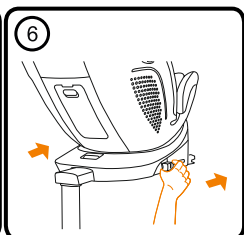
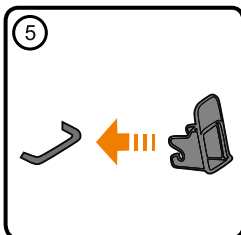
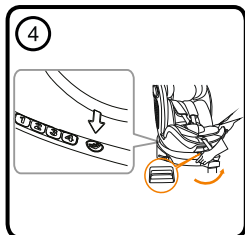

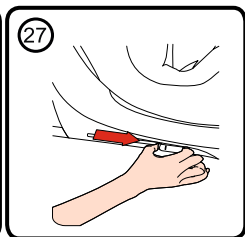
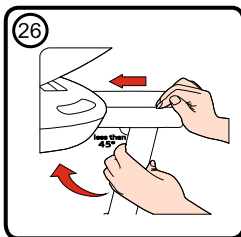
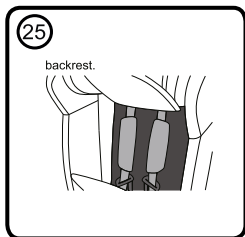
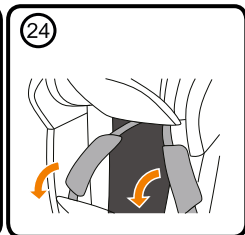
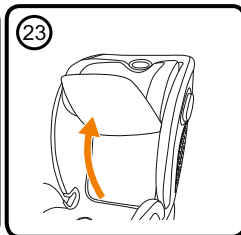
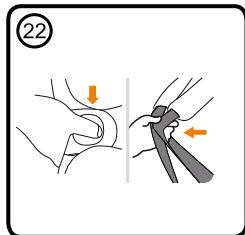
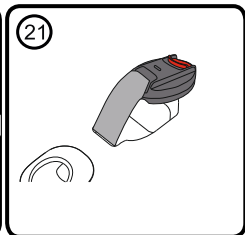
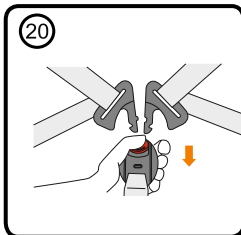
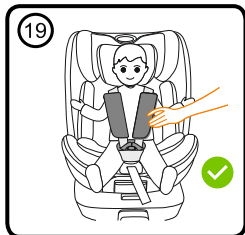
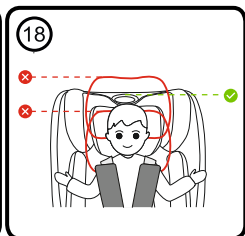
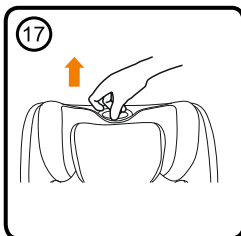
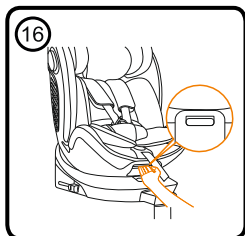

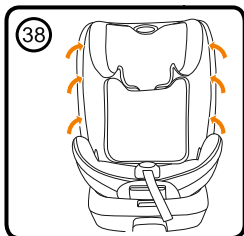
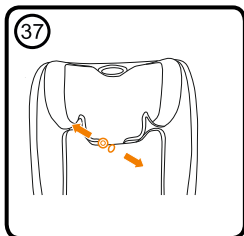
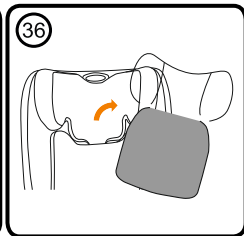
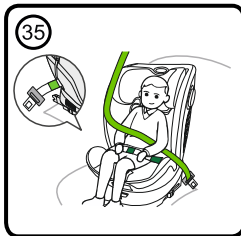
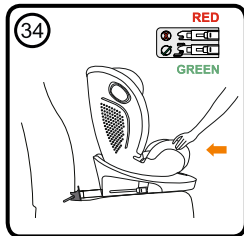
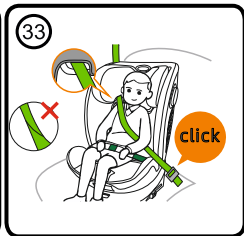
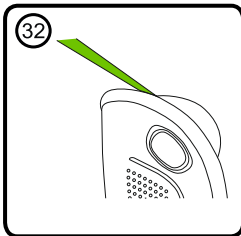
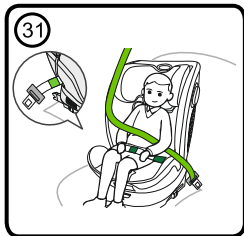
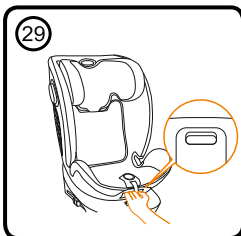
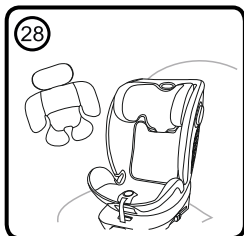

IMPORTANT! KEEP FOR FUTURE REFERENCE. READ!

1. This is an enhanced child restraint system i-Size (40 - 105 cm, rear-facing; 76 - 105 cm, front-facing; maximum user weight: 18 kg). It is approved under UN Regulation No. 129 for use in i-Size-compatible seating positions in the vehicle, as specified by the vehicle manufacturers in the vehicle user manual. In case of doubt, consult the manufacturer of the enhanced child restraint system or the dealer.

This is an enhanced child restraint system i-Size booster seat (100-150 cm, rear-facing). It is approved under UN Regulation No. 129 for use mainly in i-Size seating positions as specified by the vehicle manufacturers in the vehicle user manual. In case of doubt, consult the manufacturer of the enhanced child restraint system or the dealer.

2. In terms of installation, the system can be expected to comply if the manufacturer has stated in the vehicle's owner's manual that it is suitable for installation of an i-Size child restraint system of this age group.

3. This child restraint system is classified as "i-Size" under conditions more stringent than those applied to previous models not accompanied by this note.

4. This car seat is approved for use with the following types of installation methods:

REAR-FACING INSTALLATION: ECE R129/03 i-Size universal ISOFIX ECRS, rear-facing from 40-105 cm and child weight ≤ 18 kg., with ISOFIX attachments and support-leg;

FORWARD-FACING INSTALLATION: ECE R129/03 i-Size universal ISOFIX ECRS, forward-facing from 76-105 cm and child weight ≤ 18 kg., with ISOFIX attachments and support-leg;

FORWARD-FACING INSTALLATION: ECE R129/03 USOD i-Size forward-facing child booster seat, 100-150 cm, with adult safety belt with or without ISOFIX attachments.

Appropriate only if the approved vehicles are equipped with three-point / retractor safety belts approved in accordance with UNECE Regulation № 16 or other equivalent standards.



DO NOT use the device in seating positions where an anti-impact airbag is installed and unlocked.

Important safety instructions!

The instructions for use must be kept for the entire life of the universal child restraint system!

1. **ATTENTION!** The hard items and plastic parts of the enhanced child restraint system must be placed and installed so that, when the vehicle is in normal operation, they cannot be trapped by a sliding seat or vehicle door.

2. **ATTENTION!** All straps holding the restraint to the vehicle should be tight, the support-leg should be in contact with the vehicle floor, all straps restraining the child should be adjusted to the child's body. The straps should not be twisted.

3. **ATTENTION!** It is extremely important to ensure that the lap belt is used low down so that the pelvis is secure.

4. **ATTENTION!** It is recommended that the device be replaced when it has been subjected to violent mechanical stress in an accident

5. **ATTENTION!** It is dangerous to make alterations or additions to the device without the approval of the type approval authority. Failure to follow exactly the installation instructions provided by the manufacturer of the child restraint system can be hazardous.

6. **ATTENTION!** When the chair is not equipped with a fabric cover, it should be kept away from sunlight, as it may otherwise be too hot for the child's skin.

7. **ATTENTION!** Do not leave children unattended in an enhanced child restraint system.

8. **ATTENTION!** Properly secure any luggage or other items that may cause injury in the event of a collision!

9. **ATTENTION!** Do not use the enhanced child restraint system without its cover.

10. ATTENTION! Do not replace the cover of the enhanced child restraint system with anything other than that recommended by the manufacturer, as the cover integral to the performance of the child restraint system.

11. IMPORTANT – DO NOT USE FORWARD FACING BEFORE THE CHILD'S AGE EXCEEDS 15 MONTHS..

12. ATTENTION! Keep the enhanced child restraint system rear-facing until the child's age exceeds 36 months or until the child's height exceeds 105 cm.

13. ATTENTION! Please refer to the vehicle manufacturer's instruction manual.

14. ATTENTION! Regularly check the belts for wear, paying special attention to the attachment points, the guards and the adjusting devices!

15. ATTENTION! Do not leave the buckle partially closed, it should be locked when all parts are engaged. You must be able to remove the child from the seat immediately in the event of an emergency. Your child should be taught never to play with the buckle.

16. ATTENTION! Store the child seat in a safe place out of the reach of children when not in use. Avoid placing heavy objects on the seat. Do not allow your car seat to come into contact with corrosive substances like battery acid.

17. ATTENTION! For the "i-Size enhanced child restraint system" the user must read the vehicle manufacturer's instruction manual!

18. ATTENTION! Do not keep your child on this safety seat for a long period of time. During long journeys, take more breaks and remove the child from the safety seat.

19. ATTENTION! The images on the front page and inside the manual are for illustrative purposes and may differ from the actual product.

20. ATTENTION! Before the first use of the product, remove all marketing materials, as well as the devices used to attach them to the product.

21. ATTENTION! DO NOT use the enhanced child restraint system if the buckle position of the adult seat belt with respect to the seat's main anchor points is unsatisfactory, please contact the manufacturer if in doubt.

22. ATTENTION! DO NOT use anchor points other than those described in the instructions and marked on the enhanced child restraint system, please contact the manufacturer if doubt.

ECE R129/03

WASHING INSTRUCTIONS

1. The car seat can be cleaned with lukewarm water and soap. Do not use aggressive cleaning agents such as abrasives or solvents.

2. The cover must be hand washed at a maximum temperature of 30°C. Do not put it in the dryer. Allow the cover to air-dry.

3. Plastic parts can be cleaned with a damp cloth. Do not use abrasives.

4. Never use lubricant or solvent on any part of the seat.

TYPE OF APPROVED BELTS YOU MUST HAVE IN YOUR CAR:

A - Car safety belt - Diagonal belt

B - Car safety belt - Lap belt

C - ISOFIX attachment points

Your safety seat can be installed using the ISOFIX attachment anchors and support-leg when rear-facing (40-105 cm) and when front-facing (76-105 cm). For height 100-150 cm, it can be installed facing forward, with a 3-point adult safety belt and with or without ISOFIX attachment.

(?) Option for installation, but the floor in front of the installation site must be level and must not be raised, the installation site must be equipped with a 3-point seat belt!

IT CANNOT BE USED ON SEATS WITH 2-POINT BELTS!

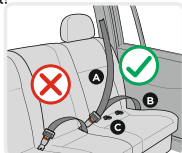
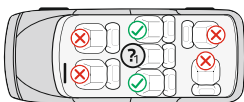

Characteristics

Picture A

1. Headrest
2. Headrest padding
3. Seat cushion
4. Buckle
5. Buckle pad
6. Adjustment button (Cap of adjustment button)
7. Harness adjustment strap
8. Seat recline adjustment mechanism
9. Seat rotation mechanism

10. Headrest adjustment mechanism
11. Vehicle belt guide
12. Shoulder pads
13. Shoulder straps
14. Load leg height adjustment button
15. Load leg
16. Leg fixation indicator
17. ISOFIX connectors (tips)
18. ISOFIX release buttons
19. ISOFIX guides

INSTALLATION FROM 40-105 CM ISOFIX CONNECTORS + LOAD LEG REAR-FACING

Step 1. Unfold and pull out the load leg from the base of the child seat (Picture 1). Press the button and adjust to the desired height (Picture 2). When properly installed to the floor, the indicator will show green (Picture 3).

Step 2. Pull and hold the mechanism, then turn the child seat while holding its base (Picture 4).

IMPORTANT: Check that the vehicle has 2 ISOFIX metal anchorage hooks at the intersection between the seat and the backrest of the vehicle under the upholstery.

NOTE: When using the ISOFIX system, the ISOFIX guides can be inserted into the vehicle's ISOFIX hooks (Picture 5). The ISOFIX hooks at either end of the seat pass through the guides.

Step 3. Press the buttons to release the ISOFIX system (Picture 6). Slide the rails to the longest position.

Step 4. Place the car seat on the seat of the vehicle in a rear-facing direction. Press the ISOFIX anchors directly onto the vehicle's metal hooks until you hear a "Click". Make sure the ISOFIX lock indicator is GREEN (Picture 7).

Step 5. Push the child seat against the backrest of the car seat until the ISOFIX locks the level of attachment.

STRAP LENGTH ADJUSTMENT

1. Loosening the straps: Press the strap adjustment button and at the same time pull the two shoulder straps (Picture 8).

Note: do not pull on the shoulder pads.

2. Tightening the straps: press the red button to release the straps from the central buckle (Picture 9) Use the soft insert for a child with height 40 to 75 cm (Picture 10) Place the child in the seat, connect the two pieces at the end of the straps and insert them into the central buckle until you hear a click. (Picture 10, 12) Pull the strap at the middle of the seat (Picture 13).

INSTALLATION FROM 76-105 CM ISOFIX CONNECTORS + LOAD LEG FORWARD-FACING

Once you have the ISOFIX anchors out of the seat base, complete the following steps:

Step 1. Unfold and pull out the load leg from the base of the child seat (Picture 1).

Step 2. Place the car seat on the seat of the vehicle in a rear-facing direction. Press the ISOFIX anchors directly onto the vehicle's metal hooks until you hear a "Click" (Picture 14, 15). Make sure the indicator is green.

Step 3. Push the child seat against the backrest of the vehicle seat until the ISOFIX system locks it to the vehicle backrest.

Step 4. Press the button on the load leg to adjust its height until it touches the vehicle floor. Make sure the indicator is green (Picture 2, 3).

Step 5. Pull the mechanism to adjust the backrest to the desired angle (Picture 16).

Step 6. Adjust the strap length.

Headrest and shoulder strap height adjustment.

The headrest can be adjusted in different positions. Pull the headrest adjustment mechanism (Picture 17), and move it to the desired position up and down according to the height of your child. (Picture 18). Place the shoulder strap elements into the buckle until you hear a "Click" (Picture 12). The position of the straps should be slightly above the child's shoulders (Picture 19).

STORING THE STRAPS

1. Release the shoulder straps from the buckle (Picture 20).
2. Pass the buckle under the child seat cover .
3. Place the buckle in the compartment in the base (Picture 21). Place the shoulder straps on the inside of the backrest cover (Picture 22,23,24, 25).

INSTALLATION FROM 100-150 CM WITH ADULT SAFETY BELT. FORWARD-FACING INSTALLATION:

ATTENTION: DO NOT USE THE LOAD LEG WHEN THE CHILD'S HEIGHT IS BETWEEN 100CM-150CM.

1. Folding the load leg - press the buttons simultaneously and lift the load leg up to retract it, then place it in the base of the chair (Picture 26).
2. Retract the ISOFIX connectors inside the seat (Picture 27). Remove the soft insert from the seat (Picture 28).
3. Adjust the recline of the backrest in position one (Picture 29).
4. Place the child seat firmly against the car seat in the direction of travel, using the vehicle's 3-point belt to attach it.
5. Place the child in the seat (Picture 30). Pass the shoulder belt through the headrest guide and the lap belt over the child's lap (Picture 31, 32).
Fasten the belt into the vehicle buckle until you hear a "click"(Picture 33). If necessary, tighten the seat belt by pulling on it. Make sure the belt is not twisted.

INSTALLATION FROM 100-150 CM ISOFIX CONNECTORS + ADULT SAFETY BELT, FORWARD-FACING

After the ISOFIX anchors of the child seat have been pulled out, place it on the vehicle seat in a front-facing position "in the direction of travel".

1. Press the ISOFIX anchors directly onto the vehicle's metal hooks until you hear a "Click". Make sure you hear a "click" and the ISOFIX lock indicator is GREEN (Picture 34).
2. Use the 3-point belt to attach.
3. Attach the seat with the car seat belt by passing the shoulder belt through the headrest guide and the lap belt over the child's lap (Picture 35).
Fasten the belt into the vehicle buckle until you hear a "click". If necessary, tighten the seat belt by pulling on it.

Removing the cover - Remove all the padding from the seat, remove the cover from the headrest and from the seat as shown in pictures 36, 37, 38.

¡IMPORTANTE! GUARDE PARA FUTURAS CONSULTAS. ¡LEA!

1. Se trata de un sistema de retención infantil avanzado i-Size (40-105 cm, orientación en dirección opuesta a la marcha; 76-105 cm, orientación en el sentido de la marcha; peso máximo del usuario: 18 kg). Está homologado según el Reglamento nº 129 de la ONU para su uso principalmente en posiciones de asiento compatibles con i-Size en el vehículo según lo especificado por los fabricantes de vehículos en el manual de usuario del vehículo. En caso de duda, consulte al fabricante o distribuidor del sistema de retención infantil avanzado.

Se trata de un asiento elevado con sistema de retención infantil avanzado i-Size (100-150 cm, orientación en el sentido de la marcha). Está homologado según el Reglamento nº 129 de la ONU para su uso principalmente en "posiciones de asiento i-Size" según lo especificado por los fabricantes de vehículos en el manual de usuario del vehículo. En caso de duda, consulte al fabricante o distribuidor del sistema de retención infantil avanzado.

2. En términos de instalación, se puede esperar que el sistema cumpla si el fabricante ha indicado en el manual del propietario del vehículo que es adecuado para la instalación de un sistema de retención infantil avanzado i-Size de este grupo de edad.

3. Este sistema de retención infantil está clasificado como i-Size bajo condiciones más estrictas que las aplicadas a modelos anteriores no acompañados de esta nota.

4. Esta silla para automóvil está aprobada para su uso con los siguientes tipos de métodos de instalación:
- INSTALACIÓN EN DIRECCIÓN OPUESTA A LA MARCHA:** ECE R129/03 Sistema de retención infantil universal i-Size, en dirección opuesta a la marcha, 40-105 cm y peso del niño ≤18 kg, con dispositivos ISOFIX y pata de apoyo;
- INSTALACIÓN EN EL SENTIDO DE LA MARCHA:** ECE R129/03 Sistema de retención infantil universal i-Size, en el sentido de la marcha, 76-105 cm y peso del niño ≤18 kg, con dispositivos ISOFIX y pata de apoyo;
- INSTALACIÓN EN EL SENTIDO DE LA MARCHA:** ECE R129/03 asiento elevado con Sistema de retención infantil universal i-Size, en el sentido de la marcha, 100-150 cm, con cinturón de seguridad para adultos con o sin fijación ISOFIX.

Solo es adecuado si los vehículos homologados están equipados con cinturones de seguridad retráctiles/de tres puntos homologados según el Reglamento n.º 16 de la CEPE o normas equivalentes.



NO utilice el dispositivo en áreas de asientos donde esté instalada y desplegada una bolsa de aire.

¡Instrucciones de seguridad importantes!

¡La instrucción de uso debe conservarse durante toda la vida útil del sistema de retención infantil universal!

1. **¡ATENCIÓN!** Los elementos duros y los elementos plásticos del sistema de retención infantil avanzado deben estar ubicados e instalados de manera que, cuando el vehículo de motor esté en funcionamiento normal, no puedan quedar atrapados por un asiento deslizante o una puerta del vehículo.
2. **¡ATENCIÓN!** Todas las correas que aseguran el sistema de retención al vehículo deben estar tensas, todas las correas que sujetan al niño deben ajustarse para adaptarse al cuerpo del niño. No se debe permitir torcer las correas.
3. **¡ATENCIÓN!** Es extremadamente importante asegurarse de que el cinturón de seguridad se utilice en la parte baja para que la pelvis quede bien sujeta.
4. **¡ATENCIÓN!** Se recomienda reemplazar el dispositivo cuando haya sido sometido a esfuerzos mecánicos destructivos en un accidente.
5. **¡ATENCIÓN!** Es peligroso realizar cambios o adiciones al dispositivo sin la aprobación de la autoridad de aprobación de tipo. Existe peligro si no se siguen exactamente las instrucciones de instalación proporcionadas por el fabricante del sistema de retención infantil.
6. **¡ATENCIÓN!** Si la silla de coche no está equipada con una funda textil, manténgala alejada de la luz solar, de lo contrario, podría estar demasiado caliente para la piel del niño.
7. **¡ATENCIÓN!** No deje a los niños desatendidos en un sistema de retención infantil avanzado.
8. **¡ATENCIÓN!** ¡Asegure correctamente cualquier equipaje u otros objetos que puedan causar lesiones en caso de colisión!
9. **¡ATENCIÓN!** ¡No utilice el sistema de retención infantil avanzado sin su funda!

Características

Foto A

1. Reposacabezas
2. Almohadilla de cabeza
3. Almohadilla del asiento
4. Hebilla
5. Almohadilla de hebilla
6. Botón de ajuste (Cubierta del botón de ajuste)
7. Correa de ajuste de longitud de cinturones
8. Mecanismo para ajustar la inclinación del asiento
9. Mecanismo para girar el asiento
10. Mecanismo para ajustar el reposacabezas
11. Guía del cinturón del automóvil
12. Almohadilla de cinturones de hombro
13. Cinturones de hombro
14. Botón de ajuste de altura de la pata de apoyo
15. Pata de apoyo
16. Indicador de fijación de la pata de apoyo
17. Mecanismos de fijación ISOFIX (puntas)
18. Botones de desbloqueo del sistema ISOFIX
19. Casquillos guía ISOFIX

Instalación opuesta a la marcha para un rango de altura de 40-105 cm con puntas ISOFIX + pata de apoyo

Paso 1. Despliegue y extraiga la pata de apoyo de la base del asiento infantil (Foto 1). Presione el botón y ajuste a la altura deseada (Foto 2). Cuando se monta correctamente en el suelo, el indicador se mostrará en verde (Foto 3).

Paso 2. Tire y sostenga el mecanismo, luego gire el asiento para niños mientras sostiene la base (Foto 4).

IMPORTANTE: Comprobar que el vehículo dispone de 2 ganchos de anclaje metálicos ISOFIX en el cruce entre el asiento y el respaldo del vehículo bajo la tapicería.

NOTA: Cuando se utiliza el sistema ISOFIX, los casquillos guía ISOFIX se pueden insertar en los ganchos ISOFIX del vehículo (Foto 1). Los ganchos ISOFIX en cada extremo del asiento pasan por los casquillos guía.

Paso 3. Pulse los botones para desbloquear el sistema ISOFIX (Foto 6). Deslice los rieles lo más hacia adelante posible.

Paso 4. Coloque el asiento para niños en el asiento del automóvil mirando en la dirección opuesta a la marcha. Presione los mecanismos de fijación ISOFIX directamente sobre los ganchos metálicos del vehículo hasta escuchar un "Clic". Asegúrese de que el indicador de bloqueo ISOFIX muestre VERDE (Fotos 7).

Paso 5. Empuje la silla infantil contra el respaldo del asiento del auto hasta que ISOFIX fije el grado de fijación.

AJUSTE DE LONGITUD DE LOS CINTURONES

1. Suelte los cinturones: Presione el botón para ajustar los cinturones y al mismo tiempo tire de los dos cinturones de hombro (Foto 8).

Nota: No tire de las almohadillas de cinturones.

2. Abroche los cinturones de seguridad: presione el botón rojo para liberar los cinturones de seguridad de la hebilla central (Foto 9). Utilice la almohadilla para un niño con una altura de 40 a 75 cm (Foto 10). Coloque al niño en el asiento infantil, conecte los dos elementos en la extremidad del cinturón e insértelos en la hebilla central hasta escuchar un clic (Fotos 11, 12). Tire de la correa en el centro del asiento (Foto 13).

INSTALACIÓN EN SENTIDO DE LA MARCHA PARA UN RANGO DE ALTURA DE 76-105 CM CON PUNTAS ISOFIX + PATA DE APOYO

Una vez que haya retirado los sujetadores ISOFIX de la base de la silla, complete los siguientes pasos:

Paso 1. Despliegue y extraiga la pata de apoyo de la base de la silla infantil (Foto 1).

Paso 2. Coloque la silla infantil en el asiento del automóvil mirando en la dirección en sentido de la marcha. Presione los mecanismos de fijación ISOFIX directamente sobre los ganchos metálicos del vehículo hasta escuchar un "Clic" (Foto 14, 15). Asegúrese de que el indicador muestre verde.

Paso 3. Presione firmemente la silla infantil contra el respaldo del asiento del coche hasta que el sistema ISOFIX la fije al respaldo del coche.

Paso 4. Presione el botón en la pata de apoyo para ajustar su altura hasta que haga contacto con el piso del vehículo. Asegúrese de que el indicador se muestre en verde (Fotos 2, 3).

Paso 5. Tira del mecanismo para ajustar el respaldo al ángulo deseado (Foto 16).

Paso 6. Ajustar la longitud de los cinturones.

Ajuste de altura del reposacabezas y de los cinturones de hombro

El reposacabezas se puede ajustar en diferentes posiciones. Tire del mecanismo de ajuste del reposacabezas (Foto 17) moviéndolo hacia arriba y hacia abajo hasta la posición deseada según la altura de su hijo (Foto 18). Inserte los elementos de los cinturones de hombro en la hebilla hasta que escuche un "clic" (Foto 12). La posición de los cinturones debe quedar ligeramente por encima de los hombros del niño (Foto 19).

ALMACENAMIENTO DE LOS CINTURONES

1. Suelte los cinturones de hombro de la hebilla (Foto 20).
2. Empuje la hebilla debajo de la tapicería del asiento para niños.
3. Coloque la hebilla en el compartimento de la base (Foto 21). Coloque los cinturones de hombro en la parte interior del tapizado del respaldo (Fotos 22, 23, 24, 25).

INSTALACIÓN EN SENTIDO DE LA MARCHA PARA UN RANGO DE ALTURA DE 100-150 CM CON CINTURÓN DE SEGURIDAD PARA ADULTOS

ATENCIÓN: NO USAR LA PATA DE APOYO SI LA ALTURA DEL NIÑO ESTÁ ENTRE 100 CM Y 150 CM.

1. Plegar la pata de apoyo: presione los botones al mismo tiempo y levante la pata de apoyo para guardarla, luego colóquela dentro de la base de la silla (Fotos 26).
 2. Vuelva a colocar las puntas ISOFIX en la base del asiento (Foto 27). Retire la almohadilla del asiento (Foto 28).
 3. Ajustar la inclinación del respaldo en la primera posición (Foto 29).
 4. Coloque el asiento infantil firmemente en el asiento del coche "en el sentido de la marcha", utilice el cinturón de seguridad de 3 puntos del coche.
 5. Coloque al niño en el asiento infantil (Foto 30). Coloque el cinturón de seguridad en la guía del reposacabezas y el cinturón de regazo sobre el regazo del niño (Fotos 31, 32).
- Abroche el cinturón de seguridad en la hebilla del vehículo hasta que haga clic (Fotos 33). Si es necesario, ajuste el cinturón de seguridad tirando de él. Asegúrese de que el cinturón no esté torcido.

Instalación en sentido de la marcha para un rango de altura de 100-150 cm con puntas ISOFIX + cinturón de seguridad para adultos

Una vez retirados los mecanismos ISOFIX de la silla infantil, colóquela en el asiento del automóvil mirando hacia delante "en el sentido de la marcha".

1. Presione los mecanismos de anclaje ISOFIX directamente sobre los ganchos metálicos del vehículo hasta que escuche un "Clic". Asegúrese de escuchar un "clic" y que el indicador de bloqueo ISOFIX se muestre VERDE (Foto 34).
 2. Utilice el cinturón de seguridad de 3 puntos del vehículo para sujetar.
 3. Asegure el asiento con el cinturón de seguridad del automóvil pasando el cinturón de hombro a través de la guía del reposacabezas y el cinturón de regazo sobre el regazo del niño (Foto 35).
- Abroche el cinturón de seguridad en la hebilla del vehículo hasta que haga clic. Si es necesario, ajuste el cinturón de seguridad tirando de él.

Quitar la tapicería - Retire todas las almohadillas del asiento, retire la tapicería del reposacabezas y del asiento como se muestra en las fotos 36, 37, 38.

WAŻNE! PRZECZYTAJ I ZACHOWAJ NA PRZYSZŁOŚĆ!

PL

1. Jest to zaawansowany fotelik dziecięcy i-Size (40-105 cm, tyłem do kierunku jazdy; 76-105 cm, przodem do kierunku jazdy; maksymalna waga użytkownika: 18 kg). Został zatwierdzony zgodnie z Regulaminem ONZ nr 129 do stosowania na miejscach siedzących w pojeździe zgodnych z i-Size, zgodnie z zaleceniami producentów pojazdów w instrukcji obsługi pojazdu. W razie wątpliwości należy skonsultować się z producentem zaawansowanego urządzenia przytrzymującego dla dzieci lub handlowcem.

Jest to zaawansowany fotelik dziecięcy podwyższające siedzisko dziecięce i-Size (100-150 cm, przodem do kierunku jazdy). Został zatwierdzony zgodnie z Regulaminem ONZ nr 129 do stosowania głównie na „miejscach siedzących i-Size”, zgodnie z zaleceniami producentów pojazdu w instrukcji obsługi pojazdu. W razie wątpliwości należy skonsultować się z producentem zaawansowanego urządzenia przytrzymującego dla dzieci lub handlowcem.

2. Można oczekiwać, że system będzie zgodny pod względem montażu, jeśli producent stwierdził w instrukcji obsługi pojazdu, że nadaje się do montażu zaawansowanego fotelika dziecięcego i-Size dla tej grupy wiekowej.

3. Ten system zabezpieczenia dzieci jest zakwalifikowany jako i-Size na warunkach bardziej rygorystycznych niż te stosowane w poprzednich modelach, którym nie towarzyszy niniejsza uwaga.

4. Ten fotelik samochodowy jest zatwierdzony do użytku z następującymi metodami montażu:

MONTAŻ, TYŁEM DO KIERUNKU JAZDY: ECE R129/03 i-Size uniwersalny ISOFIX zaawansowany fotelik dziecięcy tyłem do kierunku jazdy, 40-105 cm i waga dziecka ≤18 kr, z mocowaniami ISOFIX i nogi podpierającej.

MONTAŻ, PRZODEM DO KIERUNKU JAZDY: ECE R129/03 i-Size uniwersalny ISOFIX zaawansowany fotelik dziecięcy przodem do kierunku jazdy, 76-105 cm i waga dziecka ≤18 kr, z mocowaniami ISOFIX i nogi podpierającej.

MONTAŻ, PRZODEM DO KIERUNKU JAZDY: ECE R129/03 uniwersalny zaawansowany fotelik dziecięcy siedzisko podwyższające i-Size przodem do kierunku jazdy, 100-150 cm, z pasem bezpieczeństwa dla dorosłych z lub bez mocowaniami ISOFIX.

Nadaje się tylko wtedy, gdy homologowane pojazdy są wyposażone w trzypunktowe/zwijane pasy bezpieczeństwa zatwierdzone zgodnie z Regulaminem EKG ONZ nr 16 lub równoważnymi normami.



NIE WOLNO używać urządzenia w miejscach siedzących, gdzie zainstalowana i napełniona jest poduszka powietrzna.

Ważne instrukcje bezpieczeństwa!

De gebruikshandleiding moet gedurende de gehele levensduur van het universele kinderbeveiligingssysteem worden bewaard!

Instrukcję obsługi należy zachować przez cały okres użytkowania uniwersalnego fotelika dziecięcego!

1. **UWAGA!** Części twarde i plastikowe ulepszonego fotelika dla dzieci muszą być umieszczone i zamontowane w taki sposób, aby podczas normalnej eksploatacji pojazdu silnikowego nie mogły zostać zablokowane przez przesuwane siedzenie lub drzwi pojazdu

2. **UWAGA!** Wszystkie pasy mocujące fotelik dziecięcy do pojazdu muszą być napięte, wszystkie pasy przytrzymujące dziecko muszą być dopasowane do ciała dziecka. Pasy nie powinny być skręcone.

3. **UWAGA!** Niezwykle ważne jest, aby pas biodrowy był zapięty nisko, tak aby miednica była bezpiecznie unieruchomiona.

4. **UWAGA!** Zaleca się wymianę urządzenia, jeśli w wyniku wypadku zostało poddane niszczącemu naprężeniu mechanicznemu

5. **UWAGA!** Wprowadzanie zmian lub uzupełnień w foteliku bez zgody organu udzielającego homologacji typu jest niebezpieczne. Niedokładne przestrzeganie instrukcji montażu dostarczonej przez producenta fotelika dziecięcego stwarza ryzyko.

6. **UWAGA!** Jeżeli krzeselko nie posiada pokrowca tekstylnego, należy je przechowywać z dala od światła słonecznego, gdyż w przeciwnym razie mogłoby być za gorące dla skóry dziecka.

7. **UWAGA!** Nie pozostawiaj dzieci bez opieki w ulepszonych fotelikach dziecięcych.

8. UWAGA! Odpowiednio zabezpiecz bagaż lub inne przedmioty, które mogą spowodować obrażenia w razie kolizji.

9. UWAGA! Nie używaj ulepszonego fotelika dziecięcego bez osłony.

10. UWAGA! Nie należy zastępować osłony ulepszonego fotelika dziecięcego niczym innym niż zalecany przez producenta, ponieważ osłona stanowi integralną część z eksploatacyjnych charakterystyk fotelika dziecięcego.

11. WAŻNE – NIE UŻYWAJ ORIENTACJI PRZODEM DO RUCHU, DOPÓKI DZIECKO NIE BĘDZIE W WIEKU POWYŻEJ 15 MIESIĘCY.

12. UWAGA! Ulepszony fotelik dziecięcy należy ustawiać tyłem do kierunku jazdy, dopóki dziecko nie przekroczy 36 miesięcy lub nie przekroczy 105 cm wzrostu.

13. UWAGA! Prosimy zapoznać się z instrukcją obsługi producenta pojazdu

14. UWAGA! Okresowo sprawdzaj pasy pod kątem zużycia, zwracając szczególną uwagę na punkty mocowania, osłony i urządzenia regulacyjne!

15. UWAGA! Nie zostawiaj klamry częściowo zamkniętej, powinna być zablokowana, gdy wszystkie części są zapięte. W sytuacji awaryjnej należy mieć możliwość natychmiastowego wyjęcia dziecka z fotelika. Należy nauczyć dziecko, aby nigdy nie bawiło się klamrą.

16. UWAGA! Kiedy nie jest używany, przechowuj fotelik dziecięcy w bezpiecznym miejscu niedostępnym dla dzieci. Unikaj umieszczania ciężkich przedmiotów na foteliku. Nie dopuszczaj do kontaktu fotelika samochodowego z substancjami żrącymi, takimi jak kwas akumulatorowy.

17. UWAGA! W przypadku „Ulepszony fotelik dziecięcy i-Size” użytkownik musi zapoznać się z instrukcją obsługi producenta pojazdu!

18. UWAGA! Nie zostawiaj dziecka w tym foteliku przez dłuższy czas. Podczas długich podróży rób więcej przerw i wyjmuj dziecko z fotelika.

19. UWAGA! Obrazy na stronie tytułowej i wewnątrz instrukcji mają charakter przykładowy i mogą różnić się od rzeczywistego produktu.

20. UWAGA! Przed pierwszym użyciem produktu należy usunąć z niego wszelkie materiały reklamowe, a także urządzenia służące do ich przymocowania do produktu

21. UWAGA! NIE WOLNO używać ulepszonego fotelika dla dzieci, jeśli położenie klamry pasa bezpieczeństwa dla dorosłych w stosunku do głównych punktów styku siedzenia jest niezadowolające. W razie wątpliwości należy skontaktować się z producentem.

22. UWAGA! NIE używaj innych punktów kontaktowych niż te opisane w instrukcji i zaznaczone na ulepszonym foteliku dla dzieci, w przypadku wątpliwości należy skontaktować się z producentem.

INSTRUKCJA PRANIA

ECE R129/03

1. Fotelik samochodowy można czyścić ciepłą wodą z mydłem. Nie używać agresywnych środków czyszczących, takich jak ściernych lub rozcieńczalników.

2. Tapicerkę trzeba prać ręcznie w maksymalnej temperaturze 30 °C. Nie wkładaj do suszarki. Pozostaw tapicerkę do wyschnięcia w sposób naturalny

3. Części plastikowe można wyczyścić wilgotną szmatką. Nie używa środków ściernych.

4. Nigdy nie używaj smaru i rozpuszczalnika na żadnej części fotelika.

RODZAJ ZATWIERDZONYCH PASÓW, KTÓRE TRZEBA MIEĆ W SAMOCHODZIE:

A - Pas bezpieczeństwa samochodu- Pas ukośny

B - Pas bezpieczeństwa samochodu- Pas biodrowy

C - ISOFIX Mocujące punkty

Fotelik można zamontować za pomocą punktów mocowania ISOFIX i nogi podpierającej, gdy fotelik jest skierowany tyłem do kierunku jazdy (40-105 cm) i przodem do kierunku jazdy (76-105 cm). Dla wzrostu 100-150 cm można go montować przodem do kierunku jazdy, z 3-punktowymi pasami dla dorosłych, z mocowaniem ISOFIX lub bez.

(?) Można zamontować, ale podłoga przed miejscem montażu musi być równa i nie może być podniesiona, miejsce montażu musi być wyposażone w 3-punktowy samochodowy pas bezpieczeństwa!

NIE MOŻE BYĆ STOSOWANY NA SIEDZENIACH Z 2-PUNKTOWYMI PASAMI!



Charakterystyki

Zdjęcie A

1. Zagłówek
2. Podkładka na zagłówek
3. Podkładka na siedzisko
4. Klamra
5. Ochraniacz na klamrę
6. Przycisk regulujący/ (Osłona na przycisk regulujący)
7. Pasek do regulowania długości pasów
8. Mechanizm regulacji nachylenia siedziska
9. Mechanizm obrotu siedziska
10. Mechanizm regulacji zagłówka

11. Prowadnica pasów bezpieczeństwa w samochodzie
12. Nakładka na pas naramienny
13. Paski naramienne
14. Przycisk regulacji wysokości nogi podporowej
15. Noga podporowa
16. Wskaźnik zamocowania nogi
17. Mechanizmy mocowania ISOFIX (końcówki)
18. Przyciski zwalnające systemu ISOFIX
19. Tuleje prowadzące ISOFIX

Montaż od 40-105 cm z końcówkami ISOFIX + nogi podporowej tyłem do kierunku ruchu

Krok 1. Rozłóż i wyciągnij nogę podporową z podstawy fotelika dziecięcego (zdjęcie 1). Naciśnij przycisk i ustaw żądaną wysokość (zdjęcie 2). Po prawidłowym zamontowaniu na podłodze wskaźnik będzie miał kolor zielony (zdjęcie 3).

Krok 2. Pociągnij i przytrzymaj mechanizm, a następnie obróć fotelik dziecięcy, jednocześnie trzymając jego podstawę (zdjęcie 4).

WAŻNE: Sprawdź, czy pojazd jest wyposażony w 2 metalowe haki mocujące ISOFIX na styku siedzenia i oparcia pojazdu pod tapicerką.

UWAGA: W przypadku korzystania z systemu ISOFIX, tuleje prowadzące ISOFIX można włożyć w zaczepy ISOFIX pojazdu (Zdjęcie 5). Haki ISOFIX na obu końcach fotelika przechodzą przez tuleje prowadzące.

Krok 3. Naciśnij przyciski, aby zwolnić system ISOFIX (Zdjęcie 6). Przesuń szyny do najdłuższego położenia.

Krok 4. Umieść fotelik dziecięcy na siedzeniu samochodu tyłem do kierunku ruchu. Wciśnij mechanizmy mocowania ISOFIX bezpośrednio na metalowe haki pojazdu, aż usłyszysz „kliknięcie”. Upewnij się, że wskaźnik blokady ISOFIX świeci na ZIELONO (Zdjęcie 7).

Krok 5. Dociśnij fotelik dziecięcy do oparcia fotela samochodowego, aż ISOFIX ustali stopień zamocowania.

Regulacja długości pasów

1. Odpiąć pasy: nacisnąć przycisk regulacji pasów i jednocześnie pociągnąć oba pasy barkowe (Zdjęcie 8).

Uwaga: nie ciągnij za zmiękczacze paska.

2. Naciąganie pasów: naciśnij czerwony przycisk, aby odpiąć pasy z klamry centralnej (Zdjęcie 9). Używaj wkładki dla dziecka z wzrostem od 40 do 75 cm (Zdjęcie 10). Umieść dziecko w foteliku, połącz obydwie elementy pasa i włóż je w klamrę środkową, aż do usłyszenia kliknięcia (Zdjęcie 11, 12). Przeciągnij pasek znajdujący się po środku fotelika. (Zdjęcie 13)

Montaż od 76-105 cm z końcówkami ISOFIX+ nogi podporowej przodem do kierunku ruchu

Po zdjęciu elementów mocujących ISOFIX z podstawy fotelika wykonaj następujące kroki:

Krok 1. Rozłóż i wyciągnij nogę podporową z podstawy fotelika (Zdjęcie 1).

Krok 2. Umieść fotelik dziecięcy na siedzeniu samochodu przodem do kierunku ruchu. Wciśnij mechanizmy mocowania ISOFIX bezpośrednio na metalowe haki pojazdu, aż usłyszysz „kliknięcie” (Zdjęcie 14, 15). Upewnij się, że wskaźnik blokady ISOFIX świeci na ZIELONO.

Krok 3. Mocno dociśnij fotelik dziecięcy do oparcia fotela samochodowego, aż system ISOFIX przymocuje go do oparcia samochodu.

Krok 4. Naciśnij przycisk nogi podporowej, aby dostosować jej wysokość, aż do momentu zetknięcia się z podłogą pojazdu. Sprawdź, czy wskaźnik świeci na zielono (zdjęcie 2, 3).

Krok 5. Pociągnij mechanizm, aby ustawić oparcie pod żądanym kątem (Zdjęcie 16)

Krok 6. Ustaw długość pasów.

Regulowanie zagłówka i wysokość pasów ramiennych

Zagłówek można ustawić w różnych pozycjach. Pociągnij za mechanizm regulacji oparcia (Zdjęcie 17), przesuując go w górę i w dół do żądanej pozycji, zależnie od wzrostu dziecka (Zdjęcie 18). Umieść elementy pasa ramiennego na klamrze, aż usłyszysz „klik” (Zdjęcie 12). Pasy powinny znajdować się lekko nad ramionami dziecka (Zdjęcie 19).

PRZECHOWYWANIE PASÓW

1. Odepnij pasy ramienne z klamry (Zdjęcie 20).
2. Przełóż klamrę pod tapicerką fotelika dziecięcego.
3. Włóż klamrę w schowku podstawy (Zdjęcie 21). Umieść pasy ramienne z wewnętrznej strony tapicerki oparcia (Zdjęcia 22,23,24,25).

Montaż od 100-150 cm pasem bezpieczeństwa dla dorosłych przodem do kierunku ruchu

UWAGA: NIE UŻYWAJ NOGI PODPOROWEJ GDY WZROST DZIECKA JEST MIĘDZY 100 CM A 150 CM.

1. Składanie nogi podporowej - naciśnij jednocześnie przyciski i unieś w górę nogę podporową aby ją schować i postaw ją w podstawie fotelika (Zdjęcie 26).
2. Wsuń końcówki ISOFIX w podstawie fotelika (Zdjęcie 27). Zdejmij wkładkę z siedziska (Zdjęcie 28).
3. Ustaw pochylenie oparcie w pierwszej pozycji (Zdjęcie 29).
4. Umieść fotelik dziecięcy na siedzisku samochodu w stronę kierunku ruchu, korzystając z 3-punktowego pasa bezpieczeństwa.
5. Umieść dziecko w foteliku (Zdjęcie 30). Przeciągnij pas bezpieczeństwa przez prowadnicę zagłówka, a pas biodrowy nad biodrami dziecka (Zdjęcia 31,32). Zapnij pas w klamrze samochodu aż usłyszysz „kliknięcie” (Zdjęcie 33). W razie potrzeby naciągnij pas samochodowy, pociągając go. Upewnij się, że pasek nie jest skrzywiony.

Montaż od 100-150 cm z końcówkami ISOFIX+ pas bezpieczeństwa dla dorosłych przodem do kierunku ruchu

Już jak są wysunięte mechanizmy ISOFIX fotelika dziecięcego, postaw go na siedzeniu samochodu przodem do kierunku ruchu.

1. Naciśnij mechanizm do mocowania ISOFIX bezpośrednio w metalowe haki pojazdu, aż usłyszysz „kliknięcie”. Upewnij się do usłyszeliście „kliknięcie” i wskaźnik blokady ISOFIX świeci ZIELONO (Zdjęcie 34).
2. Do zabezpieczenia użyj 3-punktowego pasa bezpieczeństwa samochodu.
3. Zapnij fotelik dziecięcy samochodowym pasem bezpieczeństwa, przekładając pas ramienny przez prowadnicę zagłówka i pasa biodrowego nad biodrami dziecka (Zdjęcie 35). Zapnij pas w klamrze samochodu, aż usłyszysz „kliknięcie”. W razie potrzeby naciągnij pas samochodowy pociągając go.

Zdjęcie tapicerki- Zdejmij wszystkie wkładki z siedziska, zdejmij tapicerkę z zagłówka i z siedziska w sposób pokazany na zdjęciach 36,37,38.

Прилагодување на висината на наклоната за глава и ременот

Потпирачот за глава може да се прилагодува во различни позиции. Повлечете го механизмот за подесување на грбот (Слика 17), поместувајќи го во саканата позиција нагоре и надолу според висината на детето (Слика 18). Ставете елементи на рамената на токата додека не се чуе "клик" (Слика 12). Позицијата на ремените треба да биде малку над рамениците на детето (Фотографија 19).

СКЛАДИРАЊЕ НА РЕМЕНИ

1. Ослободите ги ремените од токата (Слика 20).
2. Закачете токата под тапацирот на детското седиште.
3. Ставете токата во основниот оддел (Слика 21). Ставете ги ремените на внатрешната страна на тапацирот на грбот (Слика 22,23,24, 25).

Монтажа на 100-150 см со сигурносен појас за возрасни во насока на патување

ВНИМАНИЕ: НЕ ЈА КОРИСТЕТЕ НОЗЕТЕ ЗА ПОДДРШКА КОГА ВИСИНАТА НА ДЕТЕТО Е ПОМЕГУ 100 СМ-150 СМ.

1. Склопување на ногата за поддршка - притиснете копчиња во исто време и ја подигнете нозете за да ја подвратите, а потоа ја ставете на основата на седиштето (Слика 26).
2. Вратете ги ISOFIX ушите на основата на седиштето (Слика 27). Отстранете ометкувачот од седиштето (Слика 28).
3. Прилагодете го наклонот на грбот во првата позиција (слика 29).
4. Ставете го седиштето цврсто на седиштето "свртено напред", изолзвайте појас за зафаќање.
5. Ставете го детето во детското седиште (Слика 30). Повлечете го појасот за кола преку водичот на потпирачот за глава и појасот за колкот преку skutot на детето (Слика 31,32). Врзете го безбедносниот ремен во бравата на автомобилот додека не слушнете „клик“ (Слика 33). Доколку е потребно, затегнете го безбедносниот ремен со влечење. Погрижете се ременот да не е извиткан.

Монтаж от 100-150 см с ISOFIX накрајници +обезопасителен колан за возрасни по посока на движението

Откако ќе се отстранат механизмите ISOFIX на детското седиште, поставете го на седиштето на автомобилот свртен напред „во правец на патување“.

1. Притиснете ги механизмите за прицврстување ISOFIX директно на металните куки на возилото додека не слушнете „Клик“. Погрижете се да слушнете „клик“ и индикаторот за заклучување ISOFIX покажува ЗЕЛЕНО (Фотографија 34).
2. Користете го безбедносниот појас со 3 точки на возилото за прицврстување.
3. Прицврстете го седиштето со појасот на автомобилот така што ќе го поминете ременот за ramo низ водилката на потпирачот за глава и ременот за skutot преку skutot на детето (Фотографија 35). Врзете го безбедносниот ремен во бравата на возилото додека не кликне. Доколку е потребно, затегнете го безбедносниот ремен со влечење.

Отстранување на тапацирот - Отстранете ги сите перници на столот, отстранете ги тапацирите од потпирачот за глава и од седиштето на начин прикажан на сликите 36, 37,38.

VODIČ ZA BRZU UPOTREBU

Uputstvo za upotrebu se mora čuvati tokom celog veka trajanja univerzalnog bezbednosnog sistema za decu!

1. Raspon rasta:

I-Size Univerzalni napredni sigurnosni sistem za dijete ISOFIX: 40-105 cm i maksimalna težina korisnika: 18 kg, okrenut prema nazad

I-Size Univerzalni napredni sigurnosni sistem za dijete ISOFIX: 76-105 cm i maksimalna težina korisnika: 18 kg, orijentacija u smjeru kretanja

Napredni sigurnosni sistem za dijete i-Size dodatno sjedište: 100-150 cm, okrenuto prema naprijed
Ovo je napredni i-Size sigurnosni sistem za dijete (40-105 cm, okrenut unazad; 76-105 cm, okrenut naprijed; maksimalna težina korisnika: 18 kg). Odobren je prema UN Uredbi br. 129 za upotrebu na sedištima u vozilima usklađenim sa i-Size, kako je navedeno od strane proizvođača vozila u korisničkom priručniku vozila. U slučaju sumnje, konsultujte proizvođača naprednog bezbednosnog sistema za decu ili prodavca.

2. Ovo je napredno sedišta za dete i-Size (100-150 cm, okrenuto prema napred). Odobren je prema UN Uredbi br. 129 za upotrebu uglavnom u "i-Size položajima za sjedenje" kako je navedeno od strane proizvođača vozila u korisničkom priručniku vozila. U slučaju sumnje, konsultujte proizvođača naprednog bezbednosnog sistema za decu ili prodavca.

VAŽNO - NEMOJTE KORISTITI ORIJENTACIJU SA POGLEDOM UNAPRIJED PRIJE NO DIJETE BUDE STARIJE OD 15 MJESECI.

Pažnja! Digitalna informacija će biti dostupna minimalnim periodom od 10 godina od trenutka kad je proizvodnja sjedišta definitivno prekinuta.

<https://lorelli.eu/>

Didis DOO

Bugarska, Šumen, "Trakija-istok" 6

Tel. +359 54 850 830

e-mails: home.market@didis-ltd.com;

export@didis-ltd.com

PRIRUČNIK ZA BRZ PRISTUP

Upute za uporabu moraju se čuvati tijekom cijelog životnog vijeka univerzalnog sigurnosnog sustava za dijete!

1. Raspon rasta:

I-Size univerzalni napredni sigurnosni sustav za dijete ISOFIX: 40-105 cm i maksimalna težina korisnika: 18 kg, okrenut prema natrag

I-Size Univerzalni napredni sigurnosni sustav za dijete ISOFIX: 76-105 cm i najveća težina korisnika: 18 kg, orijentacija u smjeru kretanja

Napredni sigurnosni sustav za dijete i-Size Prilagođeno sjedalo: 100-150 cm, okrenuto prema naprijed
Ovo je napredni i-Size sigurnosni sustav za dijete (40-105 cm, okrenut prema natrag; 76-105 cm, okrenut prema naprijed; najveća težina korisnika: 18 kg). Odobren je u skladu s UN Pravilnikom br. 129 za upotrebu na mjestima za sjedenje u vozilu koja su sukladna i-Size-u, kako su odredili proizvođači vozila u korisničkom priručniku vozila. U slučaju sumnje, obratite se proizvođaču naprednog sigurnosnog sustava za dijete ili trgovcu.

2. Ovo je napredni sigurnosni sustav za dijete i-Size Prilagođeno sjedalo (100-150 cm, okrenuto prema naprijed). Odobren je u skladu s UN Pravilnikom br. 129 za korištenje uglavnom na "i-Size sjedećim mjestima" kako je navedeno od strane proizvođača vozila u korisničkom priručniku vozila. U slučaju sumnje, obratite se proizvođaču naprednog sigurnosnog sustava za dijete ili trgovcu.

VAŽNO - NEMOJTE KORISTITI ORIJENTACIJU SA POGLEDOM UNAPRIJED PRIJE NO DIJETE BUDE STARIJE OD 15 MJESECI.

UPOZORENJE! Informacije u digitalnom obliku bit će na raspolaganju za razdoblje od najmanje 10 godina od dana konačne obustave proizvodnje dječjeg sjedala.

<https://lorelli.eu/>

Didis LTD

Bugarska, Shumen, "Trakia-iztok"

Tel. br. +359 54 850 830

E-pošte: home.market@didis-ltd.com;

export@didis-ltd.com

O manual de instruções deve ser conservado durante toda a vida útil do sistema universal de retenção para crianças!

1. Faixa de altura:

I-Size Sistema avançado universal de retenção para crianças ISOFIX: 40-105 cm e peso máximo do utilizador: 18 kg, orientação oposta ao movimento.

I-Size Sistema avançado universal de retenção para crianças ISOFIX: 76-105 cm e peso máximo do utilizador: 18 kg, virado na direção do movimento.

Sistema avançado de retenção para crianças Banco elevatório para crianças i-Size: 100-150 cm, virado na direção do movimento.

Este é um Sistema avançado de retenção para crianças i-Size (40-105 cm, orientação oposta ao movimento); 76-105 cm, virado na direção do movimento; peso máximo do utilizador: 18 kg). É aprovado de acordo com o Regulamento nº 129 da ONU para utilização em assentos compatíveis com i-Size no veículo conforme especificado pelos fabricantes de veículos no manual do utilizador do veículo. Em caso de dúvida, consulte o fabricante do sistema avançado de retenção para crianças ou o revendedor.

2. Este é um sistema avançado de retenção para crianças Banco elevatório para crianças i-Size (100-150 cm, virado na direção do movimento). É aprovado pelo Regulamento nº 129 da ONU para uso principalmente em "Posições de assento i-Size", conforme especificado pelos fabricantes de veículos no manual do usuário do veículo. Em caso de dúvida, consulte o fabricante do sistema avançado de retenção para crianças ou o revendedor.

IMPORTANTE – NÃO UTILIZAR A ORIENTAÇÃO VIRADA PARA FRENTE ANTES DE A IDADE DA CRIANÇA ULTRAPASSAR OS 15 MESES.

ATENÇÃO! A informação digital estará disponível por um período mínimo de 10 anos a partir do momento em que a fabricação da cadeira for definitivamente parada.

<https://lorelli.eu>

Didis DOO

Bulgária, Shumen, Trakia-Iztok 6

N.º de telefone: +359 54 850 830

e-mails: home.market@didis-ltd.com;

export@didis-ltd.com

ĀTRĀS PIEKĻUVES INSTRUKCIJA

Šī lietošanas pamācība ir jāglabā visu universālās bērnu ierobežotājsistēmas ekspluatācijas laiku!

1. Auguma diapazons:

I-Size: Universālā uzlabotā ISOFIX bērnu ierobežotājsistēma: 40-105 cm un maksimālais lietotāja svars: 18 kg., orientācija vērsta braukšanas kustības pretējā virzienā.

I-Size: Universālā uzlabotā ISOFIX bērnu ierobežotājsistēma: 76-105 cm un maksimālais lietotāja svars: 18 kg., orientācija vērsta braukšanas kustības virzienā.

Uzlabotā bērnu ierobežotājsistēma i-Size bērnu regulējamais sēdekļlītis: 100-150 cm, orientācija vērsta braukšanas kustības virzienā. Šī ir uzlabota i-Size bērnu ierobežotājsistēma (40-105 cm, orientācija vērsta braukšanas kustības pretējā virzienā; 76-105 cm, orientācija vērsta braukšanas kustības virzienā; maksimālais lietotāja svars: 18 kg). Tā ir apstiprināta saskaņā ar ANO Noteikumiem Nr. 129 izmantošanai ar i-Size saderīgās sēdvietās transportlīdzeklī, kā to ir norādījis transportlīdzekļa ražotājs transportlīdzekļa lietotāja rokasgrāmatā. Ja rodas šaubas, konsultējieties ar uzlabotās bērnu ierobežotājsistēmas ražotāju vai pārdevēju.

2. Šī ir uzlabota bērnu ierobežotājsistēma Regulējams i-Size bērnu sēdekļlītis (100-150 cm, orientācija vērsta braukšanas kustības virzienā). Tas ir apstiprināts saskaņā ar ANO Noteikumiem Nr. 129 izmantošanai galvenokārt "i-Size sēdvietās", kā to ir norādījis transportlīdzekļa ražotājs transportlīdzekļa lietotāja rokasgrāmatā. Ja rodas šaubas, konsultējieties ar uzlabotās bērnu ierobežotājsistēmas ražotāju vai pārdevēju.

SVARĪGI - NEDRĪKST LIETOT ORIENTĀCIJU VĒRSTU BRAUKŠANAS KUSTĪBAS VIRZIENĀ, KAMĒR BĒRNS NAV SASNIEDZIS 15 MĒNEŠU VECUMU.

UZMANĪBU! Digitālā informācija būs pieejama vismaz 10 gadus no brīža, kad automašīnas sēdekļa ražošana tiks pilnībā pārtraukta.

<https://lorelli.eu>

Didis Ltd

Bulgārija, Šumena, "Trāķija-iztok" 6

Tel. +359 54 850 830

e-mails: home.market@didis-ltd.com;

export@didis-ltd.com

Naudojimo instrukcija turi būti saugoma visą universalios vaiko apsaugos sistemos naudojimo laiką!

1. Ūgio diapazonas:

I-Size universalios patobulinta vaiko apsaugos sistema ISOFIX: 40-105 cm ir maksimalus naudotojo svoris: 18 kg, orientacija – prieš judėjimo kryptį.

I-Size universalios patobulinta vaiko apsaugos sistema ISOFIX: 76-105 cm ir maksimalus naudotojo svoris: 18 kg, orientacija – pagal judėjimo kryptį.

Patobulinta vaiko apsaugos sistema Pakeliama vaiko kėdutė i-Size: 100-150 cm, orientacija – pagal judėjimo kryptį

Tai patobulinta vaiko apsaugos sistema i-Size (40-105 cm, orientacija – prieš judėjimo kryptį; 76-105 cm, orientacija – pagal judėjimo kryptį; maksimalus naudotojo svoris: 18 kg). Ji patvirtinta pagal JT taisyklę Nr. 129 naudoti suderinamose su i-Size sėdimose vietose transporto priemonėje, kaip nurodo transporto priemonių gamintojai transporto priemonės vartojimo instrukcijoje. Jei kyla abejonų, kreipkitės į patobulintos vaiko apsaugos sistemos gamintoją arba pardavėją.

2. Tai patobulinta vaiko apsaugos sistema Pakeliama vaikiška kėdutė i-Size (100-150 cm, orientacija – pagal judėjimo kryptį). Ji patvirtinta pagal JT taisyklę Nr. 129 daugiausia naudoti „i-Size sėdimose padėtyse“, kaip nurodė transporto priemonės gamintojai transporto priemonės vartojimo instrukcijoje. Jei kyla abejonų, kreipkitės į patobulintos vaiko apsaugos sistemos gamintoją arba pardavėją.

SVARBU – NENAUDOTI ORIENTACIJOS, KURIOS METU ŽIŪRIMA Į PRIEKĮ, KOL VAIKO AMŽIUS NESIEKIA 15 MĖNESIŲ

DĖMESIO! Skaitmeninė informacija bus prieinama mažiausiai 10 metų nuo to momento, kai galutinai bus nutraukta automobilio kėdutės gamyba.

<https://lorelli.eu/>

Didis OOD

Bulgarija, Šumenas, „Trakija-iztok“

Tel. br. +359 54 850 830

e-mail: home.market@didis-ltd.com;

export@didis-ltd.com

PRIROČNIK ZA HITER DOSTOP

SL Ta navodila za uporabo je treba shraniti za celotno obdobje življenjske dobe univerzalne sistema za zadrževanje otrok!

1. Velikostna skupina:

I-Size Univerzalni izboljšani sistem za zadrževanje otrok ISOFIX je namenjen za otroke z višino 40-105 cm in do 18 kg telesne teže, namestitev v nasprotni smeri vožnje.

I-Size Univerzalni izboljšani sistem za zadrževanje otrok ISOFIX je namenjen za otroke z višino 76-105 cm in do 18 kg telesne teže, namestitev v smeri vožnje.

Izboljšani sistem za zadrževanje otrok Pomožni otroški sedež i-Size je namenjen za otroke z višino 100-150 cm, namestitev v smeri vožnje.

To je izboljšani sistem za zadrževanje otrok i-Size (namenjen za otroke z višino 40-105 cm, namestitev v nasprotni smeri vožnje; namenjen za otroke z višino 76-105 cm, namestitev v smeri vožnje; za otroke do 18 kg telesne teže). Homologiran je v skladu s Pravilnikom št. 129 ZN za uporabo na sedežnih prostorih, ki so skladni z i-Size sedežnimi prostori, kot navajajo proizvajalci vozil v priročnikih za uporabo vozil. V primeru dvoma se je treba posvetovati s proizvajalcem izboljšanega sistema za zadrževanje otrok ali s trgovcem.

2. To je izboljšani sistem za zadrževanje otrok Pomožni otroški sedež i-Size (namenjen za otroke z višino 100-150 cm, namestitev v smeri vožnje). Homologiran je v skladu s Pravilnikom št. 129 ZN za uporabo predvsem na „sedežnih prostorih i-Size“, kot navajajo proizvajalci vozil v priročnikih za uporabo vozil. V primeru dvoma se je treba posvetovati s proizvajalcem izboljšanega sistema za zadrževanje otrok ali s trgovcem.

POMEMBNO – NE UPORABLJAJTE SISTEMA, OBRNJE NEGA V SMERI VOŽNJE, DOKLER OTROK NI STAREJŠI OD 15 MESECEV.

POZOR! Informacije v digitalni obliki bodo na voljo za obdobje od vsaj 10 let od datuma dokončnega prenehanja proizvodnje otroškega sedeža.

<https://lorelli.eu/>

DIDISLTD

Bulgarija, Shumen, "Trakia-iztok" 6

Tel. št. +359 54 850 830

E-pošte: home.market@didis-ltd.com;

export@didis-ltd.com

Didis Ltd.

Bulgaria, Shumen, 6 Trakia-iztok Street

Phone: +359 54 850 830

e-mails: home.market@didis-ltd.com;

export@didis-ltd.com

Дидис ООД

България, Шумен, "Тракия-изток" 6

Тел. +359 54 850 830

e-mails: home.market@didis-ltd.com;

export@didis-ltd.com