

KLARSTEIN NIETSRK
TEIN NIETSRK KLAR
KLARSTEIN NIETSRK
TEIN NIETSRK KLAR
KLARSTEIN NIETSRK
TEIN NIETSRK KLAR
KLARSTEIN NIETSRK

KLARSTEIN

AeroVital Cube

Frytkownica na gorące powietrze

10033248 10033745

Szowny kliencie,

gratulujemy zakupu tego produktu. Proszę uważnie przeczytać instrukcję obsługi i postępować zgodnie z poniższymi wskazówkami, aby uniknąć uszkodzenia sprzętu. Nie ponosimy odpowiedzialności za szkody spowodowane nieprzestrzeganiem instrukcji i wskazówek.



DEKLARACJAZGODNOŚCI



Producent

Chal-Tec GmbH, Wallstraße 16, 10179 Berlin, Deutschland

Ten produkt jest zgodny z następującymi dyrektywami europejskimi:

2011/65/EU (RoHS)

2014/30/EU (EMV)

2014/35/EU (LVD)

2009/12/EG (ErP)

SPIS TREŚCI

Instrukcje bezpieczeństwa	6
Komponenty urządzenia	10
Akcesoria	10
Skład	11
Rozpakowanie	11
Pierwsze czyszczenie	11
Włożenie komponentów	11
Umieszczenie	13
Zasilanie	14
Pierwsze użycie	14
Korzystanie	15
Wybór podkładek d=na grilla	16
Działanie	18
Włączenie i wyłączenie	18
Zatrzymanie	18
Tryb gotowości	19
Uruchomienie późniejszego włączenia	19
Wybór programu	19
Ustawienia temperatury i czasu pieczenia	21
Rotacja	22
Ręczne regulowanie gotowania	22
Późniejsze gotowanie	23
Czyszczenie i konserwacja	24
Przechowywanie	25
Utylizacja	26
Dane techniczne	26

INSTRUKCJE BEZPIECZEŃSTWA

Przeczytaj uważnie niniejszą instrukcję i zachowaj ją na przyszłość.

W tych instrukcjach bezpieczeństwa a także niżej w tekście znajdują się następujące ważne informacje:

Niebezpieczeństwo oznacza niebezpieczną sytuację, która, jeśli się jej nie uniknie, spowoduje śmierć lub poważne obrażenia.

Ostrzeżenie wskazuje na niebezpieczną sytuację, której skutkiem może być śmierć lub poważne obrażenia..

Przeestroga wskazuje na niebezpieczną sytuację, która, jeśli się jej nie uniknie, może spowodować niewielkie lub umiarkowane obrażenia.

Uwaga wskazuje na niebezpieczną sytuację, która może spowodować uszkodzenie mienia.

Wskazówka zawiera przydatne wskazówki.

Postępuj zgodnie z instrukcjami bezpieczeństwa i instrukcjami zawartymi w tekście, aby uniknąć potencjalnych zagrożeń lub zmniejszyć, a nawet zapobiec uszkodzeniom i obrażeniom w niebezpiecznych sytuacjach.

To urządzenie jest przeznaczone do przygotowywania gorących posiłków za pomocą gorącego powietrza („frytkownicy na gorące powietrze”) i jest przeznaczone do użytku domowego lub wewnętrznego.

To urządzenie może być używane przez osoby, w tym dzieci w wieku od 8 lat, o ograniczonych zdolnościach fizycznych, sensorycznych lub umysłowych lub o braku wiedzy lub doświadczenia, które są pod nadzorem podczas korzystania z urządzenia lub po przeszkoleniu w zakresie bezpiecznego użytkowania, w tym zagrożeń związanych z użytkowaniem i zrozumieniu wszystkich instrukcji.

Skontaktuj się z autoryzowanym centrum serwisowym producenta w celu kontroli, naprawy lub regulacji elektrycznej lub mechanicznej. Używaj tylko akcesoriów zalecanych przez producenta tego urządzenia, aby chronić urządzenie przed uszkodzeniem.

OSTRZEŻENIE: Korzystanie z tego urządzenia niesie za sobą ogólne niebezpieczeństwo. Aby uniknąć uszkodzeń

- Nie używaj urządzenia do celów innych niż zamierzone.
- Nie używaj tego urządzenia, jeśli zostało uszkodzone lub działa w jakikolwiek nieprawidłowy sposób.
- Nie wymieniaj urządzenia i nie próbuj samodzielnie go naprawiać.
- Upewnij się, że źródło wody w urządzeniu jest prawidłowo podłączone do wody w gospodarstwie domowym i że zbiornik wody w urządzeniu jest prawidłowo podłączony.
- Urządzenie musi być zawsze napełnione niezbędną ilością wody.
- Nie pozostawiaj urządzenia bez nadzoru podczas użytkowania, ponieważ wymaga ono obsługi ręcznej. Dzieci nie mogą bawić się urządzeniem.
- Przed wyrzuceniem urządzenia usuń drzwiczki, aby zapobiec przypadkowym obrażeniom bawiących się z nim dzieci lub obrażeniom zwierząt domowych i dzikich zwierząt.

NIEBEZPIECZEŃSTWO: Urządzenie jest zasilane elektrycznie. Aby uniknąć porażenia prądem

- Nie używaj urządzenia w wilgotnym lub mokrym otoczeniu.
- Podłączaj urządzenie tylko wtedy, gdy napięcie w gniazdku jest zgodne ze specyfikacją urządzenia.
- Nie zginaj przewodu zasilającego ani nie zawieszaj go na ostrych krawędziach.
- Nie dotykaj wtyczki urządzenia wilgotnymi lub mokrymi rękami. Wilgoć z rąk może kapać na wtyczkę i spowodować porażenie prądem, gdy wejdzie ona w kontakt z gniazdkiem.
- Nie odłączaj przewodu zasilającego od gniazda ściennego, chwytając za przewód, ale zawsze ciągnij za wtyczkę.
- Nie należy używać przewodu zasilającego jako uchwytu do przenoszenia.
- Nie dotykaj urządzenia, które wpadło do wody. W takim przypadku należy natychmiast odłączyć wtyczkę sieciową.
- Nie używaj urządzenia z czasomierzem lub zewnętrznym systemem sterowania.
- Podłączyć urządzenie do łatwo dostępnego gniazdka, aby w razie awarii można je było szybko odłączyć od gniazdka.
- Podczas utylizacji urządzenia należy odłączyć przewód zasilający, aby urządzenie nie stwarzało niebezpieczeństwa dla bawiących się dzieci.

OSTRZEŻENIE: Podczas użytkowania urządzenia wydobywa się gorąca para. Wnętrze urządzenia, jedzenie, ociekacz, kosz do smażenia i ruszt są gorące podczas pracy i przez pewien czas po niej. Aby uniknąć poparzeń i oparzeń

- Noś rękawice podczas pracy z gorącym urządzeniem.
- Podczas przenoszenia gorących części urządzenia chwytaj tylko za uchwyty lub dźwignie.
- Przed czyszczeniem lub przeniesieniem urządzenia poczekaj, aż urządzenie całkowicie ostygnie. Trzymaj urządzenie z dala od osób nieupoważnionych, aby zapobiec możliwym uszkodzeniom.
- Do pracy z pracującym urządzeniem i ciepłymi potrawami używaj wyłącznie żaroodpornych przyborów kuchennych.
- Trzymaj ciało z dala od wylotu pary z tyłu urządzenia.

KOMPONENTY URZĄDZENIA

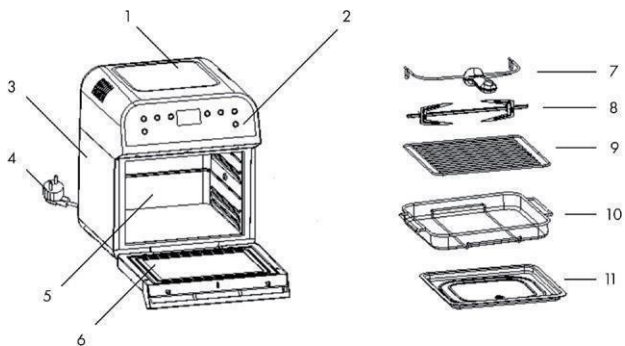

1 Obudowa

2 Panel sterowania

3 Korpus urządzenia

4 Przewód zasilający

5 Miejsce do gotowania

6 Drzwi

7 Uchwyt igły

8 igła do grilla

9 Ruszt do grilla

10 Kosz do smażenia

11 Tacka ociekowa

Akcesoria

Igła dogrilla

Uchwyt służy do wyjęcia igły z urządzenia bez poparzenia.

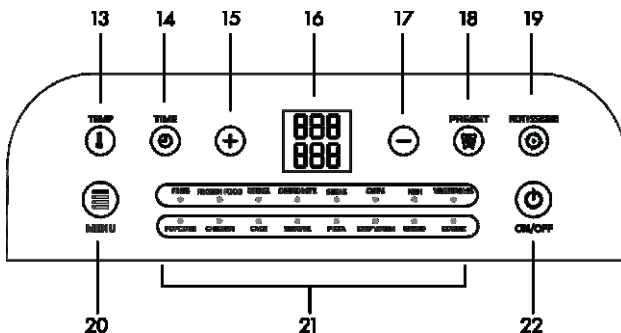

- | | |
|---------------------------------|---|
| 13 Przycisk: temperatura (TEMP) | 18 Przycisk: opóźnione włączenie (PRESET) |
| 14 Przycisk: czas (TIME) | 19 Przycisk: obracanie (ROTISSERIE) |
| 15 Przycisk: zwiększenie | 20 Przycisk: programy (MENU) |
| 16 Wyświetlacz | 21 Wyświetlacz: programy |
| 17 Przycisk: zmniejszenie | 22 Przycisk: Start / Stop |

SKŁAD

Rozpakowanie

Usuń wszystkie materiały opakowaniowe i etykiety wewnątrz i na zewnątrz urządzenia oraz jego elementów. Upewnij się, że pod elementami ani wokół nich nie pozostało żadne opakowanie.

Pierwsze czyszczenie

Wyczyść urządzenie zgodnie z opisem w CZYSZCZENIE I PIELĘGNACIA.

Włożenie komponentów

Włóż elementy zgodnie z opisem poniżej.

Tacka ociekowa

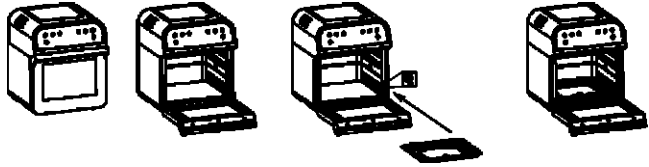

Ostrożnie otwórz drzwi i wsuń tackę ociekową wzdłuż bocznych szyn do urządzenia, jak pokazano na ilustracji.

Ruszt dogrillowania

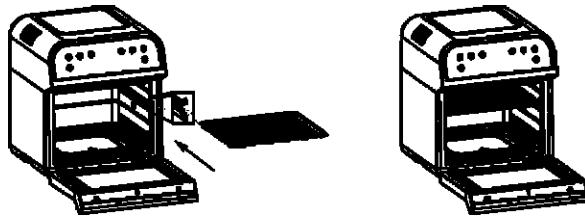

Delikatnie otwórz drzwi i wsuń kratkę wzdłuż bocznych szyn do urządzenia, jak pokazano na ilustracji.

Kosz do smażenia

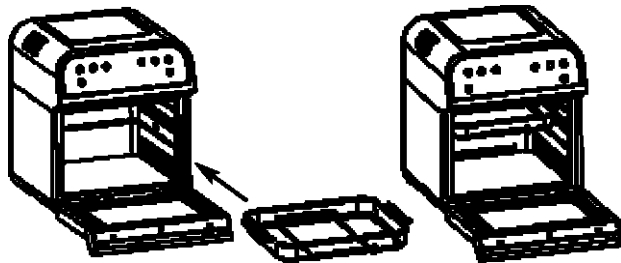

Ostrożnie otwórz drzwi i wsuń kosz do smażenia wzdłuż bocznych szyn do urządzenia, jak pokazano na ilustracji.

Igła do grillowania

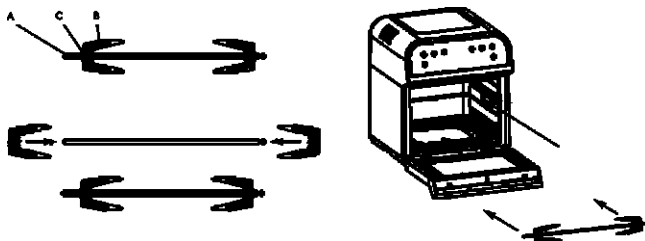

Wsuń wzmacniacz (B) w igłę (A). Dokręć śruby wzmacniacza, aby ustalacze mocno osadziły się na igle. Wprowadzić igłę do punktów obrotu (D) wewnątrz maszyny. Pasują do obrotowych punktów tylko w jednej pozycji. Nie używaj siły.

Umieszczenie

UWAGA: Pozostaw co najmniej 10 cm przestrzeni między urządzeniem a otaczającymi go przedmiotami i ścianami, aby zapobiec wydostawaniu się pary.

Urządzenie ma wylot pary z tyłu urządzenia, które uwalnia nadmiar wilgoci z pożywienia w postaci pary. Nie blokuj wylotu pary.

Ustaw urządzenie na płaskiej, czystej i odpornej na ciepło powierzchni roboczej:

- z dala od wody i innych płynów. W przeciwnym razie urządzenie może wpaść do wody i spowodować porażenie prądem.
- z dala od gorących powierzchni i źródeł ciepła, takich jak grzejniki, piec, piekarniki, otwarty ogień i bezpośrednie światło słoneczne. Materiał urządzenia może stopić się pod wpływem ciepła, odstaniając w ten sposób wewnętrzne części urządzenia. Może to spowodować zwarcie i pożar.
- z dala od łatwopalnych przedmiotów i materiałów, aby zmniejszyć ryzyko pożaru.
- z dala od wybuchowych i łatwopalnych gazów. Urządzenie zawiera części metalowe, które stykają się ze sobą i mogą zapalić łatwopalne gazy poprzez iskrzenie.

Nie kładź niczego na urządzeniu.

Zasilanie

Urządzenie ma standardową wtyczkę bezpieczeństwa i wymaga gniazda bezpieczeństwa o napięciu 220–240 V ~ 50/60 Hz.

Podłączaj urządzenie tylko wtedy, gdy napięcie sieciowe odpowiada specyfikacji urządzenia.

Nie podłączaj urządzenia, jeśli przewód zasilający lub wtyczka są w jakikolwiek sposób uszkodzone.
Zlecić wymianę autoryzowanemu centrum serwisowemu.

Urządzenia nie wolno używać z czasomierzem lub pilotem. Podłącz przewód zasilający do gniazdka za urządzeniem. Aby zapobiec przypadkowemu potknięciu się i upadkowi, nie pozwól, aby przewód zasilający zwisał poza krawędź powierzchni roboczej. Upewnij się również, że przewód zasilający:

- nie dotyka gorących powierzchni ani innych źródeł ciepła.
- nigdy nie jest zgięty.
- nie jest prowadzony po ostrych krawędziach.

Może to trwale uszkodzić urządzenie, odłonić części wewnętrzne i spowodować niebezpieczne porażenie prądem.

Podłącz urządzenie do łatwo dostępnego gniazdka, aby w razie awarii można było szybko odłączyć je od zasilania.

WSKAZÓWKA: Gdy nie jest używane, odłącz urządzenie od prądu, aby oszczędzać prąd i zapobiec uszkodzeniom, gdy urządzenie nie będzie pod twoim nadzorem. Aby odłączyć urządzenie od zasilania, zawsze chwyć za wtyczkę i wyciągnij ją poziomo z gniazdka. Nie ciągnij urządzenia, chwytając za przewód zasilający, ponieważ może to uszkodzić przewód zasilający lub wpłynąć na działanie urządzenia.

Pierwsze użycie

Przed użyciem urządzenia wykonaj pierwsze uruchomienie bez napełniania żywnością.

- 1 Umieść tackę ociekową i tacki do grilla zgodnie z opisem w części WKŁADANIE KOMPONENTÓW.
- 2 Podłącz urządzenie do sieci elektrycznej. Usłyszysz sygnał dźwiękowy. Wyświetlacz i wszystkie wskaźniki migają krótko.
- 3 Naciśnij przycisk Start / Stop, aby włączyć urządzenie.
- 4 Naciśnij kilkakrotnie MENU, aż program POPCORN zapali się w przewodniku po programach. Wybrałeś POPCORN.

WSKAZÓWKA: Program wyświetli się na panelu sterowania po prawej stronie przycisku MENU. Każdy program ma symbol. Naciśnij kilkakrotnie przycisk MENU, aby przewijać programy, zaczynając od pierwszego wiersza w lewym górnym rogu do drugiego wiersza w prawym dolnym rogu. Wyświetlana jest ikona bieżącego programu.

5. Naciśnij przycisk Start / Stop, aby uruchomić program.
6. Po zakończeniu programu urządzenie zatrzyma się automatycznie.

WSKAZÓWKA: Po zakończeniu programu wentylatory będą nadal chłodzić wewnątrz urządzenia przez około 1 minutę.

7. Poczekaj 1 minutę, aż wentylator urządzenia przestanie działać.
8. Naciśnij przycisk Start / Stop, aby wyłączyć urządzenie.
9. Delikatnie otwórz drzwiczki.
10. Poczekaj, aż urządzenie całkowicie ostygnie.
11. Upewnij się, że tacki do grilla nie są już gorące i wyjmij je.
12. Wyczyść urządzenie i jego elementy zgodnie z opisem w części CZYSZCZENIE I KONSERWACJA.

WSKAZÓWKA: Podczas pierwszego użycia urządzenie może powodować delikatny nieprzyjemny zapach. Jest to normalne i znika podczas pracy.

KORZYSTANIE

Podczas manipulacji z urządzeniem należy zawsze pamiętać:

UWAGA: Podczas i po zakończeniu gotowania wewnątrz urządzenia, jedzenie i tacki są gorące. W zależności od rodzaju żywności z urządzenia może wydostawać się para.

Podczas obsługi urządzenia zawsze noś rękawice do pieczenia. W razie potrzeby noś odzież z długimi rękawami, aby chronić części ciała przed parą i gorącymi sokami, które mogą wydostać się z pożywienia. Trzymając tacki lub igły za pomocą odpornych na ciepło, naczyń i sztućce kuchennych w celu uniknięcia poparzenia.

Urządzenie działa z gorącym powietrzem. Gorące powietrze wymaga niższych temperatur i mniejszych ilości jedzenia niż głębokie smażenie w oleju.

Wybór tacek do grilla

Wybierz rodzaj i ilość grillowanego jedzenia i odpowiednią tackę:

- Używaj kratkę na grilla do pojedynczych przedmiotów, takich jak skrzydełka z kurczaka lub pizza.
- Piecz większe ilości takie jak nugety lub frytki w koszyku dosmażenia.
- Igła jest idealna do gotowania tłustych potraw, takich jak grillowany kurczak i potrawy, które nie powinny leżeć na tacy.

Zawsze umieszczaj jedzenie na grillu, aby kawałki nie dotykały się, aby wszystkie kawałki były równomiernie ugotowane.

WSKAZÓWKA: Gotowanie na gorącym powietrzu szczególnie nadaje się do suszonego pieczywa, takiego jak herbatniki, bułki i pizza.

1 Naciśnij przycisk Start / Stop, aby wyłączyć urządzenie.

UWAGA: Upewnij się, że podkładka nie jest gorąca, zanim przejdziesz do następnego kroku. Jeśli tacka jest gorąca, użyj rękawic do pieczenia i żaroodpornych przyborów kuchennych, aby chwycić tackę.

2 Wymij tackę i umieść ją na czystej, odpornej na ciepło i bezpiecznej dla żywności powierzchni roboczej.

WSKAZÓWKA: Wiele potraw zwiększają się o 2 cm (0,8 cala) podczas gotowania.

3 Umieść jedzenie w następujący sposób:

- żywność nie dotyka wnętrza urządzenia podczas gotowania.
- tacka do grilla z żywnością można łatwo wyjąć z urządzenia po zakończeniu gotowania.
- gwarantowana jest równomierna cyrkulacja powietrza międzyposzczególnymi kawałkami żywności.

Napełnij kosz do dwóch trzecich, aby zapewnić równomierne gotowanie.

Użyj igły do grillowania

Wybierz rozmiar jedzenia w następujący sposób

- żywność nie dotyka wnętrza urządzenia, aby zapewnić funkcję obrotu.
- żywność nie jest cięższa niż 1,2 kg.

UWAGA: Użyj kosza do smażenia zamiast igły, jeśli jedzenie jest cięższe niż 1,2 kg, aby uniknąć uszkodzenia silnika obrotowego

Jak używać igły:

Przed użyciem upewnij się, że igła nie jest gorąca. Gdy igła jest gorąca, noś rękawice do pieczenia. Chwyć igłę za pomocą żaroodpornych przyborów kuchennych, aby zapobiec poparzeniom. Pozwól, aby igła ostygła na powierzchni odpornej na temperaturę, zanim przejdziesz do następnego kroku.

W razie potrzeby wyczyść igłę zgodnie z opisem w części CZYSZCZENIE I KONSERWACJA.

1. Poluzuj śruby mocujące igłę.
2. Usuń wzmacniacze.
3. Usuń papier, folię i cięta obce żywności.
4. Wsuń jedzenie na igłę.
5. Wsuń wzmacniacze igły z powrotem namiejsce:
 - kolce wzmacniaczy mocno chwytają żywność.
 - potrawy z grilla nie mogły spaść podczas obracania.
 - jedzenie obraca się z igłą.
6. Dokręć śruby.
7. Zawiąż części żywności, które otwierają się, powiększają lub wystają podczas gotowania (na przykład skrzydełka i nogi kurczaka z grilla) za pomocą nici kuchennej.

WSKAZÓWKA: Użyj nici kuchennej odpowiedniej do pieczenia.

WSKAZÓWKA: Użyj cienkiego szpikulca do kebabu, aby nakłuć grube i tłuste potrawy przed gotowaniem, aby przyspieszyć gotowanie i odciekanie nadbytočny tuk.

DZIAŁANIE

UWAGA: Podczas pracy i po jej zakończeniu wewnątrz urządzenia, jedzenie, tacki i wylot pary z tyłu urządzenia są gorące. W zależności od rodzaju żywności z urządzenia może wydostawać się para.

Podczas obsługi urządzenia zawsze noś rękawice do pieczenia. Zawsze chwyć ruszty i żywność za pomocą żaroodpornych przyborów kuchennych, aby uniknąć poparzeń, oparzeń i uszkodzenia urządzenia i akcesoriów.

W razie potrzeby noś długie ubranie, aby chronić wrażliwe części ciała przed parą i gorącymi sokami, które wyciekają z jedzenia.

Włączenie i wyłączenie

Włączenie

Podłącz urządzenie do źródła zasilania. Maszyna emituje sygnał dźwiękowy. Wyświetlacz i wszystkie wskaźniki zaświecą się na krótko, a następnie zgasną. Urządzenie jest teraz w trybie gotowości i jest gotowe do użycia.

Wyłączenie

Aby wyłączyć urządzenie, naciśnij przycisk Start / Stop. Możesz całkowicie wyłączyć urządzenie, odłączając je od zasilania.

Zatrzymanie

Urządzenie zatrzyma się automatycznie podczas gotowania,

- po naciśnięciu przycisku Start / Stop,
- po otwarciu drzwi. W takim przypadku wszystkie przyciski są nieaktywne, z wyjątkiem przycisków „Start / Stop”, „Default”. Zamknij drzwi i kontynuuj gotowanie.

WSKAZÓWKA: Jeśli otworzysz drzwiczki i nie zamkniesz ich w ciągu 30 minut, urządzenie automatycznie wyłączy zasilanie. Wszystkie domyślne programy i ustawienia ręczne są resetowane.

WSKAZÓWKA: Jeśli naciśniesz przycisk Start / Stop, gdy drzwi urządzenia są otwarte, rozlegnie się sygnał ostrzegawczy. Jest to funkcja bezpieczeństwa, która ochroni cię przed przypadkowymi poparzeniami gorącym powietrzem, jeśli spróbujesz uruchomić program przy otwartych drzwiach. Zamknij drzwi i naciśnij przycisk Start / Stop.

Tryb gotowości

Urządzenie przełącza się w tryb gotowości po 60 sekundach,

- gdy urządzenie jest w trybie gotowości i nie naciskasz żadnego przycisku lub
- jeśli żaden program nie jest uruchomiony.

W trybie gotowości wszystkie przyciski są nieaktywne, z wyjątkiem przycisków Start / Stop, MENU i PRESET.

Naciśnij przycisk MENU, aby ponownie włączyć urządzenie w trybie gotowości.

Uruchomienie późniejszego włączenia

Urządzenie zapewnia 1-60 minut opóźnienia na rozpoczęcie gotowania.

- 1 Naciśnięciem przycisku PRESET  wybierzesz późniejsze włączenie.
- 2 Wyświetlacz pokazuje domyślny opóźniony czas rozpoczęcia w ciągu jednej godziny. Każde naciśnięcie przycisku + lub - czas zmienia się o 1 minutę. Urządzenie generuje dźwięk potwierdzenia za każdym naciśnięciem przycisku, a aktualnie ustawiony czas miga na wyświetlaczu. Możesz nacisnąć przycisk, aby szybko zmienić temperaturę.
 - Naciśnij przycisk +, aby wydłużyć czas.
 - Naciśnij przycisk -, aby skrócić czas.

Aktualny czas na wyświetlaczu przestaje migać i pozostaje włączony, chyba że dotkniesz przycisków + lub - przez kilka sekund.

- 3 Po wybraniu programu i, jeśli to konieczne, regulacji czasu i temperatury gotowania, naciśnij przycisk Start / Stop, aby rozpocząć proces gotowania.

Wskazówka: Twój wybór nie jest zapisany na stałe, ale tylko dla bieżącego procesu gotowania.

Wybór programu

Urządzenie oferuje 13 programów i 3 funkcje do przygotowywania pysznych potraw lub do rozmrażania, suszenia lub utrzymywania temperatury potraw.

Ilość gotowanego jedzenia na raz, a także grubość, gęstość i rodzaj żywności (świeża, rozmrożona lub zamrożona) może zmienić żądany czas gotowania.

WSKAZÓWKA: Skorzystaj z wyszukiwarek i książek kucharskich, aby dowiedzieć się o nieznanych potrawach i właściwym postępowaniu przed

Oto jak to działa:

- 1 Upewnij się, że urządzenie jest włączone i wyłączzone. W razie potrzeby naciśnij przycisk Start / Stop, aby wyłączyć urządzenie.
- 2 Delikatnie otwórz drzwi urządzenia.
- 3 Upewnij się, że wewnątrz urządzenia oraz tacki grilla lub igła nie są gorące.
- 4 W razie potrzeby załóż rękawice do pieczenia i chwyć narzędzia do grillowania za pomocą żaroodpornych przyborów kuchennych, aby zapobiec poparzeniom.
- 5 Umieść tackę do grillowania lub szpilkę w czystym, odpornym na ciepło miejscu pracy bezpiecznym dla żywności.
- 6 Włóż tackę ociekową do urządzenia zgodnie z opisem w części Wkładanie komponentów.

UWAGA: Przed każdym gotowaniem umieść tackę ociekową do zbierania tłuszczu i soków z żywności. Chroni to urządzenie przed uszkodzeniem przez sok i zmniejsza wysiłek wymagany do czyszczenia

- 7 Przygotuj jedzenie zgodnie z opisem w Wybieranie tacek do grillowania i
 - Wprowadź igłę do punktów obrotu po lewej i prawej stronie.
 - Wsuń tackę do grillowania na szynę w urządzeniu

WSKAZÓWKI: Najlepiej wsunąć kosz do środkowej szyny, aby zapewnić równomierne gotowanie

8 Ostrożnie zamknij drzwi.

- a) Naciśnij przycisk Start / Stop, aby wyłączyć urządzenie.
- b) Naciśnij kilkakrotnie przycisk MENU, aby wybrać program. Symbol wybranego programu zacznie migać, a wyświetlacz pokaże czas i temperaturę gotowania programu *werden Garzeit und Temperatur des Programmes angezeigt*.
 - Jeśli ustawienia są zadowalające, uruchom program, naciskając przycisk Start / Stop.

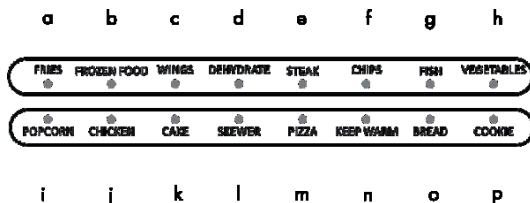

	Jedzenie	Temperatura	Czas pieczenia
a	Frytki	425°F	25 minut
b	ROZMRAŻANIE	175°F	10 minut
c	Skrzydółka kurczaka	400°F	15 minut
d	SUSZENIE *	160°F*	8 godzin
e	Steak	350°F	12 minut
f	Chips	425°F	20 minut
g	Ryba	350°F	15 minut
h	Warzywa	350°F	12 minut
i	Popcorn	425°F	10 minut (podgrzewanie: 2 minuty)
j	Kurczak	425°F	30 minut
k	Ciasto	350°F	30 minut
l	Szaszłyk	400°F	15 minut
m	Pizza	350°F	15 minut
n	UTRZYMYWANIE CIEPŁA	175°F	30 minut
o	Chleb	400°F	4 minuty
p	Cookies	350°C	12 minut

*Temperatury nie można zmienić, aby zapewnić prawidłowe gotowanie.

11. Jeśli ustawienia nie są zadowalające, wykonaj następujące kroki

Ustawianie temperatury i czasu gotowania

Możesz ustawić temperaturę gotowania lub czas gotowania zgodnie z własnymi preferencjami.

WSKAZÓWKA: Gotowanie na gorącym powietrzu wymaga mniej ciepła. Ustaw temperaturę 68 ° F niższą niż wskazana na opakowaniu żywności, chyba że zalecono gotowanie na ciepłym powietrzu.

WSKAZÓWKA: Aby zapewnić optymalny rezultat suszenia, nie można zmienić temperatury programu DESICCATE.

Ustawienie temperatury

Regulowany zakres temperatur wynosi 120–425 ° F. Każde naciśnięcie przycisku + lub - zmienia temperaturę o 50 ° F. Możesz przytrzymać przycisk, aby szybko zmieniać temperaturę o 10 ° C.

Naciśnij przycisk  (Temperatura). Aktualnie ustawiona wartość temperatury będzie migać na wyświetlaczu.

- Naciśnij przycisk +, aby zwiększyć temperaturę.
- Naciśnij przycisk -, aby obniżyć temperaturę.

Ustawiona temperatura na wyświetlaczu przestaje migać i pozostaje włączona, jeśli przez kilka sekund nie zostanie naciśnięty przycisk + lub -.

Ustawienie czasu gotowania

Regulowany czas gotowania wynosi od 1 do 60 minut. Naciśnij przycisk (Czas) . Aktualnie ustawiony czas miga na wyświetlaczu. Każde naciśnięcie przycisku + lub - zmienia czas o 1 minutę. Za każdym naciśnięciem przycisku rozlega się dźwięk potwierdzenia. Możesz przytrzymać przycisk, aby szybko zmienić temperaturę o 10.

- Naciśnij przycisk +, aby zwiększyć czas.
- Naciśnij przycisk -, aby skrócić czas.

Aktualny czas na wyświetlaczu przestaje migać i pozostaje włączony, chyba że dotkniesz przycisków + lub - przez kilka sekund..



WSKAZÓWKA: Aby zresetować ustawienia, naciśnij ponownie MENU (wiele razy), wybierz program i zacznij od nowa. Wszystkie poprzednie ustawienia ręczne zostały zresetowane.

WSKAZÓWKA: Twoje ustawienia nie zostaną zapisane na stałe, ale tylko dla bieżącego procesu gotowania

Po wybraniu programu i, jeśli to konieczne, regulacji czasu i temperatury gotowania, naciśnij przycisk Start / Stop, aby rozpocząć proces gotowania.

Rotacja

Aktywuj rotację, używając igły do równomiernego przygotowywania posiłków i ociekania mniejszej ilości oleju lub tłuszczu z potrawy.

- 1 Naciśnij przycisk  (ROTATE). Urządzenie uruchomi funkcję „Rotacja” i zaświeci się przycisk.
- 2 Ponownym naciśnięciem przycisku  zatrzymasz obracanie.

Ręczne regulowanie gotowania

Jedzenie gotuje się równomiernie, a kawałki nie przykleją się do siebie, jeśli podczas pieczenia kilkakrotnie obróciłeś lub zmieszasz jedzenie podczas pieczenia, tak jak zwykle. W każdej chwili możesz regulować ręcznie.

- 1 Ostrożnie otwórz drzwiczki.
- 2 Maszyna zatrzyma się automatycznie.

Podczas gotowania urządzenie zatrzymuje się automatycznie po otwarciu drzwi. Wszystkie przyciski będą nieaktywne oprócz przycisków Start / Stop, PRESET i Obrócić. Zamknij drzwiczki, aby kontynuować gotowanie. Urządzenie nie będzie kontynuowało gotowania, dopóki drzwiczki nie zostaną całkowicie zamknięte.

WSKAZÓWKA: Jeśli otworzysz drzwi i nie zamkniesz ich w ciągu 30 minut, urządzenie wyłączy się automatycznie. W takim przypadku naciśnij przycisk Start / Stop, aby włączyć urządzenie.

UWAGA: Podczas i po zakończeniu gotowania wewnątrz urządzenia, jedzenie i tacki są gorące. W zależności od rodzaju żywności z urządzenia może wydostawać się para. Noś rękawice do pieczenia i, jeśli to konieczne, odzież z długimi rękawami, aby chronić niezabezpieczone części ciała przed przypadkowym oparzeniami, poparzeniem i wyciekaniem gorących soków z jedzenia.

Chwyć akcesoria za pomocą żaroodpornych naczyń kuchennych

3 Wyjmij igłę lub tacki do grilla z urządzenia.

4 Umieść je na czystej, odpornej na ciepło i bezpiecznej powierzchni do pracy 5 Odwróć jedzenie.

6 Włóż tacki do grilla z powrotem do urządzenia.

7 Zamknij drzwi i kontynuuj gotowanie. Urządzenie nie będzie kontynuowało gotowania, dopóki drzwiczki nie zostaną całkowicie zamknięte.

8 Urządzenie automatycznie przerwie gotowanie i usłyszysz trzy sygnały dźwiękowe. Wentylatory będą działać przez dodatkowe 60 sekund, aby obniżyć wewnętrzną temperaturę urządzenia.

9 Otwórz drzwi i sprawdź, czy jedzenie jest ugotowane.

Późniejsze gotowanie

Jeśli jedzenie nie jest ugotowane po pierwszym gotowaniu: 10 Przenieś jedzenie na tacki do urządzenia i zamknij drzwi.

11 Naciśnij przycisk MENU, a następnie

- Naciśnij przycisk TEMP, aby ustawić temperaturę
- Naciśnij przycisk CZAS i ustaw na kilka minut, jak opisano w USTAWIANIE TEMPERATURY I CZASU GOTOWANIA..

12 Naciśnij przycisk Start / Stop. Urządzenie rozpocznie proces gotowania.

13 Urządzenie automatycznie przerwie gotowanie i usłyszysz trzy sygnały dźwiękowe. Wentylatory działają przez kolejne 60 sekund i obniżają temperaturę wewnętrzną systemu.

14 Upewnij się, że jedzenie jest ugotowane.

- Jeśli nie jest ugotowany, powtórz kroki 7-14.

Gdy jedzenie jest ugotowane i jesteś zadowolony, naciśnij przycisk Start / Stop, aby wyłączyć urządzenie.

15 Nosić rękawice do pieczenia.

16 Wyjmij igłę lub tackę do grillowania z jedzeniem z urządzenia. 17 Umieść je na czystej, ognioodpornej powierzchni.

18 Wyjmij jedzenie z tacki.

CZYSZCZENIE I KONSERWACJA

To urządzenie jest bardzo łatwe do czyszczenia. Nie zawiera części, które mogą być naprawiane przez użytkownika. Wszelkie czynności konserwacyjne wymagające innych czynności niż czyszczenie muszą być wykonywane przez wykwalifikowanego technika.

Po każdym użyciu całkowicie wyczyść urządzenie.

1 Naciśnij przycisk Start / Stop, aby wyłączyć urządzenie.

2 Poczekaj 1 minutę, aż wentylator urządzenia przestanie działać 3 Odłącz urządzenie od zasilania.

4 Ostrożnie i całkowicie otwórz drzwi.

5 Poczekaj, aż urządzenie całkowicie ostygnie.

6 Upewnij się, że wnętrze urządzenia, tacka ociekowa, ruszty grillowe lub szpilka nie są gorące i wyjmij je.

7 Wyczyść element grzejny na górze urządzenia za pomocą suchej szczotki sucha, aby usunąć resztki jedzenia.

8 Wyczyść wnętrze urządzenia i usunięte części gorącą wodą, detergentem bezpiecznym dla żywności i nieścierną gąbką. Uważaj, aby nie używać mokrej gąbki. Przed czyszczeniem wyciśnij wilgoć.

UWAGA Tacki ociekowej i tacki do grillowania nie należy myć metalowymi naczyniami kuchennymi lub ściernymi środkami czyszczącymi, ponieważ może to uszkodzić nieprzywierającą powłokę na powierzchni

WSKAZWKA: Namocz usunięte elementy w gorącej wodzie, aby usunąć brud. Poluzuj śruby na igle, aby dokładnie wyczyścić igłę i wzmacniacze.

UWAGA: Nie zanurzaj urządzenia w wodzie w celu oczyszczenia. Urządzenie jest zasilane elektrycznie. Może zostać uszkodzone lub spowodować porażenie prądem podczas ponownego uruchamiania.

- 9 Poczekaj, aż wnętrze urządzenia i podzespoły całkowicie wyschną.
- 10 Wyciśćte vonkajšiu časť spotrebiča vlhkou handričkou.
- 11 Umieść elementy z powrotem w urządzeniu.
- 12 Wyczyść tackę ociekową, igłę do grilla z ciepłą wodą i matę do grillowania, detergentem bezpiecznym dla żywności i nieścierną gąbką. Ciecz odtłuszczającą można zastosować do usunięcia resztkowych zanieczyszczeń..

WSKAZÓWKA: Zanurz tackę ociekową, igłę, ruszt i kosz w gorącej wodzie z kilkoma kroplami detergentu na 15 minut, aby usunąć ciężkie zanieczyszczenia.

- 13 Pozostaw umyte części do całkowitego wyschnięcia.
- 14 Wytrzyj zewnętrzną część urządzenia wilgotną szmatką
- 15 Umieść komponenty z powrotem w urządzeniu.

PRZECHOWYWANIE

1. Odłącz urządzenie od zasilania.
2. W razie potrzeby wyczyść go zgodnie z opisem w części CZYSZCZENIE I KONSERWACJA.
3. Przechowuj w suchym, czystym miejscu.

UTYLIZACJA



Zgodnie z Europejskim rozporządzeniem w sprawie odpadów 2012/19 / UE ten symbol na produkcie lub jego opakowaniu oznacza, że tego produktu nie należy traktować jak odpadów z gospodarstw domowych. Zgodnie z dyrektywą urządzenie powinno zostać przekazane do odpowiedniego punktu zbiórki w celu recyklingu sprzętu elektrycznego i elektronicznego. Zapewniając prawidłową utylizację tego produktu, pomożesz zapobiec potencjalnym negatywnym konsekwencjom dla środowiska i zdrowia ludzkiego, które mogłyby być spowodowane niewłaściwym postępowaniem z odpadami produktu. Aby uzyskać bardziej szczegółowe informacje na temat recyklingu tego produktu, należy skontaktować się z lokalnym urzędem miasta lub firmą zajmującą się odpadami komunalnymi i usługami utylizacji..

Twój produkt zawiera baterie objęte dyrektywą europejską. 2006/66 / EG nie zezwala na usuwanie baterii wraz z odpadami domowymi. Dowiedz się o opcjach zbiórki baterii. Właściwe zbieranie i usuwanie baterii pomaga chronić potencjalnie negatywne konsekwencje dla środowiska i zdrowia ludzi.

DANE TECHNICZNE

Numer produktu	10033248, 10033745
Zasilanie	220-240 Volt ~ 50/60 Hertz
Technologia	Gorące powietrze
Zużycie energii	1600 W
Frytownica – objętość	12l
Obsługa	Automatyczna, ręczna
Zakres temperatur	Regulowany, 50-220 ° C
Czasomierz	Regulowany 1-60 minut

