

INSTRUKCJA OBSŁUGI

SAMOCHÓD RC CRAWLER CLIMBING CAR 1:10 4WD 48CM



ZAWARTOŚĆ ZESTAWU

- Model RC
- Kontroler
- Ładowarka
- Akumulator

PARAMETRY TECHNICZNE

- Częstotliwość pracy kontrolera: 2.4GHz
- Wiek: 8+
- Zasilanie Pilota: 4 baterie AA (brak w zestawie)
- Zasilanie samochodu: Akumulator 7.4 V 1200mAh (dołączony do zestawu)
- Czas ładowania: około 3h
- Czas zabawy: Około 20 minut
- Zasięg: około 60 m
- Napęd na 4 koła
- Wymiary: 48 cm x 27 cm x 25 cm
- Średnica kół 13.5 cm
- Wymiary opakowania: 62.5 cm x 28 cm x 30 cm

INSTRUKCJA MONTAŻU BATERII

1. Aby zamontować baterie w kontrolerze, należy:
 - Zdjąć osłonę baterii, znajdującą się pod spodem kontrolera.
 - Włożyć 4 baterie AA (brak w zestawie) w gniazda zgodnie z oznaczeniami biegunowości.
 - Zamknąć osłonę i upewnić się, że dobrze się trzyma.

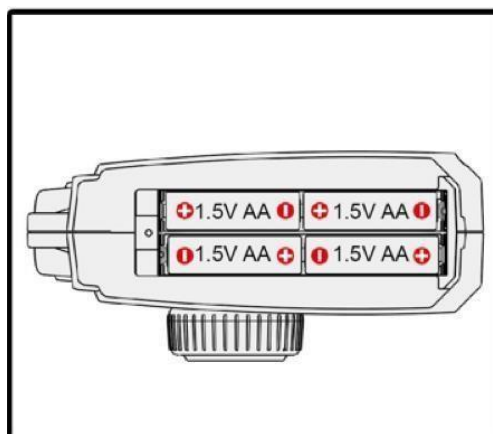

2. Aby zamontować akumulator w modelu, należy:
 - Odkręcić śrubkę zabezpieczającą osłonę akumulatora i zdjąć ją.
 - Połączyć złącze akumulatora ze złączem pojazdu i włożyć akumulator do wnęki.
 - Zamknąć osłonę i zabezpieczyć ją za pomocą śrubki.

INSTRUKCJA ŁADOWANIA AKUMULATORA

1. Wyjmij akumulator z pojazdu. Jeśli przed chwilą skończyłeś zabawę, poczekaj aż akumulator ostygnie. Ładowanie akumulatora, gdy jest gorący może prowadzić do jego uszkodzenia.
2. Połącz złącze akumulatora ze złączem ładowarki, a następnie wepnij ładowarkę do źródła zasilania. Może to być port USB komputera, laptopa, powerbanka lub adaptera USB.
3. Lampka informacyjna ładowarki zacznie się świecić. Gdy zgaśnie, oznacza to, że akumulator jest w pełni naładowany.
4. Odłącz ładowarkę od źródła zasilania, a następnie od akumulatora. Akumulator jest gotowy do użytku.

WAŻNE INFORMACJE

1. Przed pierwszym użyciem akumulator należy ładować przez około 4 godziny.
2. Podczas pierwszej jazdy należy jeździć z niską prędkością, aby nie stracić kontroli nad pojazdem.
3. Nigdy nie jeździj w pobliżu tłumów ludzi i zwierząt, gdyż może to prowadzić do poważnych wypadków.
4. Nigdy nie jeździj w czasie deszczu i innych opadów atmosferycznych, gdyż może to prowadzić do uszkodzenia pojazdu.
5. Nigdy nie jeździj po drogach publicznych, gdyż może to prowadzić do wypadku.

FUNKCJE KONTROLERA



Parowanie kontrolera:

1. Włącz kontroler i samochód, poczekaj kilka sekund. Urządzenia powinny się połączyć.
2. Jeśli urządzenia nie mogą nawiązać połączenia, wyłącz je i włącz ponownie.

Regulacja skreću:

Jeśli samochód podczas jazdy prosto samoczynnie skręca w prawo lub w lewo, należy pokrętko odpowiedzialne za regulację przekręcić w przeciwnym kierunku.

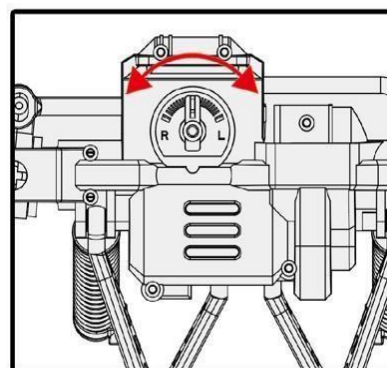

OSTRZEŻENIA

1. Po wyjęciu produktu z opakowania, wszelkie elementy niebędące jego częścią należy umieścić w odpowiednim pojemniku przeznaczonym na odpady. Foliowe woreczki, opaski zaciskowe i fragmenty taśmy mogą stanowić ryzyko uduszenia.
2. Produkt nie jest przeznaczony dla dzieci poniżej ósmego roku życia.
3. Podczas korzystania z produktu użytkownik powinien znajdować się pod stałym nadzorem osoby dorosłej.
4. Produkt należy przechowywać w suchym miejscu, gdyż dostęp wilgoci i wody może prowadzić do trwałego uszkodzenia elementów elektronicznych.
5. Produkt należy przechowywać z dala od źródeł ciepła i otwartego ognia, gdyż mogą one prowadzić do uszkodzenia produktu.
6. Z produktu należy korzystać jedynie w bezpiecznej okolicy, z dala od tłumów ludzi, zwierząt i dróg publicznych. Nie należy korzystać z produktu w wilgotnych warunkach.
7. Należy regularnie kontrolować stan produktu, w przypadku stwierdzenia jakichkolwiek nieprawidłowości należy natychmiast zaprzestać korzystania z produktu. Ponowne użycie będzie możliwe po wprowadzeniu wymaganych napraw.
8. Nie należy samodzielnie naprawiać ani modyfikować produktu.
9. Uszkodzony produkt należy oddać do specjalnego punktu odbioru zużytego sprzętu elektrycznego i elektronicznego.
10. Instrukcja oraz opakowanie zawierają ważne informacje, należy więc zachować je na wypadek wystąpienia jakichkolwiek wątpliwości.

OSTRZEŻENIA DOTYCZĄCE KORZYSTANIA Z BATERII

1. Nie należy ładować baterii jednorazowych.
2. Akumulatory podczas ładowania powinny znajdować się pod stałym nadzorem osoby dorosłej.
3. Przed rozpoczęciem ładowania akumulatory należy wyjąć z zabawki.
4. Nie należy jednocześnie korzystać z różnych typów baterii oraz z baterii nowych i wyczerpanych.
5. Baterie należy wkładać z zachowaniem prawidłowej biegunowości.
6. Wyczerpane baterie należy wyjąć z zabawki.
7. Nie należy zwierać zacisków zasilania.

KX6704_1 Samochód RC Crawler Climbing car 1:10 4WD 48cm

Producent: KIK Sp. z o. o. Sp. k. Aleja 1000 – lecia Państwa Polskiego 8, 15 – 111 Białystok, Polska

kik.zakupy@ikonka.eu

<https://www.ikonka.eu/gpsr.html>

Wyprodukowano w Chinach