

HYDROSAN

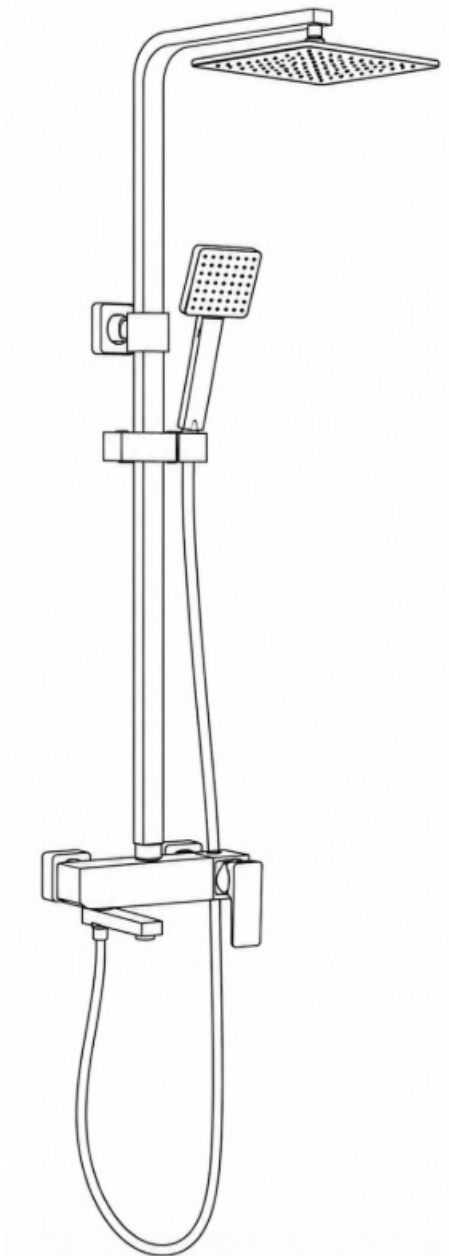

F170

hydrosan.eu

- (PL)** Dziękujemy Państwu za zakup naszego produktu. Przed rozpoczęciem użytkowania, prosimy o uważne zapoznanie się z poniższą instrukcją. Zamieszczone w instrukcji schematy i rysunki są uproszczone i zawierają jedynie szczegóły niezbędne do prawidłowego użytkowania produktu.
UWAGA: Niestosowanie się do zaleceń zamieszczonych w niniejszej instrukcji może być podstawą do odrzucenia reklamacji.
- (EN)** Thank you for purchasing our product. Before starting to use it, please carefully read the following instructions. The diagrams and illustrations included in this manual are simplified and contain only the details necessary for the correct use of the product.
WARNING: Failure to follow the recommendations in this manual may be grounds for rejecting a warranty claim.
- (CS)** Děkujeme vám za zakoupení našeho produktu. Před zahájením používání si prosím pečlivě přečtěte následující pokyny. Schémata a obrázky uvedené v této příručce jsou zjednodušené a obsahují pouze podrobnosti nezbytné pro správné používání produktu.
UPOZORNĚNÍ: Nedodržení doporučení uvedených v této příručce může být důvodem k zamítnutí reklamacie.
- (SK)** Ďakujeme vám za zakúpenie nášho produktu. Pred začatím používania si prosím pozorne prečítajte nasledujúce pokyny. Schémy a obrázky uvedené v tejto príručke sú zjednodušené a obsahujú iba podrobnosti nevyhnutné na správne používanie produktu.
UPOZORNENIE: Nedodržanie odporúčaní uvedených v tejto príručke môže byť dôvodom na zamietnutie reklamácie.
- (HU)** Köszönjük, hogy megvásárolta termékünket. Használat megkezdése előtt kérjük, figyelmesen olvassa el az alábbi útmutatót. Az útmutatóban található ábrák és rajzok egyszerűsítettek, és csak a termék helyes használatához szükséges részleteket tartalmaznak.
FIGYELEM: Az útmutatóban foglalt ajánlások be nem tartása a jótállási igény elutasításának alapja lehet.
- (RO)** Vă mulțumim pentru achiziționarea produsului nostru. Înainte de a începe utilizarea, vă rugăm să citiți cu atenție instrucțiunile de mai jos. Schemele și desenele incluse în acest manual sunt simplificat și conțin doar detaliile necesare utilizării corecte a produsului.
ATENȚIE: Nerespectarea recomandărilor din acest manual poate constitui motiv de respingere a reclamației.
- (UA)** Дякуємо Вам за придбання нашого продукту. Перед початком використання, будь ласка, уважно ознайомтеся з наступною інструкцією. Схеми та малюнки, наведені в цій інструкції, спрощені та містять лише необхідні деталі для правильного використання продукту.
УВАГА: Недотримання рекомендацій, зазначених у цій інструкції, може бути підставою для відхилення reklamaції.
- (RU)** Благодарим Вас за приобретение нашего продукта. Перед началом использования, пожалуйста, внимательно ознакомьтесь с данной инструкцией. Схемы и рисунки, приведенные в инструкции, упрощены и содержат только необходимые детали для правильного использования продукта.
ВНИМАНИЕ: Несоблюдение рекомендаций, указанных в данной инструкции, может являться основанием для отказа в удовлетворении претензии.
- (DE)** Vielen Dank für den Kauf unseres Produkts. Bevor Sie es verwenden, lesen Sie bitte sorgfältig die folgenden Anweisungen. Die in dieser Anleitung enthaltenen Diagramme und Abbildungen sind vereinfacht und enthalten nur die für die korrekte Verwendung des Produkts erforderlichen Details.
ACHTUNG: Die Nichtbeachtung der in dieser Anleitung enthaltenen Empfehlungen kann ein Grund für die Ablehnung einer Reklamation sein.
- (LT)** Dėkojame, kad įsigijote mūsų gaminį. Prieš pradėdami naudoti, atidžiai perskaitykite šią instrukciją. Šioje instrukcijoje pateikti brėžiniai ir schemos yra supaprastinti ir pateikia tik detales, būtinas tinkamam gaminių naudojimui.
ĮSPĖJIMAS: Nesilaikant šios instrukcijos rekomendacijų, pretenzijos gali būti atmestos.

(PL) ZALECENIA

1. Użytkuj baterię prysznicową wyłącznie zgodnie z jej przeznaczeniem.
2. Po montażu przepłucz instalację przed pierwszym użyciem.
3. Sprawdzaj szczelność zaworów i połączeń.
4. Czyść powierzchnię miękką ściereczką, bez agresywnych środków.
5. Po użyciu wycieraj baterię do sucha, aby ograniczyć osadzanie kamienia.
6. Regularnie czyść deszczownicę i słuchawkę prysznicową z osadów kamienia.
7. Nie używaj ostrych gąbek ani środków zawierających chlor.
8. Nie stosuj nadmiernej siły podczas regulacji uchwytów i pokręteł.
9. W przypadku nieszczelności natychmiast zakręć dopływ wody.
10. Nie dokonuj samodzielnych przeróbek ani modyfikacji konstrukcji baterii.

(EN) RECOMMENDATIONS

1. Use the shower faucet only for its intended purpose.
2. Flush the installation before first use after assembly.
3. Regularly check the tightness of valves and connections.
4. Clean the surface with a soft cloth and non-aggressive cleaning agents only.
5. Wipe the surface dry after use to reduce limescale buildup.
6. Regularly clean the rain shower head and hand shower from limescale deposits.
7. Do not use abrasive sponges or chlorine-based cleaning agents.
8. Do not use excessive force when operating handles or knobs.
9. In the event of leakage, immediately shut off the water supply.
10. Do not make any unauthorized modifications to the faucet structure.

(CS) DOPORUČENÍ

1. Používejte sprchovou baterii pouze v souladu s jejím určením.
2. Po montáži před prvním použitím propláchněte instalaci.
3. Pravidelně kontrolujte těsnost ventilů a spojů.
4. Povrch čistěte měkkým hadříkem bez použití agresivních čisticích prostředků.
5. Po použití otřete povrch do sucha, aby se omezilo usazování vodního kamene.
6. Pravidelně čistěte hlavovou a ruční sprchu od usazenin vodního kamene.
7. Nepoužívejte drsné houbičky ani čisticí prostředky obsahující chlór.
8. Při ovládání rukojetí a ovládacích prvků nepoužívejte nadměrnou sílu.
9. V případě netěsnosti okamžitě uzavřete přívod vody.
10. Neprovádějte žádné neautorizované úpravy konstrukce baterie.

(SK) ODPORUČANIA

1. Používajte sprchovú batériu iba v súlade s jej určením.
2. Po montáži pred prvým použitím prepláchnite inštaláciu.
3. Pravidelne kontrolujte tesnosť ventilov a spojov.
4. Povrch čistite mäkkou handričkou bez použitia agresívnych čistiacich prostriedkov.
5. Po použití utrite povrch do sucha, aby ste obmedzili usadzovanie vodného kameňa.
6. Pravidelne čistite hlavovú a ručnú sprchu od usadenín vodného kameňa.
7. Nepoužívajte drsné hubky ani čistiace prostriedky obsahujúce chlór.
8. Pri ovládaní rukojeti a ovládacích prvkov nepoužívajte nadmernú silu.
9. V prípade netesnosti okamžite zatvorte prívod vody.
10. Nevykonávajte žiadne neoprávnené úpravy konštrukcie batérie.

(HU) AJÁNLÁSOK

1. A zuhanycsapot kizárólag rendeltetés szerűen használja.
2. A beszerelés után, az első használat előtt öblítse át a rendszert.
3. Rendszeresen ellenőrizze a szelepek és csatlakozások tömítettségét.
4. A felületet puha törölkendővel és nem agresszív tisztítószerrel tisztítsa.
5. Használat után törölje szárazra a felületet a vízkőlerakódás csökkentése érdekében.
6. Rendszeresen tisztítsa a fejszuhanyt és a kézizuhanyt a vízkőlerakódásoktól.
7. Ne használjon dörzsoszivacsot vagy klórtartalmú tisztítószeret.
8. A fogantyúk és szabályozóelemek használata során ne alkalmazzon túlzott erőt.
9. Szivárgás esetén azonnal zárja el a vízellátást.
10. Ne végezzen engedély nélküli módosításokat a csaptelep szerkezetén.

(RO) RECOMANDĂRI

1. Utilizați bateria de duș numai conform destinației sale.
2. După montaj, clătiți instalația înainte de prima utilizare.
3. Verificați periodic etanșeitatea supapelor și a conexiunilor.
4. Curățați suprafața cu o lavetă moale și fără agenți de curățare agresivi.
5. După utilizare, ștergeți suprafața până la uscare pentru a reduce depunerile de calcar.
6. Curățați regulat para de duș fixă și para de duș manuală de depunerile de calcar.
7. Nu utilizați bureți abrazivi sau produse de curățare care conțin clor.
8. Nu folosiți forță excesivă la utilizarea mânerelor și elementelor de reglare.
9. În cazul unei scurgeri, opriți imediat alimentarea cu apă.
10. Nu efectuați modificări neautorizate asupra structurii bateriei.

(UA) РЕКОМЕНДАЦІЇ

1. Використовуйте душевий змішувач лише за його призначенням.
2. Після монтажу промийте систему перед першим використанням.
3. Регулярно перевіряйте герметичність клапанів і з'єднань.
4. Очищуйте поверхню м'якою тканиною без використання агресивних засобів для чищення.
5. Після використання витирайте поверхню насухо, щоб зменшити утворення вапняного нальоту.
6. Регулярно очищуйте верхній та ручний душ від вапняного нальоту.
7. Не використовуйте жорсткі губки або засоби для чищення, що містять хлор.
8. Не застосуйте надмірну силу під час використання ручок і регулювальних елементів.
9. У разі виявлення протікання негайно перекрийте подачу води.
10. Не вносьте несанкціонованих змін у конструкцію змішувача.

(RU) РЕКОМЕНДАЦИИ

1. Используйте душевой смеситель только по его прямому назначению.
2. После монтажа промойте систему перед первым использованием.
3. Регулярно проверяйте герметичность клапанов и соединений.
4. Очищайте поверхность мягкой тканью без использования агрессивных чистящих средств.
5. После использования вытирайте поверхность насухо, чтобы уменьшить образование известкового налёта.
6. Регулярно очищайте верхний и ручной душ от известкового налёта.
7. Не используйте жёсткие губки или чистящие средства, содержащие хлор.
8. Не применяйте чрезмерную силу при использовании ручек и регулирующих элементов.
9. В случае обнаружения протечки немедленно перекройте подачу воды.
10. Не вносите несанкционированных изменений в конструкцию.

(DE) EMPFEHLUNGEN

1. Verwenden Sie die Duscharmatur ausschließlich gemäß ihrem vorgesehenen Zweck.
2. Spülen Sie die Installation nach der Montage vor dem ersten Gebrauch durch.
3. Überprüfen Sie regelmäßig die Dichtheit der Ventile und Anschlüsse.
4. Reinigen Sie die Oberfläche mit einem weichen Tuch und ohne aggressive Reinigungsmittel.
5. Wischen Sie die Oberfläche nach Gebrauch trocken, um Kalkablagerungen zu reduzieren.
6. Reinigen Sie die Regenbrause und die Handbrause regelmäßig von Kalkablagerungen.
7. Verwenden Sie keine scheuernden Schwämme oder chlorhaltigen Reinigungsmittel.
8. Wenden Sie bei der Bedienung der Griffe und Bedienelemente keine übermäßige Kraft an.
9. Schließen Sie im Falle einer Undichtigkeit sofort die Wasserzufuhr.
10. Nehmen Sie keine unbefugten Änderungen an der Konstruktion der Armatur vor.

(LT) REKOMENDACIJOS

1. Dušo maišytuvą naudokite tik pagal jo paskirtį.
2. Po montavimo prieš pirmą naudojimą praplaukite sistemą.
3. Reguliariai tikrinkite vožtuvų ir jungčių sandarumą.
4. Paviršių valykite minkšta šluoste, nenaudodami agresyvių valymo priemonių.
5. Po naudojimo nuvalykite paviršių sausi, kad sumažintumėte kalkių nuosėdų susidarymą.
6. Reguliariai valykite lietaus dušo galvutę ir rankinį dušą nuo kalkių nuosėdų.
7. Nenaudokite šiurkščių kempinių ar valymo priemonių, kurių sudėtyje yra chloro.
8. Naudodami rankenas ir reguliavimo elementus nenaudokite per didelės jėgos.
9. Pastebėję nuotėkį, nedelsdami užsukite vandens tiekimą.
10. Neatlikite neleistinų maišytuvo konstrukcijos pakeitimų.

- (PL)** Przedstawione elementy oraz schematy montażu mają charakter poglądowy. Rzeczywisty produkt może nieznacznie różnić się od ilustracji, a zawartość opakowania może odbiegać od przedstawionych rysunków.
- (EN)** The components and assembly diagrams shown are for illustrative purposes only. The actual product may differ slightly from the illustrations, and the contents of the package may vary from the drawings shown.
- (CS)** Uvedené prvky a montážní schémata mají pouze ilustrační charakter. Skutečný výrobek se může mírně lišit od ilustrací a obsah balení se může od uvedených obrázků odlišovat.
- (SK)** Uvedené prvky a montážne schémy majú iba ilustračný charakter. Skutočný výrobok sa môže mierne líšiť od ilustrácií a obsah balenia sa môže od uvedených obrázkov odlišovať.
- (HU)** A bemutatott elemek és szerelési ábrák csak tájékoztató jellegűek. A tényleges termék kis mértékben eltérhet az illusztrációktól, és a csomag tartalma eltérhet a bemutatott rajzoktól.
- (RO)** Elementele și schemele de asamblare prezentate au doar caracter ilustrativ. Produsul real poate diferi ușor de ilustrații, iar conținutul pachetului poate varia față de desenele prezentate.
- (UA)** Наведені елементи та схеми складання мають ознайомчий характер. Реальний продукт може дещо відрізнятися від ілюстрацій, а вміст упаковки може відрізнятися від поданих зображень.
- (RU)** Представленные элементы и схемы сборки носят ознакомительный характер. Реальный продукт может незначительно отличаться от изображений, а комплект поставки может отличаться от представленных рисунков.
- (DE)** Die dargestellten Teile und Montageschemata dienen nur zur Veranschaulichung. Das tatsächliche Produkt kann geringfügig von den Abbildungen abweichen, und der Packungsinhalt kann von den dargestellten Zeichnungen unterschiedlich sein.
- (LT)** Pateikti elementai ir surinkimo schemas yra tik iliustracinio pobūdžio. Tikrasis gaminytis gali šiek tiek skirtis nuo iliustracijų, o pakuotės turinys gali neatitikti pateiktų brėžinių.

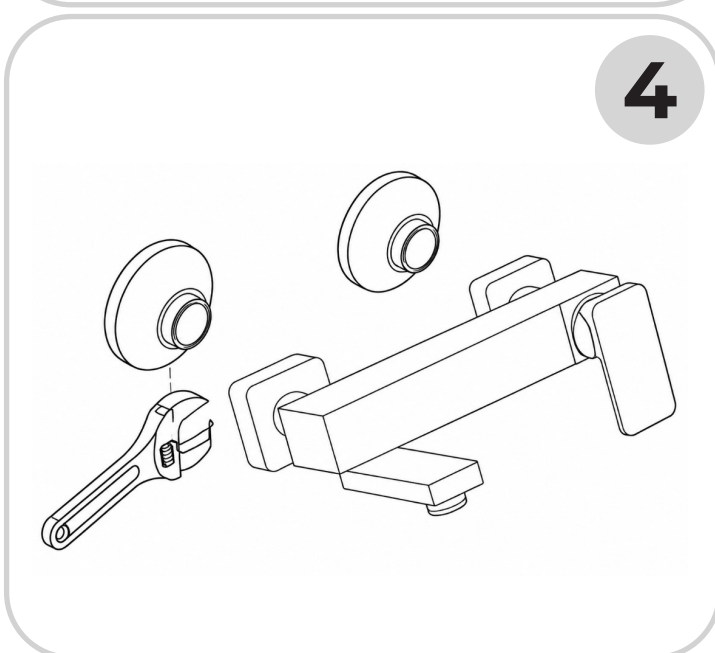
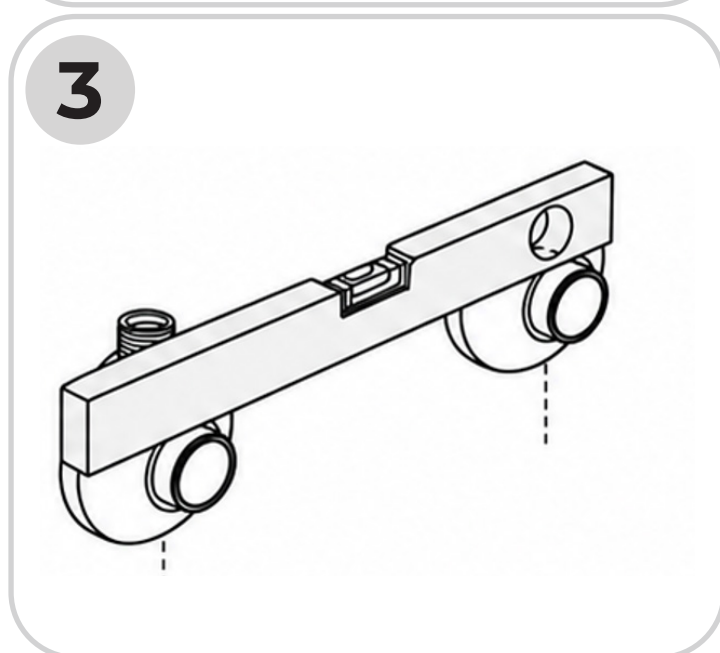
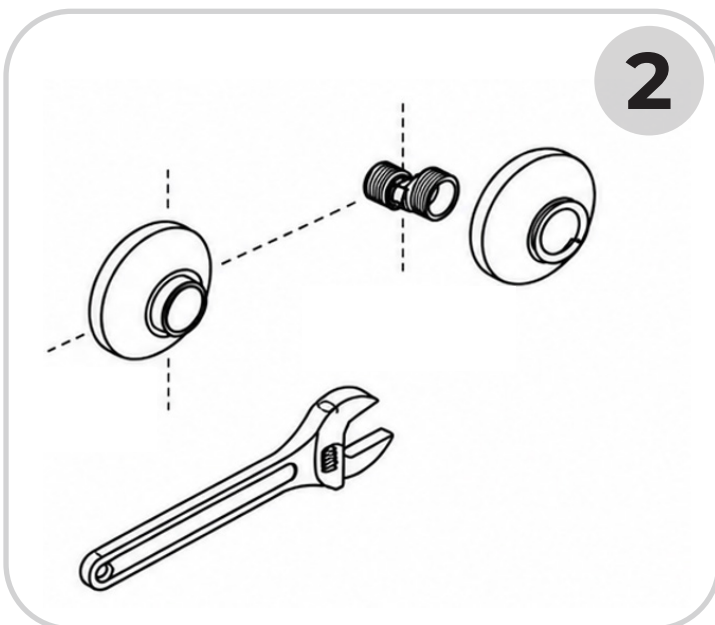
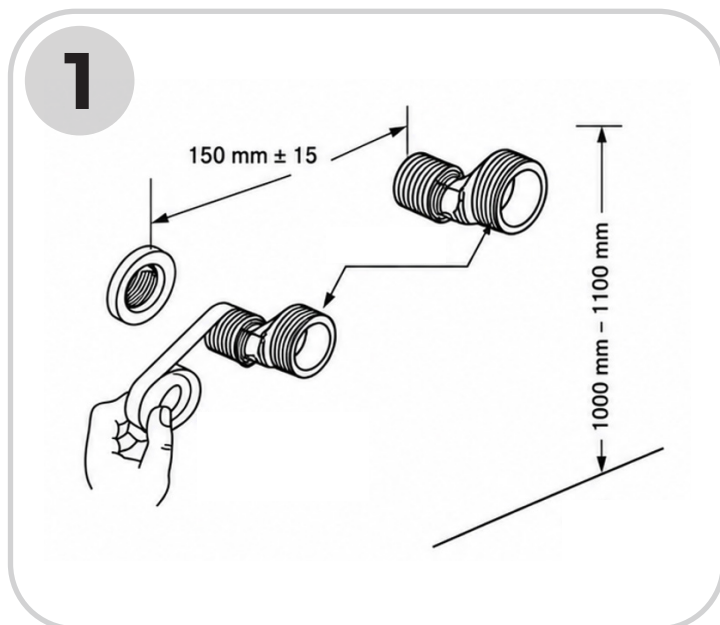

5

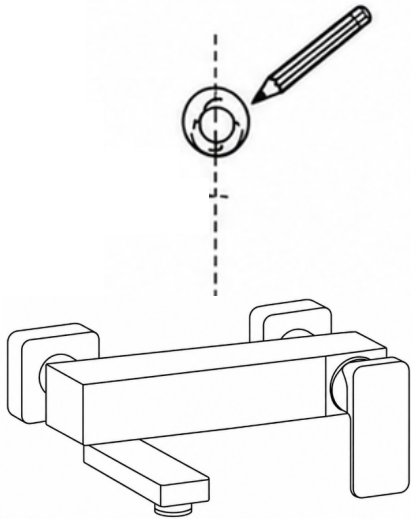

6

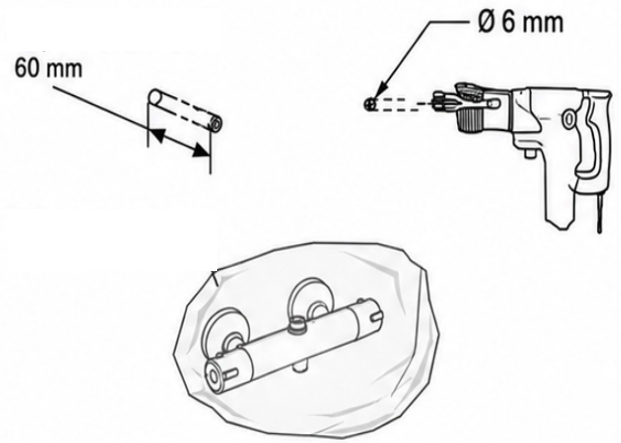

7

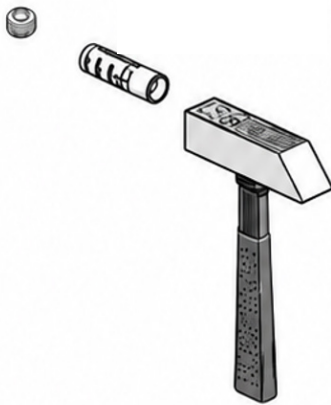

9

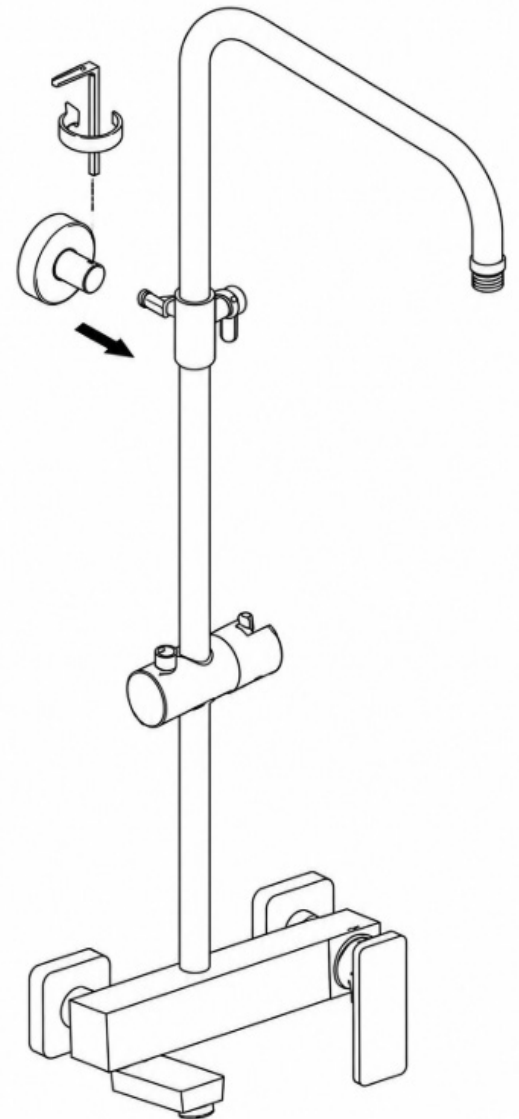

8

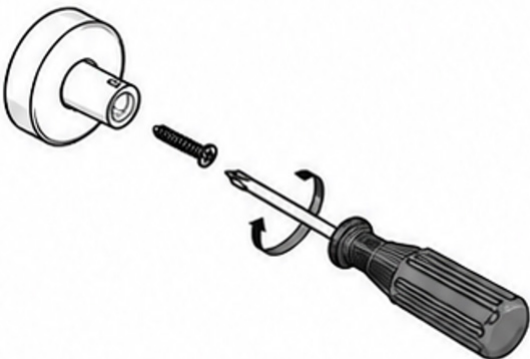

10

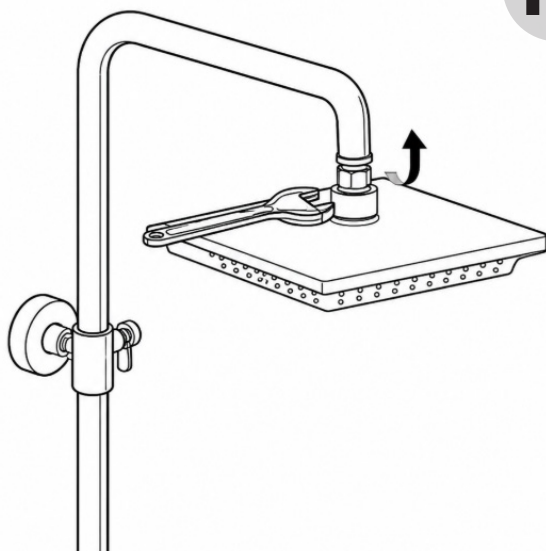

11

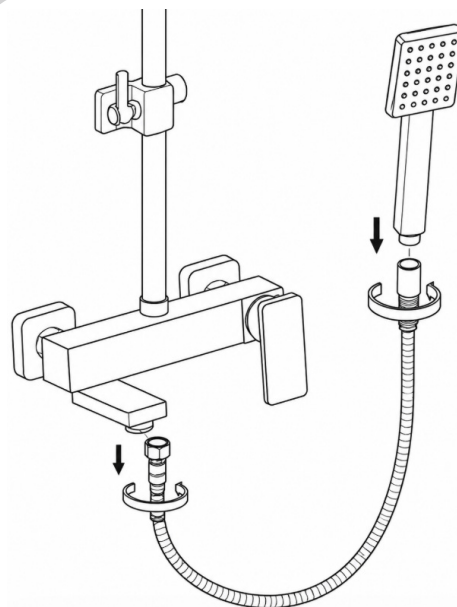

(PL) KROKI MONTAŻU

KROK 1. Montaż mimośrodków

- Owiń gwinty przyłączy taśmą PTFE i zamontuj mimośrodę w ścianie, zachowując rozstaw 150 mm.

KROK 2. Założenie rozet

- Założ rozety maskujące na przyłączy.

KROK 3. Wypoziomowanie baterii

- Przyłóż korpus baterii do przyłączy i ustaw go równo względem ściany.

KROK 4. Dokręcenie baterii

- Dokręć baterię do instalacji przy użyciu klucza.

KROK 5. Wyznaczenie wysokości drążka

- Wyznacz wysokość montażu drążka natryskowego i zaznacz miejsca wiercenia.

KROK 6. Wiercenie otworów

- Wywierć otwory $\varnothing 6$ mm o głębokości ok. 60 mm i zamontuj kołki rozporowe.

KROK 7. Montaż kołków rozporowych

- Włóż kołki rozporowe do otworów przy pomocy młotka.

KROK 8. Przykręcenie uchwytu ściennego

- Przykręć uchwyt ścienny za pomocą śrubokręta.

KROK 9. Montaż drążka i ramienia deszczownicy

- Zamontuj pionowy drążek oraz górne ramię deszczownicy do baterii.

KROK 10. Montaż deszczownicy

- Przykręć deszczownicę do górnego ramienia natrysku.

KROK 11. Podłączenie słuchawki prysznicowej

- Podłącz wąż prysznicowy oraz słuchawkę prysznicową, następnie sprawdź szczelność połączeń.

(EN) ASSEMBLY STEPS

STEP 1. Installing the Eccentric Connectors

- Wrap the threaded connections with PTFE tape and install the eccentric connectors in the wall, maintaining a spacing of 150 mm.

STEP 2. Installing the Escutcheons

- Place the decorative escutcheons onto the wall connections.

STEP 3. Aligning the Faucet Body

- Position the faucet body onto the connections and align it evenly with the wall.

STEP 4. Tightening the Faucet

- Tighten the faucet to the installation using a wrench.

STEP 5. Marking the Shower Rail Height

- Determine the installation height of the shower rail and mark the drilling points

STEP 6. Drilling the Holes

- Drill $\varnothing 6$ mm holes to a depth of approximately 60 mm.

STEP 7. Installing the Wall Plugs

- Insert the wall plugs into the holes using a hammer.

STEP 8. Fixing the Wall Bracket

- Secure the wall bracket using a screwdriver.

STEP 9. Installing the Shower Rail and Arm

- Install the vertical shower rail and the upper shower arm to the faucet.

STEP 10. Installing the Rain Shower Head

- Attach the rain shower head to the upper shower arm.

STEP 11. Connecting the Hand Shower

- Connect the shower hose and hand shower, then check all connections for leaks.

(CS) KROKY MONTÁŽE

KROK 1. Montáž excentrických přípojek

- Omotejte závitův přípojení PTFE páskou a namontujte excentrické přípojky do stěny při zachování rozteče 150 mm.

KROK 2. Nasazení krycích rozet

- Nasadte krycí rozety na přípojení.

KROK 3. Vyrovnání těla baterie

- Přiložte tělo baterie k přípojením a vyrovnejte jej vůči stěně.

KROK 4. Dotážení baterie

- Dotáhněte baterii k instalaci pomocí klíče.

KROK 5. Určení výšky sprchové tyče

- Urcete výšku montáže sprchové tyče a označte místa vrtání.

KROK 6. Vrtání otvorů

- Vyvrtejte otvory $\varnothing 6$ mm do hloubky přibližně 60 mm.

KROK 7. Montáž hmoždinek

- Vložte hmoždinky do otvorů pomocí kladiva.

KROK 8. Připevnění nástěnného držáku

- Připevněte nástěnný držák pomocí šroubováku.

KROK 9. Montáž sprchové tyče a ramene

- Namontujte svislou sprchovou tyč a horní rameno hlavové sprchy k baterii.

KROK 10. Montáž hlavové sprchy

- Připevněte hlavovou sprchu k hornímu sprchovému rameni.

KROK 11. Připojení ruční sprchy

- Připojte sprchovou hadici, poté zkontrolujte těsnost všech spojů.

(SK) KROKY MONTÁŽE

KROK 1. Montáž excentrických prípojok

- Omotajte závitý pripojení PTFE páskou a namontujte excentrické prípojky do steny pri zachovaní rozstupu 150 mm.

KROK 2. Nasadenie krycích roziet

- Nasadte krycie rozety na pripojenia.

KROK 3. Vyrovnanie tela batérie

- Priložte telo batérie k pripojeniam a vyrovajte ho voči stene.

KROK 4. Dotiahnutie batérie

- Dotiahnite batériu k inštalácii pomocou kľúča.

KROK 5. Určenie výšky sprchovej tyče

- Určte výšku montáže sprchovej tyče a označte miesta vrtania.

KROK 6. Vrtanie otvorov

- Vyvrátajte otvory Ø6 mm do hĺbky približne 60 mm.

KROK 7. Montáž hmoždínok

- Vložte hmoždinky do otvorov pomocou kladiva.

KROK 8. Pripevnenie nástenného držiaka

- Pripevnite nástenný držiak pomocou skrutkovača.

KROK 9. Montáž sprchovej tyče a ramena

- Namontujte zvislú sprchovú tyč a horné rameno hlavovej sprchy k batérii.

KROK 10. Montáž hlavovej sprchy

- Pripevnite hlavovú sprchu k hornému sprchovému ramenu.

KROK 11. Pripojenie ručnej sprchy

- Pripojte sprchovú hadicu a ručnú sprchu, následne skontrolujte tesnosť všetkých spojov.

(HU) Szerelési lépések

1. LÉPÉS. Az excenteres csatlakozók felszerelése

- Tekerje körbe a csatlakozók meneteit PTFE szalaggal, majd szerelje fel az excenteres csatlakozókat a falba, 150 mm-es távolság megtartásával.

2. LÉPÉS. A takarórózsák felszerelése

- Helyezze fel a takarórózsákat a csatlakozásokra.

3. LÉPÉS. A csaptest beállítása

- Illessze a csaptestet a csatlakozásokhoz, és igazítsa egyenesen a falhoz.

4. LÉPÉS. A csaptelep meghúzása

- Kulcs segítségével rögzítse a csaptelepet a vízvezeték-rendszerhez.

5. LÉPÉS. A zuhanyrúd magasságának kijelölése

- Határozza meg a zuhanyrúd felszerelési magasságát, és jelölje meg a furatok helyét.

6. LÉPÉS – Furatok készítése

- Fúrjon Ø6 mm átmérőjű, körülbelül 60 mm mély furatokat.

7. LÉPÉS. Tiplik behelyezése

- Kalapács segítségével helyezze be a tipliket a furatokba.

8. LÉPÉS. A fali tartó rögzítése

- Csavarhúzó segítségével rögzítse a fali tartót

9. LÉPÉS. A zuhanyrúd és a zuhanykar felszerelése

- Szerelje fel a függőleges zuhanyrudat és a felső zuhanykart a csaptelepre.

10. LÉPÉS. Az esőztető zuhanyfej felszerelése

- Rögzítse az esőztető zuhanyfejet a felső zuhanykarhoz.

11. LÉPÉS. A kézi zuhany csatlakoztatása

- Csatlakoztassa a zuhanycsövet és a kézi zuhanyt, majd ellenőrizze az összes csatlakozás tömítettségét.

(RO) Pași de asamblare

PASUL 1. Montarea racordurilor excentrice

- Înfășurați filetele racordurilor cu bandă PTFE și montați racordurile excentrice în perete, păstrând distanța de 150 mm.

PASUL 2. Montarea rozetelor decorative

- Montați rozetele decorative pe racorduri.

PASUL 3. Alinierea corpului bateriei

- Așezați corpul bateriei pe racorduri și aliniați-l uniform față de perete.

PASUL 4. Fixarea bateriei

- Strângeți bateria la instalație folosind o cheie.

PASUL 5. Stabilirea înălțimii barei de duș

- Stabiliți înălțimea de montaj a barei de duș și marcați punctele de găurire.

PASUL 6. Găurirea orificiilor

- Găuriți orificii Ø6 mm la o adâncime de aproximativ 60 mm.

PASUL 7. Montarea diblurilor

- Introduceți diblurile în orificii folosind un ciocan.

PASUL 8. Fixarea suportului de perete

- Fixați suportul de perete folosind o șurubelniță.

PASUL 9. Montarea barei și a brațului de duș

- Montați bara verticală de duș și brațul superior al dușului pe baterie.

PASUL 10. Montarea capului de duș tip ploaie

- Fixați capul de duș tip ploaie pe brațul superior al dușului.

PASUL 11. Conectarea dușului de mână

- Conectați furtunul de duș și para de duș, apoi verificați etanșeitățile tuturor conexiunilor.

(UA) Кроки складання

КРОК 1. Монтаж эксцентрикових з'єднань

- Обмотайте різьбу з'єднань PTFE-стрічкою та встановіть эксцентрикові з'єднання в стіну, дотримуючись відстані 150 мм.

КРОК 2. Встановлення декоративних розеток

- Встановіть декоративні розетки на з'єднання.

КРОК 3. Вирівнювання корпусу змішувача

- Прикладіть корпус змішувача до з'єднань та вирівняйте його відносно стіни.

КРОК 4. Закріплення змішувача

- Закріпіть змішувач до системи за допомогою ключа.

КРОК 5. Визначення висоти душової штанги

- Визначте висоту встановлення душової штанги та позначте місця свердління.

КРОК 6. Свердління отворів

- Просвердліть отвори Ø6 мм глибиною приблизно 60 мм.

КРОК 7. Монтаж дюбелів

- Вставте дюбелі в отвори за допомогою молотка.

КРОК 8. Кріплення настінного тримача

- Закріпіть настінний тримач за допомогою викрутки.

КРОК 9. Монтаж душової штанги та кронштейна

- Встановіть вертикальну душову штангу та верхній кронштейн душу до змішувача.

КРОК 10. Монтаж верхнього душу

- Закріпіть верхній душ на верхньому кронштейні.

КРОК 11. Підключення ручного душу

- Підключіть душовий шланг і ручний душ, після чого перевірте герметичність усіх з'єднань.

(RU) Шаги сборки

ШАГ 1. Установка эксцентриковых соединений

- Обмотайте резьбу соединений PTFE-лентой и установите эксцентриковые соединения в стену, соблюдая расстояние 150 мм.

ШАГ 2. Установка декоративных розеток

- Установите декоративные розетки на соединения.

ШАГ 3. Выравнивание корпуса смесителя

- Приложите корпус смесителя к соединениям и выровняйте его относительно стены.

ШАГ 4. Закрепление смесителя

- Закрепите смеситель к системе при помощи ключа.

ШАГ 5. Определение высоты душевой штанги

- Определите высоту установки душевой штанги и отметьте места сверления.

ШАГ 6. Сверление отверстий

- Просверлите отверстия Ø6 мм глубиной около 60 мм.

ШАГ 7. Установка дюбелей

- Вставьте дюбели в отверстия с помощью молотка.

ШАГ 8. Крепление настенного держателя

- Закрепите настенный держатель с помощью отвертки.

ШАГ 9. Установка душевой штанги и кронштейна

- Установите вертикальную душевую штангу и верхний кронштейн душа к смесителю.

ШАГ 10. Установка верхнего душа

- Закрепите верхний душ на верхнем кронштейне.

ШАГ 11. Подключение ручного душа

- Подключите душевой шланг и ручной душ, затем проверьте герметичность всех соединений.

(DE) Montageschritte

SCHRITT 1. Montage der Exzenteranschlüsse

- Umwickeln Sie die Gewinde der Anschlüsse mit PTFE-Band und montieren Sie die Exzenteranschlüsse in der Wand. Halten Sie dabei einen Abstand von 150 mm ein.

SCHRITT 2. Anbringen der Abdeckrosetten

- Setzen Sie die Abdeckrosetten auf die Anschlüsse.

SCHRITT 3. Ausrichten des Armaturenkörpers

- Setzen Sie den Armaturenkörper auf die Anschlüsse und richten Sie ihn gerade zur Wand aus.

SCHRITT 4. Festziehen der Armatur

- Ziehen Sie die Armatur mithilfe eines Schraubenschlüssels an der Installation fest.

SCHRITT 5. Festlegen der Höhe der Duschstange

- Bestimmen Sie die Montagehöhe der Duschstange und markieren Sie die Bohrpunkte.

SCHRITT 6. Bohren der Löcher

- Bohren Sie Löcher mit Ø6 mm und einer Tiefe von ca. 60 mm.

SCHRITT 7. Einsetzen der Dübel

- Setzen Sie die Dübel mithilfe eines Hammers in die Bohrlöcher ein.

SCHRITT 8. Befestigung der Wandhalterung

- Befestigen Sie die Wandhalterung mit einem Schraubendreher.

SCHRITT 9. Montage der Duschstange und des Duscharm

- Montieren Sie die senkrechte Duschstange sowie den oberen Duscharm an der Armatur.

SCHRITT 10. Montage der Regendusche

- Befestigen Sie die Regendusche am oberen Duscharm.

SCHRITT 11. Anschluss der Handbrause

- Schließen Sie den Duschschlauch und die Handbrause an und überprüfen Sie anschließend alle Verbindungen auf Dichtheit.

(LT) Surinkimo žingsniai

1 ŽINGSNIS. Ekscentrinų jungčių montavimas

- Apvyniokite jungčių sriegius PTFE juosta ir sumontuokite ekscentrines jungtis sienoje, išlaikydami 150 mm atstumą.

2 ŽINGSNIS. Dekoratyvinių rozetių montavimas

- Uždėkite dekoratyvines rozetes ant jungčių.

3 ŽINGSNIS. Maišytuvo korpuso išlygiavimas

- Priglauskite maišytuvo korpusą prie jungčių ir išlyginkite jį sienos atžvilgiu.

4 ŽINGSNIS. Maišytuvo pritvirtinimas

- Priveržkite maišytuvą prie sistemos naudodami raktą.

5 ŽINGSNIS. Dušo stovo aukščio nustatymas

- Nustatykite dušo stovo montavimo aukštį ir pažymėkite gręžimo vietas.

6 ŽINGSNIS. Skylių gręžimas

- Išgręžkite Ø6 mm skylės maždaug 60 mm gyliu.

7 ŽINGSNIS. Kaiščių montavimas

- Įstatykite kaiščius į skylės naudodami plaktuką.

8 ŽINGSNIS. Sieninio laikiklio tvirtinimas

- Pritvirtinkite sieninį laikiklį naudodami atsuktuvą.

9 ŽINGSNIS. Dušo stovo ir laikiklio montavimas

- Sumontuokite vertikalų dušo stovą ir viršutinį dušo laikiklį prie maišytuvo.

10 ŽINGSNIS. Lietaus dušo galvutės montavimas

- Pritvirtinkite lietaus dušo galvutę prie viršutinio dušo laikiklio.

11 ŽINGSNIS. Rankinio dušo prijungimas

- Prijunkite dušo žarną ir rankinį dušą, tada patikrinkite visų jungčių sandarumą.

IMPORTER / PRODUCENT

HYDRO SAN sp. z o.o.

Świdry 104C,

21-400 Łuków

hydrosan.eu