

## Lampa High Bay SPACE LED

Współpraca ze ściemniaczem 0-10V

Zasilacz SOSEN

190lm/ W

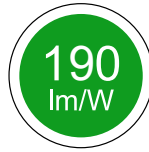

### OBSZAR ZASTOSOWAŃ:

- oświetlenie hal przemysłowych
- magazyny wysokiego składowania
- sklepy, obiekty handlowo-usługowe
- hale sportowe i widowiskowe

PF ≥ 0,93

SYMBOL LAMPY	MOC	PF	STRUMIEŃ ŚWIETLNY	WYMIARY [mm]	WAGA
HB SP100/230L190K501	100W	≥ 0,93	19000 lm	ø260xH125mm	2,2 kg
HB SP240/230L190K501	240W	≥ 0,93	45600 lm	ø260xH146mm	3,1 kg

A

### PARAMETRY:

ZASILANIE	AC 230V (120-253)
ŹRÓDŁO ŚWIATŁA	Chipy LED Lumileds
BARWA	5000 K
KLASA ENERGETYCZNA	A
TRWAŁOŚĆ ŹRÓDŁA LED	62000 h
KĄT ŚWIECENIA	120°
KLASA OCHRONNOŚCI PRZECIWPORAŻENIOWEJ	Klasa I
KLASA SZCZELNOŚCI	IP 65
KLASA ODPORNOŚCI MECHANICZNEJ	IK 08
WSPÓŁCZYNNIK ODDAWANIA BARW	Ra >80
TEMPERATURA PRACY	-30° do +50°C
MATERIAŁ	szkło hartowane + obudowa aluminium
WSPÓŁPRACA ZE ŚCIEMNIACZEM	0 - 10V

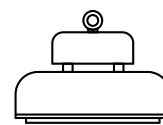
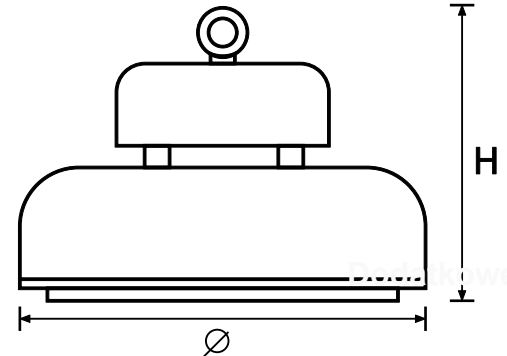

**OSZCZĘDNOŚĆ**  
100W = 1900W  
240W = 4500W



Dostępne dodatkowe akcesoria montażowe:  
Uchwyt, Klosz (pc,aluminium), Kratka ochronna

Dodatkowe akcesoria

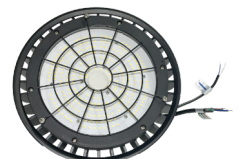

Sterowanie analogowo metodami 0-10V/PWM/AUX POWER

Produkt wyposażony w źródło światła o klasie efektywności energetycznej A

