

INSTRUCTION MANUAL
ELECTRIC OVEN

BEDIENUNGSANLEITUNG
ELEKTROOFEN

ПРАВИЛА ЕКСПЛУАТАЦИИ
ЭЛЕКТРИЧЕСКАЯ ПЕЧЬ

INSTRUKCJA OBSŁUGI
PIEKARNIK ELEKTRYCZNY

UPUTSTVO ZA UPOTREBU
ELEKTRIČNA PEČNICA

LIETOŠANAS INSTRUKCIJA
ELEKTRISKĀ CEREŠKRĀSNS

NAUDOJIMO INSTRUKCIJA
ELEKTRINĖ ORKAITĖ

MANUAL DE INSTRUCTIUNI
CUPTOR ELECTRIC

KASUTUSJUHEND
ELEKTRIAHI

ИНСТРУКЦИИ ЗА УПОТРЕБА
ЭЛЕКТРИЧЕСКА ФУРНА

ИНСТРУКЦИЈА ЗА ЕКСПЛУАТАЦИЈА
ЕЛЕКТРИЧНА ПИЧ

MANUAL DE INSTRUCCIONES
HORNO ELÉCTRICO

MODE D'EMPLOI
FOUR ÉLECTRIQUE

MANUALE DI ISTRUZIONI
FORNO ELETTRICO

ΟΔΗΓΙΕΣ ΧΡΗΣΕΩΣ
ΗΛΕΚΤΡΙΚΟΣ ΦΟΥΡΝΟΣ

GEBRUIKERSHANDLEIDING
ELEKTRISCHE OVEN

NÁVOD NA POUŽÍVANIE
ELEKTRICKÁ RÚRA

PRIROČNIK Z NAVODILI
ELEKTRIČNA PEČICA

NÁVOD K OBSLUZE
ELEKTRICKÁ TROUBA

ПАЙДАЛАНУ НҮСҚАУЛЫҒЫ
ЭЛЕКТР ПЕШИ



| | | | | | |
|---------------------|-----------|------------------|-----------|-------------------|-----------|
| ENGLISH | PAGE 2 | ROMANESTE | PAGINA 32 | ΕΛΛΗΝΙΚΑ | ΣΕΛΙΔΑ 65 |
| DEUTSCH | SEITE 6 | EESTI KEEL | LEHEL 37 | NEDERLANDS | PAGINA 70 |
| РУССКИЙ | СТР. 11 | БЪЛГАРСКИ | СТР. 41 | SLOVENSKY | STRANA 75 |
| POLSKI | STRONA 16 | УКРАЇНСЬКА | СТОР. 45 | SLOVENŠČINA | STRAN 80 |
| SCG/CRO/B.i.H. | STRANA 20 | ESPAÑOL | PÁGINA 50 | ČESKY | STRANA 84 |
| LATVIAN | LPP. 24 | FRANÇAIS | PAGE 55 | ҚАЗАҚ | БЕТ 88 |
| LIETUVIŲ K. | P. 28 | ITALIANO | PAGINA 60 | | |

Danke für den Kauf eines
ORIGINAL Produktes von

Nur ECHT mit diesem 

Thank you for buying
an ORIGINAL Product of

Only GENUINE with this 

Мы благодарны Вам за
покупку ОРИГИНАЛЬНОГО
изделия компании

Только ПОДЛИННИКИ с этим 

UK Authorised Representative 24hour-AR
15 Beaufort Court Admirals Way, Canary Wharf, London,
United Kingdom E14 9XL
compliance@24hour-ar.com

IMPORTANT SAFETY INSTRUCTIONS

The electrical appliances from **TZS FIRST Austria** comply with recognized technical standards and legal safety regulations.

- Please read these instructions carefully before using this appliance for the first time and keep them for further reference.
- This appliance is intended for baking, toasting, grilling, and reheating food in domestic households or similar environments.
- The appliance is not intended for commercial use or for purposes other than those described in the manual. Improper use may result in injury or damage.
- To protect from electrical hazard, do not immerse this appliance or cordset in any liquids.
- If the appliance or the power cord shows any signs of damage, do not operate it! Take the product to an authorized and qualified service center for inspection or repair.
- A damaged power cord must only be replaced by the manufacturer or authorized service personnel.
- Do not operate this appliance with an external timer or remote-control system.
-  The appliance becomes hot during operation. Therefore, be careful not to touch any of the hot parts.
- The appliance can be used by children aged from 8 years and above and persons with reduced physical, sensory or mental capabilities or lack of experience and knowledge if they have been given supervision or instruction concerning use of the appliance in a safe way and understand the hazards involved.
- Children should be supervised to make sure they do not play with the appliance.
- Cleaning and user maintenance shall not be made by children unless they are older than 8 and supervised.
- Keep the appliance and its cord out of reach of children aged less than 8 years.

- Before connecting the appliance to the power source, check if the voltage indicated on the appliance corresponds with the mains voltage in your home. If this is not the case, contact your dealer and do not use the appliance.
- If the appliance is grounded (protection class I), the wall outlet and any extension to which it is connected must also be grounded (earthed).
- During use, this appliance can generate a significant current demand in your electrical circuit. Therefore, it should be connected to a separate circuit or not used simultaneously with other appliances to avoid overload.
- Place the appliance on a clear, flat and heat-resistant surface. Distance from the wall should be at least 5 cm. The area above the appliance should be kept free to allow an unobstructed air-circulation. Never place the appliance or power cord on hot surfaces. Nor should the appliance be placed or operated in the vicinity of exposed gas flames.
- Do not let the cord hang over the edge of a table or counter. Do not let the cord touch hot surfaces.
- Do not use the product near gas sources or other flammable materials or objects.
- Do not place flammable material (paper, cloth, etc.) on or near the appliance.
- Make sure the appliance is switched off before plugging in or unplugging the device.
- The use of accessories not recommended or sold by the manufacturer may cause fire, electric shock or injury.
- Do not use this appliance outdoors.
- Do not leave the appliance unattended while it is operating.
- Only use non-flammable, heat-resistant bakeware for the oven.
- Always wear protective, insulated oven gloves when inserting or removing objects from the hot oven.
- Do not put oversized food in the oven as this may cause a fire if it comes into contact with the heating element.
- Unplug the appliance before moving it from one location to another.
- Always disconnect the appliance from power after use, before cleaning and in the event of a malfunction.
- Do not pull directly on the power cord, rather pull on the plug to disconnect the appliance from the power source.
- As long as the appliance is hot, it should be supervised, even if it is not connected to the mains. Allow the appliance to cool down fully before cleaning and storing it.
- Do not use sharp utensils to clean the glass of the oven door as this may damage or break it.
- We accept no liability for any damage resulting from improper use or use for purposes other than those originally intended.
- Repairs and other work undertaken on the unit must only be done by authorised specialist personnel!

SPECIFICATIONS

FA-5043-2: 1600 W • 220-240 V ~ 50-60 Hz
FA-5046-2: 2000 W • 220-240 V ~ 50-60 Hz

NAME OF OVEN PARTS: (Fig. A)

1. Door handle
2. Door glass
3. Bake tray
4. Wire rack
5. Crumb tray
6. Housing
7. Front panel
8. Display screen
9. Control panel
10. Bake tray handle
11. Rotisserie
12. Rotation bar holder

LED DISPLAY:

13. Lower heater display
14. Upper heater display
15. Temperature display
16. Timer display
17. Function display
18. Upper heater & Lower heater display
19. Convection display
20. Rotisserie display

CONTROL PANEL: (Fig. B)

1. Display: mode, time and temperature
2. Cookies
3. Bread
4. Pizza
5. Pork Chop or beefsteak
6. Roast chicken
7. Cake
8. Defrost
9. Keep warm
10. Start, pause and stop
11. Working mode of heaters
12. Convection function
13. Temperature control
14. Time control
15. Degression for temperature or time
16. Increment for temperature or time

OPERATION INSTRUCTIONS

Before using the oven for the first time:







1. Wash all the oven accessories with mild dish detergent rinse thoroughly with clean water. Dry all accessories thoroughly and reassemble in the oven.
2. After re-assembling your oven, we recommend that you run it at MAX temperature for approximately 15 minutes to eliminate any packing oil that may remain after shipping.
3. Uncoil the power cord.
4. Ensure that the rack and tray are in-place.
5. Plug the supply cord to the convenient outlet.

Please note: First use may result in minimal smell and smoke. This is normal and harmless; it is due to the protective material on the heating elements being burnt off.

OPERATION GUIDE

1. Standby mode:











When the appliance is switched on, the display shows the time "0:00".

- 1) The left digit "0" flashes for the first 15 seconds on the display. During this period, press the "+" or "-" key to set the hours of the current time. Each time the key is pressed, the value changes by 1 hour. The time is set in 24-hour format. Press the key  (Fig. B/14) to switch to the minute input. Use the "+" or "-" key to set the minutes of the current time. Each time the key is pressed, the value changes by 1 minute until 60 minutes is reached. When you have finished setting the time, press the key  (B/14) again to confirm. The display backlight turns off after 20 seconds and the oven switches to standby mode.
- 2) If there is no activity within 15 seconds, then the clock will start from 0:00 and the symbol ":" flashes. Each flashing of ":" corresponds to 1 second. The oven switches to standby mode.
- 3) Press any key to wake up the oven from standby mode. The backlight turns on and goes off automatically after 20 seconds without further activity.
- 4) If the unit is in standby mode and you want to set the time again, press the key  (B/14) and set the time with the "+" and "-" keys as described before.
- 5) In standby mode, press one of the 8 menu selection keys or the key  (B/11) to start the corresponding operating mode.
- 6) In standby mode, press the key  (B/13),  (B/10), "+" or "-" to turn on only the display backlight without buzzer and any action.

2. Preset programs (see table):

- 1) Press one of the 8 preset program keys and start operation with the key  (B/10).
- 2) Press the key (B/10) again to pause the oven operation. The backlight of the key (B/10) flashes.
- 3) Press the key (B/10) again to resume the program.
- 4) Press and hold the key (B/10) for more than 3 seconds to cancel the program.

3. Manual function selection

- 1) Press the key (B/11)  to select the operating mode for the heating elements:  /  / . The default time is 30:00 and default temperature is 150°C.
- 2) Press the key  (B/12) to activate or deactivate the convection function. This key only works in conjunction with manual function selection.
- 3) Press the key  (B/13) to start the temperature adjustment and then set the desired temperature with the "+" / "-" keys. The value changes by 5°C each time the key is pressed. If you hold down the "+" or "-" key for longer than 2 seconds, the value increases or decreases at double speed. The adjustable range is from 40 to 230°C. Confirm the set temperature by pressing the key  (B/13) again.
- 4) Press the key  (B/14) to start the timer adjustment and then set the desired duration with the "+" / "-" keys. If the value is less than 30 min, the value changes by 1 minute each time the key is pressed. If the value is more than 30 min, the value changes by 5 minutes each time the key is pressed. If you hold down the "+" or "-" key for longer than 2 seconds, the value increases or decreases at double speed. The adjustable range is from 0 to 180 minutes. Confirm the set duration by pressing the key  (B/14) again.
- 5) After all settings have been made, press the key  (B/10) to start the process.
- 6) Press the key (B/10) again to pause the oven operation. The backlight of the key (B/10) flashes.
- 7) Press the key (B/10) again to resume the program.
- 8) Press and hold the key (B/10) for more than 3 seconds to cancel the program.

CLEANING AND MAINTENANCE

- It is important to clean the appliance after each use to prevent an accumulation of grease and avoid unpleasant odors.
- Always unplug the appliance from power and allow it to cool down before cleaning.
- Never immerse the appliance or power cord in water. Do not let the electrical parts come into contact with moisture.
- Clean the interior regularly and remove any food residues from the oven walls. Use a damp cloth and a mild detergent to clean the interior and then wipe it dry.
- Do not use spray cleaners or other harsh cleaners.
- Refrain from using scouring pads, abrasive cleaners or steel wool.
- The removable grill rack, baking tray, and crumb tray can be washed like regular kitchenware. You can also clean these parts in the dishwasher.
- Wipe the window on both sides with a damp cloth.
- Clean the housing of the unit with a damp cloth and then wipe it dry.

REPLACING THE LIGHT BULB

Change a defective light bulb as follows:





















1. Disconnect the appliance from mains power and let it cool down completely.
2. Turn to remove the protective cover and the defective light bulb counter-clockwise.
3. Replace the light bulb in the protective cover and turn in clockwise.

Only use light bulbs suitable for the appliance.

DISPOSAL AND RECYCLING NOTES:

 The symbol of the crossed-out wheeled bin indicates that electrical and electronic equipment, as well as batteries and rechargeable batteries, must not be disposed of with household waste. Waste electrical and electronic equipment (WEEE), batteries, and rechargeable batteries must be taken to designated collection and recycling points. Proper disposal helps prevent potential negative impacts on the environment and human health resulting from inappropriate waste handling.

PRESET PROGRAMS TABLE:

| Programs | Default time (minutes) | Default temp. (°C) | Adjustable time | Adjustable Temp. | Standard operating mode |
|---|---------------------------|--------------------|---------------------------------|------------------|---|
|  | 25 | 200° | YES | YES |   |
|  | Browning level default: 3 | 230° | Browning level 1-5 (Default: 3) | \ |  |
|  | 20 | 170° | YES | \ |  |
|  | 60 | 140° | YES | YES |  |
|  | 45 | 230° | YES | \ |    |
|  | 20 | 200° | YES | YES |   |
|  | 60 | 80° | YES | \ |  |
|  | 120 | 40° | YES | \ |   |

WICHTIGE SICHERHEITSHINWEISE

Die Elektrogeräte von **TZS FIRST Austria** entsprechen den anerkannten technischen Normen und den gesetzlichen Sicherheitsvorschriften.

- Bitte lesen Sie diese Anleitung vor der ersten Benutzung des Geräts aufmerksam durch und bewahren Sie sie für späteres Nachschlagen auf.
- Dieses Gerät ist zum Backen, Toasten, Grillen und Aufwärmen von Speisen in Haushalten oder ähnlichen Umgebungen bestimmt.
- Das Gerät ist nicht für den gewerblichen Gebrauch oder für andere als die im Handbuch beschriebenen Zwecke vorgesehen. Unsachgemäße Verwendung kann zu Verletzungen oder Schäden führen.
- Tauchen Sie das Gerät oder das Kabel zum Schutz vor Stromschlag nicht in Flüssigkeiten ein.
- Wenn Gerät oder Netzkabel Schäden aufweisen, dürfen Sie das Gerät nicht in Betrieb nehmen! Bringen Sie das Gerät zur Inspektion oder Reparatur zu einem autorisierten und qualifizierten Kundendienst.
- Ein beschädigtes Netzkabel darf nur vom Hersteller oder von autorisiertem Servicepersonal ausgetauscht werden.
- Betreiben Sie das Gerät nicht mit einer externen Zeitschaltuhr oder einer Fernwirkeinrichtung.
-  Das Gerät wird während des Betriebs heiß. Achten Sie deshalb darauf, dass Sie keine heißen Teile berühren.
- Das Gerät darf von Kindern ab 8 Jahren und Personen mit eingeschränkten körperlichen, sensorischen oder geistigen Fähigkeiten oder einem Mangel an Erfahrung und Wissen verwendet werden, wenn sie beaufsichtigt oder in die sichere Verwendung des Geräts eingewiesen werden und die damit verbundenen Gefahren verstehen.
- Kinder sollten beaufsichtigt werden, um sicherzustellen, dass sie nicht mit dem Gerät spielen.
- Reinigung und Wartung dürfen nicht von Kindern durchgeführt werden, es sei denn, sie sind älter als 8 Jahre und werden beaufsichtigt.

• Bewahren Sie das Gerät und sein Kabel außerhalb der Reichweite von Kindern unter 8 Jahren auf.

- Bevor Sie das Gerät am Stromnetz anschließen, überprüfen Sie, ob die angegebene Spannung mit Ihrer Netzspannung übereinstimmt. Sollte dies nicht der Fall sein, wenden Sie sich an Ihren Fachhändler und benutzen Sie das Gerät nicht.
- Wenn das Gerät geerdet ist (Schutzklasse I), müssen auch die Steckdose und jedes verwendete Verlängerungskabel geerdet sein.
- Während des Gebrauchs kann dieses Gerät eine erhebliche Stromaufnahme in Ihrem Stromkreis erzeugen. Daher muss es an einem separaten Stromkreis angeschlossen werden oder es darf nicht gleichzeitig mit anderen Geräten verwendet werden, um eine Überlastung zu vermeiden.
- Stellen Sie das Gerät auf eine freie, ebene und hitzebeständige Arbeitsfläche. Der Abstand zur Wand muss mindestens 5 cm betragen. Der Bereich über dem Gerät muss frei bleiben, um eine ungehinderte Luftzirkulation zu ermöglichen. Stellen Sie das Gerät oder das Netzkabel keinesfalls auf heiße Flächen. Das Gerät darf auch nicht in der Nähe von offenen Gasflammen aufgestellt oder betrieben werden.
- Lassen Sie das Kabel nicht herunterhängen. Achten Sie darauf, dass das Kabel keine heißen Oberflächen berührt.
- Nehmen Sie das Produkt nicht in der Nähe von Gasquellen oder anderen brennbaren Materialien oder Gegenständen in Betrieb.
- Legen Sie kein brennbares Material (Papier, Stoff usw.) auf oder in die Nähe des Geräts.
- Vergewissern Sie sich, dass das Gerät ausgeschaltet ist, bevor Sie den Netzstecker in die Steckdose stecken oder abziehen.
- Die Verwendung von Zubehörteilen, die nicht vom Hersteller empfohlen oder verkauft werden, kann zu Feuer, Stromschlag oder Verletzungen führen.
- Verwenden Sie dieses Gerät nicht im Freien.
- Lassen Sie das Gerät nicht unbeaufsichtigt, während es in Betrieb ist.
- Verwenden Sie nur nicht brennbare, hitzebeständige Backformen für den Backofen.
- Tragen Sie immer schützende, isolierte Ofenhandschuhe, wenn Sie Gegenstände in den heißen Ofen einführen oder aus ihm entnehmen.
- Geben Sie keine übergroßen Speisen in den Ofen, da dies einen Brand verursachen kann, wenn sie mit dem Heizelement in Berührung kommen.
- Ziehen Sie den Netzstecker, bevor Sie das Gerät von einem Ort zu einem anderen bringen.
- Trennen Sie das Gerät nach Gebrauch, vor der Reinigung und im Fall einer Störung stets vom Stromnetz.
- Ziehen Sie nicht am Netzkabel, sondern fassen Sie am Stecker an, um das Gerät vom Stromnetz zu trennen.
- Solange das Gerät heiß ist, muss es beaufsichtigt werden, auch wenn es nicht am Stromnetz angeschlossen ist. Lassen Sie das Gerät vollständig abkühlen, bevor Sie es reinigen und wegstellen.
- Verwenden Sie keine scharfen Utensilien, um das Glas der Ofentür zu reinigen, da es dadurch beschädigt oder zerbrochen werden kann.
- Wir übernehmen keine Haftung für Schäden, die aus unsachgemäßem Gebrauch oder einer Verwendung zu anderen als den ursprünglich vorgesehenen Zwecken entstehen.
- Reparaturen und andere Arbeiten am Gerät dürfen nur von autorisiertem Fachpersonal durchgeführt werden!

TECHNISCHE DATEN

FA-5043-2: 1600 W • 220-240 V ~ 50-60 Hz
FA-5046-2: 2000 W • 220-240 V ~ 50-60 Hz

BEZEICHNUNG DER TEILE: (Abb. A)

1. Türgriff
2. Glastür
3. Backblech
4. Drahtrost
5. Krümelblech
6. Gehäuse
7. Gerätefront
8. Display
9. Bedienfeld
10. Backblech-Handgriff
11. Drehspeiß
12. Drehspeißhalter

LED-DISPLAY:

13. Symbol für unteres Heizelement
14. Symbol für oberes Heizelement
15. Temperaturanzeige
16. Timeranzeige
17. Funktionsanzeige
18. Symbol für oberes und unteres Heizelement
19. Symbol für Umluft
20. Symbol für Drehspeiß

BEDIENFELD (Abb. B):

1. Display: Betriebsart, Zeit und Temperatur
2. Kekse
3. Brot
4. Pizza
5. Kotelett oder Steak
6. Brathähnchen
7. Kuchen
8. Auftauen
9. Warmhalten
10. Start, Pause und Stopp
11. Betriebsmodus der Heizelemente
12. Umluftfunktion
13. Temperatureinstellung
14. Zeiteinstellung
15. Temperatur oder Zeit schrittweise verringern
16. Temperatur oder Zeit schrittweise erhöhen

BEDIENUNGSHINWEISE



Hinweise zur Erstbenutzung des Ofens:

1. Reinigen Sie das gesamte Ofenzubehör mit einem milden Spülmittel und spülen Sie es gründlich mit klarem Wasser ab. Trocknen Sie das gesamte Zubehör gründlich und setzen Sie es in den Ofen ein.
2. Nach dem Aufstellen Ihres Ofens empfiehlt sich eine Inbetriebnahme für ungefähr 15 Minuten auf höchster Leistungsstufe, um anhaftende Ölrreste vom Herstellungsprozess zu beseitigen.
3. Wickeln Sie das Netzkabel ab.
4. Achten Sie darauf, dass der Rost und die Aufgangschale eingesetzt sind.
5. Stecken Sie den Netzstecker in eine bequem erreichbare Steckdose.

Bitte beachten Sie: Bei Erstgebrauch kann es zu leichter Geruchs- und Rauchentwicklung kommen. Das ist völlig normal und harmlos, die Schutzbeschichtung der Heizelemente verbrennt.

BEDIENUNGSANLEITUNG:**1. Standby-Modus:**





Wenn das Gerät eingeschaltet wurde, zeigt das Display die Uhrzeit 0:00 mit blauer Hintergrundfarbe an.

- 1) Während der ersten 15 Sek. blinkt die linke Ziffer „0“. Drücken Sie während dieser Zeit die Taste „+“ oder „-“ zum Einstellen der Stunden. Mit jedem Tastendruck erhöht sich die Zeit um 1 Stunde. Die Zeit wird im 24 Stundenformat eingestellt. Drücken Sie erneut die Taste (B/14) , um die die Minuten einzustellen. Drücken Sie dazu die Taste „+“ oder „-“. Bei jedem Tastendruck ändert sich der Wert um 1 Minute, bis 60 Minuten erreicht sind. Drücken Sie nach dem Einstellen der Zeit die Taste (B/14) , um die Uhr zu







starten. Die Hintergrundbeleuchtung erlischt nach 20 Sek und der Backofen geht in den Standby-Modus.

- 2) Wenn innerhalb von 15 Sek. keine Aktivität erfolgt, dann geht die Zeit sofort auf 0:00 zurück und das Symbol „-“ blinkt. Jede Aufblinker des Symbols „-“ steht für 1 Sek. Der Backofen geht in den Standby-Modus.
- 3) Wecken Sie den Ofen während des Standby-Modus durch Drücken einer beliebigen Taste auf. Die Hintergrundbeleuchtung schaltet sich ein und erlischt automatisch nach 20 Sek. ohne weitere Aktivität.
- 4) Drücken Sie im Standby-Modus die Taste (B/14) , und stellen Sie die Uhrzeit erneut mit der Taste „+“ oder „-“ ein.
- 5) Drücken Sie im Standby-Modus ein beliebiges Symbol der 8 Standardprogramme oder drücken Sie die Taste (B/11) , um den Betriebsmodus einzustellen.
- 6) Drücken Sie im Standby-Modus die Taste (B/13) , (B/10) , „+“ oder „-“, um nur die Hintergrundbeleuchtung des Displays ohne Summer und jegliche Aktion einzuschalten.







2. Auswahl der Standard-Programme:

- 1) Drücken Sie unterhalb auf ein beliebiges Symbol der 8 Programme und starten Sie mit der Taste (Abb. B/10) , den Betrieb.
- 2) Drücken Sie erneut die Taste (B/10) , um den Betrieb des Ofens vorübergehend anzuhalten. Der Hintergrund der Taste (B/10)  blinkt.
- 3) Drücken Sie erneut die Taste (B/10) , um das Programm wieder fortzusetzen.
- 4) Halten Sie die Taste (B/10)  länger als 3 Sek. gedrückt, um das Programm abzubrechen. (siehe Tabelle)

3. Auswahl des freien Einstellmodus

- 1) Drücken Sie die Taste (B/11) , um die Betriebsart für die Heizelemente festzulegen:  /  / ; die Standardeinstellung für die Zeit ist 30:00 und für die Temperatur 150°C.
- 2) Wählen Sie mit der Taste (B/12)  die Umluftfunktion aus. Drücken Sie die Taste erneut, um die Funktion abzubrechen. Diese Taste funktioniert nur zusammen mit der Taste (B/11) .
- 3) Starten Sie mit der Taste (B/13)  die Einstellung der Temperatur und stellen Sie dann mit der Taste „+“ oder „-“ die Temperatur ein. Der Wert ändert sich bei jedem Tastendruck um 5°C. Wenn Sie die Taste „+“ oder „-“ länger als 2 Sek.

gedrückt halten, dann erhöht oder verringert sich der Wert mit doppelter Geschwindigkeit. Der einstellbare Bereich geht von 40 bis 230°C.

- 4) Starten Sie mit der Taste (B/14)  die Einstellung der Zeit. Stellen Sie dann mit der Taste „+“ oder „-“ die Zeit ein. Wenn der Wert kleiner als 30 Min. ist, ändert sich der Wert bei jedem Tastendruck um 1 Min. Wenn Sie die Taste „+“ oder „-“ länger als 2 Sek. gedrückt halten, dann erhöht oder verringert sich der Wert mit doppelter Geschwindigkeit. Wenn der Wert größer als 30 Min. ist, ändert sich der Wert bei jedem Tastendruck um 5 Min. Wenn Sie die Taste „+“ oder „-“ länger als 2 Sek. gedrückt halten, dann erhöht oder verringert sich der Wert mit doppelter Geschwindigkeit. Der einstellbare Bereich geht von 0 bis 180 Min.
- 5) Starten Sie anschließend nach dem Einstellen aller Werte mit der Taste (B/10) , den Betrieb.
- 6) Drücken Sie erneut die Taste (B/10) , um den Betrieb des Ofens vorübergehend anzuhalten. Der Hintergrund der Taste (B/10)  blinkt.
- 7) Drücken Sie erneut die Taste (B/10) , um das Programm wieder fortzusetzen.
- 8) Halten Sie die Taste (B/10)  länger als 3 Sek. gedrückt, um das Programm abzubrechen.

REINIGUNG UND PFLEGE

- Es ist wichtig, das Gerät nach jedem Gebrauch zu reinigen, um eine Fettsammlung zu verhindern und unangenehme Gerüche zu vermeiden.
- Trennen Sie das Gerät immer vom Stromnetz und lassen Sie es abkühlen, bevor Sie es reinigen.
- Tauchen Sie Gerät und Netzkabel keinesfalls in Wasser ein. Lassen Sie die elektrischen Teile nicht mit Feuchtigkeit in Berührung kommen.
- Reinigen Sie das Innere regelmäßig und entfernen Sie alle Speisereste von den Ofenwänden. Verwenden Sie ein feuchtes Tuch und ein mildes Reinigungsmittel, um das Innere zu reinigen, und wischen Sie es dann trocken.
- Verwenden Sie keine Sprühreiniger oder andere scharfe Reinigungsmittel.
- Verwenden Sie zur Reinigung des Geräts unter keinen Umständen Scheuerschwämme, Scheuermittel oder Stahlwolle.
- Das herausnehmbare Grillrostgitter, das Backblech und die Krümelschale können wie normales Küchengeschirr abgewaschen werden. Diese Teile können Sie auch in der Spülmaschine reinigen.

- Wischen Sie das Fenster auf beiden Seiten mit einem feuchten Tuch ab.
- Reinigen Sie das Gehäuse des Geräts mit einem feuchten Tuch und trocknen Sie es dann ab.

GLÜHBIRNE WECHSELN

Sollte die Glühbirne durchgebrannt sein kann diese wie folgt gewechselt werden:

















1. Gerät vom Strom trennen und abkühlen lassen
2. Die Schutzabdeckung und die alte Glühbirne gegen den Uhrzeigersinn heraus drehen
3. Funktionierende Glühbirne im Uhrzeigersinn hinein drehen und die Schutzabdeckung im Uhrzeigersinn hinein drehen.

Es dürfen nur Glühbirnen verwendet werden, welche für dieses Gerät geeignet sind.

HINWEISE ZUR ENTSORGUNG UND ZUM RECYCLING:

 Das Symbol der durchgestrichenen Mülltonne auf Rädern zeigt an, dass elektrische und elektronische Geräte sowie Batterien und Akkus nicht über den Hausmüll entsorgt werden dürfen. Elektro- und Elektronikaltgeräte (WEEE), Batterien und Akkus müssen zu entsprechenden Sammel- und Recyclingstellen gebracht werden. Eine ordnungsgemäße Entsorgung hilft, mögliche negative Auswirkungen auf Umwelt und Gesundheit durch unsachgemäße Abfallbehandlung zu vermeiden.

HINWEISE

| Programme | Standarddauer (Minuten) | Standardtemperatur (°C) | Zeiteinstellung | Temperatur-einstellung | Standardbetriebsart |
|---|---------------------------|-------------------------|--------------------------------|------------------------|---|
|  | 25 | 200° | JA | JA |  |
|  | Standard-Bräunungsgrad: 3 | 230° | Bräunungsgrad 1-5, Standard: 3 | \ |  |
|  | 20 | 170° | JA | \ |  |
|  | 60 | 140° | JA | JA |  |
|  | 45 | 230° | JA | \ |  |
|  | 20 | 200° | JA | JA |  |
|  | 60 | 80° | JA | \ |  |
|  | 120 | 40° | JA | \ |  |

ВАЖНЫЕ ИНСТРУКЦИИ ПО БЕЗОПАСНОСТИ

Электрические приборы **TZS FIRST Austria** соответствуют признанным техническим стандартам и законодательным требованиям безопасности.

- Перед первым использованием прибора внимательно прочитайте инструкции и сохраните их для дальнейшего использования.
- Этот прибор предназначен для выпечки, поджаривания, приготовления на гриле и разогрева пищи в бытовых условиях или аналогичных средах.
- Прибор не предназначен для коммерческого использования или для целей, отличных от описанных в руководстве. Неправильное использование может привести к травмам или повреждениям.
- Во избежание поражения электрическим током не погружайте данный прибор или шнур питания в какую-либо жидкость.
- Не пользуйтесь прибором при появлении признаков повреждения прибора или шнура питания! Передайте прибор в авторизованный специализированный сервисный центр для осмотра и ремонта.
- Повреждённый сетевой шнур должен быть заменён только производителем или уполномоченным персоналом сервисного центра.
- Запрещено управлять прибором с использованием внешнего таймера или устройства дистанционного управления.
-  Во время работы прибор нагревается. Проявляйте осторожность, чтобы не коснуться горячих частей прибора.
- Использование этого прибора детьми в возрасте от 8 лет и выше, лицами с ограниченными физическими, сенсорными или умственными способностями, а также лицами, не обладающими достаточным опытом или знаниями, допускается только в тех случаях, когда это использование осуществляется под наблюдением компетентных лиц или после инструктажа по технике безопасности и при понимании рисков, связанных с эксплуатацией данного прибора.
- Необходимо следить, чтобы дети не играли с данным устройством.

- Чистка и обслуживание прибора не должны осуществляться детьми, если они не старше 8 лет и не находятся под надзором.
- Храните прибор и шнур питания в месте, недоступном для детей в возрасте менее 8 лет.

- Перед подключением прибора к источнику питания проверьте, что напряжение, указанное на приборе, соответствует напряжению в сети. В ином случае не используйте прибор и обратитесь к продавцу.
- Если прибор должен быть заземлен (класс защиты I), розетка электросети и все удлинители, подключенные к ней, также должны быть заземлены.
- Во время использования этот прибор может потреблять значительный ток от электросети. Поэтому его следует подключать к отдельной цепи или не использовать одновременно с другими приборами во избежание перегрузки.
- Устанавливайте устройство на чистую, ровную и жаростойкую поверхность. Расстояние от стены должно составлять не менее 5 см. Пространство над прибором должно быть свободным в целях беспрепятственной циркуляции воздуха. Не размещайте прибор и шнур питания на горячих поверхностях. Также не допускается размещение или эксплуатация прибора вблизи открытого источника огня.
- Следите за тем, чтобы шнур питания не свисал с края стола или столешницы. Не допускайте контакта шнура питания с горячими поверхностями.
- Не используйте устройство вблизи источников газа и других воспламеняющихся веществ или предметов.
- Не размещайте воспламеняемые материалы (бумагу, ткань и т. д.) на приборе или рядом с ним.
- Прежде чем вставить вилку прибора в розетку электросети или извлечь ее, убедитесь, что прибор выключен.
- Использование насадок, не рекомендуемых или не поставляемых производителем, может стать причиной возгорания, поражения электрическим током или травмирования.
- Не пользуйтесь прибором вне помещений.
- Не оставляйте прибор работать без присмотра.
- Используйте с духовым шкафом только невоспламеняемую жаропрочную посуду.
- При отправке продуктов в горячий духовой шкаф и извлечении из него надевайте жаропрочные защитные перчатки.
- Не помещайте продукты слишком больших размеров в духовку, так как они могут привести к возгоранию при контакте с нагревательным элементом.
- Отключите устройство от электросети, прежде чем перемещать его из одного места в другое.
- Отключайте прибор от сети после завершения использования, перед выполнением очистки или при возникновении неисправности.
- При отключении прибора от сети, держитесь за вилку, а не тяните за шнур.
- Пока прибор остается горячим, за ним необходимо следить, даже если он не подключен к сети. Дайте прибору полностью остыть, перед тем как чистить его или помещать на хранение.
- Не пытайтесь очистить стеклянную дверцу шкафа острыми предметами во избежание ее повреждения и разрушения.
- Мы не несем ответственности за ущерб, возникший в результате неправильного использования или использования не по прямому назначению.
- Ремонт прибора и прочие работы с ним должны осуществляться только уполномоченным квалифицированным персоналом.

ПРЕДНАЗНАЧЕНИЕ

Для разогрева продуктов, приготовления пищи, выпечки мучных изделий.
Не для коммерческого и промышленного использования.

ТЕХНИЧЕСКИЕ ХАРАКТЕРИСТИКИ

FA-5043-2: 1600 Вт • 220-240 В ~ 50-60 Гц
FA-5046-2: 2000 Вт • 220-240 В ~ 50-60 Гц

ДЕТАЛИ ДУХОВКИ: (фиг. А)

1. Ручка дверцы
2. Стекло дверцы
3. Противень
4. Решетка
5. Поддон для крошек
6. Корпус
7. Передняя панель
8. Экран дисплея
9. Панель управления
10. Ручка для противня
11. Вертел
12. Держатель вертела

СВЕТОДИОДНЫЙ ДИСПЛЕЙ:

13. Индикатор нижнего нагрева
14. Индикатор верхнего нагрева
15. Индикатор температуры
16. Индикатор времени
17. Индикатор режима
18. Индикатор верхнего и нижнего нагрева
19. Индикатор конвекции
20. Индикатор вертела

ПАНЕЛЬ УПРАВЛЕНИЯ: (фиг. В)

1. Дисплей: режим, время и температура
2. Печенье
3. Хлеб
4. Пицца
5. Свиная отбивная или говяжий стейк
6. Жареная курица
7. Торт
8. Размораживание
9. Подогрев
10. Запуск, пауза и остановка
11. Рабочий режим нагревателей
12. Конвекция
13. Регулятор температуры
14. Управление временем
15. Уменьшение температуры или времени
16. Увеличение температуры или времени

ИНСТРУКЦИЯ ПО ЭКСПЛУАТАЦИИ

Перед использованием гриля в первый раз:

1. Вымойте все принадлежности гриль-тостера с помощью мягкого средства для мытья посуды и тщательно промойте чистой водой. Тщательно просушите все принадлежности и соберите гриль.
2. После сборки печи рекомендуется включить ее на прогрев при максимальной температуре и дать поработать в течение 15 минут, чтобы удалить всю смазку, которая может остаться после поставки.
3. Размотайте шнур питания.
4. Убедитесь, что решетка и поддон находятся на месте.







5. Подключите шнур питания к подходящей розетке.

Обратите внимание: При первом использовании печь может издавать запах гари и дым. Это не является неисправностью и абсолютно безопасно. Это связано с выгоранием защитных материалов на нагревательных элементах.

РУКОВОДСТВО ПО ЭКСПЛУАТАЦИИ:

1. Режим ожидания:

При включении питания на голубом экране часов высветится время 0:00.

- 1) Левая цифра «0» будет мигать в течение первых 15 секунд; в течение этого времени нажимайте кнопки «+» и «-» для изменения часа, одно нажатие изменяет время на 1 час; время отображается в 24-часовом формате; нажмите кнопку (B/14)  и с помощью кнопки «+» и «-» измените значение минут; одно нажатие изменяет время на 1 минуту; время отображается в 60-минутном формате. После установки времени нажмите кнопку (B/14)  для запуска часов; через 20 секунд лампочка на заднем фоне погаснет, а духовка перейдет в режим ожидания.
- 2) После 15-секундного простоя часы запустятся с 0:00; и начнет мигать символ «:»; символ «:» мигает с частотой в 1 секунду; затем духовка перейдет в режим ожидания.
- 3) Нажатие любой кнопки в режиме ожидания приведет к включению духовки и освещения дисплея, которое выключится после 20 секунд простоя.
- 4) Нажмите кнопку (B/14)  в режиме ожидания и настройте время с помощью кнопки «+» и «-».
- 5) Нажмите любой из 8 значков режимов по умолчанию или кнопку (B/11) , в режиме ожидания для настройки режимов работы.
- 6) Нажатие кнопок (B/13) , (B/10)  «+» или «-» приведет только к включению освещения дисплея; не раздастся никаких звуков, никаких действий выполнено не будет.

2. Выбор режима по умолчанию:

- 1) Выберите один из 8 значков режима и нажмите кнопку (фиг. B/10)  для начала работы.
- 2) Чтобы поставить духовку на паузу, нажмите кнопку (B/10) еще раз. Замигает фон кнопки (B/10).
- 3) Нажмите кнопку (B/10) еще раз для возобновления работы в том же режиме.

4) Удерживайте кнопку (B/10) в течение не менее чем 3 секунд для отмены режима работы. (см таблицу)

3. Выбор пользовательского режима

- 1) Нажмите кнопку (B/11) для выбора режима работы нагревателей: ; время по умолчанию: 30:00 мин; температура по умолчанию: 150°C.
- 2) Нажмите кнопку (B/12) для запуска режима конвекции, нажмите еще раз для отключения. Эта кнопка работает только в паре с кнопкой (B/11) .
- 3) Нажмите кнопку (B/13) для регулировки температуры, затем кнопками «+» и «-» настройте время. Одно нажатие изменяет значение на 5°C. Удержание кнопок «+» и «-» более чем на 2 сек. позволит изменить значение времени в 2 раза быстрее. Диапазон регулировки температуры: 40~230°C.
- 4) Нажмите кнопку (B/14) для настройки времени, затем кнопками «+» и «-» установите время. До рубежа в 30 мин одно нажатие изменяет значение на 1 мин. Удержание кнопок «+» и «-» более чем на 2 сек. позволит изменять значение времени в 2 раза быстрее. При значении свыше 30 мин одно нажатие изменяет время на 5 мин. Удержание кнопок «+» и «-» более чем на 2 сек. позволит изменять значение времени в 2 раза быстрее. Диапазон регулировки времени: 0~180 мин.
- 5) После установки всех значений нажмите кнопку (B/10) для начала работы.
- 6) Чтобы поставить духовку на паузу, нажмите кнопку (B/10) еще раз. Замигает фон кнопки (B/10).
- 7) Нажмите кнопку (B/10) еще раз для возобновления работы в том же режиме.
- 8) Удерживайте кнопку (B/10) в течение не менее чем 3 секунд для отмены режима работы.

ОЧИСТКА И ОБСЛУЖИВАНИЕ

- Чтобы предотвратить накопление жира и избежать неприятных запахов, следует очищать электроприбор после каждого использования.
- Всегда отключайте прибор от сети и дайте ему остыть перед чисткой.
- Никогда не погружайте прибор или шнур питания в воду. Не допускайте попадания влаги на электрические детали.
- Регулярно очищайте внутреннюю поверхность камеры и удаляйте остатки пищи со стенок камеры печи. Используйте влажную ткань и мягкое моющее средство для чистки

внутренней поверхности камеры и затем вытрите ее насухо.

- Не используйте аэрозольные очистители или другие агрессивные чистящие средства.
- Не используйте жесткие или стальные губки и абразивные чистящие средства.
- Съемная решетка, противень и поддон для крошек могут быть вымыты, как обычная кухонная посуда. Эти детали также можно мыть в посудомоечной машине.
- Протирайте окно дверцы влажной тканью с обеих сторон.
- Очистите корпус прибора влажной тканью, а затем вытрите его насухо.

Хранение.

Рекомендуется хранить в закрытом сухом помещении при температуре окружающего воздуха не выше плюс 40°C с относительной влажностью не выше 70% и отсутствии в окружающей среде пыли, кислотных и других паров.

Транспортировка.

К данному прибору специальные правила перевозки не применяются. При перевозке прибора используйте оригинальную заводскую упаковку. При перевозке следует избегать падений, ударов и иных механических воздействий на прибор, а также прямого воздействия атмосферных осадков и агрессивных сред.

Производитель сохраняет за собой право изменять дизайн и технические характеристики устройства без предварительного уведомления.

Срок службы прибора – 3 года

Данное изделие соответствует всем требуемым европейским и российским стандартам безопасности и гигиены.

Изготовитель:

Компания Тиметрон Австрия (Timetron GesmbH)

Адрес:

Раймундгассе 1/8, 1020, Вена, Австрия (Raimundgasse 1/8, 1020 Vienna, Austria)

Сделано в Китае

Дата производства указана на упаковке

Уполномоченное изготовителем лицо:

ООО «Грантэл»
143912, Московская область, г.Балашиха, Западная коммунальная зона, ул. Шоссе Энтузиастов, вл. 1а, пом. Д002, ком. 51
тел. +7 (495) 297 50 20

В случае неисправности изделия необходимо обратиться в ближайший авторизованный сервисный центр.

За информацией о ближайшем сервисном центре обращайтесь к продавцу.

ПРИМЕЧАНИЯ ПО УТИЛИЗАЦИИ И ПЕРЕРАБОТКЕ:

Зачеркнутый контейнер означает, что электроника и батареи не должны выбрасываться с бытовым мусором. Отходы WEEE, батареи и аккумуляторы должны сдаваться в пункты сбора. Правильная утилизация предотвращает вред природе и здоровью.

ПРИМЕЧАНИЯ

| Режимы | Время по умолчанию (минуты) | Температура по умолчанию (°C) | Регулировка времени | Регулировка температуры | Режим работы по умолчанию |
|--------|-------------------------------------|-------------------------------|--|-------------------------|---------------------------|
| | 25 | 200° | ДА | ДА | |
| | Стандартная степень поджаривания: 3 | 230° | 5 уровней подрумянивания хлеба. По умолчанию стоит уровень 3 | \ | |
| | 20 | 170° | ДА | \ | |
| | 60 | 140° | ДА | ДА | |
| | 45 | 230° | ДА | \ | |
| | 20 | 200° | ДА | ДА | |
| | 60 | 80° | ДА | \ | |
| | 120 | 40° | ДА | \ | |

STOTNE UWAGI DOTYCZĄCE BEZPIECZEŃSTWA

Urządzenia elektryczne marki **TZS FIRST Austria** spełniają uznane normy techniczne i przepisy prawne dotyczące bezpieczeństwa.

- Przed rozpoczęciem eksploatacji urządzenia należy uważnie przeczytać poniższe instrukcje i zachować je na przyszłość.
- Urządzenie jest przeznaczone do pieczenia, opiekania, grillowania oraz podgrzewania żywności w gospodarstwach domowych lub podobnych środowiskach.
- Urządzenie nie jest przeznaczone do użytku komercyjnego ani do celów innych niż opisane w instrukcji. Niewłaściwe użytkowanie może prowadzić do obrażeń lub uszkodzeń.
- Aby chronić przed zagrożeniami wynikającymi z problemów elektrycznych, nie zanurzaj tego urządzenia ani przewodu w żadnym płynie.
- Jeśli urządzenie lub przewód zasilający posiadają jakiegokolwiek oznaki uszkodzenia, nie należy ich używać! Produkt należy zabrać do autoryzowanego i wykwalifikowanego punktu serwisowego w celu sprawdzenia i naprawy.
- Uszkodzony przewód zasilający może być wymieniony wyłącznie przez producenta lub autoryzowany personel serwisowy.
- Nie obsługiwaj tego urządzenia za pomocą zewnętrznego minutnika lub pilota zdalnego sterowania.
-  Podczas pracy urządzenie się nagrzewa. W związku z tym należy zachować ostrożność i nie dotykać gorących części.
- Urządzenie może być używane przez dzieci od 8. roku życia oraz przez osoby o ograniczonej sprawności fizycznej, sensorycznej lub umysłowej, a także osoby nieposiadające doświadczenia i wiedzy pod warunkiem, że zostaną one objęte nadzorem i poinstruowane w zakresie korzystania z urządzenia w bezpieczny sposób i gdy są one świadome zagrożeń z tym związanych.
- Dzieci powinny być nadzorowane, by upewnić się, że nie bawią się urządzeniem.
- Czyszczenie i konserwacja przeprowadzane przez użytkownika nie powinny być dokonywane przez dzieci, chyba że mają ukończone przynajmniej 8 lat i są nadzorowane.
- Należy przechowywać urządzenie i przewód zasilający w miejscu niedostępnym dla dzieci poniżej 8. roku życia.

- Przed podłączeniem urządzenia do źródła zasilania sprawdź, czy napięcie ukazane na sprzeczce odpowiada temu dostępnemu w domu. Jeśli napięcie jest różne, skontaktuj się ze sprzedawcą i nie używaj urządzenia.
 - Jeśli urządzenie jest uziemione (klasa ochronności I), gniazdko ściennie przedłużacz, do którego jest podłączone, także muszą być uziemione.
 - W trakcie pracy urządzenie to może znacząco obciążać instalację elektryczną w domu. W związku z tym należy je podłączyć do osobnego obwodu lub nie używać jednocześnie z innymi urządzeniami, aby uniknąć przeciążenia.
 - Umieść urządzenie na czystej, płaskiej i odpornej na gorąco powierzchni. Zachowaj przynajmniej 5 cm odległości od ściany. Przestrzeń ponad urządzeniem powinna być pusta, by umożliwić nieograniczony przepływ powietrza. Nigdy nie umieszczaj urządzenia lub przewodu zasilającego na gorących powierzchniach. Nie umieszczaj ani nie obsługuj urządzenia w pobliżu otwartego ognia na gazie.
 - Nie pozwól, by przewód zwisał z krawędzi stołu lub blatu. Nie pozwól, by przewód dotykał gorących powierzchni.
 - Nie używaj urządzenia w pobliżu źródeł gazu, innych łatwopalnych materiałów lub przedmiotów.
 - Nie umieszczaj na lub w pobliżu urządzenia materiałów łatwopalnych (papieru, materiału itp.).
 - Przed przystąpieniem do podłączania lub odłączania urządzenia upewnij się, że jest wyłączone.
 - Korzystanie z dodatków niezalecanych lub niesprzedawanych przez producenta może spowodować pożar, porażenie elektryczne lub obrażenia ciała.
 - Nie należy używać tego urządzenia na zewnątrz.
 - Nie pozostawiaj działającego urządzenia bez nadzoru.
 - W piekarniku używaj tylko ognio- i żaroodpornych naczyń do pieczenia.
 - Zawsze używaj ochronnych izolowanych rękawic podczas wkładania lub wyjmowania rzeczy z gorącego piekarnika.
 - Nie umieszczaj zbyt dużych produktów żywnościowych w piekarniku, ponieważ przy kontakcie z elementem grzejnym może dojść do pożaru.
 - Odłączyć urządzenie od prądu przed przeniesieniem go z jednego miejsca na drugie.
 - Po użyciu, przed czyszczeniem i w przypadku awarii zawsze odłączaj urządzenie od zasilania.
 - Nie ciągnij bezpośrednio za przewód zasilający. Zamiast tego ciągnij za wtyczkę, by odłączyć urządzenie od zasilania.
 - Nie pozostawiaj urządzenia bez nadzoru tak długo, jak jest gorące, nawet jeśli nie jest podłączone do zasilania. Przed czyszczeniem i schowaniem poczekaj na całkowite ostygnięcie urządzenia.
 - Nie używaj ostrych narzędzi do czyszczenia szklanych części w drzwiczkach piekarnika, ponieważ może to je uszkodzić lub zniszczyć.
 - Nie ponosimy odpowiedzialności za szkody wynikłe z niewłaściwego użycia lub użycia w celach innych niż pierwotnie zamierzone.
 - Naprawy i inne prace wykonywane na urządzeniu muszą być przeprowadzane wyłącznie przez autoryzowanego specjalistę!
- SPECYFIKACJA TECHNICZNA**
 FA-5043-2: 1600 W • 220-240 V ~ 50-60 Hz
 FA-5046-2: 2000 W • 220-240 V ~ 50-60 Hz
- NAZWY CZĘŚCI PIEKARNIKA**
 (patrz obrazek A)
1. Rączka drzwiczek
 2. Szklane drzwiczki
 3. Blacha do pieczenia
 4. Ruszt
 5. Taca na okruchy
 6. Obudowa
 7. Panel przedni
 8. Ekran wyświetlacza
 9. Panel sterowania
 10. Rączka blachy do pieczenia
 11. Rożen
 12. Uchwyt obrotowego drążka
- WYŚWIETLACZ LED:**
13. Wyświetlacz dolnej grzałki
 14. Wyświetlacz górnej grzałki
 15. Wyświetlacz temperatury
 16. Wyświetlacz czasu
 17. Wyświetlacz funkcji
 18. Wyświetlacz górnej i dolnej grzałki
 19. Wyświetlacz termoobiegu
 20. Wyświetlacz różna
- PANEL STEROWANIA:** (patrz obrazek B)
1. Wyświetlacz: tryb, czas i temperatura
 2. Ciastka
 3. Chleb
 4. Pizza
 5. Kotlet mielony lub stek wołowy
 6. Pieczony kurczak
 7. Ciasto
 8. Rozmrażanie

9. Utrzymywanie temperatury
10. Start, pauza i stop
11. Tryb pracy grzałek
12. Termoobieg
13. Zmiana temperatury
14. Zmiana czasu
15. Zmniejszanie wartości temperatury lub czasu
16. Zwiększanie wartości temperatury lub czasu

INSTRUKCJE OBSŁUGI

Przed użyciem pieca po raz pierwszy:



1. Umyć wszelkie wyposażenie łagodnym detergentem i starannie opłukać wodą. Osuszyć starannie wszelkie wyposażenie i zamontować w piecu.
2. Po złożeniu piekarnika, zaleca się, by przez około 15 minut pracował on, ustawiony na MAX w celu wyeliminowania wszelkiego oleju pakowego, który mógł pozostać po transporcie.
3. Wcześniej upewnić się, że stojak i tace są na swoich miejscach.
4. Podłączyć wtyczkę sznura zasilania do dogodnego gniazdka sieci zasilania.



Zapamiętaj: Przy pierwszym użyciu może być czuć zapach i może wydobywać się dym. Jest to normalne i nieszkodliwe; wynika to ze spalania użytych materiałów ochronnych dla elementów grzewczych.

SKRÓCONA INSTRUKCJA:

1. Tryb czuwania:

Po włączeniu zasilania na wyświetlaczu widoczny będzie czas 0:00 oraz niebieskie podświetlenie.









- 1) Lewa cyfra „0” będzie migać przez 15s; naciskając w tym czasie przycisk „+” lub „-”, aby zmienić ustawienie godziny zegara; każde naciśnięcie to zmiana o 1 godzinę; zegar pracuje w systemie 24-godzinny; ponownie naciśnij przycisk (B/14) , aby przejść do ustawienia minut za pomocą przycisków „+”, „-”; każde naciśnięcie to zmiana o 1 min. Po ustawieniu zegara naciśnij przycisk (B/14) , aby uruchomić zegar, lampka podświetlenia zgaśnie po 20s; piekarnik przejdzie w tryb czuwania.
- 2) Jeżeli nie wykonasz żadnej operacji w ciągu 15s po włączeniu zasilania, zegar zacznie pracować od wartości 0:00, a symbol „0” będzie migał co 1 sekundę; piekarnik przejdzie w tryb czuwania.
- 3) Naciśnięcie dowolnego przycisku w trybie czuwania powoduje wyłączenie trybu czuwania i włączenie podświetlenia, które zgaśnie po 20 sekundach, jeśli nie wykonasz żadnej operacji.
- 4) W trybie czuwania naciśnij przycisk (B/14)  i użyj przycisków „+”, „-”, aby ustawić zegar.

- 5) W trybie czuwania naciśnij symbol jednego z 8 programów lub przycisk (B/11) , aby przejść do konfiguracji trybu pracy.
- 6) W trybie czuwania naciśnij przycisk (B/13) , (B/10)  lub przyciski „+”, „-”, aby włączyć samo podświetlenie wyświetlacza, bez włączania dzwonka i innych funkcji.

2. Wybierz program:

- 1) Naciśnij jeden z 8 poniższych symboli programów i naciśnij przycisk (obrazek B/10) , aby uruchomić piekarnik.
- 2) Ponownie naciśnij przycisk (B/10), aby wstrzymać pracę – tło przycisku (B/10) będzie migać.
- 3) Ponownie naciśnij przycisk (B/10), aby wznowić program.
- 4) Przytrzymaj przycisk (B/10) przez ponad 3s, aby anulować program. (patrz tabela)

3. Praca w trybie konfigurowanym przez użytkownika

- 1) Naciśnij przycisk (B/11) , aby wybrać tryb pracy grzałek:  /  / ; domyślny czas to 30:00, a domyślna temperatura: 150°C.
- 2) Naciśnij przycisk (B/12) , aby włączyć funkcję termoobiegu; naciśnij ponownie, aby anulować. Powyższy przycisk działa wyłącznie z przyciskiem (B/11) .
- 3) Naciśnij przycisk (B/13) , aby aktywować regulację temperatury, a następnie przyciski „+”, „-”, aby zmienić temperaturę; każde naciśnięcie to zmiana o 5°C; przytrzymanie przycisku „+” lub „-” spowoduje szybkie przewijanie wartości w górę lub w dół, co 2 jednostki. Zakres ustawień: 40-230°C.
- 4) Naciśnij przycisk (B/14) , aby aktywować regulację czasu, a następnie przyciski „+”, „-”, aby zmienić czas; do 30 min każde naciśnięcie to zmiana o 1 min; przytrzymanie przycisku „+” lub „-” spowoduje szybkie przewijanie wartości w górę lub w dół, co 2 jednostki. Powyżej 30 min każde naciśnięcie to zmiana o 5 min; przytrzymanie przycisku „+” lub „-” spowoduje szybkie przewijanie wartości w górę lub w dół, co 2 jednostki. Zakres ustawień: 0-180 min.
- 5) Po wybraniu ustawień ponownie naciśnij przycisk (B/10) , aby uruchomić piekarnik.
- 6) Ponownie naciśnij przycisk (B/10), aby wstrzymać pracę – tło przycisku (B/10) będzie migać.
- 7) Ponownie naciśnij przycisk (B/10), aby wznowić program.

- 8) Przytrzymaj przycisk (B/10) przez ponad 3s, aby anulować program.

CZYSZCZENIE I KONSERWACJA























- Po każdym użyciu należy czyścić urządzenie, aby zapobiegać gromadzeniu się tłuszczu i unikać nieprzyjemnych zapachów.
- Przed czyszczeniem zawsze odłączaj urządzenie od zasilania, by mogło ostygnąć.
- Urządzenia ani przewodu zasilającego nigdy nie zanurzać w wodzie. Nie dopuszczaj do kontaktu części elektrycznych z wilgocią.
- Regularnie czyść wnętrze i usuwać resztki żywności ze ścianek komory kuchennej mikrofalowej. Do czyszczenia wnętrza należy używać wilgotnej szmatki i łagodnego detergentu, a następnie wytrzeć je do sucha.
- Nie używaj środków czyszczących w sprayu ani innych środków czyszczących o ostrym działaniu.
- Nie używaj szorstkich gąbek, ściernych środków czyszczących ani wełny stalowej.
- Wyjmowany ruszt, blacha do pieczenia i tacka na okruchy można myć jak zwykle przybory kuchenne. Te części możesz również myć w zmywarce.

- Szybko urządzenie wycieraj wilgotną szmatką.
- Obudowę urządzenia czyść wilgotną szmatką, a następnie wycieraj do sucha.

UWAGI DOTYCZĄCE UTYLIZACJI I RECYKLINGU:

 Symbol przekreślonego pojemnika na kółkach wskazuje, że sprzęt elektryczny i elektroniczny oraz baterie i akumulatory nie mogą być wyrzucane do odpadów komunalnych. Zużyty sprzęt elektryczny i elektroniczny (WEEE), baterie i akumulatory należy przekazywać do wyznaczonych punktów zbiórki i recyklingu. Właściwa utylizacja pomaga zapobiegać negatywnym skutkom dla środowiska i zdrowia ludzi.

UWAGI

| Programy | Czas (minuty) | Temperatura (°C) | Regulacja czasu | Regulacja temp. | Tryb pracy |
|---|--|------------------|---|-----------------|---|
|  | 25 | 200° | TAK | TAK |   |
|  | Stopień opieczienia chleba domyślny: 3 | 230° | Stopień opieczienia chleba 1-5; stopień domyślny: 3 | \ |  |
|  | 20 | 170° | TAK | \ |  |
|  | 60 | 140° | TAK | TAK |  |
|  | 45 | 230° | TAK | \ |    |
|  | 20 | 200° | TAK | TAK |    |
|  | 60 | 80° | TAK | \ |  |
|  | 120 | 40° | TAK | \ |   |

VAŽNA BEZBEDNOSNA UPUTSTVA

Električni uređaji marke **TZS FIRST Austria** usklađeni su sa priznatim tehničkim standardima i zakonskim propisima o bezbednosti.

- Pažljivo pročitajte ova uputstva pre prvog korišćenja ovog uređaja i sačuvajte ih da biste u budućnosti mogli da se podsetite.
- Ovaj uređaj je namenjen pečenju, tostiranju, roštiljanju i podgrevanju hrane u domaćinstvima ili sličnim okruženjima.
- Uređaj nije namenjen za komercijalnu upotrebu niti za svrhe koje nisu opisane u priručniku. Nepravilna upotreba može dovesti do povreda ili oštećenja.
- Radi zaštite od struje, nemojte potapati ovaj uređaj ili kabl u tečnost.
- Ukoliko na aparatu ili kablju za napajanje uočite znake oštećenja, nemojte ih koristiti! Odnosite proizvod u ovlašćeni i kvalifikovani servisni centar na pregled ili popravku.
- Oštećeni kabl za napajanje sme zameniti samo proizvođač ili ovlašćeno servisno osoblje.
- Nemojte koristiti ovaj aparat u kombinaciji sa spoljnim tajmerom ili daljinskim upravljačem.
-  Ovaj uređaj se zagreva tokom rada. Zato pazite da ne dodirujete vruće delove.
- Ovaj uređaj smeju da koriste deca koja imaju 8 ili više godina, osobe ograničenih fizičkih, čulnih ili mentalnih sposobnosti, kao i osobe bez odgovarajućeg iskustva i znanja ako su pod nadzorom ili ako im je predočeno kako da bezbedno koriste uređaj i ako razumeju moguće opasnosti.
- Decu bi trebalo držati pod nadzorom da biste bili sigurni da se ne igraju uređajem.
- Deca ne smeju da čiste i održavaju ovaj uređaj ako nemaju bar 8 godina i ako nisu pod nadzorom tokom tih aktivnosti.
- Držite uređaj i njegov kabl van domašaja dece mlađe od 8 godina.

- Pre priključivanja ovog uređaja u utičnicu, proverite da li napon naveden na uređaju odgovara naponu struje u vašem domu. Ako to nije slučaj, obratite se distributeru i nemojte koristiti ovaj uređaj.
- Ukoliko je uređaj uzemljen (klasa zaštite I), zidna utičnica i produžni kabl u koje je uređaj priključen takođe moraju biti uzemljeni.
- Ovaj uređaj tokom upotrebe može da izazove znatno opterećenje električnog kola. Zato ga treba povezati na zasebno kolo ili ga ne treba koristiti istovremeno sa drugim uređajima kako ne bi došlo do preopterećenja.
- Postavite uređaj na glatku, ravnu površinu, otpornu na toplotu. Udaljenost od zida treba da bude barem 5 cm. Prostor iznad uređaja treba da bude slobodan, radi neometanog strujanja vazduha. Nikada ne stavljajte ovaj uređaj niti njegov strujni kabl na vruće površine. Takođe, nikada ne stavljajte i ne koristite ovaj uređaj u blizini otvorenog gasnog plamena.
- Ne dozvolite da kabl visi preko ivice stola ili radne površine. Ne dozvolite da kabl dodirne vruće površine.
- Ne koristite ovaj proizvod u blizini izvora gasa ili drugih zapaljivih materija ili predmeta.
- Ne stavljajte zapaljiv materijal (papir, tekstil itd.) na ovaj uređaj niti u njegovu blizinu.
- Uverite se da je uređaj isključen pre nego što kabl za napajanje uključite u električnu utičnicu ili ga isključite iz nje.
- Upotreba dodataka koje proizvođač nije preporučio ili koje ne prodaje može da izazove požar, strujni udar ili povredu.
- Nemojte koristiti ovaj aparat na otvorenom.
- Ne ostavljajte uređaj bez nadzora dok radi.
- Za rernu koristite samo nezapaljive posude za pečenje otporne na toplotu.
- Uvek nosite zaštitne, izolovane rukavice za rernu kada stavljate ili vadite predmete iz zagrejane rerne.
- Ne stavljajte preveliku hranu u pećnicu jer to može izazvati požar ako hrana dođe u kontakt sa grejačem.
- Isključite uređaj iz strujne mreže pre nego što ga premestite.
- Obavezno isključite uređaj iz strujne utičnice nakon upotrebe, pre čišćenja i u slučaju kvara.
- Ne vucite uređaj direktno za strujni kabl; umesto toga, pri isključivanju uređaja iz strujne utičnice uhvatite utikač.
- Mora da bude pod nadzorom sve dok je uređaj topao, čak i ako nije priključen u strujnu utičnicu. Sačekajte da se uređaj potpuno ohladi pre čišćenja i odlaganja.

- Nemojte koristiti oštre predmete za čišćenje stakla na vratima rerne jer ih to može oštetiti ili razbiti.
- Ne prihvatajte odgovornost za bilo kakvu štetu nastalu nepravilnom upotrebom ili upotrebom u druge svrhe osim onih za koje je prvobitno namenjena.
- Popravke i druge radove na ovom uređaju smeju da vrše samo ovlašćena stručna lica!

TEHNIČKE SPECIFIKACIJE

FA-5043-2: 1600 W • 220-240 V ~ 50-60 Hz
FA-5046-2: 2000 W • 220-240 V ~ 50-60 Hz

NAZIVI DELOVA PEĆNICE: (slika A)

1. Ručka vrata
2. Staklo vrata
3. Tepsija za pečenje
4. Rešetka
5. Tačna
6. Kućište
7. Prednji panel
8. Ekran
9. Kontrolna tabla
10. Ručka tepsije za pečenje
11. Ražnjic
12. Nosač rotirajuće šipke

LED EKLAN:

13. Ekran donjeg grejača
14. Ekran gornjeg grejača
15. Ekran za temperaturu
16. Ekran tajmera
17. Ekran funkcija
18. Ekran gornjeg i donjeg grejača
19. Ekran konvekcije
20. Ekran ražnjica

KONTROLNA TABLA: (slika B)

1. Ekran: režim, vreme i temperatura
2. Kolači
3. Hleb
4. Pica
5. Svinjska krmenadla ili biftek
6. Pečeno pile
7. Kolači
8. Odrnzavanje
9. Podgrejavanje
10. Start, pauza i stop
11. Režim rada grejača
12. Funkcija konvekcije
13. Regulator temperature
14. Kontrola vremena
15. Smanjene temperature ili vremena
16. Povećanje temperature ili vremena

UPUTSTVO ZA RUKOVANJE







Pre prve upotrebe pećnice:

- Operite sve dodatke za pećnicu u blagom rastvoru deterdženta i detaljno isperite vodom. Detaljno osušite sve dodatke i sastavite ih u pećnici.
- Nakon ponovnog montiranja delova rerne, preporučujemo da je uključite da radi na maksimalnoj temperaturi oko 15 minuta kako biste eliminisali postojanje bilo kakvih zaštitnih ulja koja su korišćena u transportu.
- Odvijte strujni kabl.
- Postarajte se da rešetka i podmetač budu na svom mestu.
- Uključite utikač u utičnicu u zidu.

Imajte u vidu sledeće: Prilikom prvog korišćenja može da se javi minimalna količina neobičnog mirisa i dima. To je potpuno uobičajena i bezopasna pojava; dešava se jer obgoreva zaštitni materijal na grejnim elementima.

UPUTSTVO ZA UPOTREBU:**1. Režim mirovanja:**

Kada je uređaj uključen, ekranu prikazuje sat koji pokazuje 0:00 čija je pozadina plave boje.









- Lefa cifra "0" će svetleti prvih 15s; tokom tih 15s, pritisnite tastere "+", "-" da biste podesili vreme u sate; jedinica vremena je 1 sat za svaki pritisak, to je sistem od 24 časa; pritisnite ponovo taster (B/14)  da biste ušli u podešavanje sata u minute pritiskom tastera "+", "-"; jedinica vremena je 1 min za svaki pritisak, to je sistem od 60 minuta. Nakon podešavanja sata, pritisnite taster (B/14)  da biste pokrenuli sat, a sijalica u pozadini će prestati da svetli za 20s; pećnica će ući režim mirovanja.
- Ako u prvih 15s nema operacija, sat će odmah početi od 0:00, a simbol ":" će zasvetleti; svako svetlanje simbola ":" znači 1s; pećnica će ući u režim mirovanja.
- Tokom režima mirovanja, pritisak na bilo koji taster može pokrenuti pećnicu i dovesti do toga da se pozadinsko svetlo upali, koja će se automatski ugasiti ukoliko u narednih 20s nema operacija.
- Tokom režima mirovanja, pritisnite taster (B/14)  i koristite tastere "+", "-" da biste ponovo podesili sat.
- Tokom režima mirovanja, pritisnite bilo koji simbol od 8 podrazumevanih programa ili taster (B/11)  da biste ušli u podešavanje režima rada.
- Tokom režima mirovanja, pritisnite taster (B/13)  ili taster (B/10)  ili tastere "+", "-", samo

pokrenite pozadinsku sijalicu samo ekrana, bez zvučnog signala i bilo kakve radnje.

2. Izaberite podrazumevane programe:

- Pritisnite bilo koji simbol od 8 prikazanih programa koji se nalaze ispod, i pritisnite taster (slika B/10)  za početak rada.
- Pritisnite taster (B/10), zatim ponovo pauzu za rernu i pozadina tastera (B/10) će zasvetleti.
- Pritisnite ponovo taster (B/10), program će se ponovo pokrenuti.
- Držite pritisnut taster (B/10) duže od 3s, program će se otkazati. (vidi tabelu)

3. Izaberite režim URADI SAM

- Pritisnite taster (B/11)  da biste izabrali režim rada za grejače:  /  / ; podrazumevano vreme je 30:00, a podrazumevana temperatura je 150°C.
- Pritisnite taster (B/12)  da biste izabrali funkciju konvekcije, za otkazivanje pritisnite taster ponovo. Ovaj taster radi isključivo sa tasterom (B/11) .
- Pritisnite taster (B/13)  da biste započeli podešavanje temperature, a zatim pritisnite tastere "+", "-", da biste podesili vreme; jedinica toplote je 5°C za svaki pritisak; kada držite pritisnutim tastere "+", "-" duže od 2 sekunde, ulazite u režim rada Premotavanja unapred ili režim Premotavanja unazad brzinom od 2 jedinice/s. Opseg podešavanja je 40~230°C.
- Pritisnite taster (B/14)  da biste započeli podešavanje vremena, a zatim pritisnite tastere "+", "-" da biste podesili vreme; jedinica vremena je 1 min za svaki pritisak kada je manje od 30 min; kada držite pritisnutim tastere "+", "-" duže od 2s, ulazite u režim rada Premotavanja unapred ili Premotavanja unazad brzinom od 2 jedinice/s; jedinica vremena je 5 min za svaki pritisak kada je više od 30 min; kada držite pritisnutim tastere "+", "-" duže od 2s, ulazite u režim rada Premotavanja unapred ili režim Premotavanja unazad brzinom od 2 jedinice/s. Opseg podešavanja je 0~180mins.
- Nakon podešavanja svih podataka, pritisnite taster (B/10)  da biste počeli sa radom.
- Pritisnite taster (B/10), zatim ponovo pauzu za rernu i pozadina tastera (B/10) će zasvetleti.
- Pritisnite ponovo taster (B/10), program će se ponovo pokrenuti.
- Držite pritisnut taster (B/10) duže od 3s, program će se otkazati.

ČIŠĆENJE I ODRŽAVANJE





















- Važno je očistiti uređaj posle svake upotrebe, da biste sprečili nakupljanje masti i neprijatne mirise.
- Uvek isključite uređaj iz struje i ostavite da se ohladi pre čišćenja.
- Ne potapajte uređaj ni strujni kabl u vodu. Ne dozvolite da električni delovi dospeju u kontakt sa vlagom.
- Redovno čistite unutrašnjost i uklonite ostatke hrane sa zidova pećnice. Koristite vlažnu krpnu i blagi deterdžent za čišćenje unutrašnjosti, a zatim je obrišite suvom krpom.
- Nemojte da koristite sredstva za čišćenje u spreju ili druga agresivna sredstva za čišćenje.
- Uzdržite se od upotrebe jastučića za ribanje, abrazivnih sredstava za čišćenje ili čelične vune.
- Izmjenjivi rešetkasti roštilj, pladanj za pečenje i ladicica za mrvice mogu se oprati kao običan kuhinjski pribor. Ove delove možete oprati i u mašini za pranje posuđa.
- Prebrišite staklo s obe strane navlaženom krpom.
- Očistite kućište uređaja vlažnom krpom, a zatim ga obrišite suvom.

NAPOMENE O ODLAGANJU I RECIKLAŽI:

Simbol precrtanog kontejnera pokazuje da električni uređaji i baterije ne smeju u kućni otpad.

WEEE otpad, baterije i punjive baterije treba odlagati na mesta za prikupljanje. Pravilno odlaganje sprečava štetne posledice po okolinu i zdravlje.

NAPOMENA

| Programi | Podrazumevano vreme (minuta) | Podrazumevana temp (°C) | Podešavanje vremena | Podešavanje temp | Podrazumevani režim rada |
|---|--------------------------------|-------------------------|--|------------------|---|
|  | 25 | 200° | DA | DA |   |
|  | Standardni stepen tamnjenja: 3 | 230° | 1-5 nivoa za pečenje hleba, podrazumevan je nivo 3 | \ |  |
|  | 20 | 170° | DA | \ |  |
|  | 60 | 140° | DA | DA |  |
|  | 45 | 230° | DA | \ |    |
|  | 20 | 200° | DA | DA |   |
|  | 60 | 80° | DA | \ |  |
|  | 120 | 40° | DA | \ |   |

SVARĪGI DROŠĪBAS NORĀDĪJUMI

Elektroierīces no **TZS FIRST Austria** atbilst atzītiem tehniskajiem standartiem un tiesiskajiem drošības noteikumiem.

- Pirms šīs ierīces pirmās lietošanas, lūdzu, rūpīgi izlasiet šīs instrukcijas un saglabāiet tās turpmākai uzziņai.
- Šī ierīce ir paredzēta ēdiena cepšanai, grauzdēšanai, grilēšanai un uzsildīšanai mājsaimniecībās vai līdzīgās vidēs.
- Ierīce nav paredzēta komerciālai lietošanai vai citiem nolūkiem, izņemot tos, kas aprakstīti rokasgrāmatā. Nepareiza lietošana var izraisīt traumas vai bojājumus.
- Lai pasargātu no elektriskā apdraudējuma, negremdējiet ierīci un tās vadu šķidrumos.
- Ja novērojat jebkādas pazīmes par ierīces vai strāvas vada bojājumu, nelietojiet to! Nododiet izstrādājumu pilnvarotā un kvalificētā servisa centrā, lai veiktu pārbaudi vai labošanu.
- Bojātu barošanas vadu drīkst nomainīt tikai ražotājs vai pilnvarots apkalpojošais personāls.
- Nelietojiet šo ierīci ar ārēju taimeru vai tālvadības ierīci.
-  Ierīcei darbojoties, tā sakarst. Tāpēc esiet uzmanīgs un nepieskarieties karstajām daļām.
- Šo ierīci drīkst izmantot bērni vecumā no 8 gadiem, kā arī personas ar samazinātām fiziskām, maņu vai garīgām spējām vai bez pieredzes un zināšanām, ja tie tiek uzraudzīti vai ir saņēmuši norādījumus par ierīces drošu lietošanu un saprot ietvertos riskus.
- Bērni jāuzrauga, lai nepieļautu, ka viņi spēlējas ar ierīci.
- Bērni nedrīkst veikt tīrīšanu un apkopi, ja vien viņi nav sasnieguši 8 gadu vecumu un netiek uzraudzīti.
- Glabājiet ierīci un strāvas vadu vietā, kur tam nevar piekļūt bērni, kas jaunāki par 8 gadiem.

- Pirms ierīces savienošanas ar barošanas avotu pārbaudiet, vai uz ierīces norādītais spriegums atbilst strāvas spriegumam jūsu mājoklī. Ja tā nav, sazinieties ar izplatītāju un nelietojiet šo ierīci.
- Ja ierīce ir saņemta (I aizsardzības klase), saņemtai ir jābūt arī sienas kontaktligzdai un jebkuram pagarinātājam, kuram ierīce ir pievienota.
- Lietošanas laikā šī ierīce elektriskajā ķēdē var radīt nozīmīgu strāvas patēriņu. Tādēļ, lai izvairītos no pārslodzes, ierīci vajadzētu pievienot atsevišķai ķēdei vai neizmantojot vienlaikus ar citām ierīcēm.
- Novietojiet ierīci uz tīras, līdzenas un karstumizturīgas virsmas. Attālumam no sienas jābūt vismaz 5 cm. Virs ierīces jābūt brīvai zonai, lai netraucētu gaisa apmaiņu. Nekad nenovietojiet ierīci vai strāvas vadu uz karstām virsmām. Tāpat ierīci nedrīkst novietot vai lietot atklātu uguns liesmu tuvumā.
- Nepieļaujiet vada karāšanos pār galda vai letes malu. Nepieļaujiet vada saskaršanos ar karstām virsmām.
- Nelietojiet produktu gāzes avotu vai citu uzliesmojošu materiālu vai priekšmetu tuvumā.
- Nenovietojiet uz ierīces vai blakus tai ugunsnedrošus materiālus (papīru, apģērbus utt.).
- Pirms ierīces pievienošanas vai atvienošanas pārliedzieties, ka ierīce ir izslēgta.
- Neizmantojiet palīgierīces, ko nav ieteicis vai pārdevis ražotājs, pretējā gadījumā pastāv ugunsgrēka, elektrotrieciena un traumu risks.
- Nelietojiet šo ierīci ārpus telpām.
- Neatstājiet ierīci bez uzmanības, kamēr tā darbojas.
- Cepeškrāsnij izmantojiet tikai ugunsdrošus, karstumizturīgus cepeškrāsnī izmantojamus traukus.
- Ievietojot vai izņemot priekšmetus no karstas krāsns, vienmēr valkājiet aizsargājošus cepeškrāsns cimdus.
- Nelieciet cepeškrāsnī pārāk liela izmēra pārtikas produktus, jo to saskaršanās ar sildelementu var izraisīt aizdegšanos.
- Pirms ierīces pārvietošanas no vienas vietas uz citu atvienojiet ierīci.
- Vienmēr atvienojiet ierīci no barošanas avota pēc lietošanas, pirms tīrīšanas un darbības traucējumu gadījumā.
- Nevelciet tieši aiz strāvas vada, bet velciet kontaktdakšu, lai atvienotu ierīci no barošanas avota.
- Kamēr ierīce ir karsta, uzraugiet to, pat ja tā nav pievienota strāvai. Pirms tīrīšanas un uzglabāšanas ļaujiet ierīcei pilnīgi atdzist.
- Neizmantojiet asus piederumus krāsns durvju stikla tīrīšanai, jo tas var radīt bojājumus.
- Mēs neuzņemamies atbildību par jebkādiem bojājumiem, kas radušies nepareizas lietošanas vai lietošanas citiem mērķiem, nekā sākotnēji paredzēts.
- Ierīces labošanu un citus darbus drīkst veikt tikai pilnvaroti speciālisti!

TEHNISKĀS SPECIFIKĀCIJAS

FA-5043-2: 1600 W • 220-240 V ~ 50-60 Hz

FA-5046-2: 2000 W • 220-240 V ~ 50-60 Hz

KRĀSNS DETAĻU NOSAUKUMS: (att A)

1. Durvju rokturis
2. Durvju stikls
3. Cepšanas paplāte
4. Restes
5. Drupatu paplāte
6. Korpus
7. Priekšējais panelis
8. Displeja ekrāns
9. Vadības panelis
10. Cepšanas paplātes rokturis
11. Iesmu grils
12. Rotējošā stieņa turētājs

LED DISPLEJS

13. Apakšējā sildītāja displejs
14. Augšējā sildītāja displejs
15. Temperatūras displejs
16. Taimera displejs
17. Funkciju displejs
18. Augšējā sildītāja un apakšējā sildītāja displejs
19. Konvekcijas displejs
20. Iesmu grila displejs

VADĪBAS PANELIS: (att B)

1. Displejs: režīms, laiks un temperatūra
2. Cepumi
3. Maize
4. Pica
5. Cūkgāļas karbonāde vai liellopa gaļas steiks
6. Cepta vista
7. Kūka
8. Atkausēt
9. Uzturēt siltu
10. Sākt, pauzēt un apturēt
11. Sildītāju darba režīmi
12. Konvekcijas funkcija
13. Temperatūras vadība
14. Laika kontrole
15. Temperatūras vai laika regresija
16. Temperatūras vai laika pieaugums

LIETOŠANAS NORĀDĪJUMI

Pirms cepeškrāns pirmās lietošanas veiciet zemāk minēto.





- Nomazgājiet visus cepeškrāns piederumus, izmantojot maigu trauku mazgāšanas līdzekli. Rūpīgi noskalojiet tīrā ūdenī. Rūpīgi nožāvējiet visus piederumus un atlieciet tos atpakaļ cepeškrānī.
- Pēc ierīces atkārtotas nokomplektēšanas, mēs iesakām ieslēgt to ar MAKSIMĀLO temperatūru uz aptuveni 15 minūtēm, lai iztvaikotu visa iepakojuma eļļa, kas atlikusi pēc transportēšanas.
- Atritiniet strāvas vadu.
- Pārlicinieties, ka režģis un paplāte atrodas savās vietās.
- Iespraidiet kontaktdakšu ērti pieejamā kontaktlīdžā.



Nemiet vērā: Pirmajā lietošanas reizē iespējama neliela dūmošana un smaka. Tā ir normāla un nekaitīga parādība; to rada sildelementu aizsargmateriāla degšana.

DARBĪBU CEĻVEDIS:

1. Gaidīšanas režīms:

Kad ierīce ir ieslēgta, displejā parādīsies pulkstenis 0:00 uz zilās krāsas fona.









- Kreisās puses cipars „0” pirmās 15 sekundes mirgos; šo 15 sekunžu laikā nospiediet taustiņus „+”, „-”, lai regulētu pulksteņa stundas; katra spiediena vienība ir 1 stunda, pulkstenim ir 24 stundu sistēma; nospiediet taustiņu (B/14)  vēlreiz, lai regulētu pulksteņa minūtes, izmantojot taustiņus „+”, „-”; viena taustiņa spiediena vienība ir 1 min, pulkstenim ir 60 minūšu sistēma. Kad pulksteņa laiks ir iestatīts, nospiediet taustiņu (B/14) , lai pulkstenis sāktu darboties, un fona gaisma izdzisis pēc 20 sekundēm; krāsniņā ieslēgsies gaidstāves režīms.
- Ja pirmo 15 sekunžu laikā netiek veiktas nekādas darbības, pulkstenis sāks strādāt, rādot 0:00, un mirgos simbols „:”; katra simbola „:” nomirgošana apzīmē 1 sekundi; krāsniņā ieslēgsies gaidstāves režīms.
- Gaidstāves režīma laikā nospiediet jebkuru taustiņu, lai atmodinātu krāsni un iedegtos fona gaisma. Ja netiek veiktas tālākas darbības, tā automātiski izdzisis pēc 20 sekundēm.
- Gaidstāves režīma laikā nospiediet taustiņu (B/14)  un izmantojiet taustiņus „+”, „-”, lai atkārtoti regulētu pulksteni.
- Gaidstāves režīma laikā nospiediet jebkuru no 8 noklusējuma programmām vai taustiņu (B/11) , lai atvērtu darba režīma iestatījumus.

- Gaidstāves režīma laikā nospiediet taustiņu (B/13) , taustiņu (B/10)  vai taustiņus „+”, „-”, tikai lai atmodinātu displeja fona gaismu, neieslēdzot zummeri un neveicot nekādas citas darbības.

2. Izvēlieties noklusējuma programmas:

- Nospiediet jebkuru no zemāk esošo 8 programmu simboliem un nospiediet taustiņu (att. B/10) , lai krāsns sāktu darboties.
- Nospiežot taustiņu (B/10) vēlreiz, krāsniņā ieslēdzas pauze un (B/10) taustiņa fons sāk mirgot.
- Nospiežot taustiņu (B/10) vēlreiz, programma tiek restartēta.
- Turot nospieztu taustiņu (B/10) ilgāk kā 3 sekundes, programma tiek atcelta. (skatīt tabulu)

3. Izvēlieties DIY (Dari pats) režīmu

- Nospiediet taustiņu (B/11) , lai izvēlētos sildītāju darba režīmu:   ; noklusējuma laiks ir 30:00, un noklusējuma temperatūra ir 150°C.
- Nospiediet taustiņu (B/12) , lai iestatītu konvekcijas funkciju, un nospiediet vēlreiz, lai to atceltu. Šis taustiņš strādā tikai kopā ar taustiņu (B/11) .
- Nospiediet taustiņu (B/13) , lai regulētu temperatūru, un tad nospiediet taustiņus „+”, „-”, lai regulētu laiku; katra taustiņa spiediena vienība ir 5°C; turot nospieztus „+”, „-” taustiņus ilgāk kā 2 sekundes, ieslēdzas Ātrās tīšanas vai Attīšanas režīms ar ātrumu 2 vienības/sekundē. Regulēšanas diapazons ir 40~230°C.
- Nospiediet taustiņu (B/14) , lai sāktu laika regulēšanu, un tad nospiediet taustiņus „+”, „-”, lai regulētu laiku; viena taustiņa spiediena vienība ir 1 min, ja laiks ir mazāks par 30 min; turot nospieztus taustiņus „+”, „-” ilgāk kā 2 sekundes, ieslēdzas Ātrās tīšanas vai Attīšanas režīms ar ātrumu 2 vienības/sekundē; katra taustiņa spiediena vienība ir 5 min, ja laiks ir mazāks par 30 min; turot nospieztus taustiņus „+”, „-” ilgāk kā 2 sekundes, ieslēdzas Ātrās tīšanas vai Attīšanas režīms ar ātrumu 2 vienības/sekundē. Regulēšanas diapazons ir 0~180 min.
- Pēc datu ievadīšanas nospiediet taustiņu (B/10) , lai krāsns sāktu darboties.
- Nospiežot taustiņu (B/10) vēlreiz, krāsniņā ieslēdzas pauze un (B/10) taustiņa fons sāk mirgot.
- Nospiežot taustiņu (B/10) vēlreiz, programma tiek restartēta.

- Turot nospieztu taustiņu (B/10) ilgāk kā 3 sekundes, programma tiek atcelta.

TĪRĪŠANA UN APKOPE

- Ir svarīgi tīrīt iekārtu pēc katras izmantošanas reizes, lai nepieļautu tauku uzkrāšanos un nepatīkamu smaku veidošanos.
- Pirms tīrīšanas vienmēr atvienojiet ierīci no strāvas un ļaujiet tai atdzist.
- Nekad neiegremdējiet ierīci vai strāvas vadu ūdenī. Nepieļaujiet elektrisko detaļu saskari ar mitrumu.
- Regulāri tīriet krāsni iekšpusi un noņemiet ēdiena atliekas no tās sienām. Iekšpusi tīriet ar mitru drānu un maigu mazgāšanas līdzekli, pēc tam noslaukiet sausu.
- Nelietojiet izsmidzināmus tīrīšanas līdzekļus un citus spēcīgus tīrīšanas līdzekļus.
- Neizmantojiet asus sūkļus, abrazīvus tīrīšanas līdzekļus vai tērauda beržamos vīkšķus.
- Izņemams grīla režģis, cepšanas paplāte un drupu paplāte ir mazgājami kā parasti virtuves piederumi. Tāpat varat mazgāt šīs daļas trauku mazgājamajā mašīnā.
- Slaukiet logu no abām pusēm ar mitru drānu.
- Notīriet ierīces korpusu ar mitru drānu un pēc tam noslaukiet to sausu.

SPULDZES MAIŅA





















Nomainiet bojātu spuldzi šādi:

- Atvienojiet ierīci no strāvas padeves un ļaujiet tai pilnībā atdzist.
 - Pagrieziet bojātās spuldzes aizsargvāciņu pretēji pulksteņrādītāja kustības virzienam, lai to noņemtu.
 - Nomainiet spuldzi, kas atrodas aizsargvāciņā, un pagrieziet pulksteņrādītāju kustības virzienā.
- Izmantojiet tikai ierīcei piemērotas spuldzes.

PIEZĪMES PAR ATKRITUMU APSAIMNIEKOŠANU UN PĀRSTRĀDI:

-  Pārsvitrotais konteiners norāda, ka elektronika un baterijas nedrīkst izmest kopā ar sadzīves atkritumiem. WEEE, baterijas un akumulatori jānogādā savākšanas punktos.
- Pareiza apsaimniekošana aizsargā vidi un veselību.

PIEZĪMES

| Programmas | Noklusējuma laiks (minūtes) | Noklusējuma temp. (°C) | Laika korekcija | Temp. korekcija | Noklusējuma darba režīms |
|---|----------------------------------|------------------------|---|-----------------|---|
|  | 25 | 200° | JĀ | JĀ |   |
|  | Standarta brūninašanas pakāpe: 3 | 230° | Maizes apcepšanas krāsas klases 1-5, noklusējuma klase ir 3 | \ |  |
|  | 20 | 170° | JĀ | \ |  |
|  | 60 | 140° | JĀ | JĀ |  |
|  | 45 | 230° | JĀ | \ |    |
|  | 20 | 200° | JĀ | JĀ |   |
|  | 60 | 80° | JĀ | \ |  |
|  | 120 | 40° | JĀ | \ |   |

SVARBŪS SAUGOS NURODYMAI

Elektros prietaisai iš **TZS FIRST Austria** atitinka pripažintus techninius standartus ir teisinius saugos reikalavimus.

- Prieš pradėdami naudoti šį prietaisą, atidžiai perskaitykite šiuos nurodymus ir išsaugokite juos ateičiai.
- Šis prietaisas skirtas kepti, skrudinti, kepti ant grotelių ir pakartotinai šildyti maistą namų ūkiuose ar panašiose aplinkose.
- Prietaisas neskirtas komerciniam naudojimui ar kitiems tikslams, nei aprašyta vadove. Netinkamas naudojimas gali sukelti sužalojimus ar žalą.
- Kad nekiltų elektros pavojus, šio prietaiso ar jo laidų negalima panardinti į jokių skysčių.
- Prietaiso negalima naudoti pastebėjus jo ar jo laido pažeidimo požymių! Gaminį reikia pateikti įgaliotam ir kvalifikuotam techninio aptarnavimo centrui apžiūrai ar taisymui.
- Sugadintą maitinimo laidą gali pakeisti tik gamintojas arba įgaliotas techninės priežiūros personalas.
- Nenaudokite šio prietaiso su išoriniu laikmačiu ar nuotolinio valdymo įtaisu.
-  Veikdamas prietaisas įkaista. Todėl būkite atsargūs – saugokitės, kad nepriliestumėte įkaitusių dalių.
- Šį įrenginį gali naudoti vyresni nei 8 metų vaikai, riboto fizinio, jutiminio arba protinio pajėgumo arba patirties ir žinių neturintys asmenys, jei yra prižiūrimi arba jiems parodoma, kaip saugiai naudotis įrenginiu, jie supranta galimą pavojų.
- Vaikus reikia prižiūrėti, kad jie nežaistų su prietaisu.
- Prietaisą valyti bei prižiūrėti gali tik vyresni nei 8 metų vaikai ir tik prižiūrint suaugusiesiems.
- Laikykite prietaisą ir jo laidą jaunesniems nei 8 metų vaikams nepasiekiamoje vietoje.

- Prieš jungiant prietaisą į maitinimo šaltinį, būtina aptikrinti, ar ant prietaiso nurodyta įtampa atitinka jūsų namų elektros tiekimo tinklo įtampai. Esant neatitikimui, kreipkitės į prietaiso pardavimo atstovą ir nenaudokite prietaiso.
- Jei prietaisas yra įžemintas (I apsaugos klasė), sieninis lizdas ir bet koks prie jo prijungtas ilgutinas taip pat turi būti įžeminti.
- Naudojant šį prietaisą elektros grandinėje gali atsirasti didelis srovės poreikis. Todėl, siekiant išvengti perkrovos, jis turėtų būti prijungtas prie atskiros grandinės arba nenaudojamas kartu su kitais prietaisais.
- Prietaisą statykite ant švaraus, lygaus ir karščiui atsparaus paviršiaus. Atstumas nuo sienos turėtų būti ne mažesnis kaip 5 cm. Plotas virš prietaiso turėtų būti laisvas, kad oras galėtų cirkuliuoti be jokių kliūčių. Prietaiso ar jo maitinimo laido jokia būdu nedėkite ant karštų paviršių. Be to, prietaiso negalima statyti ar naudoti netoli atviros dujų liepsnos.
- Laidas negali nukarti nuo stalo ar stalviršio krašto. Laidas negali liestis su karštais paviršiais.
- Nenaudokite gamtinio šalia dujų šaltinių ar kitų degių medžiagų ar daiktų.
- Nedėkite lengvai užsidegančių medžiagų (popieriaus, audinio ir pan.) ant prietaiso ar netoli jo.
- Prieš prijungdami arba atjungdami prietaisą įsitikinkite, kad prietaisas yra išjungtas.
- Naudojant nerekomenduojamus arba ne gamintojo parduodamus priedus galima sukelti gaisrą, patirti elektros smūgį arba susižeisti.
- Nenaudokite šio prietaiso lauke.
- Nepalikite veikiančio prietaiso be priežiūros.
- Orkaitėje naudokite tik nedegius, karščiui atsparius kepimo indus.
- Kai įdedate ar išimate daiktus iš karštos orkaitės, visada mūvėkite apsaugines, izoliuotas pirštines.
- Nedėkite per didelio maisto kiekio į orkaitę, nes jis gali sukelti gaisrą, jei liesis su kaitinimo elementu.
- Prieš perkeldami prietaisą iš vienos vietos į kitą, atjunkite jį nuo elektros tinklo.
- Prietaisą būtina atjunkite nuo maitinimo šaltinio panaudoję, prieš valymą arba įvykus trikdžiai.
- Norėdami prietaisą atjungti nuo maitinimo šaltinio netraukite suėmę už maitinimo laido: tiesiog ištraukite kištuką.
- Prietaisą būtina prižiūrėti, kol jis įkaitęs, net jeigu nėra įjungtas į elektros maitinimo tinklą. Prieš prietaisą valant ar padedant laikyti, jam reikia leisti atvėsti.
- Orkaitės durelių stiklui valyti nenaudokite aštrių įrankių, nes galite jį pažeisti arba sudaužyti.

- Nepriisiimame atsakomybės už žalą, atsiradusią dėl netinkamo naudojimo arba naudojimo kitais tikslais, nei buvo numatyta iš pradžių.
- Prietaisą taisyti bei atlikti kitus su juo susijusius darbus gali tik įgalioti specialistai!

TECHNINIAI DUOMENYS

FA-5043-2: 1600 W • 220-240 V ~ 50-60 Hz
FA-5046-2: 2000 W • 220-240 V ~ 50-60 Hz

ORKAITĖS DALYS: (pav A)

1. Durelių rankena
2. Durelių stiklas
3. Kepimo padėklas
4. Metalinės grotelės
5. Trupinių padėklas
6. Korpusas
7. Priekinis skydelis
8. Ekranas
9. Valdymo skydelis
10. Kepimo padėklo rankena
11. Sukamasis iešmas
12. Sukamojo iešmo laikiklis

ŠVIĖSOS DIODŲ EKRAVAS

13. Apatinio kaitinimo skyriaus rodinys
14. Viršutinio kaitinimo skyriaus rodinys
15. Temperatūros rodinys
16. Laikmačio rodinys
17. Funkcijų rodiniai
18. Viršutinio ir apatinio kaitinimo skyrių rodinys
19. Konvekcijos rodinys
20. Sukamojo iešmo rodinys

VALDYMO SKYDELIS: (pav B)

1. Ekranas: režimas, trukmė ir temperatūra
2. Pyragaičiai
3. Duona
4. Pica
5. Vištienos arba jautienos kepsnys
6. Keptas viščiukas
7. Tortas
8. Atitirpinimas
9. Šilumos palaikymas
10. Paleidimas, pristabdymas ir sustabdymas
11. Kaitinimo elementų veikimo režimas
12. Konvekcijos funkcija
13. Temperatūros valdymas
14. Trukmės valdymas
15. Temperatūros arba trukmės mažinimas
16. Temperatūros arba trukmės didinimas

NAUDOJIMO INSTRUKCIJOS







Prieš naudodami krosnelę pirmą kartą:

1. Visus krosnelės priedus išplaukite švelniu indų plovikliu ir nuskalaukite švairiu vandeniu. Visi priedai turi gerai išdžiūti, tada juos dėkite į krosnelę.
2. Vėl sukomplektavus orkaitę, rekomenduotina įjungti MAKSIMALIĄ temperatūrą ir palaikyti maždaug 15min., kad būtų pašalinti bet kokie alyvos, galėjusios likti po gabenimo, likučiai.
3. Išvyniokite maitinimo laidą.
4. Įsitikinkite, kad grotelės ir padėklas yra savo vietose.
5. Maitinimo laidąjunkite į tinkamą maitinimo lizdą.

Atkreipkite dėmesį! Naudojant pirmą kartą gali būti šiek tiek kvapo ir dūmų. Tai yra normalu ir nepavojinga; tai vyksta dėl to, kad sudega apsauginė kaitinimo elementų medžiaga.

VALDYMO INSTRUKCIJOS:**1. Budėjimo režimas:**

Įjungus maitinimą, ekrane pasirodo laikrodžio rodyklės 0:00 mėlyname fone.









- 1) Pradedama mirksėti kairysis skaitmuo „0“ ir mirksi pirmąsias 15 sek. Per šį 15 sek. laikotarpį paspauskite klavišą „+“ arba „-“, kad nustatytumėte valandas. Kiekvienu paspaudimu laikas keičiamas po 1 valandą (24 val. sistema). Paspauskite klavišą (B/14)  dar kartą, kad įjungtumėte laikrodžio minučių nustatymo režimą. Spaudinėdami klavišus „+“ arba „-“, laiką keisite po 1 minutę (60 minučių sistema). Nustatę laikrodį, paspauskite klavišą (B/14) , kad paleistumėte laiką. Po 20 sek. foninė lemputė išsijungs ir krosnelė pradės veikti budėjimo režimu.
- 2) Jei per pirmąsias 15 sek. neatliekama jokių veiksmų, laikrodis iškart parodo 0:00 ir pradeda mirksėti ženklas „:“. Vienas ženklo „:“ mirkstelėjimas atitinka 1 sekundę, o krosnelė ima veikti budėjimo režimu.
- 3) Budėjimo režimu paspauskite bet kurį klavišą: krosnelė bus aktyvinta ir įsijungs fono lemputė. Jei nebus atlikta jokių veiksmų per 20 sek., lemputė automatiškai išsijungs.
- 4) Budėjimo režimu paspauskite klavišą (B/14)  ir klavišais „+“ arba „-“ vėl nustatysite laikrodį.
- 5) Budėjimo režimu paspauskite bet kurį iš 8 numatytųjų programų simbolių arba klavišą (B/11) , kad atvertumėte veikimo režimo sąrankos režimą.
- 6) Budėjimo režimu paspauskite klavišą (B/13) , (B/10)  arba klavišus „+“ ar „-“: bus įjungta tik

ekrano fono lemputė, neįjungiant skambučio ir neatliekant jokių veiksmų.

2. Pasirinkite numatytąsias programas:

- 1) Paspauskite bet kurios iš toliau nurodytų 8 programų simbolių ir tada paspauskite klavišą (pav B/10) , kad prietaisas pradėtų veikti.
- 2) Paspaudus klavišą (B/10) dar kartą, krosnelės veikimas pristabdomas ir ima mirksėti klavišo (B/10) fonas.
- 3) Paspauskite klavišą (B/10) dar kartą: programa vėl paleidžiama.
- 4) Paspauskite ir palaikykite klavišą (B/10) ilgiau nei 3 sek.: programa atšaukiama. (Smulkesnės)

3. Pasirinkite savo tinkantį režimą

- 1) Paspauskite klavišą (B/11) , kad pasirinktumėte kaitintuvų veikimo režimą:   ; Numatytoji trukmė yra 30:00, numatytoji temperatūra siekia 150°C.
- 2) Paspauskite klavišą (B/12) , kad pasirinktumėte konvekcijos funkciją. Paspauskite dar kartą, kad ją atšauktumėte. Šis klavišas veikia tik su klavišu (B/11) .
- 3) Paspauskite klavišą (B/13) , kad paleistumėte temperatūros reguliavimo funkciją. Tada paspauskite klavišus „+“ arba „-“ temperatūrai nustatyti. Kaskart spaudžiant klavišą, temperatūra keičiama po 5°C. Laikant klavišą „+“ arba „-“ nuspausta ilgiau nei 2 sekundes, įjungiamas sparčiojo didinimo arba mažinimo režimas (2 vnt. per sekundę). Reguliavimo intervalas: 40-230°C.
- 4) Paspauskite klavišą (B/14) , kad pradėtumėte reguliuoti trukmę ir tada paspauskite klavišą „+“ arba „-“, kad pakoreguotumėte trukmę. Kaskart paspaudus klavišą, vertė keičiama po 1 minutę (iki 30 min.). Jei klavišas „+“ arba „-“ paspaudžiamas ir laikomas ilgiau nei 2 sekundes, įjungiamas sparčiojo keitimo režimas (po 2 vnt./sek.). Viršijus 30 minučių trukmę, kiekvienu paspaudimu keičiama po 5 minutes. Jei klavišas „+“ arba „-“ paspaudžiamas ir laikomas ilgiau nei 2 sekundes, įjungiamas sparčiojo keitimo režimas (po 2 vnt./sek.). Reguliavimo intervalas: 0-180 min.
- 5) Nustatę visus duomenis, paspauskite klavišą (B/10) , kad pradėtumėte dirbti.
- 6) Paspaudus klavišą (B/10) dar kartą, krosnelės veikimas pristabdomas ir ima mirksėti klavišo (B/10) fonas.
- 7) Paspauskite klavišą (B/10) dar kartą: programa vėl paleidžiama.
- 8) Paspauskite ir palaikykite klavišą (B/10) ilgiau nei 3 sek.: programa atšaukiama.

VALYMAS IR PRIEŽIŪRA

- Svarbu po kiekvieno naudojimo prietaisą išvalyti, kad jame nesikauptų riebalai ir nesusidarytų nemalonūs kvapas.
- Prieš valydami visada atjunkite prietaisą nuo elektros tinklo ir leiskite jam atvėsti.
- Niekada nemerkite prietaiso arba maitinimo kabelio į vandenį. Neleiskite, kad drėgmės patektų į elektrines dalis.
- Reguliariai valykite vidų ir nuo krosnelės sienų nuvalykite maisto likučius. Vidaus valymui naudokite drėgną šluostę ir švelnų ploviklį, tuomet sausai išvalykite.
- Nenaudokite purškiamų ar kitų agresyvių valiklių.
- Nenaudokite šveitimo padų, abrazyvinių valiklių ar šveitukų.
- Išimamas grotelės, kepimo skarda ir trupinių dėklas gali būti plaunami kaip įprasti virtuvės indai. Šias dalis taip pat galima plauti indaplovėje.
- Drėgna šluoste nuvalykite abi lango puses.
- Įrenginio korpusą nuvalykite drėgna šluoste, tada nusausinkite.

LEMPUTĖS KEITIMAS

Sugedusią lemputę pakeiskite taip:





















1. Atjunkite prietaisą nuo elektros tinklo ir leiskite jam visiškai atvėsti.
2. Pasukite apsauginį gaubtą su sugedusia lempa prieš laikrodžio rodyklę, kad jį nuimtumėte.
3. Įstatykite lemputę į apsauginį gaubtą ir pasukite pagal laikrodžio rodyklę.

Naudokite tik prietaisui tinkamas lemputes.

PASTABOS DĖL ATLIEKŲ TVARKYMO IR PERDIRBIMO:

 Perbrauktas konteineris rodo, kad elektronika, baterijos ir akumulatoriai negali būti išmetami su buitineis atliekomis. WEEE atliekos, baterijos ir akumulatoriai turi būti perduodami surinkimo punktuose. Taisyklingas šalinimas saugo aplinką ir sveikatą.

PASTABA

| Programos | Numatytoji trukmė (minučių) | Numatytoji temperatūra (°C) | Trukmės reguliavimas | Temperatūros reguliavimas | Numatytasis veikimo režimas |
|---|----------------------------------|-----------------------------|---|---------------------------|---|
|  | 25 | 200° | TAIP | TAIP |   |
|  | Standartinis skrudinimo lygis: 3 | 230° | Duonos plutos apkepimo lygiai 1-5, numatytasis lygis: 3 | \ |  |
|  | 20 | 170° | TAIP | \ |  |
|  | 60 | 140° | TAIP | TAIP |  |
|  | 45 | 230° | TAIP | \ |    |
|  | 20 | 200° | TAIP | TAIP |   |
|  | 60 | 80° | TAIP | \ |  |
|  | 120 | 40° | TAIP | \ |   |

INSTRUCȚIUNI IMPORTANTE PRIVIND SIGURANȚA

Aparatele electrice **TZS FIRST Austria** respectă standardele tehnice recunoscute și reglementările legale de siguranță.

- Înainte de a utiliza pentru prima dată acest aparat, citiți cu atenție aceste instrucțiuni și păstrați-le pentru a fi consultate și ulterior.
- Acest aparat este destinat coacerii, prăjirii, preparării la grătar și reîncălzirii alimentelor în gospodării sau medii similare.
- Aparatul nu este destinat utilizării comerciale sau altor scopuri decât cele descrise în manual. Utilizarea necorespunzătoare poate duce la răniri sau deteriorări.
- Pentru a vă proteja de pericolele electrice, nu scufundați acest aparat sau cablul în niciun lichid.
- Dacă aparatul sau cablul de alimentare prezintă semne de deteriorare, nu îl utilizați! Duceți produsul la un centru de service autorizat și calificat pentru inspecție sau reparații.
- Un cablu de alimentare deteriorat trebuie înlocuit doar de către producător sau de personal autorizat de service.
- Nu utilizați acest aparat cu un dispozitiv de programare extern sau cu un dispozitiv de control la distanță.
-  Acest aparat devine fierbinte în timpul funcționării. De aceea, aveți grijă să nu atingeți niciuna dintre părțile fierbinți.
- Aparatul poate fi utilizat de copiii cu vârsta de 8 ani și mai mari și de persoanele cu capacități fizice, senzoriale sau mentale reduse sau lipsite de experiență și cunoștințe numai dacă au fost supravegheate și instruite cu privire la utilizarea în siguranță a aparatului și înțeleg pericolele implicate.
- Copiii trebuie supravegheați pentru a vă asigura că nu se joacă cu aparatul.
- Curățarea și întreținerea utilizatorului nu trebuie făcute de copii decât dacă au mai mult de 8 ani și sunt supravegheați.
- Păstrați aparatul și cablul acestuia departe de accesul copiilor mai mici de 8 ani.

- Înainte de a conecta aparatul la sursa de alimentare, verificați dacă tensiunea indicată pe aparat corespunde cu tensiunea de rețea din casa dumneavoastră. Dacă nu este cazul, contactați distribuitorul și nu utilizați aparatul.
- Dacă aparatul este legat la pământ (clasa de protecție I), priza de perete și orice prelungitor la care acesta este conectat trebuie să fie de asemenea legat la pământ.
- În timpul utilizării, acest aparat poate genera o cerere de curent semnificativ în circuitul dvs. electric. Prin urmare, ar trebui conectat la un circuit separat sau nu ar trebui utilizat concomitent cu alte aparate, pentru a evita suprasolicitarea.
- Așezați aparatul pe o suprafață plană, stabilă și rezistentă la căldură. Distanța până la perete trebuie să fie de cel puțin 5 cm. Zona de deasupra aparatului trebuie să fie liberă pentru a permite circulația nestânjenită a aerului. Nu așezați niciodată aparatul sau cablul de alimentare pe suprafețe fierbinți. De asemenea, aparatul nu trebuie să fie plasat sau utilizat în apropierea flăcărilor de gaze, deschise.
- Nu lăsați cablul să atârne peste marginea unei mese sau a unui blat. Nu lăsați cablul să atingă suprafețe fierbinți.
- Nu folosiți produsul în apropierea surselor de gaz sau a altor materiale sau obiecte inflamabile.
- Nu plasați materiale inflamabile (hârtie, material textil etc.) pe aparat sau lângă acesta.
- Asigurați-vă că aparatul este oprit înainte de a-l introduce sau scoate din priză.
- Utilizarea accesoriilor nerecomandate sau vândute de producător poate provoca incendii, șocuri electrice sau răniri.
- Nu utilizați această mașină de măcinat în spațiu exterior.
- Nu lăsați aparatul nesupravegheat în timp ce acesta funcționează.
- Folosiți doar vase de copt neinflamabile și rezistente la căldură, destinate pentru cuptor.
- Purtați întotdeauna mănuși de protecție, izolate pentru cuptor când introduceți sau scoateți obiecte din cuptorul fierbinte.
- Nu introduceți alimente supradimensionate în cuptor, deoarece acestea pot provoca un incendiu dacă intră în contact cu elementul de încălzire.
- Deconectați aparatul înainte de a-l muta dintr-o locație în alta.
- Deconectați întotdeauna aparatul de la rețeaua electrică înainte de utilizare, înainte de a-l curăța, în cazul unei utilizări defectuoase.
- Nu trageți niciodată de cablul de alimentare pentru a deconecta aparatul. Pentru a deconecta aparatul de la sursa de alimentare, scoateți ștecărul din priză.
- Aparatul trebuie supravegheat atât timp cât acesta este fierbinte, chiar dacă nu este conectat la rețeaua electrică. Lăsați aparatul să se răcească complet înainte de a-l curăța sau de a-l depozita.
- Nu folosiți ustensile ascuțite pentru a curăța sticla ușii cuptorului, deoarece aceasta o poate deteriora sau sparge.
- Nu ne asumăm nicio răspundere pentru daunele rezultate din utilizarea necorespunzătoare sau din utilizarea în alte scopuri decât cele prevăzute inițial.
- Reparațiile și alte lucrări întreprinse pe unitate trebuie efectuate numai de personal specializat autorizat!

DATE TEHNICE:

FA-5043-2: 1600 W • 220-240 V ~ 50-60 Hz

FA-5046-2: 2000 W • 220-240 V ~ 50-60 Hz

DENUMIREA PĂRȚILOR CUPTORULUI: (Fig. A)

1. Mănerul ușii
2. Ușă de sticlă
3. Tavă de coacere
4. Grilaj
5. Tavă pentru firimituri
6. Carcasă
7. Panou frontal
8. Ecran de afișare
9. Panou de control
10. Mănerul tăvii de coacere
11. Rotisor
12. Mănerul barei rotative

AFIȘAJ CU LED-URI:

13. Afișaj pentru încălzitorul de jos
14. Afișaj pentru încălzitorul de sus
15. Afișaj pentru temperatură
16. Afișaj pentru temporizator
17. Afișaj pentru funcții
18. Afișaj pentru încălzitorul de sus și încălzitorul de jos
19. Afișaj pentru convecție
20. Afișaj pentru rotisor

PANOUL DE COMANDĂ: (Fig. B)

1. Afișare: mod de lucru, timpul și temperatura
2. Fursecuri
3. Pâine
4. Pizza
5. Cotlet de porc sau biftec
6. Friptură de pui
7. Prăjitură
8. Dezghețare
9. Păstrare în stare caldă
10. Start, pauză și stop
11. Modul de funcționare al încălzitoarelor
12. Funcție convecție
13. Reglaj temperatură
14. Reglaj timp
15. Descreșterea pentru temperatură sau timp
16. Incrementare pentru temperatură sau timp

INSTRUCȚIUNI DE UTILIZARE



Înainte de prima utilizare a cuptorului:





1. Spălați toate accesoriile cuptorului cu detergent blând și clătiți-l bine cu apă curată. Uscați toate accesoriile bine și reasamblați-le în cuptor.
2. După remontarea cuptorului, recomandăm acționarea sa la temperatură MAX timp de aproximativ 15 minute pentru a elimina urmele de ulei de ambalare rămas după livrare.
3. Desfășurați cablul de alimentare.
4. Asigurați-vă că grătarul și tava sunt puse la locul lor.
5. Introduceți cablul de alimentare în priză corespunzătoare.

Rețineți: La prima utilizare, este posibil să se emane un ușor miros și fum. Acest fenomen este normal și inofensiv, datorându-se arderii stratului de protecție de pe elementele de încălzire.

GHID DE UTILIZARE:**1. Modul de așteptare:**

Atunci când alimentarea este pornită, afișajul va arăta ceasul cu ora 0:00, cu un fundal de culoare albastră.









- 1) Cifra din stânga „0” va clipi în primele 15s; în timpul acestor 15s, apăsați tastele „+”, „-” pentru a regla ceasul în ore; unitatea este 1 oră pentru fiecare apăsare, este un sistem de 24 de ore; apăsați tasta (B/14)  din nou pentru a începe reglarea ceasului în minute prin apăsarea tastelor „+”, „-”; unitatea este 1 minut pentru fiecare apăsare, este un sistem cu de 60 de minute. După ce ați setat ceasul, apăsați tasta (B/14)  pentru a porni ceasul și lampa de fundal se va stinge în 20s; cuptorul va intra în modul de așteptare (standby).

- 2) Dacă nici o operațiune nu are loc în primele 15s, ceasul va porni imediat de la 0:00 și simbolul „.” va clipi; fiecare clipire a simbolului „.” înseamnă 1s; cuptorul va intra în modul de așteptare.
- 3) În modul de așteptare, dacă apăsați orice tastă cuptorul devine activ și lampa de fundal se aprinde, dar se va stinge automat după 20s dacă nu are loc nicio operațiune.
- 4) În modul de așteptare, apăsați tasta (B/14)  și folosiți tastele „+”, „-” pentru a regla ceasul din nou.
- 5) În modul de așteptare, apăsați pe orice simbol din cele 8 programe sau tasta (B/11)  pentru a începe setarea modului de utilizare.
- 6) În modul de așteptare, apăsând tasta (B/13)  sau tasta (B/10)  sau tastele „+”, „-”, se aprinde numai lampa de fundal a display-ului fără buzzer și fără altă acțiune.

2. Alegeți programele implicite:

- 1) Apăsați pe orice simbol din cele 8 programe de mai jos și apăsați tasta (fig. B/10)  pentru a începe utilizarea.
- 2) Apăsați tasta (B/10) din nou, cuptorul va intra în pauză iar fundalul tastei (B/10) va începe să clipească.
- 3) Dacă apăsați tasta (B/10) din nou, programul va porni din nou.
- 4) Dacă apăsați tasta (B/10) mai mult de 3s, programul va fi anulat. (vezi Tabelul)

3. Alegeți modul DIY

- 1) Apăsați tasta (B/11)  pentru a selecta modul de lucru pentru încălzitoare:  /  / ; timpul implicit este 30:00 și temperatura implicită este 150°C.
- 2) Apăsați tasta (B/12)  pentru a selecta funcția de convecție, apăsați din nou pentru a o anula. Această tastă funcționează numai împreună cu tasta (B/11) .
- 3) Apăsați tasta (B/13)  pentru a porni reglarea temperaturii și apoi apăsați tastele „+”, „-” pentru a regla timpul; unitatea este 5°C pentru fiecare apăsare; dacă țineți apăsată tastele „+”, „-” mai mult de 2s, se intră în modul Rapid înainte sau modul Înapoi, cu 2 unități/s. Gama de reglare este 40~230°C.
- 4) Apăsați tasta (B/14)  pentru a porni reglarea timpului și apoi apăsați tastele „+”, „-” pentru a regla timpul; unitatea este 1 min. pentru fiecare apăsare dacă valoarea este sub 30 de minute; dacă țineți apăsată tastele „+”, „-” mai mult de 2s, se intră în modul Rapid înainte sau modul Înapoi, cu 2 unități/s; unitatea este 5 min. pentru fiecare

apăsare, dacă valoarea este peste 30 de minute; dacă țineți apăsată tastele „+”, „-” mai mult de 2s, se intră în modul Rapid înainte sau modul Înapoi, cu 2 unități/s. Gama de reglare este 0~180mins.

- 5) După ce sunt setate toate datele, apăsați tasta (B/10)  pentru a începe utilizarea.
- 6) Apăsați tasta (B/10) din nou, cuptorul va intra în pauză iar fundalul tastei (B/10) va începe să clipească.
- 7) Dacă apăsați tasta (B/10) din nou, programul va porni din nou.
- 8) Dacă apăsați tasta (B/10) mai mult de 3s, programul va fi anulat.

















CURĂȚARE ȘI ÎNTREȚINERE

- Este important să curățați aparatul după fiecare utilizare, pentru a împiedica acumularea grăsimii și a evita apariția mirosurilor neplăcute.
- Scoateți întotdeauna aparatul din priză și lăsați-l să se răcească înainte de curățare.
- Nu scufundați niciodată aparatul sau cablul de alimentare în apă. Nu lăsați piesele electrice să intre în contact cu umezeala.
- Curățați interiorul în mod regulat și îndepărtați orice reziduuri alimentare de pe pereții cuptorului. Pentru a curăța interiorul, utilizați o cârpă umedă și un detergent delicat, apoi ștergeți-l cu o lavetă uscată.
- Nu utilizați detergenți sub formă de spray sau alți detergenți puternici.
- Evitați utilizarea bureților de curățat, a detergenților abrazivi sau a bureților de oțel.
- Grătarul detașabil, tava pentru copt și tava pentru frimituri pot fi spălate ca vesela obișnuită. De asemenea, puteți curăța aceste piese în mașina de spălat vase.
- Ștergeți fereastra pe ambele părți cu o cârpă umedă.
- Curățați carcasa unității cu o cârpă umedă și apoi ștergeți-o.

NOTE PRIVIND ELIMINAREA ȘI RECICLAREA:

Simbolul coșului tăiat indică faptul că echipamentele electrice și electronice, precum și bateriile și acumulatorii, nu trebuie eliminate cu deșeurile menajere. DEEE, bateriile și acumulatorii trebuie duse la puncte de colectare. Eliminarea corectă previne efecte negative asupra mediului și sănătății.

NOTĂ

| Programe | timpului implicită (minute) | temperaturii implicită (°C) | Reglarea timpului | Reglarea temperaturii | Modul de lucru implicit |
|---|-------------------------------|-----------------------------|---|-----------------------|---|
|  | 25 | 200° | DA | DA |  |
|  | Nivel de rumenire standard: 3 | 230° | 1-5 clasa de culoare de coacere a pâinii, implicit este clasa 3 | \ |  |
|  | 20 | 170° | DA | \ |  |
|  | 60 | 140° | DA | DA |  |
|  | 45 | 230° | DA | \ |  |
|  | 20 | 200° | DA | DA |  |
|  | 60 | 80° | DA | \ |  |
|  | 120 | 40° | DA | \ |  |

TÄHTSAD OHUTUSJUHISED

TZS FIRST Austria elektriseadmed vastavad tunnustatud tehnilistele standarditele ja seaduslikele ohutusnõuetele.

- Enne seadme esmakordset kasutamist lugege palun need juhised hoolikalt läbi ja hoidke edasiseks kasutamiseks alles.
- See seade on mõeldud toidu küpsetamiseks, röstimiseks, grillimiseks ja soojendamiseks kodumajapidamistes või sarnastes keskkondades.
- Seade ei ole ette nähtud äriliseks kasutamiseks ega muuks otstarbeks kui kasutusjuhendis kirjeldatu. Ebaõige kasutamine võib põhjustada vigastusi või kahjustusi.
- Elektrilöögiohu vältimiseks ärge kastke seda seadet ega toitejuhet vedelikesse.
- Kui seade või toitejuhe on kahjustatud, ärge kasutage seadet! Kontrollimiseks või parandamiseks viige toode volitatud ja kohasesse teeninduskeskusesse.
- Vigastatud toitejuhtme võib välja vahetada ainult tootja või volitatud hooldustöötaja.
- Ärge kasutage seda seadet välise taimeri või kaugjuhtimispuldiga.
-  Seade muutub töö ajal kuumaks. Seetõttu olge ettevaatlik, et te ei puutuks kuumade osade vastu.
- Seda seadet võivad kasutada 8-aastased ja vanemad lapsed ning vähenenud füüsiliste, aistiliste või vaimsete võimete või puuduvate kogemuste ja teadmistega isikud, kui neil on järelevalve või neid on juhendatud seadet ohutult kasutama ja nad mõistavad kaasnevaid ohte.
- Jälgige, et lapsed seadmega ei mängiks.
- Lapsed ei tohi seadet puhastada ega hooldada, välja arvatud juhul, kui nad on vanemad kui 8 aastat ja järelevalve all.
- Hoidke seadet ja selle juhet kohas, mis on kättesaamatu alla 8-aastastele lastele.

- Enne seadme vooluvõrku ühendamist kontrollige, kas seadmel näidatud pinge vastab teie kodu võrgupingele. Kui see nii ei ole, võtke ühendust edasimüüjaga ja ärge seadet kasutage.
- Kui seade on maandatud (kaitseklass I), tuleb maandada ka seinakontakt ja kõik sellega ühendatud pikendused.
- Kasutamise ajal võib see seade tekitada teie elektrivõrgus märkimisväärselt suure voolu. Seetõttu tuleks see ülekoormuse vältimiseks ühendada eraldi vooluringi või mitte kasutada samaaegselt teiste seadmetega.
- Asetage seade puhtale, tasasele ja kuumakindlale pinnale. Kaugus seinast peab olema vähemalt 5 cm. Seadme kohale peab jääma ruumi takistamatu õhuringluse jaoks. Ärge kunagi asetage seadet ega toitejuhet kuumadele pindadele. Samuti ei tohi seadet paigutada lahtiste gaasilekide lähedusse ega seal kasutada.
- Ärge laske juhtmel rippuda üle laua või leti serva. Ärge laske juhtmel kuumade pindadega kokku puutuda.
- Ärge kasutage toodet gaasiallikate ja muude tuleohtlike materjalide või esemete läheduses.
- Ärge asetage seadme peale või selle lähedusse süttivaid materjale (paber, riie jne).
- Enne vooluvõrku ühendamist või sellest lahti ühendamist veenduge, et seade on välja lülitatud.
- Lisaseadmete kasutamine, mida tootja ei soovita või ei müü, võib põhjustada tulekahju, elektrilöögi või vigastusi.
- Ärge kasutage seda seadet õues.
- Ärge jätke seadet kasutamise ajal järelevalveta.
- Kasutage ahjus ainult tulekindlaid kuumakindlaid nõusid.
- Kandke alati kaitsekindaid, mis on isoleeritud, kui sisestate või eemaldate esemeid kuumast.
- Ärge täitke ahju üle, kuna kütteelemendiga kokku puutuvad toiduained võivad põhjustada tulekahju.
- Enne ühest kohast teise viimist eemaldage seade vooluvõrgust.
- Eemaldage seade alati vooluvõrgust pärast kasutamist, enne puhastamist ja rikke korral.
- Seadet vooluallikast lahti ühendades ärge tõmmake toitejuhtmest hoides vaid hoidke pistikust.
- Kuni seade on kuum, tuleb seda jälgida isegi siis, kui see pole vooluvõrguga ühendatud. Enne puhastamist ja hoiustamist laske seadmel täielikult jahtuda.
- Ärge kasutage ahju luugi klaasi puhastamiseks teravaid töövahendeid, kuna see võib ahju luuki kahjustada või selle purustada.

- Me ei vastuta kahjude eest, mis tulenevad valest kasutamisest või kasutamisest muudel eesmärkidel kui algselt ette nähtud.
- Seadme remonti ja muid töid tohivad teha ainult selleks volitatud asjatundjad!

TEHNILINE KIRJELDUS

FA-5043-2: 1600 W • 220-240 V ~ 50-60 Hz
FA-5046-2: 2000 W • 220-240 V ~ 50-60 Hz

AHJU OSAD: (Joonis A)

1. Uksekäepide
2. Ukseklaas
3. Küpsetusplaat
4. Traatrest
5. Purualus
6. Korpus
7. Esipaneel
8. Ekraan
9. Juhtpaneel
10. Küpsetusplaadi käepide
11. Rotisserie
12. Pöörleva varda hoidik

LED-NÄIDIK:

13. Alumise küttekeha näidik
14. Ülemise küttekeha näidik
15. Temperatuurinäidik
16. Taimer
17. Funktsiooninäidik
18. Ülemise ja alumise küttekeha näidik
19. Konvektsiooni näidik
20. Rotisserie näidik

JUHTPANEEL: (Joonis B)

1. Näit: Režiim, aeg ja temperatuur
2. Küpssised
3. Leib
4. Pitsa
5. Sea- või veiseliha
6. Kana
7. Kook
8. Sulatus
9. Soojashoidmine
10. Käivitus, paus ja peatamine
11. Kütteseadmete töörežiim

KASUTUSJUHISED

Enne ahju esimest kasutamist:

1. Peske kõiki ahju tarvikuid pehmetoimelise nõudepesuainega ja loputage hoolikalt puhta veega. Kuivatage kõik tarvikud hoolikalt ja pange ahju tagasi.
2. Pärast ahju kokkupanemist lülitage see umbes 15 minutiks maksimaalsele temperatuurile, et eemaldada võimalikud pakendiõli jäägid.







3. Kerige toitekaabel lahti.
4. Veenduge, et plaat ja rest oleksid oma kohal.
5. Ühendage toitekaabel sobivas kohas oleva pistikupesaga.

Pange tähele. Esmakordsel kasutamisel võib tekkida veidi lõhna ja suitsu. See on normaalne ja kahjutu, seda põhjustab kütteelementide kaitsematerjali põlemine.

KASUTUSJUHEND

1. Ooterežiim:











Seadme sisselülitamisel kuvatakse ekraanile kella-aeg „0:00“.

- 1) Esimese 15 sekundi vältel vasakpoolne number „0“ vilgub. Kellaaja tunninäidu määramiseks vajutage selle aja vältel klahvi „+“ või „-“. Iga klahvivajutus muudab väärtust 1 tunni võrra. Kella-aeg on seatud 24 tunni vormingusse. Minutite muutmiseks vajutage klahvi  (B/14). Kellaaja minutinäidu määramiseks vajutage klahvi „+“ või „-“. Iga klahvivajutus muudab väärtust 1 minutit võrra kuni 60 minutini. Kui olete kellaaja määramise lõpetanud, vajutage kinnitamiseks uuesti klahvi  (B/14). Ekraanivalgustus kustub 20 sekundi pärast ja ahi lülitub ooterežiimi.
- 2) Kui 15 sekundi jooksul ühtki klahvi ei vajutata, käivitub kell väärtuselt 0:00 ja sümbol „:“ hakkab vilkuma. Sümbol „:“ vilgub 1 kord sekundis. Ahi lülitub ooterežiimi.
- 3) Ahju ooterežiimi lõpetamiseks vajutage suvalist klahvi. Ekraanivalgustus lülitub sisse ja pärast 20 sekundi möödumist automaatselt välja.
- 4) Kui seade on ooterežiimis ja soovite kella-aega uuesti määrata, vajutage klahvi  (B/14) ning määrake kella-aeg klahvidega „+“ ja „-“, nagu on eespool kirjeldatud.
- 5) Kui seade on ooterežiimis, vajutage töörežiimi käivitamiseks ühte 8-st menüü valikuklahvist või klahvi  (B/11).
- 6) Kui seade on ooterežiimis, vajutage klahvi  (B/13),  (B/10), „+“ või „-“, et lülitada sisse ainult ekraani taustvalgus ilma helisignaalia või ilma ühegi toiminguta.

2. Valmisprogrammid (vt tabel)

- 1) Vajutage ühte 8-st programmiklahvist ja käivitage toiming klahviga  (B/10).
- 2) Ahju töö peatamiseks vajutage uuesti klahvi (B/10). Klahv (B/10) hakkab vilkuma.
- 3) Programmi jätkamiseks vajutage uuesti klahvi (B/10).
- 4) Programmi tühistamiseks hoidke klahvi (B/10) vähemalt 3 sekundit all.

3. Funktsiooni käsitsi valimine

- 1) Vajutage klahvi  (B/11), et valida kütteelementide töörežiim:  /  / . Vaikimisi on valitud aeg 30:00 ja temperatuur 150°C.
- 2) Konvektsiooni sisse- või väljalülitamiseks vajutage klahvi  (B/12). See klahv töötab ainult koos funktsioonide käsitsi valikuga.
- 3) Vajutage klahvi  (B/13), et reguleerida temperatuuri, ja seejärel määrake soovitud temperatuur klahvidega „+“ ja „-“. Iga klahvivajutus muudab väärtust 5°C võrra. Kui hoiate klahvi „+“ või „-“ kauem kui 2 sekundit all, suureneb või väheneb väärtus kaks korda kiiremini. Reguleerimisvahemik on 40 kuni 230°C. Kinnitage määratud temperatuur, vajutades uuesti klahvi  (B/13).
- 4) Taimeri reguleerimiseks vajutage klahvi  (B/14) ning seejärel määrake soovitud kestus klahvidega „+“ ja „-“. Kui väärtus on alla 30 minuti, muudab iga klahvivajutus väärtust 1 minuti võrra. Kui väärtus on üle 30 minuti, muudab iga klahvivajutus väärtust 5 minuti võrra. Kui hoiate klahvi „+“ või „-“ kauem kui 2 sekundit all, suureneb või väheneb väärtus kaks korda kiiremini. Reguleerimisvahemik on 0 kuni 180 minutit. Valitud kestuse kinnitamiseks vajutage uuesti klahvi  (B/14).
- 5) Pärast kõigi sätete määramist vajutage ahju käivitamiseks klahvi  (B/10).
- 6) Ahju töö peatamiseks vajutage uuesti klahvi (B/10). Klahv (B/10) hakkab vilkuma.
- 7) Programmi jätkamiseks vajutage uuesti klahvi (B/10).
- 8) Programmi tühistamiseks hoidke klahvi (B/10) kauem kui 3 sekundit all.

PUHASTAMINE JA HOOLDAMINE

- On oluline, et puhastaksite seadet pärast iga kasutuskorda, et vältida rasva kogunemist ja ebameeldivaid lõhnu.
- Enne puhastamist eemaldage kodumasin alati vooluvõrgust ja laske sellel maha jahtuda.
- Ärge kunagi kastke kodumasinat ega toitekaablit vette. Ärge laske elektrilistel osadel niiskusega kokku puutuda.
- Puhastage seadet regulaarselt seest ja eemaldage ahjuseintelt toidujäägid. Puhastage niiske lapi ja õrnatoimelise puhastusainega ning kuivatage.
- Ärge kasutage pihustatavaid ega tugevatoimelisi puhastusaineid.
- Hoiduge küürimislappe, abrasiivsete puhastusvahendite ja terasvilla kasutamisest.

- Eemaldatav grillrest, küpsetusalus ja purualus on pestavad nagu tavaline kööginõud. Saate neid osi pesta ka nõudepesumasinas.
- Pühkige ukseklaasi mõlemalt poolt niiske lapiga.
- Puhastage seadme korpust niiske lapiga ja seejärel pühkige see kuivaks.

LAMBIPIRNI VAHETAMINE

Vahetage defektne lambipirn järgmiselt:

1. Eemaldage kodumasin vooluvõrgust ja lubage sellel jahtuda.
2. Pöörake defektse lambipirni kaitsekattet selle eemaldamiseks vastupäeva.
3. Asetage lambipirn kaitsekatte sees ja pöörake päripäeva pesasse.

Kasutage ainult kodumasinaga jaoks sobivaid lambipirne.

JÄÄTME KÄITLEMISE JA RINGLUSSEVÕTU MÄRKUSED:



Prügikasti sümbol näitab, et elektroonika ja patareisid ei tohi visata olmeprügisse. WEEE jäätmed, patareisid ja akud tuleb viia kogumispunktidesse. Õige jäätmekäitlus hoiab ära keskkonna- ja tervisekahjud.

VALMISPROGRAMMID

| Programm | Vaikimisi aeg (minutit) | Vaikimisi temperatuur (°C) | Reguleeritav aeg | Reguleeritav temperatuur | Standardne töörežiim |
|----------|------------------------------|----------------------------|-----------------------------------|--------------------------|----------------------|
| | 25 | 200° | JAH | JAH | |
| | Standardne pruunistusaste: 3 | 230° | Pruunistusaste 1-5 (Vaikesäte: 3) | \ | |
| | 20 | 170° | JAH | \ | |
| | 60 | 140° | JAH | JAH | |
| | 45 | 230° | JAH | \ | |
| | 20 | 200° | JAH | JAH | |
| | 60 | 80° | JAH | \ | |
| | 120 | 40° | JAH | \ | |

ВАЖНИ ИНСТРУКЦИИ ЗА БЕЗОПАСНОСТ

Електрическите уреди на **TZS FIRST Austria** отговарят на признатите технически стандарти и законовите изисквания за безопасност.

- Прочетете внимателно тези инструкции преди да използвате уреда за първи път и ги запазете за бъдещи справки.
- Този уред е предназначен за печене, препичане, гриловане и затопляне на храна в домакинства или подобни среди.
- Уредът не е предназначен за търговска употреба или за цели, различни от описаните в ръководството. Неправилната употреба може да доведе до наранявания или повреди.
- За да се защитите от свързаните с електричеството опасности, не потапяйте уреда или кабела в никакви течности.
- Ако уредът или хранващият кабел показват признаци на повреда, не използвайте уреда! Занесете уреда в упълномощен или квалифициран сервизен център за проверка и ремонт.
- Повреден хранващ кабел трябва да бъде заменен само от производителя или от оторизиран сервизен персонал.
- Не използвайте този уред с външен таймер или с устройства за дистанционно управление.
- По време на работа уредът се нагорещява. Следователно внимавайте да не докосвате горещите части.
- Уредът може да се използва от деца на възраст над 8 години и лица с намалени физически, сетивни или умствени способности или липса на опит и познания, ако са под наблюдение или получават наставления относно безопасната употреба на уреда и разбират свързаните с него опасности.
- Децата трябва да се наблюдават, за да сте сигурни, че няма да играят с уреда.
- Почистването и поддръжката не трябва да се извършват от деца, освен ако не са над 8 години и под наблюдение.
- Пазете уреда и неговия кабел извън досега на деца под 8 години.

- Преди да свържете уреда към захранващ източник, проверете дали посоченото върху него напрежение съответства на напрежението в дома ви. В противен случай се обърнете към доставчика и не използвайте уреда.
- Ако уредът е заземен (клас на защита I), стенният контакт и всеки удължител, към който уредът се свързва, трябва също да бъдат заземени.
- По време на работа на уреда, той може да генерира значително потребление на ток от вашата електрическа мрежа. Поради това той трябва да се свърже към отделна мрежа или да не се използва едновременно с други уреди, за да се предотврати претоварване.
- Поставете уреда на чиста равна и топлоустойчива повърхност. Разстоянието от стената трябва да бъде поне 5 cm. Зоната над уреда трябва да бъде свободна, за да позволи невъзпрепятствана въздушна циркулация. Никога не поставяйте уреда или захранващия кабел върху горещи повърхности. Не поставяйте уреда и не работете в близост до газови пламъци.
- Не оставяйте кабела да виси от ръба на маса или плот. Не оставяйте кабела да докосва горещи повърхности.
- Не използвайте продукта в близост до източници на газ или други възпламеними материали или предмети.
- Не поставяйте възпламеними материали (хартия, плат и др.) върху или в близост до уреда.
- Преди да вкарате или изкарате щепсела на уреда от контакта се уверете, че уредът е изключен.
- Употребата на приставки, които не са препоръчани или не се предлагат от производителя, може да предизвика пожар, токов удар или наранявания.
- Не използвайте този уред на открито.
- Не оставяйте уреда без надзор, когато работи.
- За фурната използвайте само невъзламеними, топлоустойчиви съдове за печене.
- Винаги носете защитни, изолирани ръкавици за фурна, когато поставяте или изваждате предмети от фурната.
- Не поставяйте прекалено големи ястия във фурната, тъй като ако храната влезе в контакт с нагревателя, може да предизвика пожар.
- Изключете уреда преди да го преместите от едно място на друго.
- Винаги изключвайте от захранването след употреба, преди почистване и в случай на неизправно функциониране.

- Не дърпайте директно захранващия кабел; дърпайте щепсела, за да изключите уреда от захранването.
- Когато уредът е горещ, трябва да се наблюдава, дори когато не е свързан към захранването. Оставете уредът да се охлади напълно преди да го почистите и съхраните.
- Не използвайте остри прибори за почистване на стъклото на вратата на фурната, тъй като това може да го повреди или счупи.
- Не носим отговорност за щети, произтичащи от неправилна употреба или употреба за други цели, различни от първоначално предвидените.
- Ремонтите и другите предприети работи по уреда трябва да се извършват от упълномощен специализиран персонал.

ТЕХНИЧЕСКИ СПЕЦИФИКАЦИИ

FA-5043-2: 1600 W • 220-240 V ~ 50-60 Hz

FA-5046-2: 2000 W • 220-240 V ~ 50-60 Hz

НАИМЕНОВАНИЕ НА ЧАСТИТЕ

НА ФУРНАТА: (фиг. А)

1. Дръжка на вратата
2. Стъкло на вратата
3. Тава за печене
4. Телена подложка
5. Тавичка за трохи
6. Корпус
7. Преден панел
8. Екран на дисплея
9. Контролен панел
10. Дръжка на тавата за печене
11. Грил
12. Носач на пръта за въртене

LED ДИСПЛЕЙ:

13. Отчитане на долния нагревател
14. Отчитане на горния нагревател
15. Отчитане на температурата
16. Отчитане на таймера
17. Функционален дисплей
18. Отчитане на горния и долния нагревател
19. Отчитане на конвекцията
20. Отчитане на скарата

КОНТРОЛЕН ПАНЕЛ: (фиг. В)

1. Отчитане: режим, време и температура
2. Бисквити
3. Хляб
4. Пица
5. Свински пържоли или бифтеци
6. Печено пиле
7. Кейк
8. Размразяване

9. Подгръване
10. Старт, пауза и стоп
11. Работен режим на нагревателите
12. Конвекционна функция
13. Температурен контрол
14. Времени контрол
15. Намалване на температура и време
16. Увеличаване на температура и време

РАБОТНИ ИНСТРУКЦИИ

Преди да използвате фурната за първи път:



1. Измийте всички аксесоари с мек почистващ препарат и изплакнете добре с чиста вода. Подсушете всички аксесоари и сглобете фурната.
2. След като отново сглобите фурната, препоръчваме да я стартирате на максимална температура за около 15 минути, за да изгорите приложеното с цел безопасно транспортиране масло.
3. Развийте захранващия кабел.
4. Уверете се, че решетката и тавата са на място.
5. Включете захранващия кабел в удобен контакт.

Обърнете внимание: Първата употреба може да доведе до минимална миризма и дим. Това е нормално и безвредно; дължи се на защитния материал върху отоплителните елементи, който изгаря.





РЪКОВОДСТВО ЗА РАБОТА:

1. Режим на готовност:

При включено захранване дисплеят показва часовника на позицията 0:00 на син фон.

- 1) Лявата цифра „0“ започва да примигва през първите 15 секунди. В това време натискането на бутоните „+“ и „-“ води до настройка на часовете на часовника. Стъпката е 1 час при всяко натискане. Системата на отчитане е 24 часа. Натиснете отново бутона (B/14) , за да влезете в режим на настройка на минутите чрез натискане на бутоните „+“ и „-“. Стъпката е 1 минута при всяко натискане. Уредът отчита 60 минути. След като зададете часа, натиснете бутона (B/14) , за да стартирате часовника. Осветяването на фона прекъсва след 20 секунди. Фурната влиза в режим на готовност.
- 2) Ако не извършите действие през първите 15 секунди, часовникът стартира от 0:00 и символът „:“ започва да примигва. Всяко примигване на символа „:“ означава 1 секунда. Фурната влиза в режим на готовност.
- 3) В режим на готовност натискането на произволен бутон може да стартира фурната. При това се включва осветяването на фона.









То спира автоматично след 20 секунди без операция.

- 4) В режим на готовност натиснете бутона (B/14) , и използвайте бутоните „+“, „-“, за да настроите отново часовника.
- 5) В режим на готовност натиснете произволен символ някоя от 8 стандартни програми или бутона (B/11) , за да настроите работния режим.
- 6) В режим на готовност натиснете бутона (B/13)  или бутона (B/10) , или бутоните „+“, „-“. При това се включва само осветяването на фона, като не прозвучава звънец и не се извършва действие.

2. Избор на стандартни програми:

- 1) Натиснете произволен символ на следните 8 програми и бутона (фиг. B/10)  за начало на готвенето.
- 2) Натиснете отново бутона (B/10). Фурната прави пауза и фонът на бутона (B/10) започва да примигва.
- 3) Натиснете отново бутона (B/10). Програмата рестартира.
- 4) Натиснете бутона (B/10) за повече от 3 секунди. Програмата прекъсва. (виж Таблица)

3. Избор на режим DIY

- 1) Натиснете бутона (B/11) , за да изберете работния режим на нагревателите:  /  / ; стандартното време е 30:00, а стандартната температура - 150°C.
- 2) Натиснете бутона (B/12) , за да изберете функцията за конвекция. Натиснете отново, за да я откажете. Този бутон работи само с бутона (B/11) .
- 3) Натиснете бутона (B/13)  за начало на настройка на температурата, а след това натиснете бутоните „+“ и „-“, за да настроите времето; всяко натискане води до промяна с 5°C; при натискане на бутоните „+“ и „-“ за повече от 2 секунди, уредът влиза в режим на бързо придвижване напред или назад с две стъпки. Диапазонът на настройка е 40~230°C.
- 4) Натиснете бутона (B/14)  за начало на настройката на време и натиснете бутоните „+“, „-“. Стъпката е 1 минута за всяко натискане за стойности под 30 минути; при натискане на бутоните „+“, „-“ за повече от 2 секунди, уредът влиза в режим на бързо преминаване напред или назад със скорост 2 стъпки; стъпката отговаря на 5 минути за всяко натискане при времеви диапазон над 30 минути; ако продължите да натискате бутоните „+“, „-“ за повече от 2 секунди,

уредът влиза в режим на бързо преминаване напред или назад със скорост от 2 стъпки. Диапазонът на настройка е 0~180 минути.





















- 5) След като настроите всички данни натиснете бутон(В/10)  за начало на работата.
- 6) Натиснете отново бутон(В/10). Фурната прави пауза и фонът на бутон(В/10) започва да примигва.
- 7) Натиснете отново бутон(В/10). Програмата рестартира.
- 8) Натиснете бутон(В/10) за повече от 3 секунди. Програмата прекъсва.

ПОЧИСТВАНЕ И ПОДДРЪЖКА



- Важно е да почиствате уреда след всяко ползване, за да предотвратите натрупването на мазнина и неприятни миризми.
- Преди почистване на уреда, винаги го изключвайте от захранването и го оставяйте да се охлади.

- Никога не потапяйте уреда или захранващи кабел във вода. Не допускайте електрическите части да влизат в контакт с влага.
- Почиствайте редовно вътрешността и отстранявайте всички остатъци от храна от стените на фурната. Използвайте влажна кърпа и мек почистващ препарат, за да почистите вътрешността и след това подсушете.
- Не използвайте почистващи спрейове или други агресивни почистващи препарати.
- Въздържайте се от използване на абразивни гъби, абразивни почистващи препарати или стоманена вата.
- Свалящата се решетка, тавата за печене и тавичката за трохи могат да се мият като обикновени кухненски съдове. Тези части могат да се мият и в съдомийна машина.
- Избършете прозореца от двете страни с влажна кърпа.
- Почистете корпуса на уреда с влажна кърпа и след това го подсушете.

ЗАБЕЛЕЖКА

| Програми | Стандартно време (минути) | Стандартна температура. (°C) | Настройка на времето | Настройка на температурата | Стандартен работен режим |
|---|----------------------------------|------------------------------|--|----------------------------|--|
|  | 25 | 200° | ДА | ДА |   |
|  | Стандартна степен на запичане: 3 | 230° | 1-5 ниво на изпичане на хляба. Стандартното ниво е 3 | \ |  |
|  | 20 | 170° | ДА | \ |  |
|  | 60 | 140° | ДА | ДА |  |
|  | 45 | 230° | ДА | \ |    |
|  | 20 | 200° | ДА | ДА |   |
|  | 60 | 80° | ДА | \ |  |
|  | 120 | 40° | ДА | \ |   |

БЕЛЕЖКИ ОТНОСНО ИЗХВЪРЛЯНЕТО И РЕЦИКЛИРАНЕТО:

 Символът на зачеркнатото кошче показва, че електрическо и електронно оборудване, както и батерии и акумулатори, не трябва да се изхвърлят с битови отпадъци. WEEE отпадъците,  батериите и акумулаторите трябва да се предават в специални пунктове за събиране. Правилното изхвърляне предотвратява вредно въздействие върху околната среда и здравето.

ИНСТРУКЦИЯ З ТЕХНИКИ БЕЗПЕКИ

Електроприлади **TZS FIRST Austria** отговарят на признатите технически стандарти и законодателни изисквания за безопасност.

- Уважно прочитайте тази инструкция преди това, как да използвате този уред първо и за да запазите го за бъдещо използване в бъдеще.
- Този уред е предназначен за готвене, пържене, запекване, приготвяне на грил и загряване на храна в битови или професионални условия.
- Уредът не е предназначен за комерсиално използване или за целите, различни от описаните в ръководството. Неправилно използване може да доведе до травми или повреди.
- За защита от поражение електрическият кабел не трябва да се потапя в вода и да се използва за други цели.
- Ако уредът или кабелът са повредени, трябва да се свържете с авторизирания сервизен център за ремонт.
- Повреден кабел трябва да бъде заменен от сервизен персонал.
- Не използвайте този уред заедно с външен таймер или дистанционно управление.
-  Този уред се нагрява по време на използване. Трябва да бъдете внимателни, за да не докоснете горещите части.
- Този уред може да бъде използван от деца на възраст над 8 години, а също и от лица с ограничени физически, сензорни или умствени способности, ако те са под надзора на възрастни, или ако са получили подходящо обучение за безопасна употреба на уреда, и те разбират потенциалните опасности.
- Проверете, за да не докоснете деца този уред.
- Деца могат да използват уреда и техническо обслужване само под надзора на възрастни.
- Запазете уреда и неговия кабел в място, недостъпно за деца, по-малко от 8 години.

- Перш ніж підключати прилад до джерела живлення, переконайтеся, що вказана на ньому напруга відповідає напрузі в домашній електромережі. Якщо це не так, зв'яжіться з дилером і не використовуйте прилад.
- Якщо прилад заземлений (клас захисту I), розетка та будь-які подовжувачі, що використовуються разом із ним, мають також бути заземлені.
- Під час використання прилад створює велике навантаження на вашу електромережу. Тому задля запобігання перевантаження його рекомендується підключати до окремої електромережі або не використовувати одночасно з іншими приладами.
- Помістіть даний пристрій на чистій, рівній та жаростійкій поверхні. Відстань від стіни повинна бути щонайменше 5 см. Ділянка над пристроєм повинна бути вільною та забезпечувати вільну циркуляцію повітря. Ніколи не ставте цей пристрій або його шнур живлення на гарячі поверхні. Також не розташовуйте та не використовуйте пристрій поблизу відкритого полум'я.
- Слідкуйте за тим, щоб шнур живлення не звисав з краю стола чи стільниці. Слідкуйте за тим, щоб шнур не торкався гарячих поверхонь.
- Не використовуйте цей виріб поблизу джерел газу чи інших легкозаймистих матеріалів і предметів.
- Не кладіть легкозаймисті матеріали (папір, тканину тощо) на пристрій або поблизу нього.
- Переконайтеся, що пристрій вимкнено, перш ніж вставляти або витягувати його вилку з розетки.
- Використання додаткового обладнання, яке не рекомендоване або не продається виробником, може призвести до пожежі, ураження електричним струмом або травми.
- Не використовуйте цей прилад поза межами приміщення.
- Не залишайте цей пристрій без нагляду, коли він працює.
- Ставте в духовку лише незаймистий жаростійкий посуд.
- Коли ставите щось у гарячу духовку або виймаєте з неї, завжди надягайте захисні ізольовані рукавиці.
- Не кладіть у піч їжу, що займає багато місця, оскільки при її контакті з нагрівальним елементом може виникнути пожежа.
- Від'єднуйте прилад від електромережі, перш ніж переносити на інше місце.
- Завжди відключайте цей пристрій від електричної розетки після використання, чищення та у разі несправності.
- Не тягніть за шнур живлення; для відключення пристрою від електричної розетки тягніть за штепсельну вилку.
- Наглядайте за гарячим пристроєм навіть тоді, коли він не підключений до джерела живлення. Дайте пристрою повністю охолонути, перед тим як очистити його або ставити на зберігання.
- Не очищайте скло дверцят духовки гострими предметами, оскільки так можна пошкодити або зламати його.
- Ми не несемо відповідальності за будь-які пошкодження, що виникли внаслідок неправильного використання або використання не за прямим призначенням.
- Ремонтні й інші роботи з приладом можуть виконувати лише авторизовані технічні спеціалісти!

ТЕХНІЧНІ ХАРАКТЕРИСТИКИ

FA-5043-2: 1600 Вт • 220-240 В ~ 50-60 Гц
FA-5046-2: 2000 Вт • 220-240 В ~ 50-60 Гц

НАЙМЕНУВАННЯ ЧАСТИН ДУХОВКИ:

(Мал. А)

1. Ручка дверцят
2. Скляні дверцята
3. Лоток для випікання
4. Дротяна решітка
5. Лоток для дрібок
6. Корпус
7. Передня панель
8. Дисплейний екран
9. Панель керування
10. Ручка лотка для випікання
11. Рашпер
12. Тримач для перевертання

СВІТЛОДІЮДНИЙ ДИСПЛЕЙ:

13. Відображення нижнього нагрівача
14. Відображення верхнього нагрівача
15. Відображення температури
16. Відображення таймера
17. Відображення функції
18. Відображення верхнього та нижнього нагрівачів
19. Відображення конвекції
20. Відображення рашпера

ПАНЕЛЬ КЕРУВАННЯ: (Мал. В)

1. Відображення: режим, час і температура
2. Печиво
3. Хліб
4. Піца
5. Свиняча відбивна або біфштекс
6. Смажене курча

7. Торт
8. Розморожування
9. Підтримування у теплом стані
10. Пуск, пауза і стоп
11. Режим роботи нагрівачів
12. Функція конвекції
13. Регулятор температури
14. Регулятор часу
15. Зменшення температури або часу
16. Збільшення температури або часу

ІНСТРУКЦІ З ЕКСПЛУАТАЦІЇ

Перед першим використанням духовки:



1. Помийте усе додаткове устаткування у воді з м'яким миючим засобом та ретельно промийте чистою водою. Добре висушіть додаткове устаткування та встановіть його у духовку.
2. Після того, як ви зібрали прилад, ми рекомендуємо нагріти його до максимальної температури та дати попрацювати протягом 15 хвилин, щоб вигоріло все масло, що застосовувалось для упаковки.
3. Розмотайте кабель живлення.
4. Переконайтеся, що решітка та лоток знаходяться на місці.
5. Підключіть кабель живлення до відповідної розетки.





Зверніть увагу: При першому використанні може з'явитись легенький запах та дим. Це нормально та не шкідливо; дим та запах виникають внаслідок згорання захисного матеріалу на нагрівних елементах.

ІНСТРУКЦІ З ЕКСПЛУАТАЦІЇ:

1. Режим очікування:

Коли живлення увімкнено, на екрані відображається годинник із часом 0:00 на синьому фоні.









- 1) Цифра зліва "0" блимає перші 15 секунд; протягом цих 15 секунд натискайте клавіші "+" та "-", щоб змінювати на годиннику години; час змінюється із кроком 1 година, час встановлюється у форматі 24 годин; знову натисніть клавішу (B/14) , щоб змінювати на годиннику хвилини, натискаючи клавіші "+" та "-"; час змінюється із кроком 1 хвилини, в одній годині 60 хвилин. Після встановлення годинника натисніть клавішу (B/14) , щоб запустити годинник, при цьому лампа фонового підсвічування вимкнеться через 20 секунд; духовка перейде в режим очікування.
- 2) Якщо протягом перших 15 секунд не буде виконано жодної дії, годинник розпочне

- відлік з 0:00 і буде блимати символ "-"; кожне блимання символу "-" означає 1 секунду;
- 3) В режимі очікування при натисканні будь-якої клавіші духовка активується і вмикається лампа фонового підсвічування; якщо протягом 20 секунд не буде виконано жодної дії, духовка автоматично вимкнеться.
 - 4) В режимі очікування натисніть клавішу (B/14)  і за допомогою клавіш "+" та "-" знову налаштуйте годинник.
 - 5) В режимі очікування натисніть символ будь-якої з 8 програм за замовчуванням або клавішу (B/11) , щоб перейти до налаштування режиму роботи.
 - 6) Якщо в режимі очікування натиснути клавішу (B/13)  або клавішу (B/10)  чи клавіші "+" та "-", увімкнеться лише лампа фонового підсвічування, при цьому не буде жодних звукових сигналів та інших дій.

2. Обирання програм за замовчуванням:

- 1) Натисніть символ однієї з наведених нижче 8 програм, а тоді натисніть клавішу (Мал. B/10) , щоб розпочати роботу.
- 2) Знову натисніть клавішу (B/10), щоб призупинити роботу духовки, при цьому фон клавіші (B/10) буде блимати.
- 3) Знову натисніть клавішу (B/10), щоб запустити програму повторно.
- 4) Тримайте клавішу (B/10) довше 3 секунд, щоб скасувати програму. (см таблицю)

3. Обирання вільного режиму

- 1) Натисніть клавішу (B/11) , щоб вибрати режим роботи нагрівачів:  /  / ; час за замовчуванням становить 30:00, а температура за замовчуванням становить 150°C.
- 2) Натисніть клавішу (B/12) , щоб вибрати функцію конвекції, та натисніть знову, щоб скасувати її. Ця клавіша працює лише разом із клавішею (B/11) .
- 3) Натисніть клавішу (B/13) , щоб розпочати налаштування температури, а тоді натискайте клавіші "+" та "-", щоб встановити потрібний час; температура змінюється із кроком 5°C; якщо тримати клавіші "+" та "-" довше 2 секунд, вмикається режим швидкого перемотування вперед або назад зі швидкістю 2 кроки на секунду. Діапазон налаштування становить 40~230°C.
- 4) Натисніть клавішу (B/14) , щоб розпочати налаштування часу, а тоді натискайте клавіші "+" та "-", щоб встановити потрібний

час; якщо час становить менше 30 хвилин, він змінюється із кроком 1 хвилина; якщо тримати клавіші "+" та "-" довше 2 секунд, вмикається режим швидкого перемотування вперед або назад зі швидкістю 2 кроки на секунду; якщо час становить більше 30 хвилин, він змінюється із кроком 5 хвилин; якщо тримати клавіші "+" та "-" довше 2 секунд, вмикається режим швидкого перемотування вперед або назад зі швидкістю 2 кроки на секунду. Діапазон налаштування становить 0~180 хвилин.

- 5) Після встановлення усіх налаштувань натисніть клавішу (B/10) , щоб розпочати роботу.
- 6) Знову натисніть клавішу (B/10), щоб призупинити роботу духовки, при цьому фон клавіші (B/10) буде блимати.
- 7) Знову натисніть клавішу (B/10), щоб запустити програму повторно.
- 8) Тримайте клавішу (B/10) довше 3 секунд, щоб скасувати програму.

ОЧИЩЕННЯ ТА ТЕХНІЧНЕ ОБСЛУГОВУВАННЯ

- Важливо чистити прилад після кожного використання, щоб запобігти накопиченню жиру та уникнути неприємних запахів.
- Перед очищенням приладу завжди від'єднуйте його від електромережі й дайте йому охолонути.
- Не занурюйте прилад або шнур живлення у воду. Не допускайте, щоб на електронні деталі приладу потрапляла волога.
- Регулярно очищуйте внутрішню поверхню та видаляйте залишки їжі зі стінок печі. Очищуйте внутрішню поверхню вологою тканиною та м'яким мийним засобом, а потім витирайте її насухо.
- Не використовуйте розпилювачі чи інші агресивні мийні засоби.
- Не використовуйте грубі щітки, абразивні мийні засоби чи сталеві губки.
- Знімна решітка, деко та лоток для крихт можна мити, як звичайний кухонний посуд. Ці частини також можна мити у посудомийній машині.
- Протирайте віконце з обох сторін вологою тканиною.
- Протирайте корпус приладу вологою тканиною, а потім витирайте його насухо.





ТЕРМІН ПРИДАТНОСТІ: НЕ ОБМЕЖЕНИЙ.

ПРИМІТКИ ЩОДО УТИЛІЗАЦІЇ ТА ПЕРЕРОБКИ:



Перекреслений контейнер означає, що електроніка та батареї не можна змішувати з побутовими відходами. Відходи WEEE, батареї та акумулятори слід здавати в пункти збору. Правильна утилізація запобігає шкоді довкіллю та здоров'ю.

ПРИМІТКИ

| Програми | Час за замовчуванням (хвилини) | Температура за замовчуванням (°C) | Налаштування годинника | Налаштування температури | Режим роботи за замовчуванням |
|---|-------------------------------------|-----------------------------------|--|--------------------------|---|
|  | 25 | 200° | ТАК | ТАК |   |
|  | Стандартний рівень підсмажування: 3 | 230° | Клас кольору скоринки хліба 1-5, за замовчуванням встановлено клас 3 | \ |  |
|  | 20 | 170° | ТАК | \ |  |
|  | 60 | 140° | ТАК | ТАК |  |
|  | 45 | 230° | ТАК | \ |    |
|  | 20 | 200° | ТАК | ТАК |   |
|  | 60 | 80° | ТАК | \ |  |
|  | 120 | 40° | ТАК | \ |   |

INSTRUCCIONES IMPORTANTES DE SEGURIDAD

Los aparatos eléctricos de **TZS FIRST Austria** cumplen con las normas técnicas reconocidas y con las regulaciones legales de seguridad.

- Lea detenidamente estas instrucciones antes de usar este aparato por primera vez y guárdelas como referencia.
- Este aparato está destinado a hornear, tostar, asar a la parrilla y recalentar alimentos en hogares domésticos o entornos similares.
- El aparato no está destinado al uso comercial ni a fines distintos de los descritos en el manual. Un uso inadecuado puede provocar lesiones o daños.
- Para protegerle de cualquier riesgo eléctrico, no sumerja el aparato o los cables en cualquier líquido.
- Si el aparato o el cable de alimentación presenta cualquier signo de daños, ¡no lo opere! Lleve el producto a un centro de servicio autorizado y cualificado para su inspección o reparación.
- Un cable de alimentación dañado solo debe ser reemplazado por el fabricante o por personal de servicio autorizado.
- No opere el aparato con un temporizador externo o un dispositivo por control remoto.
-  El aparato se calienta durante su funcionamiento. Por lo tanto, tenga cuidado en no tocar ninguna de las partes calientes.
- Este electrodoméstico puede ser utilizado por niños de 8 o más años y personas con las capacidades físicas, sensoriales o mentales reducidas o falta de experiencia y conocimientos si reciben supervisión o instrucciones sobre el uso del electrodoméstico de manera segura y entienden los peligros asociados.
- Los niños deben ser supervisados para asegurarse de que no jueguen con el aparato.
- La limpieza y el mantenimiento del Usuario no deben realizarlo niños salvo que tenga más de 8 años de edad y estén supervisados.
- Mantenga el aparato y el cable fuera del alcance de los niños menores de 8 años.

- Antes de conectar el aparato a la corriente eléctrica, compruebe si la tensión indicada en el aparato se corresponde con la tensión de su hogar. Si no fuera el caso, póngase en contacto con el distribuidor y no use el aparato.
 - Si el aparato está conectado a tierra (clase de protección I), la toma de pared y cualquier extensión a la que esté conectado debe también estar conectada a tierra.
 - Durante el uso, el aparato puede generarle una demanda de corriente significativa a su circuito eléctrico. Por tanto, se debe conectar a un circuito independiente o utilizarse simultáneamente con otros aparatos para evitar una sobrecarga.
 - Coloque el aparato sobre una superficie plana, limpia y resistente al calor. La distancia desde la pared debe de ser de al menos 5 cm. El área por encima del aparato debe mantenerse libre para permitir una circulación de aire sin obstrucciones. Nunca coloque el aparato o el cable de alimentación sobre superficies calientes. Tampoco debe colocar u operar el aparato cerca de llamas de gas expuesto.
 - No deje que el cable cuelgue sobre el borde de una mesa o encimera. No deje que el cable toque superficies calientes.
 - No utilice el producto cerca de fuentes de gas ni de otros objetos o materiales inflamables.
 - No coloque material inflamable (papel, tela, etc.) sobre o cerca del aparato.
 - Asegúrese de que el aparato esté desconectado antes de enchufar o desenchufar el dispositivo.
 - El uso de accesorios no recomendados o vendidos por el fabricante puede provocar un incendio, descarga eléctrica o lesiones.
 - No use este aparato en el exterior.
 - No deje el aparato desatendido mientras esté en funcionamiento.
 - Solamente debe utilizar recipientes para hornear no inflamables y resistentes al calor para el horno.
 - Debe utilizar en todo momento guantes aislantes protectores para horno cuando introduzca o extraiga objetos del horno caliente.
 - En caso de colocar alimentos demasiado grandes, puede provocar un incendio si entran en contacto con el elemento calefactor.
 - Desenchufe el aparato antes de trasladarlo de un lugar a otro.
 - Desconecte siempre el aparato de la corriente eléctrica tras su uso, antes de limpiarlo y en caso de un funcionamiento incorrecto.
 - No tire directamente del cable de alimentación; en su lugar, tire del enchufe para desconectar el aparato de la alimentación.
 - Siempre que el aparato esté caliente, debe supervisarse, incluso si no está conectado a la corriente eléctrica. Deje que el aparato se enfríe completamente antes de limpiarlo y guardarlo.
 - No utilice utensilios afilados para limpiar el cristal de la puerta del horno, ya que podría dañarlo o romperlo.
 - No aceptamos ninguna responsabilidad por los daños que resulten de un uso inadecuado o de un uso con fines distintos a los originalmente previstos.
 - ¡Solo el personal especialista autorizado debe realizar las reparaciones y otros trabajos realizados en la unidad!
- ESPECIFICACIONES TÉCNICAS**
 FA-5043-2: 1600 W • 220-240 V ~ 50-60 Hz
 FA-5046-2: 2000 W • 220-240 V ~ 50-60 Hz
- NOMBRE DE LAS PIEZAS DEL HORNO:**
 (Figura A)
1. Manilla de la puerta
 2. Cristal de la puerta
 3. Bandeja de cocción
 4. Conjunto de cables
 5. Bandeja de migas
 6. Carcasa
 7. Panel frontal
 8. Pantalla
 9. Consola de mando
 10. Asa de la bandeja de cocción
 11. Varilla de asar
 12. Soporte de la barra de rotación
- PANTALLA LED:**
13. Pantalla de calentador inferior
 14. Pantalla de calentador superior
 15. Pantalla de temperatura
 16. Pantalla de temporizador
 17. Pantalla de función
 18. Pantalla de calentador superior y calentador inferior
 19. Pantalla de convección
 20. Pantalla de asador
- PANEL DE CONTROL:** (Figura B)
1. Pantalla: modo, tiempo y temperatura
 2. Galletas
 3. Pan
 4. Pizza
 5. Chuletas de cerdo o carne de ternera
 6. Pollo asado
 7. Pastel
 8. Descongelar
 9. Mantener caliente

10. Inicio, pausa y parada
11. Modo de funcionamiento de los calentadores
12. Función de convección
13. Control de temperatura
14. Control de tiempo
15. Regresión de temperatura o tiempo
16. Incremento de tiempo o temperatura

INSTRUCCIONES DE FUNCIONAMIENTO

Antes de utilizar el horno por primera vez:



1. Lave perfectamente todos los accesorios del horno con un detergente para trastes suave y con agua limpia. Seque completamente todos los accesorios y vuelva a montar en el horno.
2. Tras volver a montar su horno, le recomendamos que lo haga funcionar a máxima temperatura durante unos 15 min para eliminar cualquier resto de grasa del embalaje que pueda quedar tras el transporte.
3. Desenrolle el cable de alimentación.
4. Compruebe que la parrilla y la charola están en su lugar.
5. Enchufe el cable de alimentación en la toma de corriente adecuada.





Tenga en cuenta lo siguiente: la primera vez que use el horno puede desprender humos y olores. Esto es normal y no es peligroso. Se debe al calentamiento de los materiales protectores de las resistencias.

GUÍA DE FUNCIONAMIENTO:

1. Modo en espera:

Cuando la alimentación está conectada, la pantalla mostrará el reloj a las 0:00 en un fondo de color azul.









- 1) El dígito de la izquierda "0" parpadeará durante los primeros 15 segundos; durante estos 15 segundos, pulse las teclas "+" "-" para ajustar el reloj en horas; la unidad sube 1 hora con cada pulsación y es un sistema de 24 horas; vuelva a pulsar la tecla (B/14)  para entrar en el ajuste del reloj en minutos pulsando las teclas "+" "-"; la unidad sube 1 minuto con cada pulsación; es un sistema de 60 minutos. Una vez que se ha configurado el reloj, pulse la tecla (B/14)  para iniciar el reloj y la lámpara de fondo se apagará en 20 segundos; el horno entrará en modo en espera.
- 2) Si no hay ningún funcionamiento en los primeros 15 segundos, el reloj empezará desde 0:00 al instante y parpadeará el símbolo ":" que indica 1 segundo; el horno entrará en modo en espera.

- 3) Durante el modo en espera, pulsar cualquier tecla puede accionar el horno y se encenderá la lámpara de fondo; se apagará automáticamente en 20 segundos sin más funcionamiento.
- 4) Durante el modo en espera, pulse la tecla (B/14)  y use las teclas "+" "-" para volver a ajustar el reloj.
- 5) Durante el modo en espera, pulse cualquier símbolo de los 8 programas predeterminados o la tecla (B/11)  para entrar en la configuración del modo de funcionamiento.
- 6) Durante el modo en espera, pulse la tecla (B/13)  o la tecla (B/10)  o las teclas "+" "-"; simplemente aumenta la lámpara de fondo sin pitidos ni ninguna acción.

2. Elegir los programas por defecto:

- 1) Pulse cualquier símbolo de los 8 programas que aparecen debajo y pulse la tecla (Fig. B/10)  para que empiece a funcionar.
- 2) Vuelva a pulsar la tecla (B/10); el horno hará una pausa y el fondo de la tecla (B/10) parpadea.
- 3) Vuelva a pulsar la tecla (B/10); el programa se reinicia.
- 4) Pulse la tecla (B/10) más de 3 segundos; el programa se cancela. (véase la tabla)

3. Elija el modo DIY (Hágalo usted mismo)

- 1) Pulse la tecla (B/11)  para seleccionar el modo de funcionamiento de los calentadores:  /  / ; el tiempo predeterminado es 30:00 y la temperatura predeterminada es 150°C.
- 2) Pulse la tecla (B/12)  para seleccionar la función de convección; vuelva a pulsarla para cancelarla. Esta tecla solo funciona conjuntamente con la tecla (B/11) .
- 3) Pulse la tecla (B/13)  para iniciar el ajuste de temperatura y posteriormente pulse las teclas "+" "-" para ajustar el tiempo; la unidad sube 5°C con cada pulsación; cuando se pulsan las teclas "+" "-" durante más de 2 segundos, se entra en el modo de avance rápido o modo de rebobinado en 2 unidades/velocidad. La gama de ajuste es de 40~230°C.
- 4) Pulse la tecla (B/14)  para iniciar el ajuste de tiempo y posteriormente pulse las teclas "+" "-" para ajustar el tiempo; la unidad sube 1 minuto con cada pulsación cuando se encuentra por debajo de 30 minutos; cuando se mantienen pulsadas las teclas "+" "-" más de 2 segundos, se entra en el modo de avance rápido o modo de rebobinado en 2 unidades/velocidad; la unidad sube 5 minutos con cada pulsación

durante cuando está a más de 30 minutos; cuando se pulsan las teclas "+" "-" durante más de 2 segundos, se entra en el modo de avance rápido o modo de rebobinado en 2 unidades/velocidad. La gama de ajuste es de 0~180 minutos.

- 5) Una vez que se han configurado todos los datos, pulse la tecla (B/10)  para que empiece a funcionar.
- 6) Vuelva a pulsar la tecla (B/10); el horno hará una pausa y el fondo de la tecla (B/10) parpadea.
- 7) Vuelva a pulsar la tecla (B/10); el programa se reinicia.
- 8) Pulse la tecla (B/10) más de 3 segundos; el programa se cancela.

IMPIEZA Y MANTENIMIENTO

- Es importante limpiar el aparato después de cada uso para prevenir la acumulación de grasa y evitar olores desagradables.
- Desenchufe el aparato de la corriente y deje que se enfríe antes de limpiarlo.
- Nunca sumerja en agua el aparato ni el cable de alimentación. Evite que los componentes eléctricos entren en contacto con la humedad.
- Limpie el interior con regularidad y elimine los restos de comida de las paredes del horno. Utilice un paño húmedo y un detergente suave para limpiar el interior y luego séquelo con un trapo.
- No utilice limpiadores en spray ni otros productos de limpieza agresivos.
- No utilice estropajos de ningún tipo ni limpiadores abrasivos.
- El rejilla extraíble, la bandeja para hornear y la bandeja de migas se pueden lavar como utensilios de cocina normales. Asimismo, puede limpiar estos componentes en el lavavajillas.
- Limpie la ventana del horno por ambos lados con un paño húmedo.
- Limpie la carcasa de la unidad con un paño húmedo y luego séquela.

CAMBIO DE LA BOMBILLA

Cambie la bombilla defectuosa de la manera siguiente:

1. Desconecte el aparato de la corriente y deje que se enfríe completamente.
2. Gire para retirar la cubierta protectora y la bombilla defectuosa en sentido antihorario.
3. Sustituya la bombilla en la cubierta defectuosa en gírela en sentido horario.

Use únicamente bombillas adecuadas para el aparato.

















NOTAS SOBRE ELIMINACIÓN Y RECICLAJE:



El símbolo del contenedor tachado indica que los equipos eléctricos y electrónicos, así como las pilas y baterías recargables, no deben desecharse con los residuos domésticos. Los residuos de aparatos eléctricos y electrónicos (RAEE), las pilas y las baterías recargables deben llevarse a los puntos de recogida y reciclaje designados.

Una eliminación adecuada ayuda a prevenir posibles efectos negativos en el medio ambiente y la salud humana derivados de una gestión inadecuada de los residuos.

NOTAS

| Programas | Tiempo predeterminado (minutos) | Temperatura predeterminado (°C) | Ajuste de tiempo | Ajuste de temperatura | Modo de funcionamiento predeterminado |
|---|---------------------------------|---------------------------------|---|-----------------------|---|
|  | 25 | 200° | Sí | Sí |  |
|  | Nivel de dorado estándar: 3 | 230° | 1-5 clases de color de cocción de pan; la clase predeterminada es 3 | \ |  |
|  | 20 | 170° | Sí | \ |  |
|  | 60 | 140° | Sí | Sí |  |
|  | 45 | 230° | Sí | \ |  |
|  | 20 | 200° | Sí | Sí |  |
|  | 60 | 80° | Sí | \ |  |
|  | 120 | 40° | Sí | \ |  |

INSTRUCCIONES DE SEGURIDAD IMPORTANTES

Les appareils électriques de **TZS FIRST Austria** sont conformes aux normes techniques reconnues et aux réglementations légales en matière de sécurité.

- Lisez attentivement ces instructions avant d'utiliser cet appareil pour la première fois et les conserver pour toute référence future.
- Cet appareil est destiné à la cuisson, au grillage, au rôtissage et au réchauffage des aliments dans des foyers domestiques ou des environnements similaires.
- L'appareil n'est pas destiné à un usage commercial ni à des usages autres que ceux décrits dans le manuel. Une utilisation inappropriée peut entraîner des blessures ou des dommages.
- Pour éviter tout risque électrique, ne plongez pas cet appareil ou ce cordon dans un liquide.
- N'utilisez pas l'appareil ou le cordon d'alimentation s'ils présentent des signes de dommages ! Ramenez le produit à un centre de service agréé et qualifié pour inspection ou réparation.
- Un cordon d'alimentation endommagé doit uniquement être remplacé par le fabricant ou par un personnel de service agréé.
- Ne faites pas fonctionner cet appareil avec une minuterie externe ou un dispositif de télécommande.
-  L'appareil devient chaud lorsqu'il est utilisé. Ainsi, il ne faut pas toucher les parties chaudes.
- Cet appareil peut être utilisé par des enfants de 8 ans et plus, et par des personnes ayant une incapacité physique, sensorielle ou mentale, ou manquant d'expérience ou de connaissance si elles sont supervisées ou instruites sur l'usage de l'appareil en sécurité et si elles comprennent les dangers impliqués.
- Les enfants doivent être encadrés pour s'assurer qu'ils ne jouent pas avec l'appareil.
- Cet appareil ne doit pas être nettoyé et entretenu par des enfants de moins de 8 ans, à moins qu'ils ne soient sur surveillance.
- Gardez l'appareil et son cordon hors de portée des enfants âgés de moins de 8 ans.

- Avant de brancher l'appareil à l'alimentation électrique, vérifiez si la tension indiquée sur l'appareil correspond à celle du secteur dans votre maison. Si ce n'est pas le cas, contactez votre revendeur et n'utilisez pas l'appareil.
- Si l'appareil est mis à la terre (classe de protection I), la prise secteur et toute rallonge à laquelle elle est connectée doivent également être mises à la terre.
- Pendant son utilisation, cet appareil peut générer une demande de courant importante dans le circuit électrique. Ainsi, il doit être branché sur un circuit séparé autrement il ne faut pas l'utiliser en même temps avec d'autres appareils pour éviter toute surcharge.
- Placez l'appareil sur une surface dégagée, plane et résistante à la chaleur. La distance du mur doit être d'au moins 5 cm. La zone au-dessus de l'appareil doit être dégagée pour permettre une circulation d'air sans obstruction. L'appareil et son cordon d'alimentation ne doivent jamais être placés sur des surfaces chaudes. Il ne faut pas non plus placer ou utiliser l'appareil à proximité de flammes de gaz exposées.
- Ne laissez pas le cordon pendre au-dessus du bord d'une table ou d'un comptoir. Ne laissez pas le cordon toucher les surfaces chaudes.
- N'utilisez pas de produit à proximité de sources de gaz ou d'autres matières ou objets inflammables.
- Aucun matériau inflammable (papier, tissu, etc.) ne doit être placé au-dessus ou à proximité de l'appareil.
- Assurez-vous que l'appareil est éteint avant de le brancher ou de le débrancher.
- L'utilisation d'accessoires non recommandés ou non vendus par le fabricant pourrait provoquer un incendie, un choc électrique ou des blessures.
- N'utilisez pas cet appareil à l'extérieur.
- Ne laissez jamais l'appareil en cours de fonctionnement sans surveillance.
- N'utilisez que des ustensiles de cuisson ininflammables et résistants à la chaleur pour le four.
- Portez toujours des gants de protection isolants avant d'introduire ou de retirer des objets du four chaud.
- Ne placez pas d'aliments de taille trop importante dans le four. Ils pourraient entrer en contact avec l'élément chauffant et provoquer un incendie.
- Débrancher l'appareil avant de le déplacer d'un endroit à un autre.
- Débranchez toujours l'appareil après utilisation, avant tout nettoyage et en cas de dysfonctionnement.
- Lors du débranchement de l'appareil, ne tirez pas sur le cordon mais plutôt sur la prise.
- Tant que l'appareil est chaud, il doit être surveillé, même s'il n'est pas branché. Attendez que l'appareil soit complètement froid avant de le nettoyer/ranger.
- N'utilisez pas d'ustensiles pointus pour nettoyer la vitre de la porte du four, car vous risquez de l'endommager ou de la casser.
- Nous déclinons toute responsabilité pour tout dommage résultant d'une utilisation incorrecte ou d'une utilisation à d'autres fins que celles prévues à l'origine.
- Les réparations et autres travaux effectués sur l'appareil ne doivent être effectués que par du personnel spécialisé agréé !

SPÉCIFICATIONS TECHNIQUES

FA-5043-2: 1600 W • 220-240 V ~ 50-60 Hz

FA-5046-2: 2000 W • 220-240 V ~ 50-60 Hz

NOMS DES COMPOSANTS DU FOUR :

(III. A)

1. Poignée de la porte
2. Porte vitrée
3. Plateau de cuisson
4. Étagère grillagée
5. Bac de récupération
6. Corps principal
7. Panneau avant
8. Écran d'affichage
9. Panneau de commande
10. Poignée pour plateau de cuisson
11. Rôtisserie
12. Support de barre rotative

ÉCRAN LED :

13. Affichage de l'élément chauffant inférieur
14. Affichage de l'élément chauffant supérieur
15. Affichage de la température
16. Affichage du minuteur
17. Affichage de la fonction
18. Affichage des éléments chauffants inférieur & supérieur
19. Affichage de la convection
20. Affichage de la rôtisserie

PANNEAU DE COMMANDE : (III. B)

1. Affichage: mode, temps et température
2. Biscuits
3. Pain
4. Pizza
5. Côtelettes de porc ou bifteck
6. Poulet rôti
7. Gâteau
8. Décongeler

9. Garde au chaud
10. Démarrer, pause et arrêter
11. Mode de fonctionnement des éléments chauffants
12. Fonction convection
13. Choix de la température
14. Réglage du temps
15. Dégression de la température ou du temps
16. Increment for temperature or time

MODE D'EMPLOI

Avant d'utiliser le four pour la première fois :







1. Laver tous les accessoires du four avec un détergent à vaisselle doux puis rincer abondamment à l'eau propre. Sécher soigneusement tous les accessoires et les ranger dans le four.
2. Après re-assemblage du four, il est conseillé de le faire fonctionner à la température MAX pendant environ 15 minutes pour tout résidu d'huile d'emballage.
3. Dérouler le cordon d'alimentation.
4. S'assurer que la grille et le plateau sont en place.
5. Brancher le cordon d'alimentation dans une prise appropriée.

Remarque : Lors de la première utilisation, une légère odeur et une petite quantité de fumée peuvent être émises. Ceci est normal et sans danger ; c'est dû à la combustion de la matière de protection des éléments chauffants.

MODE D'EMPLOI :

1. Mode veille :









Dès que l'appareil est allumé, l'écran affiche l'heure à 0:00 avec rétroéclairage bleu.

- 1) Le chiffre «0» de gauche se met à clignoter pendant les 15 premières secondes ; pendant cette période de 15s, utilisez les touches «+» et «-» pour régler les heures de l'horloge ; le pas est de 1 heure pour chaque pression, le format de l'heure est 24 heures ; appuyez à nouveau sur la touche (B/14)  pour régler les minutes à l'aide des touches «+» et «-» ; le pas est de 1 min pour chaque pression, une heure est 60 minutes dans ce système. Une fois l'horloge réglée, appuyez sur la touche (B/14)  pour démarrer l'horloge ; la lampe interne s'éteint au bout de 20s ; le four passe en mode veille.
- 2) Si aucune opération n'a lieu pendant les 15 premières secondes, l'horloge commence à partir de 0:00 et le symbole «:» se met à clignoter ; chaque clignotement représente 1s ; le four passe en mode veille.
- 3) En mode veille, appuyez sur une touche quelconque pour réveiller le four ; la lampe interne s'allume, elle s'éteint automatiquement dans 20s si aucune opération n'a lieu.
- 4) En mode veille, appuyez sur la touche (B/14)  et utilisez les touches «+» et «-» pour régler à nouveau l'horloge.
- 5) En mode veille, appuyez sur un symbole quelconque des 8 programmes par défaut ou sur la touche (B/11)  pour accéder au réglage du mode de fonctionnement.
- 6) En mode veille, appuyez sur la touche (B/13)  ou la touche (B/10)  ou les touches «+» et «-», pour activer le rétroéclairage de l'affichage, sans sonnerie ni autre action.

2. Choix des programmes par défaut:

- 1) Appuyez sur un symbole quelconque en dessous des 8 programmes, et appuyez sur la touche (III. B/10)  pour commencer l'utilisation du four.
- 2) Appuyez à nouveau sur la touche (B/10), le four se met en pause et l'arrière-plan de la touche (B/10) se met à clignoter.
- 3) Appuyez à nouveau sur la touche (B/10), le programme redémarre.
- 4) Maintenez appuyée la touche (B/10) pendant plus de 3 secondes pour annuler le programme. (voir le tableau)

3. Choisir un mode personnalisé

- 1) Appuyez sur la touche (B/11)  pour sélectionner le mode de fonctionnement des éléments chauffants :  /  /  ; le temps par défaut est 30:00 et la température par défaut est de 150°C.
- 2) Appuyez sur la touche (B/12)  pour sélectionner la fonction de convection, appuyez à nouveau pour l'annuler. Cette touche fonctionne uniquement avec la touche (B/11) .
- 3) Appuyez sur la touche (B/13)  pour commencer le réglage de la température, puis utilisez les touches «+» et «-» pour régler le temps ; le pas est de 5°C pour chaque pression ; lorsque vous maintenez appuyée la touche «+»/«-» pendant plus que 2s, vous passez en mode accéléré avant ou arrière avec un pas de 2 unités/s. La plage de réglage va de 40~230°C.
- 4) Appuyez sur la touche (B/14)  pour commencer le réglage du temps, puis utilisez les touches «+» et «-» pour régler le temps ; le pas est de 1min pour chaque pression si le temps est inférieur à 30min ; lorsque vous maintenez

appuyée la touche «+»/«-» pendant plus que 2s, vous passez en mode accéléré avant ou arrière avec un pas de 2 unités/s; le pas est de 5min pour chaque pression si le temps est supérieur à 30min ; lorsque vous maintenez appuyée la touche «+»/«-» pendant plus que 2s, vous passez en mode accéléré avant ou arrière avec un pas de 2 unités/s. La plage de réglage va de 0~180min.

- 5) Une fois tous les réglages effectués, appuyez sur la touche (B/10)  pour lancer la cuisson.
- 6) Appuyez à nouveau sur la touche (B/10), le four se met en pause et l'arrière-plan de la touche (B/10) se met à clignoter.
- 7) Appuyez à nouveau sur la touche (B/10), le programme redémarre.
- 8) Maintenez appuyée la touche (B/10) pendant plus de 3 secondes pour annuler le programme.

NETTOYAGE ET ENTRETIEN

- Il est important de nettoyer l'appareil après chaque utilisation afin d'éviter une accumulation de graisse et d'éviter les mauvaises odeurs.
- Débranchez toujours l'appareil du secteur et laissez-le refroidir avant de le nettoyer.
- Ne plongez jamais l'appareil ou le cordon d'alimentation dans l'eau. Ne laissez pas de pièces électriques entrer en contact avec l'humidité.
- Nettoyez régulièrement l'intérieur et retirez tous les résidus alimentaires des parois du four. Utilisez un chiffon humide et un détergent doux pour nettoyer l'intérieur, puis essuyez-le.
- N'utilisez pas de produits nettoyants par pulvérisation ou d'autres produits nettoyants agressifs.
- Ne pas utiliser de tampons à récureur, de nettoyants abrasifs ou de laine d'acier.
- La grille amovible, le plateau de cuisson et le ramasse-miettes peuvent être lavés comme de la vaisselle ordinaire. Vous pouvez également nettoyer ces pièces au lave-vaisselle.
- Essuyez la vitre des deux côtés avec un chiffon humide.
- Nettoyez le boîtier du fer avec un chiffon humide, puis l'essuyer.

CHANGEMENT DE L'AMPOULE ÉLECTRIQUE

Suivez les étapes suivantes pour changer une ampoule électrique défectueuse :

1. Débranchez l'appareil de la prise secteur et le laisser refroidir complètement.
2. Tournez le couvercle de protection dans le sens antihoraire pour le retirer ainsi que l'ampoule défectueuse.
3. Placez l'ampoule dans le couvercle de protection et le tourner dans le sens horaire.





















Utilisez uniquement des ampoules adaptées à l'appareil.

REMARQUES SUR L'ÉLIMINATION ET LE RECYCLAGE :

 Le symbole de la poubelle barrée indique que les équipements électriques et électroniques, ainsi que les piles et batteries rechargeables, ne doivent pas être éliminés avec les déchets ménagers.

Les déchets d'équipements électriques et électroniques (DEEE), les piles et les batteries rechargeables doivent être déposés dans des points de collecte et de recyclage appropriés. Une élimination appropriée contribue à prévenir les effets négatifs potentiels sur l'environnement et la santé humaine résultant d'une gestion inadéquate des déchets.

REMARQUES

| Programmes | Temps par défaut (minutes) | Température par défaut (°C) | Réglage du temps | Réglage de la température | Mode de fonctionnement par défaut |
|---|-----------------------------------|-----------------------------|---|---------------------------|---|
|  | 25 | 200° | Oui | Oui |   |
|  | Niveau de brunissage standard : 3 | 230° | Degré de brunissage du pain (1-5), par défaut 3 | \ |  |
|  | 20 | 170° | Oui | \ |  |
|  | 60 | 140° | Oui | Oui |  |
|  | 45 | 230° | Oui | \ |    |
|  | 20 | 200° | Oui | Oui |   |
|  | 60 | 80° | Oui | \ |  |
|  | 120 | 40° | Oui | \ |   |

IMPORTANTI ISTRUZIONI PER LA SICUREZZA

Gli apparecchi elettrici di **TZS FIRST Austria** sono conformi agli standard tecnici riconosciuti e alle normative legali sulla sicurezza.

- Leggere queste istruzioni con attenzione prima di usare l'apparecchio per la prima volta e conservarle per futura consultazione.
- Questo apparecchio è destinato alla cottura, alla tostatura, alla grigliatura e al riscaldamento degli alimenti in ambienti domestici o simili.
- L'apparecchio non è destinato all'uso commerciale né a scopi diversi da quelli descritti nel manuale. Un uso improprio può causare lesioni o danni.
- Per evitare il rischio di scosse elettriche, non immergere l'apparecchio o il cavo di alimentazione in nessun liquido.
- Se l'apparecchio o il cavo di alimentazione mostrano segni di danni, non utilizzarli. Rivolgersi a un centro di assistenza autorizzato e qualificato per un controllo o una riparazione.
- Un cavo di alimentazione danneggiato deve essere sostituito solo dal produttore o da personale di assistenza autorizzato.
- L'apparecchio non è progettato per essere azionato con un timer esterno o un dispositivo di controllo da remoto.
-  L'apparecchio diventa caldo durante il funzionamento. Pertanto, far attenzione a non toccare parti calde.
- L'apparecchio può essere utilizzato da bambini a partire dagli 8 anni di età e da persone con ridotte capacità fisiche, sensoriali o mentali, o con una scarsa esperienza e/o conoscenza sull'uso dell'apparecchio, solo se sono supervisionati o istruiti circa l'uso sicuro dello stesso e se sono consapevoli dei rischi che ne derivano.
- I bambini devono essere sorvegliati onde evitare che giochino con l'apparecchio.
- Pulizia e manutenzione non devono essere effettuate da bambini a meno che non abbiano più di 8 anni e siano supervisionati.
- Tenere l'apparecchio e il cavo fuori dalla portata dei bambini al di sotto degli 8 anni.

- Prima di collegare l'apparecchio alla fonte di alimentazione, accertarsi che la tensione riportata sull'apparecchio corrisponda alla tensione della rete elettrica domestica. Se così non fosse, non utilizzare l'apparecchio e contattare il proprio rivenditore.
- Se l'apparecchio viene messo a terra (classe di protezione I), la presa a parete e qualsiasi prolunga a cui è collegato dovranno essere ugualmente messi a terra.
- Durante l'uso, questo apparecchio può comportare una notevole richiesta di corrente dal circuito elettrico. Pertanto, collegarlo ad un circuito separato o non utilizzarlo contemporaneamente ad altri apparecchi per evitare un sovraccarico.
- Posizionare l'apparecchio su una superficie chiara, piana e resistente al calore. Lasciare uno spazio di almeno 5 cm dalla parete. Lasciare libera la zona sopra l'apparecchio per consentire la libera circolazione dell'aria. Non posizionare mai l'apparecchio o il cavo di alimentazione su superfici calde. Né l'apparecchio deve essere posto o utilizzato in prossimità di fiamme di gas esposte.
- Il cavo non deve penzolare dal bordo del tavolo o da uno spigolo. Non lasciare che il cavo non tocchi superfici calde.
- Evitare di utilizzare il prodotto in prossimità di fonti di gas o di altri materiali o oggetti infiammabili.
- Non collocare materiale infiammabile (carta, stoffa, ecc.) sopra o vicino all'apparecchio.
- Assicurarsi che l'apparecchio sia spento prima di collegare o scollegare il dispositivo.
- L'utilizzo di accessori non raccomandati o venduti dal produttore potrebbe causare incendi, scosse elettriche o lesioni.
- Non utilizzare l'apparecchio in ambienti esterni.
- Non lasciare l'apparecchio incustodito mentre è in funzione.
- Utilizzare solo teglie da forno non infiammabili e resistenti al calore.
- Indossare sempre guanti da forno protettivi e isolati quando si introducono o si estraggono gli oggetti dal forno.
- Non introdurre nel forno alimenti di dimensioni eccessive in quanto potrebbero causare un incendio se a contatto con l'elemento riscaldante.
- Scollegare l'apparecchio prima di spostarlo da un luogo all'altro.
- Scollegare sempre l'apparecchio dalla rete elettrica dopo l'uso, prima della pulizia e in caso di malfunzionamento.
- Non tirare direttamente il cavo di alimentazione; piuttosto tirare la spina per scollegare l'apparecchio dall'alimentazione.
- Finché l'apparecchio è caldo, deve essere sorvegliato, anche se non è collegato alla rete elettrica. Lasciare raffreddare completamente l'apparecchio prima di pulirlo e riporlo.
- Non utilizzare utensili appuntiti per pulire il vetro dello sportello del forno, poiché potrebbero danneggiarlo o romperlo.
- Decliniamo ogni responsabilità per eventuali danni derivanti da un uso improprio o da un utilizzo per scopi diversi da quelli originariamente previsti.
- Riparazioni e altri lavori sulla macchina devono essere effettuati solo da personale autorizzato.

SPECIFICHE

FA-5043-2: 1600 W • 220-240 V ~ 50-60 Hz
FA-5046-2: 2000 W • 220-240 V ~ 50-60 Hz

NOME DELLE PARTI DEL FORNO: (Fig. A)

1. Maniglia della portiera
2. Vetro della portiera
3. Teglia
4. Ripiano a griglia
5. Vassoio per le briciole
6. Alloggiamento
7. Pannello anteriore
8. Schermo display
9. Pannello di controllo
10. Impugnatura teglia
11. Spiedo
12. Supporto barra rotante

DISPLAY LED:

13. Display riscaldatore inferiore
14. Display riscaldatore superiore
15. Display temperatura
16. Display timer
17. Display funzioni
18. Display riscaldatore inferiore e riscaldatore superiore
19. Display convezione
20. Display spiedo

PANNELLO DI CONTROLLO: (Fig. B)

1. Display: modalità, tempo e temperatura
2. Biscotti
3. Pane
4. Pizza
5. Braciola di maiale o bistecca di carne
6. Pollo arrosto
7. Torta
8. Scongellare
9. Tenere caldo
10. Avvio, pausa e arresto
11. Modalità operative con i riscaldatori
12. Funzione di convezione
13. Regolatore della temperatura
14. Controllo tempo
15. Riduzione di temperatura o tempo
16. Incremento di di temperatura o tempo

ISTRUZIONI PER IL FUNZIONAMENTO



Al primo utilizzo del forno:





1. Lavare tutti gli accessori del forno con detergente delicato e sciacquare con acqua pulita. Far asciugare gli accessori e rimontare il forno.
2. Dopo aver rimontato il forno, si consiglia di usarlo alla temperatura MAX per circa 15 minuti per eliminare l'olio del confezionamento che può restare dopo la spedizione.
3. Svolgere il cavo di alimentazione.
4. Controllare che il ripiano e il vassoio siano in posizione
5. Inserire il cavo di alimentazione nella presa idonea.

Nota: Al primo uso si possono sprigionare odori o fumo in quantità minime. Ciò è normale e innocuo ed è dovuto al materiale protettivo sugli elementi di riscaldant che si brucia.

GUIDA OPERATIVA:**1. Modalità standby:**

Quando l'alimentazione è attiva, il display mostrerà l'orologio a 0:00 con lo sfondo di colore blu.







- 1) La cifra di sinistra "0" scintillerà nei primi 15 sec.; durante questi 15 sec., premere i tasti "+", "-" per regolare le ore dell'orologio; l'unità è 1 ora per ogni pressione, il sistema è di 24 ore; premere nuovamente il tasto (B/14)  per accedere alla regolazione dei minuti dell'orologio premendo i tasti "+", "-"; l'unità è 1 min. per ogni pressione, il sistema è di 60 minuti. Dopo la configurazione dell'orologio, premere il tasto (B/14)  per avviare l'orologio e la luce di sfondo si spegne in 20 sec.; il forno entrerà in modalità di standby.

- 2) Se non vi è alcuna operazione nei primi 15 sec., l'orologio partirà da 0:00 e l'icona "0" scintilla; ogni scintillio dell'icona "0" indica 1 sec.; il forno accederà in modalità standby.
- 3) Durante la modalità standby, la pressione di un qualsiasi tasto attivare il forno e la luce di sfondo si accende, e si spegne automaticamente in 20 sec. senza ulteriori operazioni.
- 4) Durante la modalità di standby, premere il tasto (B/14)  e usare i tasti "+", "-" per regolare nuovamente l'orologio.
- 5) Durante la modalità di standby, premere qualsiasi simbolo degli 8 programmi predefiniti o il tasto (B/11)  per accedere alla configurazione della modalità operativa.
- 6) Durante la modalità di standby, premere il tasto (B/13)  o il tasto (B/10)  o i tasti "+", "-", giusto per far aumentare la luce di sfondo dl display, senza cicalino e alcuna azione.

2. Scelta dei programmi predefiniti:

- 1) Premere qualsiasi icona di seguenti 8 programmi e premere il tasto (Fig. B/10)  per avviare il lavoro.
- 2) Premendo nuovamente il tasto (B/10) il forno va in pausa e lo sfondo del tasto (B/10) brilla.
- 3) Premendo nuovamente il tasto (B/10), il programma si riavvia.
- 4) Premendo il tasto (B/10) per più di 3 sec., il programma è annullato. (vedi tabella)

3. Scegliere la modalità DIY

- 1) Premere il tasto (B/11)  per selezionare la modalità operativa del riscaldatori:  / ; il tempo predefinito è di 30:00 e la temperatura predefinita è di 150°C.
- 2) Premere il tasto (B/12)  per selezionare la funzione di convezione, premere nuovamente per annullarla. Questo tasto funziona solo insieme al tasto (B/11) .
- 3) Premere il tasto (B/13)  per avviare la regolazione della temperatura, e quindi premere i tasti "+", "-" per regolare l'orario; l'unità è di 5°C per ogni pressione; quando si tengono premuti i tasti "+", "-" per più di 2 sec., si accede alla modalità Avanzamento o Riavvolgimento rapido nella velocità di 2 unità/sec. L'intervallo di regolazione è 40~230°C.
- 4) Premere il tasto (B/14)  per avviare la regolazione dell'orario e poi premere i tasti "+", "-" per regolare l'orario; l'unità è 1 min. per ogni pressione quando al di sotto dei 30 min.; quando si tengono premuti i tasti "+", "-" per più di 2 sec. si accede alla modalità di Avanzamento

- o Riavvolgimento rapido nella velocità di 2 unità/sec.; l'unità è di 5 min. per ogni pressione quando oltre i 30 min.; quando si tengono premuti i tasti "+", "-" per più di 2 sec., si accede alla modalità Avanzamento o Riavvolgimento rapido nella velocità di 2 unità/sec. L'intervallo di regolazione è 0~180 min.
- 5) Dopo la configurazione di tutti i dati, premere il tasto (B/10)  per avviare il funzionamento.
- 6) Premendo nuovamente il tasto (B/10) il forno va in pausa e lo sfondo del tasto (B/10) brilla.
- 7) Premendo nuovamente il tasto (B/10), il programma si riavvia.
- 8) Premendo il tasto (B/10) per più di 3 sec., il programma è annullato.

PULIZIA E MANUTENZIONE

- È importante pulire l'apparecchio dopo ogni uso per impedire l'accumulo di grasso ed evitare odori sgradevoli.
- Scollegare sempre l'apparecchio dall'alimentazione e lasciarlo raffreddare prima di pulirlo.
- Non immergere mai l'apparecchio o il cavo di alimentazione in acqua. Evitare che i componenti elettrici siano esposti all'umidità.
- Pulire regolarmente l'interno e rimuovere eventuali residui di cibo dalle pareti del forno. Utilizzare un panno umido ed un detergente delicato per pulire l'interno ed asciugarlo.
- Non utilizzare detergenti spray o altri detergenti aggressivi.
- Evitare l'utilizzo di spugne abrasive, pagliette di acciaio o detergenti aggressivi.
- La griglia rimovibile, la teglia e il vassoio raccoglibriciole possono essere lavati come normali utensili da cucina. Queste parti possono anche essere lavate in lavastoviglie.
- Pulire la finestra su entrambi i lati con un panno umido.
- Pulire l'alloggiamento dell'unità con un panno umido e quindi asciugarlo.

SOSTITUZIONE DELLA LAMPADINA

Sostituire la lampadina difettosa nel seguente modo:

1. Scollegare l'apparecchio dall'alimentazione elettrica e lasciarlo raffreddare completamente.
2. Ruotare in senso antiorario per togliere la copertura protettiva la lampadina difettosa.
3. Sostituire la lampadina nella copertura protettiva e ruotare in senso orario.

Usare esclusivamente lampadine idonee per l'apparecchio.

















NOTE PER LO SMALTIMENTO E IL RICICLAGGIO:

Il simbolo del cassetto barrato indica che le apparecchiature elettriche ed elettroniche, così come le batterie e gli accumulatori, non devono essere smaltiti con i rifiuti domestici.

I rifiuti di apparecchiature elettriche ed elettroniche (RAEE), le batterie e gli accumulatori devono essere consegnati ai punti di raccolta e riciclaggio designati.

Un corretto smaltimento aiuta a prevenire potenziali impatti negativi sull'ambiente e sulla salute umana derivanti da una gestione inappropriata dei rifiuti.

NOTE

| Programmi | Tempo predefinito (minuti) | Temp. predefinita (°C) | Regolazione tempo | Regolazione temp. | Modalità di funzionamento predefinita |
|---|---------------------------------|------------------------|---|-------------------|---|
|  | 25 | 200° | SI | SI |  |
|  | Livello di doratura standard: 3 | 230° | Colore tostatura pane classe 1-5, predefinito classe: 3 | \ |  |
|  | 20 | 170° | SI | \ |  |
|  | 60 | 140° | SI | SI |  |
|  | 45 | 230° | SI | \ |  |
|  | 20 | 200° | SI | SI |  |
|  | 60 | 80° | SI | \ |  |
|  | 120 | 40° | SI | \ |  |

ΣΗΜΑΝΤΙΚΕΣ ΟΔΗΓΙΕΣ ΑΣΦΑΛΕΙΑΣ

Οι ηλεκτρικές συσκευές της **TZS FIRST Austria** συμμορφώνονται με αναγνωρισμένα τεχνικά πρότυπα και νομικούς κανονισμούς ασφαλείας.

- Διαβάστε προσεκτικά τις παρούσες οδηγίες, πριν χρησιμοποιήσετε τη συσκευή για πρώτη φορά και διατηρήστε τις για μελλοντική αναφορά.
- Η συσκευή προορίζεται για ψήσιμο, φρυγάνισμα, γκριλάρισμα και επαναθέρμανση τροφίμων σε οικιακούς χώρους ή παρόμοια περιβάλλοντα.
- Η συσκευή δεν προορίζεται για εμπορική χρήση ούτε για σκοπούς άλλους από αυτούς που περιγράφονται στο εγχειρίδιο. Η ακατάλληλη χρήση μπορεί να προκαλέσει τραυματισμό ή ζημιές.
- Για να προστατευτείτε από τον κίνδυνο ηλεκτροπληξίας, μην βυθίζετε τη συσκευή ή το καλώδιο σε οποιοδήποτε υγρό.
- Εάν η συσκευή ή το καλώδιο τροφοδοσίας εμφανίζουν σημάδια φθοράς, μην τα χρησιμοποιείτε! Απευθυνθείτε σε εξουσιοδοτημένο κέντρο σέρβις για επιθεώρηση ή επισκευή.
- Ένα κατεστραμμένο καλώδιο ρεύματος πρέπει να αντικαθίσταται μόνο από τον κατασκευαστή ή από εξουσιοδοτημένο προσωπικό σέρβις.
- Η συσκευή δεν προορίζεται για λειτουργία με εξωτερικό χρονοδιακόπτη ή σύστημα τηλεχειρισμού.
-  Η συσκευή θερμαίνεται κατά τη διάρκεια της λειτουργίας. Προσέχετε να μην αγγίζετε τα θερμά σημεία της.
- Η συσκευή μπορεί να χρησιμοποιηθεί από παιδιά ηλικίας από 8 ετών και άνω και από άτομα με μειωμένες σωματικές, αισθητήριες ή διανοητικές ικανότητες ή έλλειψη εμπειρίας και γνώσης, εφόσον υπάρχει επίβλεψη ή τους έχουν δοθεί οδηγίες σχετικά με την ασφαλή χρήση της συσκευής και κατανοούν τους σχετικούς κινδύνους.
- Τα παιδιά θα πρέπει να επιβλέπονται για να διασφαλιστεί ότι δεν παίζουν με τη συσκευή.
- Οι εργασίες καθαρισμού και συντήρησης δεν πρέπει να εκτελούνται από παιδιά, εκτός αν είναι ηλικίας από 8 ετών και άνω και βρίσκονται υπό επίβλεψη.
- Διατηρείτε τη συσκευή και το καλώδιό της μακριά από παιδιά ηλικίας κάτω των 8 ετών.

- Προτού συνδέσετε τη συσκευή στην παροχή ρεύματος, βεβαιωθείτε ότι η τάση που αναγράφεται στη συσκευή αντιστοιχεί στην τάση δικτύου στο σπίτι σας. Διαφορετικά, απεθνήστε στον προμηθευτή σας και μη χρησιμοποιείτε τη συσκευή.
- Εάν η συσκευή είναι γειωμένη (κλάση προστασίας Ι), η πρίζα τοίχου και κάθε προέκταση στην οποία είναι συνδεδεμένη πρέπει επίσης να είναι γειωμένες.
- Κατά τη διάρκεια της χρήσης, αυτή η συσκευή μπορεί να δημιουργήσει σημαντική ζήτηση ρεύματος στο ηλεκτρικό σας κύκλωμα. Συνεπώς, θα πρέπει να συνδέεται σε ξεχωριστό κύκλωμα ή να μην χρησιμοποιείται ταυτόχρονα με άλλες συσκευές προς αποφυγή υπερφόρτωσης.
- Τοποθετήστε τη συσκευή σε μια καθαρή, επίπεδη και ανθεκτική στη θερμότητα επιφάνεια. Η απόσταση από τους τοίχους πρέπει να είναι τουλάχιστον 5 εκ. Ο χώρος γύρω από τη συσκευή πρέπει να είναι ελεύθερος για να μην παρεμποδίζεται η κυκλοφορία του αέρα. Μην τοποθετείτε ποτέ τη συσκευή ή το καλώδιο τροφοδοσίας επάνω σε θερμές επιφάνειες. Η συσκευή δεν πρέπει να τοποθετείται ή να χρησιμοποιείται κοντά σε ανοικτές φλόγες αερίων.
- Μην αφήνετε το καλώδιο να κρέμεται στην άκρη κάποιας επιφάνειας. Μην αφήνετε το καλώδιο να ακουμπάει θερμές επιφάνειες.
- Μην χρησιμοποιείτε το προϊόν κοντά σε πηγές αερίων ή άλλα εύφλεκτα υλικά ή αντικείμενα.
- Μην τοποθετείτε εύφλεκτα υλικά (χαρτί, ύφασμα κ.λπ.) πάνω ή κοντά στη συσκευή.
- Βεβαιωθείτε ότι η συσκευή είναι απενεργοποιημένη προτού συνδέσετε ή αποσυνδέσετε τη συσκευή από την πρίζα.
- Η χρήση των εξαρτημάτων που δεν συνιστώνται ή που δεν πωλούνται από τον κατασκευαστή μπορεί να οδηγήσουν στην πρόκληση πυρκαγιάς, ηλεκτροπληξίας ή τραυματισμού.
- Μη χρησιμοποιείτε αυτή τη συσκευή σε εξωτερικούς χώρους.
- Μην αφήνετε τη συσκευή χωρίς επιτήρηση κατά τη λειτουργία.
- Χρησιμοποιείτε μόνο μη εύφλεκτα, ανθεκτικά στη θερμότητα σκεύη, κατάλληλα για φούρνο.
- Να φοράτε πάντα προστατευτικά, μονωμένα γάντια φούρνου όταν τοποθετείτε ή αφαιρείτε αντικείμενα από τον ζεστό φούρνο.
- Μην τοποθετείτε στον φούρνο φαγητά μεγάλων διαστάσεων, επειδή μπορεί να προκληθεί πυρκαγιά από την επαφή τους με το θερμαντικό στοιχείο.
- Αποσυνδέστε τη συσκευή από την πρίζα πριν την μετακινήσετε από μία θέση σε άλλη.
- Αποσυνδέστε πάντα τη συσκευή από την τροφοδοσία ρεύματος μετά από τη χρήση, πριν από τον καθαρισμό και σε περίπτωση δυσλειτουργίας.
- Μην τραβάτε απευθείας το καλώδιο τροφοδοσίας. Τραβήξτε το φως για να αποσυνδέσετε τη συσκευή από την παροχή ρεύματος.
- Επιβλέπετε τη συσκευή όσο είναι ζεστή, ακόμη και αν δεν είναι συνδεδεμένη στην πρίζα. Αφήστε τη συσκευή να κρυώσει πλήρως προτού την καθαρίσετε και την αποθηκεύσετε.
- Μην χρησιμοποιείτε αιχμηρά σκεύη για να καθαρίσετε το τζάμι της πόρτας του φούρνου, καθώς μπορεί να προκληθεί ζημιά ή να σπάσει.
- Δεν φέρουμε καμία ευθύνη για τυχόν ζημιές που προκύπτουν από ακατάλληλη χρήση ή χρήση για άλλους σκοπούς πέραν των αρχικά προβλεπόμενων.
- Οι επισκευές και άλλες εργασίες που εκτελούνται στη συσκευή πρέπει να πραγματοποιούνται μόνο από εξουσιοδοτημένο εξειδικευμένο προσωπικό!

ΠΡΟΔΙΑΓΡΑΦΕΣ

FA-5043-2: 1600 W • 220-240 V ~ 50-60 Hz

FA-5046-2: 2000 W • 220-240 V ~ 50-60 Hz

ΠΕΡΙΓΡΑΦΗ ΤΜΗΜΑΤΩΝ ΦΟΥΡΝΟΥ:

(Εικ. Α)

1. Λαβή πόρτας
2. Τζάμι πόρτας
3. Ταψί ψησίματος
4. Σχάρα
5. Δίσκος για ψίχουλα
6. Περίβλημα
7. Μπροστινή όψη
8. Οθόνη ενδείξεων
9. Πίνακας ελέγχου
10. Λαβή ταιψιού ψησίματος
11. Σούβλα
12. Βάση σούβλας

ΟΘΟΝΗ LED:

13. Ένδειξη κάτω στοιχείου
14. Ένδειξη επάνω στοιχείου
15. Ένδειξη θερμοκρασίας
16. Ένδειξη χρονομέτρου
17. Ένδειξη λειτουργίας
18. Ένδειξη επάνω & κάτω στοιχείου
19. Ένδειξη λειτουργίας αέρα
20. Ένδειξη σούβλας

ΠΙΝΑΚΑΣ ΕΛΕΓΧΟΥ: (Εικ. Β)

1. Ένδειξη: λειτουργία, χρόνος και θερμοκρασία
2. Cookies
3. Ψωμί
4. Πίτσα
5. Χοιρινή ή μοσχαρίσια μπριζόλα
6. Ψητό κοτόπουλο
7. Κέικ
8. Απόψυξη
9. Διατήρηση θερμοκρασίας
10. Έναρξη, παύση και διακοπή
11. Λειτουργία θερμαντικών στοιχείων
12. Λειτουργία αέρα
13. Έλεγχος θερμοκρασίας
14. Χρονοδιακόπτης
15. Μείωση θερμοκρασίας ή χρόνου
16. Αύξηση θερμοκρασίας ή χρόνου

ΟΔΗΓΙΕΣ ΛΕΙΤΟΥΡΓΙΑΣ

Πριν χρησιμοποιήσετε τον φούρνο για πρώτη φορά:

1. Βεβαιωθείτε ότι ο φούρνος είναι αποσυνδεδεμένος και όλα τα χειριστήρια βρίσκονται στη θέση „OFF“.
2. Πλύνετε όλα τα αξεσουάρ του φούρνου με ήπιο απορρυπαντικό πιάτων και ξεπλύνετε καλά με καθαρό νερό. Στεγνώστε καλά όλα τα εξαρτήματα και τοποθετήστε τα στον φούρνο.
3. Μετά την επανασυναρμολόγηση του φούρνου σας, συνιστούμε να τον ενεργοποιήσετε σε μέγιστη θερμοκρασία για περίπου 15 λεπτά για να εξαλείψετε τυχόν λάδι συσκευασίας που μπορεί να παραμείνει μετά την αποστολή. Αυτό θα απομακρύνει επίσης κάθε ίχνος οσμής.
4. Ξετυλίξτε το καλώδιο τροφοδοσίας.
5. Τοποθετήστε το καλώδιο σε κατάλληλη πρίζα.

Σημείωση: Η πρώτη χρήση μπορεί να οδηγήσει σε ελάχιστη οσμή και καπνό. Αυτό είναι φυσιολογικό και ακίνδυνο. Οφείλεται στην καύση του προστατευτικού υλικού στα στοιχεία θέρμανσης.





ΟΔΗΓΟΣ ΛΕΙΤΟΥΡΓΙΑΣ

1. Κατάσταση αναμονής:

Όταν υπάρχει τροφοδοσία, στην οθόνη εμφανίζεται η ένδειξη του χρόνου με τη μορφή 0:00 σε μπλε φόντο.

- 1) Το αριστερό ψηφίο „0“ αναβοσβήνει κατά τα πρώτα 15 δευτερόλεπτα. Κατά τη διάρκεια αυτού του διαστήματος των 15 δευτερόλεπτων, πατήστε τα πλήκτρα „+“/“-“ για να ρυθμίσετε τις ώρες σε βήματα της 1 ώρας σε σύστημα 24 ωρών. Πατήστε ξανά το πλήκτρο (B/14)  για να εισέλθετε στη ρύθμιση των λεπτών και, στη συνέχεια, πατήστε τα πλήκτρα „+“/“-“ για να ρυθμίσετε τα λεπτά σε βήματα του 1 λεπτού σε σύστημα 60 λεπτών. Αφού ρυθμίσετε το ρολόι,







πατήστε το πλήκτρο (B/14)  για να το θέσετε σε λειτουργία. Το φως του φόντου θα σβήσει μετά από 20 δευτερόλεπτα και ο φούρνος θα τεθεί σε κατάσταση αναμονής.

- 2) Εάν δεν πραγματοποιηθεί καμία ενέργεια κατά τα πρώτα 15 δευτερόλεπτα, τότε θα εμφανιστεί η ένδειξη 0:00 και το σύμβολο „:“ θα αναβοσβήνει ανά 1 δευτερόλεπτο υποδεικνύοντας ότι ο φούρνος έχει τεθεί σε κατάσταση αναμονής.
- 3) Κατά την κατάσταση αναμονής, πατήστε οποιοδήποτε πλήκτρο για να ενεργοποιησετε τον φούρνο. Εάν δεν πραγματοποιηθεί καμία περαιτέρω ενέργεια, η οθόνη θα σβήσει ξανά μετά από 20 δευτερόλεπτα.
- 4) Στην κατάσταση αναμονής, πατήστε το πλήκτρο (B/14)  και χρησιμοποιήστε τα πλήκτρα „+“/“-“ για να ρυθμίσετε ξανά την ώρα.
- 5) Στην κατάσταση αναμονής, πατήστε οποιοδήποτε σύμβολο των 8 προεπιλεγμένων προγραμμάτων ή το πλήκτρο (B/11)  για να επιλέξετε τον τρόπο λειτουργίας.
- 6) Στην κατάσταση αναμονής, πατήστε το πλήκτρο (B/13)  ή (B/10)  ή τα πλήκτρα „+“/“-“ για να ενεργοποιήσετε τον φωτισμό της οθόνης χωρίς να πραγματοποιήσετε καμία ενέργεια.



2. Επιλογή Προεπιλεγμένων προγραμμάτων:

- 1) Πατήστε οποιοδήποτε σύμβολο από τα παρακάτω 8 προγράμματα και πατήστε το πλήκτρο  (Εικ. B/10) για έναρξη της λειτουργίας.
- 2) Πατήστε ξανά το πλήκτρο (B/10) για να διακόψετε προσωρινά τη λειτουργία. Το φόντο κουμπιού (B/10) αναβοσβήνει.
- 3) Πατήστε ξανά το πλήκτρο (B/10) για επανεκκίνηση του προγράμματος.
- 4) Πατήστε παρατεταμένα το πλήκτρο (B/10) για περισσότερο από 3 δευτερόλεπτα για ακύρωση του προγράμματος. (δείτε τον πίνακα)

3. Επιλογή προσαρμοσμένης λειτουργίας

- 1) Πατήστε το πλήκτρο (B/11)  για να επιλέξετε τον τρόπο λειτουργίας των στοιχείων θέρμανσης:  /  /  ο προεπιλεγμένος χρόνος είναι 30:00 και η προεπιλεγμένη θερμοκρασία είναι 150°C.
- 2) Πατήστε το πλήκτρο (B/12)  για να επιλέξετε τη λειτουργία αέρα και πατήστε ξανά για να την ακυρώσετε. Αυτό το πλήκτρο λειτουργεί μόνο σε συνδυασμό με το πλήκτρο (B/11) .
- 3) Πατήστε το πλήκτρο (B/13)  για να ξεκινήσετε τη ρύθμιση της θερμοκρασίας και, στη συνέχεια, πατήστε τα πλήκτρα „+“/“-“ για να ρυθμίσετε τη θερμοκρασία. Η θερμοκρασία

αλλάζει σε βήματα των 5°C με κάθε πάτημα. Εάν πατήσετε παρατεταμένα τα πλήκτρα „+“/“-“ για περισσότερο από 2 δευτερόλεπτα, η θερμοκρασία αλλάζει κατά 2 βήματα/δευτερόλεπτο. Το εύρος ρύθμισης είναι 40~230°C.

- 4) Πατήστε το πλήκτρο (B/14)  για να ξεκινήσετε τη ρύθμιση του χρόνου και, στη συνέχεια, πατήστε τα πλήκτρα „+“/“-“ για να ρυθμίσετε τον χρόνο. Για χρόνο κάτω από 30 λεπτά, ο χρόνος αλλάζει σε βήματα του 1 λεπτού με κάθε πάτημα. Εάν πατήσετε παρατεταμένα τα πλήκτρα „+“/“-“ για περισσότερο από 2 δευτερόλεπτα, η ένδειξη του χρόνου αλλάζει κατά 2 βήματα/δευτερόλεπτο. Για χρόνο πάνω από 30 λεπτά, ο χρόνος αλλάζει σε βήματα των 5 λεπτών με κάθε πάτημα. Εάν πατήσετε παρατεταμένα τα πλήκτρα „+“/“-“ για περισσότερο από 2 δευτερόλεπτα, η ένδειξη του χρόνου αλλάζει κατά 2 βήματα/δευτερόλεπτο. Το εύρος ρύθμισης είναι 0~180 λεπτά.
- 5) Όταν ολοκληρώσετε τις ρυθμίσεις, πατήστε το πλήκτρο (B/10)  για έναρξη της λειτουργίας.
- 6) Πατήστε ξανά το πλήκτρο (B/10) για να διακόψετε προσωρινά τη λειτουργία. Το φόντο κουμπιού (B/10) αναβοσβήνει.
- 7) Πατήστε ξανά το πλήκτρο (B/10) για επανεκκίνηση του προγράμματος.
- 8) Πατήστε παρατεταμένα το πλήκτρο (B/10) για περισσότερο από 3 δευτερόλεπτα για ακύρωση του προγράμματος.

ΚΑΘΑΡΙΣΜΟΣ ΚΑΙ ΣΥΝΤΗΡΗΣΗ

- Είναι σημαντικό να καθαρίζετε τη συσκευή μετά από κάθε χρήση για να αποφεύγετε τη συσσώρευση λίπους και τις δυσάρεστες οσμές.
- Πάντα να αποσυνδέετε τη συσκευή από το ρεύμα και να την αφήνετε να ψυχθεί πριν από τον καθαρισμό.
- Μην βυθίζετε ποτέ τη συσκευή ή το καλώδιο σε νερό. Μην αφήνετε τα ηλεκτρικά εξαρτήματα να έρθουν σε επαφή με υγρασία.
- Καθαρίζετε τακτικά το εσωτερικό και αφαιρείτε τυχόντα υπολείμματα τροφίμων από τα τοιχώματα του φούρνου. Χρησιμοποιήστε ένα υγρό πανί και ένα ήπιο απορρυπαντικό για να καθαρίσετε το εσωτερικό κι έπειτα σκουπίστε το για να στεγνώσει.
- Μη χρησιμοποιείτε καθαριστικά σπρέι ή άλλα σκληρά καθαριστικά.
- Μην χρησιμοποιείτε συρμάτινα σφουγγαράκια, στίλβωτικά καθαριστικά ή ατσαλόμαλλο.

- αφαιρούμενη σχάρα, το ταψί και ο δίσκος για ψίχουλα μπορούν να πλυθούν σαν τα συνηθισμένα σκεύη κουζίνας. Μπορείτε επίσης να καθαρίσετε αυτά τα εξαρτήματα στο πλυντήριο πιάτων.
- Σκουπίστε το παράθυρο και από τις δύο πλευρές με ένα υγρό πανί.
- Καθαρίστε το περίβλημα της μονάδας με ένα υγρό πανί κι έπειτα σκουπίστε το για να στεγνώσει.



ΑΝΤΙΚΑΤΑΣΤΑΣΗ ΛΑΜΠΤΗΡΑ

Αντικαταστήστε τον ελαττωματικό λαμπτήρα ως εξής:

- Αποσυνδέστε τη συσκευή από την παροχή ρεύματος και αφήστε την να ψυχθεί εντελώς.
- Στρέψτε αριστερόστροφα το προστατευτικό κάλυμμα και τον ελαττωματικό λαμπτήρα.
- Αντικαταστήστε τον λαμπτήρα μέσα στο προστατευτικό κάλυμμα και στρέψτε δεξιόστροφα.





















Χρησιμοποιείτε μόνο λαμπτήρες κατάλληλους για τη συσκευή.

ΣΗΜΕΙΩΣΕΙΣ ΑΠΟΡΡΙΨΗΣ ΚΑΙ ΑΝΑΚΥΚΛΩΣΗΣ:

 Το σύμβολο του διαγραμμένου κάδου δείχνει ότι ο ηλεκτρολογικός και  ηλεκτρονικός εξοπλισμός, καθώς και οι μπαταρίες, δεν πρέπει να απορρίπτονται με τα οικιακά απορρίμματα.

Τα WEEE, οι μπαταρίες και οι επαναφορτιζόμενες μπαταρίες πρέπει να μεταφέρονται σε σημεία συλλογής. Η σωστή απόρριψη αποτρέπει βλάβες στο περιβάλλον και την υγεία.

ΣΗΜΕΙΩΣΗ

| Πρόγραμμα | Προεπιλεγμένος χρόνος (λεπτά) | Προεπιλεγμένη θερμοκρασία (°C) | Ρύθμιση χρόνου | Ρύθμιση θερμοκρασίας | Προεπιλεγμένη λειτουργία |
|---|-------------------------------|--------------------------------|--|----------------------|---|
|  | 25 | 200° | ΝΑΙ | ΝΑΙ |   |
|  | Τυπικό επίπεδο ροδίσματος: 3 | 230° | Επίπεδο ψησίματος ψωμιού 1-5, προεπιλογή 3 | \ |  |
|  | 20 | 170° | ΝΑΙ | \ |  |
|  | 60 | 140° | ΝΑΙ | ΝΑΙ |  |
|  | 45 | 230° | ΝΑΙ | \ |    |
|  | 20 | 200° | ΝΑΙ | ΝΑΙ |   |
|  | 60 | 80° | ΝΑΙ | \ |  |
|  | 120 | 40° | ΝΑΙ | \ |   |

BELANGRIJKE VEILIGHEIDSINSTRUCTIES

De elektrische apparaten van **TZS FIRST Austria** voldoen aan de erkende technische normen en wettelijke veiligheidsvoorschriften.

- Lees deze gebruiksaanwijzing zorgvuldig door voordat u het apparaat voor de eerste keer gebruikt en bewaar deze om hem later te kunnen raadplegen.
- Dit apparaat is bedoeld voor het bakken, toasten, grillen en opwarmen van voedsel in huishoudelijke of vergelijkbare omgevingen.
- Het apparaat is niet bedoeld voor commercieel gebruik of voor andere doeleinden dan die in de handleiding worden beschreven. Onjuist gebruik kan letsel of schade veroorzaken.
- Ter bescherming tegen elektrische gevaren mag dit apparaat of het netsnoer niet in een vloeistof worden ondergedompeld.
- U mag het apparaat niet gebruiken als het apparaat of het netsnoer tekenen van beschadiging vertoont! Breng het apparaat naar een erkend en gekwalificeerd servicecentrum voor inspectie of reparatie.
- Een beschadigd netsnoer mag alleen worden vervangen door de fabrikant of geautoriseerd servicepersoneel.
- Gebruik dit apparaat niet met een externe timer of afstandsbediening.
-  Het apparaat wordt warm tijdens gebruik. Raak daarom de hete onderdelen niet aan.
- Het apparaat kan worden gebruikt door kinderen vanaf 8 jaar en personen met verminderde lichamelijke, zintuiglijke of geestelijke vermogens of met gebrek aan ervaring en kennis, indien zij onder toezicht staan of instructies hebben gekregen over het veilige gebruik van het apparaat en de gevaren ervan begrijpen.
- Kinderen moeten onder toezicht staan om ervoor te zorgen dat zij niet met het apparaat spelen.
- Reiniging en onderhoud door de gebruiker mogen niet worden uitgevoerd door kinderen, tenzij zij ouder zijn dan 8 jaar en onder toezicht staan.
- Houd het apparaat en het netsnoer buiten het bereik van kinderen jonger dan 8 jaar.

- Controleer, alvorens het apparaat op de stroomvoorziening aan te sluiten, of de op het apparaat aangegeven spanning overeenkomt met de netspanning in uw huis. Als dit niet het geval is, neem dan contact op met uw dealer en gebruik het apparaat niet.
- Indien het apparaat geaard is (beschermingsklasse I), moeten het stopcontact en de eventuele verlengkabels waarop het apparaat is aangesloten, eveneens geaard zijn.
- Dit apparaat kan tijdens gebruik aanzienlijk veel stroom van uw elektrisch circuit vereisen. Het dient daarom op een afzonderlijk circuit te worden aangesloten of niet tegelijkertijd met andere apparatuur te worden gebruikt om overbelasting te voorkomen.
- Plaats het apparaat op een schoon, vlak en hittebestendig oppervlak. De afstand tot de muur moet minimaal 5 cm bedragen. De ruimte boven het apparaat moet vrij worden gehouden om de luchtcirculatie niet te belemmeren. Plaats het apparaat of het netsnoer nooit op hete oppervlakken. Het apparaat mag ook niet in de buurt van open gasvlammen worden geplaatst of gebruikt.
- Laat het netsnoer niet over de rand van een tafel of aanrecht hangen. Laat het netsnoer niet in aanraking komen met een heet oppervlak.
- Gebruik het apparaat niet in de buurt van gasbronnen of andere ontvlambare materialen of voorwerpen.
- Plaats geen brandbaar materiaal (papier, doek, enz.) op of in de buurt van het apparaat.
- Zorg dat het apparaat is uitgeschakeld voordat u de stekker in het stopcontact steekt of eruit trekt.
- Het gebruik van hulpstukken die niet door de fabrikant worden aanbevolen of verkocht, kan brand, elektrische schokken of letsel veroorzaken.
- Gebruik dit apparaat niet buitenshuis.
- Laat het apparaat niet onbeheerd achter terwijl het in werking is.
- Gebruik voor de oven uitsluitend niet-ontvlambaar, hittebestendig bakgerei.
- Draag altijd beschermende, geïsoleerde ovenwanten wanneer u voorwerpen in de hete oven plaatst of eruit haalt.
- Zet geen te grote hoeveelheden voedsel in de oven, omdat dit brand kan veroorzaken als het in contact komt met het verwarmingselement.
- Haal de stekker van het apparaat uit het stopcontact voordat u het verplaatst.
- Na gebruik, voor het reinigen en in geval van storingen altijd het apparaat loskoppelen van de stroomvoorziening.
- Trek niet aan het netsnoer, maar trek aan de stekker om het apparaat los te koppelen van de stroomvoorziening.
- Zolang het apparaat warm is, moet er toezicht zijn, ook al is het niet op netstroom aangesloten. Laat het apparaat volledig afkoelen alvorens het te reinigen en op te slaan.
- Gebruik geen scherp bestek om het glas van de oven deur schoon te maken, aangezien dit het glas kan beschadigen of breken.
- Wij aanvaarden geen aansprakelijkheid voor schade die voortvloeit uit oneigenlijk gebruik of gebruik voor andere doeleinden dan oorspronkelijk bedoeld.
- Reparaties en andere werkzaamheden aan het apparaat mogen alleen worden uitgevoerd door erkende specialisten!

SPECIFICATIES

FA-5043-2: 1600 W • 220-240 V ~ 50-60 Hz

FA-5046-2: 2000 W • 220-240 V ~ 50-60 Hz

NAAM VAN OVENONDERDELEN: (fig. A)

1. Deurhandvat
2. Deurglas
3. Bakplaat
4. Draadrooster
5. Kruimellade
6. Behuizing
7. Voorpaneel
8. Display
9. Bedieningspaneel
10. Handvat bakplaat
11. Draaispits
12. Houder draaispitsstang

LED-DISPLAY:

13. Display onderste verwarmingselement
14. Display boven verwarmingselement
15. Temperatuurdisplay
16. Timerdisplay
17. Functiedisplay
18. Display onderste en bovenste verwarmingselement
19. Convectiedisplay
20. Draaispitsdisplay

BEDIENINGSPANEEL: (fig. B)

1. Display: modus, tijd en temperatuur
2. Koekjes
3. Brood
4. Pizza
5. Varkenskotelet of biefstuk
6. Geroosterde kip
7. Cake
8. Ontdooien
9. Warm houden
10. Starten, pauzeren en stoppen
11. Werkfunctie van de verwarmingselementen
12. Convectiefunctie
13. Temperatuurstelling
14. Tijdbediening
15. Temperatuur of tijd verlagen
16. Temperatuur of tijd verhogen

BEDIENINGSINSTRUCTIES

Voordat u de oven voor de eerste keer gebruikt:



1. Was alle ovenaccessoires met een mild rafwasmiddel en spoel deze grondig na met schoon water. Droog alle accessoires goed af en zet ze weer in elkaar in de oven.
2. Nadat u uw oven weer in elkaar heeft gezet, raden wij u aan hem ongeveer 15 minuten op de maximale temperatuur te laten draaien om eventuele verpakkingisolatie te verwijderen die na verzending is achtergebleven.
3. Maak het netsnoer los.
4. Zorg ervoor dat het rek en de lade zijn geplaatst.
5. Steek de stekker in het stopcontact.

Let op: bij het eerste gebruik kan er sprake zijn van een lichte geur en rookontwikkeling zijn. Dit is normaal en ongevaarlijk en wordt veroorzaakt door het afbranden van het beschermingsmateriaal op de verwarmingselementen.

GEBRUIKSAANWIJZING

1. Stand-bymodus:

Als het apparaat is ingeschakeld, wordt op het display de klok op 0:00 met een blauwe achtergrondkleur weergegeven.





- 1) Het eerste cijfer „0” aan de linkerkant knippert 15 seconden. Druk gedurende deze tijd op de „+”-toets en de „-”-toets om de uren in stappen van 1 uur te verhogen of te verlagen. Het tijdformaat is 24 uur. Druk nogmaals op de (B/14)  -toets om de minuten in te stellen. Druk op de „+”-toets en de „-”-toets om de minuten in stappen van 1 minuut te verhogen of te verlagen. Na het instellen van de klok, druk op de (B/14)  -toets om de klok te starten. Na 20 seconden gaat de achtergrondverlichting uit en gaat de oven in stand-by.

- 2) Als er in de eerste 15 seconden geen bediening wordt verricht, begint de klok meteen bij 0:00 en gaat het symbool „:” knipperen. Elke keer dat het symbool „:” knippert betekent 1 seconden, de oven gaat vervolgens in de stand-bymodus.
- 3) Als u tijdens de stand-bymodus op een toets wordt de oven gewekt en gaat de achtergrondverlichting branden. De achtergrondverlichting gaat automatisch na 20 seconden zonder bediening uit.
- 4) In de stand-bymodus, druk op de (B/14)  -toets en druk op de „+”-toets en de „-”-toets om de klok opnieuw in te stellen.
- 5) In de stand-bymodus, druk op één van de 8 standaardprogrammasymbolen of de (B/11)  -toets om de instelmodus te openen.
- 6) In de stand-bymodus, druk op de (B/13)  -toets, de (B/10)  -toets, de „+”-toets of de „-”-toets om alleen de achtergrondverlichting van het display in te schakelen, zonder zoemer of enige andere actie.

2. Kies de standaardprogramma's:

- 1) Druk op een van de onderstaande 8 programmasymbolen en druk op de (fig. B/10)  -toets om de oven te starten.
- 2) Druk nogmaals op de (B/10)-toets om de oven te pauzeren. De achtergrondverlichting van de (B/10)-toets knippert.
- 3) Druk nogmaals op de (B/10)-toets om het programma opnieuw te starten.
- 4) Houd de (B/10)-toets 3 seconden ingedrukt om het programma te annuleren. (zie tabel)

3. De doe-het-zelf-modus selecteren

- 1) Druk op de (B/11)  -toets om de gebruiksmodus voor de verwarmingselementen te selecteren:  /  /  de standaardtijd is 30:00 en de standaardtemperatuur is 150°C.
- 2) Druk op de (B/12)  -toets om de convectiefunctie te selecteren, druk nogmaals om te annuleren. Deze toets werkt alleen samen met de (B/11)  -toets.
- 3) Druk op de (B/13)  -toets om de temperatuurstelling te starten en druk vervolgens op de „+”-toets en de „-”-toets om de temperatuur in stappen van 5°C te verhogen of te verlagen. Houd de „+”-toets en de „-”-toets 2 seconden ingedrukt om de temperatuur met 2 eenheden per seconde te verhogen of te verlagen. Het instelbereik is 40~230°C.

- 4) Druk op de (B/14)  -toets om de tijdstelling te starten en druk vervolgens op de „+”-toets en de „-”-toets om de tijd in stappen van 1 minuut te verhogen of te verlagen, tot 30 minuten. Houd de „+”-toets en de „-”-toets 2 seconden ingedrukt om de tijd met 2 eenheden per seconde te verhogen of te verlagen. Met stappen van 5 minuten aanpassen, tot 30 minuten. Houd de „+”-toets en de „-”-toets 2 seconden ingedrukt om de tijd met 2 eenheden per seconde te verhogen of te verlagen. Het instelbereik is 0~180 minuten.
- 5) Nadat alle gegevens zijn ingesteld, drukt u op de (B/10)  -toets om de oven te starten.
- 6) Druk nogmaals op de (B/10)-toets om de oven te pauzeren. De achtergrondverlichting van de (B/10)-toets knippert.
- 7) Druk nogmaals op de (B/10)-toets om het programma opnieuw te starten.
- 8) Houd de (B/10)-toets 3 seconden ingedrukt om het programma te annuleren.

REINIGING EN ONDERHOUD

- Het is belangrijk om het apparaat na elk gebruik schoon te maken om ophoping van vet te voorkomen en onaangename geurtjes te verwijderen.
- Haal altijd de stekker uit het stopcontact en laat het apparaat afkoelen alvorens het te reinigen.
- Dompel het apparaat of het netsnoer niet onder in water. Laat de elektrische onderdelen niet in contact komen met vocht.
- Reinig de binnenkant regelmatig en verwijder etensresten van de magnetronwanden. Gebruik een vochtige doek en een mild reinigingsmaakmiddel om de binnenkant te reinigen en veeg dan droog.
- Gebruik geen sprayreinigingsmiddelen of andere agressieve reinigingsmiddelen.
- Gebruik geen schuursponsen, schuurmiddelen of staalwol.
- Het uitneembare grillrek, de bakplaat en de kruiemellade kunnen worden gewassen zoals normaal keukengerei. U kunt deze onderdelen ook in de vaatwasser reinigen.
- Veeg het venster aan beide zijden af met een vochtige doek.
- Reinig de behuizing van het apparaat met een vochtige doek en veeg deze dan droog.

DE LAMP VERVANGEN

Vervang een defecte lamp als volgt:















1. Koppel het apparaat los van de netstroom en laat het volledig afkoelen.
2. Draai de beschermkap en de defecte lamp linksom los om deze te verwijderen.
3. Vervang de lamp en draai de nieuwe lamp en de beschermkap rechtsom vast.

Gebruik alleen lampen die geschikt zijn voor het apparaat.

OPMERKINGEN OVER VERWIJDERING EN RECYCLING:

 Het symbool van de doorgestreepte container op wielen geeft aan dat elektrische en elektronische apparatuur, evenals batterijen en oplaadbare batterijen, niet bij het huishoudelijk afval mogen worden weggegooid. Afdankte elektrische en elektronische apparatuur (AEEA), batterijen en oplaadbare batterijen moeten worden ingeleverd bij de daarvoor bestemde inzamel- en recyclagepunten. Een correcte verwijdering helpt mogelijke negatieve effecten op het milieu en de menselijke gezondheid te voorkomen die kunnen ontstaan door onjuiste afvalbehandeling.

OPMERKING

| Programma's | Standaardtijd (minuten) | Standaardtemperatuur (°C) | Tijdaanpassing | Temperatuuraanpassing | Standaard gebruiksmodus |
|---|-----------------------------|---------------------------|---|-----------------------|---|
|  | 25 | 200° | JA | JA |  |
|  | Standaard bruiningsgraad: 3 | 230° | Klasse 1-5 kleur brood, standaard is klasse 3 | \ |  |
|  | 20 | 170° | JA | \ |  |
|  | 60 | 140° | JA | JA |  |
|  | 45 | 230° | JA | \ |  |
|  | 20 | 200° | JA | JA |  |
|  | 60 | 80° | JA | \ |  |
|  | 120 | 40° | JA | \ |  |

DÔLEŽITÉ BEZPEČNOSTNÉ POKYNY

Elektrické spotrebiče značky **TZS FIRST Austria** spĺňajú uznávané technické normy a zákonné bezpečnostné predpisy.

- Pred prvým použitím tohto prístroja si pozorne prečítajte tieto pokyny a uschovajte ich na ďalšie použitie.
- Toto zariadenie je určené na pečenie, opekanie, grilovanie a ohrievanie potravín v domácnostiach alebo podobných prostrediach.
- Spotrebič nie je určený na komerčné použitie ani na iné účely, než sú opísané v návode. Nesprávne používanie môže viesť k zraneniu alebo poškodeniu.
- Prístroj ani káble neponárajte do žiadnej tekutiny. Zabráňte tak nebezpečenstvu úrazu elektrickým prúdom.
- Ak prístroj alebo napájací kábel vykazuje akékoľvek známky poškodenia, prístroj nepoužívajte! Produkt odneste do autorizovaného a kvalifikovaného servisného strediska na kontrolu alebo opravu.
- Poškodený napájací kábel smie vymeniť iba výrobca alebo autorizovaný servisný personál.
- Prístroj nepoužívajte s externým časovačom ani zariadením na diaľkové ovládanie.
-  Prístroj sa počas prevádzky zahrieva. Preto sa nedotýkajte žiadnych jeho horúcich súčastí.
- Toto zariadenie môžu používať deti staršie ako 8 rokov a osoby s obmedzenými fyzickými, zmyslovými alebo duševnými schopnosťami alebo nedostatočnými skúsenosťami a znalosťami, ak je zabezpečený dohľad alebo im boli dané pokyny týkajúce sa bezpečného používania zariadenia a rozumejú možným rizikám.
- Deti musia byť pod dozorom, aby sa zabezpečilo, že sa so spotrebičom nebudú hrať.
- Čistenie a používateľskú údržbu môžu pod dohľadom vykonávať iba deti staršie ako 8 rokov.
- Spotrebič a jeho kábel uchovávajte mimo dosahu detí mladších ako 8 rokov.

- Pred pripojením prístroja k zdroju elektrickej energie skontrolujte, či napätie uvedené na prístroji zodpovedá napätiu elektrickej siete vo vašej domácnosti. Ak tomu tak nie je, obráťte sa na predajcu a prístroj nepoužívajte.
- Ak je spotrebič uzemnený (trieda ochrany I), musí byť uzemnená aj zásuvka v stene a každé rozšírenie, ku ktorému je pripojený.
- Počas používania môže tento spotrebič generovať značnú spotrebu prúdu vo vašom elektrickom obvode. Preto by mal byť pripojený k samostatnému okruhu alebo nepoužívaný súčasne s inými spotrebičmi, aby sa predišlo preťaženiu.
- Prístroj umiestnite na čistý, rovný a tepelne odolný povrch. Vzdialenosť od steny by mala byť aspoň 5 cm. Plocha nad prístrojom by mala byť voľná, aby umožňovala voľnú cirkuláciu vzduchu. Prístroj ani napájací kábel nikdy neumiestňujte na horúce povrchy. Prístroj by sa nemal umiestňovať ani používať v blízkosti nechráneného plynového plameňa.
- Nedovoľte, aby kábel visel cez hrany stola alebo pultu. Nedovoľte, aby sa kábel dotýkal horúcich povrchov.
- Výrobok nepoužívajte v blízkosti zdrojov plynu alebo iných horľavých materiálov alebo predmetov.
- Na prístroj ani do jeho blízkosti neumiestňujte horľavé materiály (papier, látky atď.).
- Pred pripojením alebo odpojením zariadenia sa uistite, že je spotrebič vypnutý.
- Používanie príslušenstva, ktoré nie je odporúčané alebo predávané výrobcom, môže spôsobiť požiar, úraz elektrickým prúdom alebo zranenie.
- Tento prístroj nepoužívajte v exteriéri.
- Prístroj nenechávajte počas prevádzky bez dozoru.
- Do rúry používajte len nehorľavý, žiaruvzdorný riad.
- Pri vkladaní alebo vyberaní predmetov z horúcej rúry vždy používajte ochranné, izolované rukavice.
- Do rúry nevkładajte príliš veľké jedlo, pretože ak príde do kontaktu s ohrievacími telesami, môže spôsobiť požiar.
- Pred prenášaním spotrebiča z jedného miesta na druhé ho odpojte od napájania.
- Po použití, pred čistením a v prípade poruchy prístroj vždy odpojte od napájania.
- Ak chcete prístroj odpojiť od zdroja napájania, neťahajte priamo za napájací kábel, radšej potiahnite za zástrčku.
- Pokiaľ je prístroj horúci, mal by byť pod dohľadom, aj keď nie je pripojený k elektrickej sieti. Pred čistením a uskladnením nechajte prístroj úplne vychladnúť.
- Na čistenie skla dvierok rúry nepoužívajte ostré náradie, pretože ho môžete poškodiť alebo rozbiť.
- Nezodpovedáme za žiadne škody vzniknuté v dôsledku nesprávneho použitia alebo použitia na iné účely, ako boli pôvodne určené.
- Opravy a iné práce vykonávané na prístroji smie vykonávať len autorizovaný odborný personál!

ŠPECIFIKÁCIE

FA-5043-2: 1600 W • 220-240 V ~ 50-60 Hz

FA-5046-2: 2000 W • 220-240 V ~ 50-60 Hz

NÁZVY ČASTÍ RÚRY: (Obr. A)

1. Rukoväť dvierok
2. Sklo dvierok
3. Plech na pečenie
4. Drôtený podnos
5. Podnos na omrvinky
6. Kryt
7. Predný panel
8. Obrazovka displeja
9. Ovládací panel
10. Rukoväť plechu na pečenie
11. Rotačný gril
12. Držiak rotačného hriadeľa

DISPLEJ LED:

13. Displej dolného horáka
14. Displej horného horáka
15. Displej teploty
16. Displej časovača
17. Displej funkcií
18. Displej horného a dolného horáka
19. Displej konvekcie
20. Displej grilu

OVLÁDACÍ PANEL: (Obr. B)

1. Displej: režim, čas a teplota
2. Koláčiky
3. Chlieb
4. Pizza
5. Bravčový rezeň alebo biftek
6. Pečené kurča
7. Koláč
8. Rozmraziť
9. Udržiavanie teploty
10. Spustenie, pozastavenie a stop
11. Pracovný režim horákov
12. Funkcia konvekcie

13. Regulácia teploty
14. Ovládač času
15. Úbytok teploty alebo času
16. Prírastok teploty alebo času

NÁVOD NA OBSLUHU

Než prvý raz použijete rúru:



1. Umyte všetko príslušenstvo rúry šetrným detergentom a potom ho riadne opláchnite čistou vodou. Riadne vysušte všetko príslušenstvo a nainštalujte ho do rúry.
2. Po montáži rúry odporúčame, aby ste rúru pustili na MAX teplotu približne na 15 minút, aby došlo k eliminácii mastnoty/oleja po preprave zariadenia.
3. Odmotajte napájací kábel.
4. Overte, či sú v rúre vložené podnos a plech.
5. Pripojte napájací kábel do vhodnej zásuvky.



Majte na pamäti: Počas prvého použitia môžete cítiť mierny zápach a spozorovať mierny dym. Je to normálny stav, ktorý nie je žiadnym spôsobom škodlivý – je výsledkom vypálenia ochranného materiálu na ohrievacích telesách.

NÁVOD NA OBSLUHU

1. Pohotovostný režim:

Po zapnutí spotrebiča sa na displeji zobrazí čas „0:00“.











- 1) Ľavá číslica „0“ na displeji bude prvých 15 sekúnd blikať. V priebehu tejto doby stlačením tlačidla alebo „-“ môžete nastaviť hodiny aktuálneho času. Vždy, keď stlačíte tlačidlo, hodnota hodín sa zmení o 1 hodinu. Čas je nastavený v 24-hodinovom formáte. Stlačením tlačidla  (Obr. B/14) prepnete na zadávanie minút. Pomocou tlačidla „+“ alebo „-“ nastavte minúty aktuálneho času. Vždy, keď stlačíte tlačidlo, hodnota sa zmení o 1 minútu, kým nedosiahne 60 minút. Keď dokončíte nastavenie času, stlačte tlačidlo  (B/14) znova na potvrdenie. Podsvietenie displeja sa po 20 sekundách vypne a rúra sa prepne do pohotovostného režimu.
- 2) Ak sa do 15 sekúnd nevykoná žiadna aktivita, hodiny sa spustia od 0:00 a symbol „-“ bude blikať. Každé bliknutie „-“ zodpovedá 1 sekunde. Rúra sa prepne do pohotovostného režimu.
- 3) Stlačením ľubovoľného tlačidla sa rúra prebudí z pohotovostného režimu. Podsvietenie sa rozsvieti a ak nenastane žiadna aktivita, automaticky po 20 sekundách zhasne.
- 4) Ak je prístroj v pohotovostnom režime a chcete znova nastaviť čas, stlačte tlačidlo  (B/14) a tlačidlami „+“ a „-“ nastavte čas rovnako, ako je popísané vyššie.

- 5) V pohotovostnom režime stlačte jedno z 8 tlačidiel na výber z ponuky alebo tlačidlo  (B/11), tým sa spustí príslušný režim prevádzky.
- 6) V pohotovostnom režime stlačením tlačidla  (B/13),  (B/10), „+“ alebo „-“ sa zapne len podsvietenie displeja bez bzučáka a žiadnej ďalšej operácie.

2. Predvolené programy (pozrite tabuľku):

- 1) Stlačte jedno z 8 tlačidiel predvolených programov a spustíte akciu tlačidlom  (B/10).
- 2) Stlačením tlačidla (B/10) znova akciu rúry pozastavíte. Podsvietenie tlačidla (B/10) bude blikať.
- 3) Stlačením tlačidla (B/10) znova daný program obnovíte.
- 4) Stlačením a podržaním tlačidla (B/10) na viac ako 3 sekundy daný program zrušíte.

3. Manuálny výber funkcie

- 1) Stlačením tlačidla (B/11)  vyberiete režim prevádzky vykurovacích telies:  /  / . Predvolený čas je 30:00 a predvolená teplota je 150°C.
- 2) Stlačením tlačidla  (B/12) zapnete alebo vypnete funkciu konvekcie. Toto tlačidlo je funkčné len súčasne s manuálnym výberom funkcie.
- 3) Stlačením tlačidla  (B/13) spustíte nastavenie teploty a požadovanú teplotu potom nastavíte tlačidlami „+“/„-“. Pri každom stlačení tlačidla sa hodnota zmení o 5°C. Keď tlačidlo „+“ alebo „-“ podržíte stlačené dlhšie ako 2 sekundy, hodnota sa bude zvyšovať alebo znižovať dvojnásobnou rýchlosťou. Rozsah nastavenia je od 40 do 230°C. Nastavenú teplotu potvrdíte stlačením tlačidla  (B/13) znova.
- 4) Stlačením tlačidla  (B/14) spustíte nastavenie časovača a požadované trvanie potom nastavíte tlačidlami „+“/„-“. Ak je hodnota nižšia ako 30 min, hodnota sa pri každom stlačení tlačidla zmení o 1 minútu. Ak je hodnota väčšia ako 30 min, hodnota sa pri každom stlačení tlačidla zmení o 5 minút. Keď tlačidlo „+“ alebo „-“ podržíte stlačené dlhšie ako 2 sekundy, hodnota sa bude zvyšovať alebo znižovať dvojnásobnou rýchlosťou. Rozsah nastavenia je od 0 do 180 minút. Nastavené trvanie potvrdíte stlačením tlačidla  (B/14) znova.
- 5) Po dokončení všetkých nastavení stlačením tlačidla  (B/10) spustíte proces.
- 6) Stlačením tlačidla (B/10) znova akciu rúry pozastavíte. Podsvietenie tlačidla (B/10) bude blikať.

- 7) Stlačením tlačidla (B/10) znova daný program obnovíte.
- 8) Stlačením a podržaním tlačidla (B/10) na viac ako 3 sekundy daný program zrušíte.

ČISTENIE A ÚDRŽBA

- Je dôležité vyčistiť spotrebič po každom použití, aby ste zabránili hromadeniu mastnoty a vzniku nepríjemných zápachov.
- Pred čistením prístroj vždy odpojte od elektrickej siete a nechajte ho vychladnúť.
- Prístroj ani napájací kábel nikdy neponárajte do vody. Nedovoľte, aby sa elektrické časti dostali do kontaktu s vlhkosťou.
- Vnútro čistite pravidelne a vždy odstráňte všetky zvyšky potravín z vnútorných stien rúry. Na čistenie vnútra použite vlhkú handričku a slabý roztok čistiaceho prostriedku, potom ho dosucha vyutierajte.
- Nepoužívajte čističe v spreji ani iné drsné čistiace prostriedky.
- Nikdy nepoužívajte drsné hubky, abrazívne čistiace prostriedky ani drôtenky.
- Vyberateľný grilovací rošt, plech na pečenie a zásobník na omrvinky sa môžu umývať ako bežné kuchynské náčinie. Tieto časti môžete umývať aj v umývačke riadu.
- Okienko z oboch strán poutierajte vlhkou tkaninou.
- Teleso žehličky vyčistite navlhčenou handričkou a potom ho dosucha vyutierajte.

VÝMENA SVETELNEJ ŽIAROVKY

Pokazenú svetelnú žiarovku vymieňajte takto:

1. Odpojte spotrebič od elektrického napájania a nechajte ho úplne vyschnúť.
2. Otáčaním proti smeru pohybu hodinových ručičiek odpojte ochranný kryt a pokazenú svetelnú žiarovku.
3. Vymeňte pokazenú svetelnú žiarovku v ochrannom kryte a nainštalujte zostavu otáčaním v smere pohybu hodinových ručičiek.

Používajte výlučne svetelné žiarovky vhodné pre daný spotrebič.

















POZNÁMKY K LIKVIDÁCII A RECYKLÁCII:

 Symbol preškrtnutého kontajnera na kolieskach označuje, že elektrické a elektronické zariadenia, ako aj batérie a akumulátory, sa nesmú likvidovať s domácim odpadom.

Elektroodpad (WEEE), batérie a akumulátory musia byť odovzdané na určené zberné a recyklačné miesta.

Správna likvidácia pomáha predchádzať možným negatívnym vplyvom na životné prostredie a ľudské zdravie.

TABUĽKA PREDVOLENÝCH PROGRAMOV:

| Programy | Predvolený čas (minúty) | Predvol. teplota (°C) | Nastaviteľný čas | Nastaviteľná teplota | Štandardný režim prevádzky |
|---|---------------------------------|-----------------------|---------------------------------------|----------------------|---|
|  | 25 | 200° | ÁNO | ÁNO |  |
|  | Predvolená úroveň zhnednutia: 3 | 230° | Úroveň zhnednutia 1-5 (predvolená: 3) | \ |  |
|  | 20 | 170° | ÁNO | \ |  |
|  | 60 | 140° | ÁNO | ÁNO |  |
|  | 45 | 230° | ÁNO | \ |  |
|  | 20 | 200° | ÁNO | ÁNO |  |
|  | 60 | 80° | ÁNO | \ |  |
|  | 120 | 40° | ÁNO | \ |  |

POMEMBNA VARNOSTNA NAVODILA

Električne naprave **TZS FIRST Austria** so skladne s priznanimi tehničnimi standardi in zakonskimi varnostnimi predpisi.

- Pred prvo uporabo naprave natančno preberite ta navodila in jih shranite za nadaljnjo uporabo.
- Ta aparat je namenjen peki, opekanju, pečenju na žaru in segrevanju hrane v gospodinjskih ali podobnih okoljih.
- Naprava ni namenjena komercialni uporabi niti uporabi za namene, ki niso opisani v priročniku. Nepravilna uporaba lahko povzroči poškodbe ali škodo.
- Zaradi zaščite pred električno nevarnostjo te naprave ali kabla ne potaplajte v nobeno tekočino.
- Če naprava ali napajalni kabel kažeta znake poškodb, ju ne uporabljajte! Izdelek odnesite v pooblaščen in kvalificiran servisni center na pregled ali popravilo.
- Poškodovan napajalni kabel sme zamenjati le proizvajalec ali pooblaščen servisno osebje.
- Te naprave ne uporabljajte z zunanjim časovnikom ali napravo za daljinsko upravljanje.
-  Naprava se med delovanjem segreje. Zato pazite, da se ne dotaknete vročih delov.
- Napravo lahko uporabljajo otroci, starejši od 8 let, in osebe z zmanjšanimi fizičnimi, senzoričnimi ali umskimi sposobnostmi ali s pomanjkljivimi izkušnjami in znanjem, če jih pri uporabi nadzoruje oseba, ki je zadolžena za njihovo varnost, ali so prejele navodila za varno uporabo in razumejo z njo povezane nevarnosti.
- Otroci morajo biti pod ustreznim nadzorom in se z aparatom ne smejo igrati.
- Čiščenja in vzdrževanja ne smejo izvajati otroci, razen če so starejši od 8 let in so pod nadzorom.
- Napravo in njen napajalni kabel shranite izven dosega otrok, mlajših od 8 let.

- Pred priklopom naprave na električno omrežje preverite, ali napetost, navedena na napravi, ustreza napetosti v vašem domu. Če temu ni tako, se obrnite na prodajalca in naprave ne uporabljajte.
- Če je naprava ozemljena (razred zaščite I), mora biti ozemljena tudi vtičnica in morebitni podaljški, na katere je priključena.
- Ta naprava lahko med uporabo povzroči znatno porabo toka v vašem električnem tokokrogu. Zato jo je treba priključiti na ločeno vezje ali pa je ne uporabljati hkrati z drugimi napravami, da se izognete preobremenitvam.
- Napravo postavite na čisto, ravno in toplotno odporno površino. Oddaljenost od stene mora biti najmanj 5 cm. Prostor nad napravo naj ostane prost, da se omogoči neovirano kroženje zraka. Naprave ali napajalnega kabla nikoli ne postavljajte na vroče površine. Prav tako naprave ne smete postavljati ali uporabljati v bližini odprtega plamena plina.
- Ne dovolite, da kabel visi čez rob mize ali pulta. Ne dovolite, da se kabel dotika vročih površin.
- Izdelka ne uporabljajte v bližini virov plina ali drugih vnetljivih materialov ali predmetov.
- Na napravo ali v njeno bližino ne postavljajte vnetljivih materialov (papir, tkanina itd.).
- Preden napravo priklopite ali izklopite, se prepričajte, da je naprava izklopljena.
- Uporaba nastavkov, ki jih proizvajalec ne priporoča ali prodaja, lahko povzroči požar, električni udar ali telesne poškodbe.
- Naprave ne uporabljajte na prostem.
- Aparata med delovanjem ne puščajte nenadzorovanega.
- V pečici uporabljajte samo nevljivo posodo, odporno na vročino.
- Vedno nosite zaščitne, izolirane rokavice za peko pri vstavljanju jedi v vročo pečico ali odstranjevanju iz nje.
- Ne dajajte preveč hrane v pečico, saj lahko to povzroči požar, če hrana pride v stik z grelnim elementom.
- Preden napravo premaknete z enega mesta na drugo, jo izklopite iz električnega omrežja.
- Napravo po uporabi, pred čiščenjem in v primeru okvare vedno izklopite iz električnega omrežja.
- Ne vlecite neposredno za napajalni kabel. Raje potegnite za vtič, da napravo odklopite iz električnega omrežja.
- Dokler je naprava vroča, jo je treba nadzorovati, tudi če ni priključena na električno omrežje. Pred čiščenjem in shranjevanjem pustite, da se naprava popolnoma ohladi.
- Za čiščenje steklenih vrat pečice ne uporabljajte ostrih pripomočkov, saj lahko poškodujete vrata.
- Ne prevzemamo odgovornosti za kakršno koli škodo, ki bi nastala zaradi nepravilne uporabe ali uporabe za druge namene, kot je bilo prvotno predvideno.
- Popravila in druga dela na napravi lahko izvaja samo pooblaščen strokovno osebje!

TEHNIČNI PODATKI

FA-5043-2: 1600 W • 220-240 V ~ 50-60 Hz
FA-5046-2: 2000 W • 220-240 V ~ 50-60 Hz

IME DELOV PEČICE: (slika A)

1. Ročaj vrat
2. Steklena vrata
3. Pladenj za peko
4. Rešetka
5. Pladenj za drobtine
6. Ohišje
7. Sprednja plošča
8. Prikazni zaslon
9. Nadzorna plošča
10. Ročaj pladnja za peko
11. Vrtljivi raženj
12. Držalo za rotacijsko palico

LED ZASLON:

13. Prikaz spodnjega grelca
14. Prikaz zgornjega grelca
15. Prikaz temperature
16. Prikaz časovnika
17. Prikaz funkcij
18. Prikaz zgornjega in spodnjega grelca
19. Prikaz konvekcije
20. Prikaz vrtljivega ražnja

NADZORNA PLOŠČA: (Slika B)

1. Prikaz: način, čas in temperatura
2. Piškotki
3. Kruh
4. Pica
5. Svinjski kotlet ali biftek
6. Pečen piščanec
7. Torta
8. Odtajanje
9. Ohranjanje tople hrane
10. Zagon, premor in zaustavitev
11. Način delovanja grelcev
12. Funkcija konvekcije
13. Uravnavanje temperature
14. Nadzor časa
15. Zmanjšanje temperature ali časa
16. Povečanje temperature ali časa

NAVODILA ZA UPORABO







Pred prvo uporabo pečice:

1. Vse pripomočke pečice pomijte z blagim detergentom za posodo in temeljito sperite s čisto vodo. Vse dodatke temeljito posušite in ponovno namestite v pečico.
2. Po ponovni sestavi pečice priporočamo, da jo zaženete pri temperaturi MAX za približno 15 minut, da odstranite morebitno embalažno olje, ki lahko ostane po pošiljanju.
3. Odvijte napajalni kabel.
4. Prepričajte se, da sta stojalo in pladenj na svojem mestu.
5. Priključite napajalni kabel v priročno vtičnico.

Prosimo, upoštevajte: Prva uporaba lahko povzroči minimalen vonj in dim. To je normalno in neškodljivo; to je posledica izgorovanja zaščitnega materiala na grelnih elementih.

NAVODILA ZA UPORABO**1. Stanje pripravljenosti:**











Ko je naprava vklopljena, zaslon prikaže čas »0:00«.

- 1) Prvih 15 sekund na zaslonu utripa leva številka »0«. V tem času pritisnite tipko »+« ali »-«, da nastavite ure trenutnega časa. Ob vsakem pritisku tipke se vrednost spremeni za 1 uro. Čas je nastavljen v 24-urnem formatu. Pritisnite tipko  (slika B/14), da preklopite na vnos minut. Uporabite tipko »+« ali »-«, da nastavite minute trenutnega časa. Ob vsakem pritisku tipke se vrednost spremeni za 1 minuto, dokler ne doseže 60 minut. Ko končate z nastavitvijo časa, znova pritisnite tipko  (B/14) za potrditev. Osvetlitev zaslona se po 20 sekundah izklopi in pečica preide v stanje pripravljenosti.
- 2) Če v 15 sekundah ni aktivnosti, bo ura začela teči od 0:00 in simbol »:« bo začel utripati. Vsako utripanje znaka »:« ustreza 1 sekundi. Pečica preide v stanje pripravljenosti.
- 3) Za prebuditev pečice iz stanja pripravljenosti pritisnite katerokoli tipko. Osvetlitev ozadja se vklopi in samodejno ugasne po 20 sekundah brez nadaljnje dejavnosti.
- 4) Če je enota v stanju pripravljenosti in želite znova nastaviti čas, pritisnite tipko  (B/14) ter nastavite čas s tipkama »+« in »-«, kot je opisano prej.
- 5) V stanju pripravljenosti pritisnite eno od 8 menijskih izbirnih tipk ali tipko  (B/11), da zaženete ustrezen način delovanja.
- 6) V stanju pripravljenosti pritisnite tipko  (B/13),  (B/10), »+« ali »-«, da vključite samo osvetlitev zaslona brez zvočnega signala in kakršnihkoli dejanj.

2. Prednastavljeni programi (glejte tabelo):

- 1) Pritisnite eno od 8 prednastavljenih programskih tipk in zaženite delovanje s tipko  (B/10).
- 2) Ponovno pritisnite tipko (B/10), da začasno ustavite delovanje pečice. Osvetlitev ozadja tipke (B/10) utripa.
- 3) Za nadaljevanje programa znova pritisnite tipko (B/10).
- 4) Pritisnite in držite tipko (B/10) več kot 3 sekunde za preklic programa.

3. Ročna izbira funkcije

- 1) Pritisnite tipko  (B/11) za izbiro načina delovanja grelnih elementov:  /  / . Privzeti čas je 30.00, privzeta temperatura pa 150°C.
- 2) Pritisnite tipko  (B/12) za aktiviranje ali deaktiviranje funkcije konvekcije. Ta tipka deluje samo v kombinaciji z ročno izbiro funkcij.
- 3) Pritisnite tipko  (B/13) za začetek nastavitve temperature in nato s tipkama »+«/»-« nastavite zeleno temperaturo. Vrednost se pri vsakem pritisku tipke spremeni za 5°C. Če držite tipko »+« ali »-« več kot 2 sekundi, se vrednost povečuje ali zmanjšuje z dvojno hitrostjo. Nastavljivo območje je od 40 do 230°C. Nastavljeno temperaturo potrdite s ponovnim pritiskom tipke  (B/13).
- 4) Pritisnite tipko  (B/14) za začetek nastavitve časovnika in nato s tipkama »+«/»-« nastavite zeleno trajanje. Če je vrednost manjša od 30 minut, se vrednost spremeni za 1 minuto ob vsakem pritisku tipke. Če držite tipko »+« ali »-« več kot 2 sekundi, se vrednost povečuje ali zmanjšuje z dvojno hitrostjo. Nastavljivo območje je od 0 do 180 minut. Nastavljeno trajanje potrdite s ponovnim pritiskom tipke  (B/14).
- 5) Ko so vse nastavitve nastavljene, pritisnite tipko  (B/10) za začetek postopka.
- 6) Za začasno zaustavitev delovanja pečice ponovno pritisnite tipko (B/10). Osvetlitev ozadja tipke (B/10) utripa.
- 7) Za nadaljevanje programa znova pritisnite tipko (B/10).
- 8) Pritisnite in držite tipko (B/10) več kot 3 sekunde za preklic programa.

ČIŠČENJE IN VZDRŽEVANJE

- Pomembno je, da napravo očistite po vsaki uporabi, da preprečite kopičenje maščobe in se izognete neprijetnim vonjavam.
- Pred čiščenjem napravo vedno izklopite iz električnega omrežja in pustite, da se ohladi.
- Aparata ali napajalnega kabla nikoli ne potaplajte v vodo. Prepričite, da bi električni deli prišli v stik z vlago.
- Redno čistite notranjost in s sten pečice odstranjujte morebitne ostanke hrane. Notranjost očistite z vlažno krpo in blagim detergentom, nato pa jo obrišite do suhega.
- Ne uporabljajte čistil v razpršilu ali drugih močnih čistil.
- Ne uporabljajte blazinic za razmaščevanje, abrazivnih čistil ali kovinske volne.
- Odstranljivo rešetko za žar, pekač in pladenj za drobtine lahko operete kot običajno kuhinjsko posodo. Te dele lahko operete tudi v pomivalnem stroju.
- Okenice obrišite z obeh strani z vlažno krpo.
- Ohišje enote očistite z vlažno krpo in ga nato obrišite do suhega.

ZAMENJAVA ŽARNICE

Okvarjeno žarnico zamenjajte na naslednji način:

1. Napravo odklopite iz električnega omrežja in pustite, da se popolnoma ohladi.
2. Zavrtite v nasprotni smeri urinega kazalca, da odstranite zaščitni pokrov in okvarjeno žarnico.
3. Žarnico vstavite v zaščitni pokrov in jo obrnite v smeri urinega kazalca.

Uporabljajte samo žarnice, primerne za napravo.

OPOMBE O ODSTRANJEVANJU IN RECIKLIRANJU:























 Simbol prečrtanega zabojnika na kolesih označuje, da električnih in elektronskih naprav ter baterij in akumulatorjev ni dovoljeno odvreči med gospodinjske odpadke. Odpadna električna in elektronska oprema (OEEO), baterije in akumulatorji morajo biti oddani na določena zbirna in reciklažna mesta. Pravilno odstranjevanje pomaga preprečevati negativne vplive na okolje in zdravje ljudi.

TABELA PREDNASTAVLJENIH PROGRAMOV:

| Programi | Privzeti čas (minute) | Privzeta temp. (°C) | Prilagodljiv čas | Prilagodljiva temp. | Standardni način delovanja |
|---|---------------------------------|---------------------|---------------------------------------|---------------------|---|
|  | 25 | 200° | DA | DA |   |
|  | Privzeta stopnja zapečenosti: 3 | 230° | Stopnja zapečenosti 1-5 (privzeto: 3) | \ |  |
|  | 20 | 170° | DA | \ |  |
|  | 60 | 140° | DA | DA |  |
|  | 45 | 230° | DA | \ |    |
|  | 20 | 200° | DA | DA |   |
|  | 60 | 80° | DA | \ |  |
|  | 120 | 40° | DA | \ |   |

DŮLEŽITÉ BEZPEČNOSTNÍ POKYNY

Elektrické spotřebiče značky **TZS FIRST Austria** splňují uznávané technické normy a zákonné bezpečnostní předpisy.

- Před prvním použitím tohoto přístroje si pečlivě přečtěte tento návod a uschovejte jej pro další potřebu.
- Toto zařízení je určeno k pečení, opékání, grilování a ohřívání potravin v domácnostech nebo podobných prostředích.
- Spotřebič není určen pro komerční použití ani k jiným účelům než těm, které jsou popsány v návodu. Nesprávné použití může vést ke zranění nebo poškození.
- Abyste se ochránili před úrazem elektrickým proudem, neponožujte tento spotřebič ani kabel do kapalín.
- Pokud přístroj nebo napájecí kabel vykazuje jakékoliv známky poškození, neuvádějte ho do provozu! Zanešte výrobek do autorizovaného a kvalifikovaného servisního střediska na kontrolu nebo opravu.
- Poškozený napájecí kabel smí vyměnit pouze výrobce nebo autorizovaný servisní personál.
- Neovládejte tento spotřebič pomocí externího časovače ani jiného dálkově ovládaného zařízení.
-  Přístroj se během provozu zahřívá. Proto dávejte pozor, abyste se nedotkli horkých součástí.
- Tento spotřebič mohou používat děti ve věku od 8 let a osoby se sníženými fyzickými, smyslovými nebo duševními schopnostmi nebo s nedostatečnými zkušenostmi a znalostmi, pokud nad nimi má dozor jiná osoba nebo jim byly vysvětleny pokyny týkající se bezpečného používání spotřebiče a tyto osoby porozuměly souvisejícímu nebezpečí.
- Děti musí být pod dohledem, aby bylo zajištěno, že si se spotřebičem nebudou hrát.
- Čištění a užitelskou údržbu nesmějí provádět děti, pokud nejsou starší 8 let a pod dohledem.
- Uschovejte přístroj a související kabel mimo dosah dětí mladších 8 let.

- Před připojením spotřebiče ke zdroji napájení zkontrolujte, zda napětí uvedené na spotřebiči odpovídá napětí v elektrické síti ve vaší domácnosti. Pokud tomu tak není, kontaktujte svého prodejce a spotřebič nepoužívejte.
- Pokud je spotřebič uzemněný (třída ochrany I), musí být uzemněna i nástěnná zásuvka a případné prodloužení, ke kterým je spotřebič připojen.
- Během používání může spotřebič v elektrickém obvodu generovat významný odběr proudu. K zabránění přetížení by měl být proto spotřebič připojen k samostatnému obvodu nebo by se neměl používat současně s jinými spotřebiči.
- Spotřebič umístěte na čistý, rovný a žáruvzdorný povrch. Vzdálenost od stěny by měla být nejméně 5 cm. Prostor nad přístrojem by měl být ponechán volný, aby byl umožněn volný průtok vzduchu. Spotřebič ani napájecí kabel nikdy nepokládejte na horké povrchy. Spotřebič nesmí být umístěn ani provozován v blízkosti otevřeného plamene.
- Nenechte kabel viset přes okraj stolu nebo kuchyňské linky. Zabraňte kontaktu kabelu s horkými povrchy.
- Nepoužívejte výrobek v blízkosti zdrojů plynu nebo jiných hořlavých materiálů nebo předmětů.
- Nepokládejte hořlavý materiál (papír, látku atd.) na spotřebič nebo do jeho blízkosti.
- Před zapojením nebo odpojením spotřebiče zkontrolujte, že je spotřebič vypnutý.
- Použití příslušenství, které není doporučeno nebo prodáváno výrobcem, může způsobit požár, úraz elektrickým proudem nebo zranění.
- Nepoužívejte tento spotřebič venku.
- Pokud je spotřebič v provozu, nenechávejte jej bez dozoru.
- Do trouby používejte pouze nehořlavé a žáruvzdorné nádoby.
- Při vkládání nebo vyjímání předmětů z horké trouby vždy používejte ochranné, izolované rukavice.
- Nevkládejte do trouby příliš velké potraviny, protože by v případě kontaktu s topným tělesem mohly způsobit požár.
- Před přemístěním z jednoho místa na druhé odpojte spotřebič ze zásuvky.
- Po použití, před čištěním a v případě poruchy vždy odpojte spotřebič od napájení.
- Netahejte přímo za napájecí kabel, pro odpojení spotřebiče od zdroje tahejte za zástrčku.
- Dokud je spotřebič horký, měl by být pod dohledem, i když není připojen k síti. Před čištěním a uložením nechte spotřebič zcela vychladnout.

- K čištění skla dvířek trouby nepoužívejte ostré náčiní, mohlo by dojít k jeho poškození nebo rozbití.
- Nepřebíráme žádnou odpovědnost za škody vzniklé v důsledku nesprávného použití nebo použití k jiným účelům, než ke kterým byly původně určeny.
- Opravy a všechny ostatní práce na spotřebiči musí provádět pouze autorizovaný servisní technik!

TECHNICKÉ ÚDAJE

FA-5043-2: 1600 W • 220-240 V ~ 50-60 Hz

FA-5046-2: 2000 W • 220-240 V ~ 50-60 Hz

NÁZEV SOUČÁSTÍ TROUBY: (Obr. A)

1. Rukojeť dvířek
2. Dveřní sklo
3. Zásobník na pečení
4. Drátěný stojan
5. Zásuvka na drobky
6. Kryt
7. Čelní panel
8. Obrazovka displeje
9. Ovládací panel
10. Rukojeť zásobníku na pečení
11. Gril
12. Držák otočné tyče

DISPLEJ LED:

13. Zobrazení spodního ohříváče
14. Zobrazení horního ohříváče
15. Zobrazení teploty
16. Zobrazení časovače
17. Zobrazení funkce
18. Zobrazení horního a spodního ohříváče
19. Zobrazení konvekce
20. Zobrazení grilu

OVLÁDACÍ PANEL: (Obr. B)

1. Displej: režim, čas a teplota
2. Sušenky
3. Chléb
4. Pizza
5. Vepřová kotleta nebo hovězí biftek
6. Pečené kuře
7. Dort
8. Rozmrazování
9. Udržovat v teple
10. Start, pauza a zastavení
11. Pracovní režim ohříváčů
12. Konvekční funkce
13. Regulátor teploty
14. Časové řízení
15. Návrat teploty nebo času
16. Přírůstek teploty nebo času

PROVOZNÍ POKYNY

Před prvním použitím trouby:







- Všechno příslušenství k troubě umyjte jemným prostředkem na nádobí a důkladně opláchněte čistou vodou. Důkladně všechno příslušenství osušte a znovu jej namontujte do trouby.
- Po opětovné montáži trouby doporučujeme, abyste ji používali při teplotě MAX po dobu přibližně 15 minut, abyste odstranili veškerý balící olej, který v ní může zůstat po přepravě.
- Odmotejte napájecí kabel.
- Ujistěte se, že jsou stojan a zásuvka na místě.
- Zapojte napájecí kabel do vhodné zásuvky.

Upozornění: První použití může mít za následek mírný zápach a kouř. To je normální a neškodné; je to způsobeno vypálením ochranného materiálu na topných tělesech.

NÁVOD K OBSLUZE

1. Pohotovostní režim:









Po zapnutí se na displeji zobrazí hodiny o 0:00 na modrém pozadí.

- Levá číslice „0“ bude blikat v prvních 15 s; během těchto 15 sekund stiskněte tlačítko „+“, „-“ pro nastavení hodin v hodinách; jednotka je 1 hodina na každý tisk, jedná se o 24hodinový systém; opětovným stisknutím tlačítka (B/14)  vstoupíte do režimu nastavení hodin v minutách stisknutím tlačítek „+“, „-“; jednotka je 1 min na každý tisk, jedná se o 60minutový systém. Po nastavení hodin stiskněte tlačítko (B/14)  pro spuštění hodin a lampa pozadí zhasne za 20 s; trouba přejde do pohotovostního režimu.
- Pokud v prvních 15 sekundách neproběhne žádná operace, hodiny se přenastaví na 0:00 a symbol „:“ bude blikat; Každé bliknutí symbolu „:“ znamená 1 s; trouba přejde do pohotovostního režimu.
- „V pohotovostním režimu stiskněte jakékoli tlačítko. Lampa na pozadí se rozsvítí a automaticky zhasne za 20 sekund, pokud není vybrána žádná další funkce.“
- V pohotovostním režimu stiskněte tlačítko (B/14)  a pomocí tlačítek „+“, „-“ znovu nastavte hodiny.
- V pohotovostním režimu stiskněte libovolný symbol 8 výchozích programů nebo tlačítko (B/11)  pro přechod do pracovního režimu.
- V pohotovostním režimu stiskněte tlačítko (B/13)  nebo (B/10)  nebo „+“/„-“, čímž pouze rozsvítíte lampu na pozadí displeje bez budíku a jakékoli akce.

2. Zvolte výchozí programy:

- Stiskněte libovolný symbol pod 8 programy a stiskněte tlačítko (obr. B/10)  pro zahájení práce.
- Znovu stiskněte tlačítko (B/10), bliká pauza trouby a pozadí tlačítka (B/10).
- Znovu stiskněte tlačítko (B/10), program se znovu spustí.
- Stiskněte tlačítko (B/10) déle než 3s, program se zruší (viz tabulka)

3. Zvolte režim DIY

- Stiskněte tlačítko (B/11)  pro výběr pracovního režimu ohříváče: // výchozí čas je 30:00 a výchozí teplota je 150°C.
- Stiskněte tlačítko (B/12)  pro výběr funkce konvekce, stiskněte je znovu pro zrušení. Toto tlačítko funguje pouze společně s tlačítkem (B/11) .
- Stiskněte tlačítko (B/13)  pro spuštění nastavení teploty a poté stiskněte tlačítko „+“, „-“ pro nastavení času; jednotka je 5°C pro každý stisk; pokud stisknete klávesy „+“, „-“ déle než 2 s, přejděte do režimu rychlého přehřívání vpřed nebo vzad rychlostí 2 jednotky/s. Rozsah nastavení je 40 ~ 230°C.
- Stiskněte tlačítko (B/14)  pro spuštění nastavení času, stiskněte tlačítko „+“, „-“ pro nastavení času; jednotka je 1 min na každý stisk, když je čas menší než 30 minut; pokud podržíte stisknuté klávesy „+“, „-“ více než 2 s, přejdete do režimu rychlého přehřívání vpřed nebo vzad rychlostí 2 jednotky/s; jednotka je 5 min na každý stisk, když je čas větší než 30 minut; pokud stisknete klávesy „+“, „-“ déle než 2 s, přejděte do režimu rychlého přehřívání vpřed nebo vzad s rychlostí 2 jednotky/s. Rozsah nastavení je 0 ~ 180 min.
- Po nastavení všech dat a stiskněte tlačítko (B/10)  pro zahájení práce.
- Znovu stiskněte tlačítko (B/10), bliká pauza trouby a pozadí tlačítka (B/10).
- Znovu stiskněte tlačítko (B/10), program se znovu spustí.
- Stiskněte tlačítko (B/10) déle než 3 s, program se zruší.

ČIŠTĚNÍ A ÚDRŽBA

- Je důležité, abyste přístroj po každém použití vyčistili, zabráníte tak hromadění tuku a nepříjemným pachům.
- Před čištěním vždy odpojte spotřebič od napájení a nechte jej vychladnout.

- Spotřebič ani napájecí kabel nikdy neponořujte do vody. Nedovolte, aby elektrické části přišly do styku s vlhkostí.
- Vnitřní prostor pravidelně čistěte a odstraňujte ze stěn trouby zbytky potravin. K čištění vnitřního prostoru použijte vlhký hadřík a jemný čisticí prostředek a poté prostor dosucha vytřete.
- Nepoužívejte čisticí prostředky ve spreji ani jiné hrubé čisticí prostředky.
- Nepoužívejte drátěnky, abrazivní čisticí prostředky ani ocelovou vlnu.
- Vyjímatelný grilovací rošt, pečicí plech a tác na drobků lze umýt jako běžné kuchyňské nádobí. Uvedené součásti můžete také vyčistit v myčce na nádobí.
- Otřete okénko z obou stran vlhkým hadříkem.
- Vyčistěte kryt jednotky pomocí vlhké tkaniny a poté jej vytřete dosucha.

VÝMĚNA ŽÁROVKY

Vadnou žárovku vyměňte následujícím způsobem:

- Odpojte spotřebič od elektrické sítě a nechte jej zcela vychladnout.
- Otočte ochranný kryt s vadnou žárovkou proti směru hodinových ručiček a vyjměte jej.





















- Vyměňte žárovku v ochranném krytu a otočte ve směru hodinových ručiček.

Používejte pouze žárovku vhodnou pro spotřebič.

POZNÁMKY K LIKVIDACI A RECYKLACI:

 Symbol přeškrtnuté popelnice na kolečkách označuje, že elektrická a elektronická zařízení, stejně jako baterie a akumulátory, nesmí být likvidovány s běžným domácím odpadem. Elektroodpad (WEEE), baterie a akumulátory musí být odevzdány na určená sběrná a recyklační místa. Správná likvidace pomáhá předcházet možným negativním dopadům na životní prostředí a lidské zdraví způsobeným nesprávným nakládáním c odpady.

OTE

| Programy | Výchozí čas (minut) | Výchozí teplota. (°C) | Nastavení času | Nastavení teploty | Výchozí pracovní režim |
|---|--------------------------------|-----------------------|---|-------------------|---|
|  | 25 | 200° | ANO | ANO |   |
|  | Standardní stupeň zhnědnutí: 3 | 230° | 1-5 třída barvy hoření chleba, výchozí: 3 | \ |  |
|  | 20 | 170° | ANO | \ |  |
|  | 60 | 140° | ANO | ANO |  |
|  | 45 | 230° | ANO | \ |    |
|  | 20 | 200° | ANO | ANO |   |
|  | 60 | 80° | ANO | \ |  |
|  | 120 | 40° | ANO | \ |   |

ҚАУІПСІЗДІК ТЕХНИКАСЫНА ҚАТЫСТЫ МАҢЫЗДЫ НҰСҚАУЛАР TZS FIRST Austria электр құрылғылары танылған техникалық стандарттарға және заңды қауіпсіздік ережелеріне сәйкес келеді.

- Бұл құрылғыны алғаш рет қолданар алдында осы нұсқауларды мұқият оқып шығыңыз және оларды кейінірек пайдалану үшін сақтап қойыңыз.
- Бұл құрылғы тұрмыстық жағдайда немесе соған ұқсас ортада тағамды пісіруге, қуыруға, грильдеуге және қайта жылытуға арналған.
- Құрылғы коммерциялық пайдалануға немесе нұсқаулықта сипатталған мақсаттардан басқа мақсаттарға арналмаған. Дұрыс пайдаланбау жарақатқа немесе зақымға әкелуі мүмкін.
- Электр тогы соқпас үшін, бұл құрылғыны немесе сым жинағын ешбір сұйықтыққа малмаңыз.
- Егер құрылғыдан немесе қуат сымынан қандай да бір зақым белгісі байқалса, оны пайдаланбаңыз! Бұйымды тексерту немесе жөндету үшін уәкілетті әрі білікті қызмет көрсету орталығына апарыңыз.
- Зақымдалған қуат сымын тек өндіруші немесе уәкілетті қызмет көрсету қызметкерлері ғана ауыстыруы тиіс.
- Бұл құрылғыға сыртқы таймерді немесе қашықтан басқару құралын пайдаланбаңыз.
-  Жұмыс барысында құрылғы ыстық болады. Соңдықтан абай болыңыз, ыстық бөліктерге қол тиіп кетпеңіз.
- Құрылғыны 8 жастан асқан балалар және физикалық, сезу немесе ақыл-ой қабілеті шектеулі не тәжірибесі мен білімі аз адамдар пайдалана алады, алайда оларға қауіпсіз пайдалану туралы нұсқау беру және қадағалау қажет, сондай-ақ олардың қауіп-қатер барын түсінуі — шарт.
- Балалардың құрылғымен ойнамауын қадағалап жүру қажет.
- Тазалау және техникалық қызмет көрсету жұмыстарын балалар жүргізбеуі тиіс, тек 8 жастан асса және ересектердің қадағалауымен ғана орындауға болады.
- Құрылғы мен оның сымын 8 жасқа толмаған балалардың қолы жетпейтін жерде ұстаңыз.
- Бұл бұйым осы нұсқаулықта көрсетілгеннен басқаша қолдануға арналмаған.

- Егер құрылғы жерге тұйықталса (I қорғаныс класы), розетка және жалғанған кез келген ұзартқыш жерге тұйықталуы керек.
- Қолданып жатқанда, бұл құрылғы электр тізбегінен айтарлықтай ток талап етуі мүмкін. Соңдықтан оны басқа электрлік құрылғылардан бөлек тізбекке жалғаңыз немесе басқа құрылғылар қолданылып жатқанда, оны қолданбаған дұрыс.
- Құрылғыны ашық, тегіс және ыстыққа төзімді бетке қойыңыз. Қабырғадан қашықтық кемінде 5 см болуы тиіс. Ауаның кедергісіз айналымын қамтамасыз ету үшін құрылғының үстіндегі аумақ бос болуы керек. Құрылғыны немесе қуат сымын ыстық беттерге қоюға болмайды. Сондай-ақ құрылғыны ашық газ жалынының жанында орнатуға және пайдалануға болмайды.
- Сым үстел немесе тақтай шетінен салбырап тұрмауы тиіс. Сымды ыстық беттерге тигізбеңіз.
- Өнімді газ көздерінің немесе басқа жанғыш материалдардың немесе заттардың жанында пайдаланбаңыз.
- Құрылғының жанына тұтанғыш материалды (қағаз, мата және т.б.) қоймаңыз.
- Құрылғыны желіге қосу не ажырату алдында оның өшірулі тұрғанына көз жеткізіңіз.
- Өндіруші ұсынбаған немесе саппаған қондырмаларды пайдалану өртке, электр тогының соғуына немесе жарақаттануға апарып соғуы мүмкін.
- Бұл құрылғыны далада пайдаланбаңыз.
- Құрылғы істеп тұрған кезде, оны қараусыз қалдырмаңыз.
- Духовкада тұтанбайтын, ыстыққа төзімді ыдыстарды ғана пайдаланыңыз.
- Ыстық духовкаға заттарды салғанда немесе шығарғанда, барлық уақытта қорғаныш, оқшауланған пеш қолғабын киіңіз.
- Пешке тым үлкен тағамды салмаңыз, егер ол қыздыру элементіне жанасатын болса, өртке себеп болуы мүмкін.
- Құрылғыны бір жерден екінші жерге жылжытпас бұрын, оны қуат көзінен ажыратыңыз.
- Құрылғыны дұрыс пайдаланбаудан немесе оны бастапқыда көзделмеген мақсаттарда пайдаланудан туындаған кез келген зардамы үшін біз жауап бермейміз.
- Қуат сымынан ұстап тартуға болмайды. Құрылғыны қуат көзінен ажырату керек болса, штепсель ашасынан ұстап тартыңыз.

ТЕХНИКАЛЫҚ СИПАТТАМАЛАРЫ

FA-5043-2: 1600 Вт • 220-240 В ~ 50-60 Гц
FA-5046-2: 2000 Вт • 220-240 В ~ 50-60 Гц

ДУХОВКА БӨЛШЕКТЕРІНІҢ АТАУЛАРЫ:

(А сур.)

1. Есік тұтқасы
2. Есік әйнегі
3. Пісірмеге арналған табақ
4. Тор табақ
5. Үгінділерге арналған табақ
6. Корпус
7. Алдыңғы панель
8. Дисплей
9. Басқару панелі
10. Пісіретін науаның тұтқасы
11. Айналым істік
12. Айналатын тор ұстағышы

ЖАРЫҚДИОДТЫ ДИСПЛЕЙ:

13. Астыңғы қыздырғыш дисплей
14. Үстіңгі қыздырғыш дисплей
15. Температура дисплейі
16. Таймер дисплейі
17. Функция дисплейі
18. Үстіңгі қыздырғыш пен төменгі қыздырғыш дисплейі
19. Конвекциялық дисплей
20. Ұршық дисплейі

БАСҚАРУ ПАНЕЛІ (В сур.)

1. Дисплей: Режим, уақыт және температура
2. Куки файлдары
3. Нан
4. Пицца
5. Шошқа етінен жасалған котлет немесе бифштекс
6. Қуырылған тауық
7. Торт
8. Мұзын еріту
9. Жылы ұстау
10. Бастау, кідірту және тоқтату
11. Қыздырғыштардың жұмыс режимі

ЖҰМЫСҚА ҚАТЫСТЫ НҰСҚАУЛАР

Пешті алғаш рет қолданар алдында:

1. Пештің барлық аксессуарларын жұмсақ ыдыс жуғыш затпен жуып, таза сумен жақсылап шайыңыз. Аксессуарлардың барлығын әбден құрғатып, пешке қайта құрыңыз.
2. Пешті қайта жинаған соң шамамен 15 минут бойы МАКСИМАЛДЫ температурада жұмыс істетуді ұсынамыз, бұл – тасымалдаудан кейін қалып қоюы мүмкін майдың барлығын кетіру үшін қажет.

- Қуат сымын тарқатыңыз.
- Тор мен табақтың орындарында екеніне көз жеткізіңіз.
- Қуат сымын ыңғайлы розеткаға қосыңыз.

Ескертпе: Алғашқы қолдану барысында аздаған иіс пен түтін шығуы мүмкін. Бұл – қалыпты әрі зиянсыз болып табылады; ол қыздыру элементтеріндегі қорғаныш материалдың жануына байланысты орын алады.

ПАЙДАЛАНУ НҰСҚАУЛЫҒЫ

1. Күту режимі:
Құрылғы қосылған кезде, дисплейде «0:00» уақыты көрсетіледі.

- Алдымен сол жақтағы «0» саны дисплейде 15 секунд жыпылықтайды. Сол уақытта ағымдағы уақыттың сағатын орнату үшін «+» немесе «-» пернесін басыңыз. Пернені басқан сайын, мән 1 сағаттан өзгеріп отырады. Уақыт 24 сағаттық форматта орнатылған. Минут енгізуге ауысу үшін (B/14) пернесін басыңыз. Ағымдағы уақыттың минутын орнату үшін «+» немесе «-» пернесін пайдаланыңыз. Пернені басқан сайын, мән 60 минутқа жеткенше 1 минуттан өзгеріп отырады. Уақытты орнатып болған соң, растау үшін (B/14) пернесін қайтадан басыңыз. Дисплейдің артқы жарығы 20 секундтан кейін өшеді, сосын духовка күту режиміне өтеді.
- 15 секунд ішінде ешқандай әрекет болмаса, сағат 0:00-ден басталады және «:» таңбасы жыпылықтайды. «:» белгісінің әр жыпылықтауы 1 секундқа сәйкес келеді. Духовка күту режиміне ауысады.
- Пешті күту режимінен қосу үшін кез келген пернені басыңыз. Артқы жарық 20 секундтық әрекетсіздіктен кейін автоматты түрде қосылып өшеді.
- Құрылғы күту режимінде болып, уақытты қайта орнатқыңыз келсе, (B/14) пернесін басыңыз және уақытты жоғарыда сипатталғандай «+» және «-» түймелерімен орнатыңыз.
- Күту режимінде сәйкес жұмыс режимін бастау үшін 8 мәзір таңдау пернелерінің бірін немесе (B/11) пернесін басыңыз.
- Күту режимінде дыбыстық сигналсыз немесе еш әрекетсіз дисплейдің артқы жарығын ғана қосу үшін (B/13), (B/10), «+» немесе «-» пернесін басыңыз.

2. Орнатулы бағдарламалар (кестені қараңыз):

- Орнатулы 8 бағдарламалық перненің бірін басып, (B/10) пернесімен әрекетті бастаңыз.
- Духовка жұмысын кідірту үшін пернені (B/10) қайта басыңыз. Перненің (B/10) артқы жарығы жыпылықтайды.
- Бағдарламаны жалғастыру үшін пернені (B/10) қайта басыңыз.
- Бағдарламадан бас тарту үшін пернені (B/10) 3 секундтан артық басып тұрыңыз.

3. Функцияны қолмен таңдау:

- Қыздырғыш элементтердің жұмыс режимін таңдау үшін (B/11) пернесін басыңыз: (B/11) . Әдепкі уақыт — 30:00, ал әдепкі температура — 150°C.
- Конвекция функциясын іске қосу немесе өшіру үшін (B/12) пернесін басыңыз. Бұл перне функцияны қолмен таңдаумен бірге ғана қолданылады.
- Температураны реттеуді бастау үшін (B/13)) пернесін басыңыз, содан кейін «+»/«-» пернелерімен қажетті температураны орнатыңыз. Пернені басқан сайын, мән 5°C-тан өзгереді. Егер «+» немесе «-» пернесін 2 секундтан ұзақ басып тұрсаңыз, мән екі есе жылдамдықпен артады немесе кемиді. Реттелетін ауқым 40-230°C аралығында болады. (B/13) пернесін қайта басу арқылы орнатылған температураны растаңыз.
- Таймер реттеуді бастау үшін (B/14) пернесін басып, «+»/«-» пернелерімен қажетті уақыт ұзақтығын орнатыңыз. Егер мән 30 минуттан кем болса, мән пернені басқан сайын 1 минуттан өзгеріп отырады. Егер мән 30 минуттан артық болса, мән пернені басқан сайын 5 минуттан өзгеріп отырады. Егер «+» немесе «-» пернесін 2 секундтан ұзақ басып тұрсаңыз, мән екі есе жылдамдықпен артады немесе кемиді. Реттелетін ауқым 0-180 минут аралығында болады. Қайтадан (B/14) пернесін басу арқылы белгіленген ұзақтықты растаңыз.
- Барлық параметрді жасағаннан кейін, процесті бастау үшін (B/10) пернесін басыңыз.
- Духовка жұмысын кідірту үшін (B/10) пернесін қайтадан басыңыз. Перненің (B/10) артқы жарығы жыпылықтайды.
- Бағдарламаны жалғастыру үшін (B/10) пернесін қайтадан басыңыз.
- Бағдарламадан бас тарту үшін (B/10) пернесін 3 секундтан артық басып тұрыңыз.

ТТАЗАЛАУ ЖӘНЕ ТЕХНИКАЛЫҚ ҚЫЗМЕТ КӨРСЕТУ

- Май баттасып, жағымсыз иістер пайда болмауы үшін, құрылғыны қолданған сайын тазартып отыру өте маңызды.
- Құрылғыны тазаламас бұрын әрдайым желіден ажыратып, суытып алыңыз.
- Құрылғыны немесе қуат сымын суға ешқашан малмаңыз. Электрлік бөлшектерді суға тигізбеңіз.
- Ішкі бетті үнемі тазалап, пештің бүйірлерінен тамақ қалдықтарын алып тастап отырыңыз. Ішкі бетті тазарту үшін дымқыл шүберек пен жұмсақ жуғыш затты қолданыңыз, содан кейін оны құрғатып сүртіп алыңыз.
- Бүріккіш немесе басқа қатты тазартқыштарды қолданбаңыз.
- Қырғыштарды, ысқыш тазалағыштарды немесе болат жөкені пайдаланбаңыз.
- Гриль торы, пісіру табасы және үгінділер науасы әдеттегі ас үй ыдыстары сияқты жуылады. Бұл бөліктерді ыдыс жуғыш машинамен де жууға болады.
- Терезені екі жағынан дымқыл шүберекпен сүртіңіз.
- Құрылғының корпусын дымқыл шүберекпен тазалаңыз, содан кейін оны құрғатыңыз.

ШАМДЫ АУЫСТЫРУ

- Ақаулы шамды келесі жолмен ауыстырыңыз:
- Құрылғыны желілік қуаттан ажыратып, әбден суытып алыңыз.
 - Қорғаныш қақпақ пен ақаулы шамды шешіп алу үшін сағат тіліне қарсы бағытта бұраңыз.
 - Қорғаныш қақпақтағы шамды ауыстырып, сағат тілі бағытымен бұрап салыңыз.

Осы құрылғыға сәйкес келетін шамдарды ғана қолданыңыз.

ҚАЛДЫҚТАРДЫ ЖОЮ ЖӘНЕ ҚАЙТА ӨңДЕУ ЕСКЕРТПЕЛЕРІ:

- Сызылған қоқыс жәшігі электр құрылғыларын және батареяларды тұрмыстық қалдықтармен бірге тастауға болмайтынын көрсетеді.
- WEEE қалдықтары, батареялар мен аккумуляторлар арнайы қабылдау пункттеріне тапсырылуы тиіс. Дұрыс жою қоршаған орта мен денсаулыққа зиян келтірмеуге көмектеседі.

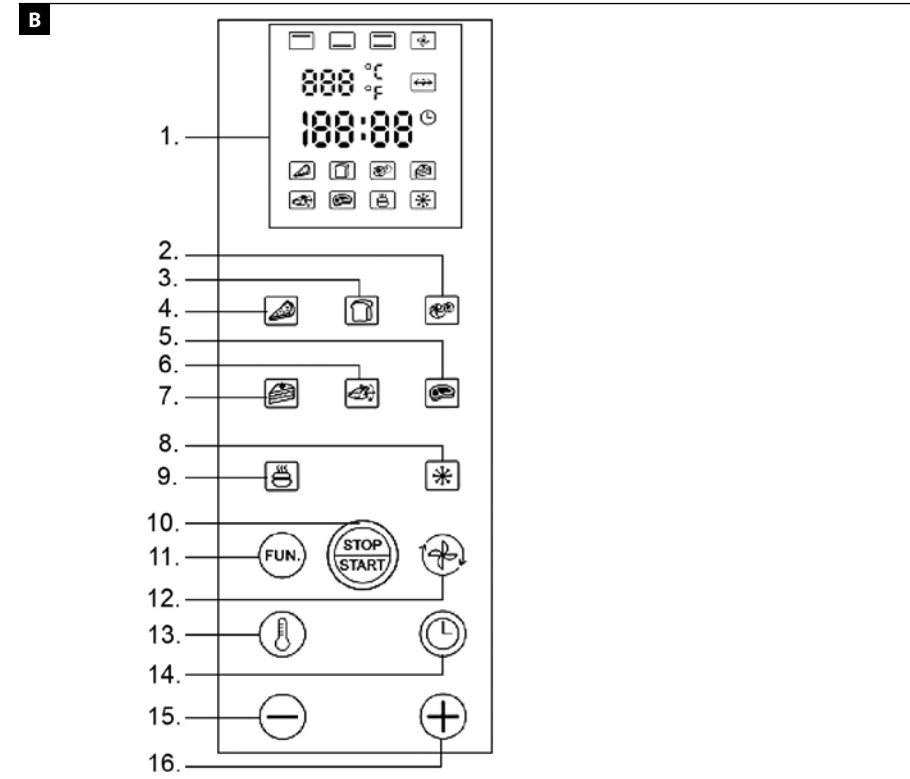
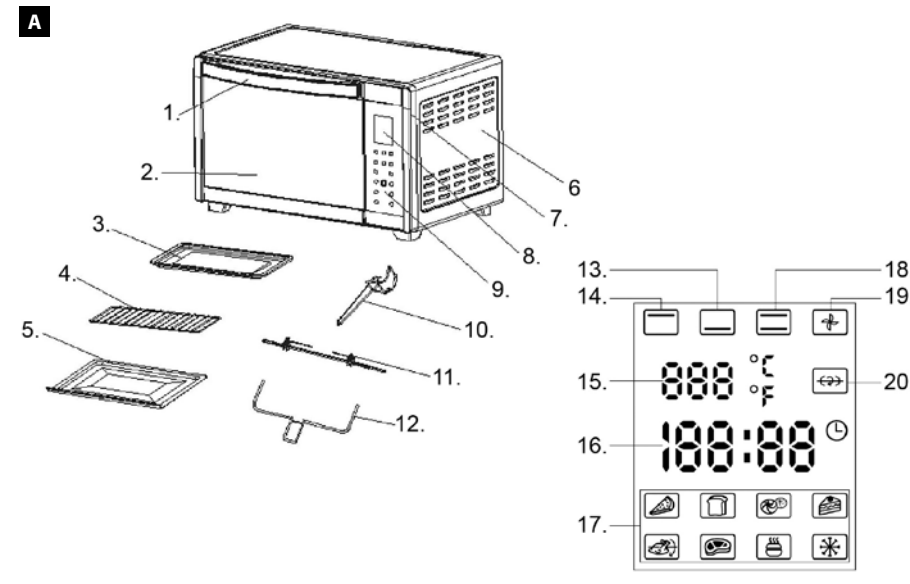

ОРНАТУЛЫ БАҒДАРЛАМАЛАР КЕСТЕСІ:

| Бағдарлама | Әдепкі уақыт (минут) | Әдепкі температура (°C) | Реттелетін уақыт | Реттелетін температура | Стандартты жұмыс режимі |
|------------|------------------------------|-------------------------|-------------------------------|------------------------|-------------------------|
| | 25 | 200° | YES | иә | |
| | Стандартты қызару деңгейі: 3 | 230° | Қуыру деңгейі 1-5 (Әдепкі: 3) | \ | |
| | 20 | 170° | иә | \ | |
| | 60 | 140° | иә | иә | |
| | 45 | 230° | иә | \ | |
| | 20 | 200° | иә | иә | |
| | 60 | 80° | иә | \ | |
| | 120 | 40° | иә | \ | |