

**DURONIC**  
Creative Consumer Products



## JE605 Citrus Juicer

PLEASE READ ALL THE INSTRUCTIONS BEFORE USE



[duronic.com](http://duronic.com)



[duronic](https://www.youtube.com/duronic)



[@duronicmedia](https://www.instagram.com/duronicmedia)



[Duronic](https://www.facebook.com/Duronic)



[@duronicmedia](https://twitter.com/duronicmedia)

**Contents**

<b>English Manual</b>	<b>3</b>
<b>Manuel d'utilisation en français</b>	<b>10</b>
<b>Gebrauchsanleitung auf Deutsch</b>	<b>17</b>
<b>Manual de Instrucciones en Español</b>	<b>24</b>
<b>Manuale D'istruzioni In Italiano</b>	<b>31</b>
<b>Instrukcja obsługi. Polski</b>	<b>38</b>
<b>Türkçe Kullanım Kılavuzu</b>	<b>45</b>
<b>Gebruikershandleiding Nederlands</b>	<b>52</b>
<b>Svensk manual</b>	<b>59</b>

**English Manual**

## Features and Specifications

Model Number	Cable Length	Dimensions	Power	Voltage
JE605	75cm 29.5in	32x18.5x26cm 12.6x7.3x10.2in	600W	220-240V 50-60Hz

## Components

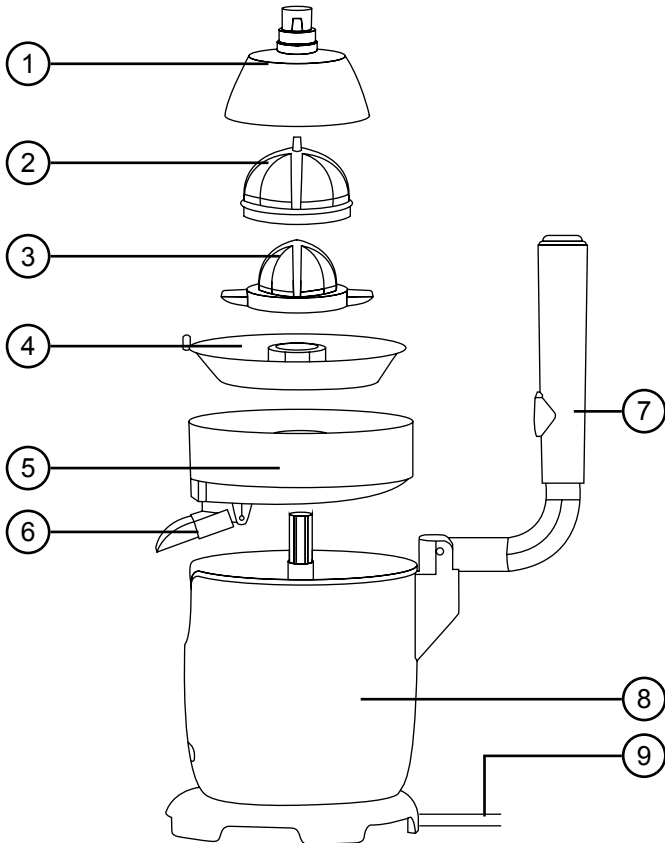

1. Cone cover
2. Large juicer cone
3. Small juicer cone
4. Filter
5. Juice container

6. Spout
7. Handle
8. Base unit
9. Power cable & plug

## Safety Information

*PLEASE READ THIS MANUAL CAREFULLY AND RETAIN FOR FUTURE REFERENCE*

- This appliance is for indoor/household use only. Do not use outdoors.
- This appliance is not designed for commercial or industrial use; it is for household use only.
- This appliance is not intended for use by persons (including children) with reduced physical, sensory or mental capabilities, or lack of experience and knowledge unless they have been given supervision or instruction concerning the use of the appliance by a person responsible for their safety.
- Children should be closely supervised at all times to ensure that they do not play with the appliance.
- Do not operate this appliance if the power cable or plug is damaged. If either is damaged, return it to Duronic for service or repair by a professional technician.
- Never try to replace the parts and repair the unit by yourself. Do not modify the appliance in any way that is not described in the instructions for use. The machine contains live parts. Repairs may only be carried out by Duronic, using original spare parts and accessories.
- If an extension lead/cable is needed to reach the appliance to a mains power socket that is too far away out of reach of the machine's accompanying cable, please ensure that:
  - the marked electrical rating of the extension lead is at least as great as the electrical rating of the appliance.
  - the extension lead is of the grounded type.
  - no other appliance is plugged into the same extension lead.
  - the extension cable is safely positioned to avoid it being pulled on by children or animals or being tripped over.
- Always operate the juicer on a dry, smooth, even and stable surface. Do not place the juicer on or next to a hot surface.

## **Safety Information (Continued)**

- Position the juicer and its power cable to the rear of the work surface, well out of reach of children.
- Disconnect the mains plug from the power socket if you are going to be absent for long periods.
- Never disconnect the plug by pulling on the power cable.
- Unplug from the mains plug outlet when not in use and before cleaning.
- This appliance is not intended to be operated using an external timer or separate remote-control system.
- Do not let the power cable hang over the edge of the table or counter, or touch hot surfaces.
- Do not use the juicer for anything other than extracting juice from citrus fruits.
- Do not operate the food processor with wet hands.
- Do not use any attachments which are not listed in this manual. The use of any additional attachments are not recommended by the manufacturer and may cause a risk of injury.
- Allow moving parts to come to a stop before changing or cleaning accessories.
- Never use harsh, abrasive or caustic cleaners to clean this appliance.
- Do not store the appliance in a horizontal position.

## **Introduction**

Nothing beats a glass of freshly squeezed orange juice. With our premium JE605 electric citrus juicer, getting your daily dose of vitamin C has never been easier or quicker!

The powerful 600W motor juices your fruit quickly and efficiently, quickly filling up your glass or jug. This model features a clever adjustable filter that you can change how much pulp goes into your juice. In addition to this, the ergonomic handle is comfortable to hold and the quick-stop spout gives you control of the flow of juice allowing you to change glasses/jugs/containers mid-way.

## **Before First Use**

1. Before first use, remove all packaging and set aside.
2. Clean the Cone Cover (1), Juicing Cones(2+3), Filter(4) and Juice Container(5) for the first time as per the instructions in the 'Cleaning and Maintenance' section.
3. Wipe clean the Base Unit(8) and dry.
4. Place the base unit on a flat, dry surface and located close to an electrical mains socket.

## How to Use

1. Attach the Cone Cover to the inside of the Handle(8)
2. Place the Juice Container onto the Base Unit.
3. Next add the filter onto the juice container. The filter can be adjusted so that you can choose how much pulp to include in your juice.
4. Select which juicing cone you need and place it on top of the filter.

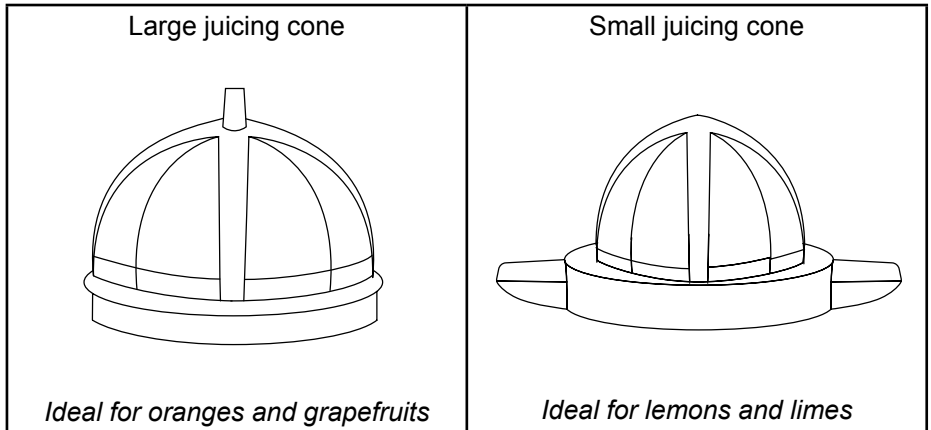

5. Place a cup or glass directly underneath the pouring Spout(6); when you start juicing, this will catch the juice as it is being extracted from the fruit.

*NOTE: Use a suitable size cup or glass that is a height that will ensure the juice pours directly into it without spilling.*

*Tip: If you need to pause the juice flow, simply lift the spout with your finger and it will click upwards and close. When you are ready to continue juicing, click the spout back down and the juice will flow out again.*

6. Prepare your fruit by cutting your citrus fruits in half. Place one half onto the juicing cone.

*Tip: To get more juice from your fruit, press fruit at room temperature. Roll fruit on a table, using the palm of your hand and apply gentle pressure before cutting it in half.*

## How to Use (Continued)

7. Pull down the handle onto the fruit. The cone cover should align and cover the fruit.
8. Switch the juicer on at the mains socket. Then to start juicing, press the handle down and apply pressure. The pressure will activate the motor and juicing will commence.
9. To stop juicing, stop applying pressure and lift the handle up.
10. Continue to juice your fruit until you reach the amount of juice you want.
11. When you have finished, remove the cone cover, cone, filter and juice container.

## Cleaning and Maintenance

1. Switch the appliance off at the wall socket and unplug before cleaning.
2. Disassemble the juicer. Remove any remnants of pulp from the filter and dispose of.
3. Wash the cone cover, filter, juice container and cones with warm soapy water. These parts can also be cleaned in a dishwasher.

***! Do not get the base of the juicer wet at any time as this may damage the unit or create an electrical safety hazard.***

4. Dry all parts thoroughly before the next use or before storing away.
- Do not use abrasive cleaning materials like scourers or scrubbing brushes on the juicer or its parts.
  - To clean the base unit, use a well-wrung damp cloth to wipe over the surface. Ensure you dry it thoroughly immediately afterwards.
  - Ensure the appliance is clean and dry before storage.

**Manuel d'utilisation en français**

## Caractéristiques et Spécifications

Modèle	Longueur du câble	Dimensions	Puissance	Tension
JE605	75cm 29.5in	32x18.5x26cm 12.6x7.3x10.2in	600W	220-240V 50-60Hz

### Composants

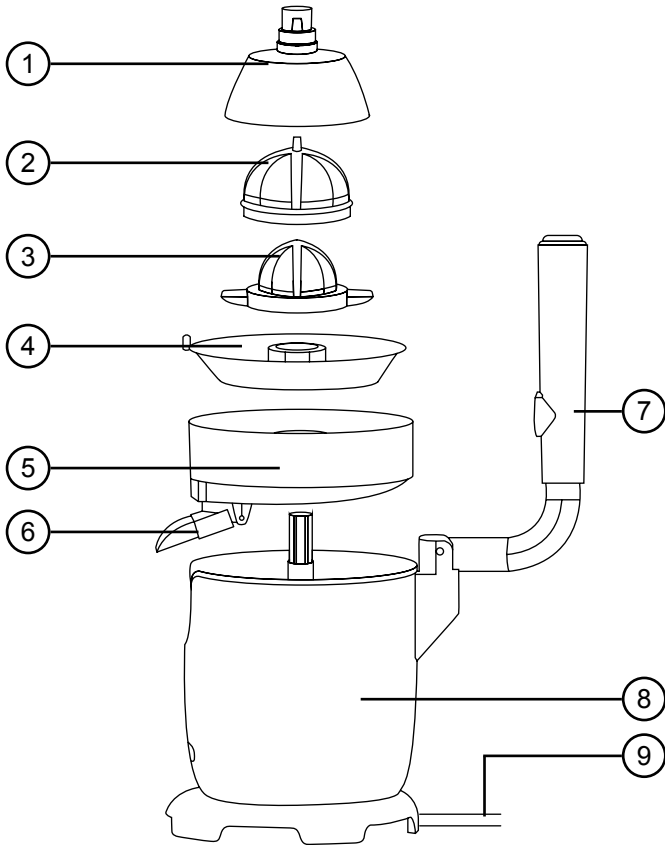

- |                                 |                                  |
|---------------------------------|----------------------------------|
| 1. Couvercle du cône            | 6. Bec verseur                   |
| 2. Grand cône du presse-agrumes | 7. Poignée                       |
| 3. Petit cône du presse-agrumes | 8. Base                          |
| 4. Filtre                       | 9. Câble d'alimentation et prise |
| 5. Récipient à jus              |                                  |

## Instructions de sécurité

*VEUILLEZ LIRE CE MANUEL ATTENTIVEMENT ET LE CONSERVER  
POUR RÉFÉRENCE FUTURE*

- Cet appareil est destiné uniquement à un usage en intérieur/domicile. Ne pas utiliser en extérieur.
- Cet appareil n'est pas conçu pour un usage commercial ou industriel ; il est destiné uniquement à un usage domestique.
- Cet appareil n'est pas destiné à être utilisé par des personnes (y compris les enfants) ayant des capacités physiques, sensorielles ou mentales réduites, ou un manque d'expérience et de connaissances, à moins qu'elles n'aient été surveillées ou instruites sur l'utilisation de l'appareil par une personne responsable de leur sécurité.
- Les enfants doivent être étroitement surveillés en permanence pour s'assurer qu'ils ne jouent pas avec l'appareil.
- N'utilisez pas cet appareil si le câble d'alimentation ou la fiche est endommagé. Si l'un des deux est endommagé, retournez-le à Duronic pour réparation par un technicien professionnel.
- Ne tentez jamais de remplacer les pièces et de réparer l'unité vous-même. Ne modifiez pas l'appareil de quelque manière que ce soit qui ne soit pas décrite dans les instructions d'utilisation. La machine contient des pièces sous tension. Les réparations ne peuvent être effectuées que par Duronic, en utilisant des pièces et des accessoires d'origine.
- Si une rallonge/câble est nécessaire pour brancher l'appareil à une prise secteur qui est trop éloignée et hors de portée du câble d'alimentation de la machine, veuillez vous assurer que:
  - la puissance électrique nominale marquée de la rallonge est au moins aussi élevée que la puissance électrique nominale de l'appareil.
  - la rallonge est de type à mise à la terre.
  - aucun autre appareil n'est branché sur la même rallonge.
  - le câble de rallonge est positionné en toute sécurité pour éviter qu'il

## Instructions de sécurité (continué)

ne soit tiré par les enfants ou les animaux, ou qu'ils ne trébuchent dessus.

- Faites toujours fonctionner le presse-agrumes sur une surface sèche, lisse, plane et stable. Ne placez pas le presse-agrumes sur ou à proximité d'une surface chaude.
- Placez le presse-agrumes et son câble d'alimentation à l'arrière du plan de travail, hors de portée des enfants.
- Débranchez le câble de la prise de courant si vous devez vous absenter pendant de longues périodes.
- Ne débranchez jamais la fiche en tirant sur le câble d'alimentation.
- Débranchez la prise secteur lorsque l'appareil n'est pas utilisé et avant de le nettoyer.
- Cet appareil n'est pas destiné à être utilisé avec une minuterie externe ou un système de commande à distance séparé.
- Ne pas laisser le câble d'alimentation pendre sur le bord de la table ou du comptoir, ou être en contact avec des surfaces chaudes.
- N'utilisez pas le presse-agrumes pour autre chose que l'extraction de jus d'agrumes.
- N'utilisez pas le presse-agrumes avec les mains mouillées.
- N'utilisez pas d'accessoires non répertoriés dans ce manuel. L'utilisation de tout accessoire supplémentaire non recommandé par le fabricant peut présenter un risque de blessure.
- Laissez les pièces en mouvement s'arrêter avant de changer ou de nettoyer les accessoires.
- N'utilisez jamais de nettoyants abrasifs, agressifs ou caustiques pour nettoyer cet appareil.
- Ne rangez pas l'appareil en position horizontale.

## **Introduction**

Rien ne vaut un verre de jus d'orange fraîchement pressé. Avec le presse-agrumes électrique JE605, obtenir votre dose quotidienne de vitamine C n'a jamais été aussi facile ni aussi rapide!

Le puissant moteur de 600W presse vos fruits rapidement et efficacement, remplissant rapidement votre verre ou votre carafe. Ce modèle est équipé d'un filtre ajustable ingénieux qui vous permet de contrôler la quantité de pulpe dans votre jus. De plus, la poignée ergonomique est confortable à tenir et le bec verseur à arrêt rapide vous donne le contrôle du flux de jus, vous permettant de changer de verres, de carafes ou de récipients en cours de route.

### **Avant la première utilisation**

1. Avant la première utilisation, retirez tous les emballages et mettez-les de côté.
2. Nettoyez le Couvercle du Cône (1), les Cônes à Jus (2+3), le Filtre (4) et le Récipient à Jus (5) pour la première fois selon les instructions de la section "Nettoyage et Entretien".
3. Essuyez proprement la Base (8) et séchez-la.
4. Placez la base sur une surface plate et sèche, à proximité d'une prise électrique murale.

## Mode d'emploi

1. Fixez le Couvercle du Cône à l'intérieur de la Poignée (7).
2. Placez le Récipient à Jus sur la Base.
3. Ensuite, placez le Filtre sur le récipient à jus. Le filtre peut être ajusté pour choisir la quantité de pulpe à inclure dans votre jus.
4. Sélectionnez le cône d'extraction dont vous avez besoin et placez-le sur l'ensemble du filtre.

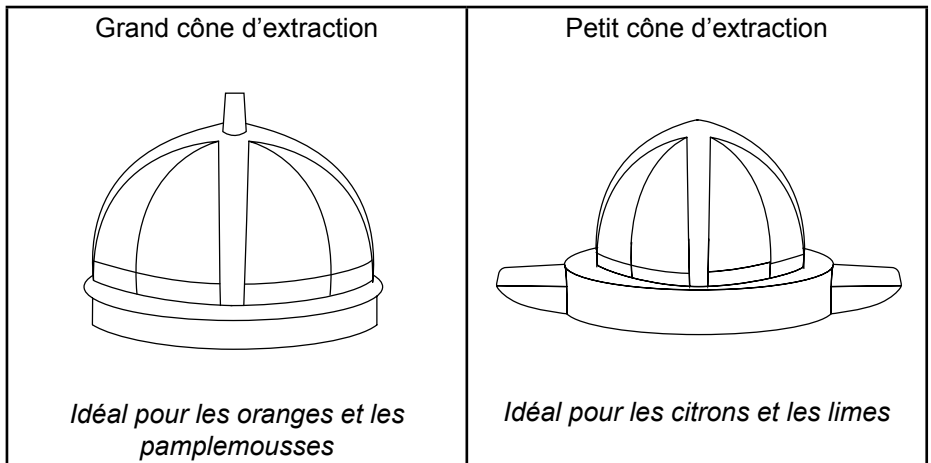

5. Placez une tasse ou un verre directement sous le Bec Verseur (6) ; lorsque vous commencez à presser, cela recueillera le jus pendant qu'il est extrait du fruit.

*REMARQUE: Utilisez une tasse ou un verre de taille appropriée, d'une hauteur qui permettra au jus de s'écouler directement sans déborder.*

*Astuce: Si vous devez interrompre l'écoulement du jus, soulevez simplement le bec verseur avec votre doigt, il se verrouillera en position haute et se fermera. Lorsque vous êtes prêt à reprendre le pressage, abaissez le bec verseur et le jus recommencera à s'écouler.*

6. Préparez vos fruits en les coupant en deux. Placez une moitié sur le cône à jus.

## Mode d'emploi (continué)

*Astuce: Pour obtenir plus de jus de vos fruits, pressez-les à température ambiante. Faites rouler le fruit sur une table en utilisant la paume de votre main et appliquez une légère pression avant de le couper en deux.*

7. Abaissez la poignée sur le fruit. Le couvercle du cône doit s'aligner et couvrir le fruit.
8. Allumez le presse-agrumes à la prise secteur. Ensuite, pour commencer à presser, appuyez sur la poignée et appliquez une pression. La pression activera le moteur et le pressage commencera.
9. Pour arrêter de presser, cessez d'appliquer une pression et soulevez la poignée.
10. Continuez à presser vos fruits jusqu'à obtenir la quantité de jus souhaitée.
11. Lorsque vous avez terminé, retirez le couvercle du cône, le cône, le filtre et le récipient à jus.

## Nettoyage et Entretien

1. Eteignez l'appareil à la prise murale et débranchez-le avant le nettoyage.
2. Désassemblez le presse-agrumes. Retirez tout résidu de pulpe du filtre et jetez.
3. Lavez le couvercle du cône, le filtre, le récipient à jus et les cônes à l'eau tiède savonneuse. Ces pièces peuvent également être nettoyées au lave-vaisselle.

! Ne mouillez jamais la base du presse-agrumes, car cela pourrait endommager l'unité ou créer un risque de sécurité électrique.

4. Séchez soigneusement toutes les pièces avant la prochaine utilisation ou avant de les ranger.
- N'utilisez pas de matériaux de nettoyage abrasifs tels que des éponges métalliques ou des brosses à récurer sur le presse-agrumes ou ses accessoires.
  - Pour nettoyer la base, utilisez un chiffon humide bien essoré pour essuyer la surface. Assurez-vous de la sécher complètement immédiatement après. Assurez-vous que l'appareil est propre et sec avant de le ranger.

**Gebrauchsanleitung auf Deutsch**

## Eigenschaften und Spezifikationen

Modell-nummer	Kabellänge	Maße	Leistung	Spannung
JE605	75cm 29.5in	32x18.5x26cm 12.6x7.3x10.2in	600W	220-240V 50-60Hz

### Komponenten

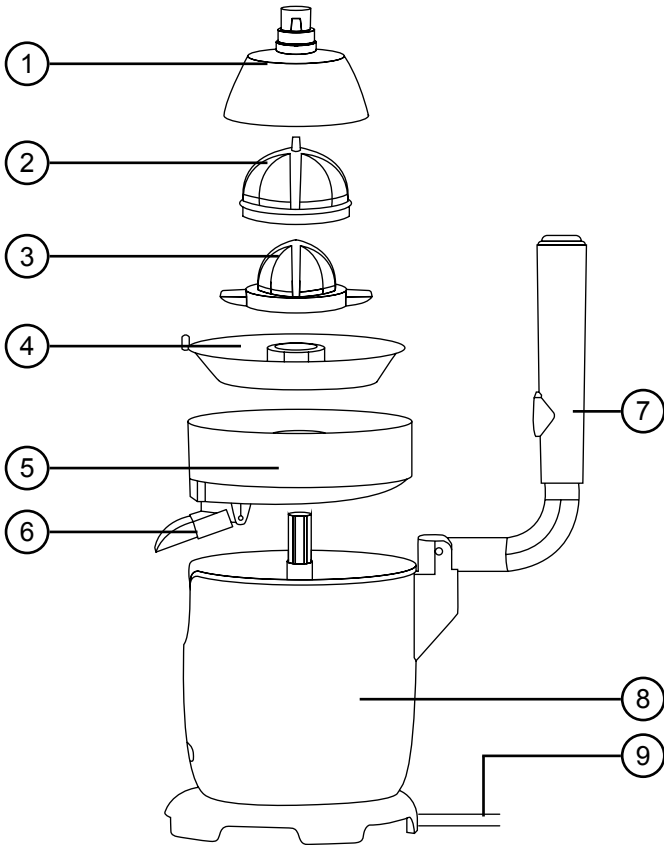

- |                      |                         |
|----------------------|-------------------------|
| 1. Kegelabdeckung    | 6. Saftbehälter         |
| 2. Großer Saftkegel  | 7. Ein-/Aus-Taste       |
| 3. Kleiner Saftkegel | 8. Standfuß             |
| 4. Filter            | 9. Griff                |
| 5. Ausguss           | 10. Netzkabel & Stecker |

## **Sicherheitshinweise**

*BITTE LESEN SIE DIESE ANLEITUNG SORGFÄLTIG DURCH UND BEWAHREN SIE SIE FÜR DIE ZUKUNFT AUF*

- Dieses Gerät ist nur für den Innen- bzw. Haushaltsgebrauch bestimmt. Verwenden Sie es nicht im Freien.
- Dieses Gerät ist nicht für den gewerblichen oder industriellen Gebrauch bestimmt; es ist ausschließlich für den Haushaltsgebrauch vorgesehen.
- Dieses Gerät ist nicht für den Gebrauch durch Personen (einschließlich Kinder) mit eingeschränkten physischen, sensorischen oder geistigen Fähigkeiten oder mangelnder Erfahrung und Kenntnisse vorgesehen, es sei denn, sie wurden von einer für ihre Sicherheit verantwortlichen Person beaufsichtigt oder angewiesen.
- Kinder sollten jederzeit eng beaufsichtigt werden, um sicherzustellen, dass sie nicht mit dem Gerät spielen.
- Betreiben Sie dieses Gerät nicht, wenn das Netzkabel oder der Stecker beschädigt ist. Im Falle einer Beschädigung wenden Sie sich zur Wartung oder Reparatur an Duronic oder einen professionellen Techniker.
- Versuchen Sie niemals, die Teile zu ersetzen oder das Gerät selbst zu reparieren. Modifizieren Sie das Gerät in keiner Weise, die nicht in den Gebrauchsanweisungen beschrieben ist. Das Gerät enthält spannungsführende Teile. Reparaturen dürfen nur von Duronic unter Verwendung von originalen Ersatzteilen und Zubehörteilen durchgeführt werden.
- Wenn ein Verlängerungskabel benötigt wird, um das Gerät mit einer Netzsteckdose zu verbinden, die zu weit entfernt ist und außerhalb der Reichweite des mitgelieferten Kabels liegt, stellen Sie bitte sicher, dass:
  - die gekennzeichnete elektrische Bewertung des Verlängerungskabels mindestens so groß ist wie die elektrische Bewertung des Geräts.
  - das Verlängerungskabel die Erdung aufweist.
  - kein anderes Gerät in dasselbe Verlängerungskabel eingesteckt ist.

## **Sicherheitshinweise (Fortsetzung)**

- das Verlängerungskabel sicher positioniert ist, um ein Ziehen durch Kinder oder Tiere oder ein Stolpern zu verhindern.
- Betreiben Sie den Entsafter immer auf einer trockenen, glatten, ebenen und stabilen Oberfläche. Stellen Sie den Entsafter nicht auf oder neben eine heiße Oberfläche.
- Positionieren Sie den Entsafter und sein Netzkabel auf der Rückseite der Arbeitsfläche, außerhalb der Reichweite von Kindern.
- Trennen Sie den Netzstecker von der Netzsteckdose, wenn Sie längere Zeit abwesend sind.
- Ziehen Sie niemals am Netzkabel, um den Stecker zu trennen.
- Ziehen Sie den Netzstecker aus der Netzsteckdose, wenn das Gerät nicht in Gebrauch ist und bevor Sie es reinigen.
- Dieses Gerät ist nicht zur Verwendung mit einer externen Zeitschaltuhr oder einer separaten Fernbedienungseinheit vorgesehen.
- Lassen Sie das Netzkabel nicht über den Rand des Tisches oder der Arbeitsplatte hängen oder heiße Oberflächen berühren.
- Verwenden Sie den Entsafter nur zum Extrahieren von Saft aus Zitrusfrüchten.
- Bedienen Sie den Entsafter nicht mit nassen Händen.
- Verwenden Sie keine Anbaugeräte, die nicht in dieser Anleitung aufgeführt sind. Die Verwendung zusätzlicher Anbaugeräte wird vom Hersteller nicht empfohlen und kann ein Verletzungsrisiko darstellen.
- Lassen Sie bewegliche Teile zum Stillstand kommen, bevor Sie Zubehörteile wechseln oder reinigen.
- Verwenden Sie niemals raue, abrasive oder ätzende Reinigungsmittel zur Reinigung dieses Geräts.
- Lagern Sie das Gerät nicht in horizontaler Position.

## **Einführung**

Es geht nichts über ein Glas frisch gepressten Orangensaft. Mit unserem Premium-JE605 elektrischen Zitrusentsafter war es noch nie einfacher oder schneller, Ihre tägliche Dosis Vitamin C zu bekommen!

Der leistungsstarke 600-Watt-Motor presst Ihr Obst schnell und effizient aus und füllt Ihr Glas oder Ihren Krug im Handumdrehen. Dieses Modell verfügt über einen cleveren verstellbaren Filter, mit dem Sie festlegen können, wie viel Fruchtfleisch in Ihren Saft gelangt. Darüber hinaus liegt der ergonomische Griff gut in der Hand, und der Schnellstopp-Auslauf ermöglicht es Ihnen, die Saftmenge zu steuern und während des Entsaftens problemlos Gläser, Krüge oder Behälter zu wechseln.

### **Before First Use**

1. Entfernen Sie vor der ersten Verwendung alle Verpackungen und legen Sie sie beiseite.
2. Reinigen Sie die Keglabdeckung (1), die Entsaftungskegel (2+3), den Filter (4) und den Saftbehälter (5) wie in den Anweisungen im Abschnitt "Reinigung und Wartung" beschrieben zum ersten Mal.
3. Wischen Sie die Basis-Einheit (8) sauber und trocknen Sie sie ab.
4. Stellen Sie die Basis-Einheit auf eine flache, trockene Oberfläche und in der Nähe einer elektrischen Netzsteckdose auf.

## Bedienung

1. Befestigen Sie die Kegelabdeckung an der Innenseite des Griffs (8).
2. Setzen Sie den Saftbehälter auf die Basis-Einheit.
3. Fügen Sie dann den Filter auf den Saftbehälter. Der Filter kann so eingestellt werden, dass Sie festlegen können, wie viel Fruchtfleisch Sie in Ihrem Saft haben möchten.
4. Wählen Sie den Entsaftungskegel aus, den Sie benötigen, und platzieren Sie ihn oben auf dem Filter.

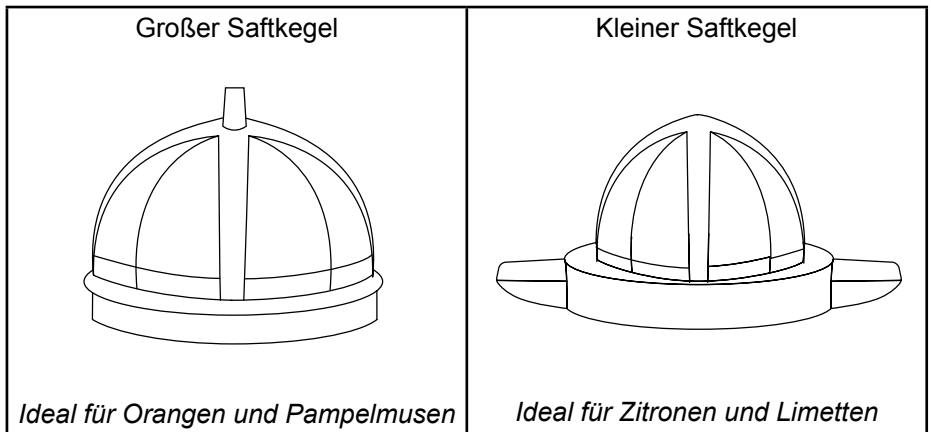

5. Stellen Sie eine Tasse oder ein Glas direkt unter den Ausguss (6); Wenn Sie mit dem Entsaften beginnen, fängt dies den Saft auf, während er aus der Frucht extrahiert wird.

*HINWEIS: Verwenden Sie eine geeignete Tasse oder ein Glas, das hoch genug ist, um den Saft direkt aufzunehmen, ohne zu verschütten.*

*Tip: Wenn Sie den Saftfluss pausieren müssen, heben Sie einfach den Ausguss mit Ihrem Finger an. Er wird nach oben klicken und schließen. Wenn Sie bereit sind, mit dem Entsaften fortzufahren, drücken Sie den Ausguss wieder nach unten, und der Saft wird wieder fließen.*

6. Bereiten Sie Ihre Früchte vor, indem Sie Zitrusfrüchte in zwei Hälften schneiden. Legen Sie eine Hälfte auf den Entsaftungskonus.

*Tip: Um mehr Saft aus Ihrer Frucht zu erhalten, pressen Sie die Frucht bei Raumtemperatur aus. Rollen Sie die Frucht auf einem Tisch, indem Sie mit*

## **Bedienung (Fortsetzung)**

*der Handfläche sanften Druck ausüben, bevor Sie sie halbieren.*

7. Ziehen Sie den Griff auf die Frucht. Die Kegelabdeckung sollte sich ausrichten und die Frucht abdecken.
8. Schalten Sie den Entsafter an der Steckdose ein. Um mit dem Entsaften zu beginnen, drücken Sie den Griff nach unten und üben Sie Druck aus. Der Druck aktiviert den Motor, und das Entsaften beginnt.
9. Um das Entsaften zu stoppen, hören Sie auf, Druck auszuüben, und heben Sie den Griff an.
10. Entsaften Sie Ihre Früchte weiter, bis Sie die gewünschte Menge an Saft haben.
11. Wenn Sie fertig sind, entfernen Sie die Kegelabdeckung, den Kegel, den Filter und den Saftbehälter.

## **Reinigung und Pflege**

1. Schalten Sie das Gerät an der Steckdose aus und ziehen Sie den Stecker, bevor Sie es reinigen.
2. Zerlegen Sie den Entsafter. Entfernen Sie alle Überreste von Fruchtfleisch aus dem Filter und entsorgen Sie sie.
3. Waschen Sie die Kegelabdeckung, den Filter, den Saftbehälter und die Kegel mit warmem Seifenwasser. Diese Teile können auch in der Spülmaschine gereinigt werden.

***! Befeuchten Sie den Boden des Entsafters zu keiner Zeit, da dies das Gerät beschädigen oder eine elektrische Gefahr darstellen könnte.***

4. Trocknen Sie alle Teile gründlich, bevor Sie sie erneut verwenden oder aufbewahren.
- Verwenden Sie keine abrasiven Reinigungsmaterialien wie Scheuermittel oder Bürsten auf dem Entsafter oder seinen Teilen.
  - Verwenden Sie zum Reinigen des Basisgeräts ein gut ausgewrungenes feuchtes Tuch, um die Oberfläche abzuwischen. Stellen Sie sicher, dass Sie es sofort gründlich trocknen. Stellen Sie sicher, dass das Gerät vor der Lagerung sauber und trocken ist.

**Manual de Instrucciones en Español**

## Características y especificaciones

Número de modelo	Longitud del cable	Dimensiones	Potencia	Voltaje
JE605	75cm 29.5in	32x18.5x26cm 12.6x7.3x10.2in	600W	220-240V 50-60Hz

### Componentes

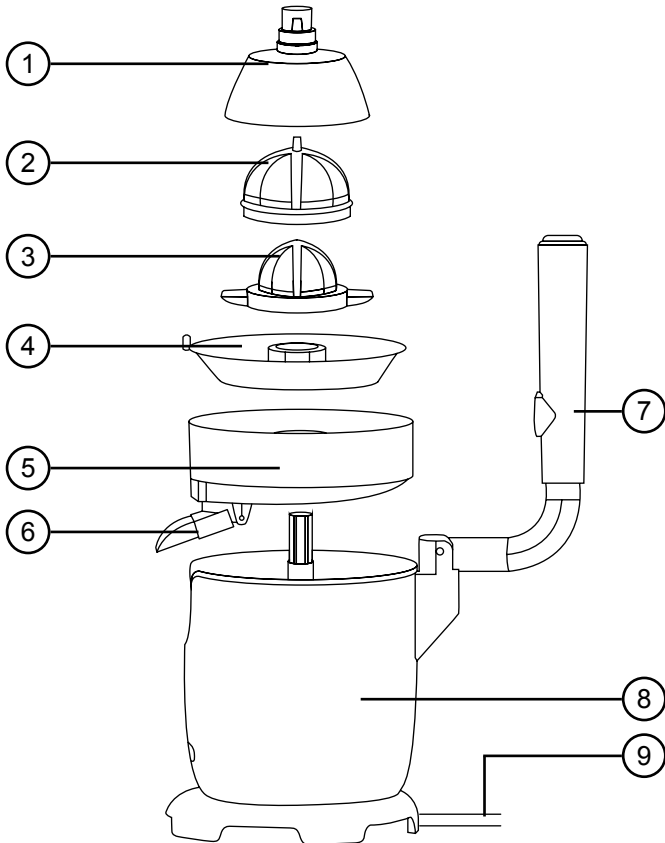

1. Tapa del exprimidor
2. Cono exprimidor grande
3. Cono exprimidor pequeño
4. Filtro
5. Contenedor de zumo
6. Boquilla
7. Asa
8. Unidad base
9. Cable de alimentación y enchufe

## Información de seguridad

### *LEA ATENTAMENTE ESTE MANUAL Y CONSÉRVELO PARA FUTURAS CONSULTAS*

- Este aparato es sólo para uso doméstico/en interiores. No lo utilice al aire libre.
- Este aparato no está diseñado para uso comercial o industrial; es sólo para uso doméstico.
- Este aparato no está diseñado para ser utilizado por personas (incluidos niños) con capacidades físicas, sensoriales o mentales reducidas, o con falta de experiencia y conocimientos, a menos que hayan recibido supervisión o instrucciones sobre el uso del aparato por parte de una persona responsable de su seguridad.
- Los niños deben estar vigilados en todo momento para evitar que jueguen con el aparato.
- No utilice este aparato si el cable de alimentación o el enchufe están dañados. Si alguno de ellos está dañado, devuélvalo a Duronic para que lo repare un técnico profesional.
- No intente nunca sustituir las piezas ni reparar el aparato usted mismo. No modifique el aparato de ninguna manera que no esté descrita en las instrucciones de uso. El aparato contiene piezas bajo tensión. Las reparaciones sólo pueden ser realizadas por Duronic, utilizando recambios y accesorios originales.
- Si se necesita un alargador/cable para conectar el aparato a una toma de corriente que esté demasiado lejos del alcance del cable que acompaña al aparato, asegúrese de que:
  - La capacidad eléctrica marcada del cable alargador sea al menos igual a la capacidad eléctrica del aparato.
  - El cable alargador tenga toma de tierra.
  - No haya ningún otro aparato conectado al mismo cable alargador.
  - El cable alargador esté colocado de forma segura para evitar que niños o animales puedan tirar de él o tropezar con él.

## **Información de seguridad (continuados)**

- Utilice siempre el exprimidor sobre una superficie seca, lisa, plana y estable. No coloque el exprimidor sobre o junto a una superficie caliente.
- Coloque el exprimidor y su cable de alimentación en la parte posterior de la superficie de trabajo, fuera del alcance de los niños.
- Desconecte el enchufe de la toma de corriente si va a estar ausente durante períodos prolongados.
- Nunca desconecte el enchufe tirando del cable de alimentación.
- Desenchúfelo de la toma de corriente cuando no lo utilice y antes de limpiarlo.
- Este aparato no está diseñado para funcionar con un temporizador externo o un mando a distancia independiente.
- No deje que el cable de alimentación cuelgue del borde de la mesa o encimera, ni que toque superficies calientes.
- No utilice el exprimidor para otra cosa que no sea extraer zumo de cítricos.
- No utilice el robot de cocina con las manos mojadas.
- No utilice ningún accesorio que no figure en este manual. El uso de cualquier accesorio adicional no está recomendado por el fabricante y puede causar riesgo de lesiones.
- Deje que las piezas móviles se detengan antes de cambiar o limpiar los accesorios.
- Nunca utilice limpiadores fuertes, abrasivos o cáusticos para limpiar este aparato.
- No guarde el aparato en posición horizontal.

## Introducción

No hay nada mejor que un vaso de zumo de naranja recién exprimido. Con el exprimidor eléctrico de cítricos JE605, ¡conseguir tu dosis diaria de vitamina C nunca ha sido tan fácil y rápido!

El potente motor de 600 W exprime la fruta de forma rápida y eficaz, llenando rápidamente el vaso o la jarra. Este modelo cuenta con un ingenioso filtro ajustable que permite variar la cantidad de pulpa que se añade al zumo. Además, el mango ergonómico es cómodo de sujetar y la boquilla de parada rápida le permite controlar el flujo de zumo y cambiar de vaso/jarra/recipiente a mitad de camino.

### Antes del primer uso

1. Antes del primer uso, retire todo el embalaje y déjelo a un lado.
2. Limpie el contenedor de líquido (5), el filtro (4), los conos de zumo (2+3) y la tapa(1) por primera vez siguiendo las instrucciones de la sección “Limpieza y mantenimiento”.
3. Limpie la Unidad Base (8) y séquela.
4. Coloque la unidad base sobre una superficie plana y seca, cerca de una toma de corriente.

## Modo de empleo

1. Coloque la cubierta del cono en el interior del mango (8)
2. Coloque el Contenedor de Zumo sobre la Unidad Base.
3. A continuación, coloque el filtro en el recipiente de zumo. El filtro puede ajustarse para que pueda elegir la cantidad de pulpa que desea incluir en el zumo.
4. Seleccione el cono exprimidor que necesite y colóquelo sobre el conjunto del filtro.

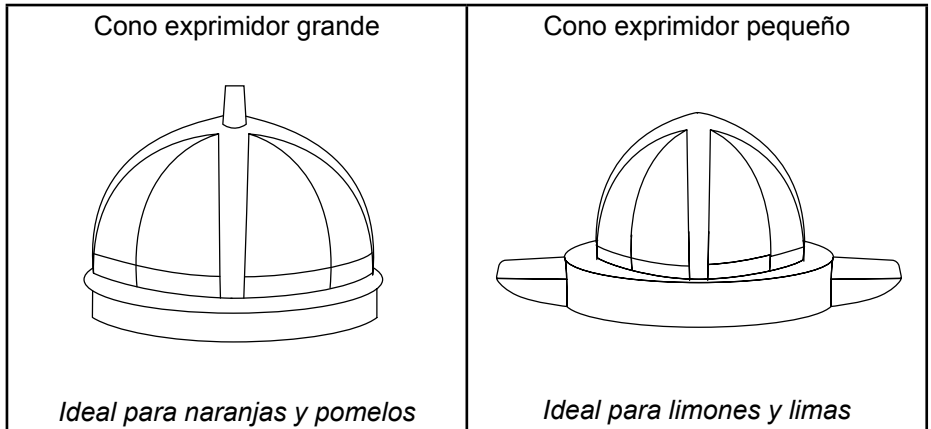

6. Coloque una taza o un vaso directamente debajo de la boquilla de vertido (6); cuando empiece a extraer el zumo, éste recogerá el zumo a medida que se extrae de la fruta.

*NOTA: Utilice un vaso o taza de tamaño adecuado y de una altura que garantice que el zumo se vierte directamente en él sin derramarse.*

*Consejo: Si necesita detener el flujo de zumo, simplemente levante la boquilla con el dedo y se cerrará. Cuando esté listo para seguir haciendo zumo, vuelva a presionar la boquilla hacia abajo y el zumo volverá a salir.*

7. Prepare la fruta cortando los cítricos por la mitad. Coloque una mitad en el cono exprimidor.

*Consejo: Para obtener más zumo de la fruta, exprímala a temperatura*

## Modo de empleo (continuados)

*ambiente. Haga rodar la fruta sobre una mesa, utilizando la palma de la mano y aplique una suave presión antes de cortarla por la mitad.*

8. Tire del mango hacia abajo sobre la fruta. La tapa del cono debe alinearse y cubrir la fruta.
9. Encienda el exprimidor en la toma de corriente. A continuación, para empezar a hacer zumo, presione el mango hacia abajo y ejerza presión. La presión activará el motor y comenzará el exprimido.
10. Para detener el exprimido, deje de aplicar presión y levante el mango.
11. Continúe exprimiendo su fruta hasta que alcance la cantidad de zumo deseada.
12. Cuando *haya terminado, retire la tapa del cono, el cono, el filtro y el recipiente de zumo.*

## Limpieza y mantenimiento

1. Apague el aparato en la toma de corriente y desenchúfelo antes de limpiarlo.
2. Desmonte el exprimidor. Retire los restos de pulpa del filtro y deséchelos.
3. Lave la tapa del cono, el filtro, el recipiente de zumo y los conos con agua tibia y jabón. Estas piezas también pueden lavarse en el lavavajillas.

***¡! No moje la base del exprimidor en ningún momento, ya que podría dañar la unidad o crear un riesgo de seguridad eléctrica.***

4. Seque bien todas las piezas antes del siguiente uso o antes de guardarlas.
  5. No utilice materiales de limpieza abrasivos como estropajos o cepillos de fregar en el exprimidor o en sus piezas.
- Para limpiar la unidad base, utilice un paño húmedo bien escurrido para frotar la superficie. Asegúrese de secarla bien inmediatamente después.
  - Asegúrese de que el aparato esté limpio y seco antes de guardarlo.

**Manuale D'istruzioni In Italiano**

## Caratteristiche e specifiche

Numero modello	Lunghezza cavo	Dimensioni	Potenza	Tensione
JE605	75cm 29.5in	32x18.5x26cm 12.6x7.3x10.2in	600W	220-240V 50-60Hz

## Componenti

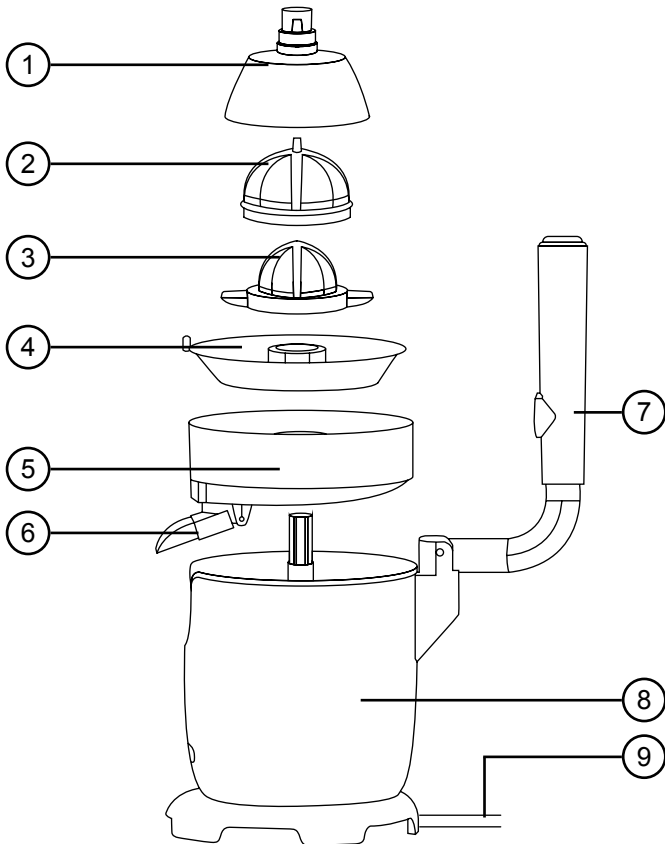

- |                              |                                  |
|------------------------------|----------------------------------|
| 1. Coperchio del cono        | 6. Beccuccio                     |
| 2. Cono spremiagrumi grande  | 7. Impugnatura                   |
| 3. Cono spremiagrumi piccolo | 8. Base                          |
| 4. Filtro                    | 9. Cavo di alimentazione e spina |
| 5. Contenitore del succo     |                                  |

## Informazioni di sicurezza

- SI PREGA DI LEGGERE ATTENTAMENTE IL PRESENTE MANUALE E DI CONSERVARLO PER FUTURE CONSULTAZIONI.
- Questo apparecchio è destinato esclusivamente all'uso interno/domestico. Non utilizzare all'aperto.
- Questo apparecchio non è progettato per uso commerciale o industriale, ma solo per uso domestico.
- Questo apparecchio non è destinato all'uso da parte di persone (compresi i bambini) con ridotte capacità fisiche, sensoriali o mentali, o con mancanza di esperienza e conoscenza, a meno che non abbiano ricevuto supervisione o istruzioni sull'uso dell'apparecchio da parte di una persona responsabile della loro sicurezza.
- I bambini devono essere sempre sorvegliati attentamente per evitare che giochino con l'apparecchio.
- Non utilizzare l'apparecchio se il cavo di alimentazione o la spina sono danneggiati. Se uno dei due è danneggiato, restituirlo a Duronic per l'assistenza o la riparazione da parte di un tecnico professionista.
- Non cercare mai di sostituire le parti e di riparare l'apparecchio da soli. Non modificare l'apparecchio in alcun modo che non sia descritto nelle istruzioni per l'uso. L'apparecchio contiene parti sotto tensione. Le riparazioni possono essere effettuate solo da Duronic, utilizzando ricambi e accessori originali.
- Se è necessario un cavo di prolunga per collegare l'apparecchio a una presa di corrente troppo lontana e fuori dalla portata del cavo di accompagnamento della macchina, assicurarsi che:
  - the marked electrical rating of the extension lead is at least as great as the electrical rating of the appliance.
  - the extension lead is of the grounded type.
  - no other appliance is plugged into the same extension lead.
  - the extension cable is safely positioned to avoid it being pulled on by children or animals or being tripped over.

## **Informazioni sulla sicurezza (continua)**

- Utilizzare sempre lo spremiagrumi su una superficie asciutta, liscia, uniforme e stabile. Non collocare lo spremiagrumi su o accanto a una superficie calda.
- Posizionare lo spremiagrumi e il suo cavo di alimentazione sul retro del piano di lavoro, lontano dalla portata dei bambini.
- Scollegare la spina dalla presa di corrente se ci si assenta per lunghi periodi.
- Non staccare mai la spina tirando il cavo di alimentazione.
- Scollegare la spina dalla presa di corrente quando non la si usa e prima di pulirla.
- Questo apparecchio non è destinato a essere azionato tramite un timer esterno o un sistema di controllo a distanza separato.
- Non lasciare che il cavo di alimentazione penda sul bordo del tavolo o del bancone e non toccare superfici calde.
- Non utilizzare lo spremiagrumi per scopi diversi dall'estrazione del succo dagli agrumi.
- Non utilizzare il robot da cucina con le mani bagnate.
- Non utilizzare accessori non elencati nel presente manuale. L'uso di altri accessori non è raccomandato dal produttore e può comportare il rischio di lesioni.
- Prima di sostituire o pulire gli accessori, lasciare che le parti in movimento si fermino.
- Non utilizzare mai detersivi aggressivi, abrasivi o caustici per pulire l'apparecchio.
- Non riporre l'apparecchio in posizione orizzontale.

## **Introduzione**

Non c'è niente di meglio di un bicchiere di succo d'arancia appena spremuto. Con il nostro spremiagrumi elettrico JE605, ottenere la vostra dose giornaliera di vitamina C non è mai stato così facile e veloce!

Il potente motore da 600 W sprema la frutta in modo rapido ed efficiente, riempiendo rapidamente il bicchiere o la caraffa. Questo modello è dotato di un ingegnoso filtro regolabile che consente di modificare la quantità di polpa da inserire nel succo. Inoltre, l'impugnatura ergonomica è comoda da tenere in mano e il beccuccio con arresto rapido consente di controllare il flusso del succo, permettendo di cambiare bicchiere/giro/contenitore a metà strada.

### **Prima del primo uso**

1. Prima del primo utilizzo, rimuovere l'imballaggio e metterlo da parte.
2. Pulire il coperchio del cono (1), i coni di spremitura (2+3), il filtro (4) e il contenitore del succo (5) per la prima volta seguendo le istruzioni riportate nella sezione "Pulizia e manutenzione".
3. Pulire l'unità base(8) e asciugarla.
4. Posizionare l'unità di base su una superficie piana e asciutta, vicino a una presa di corrente.

## Come usare

1. Fissare il coperchio del cono all'interno dell'impugnatura(8).
2. Posizionare il contenitore del succo sull'unità di base.
3. Aggiungere quindi il filtro al contenitore del succo. Il filtro può essere regolato in modo da poter scegliere la quantità di polpa da includere nel succo.
4. Selezionare il cono di spremitura desiderato e posizionarlo sopra il filtro.

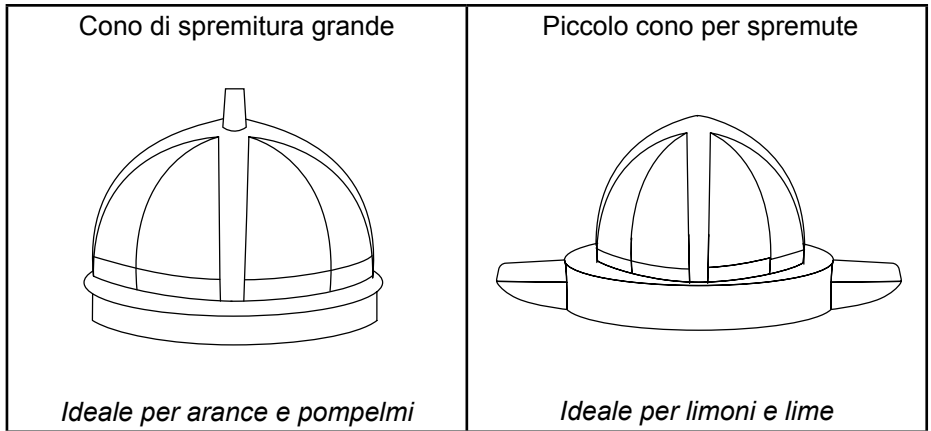

5. *Posizionare una tazza o un bicchiere direttamente sotto il beccuccio di versamento(6); quando si inizia a spremere, questo raccoglierà il succo mentre viene estratto dalla frutta.*

*NOTE: Utilizzare una tazza o un bicchiere di dimensioni adeguate e di un'altezza tale da garantire che il succo vi si versi direttamente senza rovesciarsi.*

*Suggerimento: Se si desidera sospendere il flusso di succo, è sufficiente sollevare il beccuccio con un dito per farlo scattare verso l'alto e chiuderlo. Quando si è pronti a continuare la spremitura, cliccare di nuovo il beccuccio verso il basso e il succo uscirà di nuovo.*

6. Preparare la frutta tagliando a metà gli agrumi. Posizionare una metà sul cono di spremitura.

*Suggerimento: Per ottenere più succo dalla frutta, spremere la frutta a temperatura ambiente. Far rotolare la frutta su un tavolo, usando il palmo*

## **Come usare (continua)**

*della mano ed esercitando una leggera pressione prima di tagliarla a metà.*

7. Abbassare il manico sul frutto. Il coperchio del cono deve allinearsi e coprire il frutto.
8. Accendere lo spremiagrumi alla presa di corrente. Per iniziare a spremere, premere il manico e fare pressione. La pressione attiverà il motore e inizierà la spremitura.
9. Per interrompere la spremitura, smettere di esercitare pressione e sollevare l'impugnatura.
10. Continuare a spremere la frutta fino a raggiungere la quantità di succo desiderata.
11. Al termine, rimuovere il coperchio, il cono, il filtro e il contenitore del succo.

## **Pulizia e manutenzione**

1. Prima di procedere alla pulizia, spegnere l'apparecchio dalla presa di corrente e staccare la spina.
2. Smontare lo spremiagrumi. Rimuovere i resti di polpa dal filtro e smaltirli.
3. Lavare il coperchio del cono, il filtro, il contenitore del succo e i coni con acqua calda e sapone. Queste parti possono essere lavate anche in lavastoviglie.

***! Non bagnare mai la base dello spremiagrumi per non danneggiare l'apparecchio o creare un pericolo per la sicurezza elettrica.***

4. Asciugare accuratamente tutte le parti prima dell'uso successivo o prima di riporle.
- Non utilizzare materiali abrasivi per la pulizia, come spatole o spazzole, sullo spremiagrumi o sulle sue parti.
  - Per pulire la base, passare un panno umido ben strizzato sulla superficie. Assicurarci di asciugare accuratamente subito dopo.
  - Assicurarci che l'apparecchio sia pulito e asciutto prima di riporlo.

**Instrukcja obsługi. Polski**

## Specyfikacja i Ogólna Charakterystyka

Model	Długość przewodu	Wymiary	Moc	Napięcie
JE605	75cm 29.5in	32x18.5x26cm 12.6x7.3x10.2in	600W	220-240V 50-60Hz

### Elementy Urządzenia

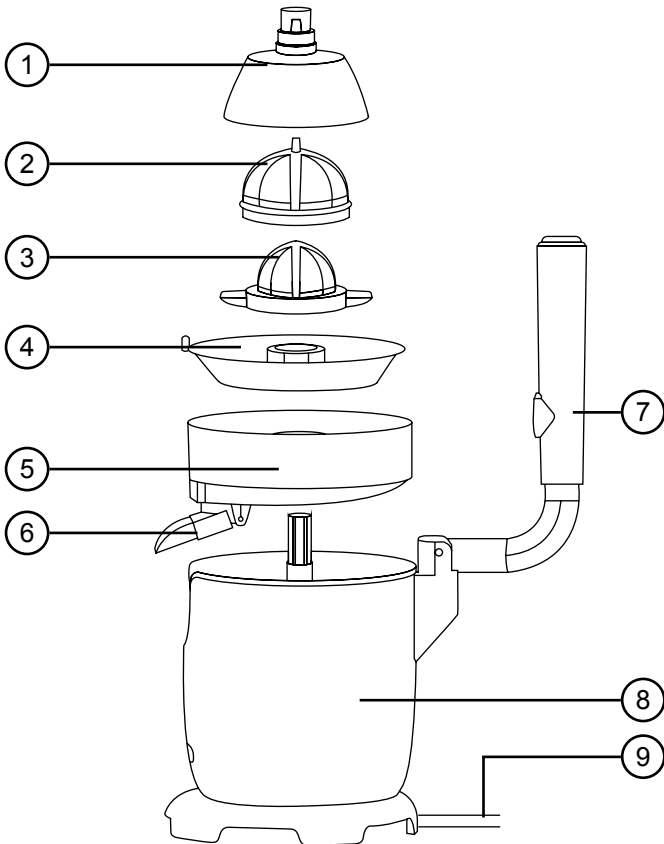

- |                                   |                               |
|-----------------------------------|-------------------------------|
| 1. Pokrywa stożka                 | 6. Wylew                      |
| 2. Duży stożek do wyciskania soku | 7. Uchwyt                     |
| 3. Mały stożek do wyciskania soku | 8. Jednostka sterująca        |
| 4. Filtr                          | 9. Kabel zasilający i wtyczka |
| 5. Pojemnik na sok                |                               |

## **Bezpieczeństwo użytkowania**

***PRZED UŻYCIEM UWAŻNIE PRZECZYTAJ INSTRUKCJĘ OBSŁUGI.  
ZACHOWAJ JĄ DO WGLĄDU***

- Urządzenie przeznaczone jest tylko do użytkowania w pomieszczeniach. Nie używać na wolnym powietrzu.
- Urządzenie nie jest przeznaczone do użytku komercyjnego lub przemysłowego; wyłącznie do użytku domowego.
- Urządzenie nie jest przeznaczone do obsługi przez osoby (w tym dzieci) o ograniczonych zdolnościach fizycznych, sensorycznych i psychicznych oraz z niewystarczającą wiedzą i doświadczeniem, chyba że znajdują się pod opieką lub zostały przeszkolone w zakresie użytkowania urządzenia przez osobę odpowiedzialną za ich bezpieczeństwo.
- Dzieci powinny znajdować się pod stałym nadzorem, aby mieć pewność, że nie bawią się urządzeniem.
- Nie używać tego urządzenia, jeśli kabel zasilający lub wtyczka są uszkodzone. W przypadku uszkodzeń, zwróć produkt do firmy Duronic w celu wykonania serwisu lub naprawy przez profesjonalnego technika.
- Nigdy nie otwierać i nie naprawiać urządzenia samodzielnie. Nie dokonywać żadnych modyfikacji urządzenia, które nie są opisane w instrukcji użytkowania. Urządzenie zawiera elementy pod napięciem. Naprawy mogą być przeprowadzane tylko przez firmę Duronic, przy użyciu oryginalnych części zamiennych i akcesoriów.
- Jeżeli przewód zasilający jest zbyt krótki i konieczne jest zastosowanie przedłużacza do podłączenia urządzenia do gniazdka sieciowego należy upewnić się że:
  - moc przedłużacza jest co najmniej taka sama jak moc urządzenia.
  - zastosowano przedłużacz z uziemieniem.
  - do przedłużacza nie podłączono innych urządzeń.
  - przedłużacz jest bezpiecznie umieszczony, bez ryzyka pociągania przez dzieci lub zwierzęta lub potknięcia się.

## **Bezpieczeństwo użytkowania (ciąg dalszy)**

- Zawsze używać urządzenia na suchej, równej i stabilnej powierzchni. Nie umieszczać urządzenia na lub obok gorącej powierzchni.
- Stawiać urządzenie i przewód zasilający jak najdalej od krawędzi, poza zasięgiem dzieci.
- Odłączyć urządzenie od zasilania jeżeli będziesz nieobecny przez dłuższy czas.
- Nigdy nie odłączać wtyczki, ciągnąc za kabel zasilający. Zawsze przytrzymywać wtyczkę i pociągnąć za nią, aby dołączyć.
- Odłączyć urządzenie z zasilania, gdy nie jest w użyciu lub przed przystąpieniem do czyszczenia.
- Urządzenie nie zostało zaprojektowane do użytkowania z zewnętrznym programatorem lub innym systemem kontroli.
- Nie pozwalać, aby przewód zasilający zwiisał z krawędzi blatu lub dotykał gorących krawędzi.
- Nie używać wyciskarki do soku do innego celu niż pozyskiwanie soku z cytrusów.
- Nie używać urządzenia mając mokre ręce.
- Nie używać akcesoriów niewymienionych w instrukcji. Stosowanie jakichkolwiek innych dodatków jest zabronione przez producenta i może powodować ryzyko obrażeń.
- Przed wymianą lub czyszczeniem akcesoriów odczekać, aż ruchome części się zatrzymają.
- Nigdy nie używaj agresywnych, żrących ani łatwopalnych środków czyszczących do mycia tego urządzenia.
- Nie przechowuj urządzenia w położeniu poziomym.

## **Wprowadzenie**

Nic nie przebija szklanki świeżo wyciśniętego soku pomarańczowego. Dzięki naszej wysokiej klasy sokowirówce do cytrusów JE605, codzienne dostarczenie witaminy C jeszcze nigdy nie było takie łatwe i szybkie!

Mocny silnik o mocy 600W szybko i efektywnie wyciska sok z owoców, błyskawicznie napełniając twoją szklankę lub dzbanek. Ten model posiada inteligentny regulowany filtr, dzięki któremu możesz kontrolować ilość miąższu w soku. Dodatkowo, ergonomiczna rączka jest wygodna w trzymaniu, a szybkozamykający się wylew daje ci kontrolę nad przepływem soku, umożliwiając zmianę szklanek/dzbanków/pojemników w trakcie procesu.

### **Przed pierwszym użyciem**

1. Przed pierwszym użyciem usuń całe opakowanie i odłóż je na bok.
2. Po raz pierwszy wyczyść Pokrywę stożka (1), Stożki do wyciskania soku (2+3), Filtr (4) oraz Pojemnik na sok (5) zgodnie z instrukcjami w sekcji "Czyszczenie i konserwacja".
3. Wytrzyj czystą ściereczką Jednostkę sterującą (8) i osusz.
4. Umieść jednostkę sterującą na płaskiej, suchej powierzchni i znajdź się blisko gniazdka elektrycznego.

## Jak używać

1. Przymocuj Pokrywę stożka do wnętrza Uchwyty (8).
2. Umieść Pojemnik na sok na Jednostce podstawowej.
3. Następnie dodaj Filtr na pojemnik na sok. Filtr można dostosować, aby wybrać, ile miąższu chcesz mieć w soku.
4. Wybierz odpowiedni stożek do wyciskania soku i umieść go na górze zestawu filtra.

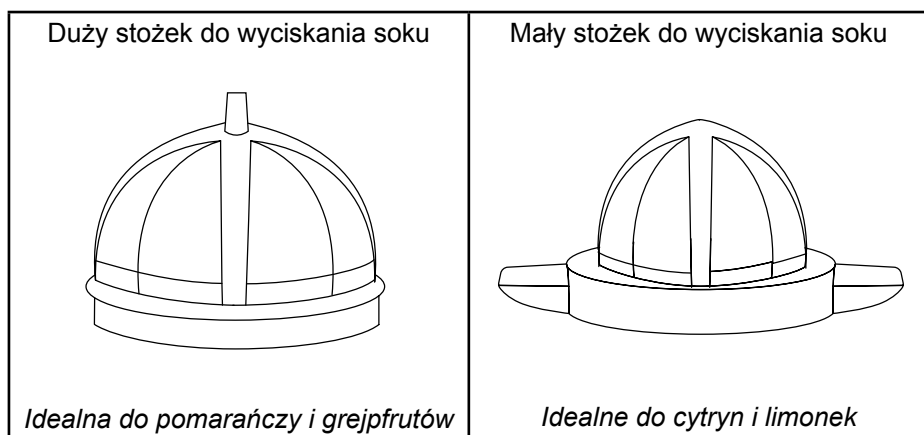

5. Umieść filiżankę lub szklankę bezpośrednio pod Wylewem (7); gdy zaczniesz wyciskać sok, będzie ona zbierać sok, który jest wyciskany z owoców.

*UWAGA: Użyj filiżanki lub szklanki odpowiedniej wielkości, o wysokości zapewniającej bezpośrednie wlewanie soku do niej bez rozlania.*

*Porada: Jeśli chcesz zatrzymać przepływ soku, po prostu podnieś wylew palcem, wtedy się uniesie i zamknie. Kiedy będziesz gotów kontynuować wyciskanie soku, przyciśnij wylew w dół, a sok znów będzie się wylewać.*

6. Przygotuj owoce, krojąc cytrusy na pół. Umieść jedną połowę na stożku do wyciskania soku.

*Porada: Aby uzyskać więcej soku z owoców, wyciskaj owoce w temperaturze pokojowej. Przed przekrojeniem owocu, potraktuj go delikatnym naciskiem dłoni na stole.*

## Jak używać (ciąg dalszy)

7. Oprzyj uchwyt na owoc. Pokrywa stożka powinna pokryć i osłonić owoc.
8. Włącz sokowirówkę w gnieździe zasilania. Następnie, aby rozpocząć wyciskanie soku, naciśnij uchwyt w dół i wywieraj nacisk. Nacisk spowoduje uruchomienie silnika i rozpoczęcie wyciskania soku.
9. Aby zakończyć wyciskanie soku, przestań wywierać nacisk i podnieś uchwyt w górę.
10. Kontynuuj wyciskanie soku z owoców, aż osiągniesz żądaną ilość soku.
11. Po zakończeniu usuń pokrywę stożka, stożek, filtr i pojemnik na sok.

## Czyszczenie i konserwacja

1. Wyłącz urządzenie z gniazdka ściennie i odłącz przed czyszczeniem.
2. Rozmontuj sokowirówkę. Usuń wszelkie resztki miąższu z filtra i usuń je.
3. Umyj pokrywę stożka, filtr, pojemnik na sok i stożki w ciepłej wodzie z mydłem. Te części można również umyć w zmywarce.

***! Nie dopuszczaj, aby baza sokowirówki stała się wilgotna, ponieważ może to uszkodzić urządzenie lub stworzyć zagrożenie elektryczne.***

4. Dokładnie osusz wszystkie części przed kolejnym użyciem lub przed odłożeniem do przechowywania.
- Nie używaj materiałów ścierających, takich jak gąbki ściernice ani szczotki do szorowania na sokowirówce lub jej częściach.
  - Aby wyczyścić jednostkę podstawową, użyj wilgotnej ściereczki odsączonej wodą do przetarcia powierzchni. Upewnij się, że dokładnie wysuszasz ją natychmiast po czyszczeniu.
  - Upewnij się, że urządzenie jest czyste i suche przed przechowywaniem.

**Türkçe Kullanım Kılavuzu**

## Özellikler ve Spesifikasyonlar

Model	Kablo Uzunluğu	Boyutlar	Güç	Voltage
JE605	75cm 29.5in	32x18.5x26cm 12.6x7.3x10.2in	600W	220-240V 50-60Hz

### Parçalar

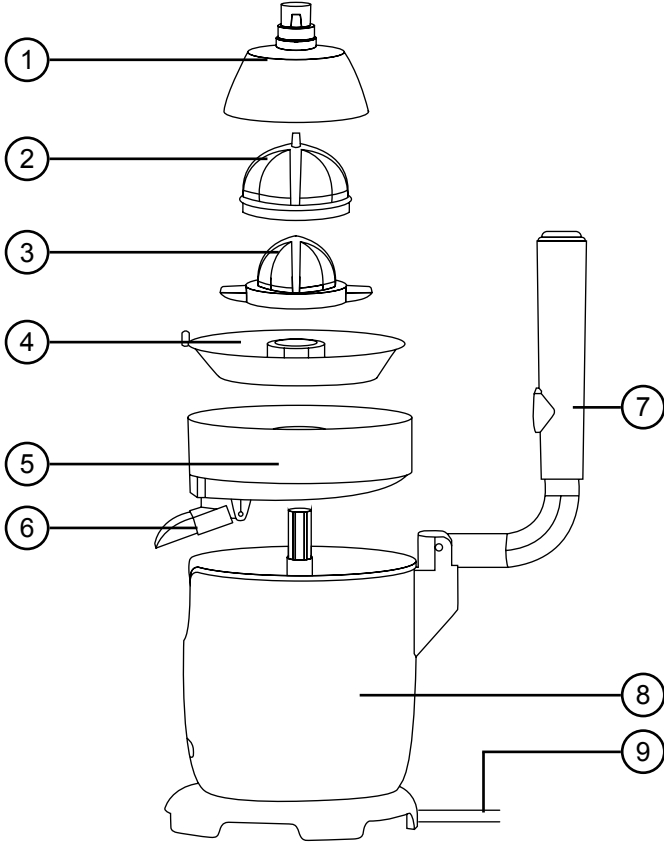

1. Koni koruyucusu
2. Büyük meyve sıkacağı konisi
3. Küçük meyve sıkacağı konisi
4. Filtre
5. Meyve suyu haznesi
6. Ağızlık
7. Tutma kolu
8. Ana ünite
9. Güç kablosu ve fiş

## Güvenlik Bilgileri

**LÜTFEN BU KILAVUZU DİKKATLİCE OKUYUN VE İLERİDE BAŞVURMAK ÜZERE SAKLAYIN**

- Bu cihaz sadece iç mekanlarda/evlerde kullanım içindir. Dış mekanlarda kullanmayın.
- Bu cihaz ticari veya endüstriyel kullanım için tasarlanmamıştır; sadece ev kullanımı içindir.
- Bu cihaz, güvenliklerinden sorumlu bir kişi tarafından cihazın kullanımına ilişkin gözetim veya talimat verilmediği sürece, fiziksel, duyuşsal veya zihinsel yetenekleri sınırlı veya deneyim ve bilgi eksikliği olan kişiler (çocuklar dahil) tarafından kullanılmak üzere tasarlanmamıştır.
- Çocuklar, cihazla oynamadıklarından emin olmak için her zaman yakından denetlenmelidir.
- Güç kablosu veya fiş hasarlıysa bu cihazı çalıştırmayın. Herhangi biri hasarlıysa, servis veya profesyonel bir teknisyen tarafından onarım için Duronic'e iade edin.
- Asla parçaları değiştirmeye ve üniteyi kendi başınıza onarmaya çalışmayın. Cihazı, kullanım talimatlarında açıklanmayan herhangi bir şekilde modifiye etmeyin. Makine hareketli parçalar içerir. Onarımlar yalnızca Duronic tarafından orijinal yedek parçalar ve aksesuarlar kullanılarak gerçekleştirilebilir.
- Cihazı, makinenin beraberindeki kablunun ulaşamayacağı kadar uzaktaki bir elektrik prizine ulaştırmak için bir uzatma kablosu gerekiyorsa, lütfen aşağıdakileri sağlayın:
  - Uzatma kablosunun işaretli elektrik değeri en az cihazın elektrik değeri kadar büyük olmalıdır.
  - uzatma kablosu topraklı tiptedir.
  - aynı uzatma kablosuna başka hiçbir cihaz takılı değildir.
  - uzatma kablosu, çocuklar veya hayvanlar tarafından çekilmesini veya takılıp düşmesini önlemek için güvenli bir şekilde yerleştirilmelidir.

## Güvenlik Bilgileri (devam)

- Katı meyve sıkacağıını her zaman kuru, pürüzsüz, düz ve sabit bir yüzeyde çalıştırın. Meyve sıkacağıını sıcak bir yüzeyin üzerine veya yanına koymayın.
- Meyve sıkacağıını ve güç kablosunu çalışma yüzeyinin arkasına, çocukların ulaşamayacağı bir yere yerleştirin.
- Uzun süre evde olmayacaksınız elektrik fişini prizden çekin.
- Fişi asla güç kablosundan çekerek çıkarmayın.
- Kullanılmadığında ve temizlemeden önce elektrik fişini prizden çekin.
- Bu cihaz, harici bir zamanlayıcı veya ayrı bir uzaktan kumanda sistemi kullanılarak çalıştırılmak üzere tasarlanmamıştır.
- Güç kablosunun masanın veya tezgahın kenarından sarkmasına veya sıcak yüzeylere temas etmesine izin vermeyin.
- Meyve sıkacağıını turunçgillerden meyve suyu çıkarmak dışında bir amaçla kullanmayın.
- Meyve sıkacağıını ıslak ellerle çalıştırmayın.
- Bu kılavuzda listelenmeyen hiçbir ek parçayı kullanmayın. Herhangi bir ek parçanın kullanılması üretici tarafından önerilmemektedir ve yaralanma riskine neden olabilir.
- Aksesuarları değiştirmeden veya temizlemeden önce hareketli parçaların durmasını bekleyin.
- Bu cihazı temizlemek için asla sert, aşındırıcı veya yakıcı temizleyiciler kullanmayın.
- Cihazı yatay konumda saklamayın.

## Tanıtım

Hiçbir şey bir bardak taze sıkılmış portakal suyunun yerini tutamaz. Premium JE605 elektrikli narenciye sıkacağıımız ile günlük C vitamini dozunuzu almak hiç bu kadar kolay ve hızlı olmamıştı!

Güçlü 600W motor, meyvelerinizi hızlı ve verimli bir şekilde sıkarak bardağınızı veya sürahinizi hızla doldurur. Bu model, meyve suyunuza ne kadar posa gireceğini değiştirebileceğiniz akıllı bir ayarlanabilir filtreye sahiptir. Buna ek olarak, ergonomik sapı tutması rahattır ve hızlı durdurma ağız, bardakları / sürahileri / kapları yarı yolda değiştirmenize olanak tanıyan meyve suyu akışını kontrol etmenizi sağlar.

### İlk Kullanımdan Önce

1. İlk kullanımdan önce tüm ambalajları çıkarın ve bir kenara koyun.
2. Koni Kapağını (1), Meyve Suyu Sıkma Konilerini (2+3), Filtreyi (4) ve Meyve Suyu Haznesini (5) 'Temizlik ve Bakım' bölümündeki talimatlara göre ilk kez temizleyin.
3. Ana Üniteyi(8) silerek temizleyin ve kurulaşın.
4. Ana üniteyi düz, kuru bir yüzeye ve elektrik prizine yakın bir yere yerleştirin.

## Nasıl Kullanılır

1. Koni Koruyucuyu Tutma kolunun iç kısmına takın(8)
2. Meyve Suyu Haznesini Taban Ünitesinin üzerine yerleştirin.
3. Ardından filtreyi meyve suyu kabına ekleyin. Filtre ayarlanabilir, böylece meyve suyunuza ne kadar posa ekleyeceğinizi seçebilirsiniz.
4. İhtiyacınız olan meyve suyu sıkma konisini seçin ve filtrenin üstüne yerleştirin.



5. Doğrudan dökme ağızlığının(6) altına bir fincan veya bardak yerleştirin; meyve suyu sıkmaya başladığınızda bu, meyveden çıkarılan suyu yakalayacaktır.

*NOT: Meyve suyunun dökülmeden doğrudan içine dökülmesini sağlayacak yükseklikte uygun boyutta bir fincan veya bardak kullanın.*

*İpucu: Meyve suyu akışını duraklatmanız gerekirse, musluğu parmağınızla kaldırmamız yeterlidir; yukarı doğru tıklayıp kapanacaktır. Meyve suyu sıkmaya devam etmeye hazır olduğunuzda, ağızı tekrar aşağı doğru tıkladığınızda meyve suyu tekrar dışarı akacaktır.*

6. Turunçgillerinizi ikiye bölerek meyvelerinizi hazırlayın. Bir yarısını meyve suyu sıkma konisinin üzerine yerleştirin.

*İpucu: Meyvelerinizden daha fazla meyve suyu elde etmek için meyveleri oda sıcaklığında sıkın. Meyveyi avucunuzun içini kullanarak bir masanın üzerinde*

## Nasıl kullanılır (devam)

*yuvarlayın ve ikiye bölmeden önce hafif bir baskı uygulayın.*

7. Kolu meyvenin üzerine doğru çekin. Koni koruyucu hizalanmalı ve meyveyi örtmelidir.
8. Meyve sıkacağına elektrik prizinden açın. Ardından meyve suyu sıkmaya başlamak için tutma kolunu aşağı bastırın ve basınç uygulayın. Basınç motoru harekete geçirecek ve meyve suyu sıkma işlemi başlayacaktır.
9. Sıkma işlemi durdurmak için basınç uygulamayı bırakın ve kolu yukarı kaldırın.
10. İsteddiğiniz meyve suyu miktarına ulaşıncaya kadar meyvenizin suyunu sıkmaya devam edin.
11. İşiniz bittiğinde koni koruyucuyu, koniyi, filtreyi ve meyve suyu kabını çıkarın.

## Temizlik ve Bakım

1. Temizlemeden önce cihazı prizden kapatın ve fişini çekin.
2. Meyve sıkacağına sökün. Filtredeki posa kalıntılarını çıkarın ve atın.
3. Koni koruyucuyu, filtreyi, meyve suyu kabını ve konileri ılık sabunlu suyla yıkayın. Bu parçalar bulaşık makinesinde de yıkanabilir.

***! Meyve sıkacağına tabanını hiçbir zaman ıslatmayın, aksi takdirde ünite zarar görebilir veya elektriksel güvenlik tehlikesi oluşabilir.***

4. Bir sonraki kullanımdan önce veya depolamadan önce tüm parçaları iyice kurulayın.
- Meyve sıkacağı veya parçaları üzerinde ovucu veya sert fırçalar gibi aşındırıcı temizlik malzemeleri kullanmayın.
  - Ana üniteyi temizlemek için, yüzeyi iyi sıkılmış nemli bir bezle silin. Hemen ardından iyice kuruladığınızdan emin olun.
  - Depolamadan önce cihazın temiz ve kuru olduğundan emin olun.

**Gebbruikershandleiding Nederlands**

## Kenmerken en specificaties

Model Nummer	Kabellengte	Afmetingen	Vermogen	Voltage
JE605	75cm 29.5in	32x18.5x26cm 12.6x7.3x10.2in	600W	220-240V 50-60Hz

## Componenten

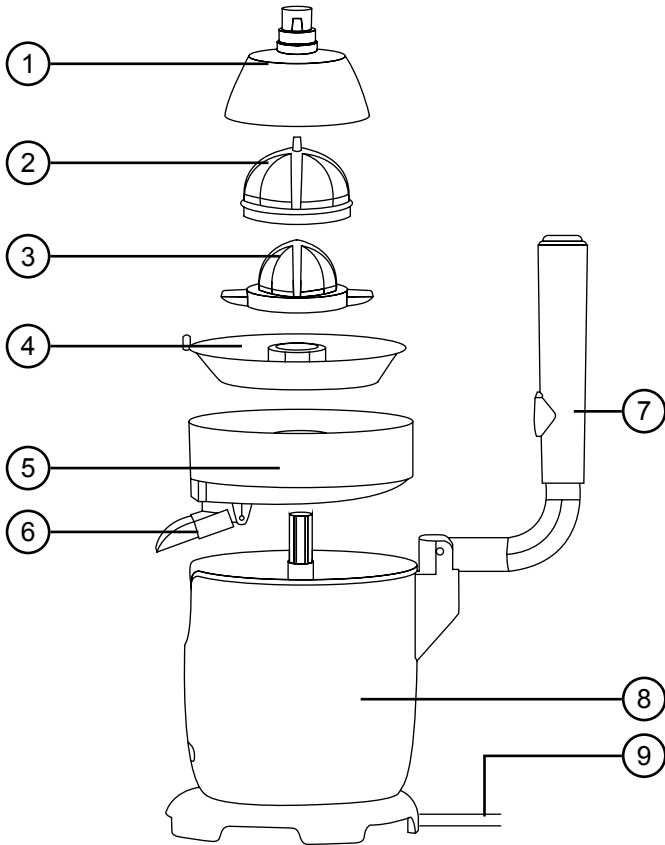

- |                     |                        |
|---------------------|------------------------|
| 1. Kegeldeksel      | 6. Tuit                |
| 2. Grote perskegel  | 7. Handvat             |
| 3. Kleine perskegel | 8. Basisstation        |
| 4. Filter           | 9. Netsnoer en stekker |
| 5. Sapcontainer     |                        |

## Veiligheidsinformatie

*LEES DEZE HANDLEIDING ZORGVULDIG DOOR EN BEWAAR DEZE VOOR TOEKOMSTIG GEBRUIK*

- Dit apparaat is alleen bestemd voor gebruik binnenshuis. Niet buitenshuis gebruiken.
- Dit apparaat is niet ontworpen voor commercieel of industrieel gebruik; het is uitsluitend bestemd voor huishoudelijk gebruik.
- Dit apparaat is niet bedoeld voor gebruik door personen (inclusief kinderen) met beperkte fysieke, zintuiglijke of mentale capaciteiten of met een gebrek aan ervaring en kennis, tenzij zij onder toezicht staan of instructies hebben gekregen over het gebruik van het apparaat van een persoon die verantwoordelijk is voor hun veiligheid.
- Kinderen moeten te allen tijde onder streng toezicht staan om te voorkomen dat ze met het apparaat spelen.
- Gebruik dit apparaat niet als het netsnoer of de stekker beschadigd is. Als een van beide beschadigd is, retourneer het dan naar Duronic voor service of reparatie door een professionele technicus.
- Probeer nooit zelf onderdelen te vervangen of het apparaat te repareren. Breng geen wijzigingen aan het apparaat aan die niet in de gebruiksaanwijzing beschreven staan. Het apparaat bevat onderdelen die onder spanning staan. Reparaties mogen alleen worden uitgevoerd door Duronic, met originele reserveonderdelen en accessoires.
- Als er een verlengsnoer/kabel nodig is om het apparaat te verbinden met een stopcontact dat te ver weg ligt buiten het bereik van het meegeleverde snoer van het apparaat, zorg er dan voor dat:
  - de gemarkeerde elektrische nominale waarde van het verlengsnoer minstens even groot is als de elektrische nominale waarde van het apparaat.
  - het verlengsnoer geaard is.
  - er geen ander apparaat op hetzelfde verlengsnoer is aangesloten.

## Veiligheidsinformatie (vervolg)

- het verleng snoer veilig geplaatst is om te voorkomen dat kinderen of dieren eraan trekken of erover struikelen.
- Gebruik de sapcentrifuge altijd op een droge, gladde, vlakke en stabiele ondergrond. Plaats de sapcentrifuge niet op of naast een heet oppervlak.
- Plaats de sapcentrifuge en het netsnoer aan de achterkant van het werkblad, buiten het bereik van kinderen.
- Haal de stekker uit het stopcontact als u langere tijd afwezig zult zijn.
- Trek de stekker nooit uit het stopcontact door aan het netsnoer te trekken.
- Haal de stekker uit het stopcontact als u het apparaat niet gebruikt en voordat u het schoonmaakt.
- Dit apparaat is niet bedoeld voor gebruik met een externe timer of een apart afstandsbedieningssysteem.
- Laat het netsnoer niet over de rand van de tafel of het aanrecht hangen of hete oppervlakken aanraken.
- Gebruik de citruspers alleen voor het extraheren van sap uit citrusvruchten.
- Bedien de keukenmachine niet met natte handen.
- Gebruik geen hulpstukken die niet in deze handleiding vermeld staan. Het gebruik van extra hulpstukken wordt niet aanbevolen door de fabrikant en kan letsel veroorzaken.
- Laat bewegende onderdelen tot stilstand komen voordat u accessoires verwisselt of reinigt.
- Gebruik nooit agressieve, schurende of bijtende reinigingsmiddelen om dit apparaat schoon te maken.
- Bewaar het apparaat niet in een horizontale positie.

## **Introductie**

Er gaat niets boven een glas vers geperst sinaasappelsap. Met onze eersteklas JE605 elektrische citruspers is het verkrijgen van je dagelijkse dosis vitamine C nog nooit zo makkelijk en snel geweest!

De krachtige 600W motor perst je fruit snel en efficiënt, waardoor je glas of kan snel vol is. Dit model heeft een slim verstelbaar filter waarmee je kunt instellen hoeveel pulp er in je sap gaat. Daarnaast ligt de ergonomische handgreep prettig in de hand en geeft de snelstop-tuit je controle over de sapstroom, zodat je halverwege van glas/kan/kan kunt wisselen.

### **Voor het eerste gebruik**

1. Verwijder voor het eerste gebruik alle verpakking en leg deze opzij.
2. Reinig het deksel (1), de perskegels (2+3), het filter (4) en de sapcontainer (5) voor de eerste keer volgens de instructies in het gedeelte 'Reiniging en onderhoud'.
3. Veeg het basisstation(8) schoon en droog.
4. Plaats het basisstation op een vlakke, droge ondergrond in de buurt van een stopcontact.

## Hoe te gebruiken

1. Bevestig de kegelafdekking aan de binnenkant van de handgreep(8)
2. Plaats de sapcontainer op het basisstation.
3. Plaats vervolgens het filter op de sapcontainer. Het filter kan worden aangepast zodat u kunt kiezen hoeveel pulp u in uw sap wilt doen.
4. Selecteer de sapkegel die je nodig hebt en plaats deze bovenop het filter.

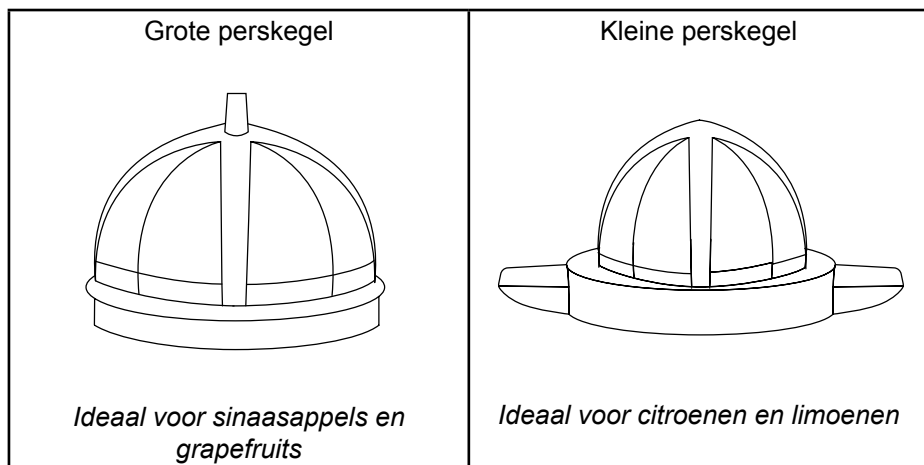

5. Plaats een kopje of glas direct onder de schenktuit (6); wanneer u begint met juicen, vangt dit het sap op terwijl het uit het fruit wordt geperst.

**OPMERKING:** Gebruik een kopje of glas met een geschikte hoogte, zodat het sap er direct in stroomt zonder te morsen.

*Tip: Als u de sapstroom wilt onderbreken, tilt u de tuit met uw vinger op en klikt deze omhoog en dicht. Als je klaar bent om verder te gaan met sap maken, klik je de tuit weer naar beneden en stroomt het sap er weer uit.*

6. Bereid je fruit voor door de citrusvruchten doormidden te snijden. Leg één helft op de perskegel.

*Tip: Om meer sap uit je fruit te halen, pers je fruit op kamertemperatuur. Rol fruit op een tafel met de palm van je hand en druk het zachtjes aan voordat je het doormidden snijdt.*

## Hoe te gebruiken (vervolg)

7. Trek de hendel naar beneden over het fruit. De kegelafdekking moet uitgelijnd zijn en het fruit bedekken.
8. Zet de sapcentrifuge aan bij het stopcontact. Druk vervolgens de handgreep naar beneden en oefen druk uit om het persen te starten. De druk activeert de motor en het persen begint.
9. Om het juicen te stoppen, stopt u met druk uitoefenen en tilt u de hendel omhoog.
10. Blijf het fruit persen tot u de gewenste hoeveelheid sap hebt bereikt.
11. Als u klaar bent, verwijdert u het conusdeksel, de conus, het filter en de sapcontainer.

## Schoonmaak en onderhoud

1. Schakel het apparaat uit bij het stopcontact en haal de stekker uit het stopcontact voordat u het schoonmaakt.
2. Haal de citruspersers uit elkaar. Verwijder eventuele restjes pulp uit het filter en gooi dit weg.
3. Was het conusdeksel, het filter, de sapcontainer en de cones met warm zeepwater. Deze onderdelen kunnen ook in de vaatwasser gereinigd worden.

***! Maak de onderkant van de sapcentrifuge nooit nat, want dit kan het apparaat beschadigen of een elektrisch veiligheidsrisico opleveren.***

4. Droog alle onderdelen goed af voor het volgende gebruik of voor het opbergen.
- Gebruik geen schurende schoonmaakmiddelen zoals schuursponsjes of schuurborstels op de sapcentrifuge of de onderdelen ervan.
  - Om de basiseenheid schoon te maken, gebruikt u een goed uitgewrongen vochtige doek om over het oppervlak te vegen. Zorg ervoor dat u het daarna meteen goed afdroogt.
  - Zorg ervoor dat het apparaat schoon en droog is voordat u het opbergt.

**Svensk manual**

**Funktioner och specifikationer**

Modellnummer	Kabellängd	Mått	Kraft	Spänning
JE605	75cm 29.5in	32x18.5x26cm 12.6x7.3x10.2in	600W	220-240V 50-60Hz

**Komponenter**

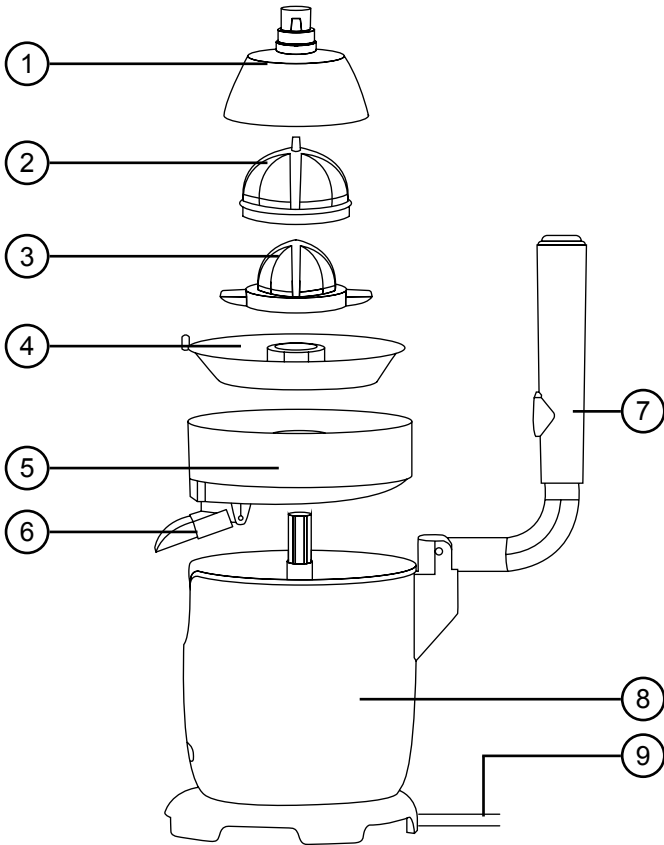

- |                              |                            |
|------------------------------|----------------------------|
| 1. Lock till kona            | 6. Utlopp                  |
| 2. Stor kona för juicepress  | 7. Handtag                 |
| 3. Liten juicepress med kona | 8. Basenhet                |
| 4. Filter                    | 9. Nätkabel och stickpropp |
| 5. Behållare för juice       |                            |

## Säkerhetsinformation

### *LÄS DENNA BRUKSANVISNING NOGGRANT OCH SPARA DEN FÖR FRAMTIDA BRUK*

- Denna apparat är endast avsedd för inomhusbruk/hushåll. Använd den inte utomhus.
- Denna apparat är inte avsedd för kommersiell eller industriell användning; den är endast avsedd för hushållsbruk.
- Denna apparat är inte avsedd att användas av personer (inklusive barn) med nedsatt fysisk, sensorisk eller mental förmåga, eller brist på erfarenhet och kunskap, om de inte har fått övervakning eller instruktioner om användningen av apparaten av en person som ansvarar för deras säkerhet.
- Barn bör alltid hållas under uppsikt så att de inte leker med apparaten.
- Använd inte denna apparat om nätkabeln eller stickkontakten är skadad. Om någon av dem är skadad, returnera den till Duronic för service eller reparation av en professionell tekniker.
- Försök aldrig byta ut delar eller reparera enheten själv. Modifiera inte apparaten på något sätt som inte beskrivs i bruksanvisningen. Maskinen innehåller spänningsförande delar. Reparationer får endast utföras av Duronic med originalreservdelar och originaltillbehör.
- Om en förlängningsladd/kabel behövs för att ansluta apparaten till ett eluttag som ligger för långt bort för att nås av maskinens medföljande kabel, ska du se till att
  - den märkta elektriska kapaciteten för förlängningskabeln är minst lika stor som den elektriska kapaciteten för apparaten.
  - förlängningskabeln är av jordad typ.
  - ingen annan apparat är ansluten till samma förlängningsladd.
  - Förlängningskabeln är säkert placerad så att barn eller djur inte kan dra i den eller så att den inte kan snubbla över.
- Använd alltid juicepressen på en torr, slät, jämn och stabil yta. Placera inte juicepressen på eller bredvid en het yta.

## Säkerhetsinformation (Fortsättning)

- Placera juicepressen och dess nätkabel på baksidan av arbetsytan, utom räckhåll för barn.
- Dra ut nätkontakten ur vägguttaget om du är frånvarande under en längre tid.
- Dra aldrig ut stickkontakten genom att dra i nätkabeln.
- Dra ut stickkontakten ur eluttaget när den inte används och före rengöring.
- Denna apparat är inte avsedd att användas med en extern timer eller ett separat fjärrkontrollsystem.
- Låt inte nätkabeln hänga över bords- eller bänkskivan eller vidröra heta ytor.
- Använd inte juicepressen till något annat än att utvinna juice ur citrusfrukter.
- Använd inte matberedaren med våta händer.
- Använd inga tillbehör som inte anges i denna bruksanvisning. Användning av ytterligare tillbehör rekommenderas inte av tillverkaren och kan medföra risk för personskador.
- Låt rörliga delar stanna innan du byter eller rengör tillbehör.
- Använd aldrig starka, slipande eller frätande rengöringsmedel för att rengöra apparaten.
- Förvara inte apparaten i horisontellt läge.

## Inledning

Inget slår ett glas färskpressad apelsinjuice. Med vår elektriska citruspress JE605 har det aldrig varit enklare eller snabbare att få i sig sin dagliga dos av C-vitamin!

Den kraftfulla 600 W-motorn pressar frukten snabbt och effektivt och fyller snabbt upp ditt glas eller din kanna. Den här modellen har ett smart justerbart filter som gör att du kan ändra hur mycket fruktkött som hamnar i juicen. Dessutom är det ergonomiska handtaget bekvämt att hålla i och snabbstoppspipen ger dig kontroll över juiceflödet så att du kan byta glas/kanna/behållare halvvägs.

### Före första användning

1. Före första användning, avlägsna all förpackning och ställ åt sidan.
2. Rengör konskyddet (1), juicekonerna (2+3), filtret (4) och juicebehållaren (5) för första gången enligt anvisningarna i avsnittet "Rengöring och underhåll".
3. Torka av basenheten(8) och låt torka.
4. Placera basenheten på ett plant, torrt underlag och i närheten av ett eluttag.

## Hur man använder

1. Fäst konskyddet på insidan av handtaget (8)
2. Placera juicebehållaren på basenheten.
3. Sätt sedan filtret på juicebehållaren. Filtret kan justeras så att du kan välja hur mycket fruktkött som ska ingå i din juice.
4. Välj vilken juicekon du behöver och placera den ovanpå filtret.

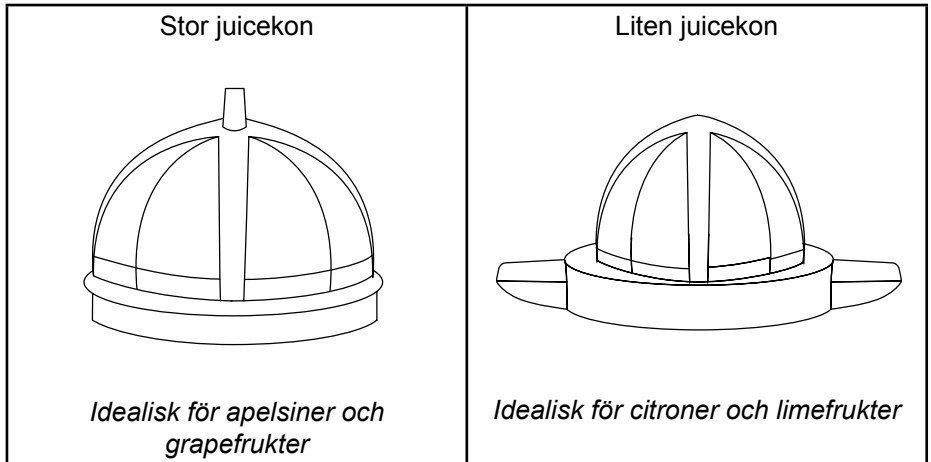

5. Placera en kopp eller ett glas direkt under hållpipen(6); när du börjar pressa juice kommer detta att fånga upp juicen när den extraheras från frukten.

*OBS: Använd en kopp eller ett glas av lämplig storlek och med en höjd som gör att juicen kan hållas direkt i glaset utan att spillas.*

*Tips: Om du behöver pausa juiceflödet lyfter du bara pipen med fingret så klickar den uppåt och stängs. När du är redo att fortsätta juicepressa klickar du ner pipen igen så att juicen rinner ut igen.*

6. Förbered frukten genom att skära citrusfrukterna i halvor. Placera en halva på juicekonen.

*Tips: Pressa frukten i rumstemperatur för att få ut mer juice. Rulla frukten på ett bord med handflatan och tryck försiktigt innan du skär den på mitten.*

## Hur man använder (Fortsättning)

7. Dra ned handtaget på frukten. Konskyddet ska riktas in och täcka frukten.
8. Slå på juicepressen i eluttaget. För att börja pressa trycker du sedan ned handtaget och applicerar tryck. Trycket aktiverar motorn och juicepressningen påbörjas.
9. För att stoppa pressningen, släpp trycket och lyft upp handtaget.
10. Fortsätt att pressa frukten tills du når den mängd juice du vill ha.
11. När du är klar tar du bort konskyddet, konen, filtret och saftbehållaren.

## Rengöring och underhåll

1. Stäng av apparaten i vägguttaget och dra ut stickkontakten före rengöring.
2. Demontera juicepressen. Avlägsna eventuella rester av fruktkött från filtret och släng det.
3. Tvätta konskyddet, filtret, saftbehållaren och konerna med varmt tvålsvatten. Dessa delar kan också rengöras i diskmaskin.

***! Juicemaskinens botten får aldrig bli våt, eftersom detta kan skada enheten eller utgöra en fara för elsäkerheten.***

4. 4. Torka alla delar noggrant före nästa användning eller före förvaring.
- Använd inte slipande rengöringsmedel som skurmedel eller skurborstar på juicepressen eller dess delar.
  - För att rengöra basenheten, använd en väl urvriden fuktig trasa för att torka över ytan. Se till att torka ordentligt direkt efteråt.
  - Se till att apparaten är ren och torr före förvaring.

**UK** Information for consumers on the disposal of Waste Electrical & Electronic Equipment (WEEE).

This mark on a product and/or accompanying documents indicates that when it is to be disposed of, it must be treated as Waste Electrical & Electronic Equipment, (WEEE).

Any WEEE marked products must not be mixed with general household waste, but kept separate for the treatment, recovery and recycling of the materials used. For proper treatment, recovery and recycling; please take all WEEE marked waste to your Local Authority Civic waste site, where it will be accepted free of charge.

If customers dispose of Waste Electrical & Electronic Equipment correctly, they will be helping to save valuable resources and preventing any potential negative effects upon human health and the environment, of any hazardous materials that the waste may contain.

**FR** Information sur l'élimination des déchets d'équipements électriques et électroniques (WEEE).

Ce symbole apparaît sur le produit et/ou les documents accompagnant ce produit pour indiquer que pour procéder à la destruction de ce produit, celui-ci doit être traité comme un déchet électrique et électronique (WEEE).

Les produits marqués WEEE ne doivent être mélangés avec les déchets ménagers et doivent être séparés pour traitement et recyclage des composants. Afin de traiter et recycler ce produit, veuillez déposer tous les composants marqués WEEE au site de recyclage le plus proche où ce produit sera repris gratuitement.

Si les clients jettent les déchets électriques et électroniques WEEE correctement, ce geste aidera la préservation de ressources précieuses et prévient les potentiels effets négatifs que ces composants ou tout autre composant dangereux ont sur la santé humaine et l'environnement.

**DE** Information über Abfalllagerung für Verbraucher von elektrischen und elektronischen Geräten.

Dieses Zeichen auf dem Produkt und/oder auf mitgelieferte Dokumenten zeigt, dass, wenn eine Entsorgung erfolgt, das Gerät an einer Elektro- und Elektronikgeräte-Abfall-Sammelstelle (WEEE) abgegeben werden müssen.

Um eine weitere Behandlung und Weiterverarbeitung der Materialien zu gewährleisten dürfen diese WEEE-markierten Produkte nicht mit dem Hausmüll vermisch werden. Für die korrekte Behandlung, Aufbereitung und Wiederverwendung geben Sie alle WEEE-markierten Produkte zur kommunalen Abfallbeseitigungsanlage. Dort können Sie diese kostenlos abgeben.

Wenn die Beseitigung von Elektro- und Elektronik-Altgeräten korrekt durchgeführt wird, tragen Sie zur Gewinnung von wertvollen Ressourcen bei, sowie einer möglichen Vermeidung von negativen Auswirkungen auf Gesundheit und Umwelt.

**ES** Información sobre la eliminación de residuos para los consumidores de equipos eléctricos y electrónicos:

Esta marca en un producto y/o documentos adjuntos indica que cuando se va a desechar, se debe tratar como equipos residuos eléctricos y electrónicos (RAEE).

Cualquier producto marcado (RAEE) no debe ser mezclado con la basura doméstica, sino separado para el tratamiento, recuperación y reciclaje de los materiales utilizados. Para el tratamiento adecuado, recuperación y reciclaje; por favor, tome todos los productos (RAEE) y llévelo al sitio de residuos de su Autoridad Local, donde será aceptado de forma gratuita.

Si los clientes desechan los residuos eléctricos y electrónicos correctamente, ayudan a ahorrar valiosos recursos y prevenir los efectos negativos sobre la salud humana y el medio ambiente, de materiales peligrosos que pueden contener los residuos.

**IT** Information for consumers on the disposal of Waste Electrical & Electronic Equipment (WEEE).

Questo segno su un prodotto o su documenti indica che quando deve essere smaltito, deve essere trattato come i rifiuti elettrici ed elettronici (WEEE).

Tutti i prodotti marchiati WEEE non devono essere buttati nei rifiuti domestici generici, ma separati per il trattamento, il recupero e il riciclaggio dei materiali utilizzati. Per un corretto trattamento, recupero e riciclaggio; si prega di portare tutti i prodotti marchiati WEEE al Vostro centro smaltimenti rifiuti autorizzato, dove saranno accettati gratuitamente.

Se i consumatori sono propensi allo smaltimento corretto di rifiuti elettrici ed elettronici, aiuteranno a salvare risorse importanti e a prevenire i potenziali effetti negativi sulla salute umana e sull'ambiente di tutti i materiali pericolosi che i rifiuti possono contenere.

**PL** Informacja o odpadach i utylizacja dla użytkowników sprzętu elektrycznego i elektronicznego.

Ustawienie wyeksploatowanych urządzeń elektrycznych i elektronicznych (dotyczy krajów Unii Europejskiej i innych krajów europejskich z wydzielonymi systemami zbierania odpadów).

Ten symbol na produkcie lub jego opakowaniu oznacza, że produkt nie powinien być zaliczany do odpadów domowych. Należy go przekażać do odpowiedniego punktu, który zajmuje się zbieraniem i recyklingiem urządzeń elektrycznych i elektronicznych.

Prawidłowe usunięcie produktu zapobiegne potencjalnym negatywnym konsekwencjom dla środowiska naturalnego i zdrowia ludzkiego, których przyczyną mogłoby być niewłaściwe usunięcie produktu. Recykling materiałów pomaga w zachowaniu surowców naturalnych.

**TR** Elektrikli ve Elektronik Ekipman Tüketicileri için Atık Bertarafına İlişkin Bilgiler.

Bir ürün ve/veya beraberindeki belgeler üzerindeki bu işaret, ürünün bertaraf edileceksi, Atık Elektrikli ve Elektronik Ekipman (WEEE) olarak değerlendirilmelidir.

WEEE işaretli ürünler genel evsel atıklarla karıştırılmamalı, kullanılan malzemelerin işlenmesi, geri kazanımı ve geri dönüşümü için ayrı tutulmalıdır. Uygun işlem, geri kazanım ve geri dönüşüm için; lütfen tüm WEEE işaretli atıkları, ücretsiz olarak kabul edilecekleri Yerel Yetkili Sivil atık sahanıza götürün.

Müşteriler Atık Elektrikli ve Elektronik Ekipmanı doğru bir şekilde bertaraf ederlerse, değerli kaynakların korunmasına yardımcı olacak ve atığın içerebileceği tehlikeli maddelerin insan sağlığı ve çevre üzerindeki olası olumsuz etkilerini önleyeceklerdir.

**NL** Informatie over afvalverwerking voor Afgedankte Elektrische en Elektronische Apparatuur (AEEA).

Dit teken geeft aan dat een product en/of bijbehorende documentatie bij verwijdering, dient te worden behandeld als Afgedankte Elektrische en Elektronische Apparatuur (AEEA).

Alle AEEA gemarkeerde producten dienen niet te worden gemengd met algemeen huishoudelijk afval, maar moeten apart worden gehouden voor de behandeling, herwinning en hergebruik van de gebruikte materialen. Voor de juiste verwerking, terugwinning en recycling; breng al het AEEA-afval naar de gemeentewerf, waar het gratis wordt geaccepteerd.

Als klanten afgedankte elektrische en elektronische apparatuur op de juiste manier weggevoelen, helpen ze waardevolle hulpbronnen te besparen en voorkomen ze potentiële negatieve gevolgen voor de volksgezondheid en het milieu van gevaarlijke materialen die het afval kan bevatten.

**SE** Information om avfallshandling för konsumenter av elektrisk och elektronisk utrustning.

Detta märke på en produkt och/eller medföljande dokument anger att när den ska kasseras, måste den behandlas som avfall Elektrisk och elektronisk utrustning (WEEE).

WEEE-märkta produkter får inte blandas med vanligt hushållsavfall, utan ska hållas åtskilda för behandling, återvinning och återanvändning av de material som använts. För korrekt behandling, återvinning och återanvändning, vänligen ta all WEEE-märkt avfall till din lokala myndighets kommunala avfallsstation, där det tas emot kostnadsfritt.

Om kunderna kasserar avfall från elektrisk och elektronisk utrustning på rätt sätt hjälpa till att spara värdefulla resurser och förhindra eventuella negativa effekter på människors hälsa och miljön, av eventuella farliga material som avfallet kan innehålla.

**DURONIC**