

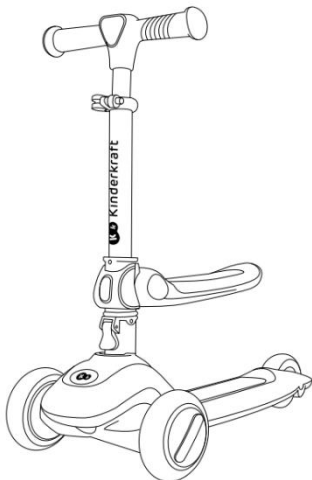

# Kinderkraft



## HALLEY USER GUIDE

(AR) سكوتر  
(EN) Scooter  
(CS) Koloběžka  
(DE) Roller  
(ES) Patinete  
(FR) Trotinette  
(HU) Robogó  
(IT) Monopattino  
(NL) Step  
(PL) Huajnoga  
(PT) Trotineta  
(RO) Trotineta  
(RU) Самокат  
(SK) Kolobežka  
(SV) Skotern

MODEL: HALLEY v 1.1

دليل الاستخدام  
USER MANUAL  
NÁVOD K OBSLUZE  
BEDIENUNGSANLEITUNG  
MANUAL DE USARIO  
GUIDE D'UTILISATION  
HASZNÁLATI UTASÍTÁS  
ISTRUZIONI PER UTENTE  
GEBRUIKSAANWIJZING  
INSTRUKCJA OBSŁUGI  
MANUAL DE INSTRUÇÕES  
MANUAL DE UTILIZARE  
РУКОВОДСТВО ПО ЭКСПЛУАТАЦИИ  
NÁVOD NA POUŽÍVANIE  
ANVÄNDARMANUAL



All rights to this data are entirely reserved to 4Kraft Sp. z o.o. Any unauthorized use or misuse, including usufruct, copying, duplication and sharing, wholly or partially, without consent of 4Kraft Sp. z o.o. may result in legal consequences.

<b>AR</b> .....	<b>8</b>
<b>CS</b> .....	<b>11</b>
<b>DE</b> .....	<b>13</b>
<b>EN</b> .....	<b>16</b>
<b>ES</b> .....	<b>18</b>
<b>FR</b> .....	<b>21</b>
<b>HU</b> .....	<b>23</b>
<b>IT</b> .....	<b>26</b>
<b>NL</b> .....	<b>28</b>
<b>PL</b> .....	<b>31</b>
<b>PT</b> .....	<b>33</b>
<b>RO</b> .....	<b>36</b>
<b>RU</b> .....	<b>38</b>
<b>SK</b> .....	<b>41</b>
<b>SV</b> .....	<b>43</b>



الأشكال هي لأغراض توضيحية فقط ولا تشكل تمثيلاً كاملاً للمنتج. Ilustrace jsou pouze orientační a nepředstavují plné zobrazení produktu./Die gezeigten Bilder dienen nur als Referenz, das tatsächliche Produkt kann von der Abbildung abweichen./The illustrations are for illustration only and do not represent the product./Las ilustraciones son meramente orientativas y no constituyen una representación completa del producto./Les illustrations sont données à titre indicatif et ne constituent pas une représentation complète du produit./Az illusztrációk csak tájékoztató jellegűek és eltérhetnek a valós terméktől./Le immagini sono inserite a scopo dimostrativo e non rispecchiano appieno le caratteristiche del prodotto./De afbeeldingen dienen uitsluitend ter illustratie en geven geen volledig beeld van het product./Ilustracje mają charakter poglądowy i nie stanowią pełnego odwzorowania produktu./As ilustrações têm uma função informativa e não são uma representação fiel do produto./Ilustrațiile sunt doar pentru referință și nu reprezintă produsul complet./Иллюстрации приведены только для справки и не представляют весь продукт./Obrázky slúžia len na ilustráciu a nie sú úplným predstavením produktu./Illustrationer är endast för referens och representerar inte hela produkten

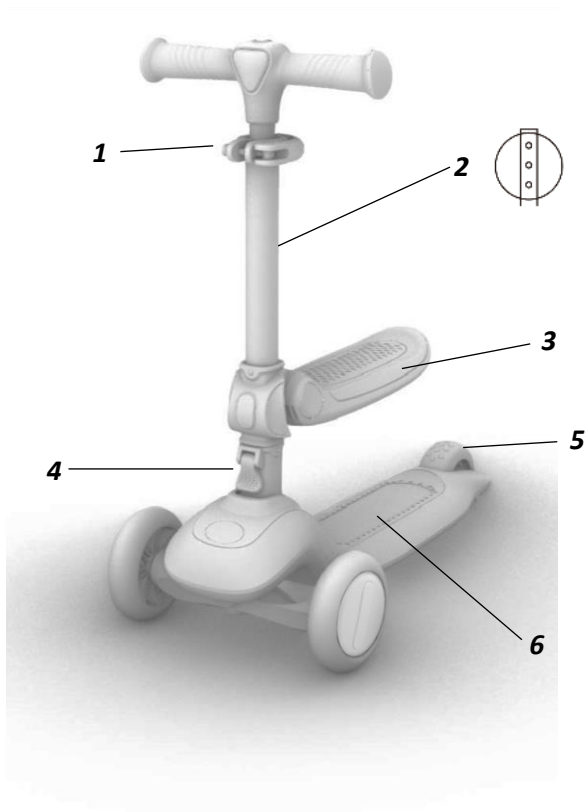



**A**

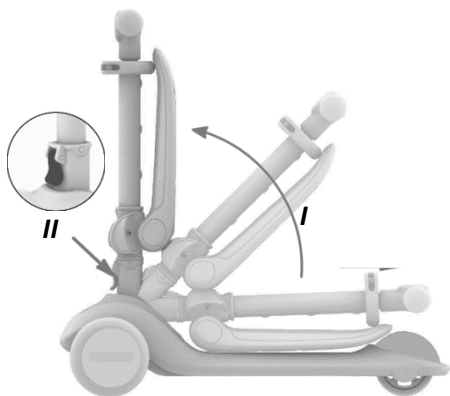

**B**



**C**



**D**



**E**



**F**

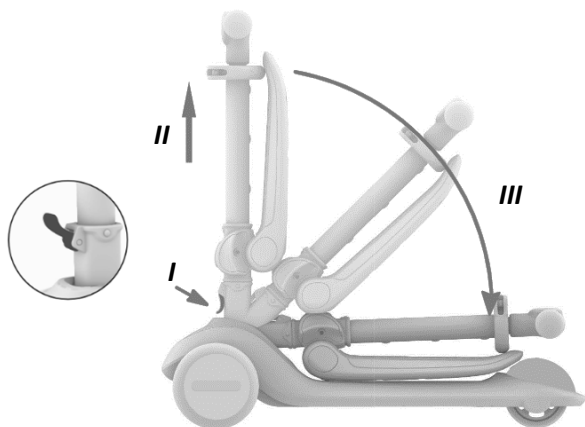

**G**

## عزيري العميل

شكراً لشرائك منتجاً من كيندر كرافت.

نصمم دراجاتنا مع وضع طفلك في الاعتبار، إذ نهتم دائماً بالسلامة والجودة مما يضمن حصولك على أفضل خيار ممكن عند شراء منتجاتنا.

## من المهم الاحتفاظ بهذا الدليل للرجوع إليه في المستقبل

### تعليمات واحتياطات السلامة

انتبه:

- يضمن الامتثال لدليل المستخدم الاستخدام الآمن للعبة. اقرأ دليل المستخدم بعناية قبل استخدام المنتج، واحتفظ به للرجوع إليه في المستقبل. يوصى به للأطفال من سن للركوب 12 شهراً، السكوتر 24 شهراً.
- استخدم معدات الحماية الشخصية، مثل: الخوذات، والقفازات، ووسادات الكوع، ووسادات الركبة. هذا المنتج مخصص للاستخدام في الهواء الطلق، لا تستخدمه في حركة المرور على الطرق. يجب عدم استخدام المنتج بالقرب من السيارات، أو الشوارع، أو حمامات السباحة، أو التلال، أو الطرق، أو السلالم، أو على أرض غير مستوية.
- استخدم اللعبة على أسطح مستوية وخالية من العوائق. يعد استخدام المنتج في حال الرؤية المحدودة أمراً خطيراً، على سبيل المثال: بعد غروب الشمس أو أثناء المطر.
- لتجنب الإصابات الخطيرة، من الضروري إشراف الأشخاص البالغين بشكل مستمر.
- لتجنب السقوط والاصطدامات التي تسبب إصابة للمستخدم أو للآخرين، يجب على الأهالي/الأوصياء لفت انتباه الأطفال إلى احتياطات السلامة الواجب اتخاذها. قبل استخدام المنتج، من المهم أن تشرح للأطفال كيفية استخدامه بأمان.
- يجب أن يرتدي الشخص الذي يستخدم المنتج الأحذية دائماً.
- يجب أن يتم التجميع دائماً بواسطة شخص بالغ. قبل كل استخدام، تحقق من أن العنصر ليس تالفاً أو مهترئاً وأن جميع أجزاء التجميع والتنبيت في حالة جيدة. تأكد من أن البراغي والصواميل تحتفظ بخصائص القفل التلقائي الخاصة بها. تأكد من أن التجميع مكتمل وبحالة جيدة. إذا لاحظت أن بعض الأجزاء مفقودة أو تالفة، لا تستخدم المنتج واتصل ببنائ تجزئة الخاص بك. يجب الاحتفاظ بالعناصر الصغيرة بعيداً عن متناول الأطفال.
- كن حذراً عند ركوب الدراجات، يجب أن تعرف كيفية الركوب لتجنب السقوط أو الاصطدامات التي قد تسبب إصابة المستخدم أو الغير.
- أكثر المناطق أماناً للأشخاص الذين يستخدمون المنتج هي تلك التي تكون فيها حركة مرور المركبات قليلة أو معدومة، مثل: المناطق الخاصة، والملاعب، وساحات المدارس، والملاعب المدرسية.
- الحد الأقصى لوزن للمستخدم: للركوب - 20 كجم؛ السكوتر - 50 كجم.
- احتفظ بالتغليف أو تخلص منه وفقاً للوائح المحلية.



- من أجل سلامة الأطفال، لا تترك أجزاء التغليف في أماكن يمكن الوصول إليها بحرية (الأكياس البلاستيكية، والصناديق الكرتونية، وما إلى ذلك). خطر الاختناق!
- تأكد من قفل مشبك الأمان القابل للطي قبل كل رحلة.
- من الخطورة استخدام الدراجات البخارية الصغيرة على الطرق العامة.
- تنبيه: تسخن المكابح أثناء الاستخدام! يجب لفت انتباه الطفل إلى حقيقة أن الاحتكاك المباشر بالجلد قد يسبب حروقًا.
- المنتج مخصص لمستخدم واحد فقط في المرة.
- انتبه إلى أصابعك عند تغيير الأوضاع - خطر السحق.
- لا تستخدم المنتج إذا كانت أي من مكوناته تالفة أو ممزقة أو مفقودة - استخدم فقط المكونات المسموح بها من قبل الشركة المصنعة.

#### أ- عناصر السكوتر

1. مشبك القفل
2. الإطار
3. سرج
4. مشبك الطي
5. مكابح
6. سطح الدوس

#### 2- فتح السكوتر

**تنبيه!** خطر احتباس الأصابع! كن حذرًا جدًا عند فتح السكوتر .

قبل فتح السكوتر، يرجى التأكد من فتح قفل مشبك الطي (4) كما هو موضح (الشكل A). لفتح السكوتر، أمسك الإطار (2) افتح الأنبوب المعدني لأعلى (الشكل B.1). عندما تسمع صوت "نقرة"، يتم فتح السكوتر. ادفع مشبك (4) القفل لأسفل لتأمين السكوتر قبل الاستخدام (الشكل B.11).

#### 3- ضبط المقعد

اعتمادًا على ما إذا كان المنتج سيستخدم كدراجة توازن أو سكوتر، يمكن طي المقعد إلى الوضع الأفقي أو الرأسي على التوالي. لاستخدام المنتج كدراجة توازن، حرر السرج (3) من الوضع الرأسي بدفعه (الشكل C). لاستخدام المنتج كسكوتر، ادفع السرج للخلف في الوضع الرأسي (الشكل D).

#### 4- ضبط ارتفاع المقود

لضبط ارتفاع المقود، افتح مشبك القفل (1) (الشكل E). اضغط على زر مستوى الارتفاع الفولاذي على الأنبوب الموجود أسفل المشبك (الشكل F.1) واسحب لأعلى أو لأسفل لضبط المقود على مستوى الارتفاع المناسب. يجب أن يدخل زر ضبط الارتفاع في إحدى الفتحات الثلاثة الموجودة في الإطار. بعد تثبيت الزر في الفتحة، أعد المشبك إلى وضعه الأصلي عن طريق قفله (الشكل D).

## 5- تقنية استخدام السكوتر

لبداء الركوب، ضع قدمًا واحدة على سطح الدوس (6) وأمسك المقود بيدك واختر اتجاهًا للسير فيه. ادفع من الأرض بالقدم الأخرى لبداء الحركة.

## 6- كبح السكوتر

لاستخدام المكابح، اضغط على المكابح (5) بقدمك اليسرى أو اليمنى.

## 7- طي السكوتر

**تنبيه!** خطر احتباس الأصابع! كن حذرًا جدًا عند طي السكوتر.

قبل طي السكوتر، افتح مشبك الطي (4) (الشكل G.I). لطي السكوتر، أمسك الإطار (1) واسحبه لأعلى كما هو موضح في الشكل G.II واخفض المقود تجاه سطح الدوس (6) (الشكل G.III). بعد تحرير يدك، سوف يعود المقود لأسفل تلقائيًا. سيشير صوت "النفرة" إلى أن المقود عالق والمنتج مطوي. اضغط على مشبك الطي لأسفل لقفل السكوتر في وضع الطي.

## 8- التنظيف والصيانة

يجب تنظيف المنتج باستخدام قطعة قماش مبللة فقط.

تزيد الصيانة الدورية من سلامة استخدام السكوتر.

- إذا ظهرت على العجلات علامات تآكل واضحة، فكر في استبدالها.
- لا تجري أي تعديلات بخلاف تلك المذكورة في دليل تعليمات الشركة المصنعة.
- لتجديد محامل الكريات، اسحبها للخارج ونظّفها واستخدم كمية مناسبة من الشحم.
- إذا كانت آليات القفل الذاتي لا تعمل بشكل صحيح، فكر في استبدالها أو توقف عن استخدام السكوتر.

## 9 التخلص من المنتج

شير رمز سلة المهملات الموضوع على الجهاز أو العبوة أو المستندات المرفقة إلى أنه لا يجب التخلص من



المنتج مع النفايات الأخرى

يجب على المستخدم جلب المعدات البالية إلى نقطة تجميع محددة للمعالجة المناسبة. يمكن العثور على معلومات عن النظام

المتوفر لجمع نفايات المعدات الكهربائية في خدمة العملاء بالمتجر وفي مكتب بلدية المدينة / البلدية.

تستخدم كل منزل معدات كهربائية وإلكترونية، وبالتالي فهي مصدر محتمل للنفايات الخطرة على الإنسان والبيئة، حيث يشمل

هذا النوع من المعدات على مواد وأشواب ومكونات خطيرة. من ناحية أخرى، تعد المعدات البالية مادة قيمة قد تكون مصدرًا

للمواد القابلة لإعادة التدوير مثل النحاس والقصدير والزجاج والحديد وغيرها.

سيساعد التخلص المناسب من أجهزتك القديمة في منع حدوث عواقب سلبية على البيئة وصحة الإنسان!

## 10 لضمان

يمكن الاطلاع على كامل شروط وأحكام الضمان من خلال الموقع الإلكتروني

WWW.KINDERKRAFT.COM

**Vážený Zákazníku!**

Děkujeme za zakoupení výrobku značky Kinderkraft.

Navrhujeme s ohledem na Váše dítě - vždy dbáme na bezpečnost a kvalitu, čímž je zajištěn komfort nejlepší volby.

**DŮLEŽITÉ! ÚCHOVÁVEJTE PRO POZDĚJŠÍ POUŽITÍ****POZNÁMKY TÝKAJÍCÍ SE BEZPEČNOSTI A BEZPEČNOSTNÍ POKYNY****Varování:**

- Dodržování pokynů zajišťuje bezpečné používání hračky. Před použitím produktu si pozorně přečtete návod a uschovejte si jej pro pozdější použití. Doporučeno pro děti ride on od 12 měsíců, koloběžka od 24 měsíců.
- Používejte osobní ochranné prostředky, jako je přilba, rukavice, chrániče loktů a kolen. Výrobek je určen k zevnímu použití. Nepoužívejte v provozu. Výrobek by se neměl používat v blízkosti motorových vozidel, ulic, bazénů, kopců, silnic, schodů, svahů.
- Hračku používejte na rovných površích bez překážek. Používání při omezené viditelnosti je nebezpečné, například po soumraku nebo za deště.
- Vyžaduje se neustálý dozor dospělé osoby, aby se předešlo vážnému zranění, vyžaduje se neustálý dozor dospělé osoby.
- Aby se předešlo pádům a kolizím způsobujícím zranění uživatele nebo třetích osob, rodiče/zákonní zástupci by měli dětem připomenout, aby dodržovaly bezpečnostní opatření. Před použitím výrobku vysvětlete dětem, jak vypadá bezpečné používání výrobku.
- Při používání výrobku vždy noste obuv.
- Montáž by měla vždy provádět dospělá osoba. Před každým použitím zkontrolujte, zda výrobek není poškozen a nevykazuje známky opotřebování, zkontrolujte, zda jsou všechny spojovací prvky a upevňovací prvky dobře upevněny. Ujistěte se, že si šrouby a matice zachovají své samosvorné vlastnosti. Zkontrolujte, zda je souprava kompletní a nepoškozená. Pokud zjistíte, že některé části chybí nebo jsou poškozené, výrobek nepoužívejte, ale kontaktujte svého prodejce. Malé části uchovávejte mimo dosah dětí.
- Při používání hraček na ježdění je třeba dávat pozor. Jsou zapotřebí jezdecké dovednosti, aby nedošlo k pádu nebo nárazu, který může způsobit zranění uživateli nebo třetí straně.
- Nejbezpečnější oblasti pro jízdu jsou oblasti s omezenou nebo vyloučenou automobilovou dopravou, jako jsou: soukromé oblasti, hřiště, školní hřiště, rekreační oblasti.
- Maximální hmotnost uživatele – ride on 20 kg, koloběžka 50 kg.
- Obal uschovejte nebo jej zlikvidujte v souladu s místními předpisy.
- Kvůli bezpečnosti dětí nenechávejte žádné části obalu (plastové sáčky, kartony atd.) volně přístupné. Nebezpečí udušení!
- Před použitím se ujistěte, že jsou všechny zámky zajištěny.
- Používání koloběžek na veřejných komunikacích je nebezpečné.
- Pozor, brzda se během používání zahřívá! Je třeba upozornit dítě na skutečnost, že přímý kontakt s pokožkou může způsobit popáleniny.
- Produkt je určen pro jednoho uživatele.
- Při změně režimu dávejte pozor na prsty - nebezpečí pohmoždění.

- Výrobek nepoužívejte, je-li některá část poškozena, roztržena nebo chybí, používejte pouze díly schválené výrobcem.

### **I Komponenty produktu**

- |                     |                      |
|---------------------|----------------------|
| 1. Uzamykací svorka | 4. Zamykací spona    |
| 2. Rám              | 5. Brzda             |
| 3. Sedačka          | 6. Plošina koloběžky |

### **II Rozkládání koloběžky**

#### **POZOR! Nebezpečí přivření prstů! Při rozkládání buďte obzvláště opatrní.**

Před rozložením koloběžky se ujistěte, že uzamykací svorka (4) je odblokována, jak je znázorněno na obrázku (obr. A). Chcete-li koloběžku odemknout, uchopte rám (2) vytáhněte řídítka nahoru (obr. B.I). Když uslyšíte kliknutí, koloběžka je rozložena. Před použitím stiskněte zamykací (4) pro zajištění řídítek (obr. B.II).

### **III Nastavení sedačky**

V závislosti na tom, zda má výrobek sloužit jako balanční kolo nebo koloběžka, lze sedačku sklopit do vodorovné nebo svislé polohy. Chcete-li výrobek použít jako balanční kolo, uvolněte sedačku (3) ze vzpřímené polohy zatlačením (obr. C) směrem k plošině. Chcete-li produkt použít jako koloběžku, zvedněte sedačku zpět do vzpřímené polohy (obr. D).

### **IV Nastavení výšky řídítek**

Chcete-li nastavit výšku řídítek, otevřete uzamykací svorku (1) (obr. E). Stiskněte ocelové tlačítko nastavení výšky na rámu produktu (obr. F.I) a přetažením nahoru nebo dolů nastavte řídítka na požadovanou výšku. Tlačítko nastavení výšky by mělo jít do jednoho ze tří otvorů v rámu. Po nastavení výšky zavřete uzamykací svorku (obr. F.II).

### **V Technika používání koloběžky**

Chcete-li začít jezdit, položte jednu nohu na plošinu (6), uchopte rám rukama a vyberte směr jízdy. Chcete-li se pohnout, odtlačte druhou nohu ze země.

### **VI Brzdění koloběžky**

Chcete-li použít brzdu, zatlačte na zadní blatník (5) levou nebo pravou nohou.

### **VII Skládání koloběžky**

#### **POZOR! Nebezpečí přivření prstů! Při skládání buďte obzvláště opatrní.**

Před složením koloběžky odjistěte uzamykací svorku (4) (obr.G.I). Chcete-li koloběžku složit, uchopte rám (1) a vytáhněte jej nahoru, jak je znázorněno na obr. 2. G.II, poté spusťte řídítka směrem k plošině (6) (obr. G.III). „Kliknutí“ znamená, že rukojeť je uzamčena a produkt je složen. Spusťte svorku dolů, abyste koloběžku zajistili ve složené poloze.

### **VIII Čištění a údržba**

- Výrobek by se měl čistit pouze vlhkým hadříkem. Pravidelná údržba zvyšuje bezpečnost používání koloběžky.
- Pokud kola vykazují zjevné známky opotřebení, zvažte jejich výměnu.
- Neprovádějte žádné úpravy kromě těch, které uvádí výrobce.
- Při renovaci ložisek je vytáhněte, vyčistěte a namažte příslušným množstvím maziva.
- Pokud samouzamykací mechanismy nefungují správně, zvažte jejich výměnu nebo přestaňte produkt používat.

### **IX Likvidace použitého zařízení**



Symbol přeškrtnuté popelnice umístěný na zařízení, obalu nebo na přiložených dokumentech znamená, že výrobek nesmí být vyhazován společně s jinými odpady.

Povinností uživatele je předat spotřebované zařízení do uvedeného sběrného místa pro jeho správnou recyklaci. Informace o dostupném sběrném systému elektrického odpadu můžete získat v informacích obchodu nebo v městském/obecním úřadě.

Každá domácnost je uživatelem elektrického a elektronického zařízení a tudíž i potenciálním původcem odpadu nebezpečného pro lidi a životní prostředí z důvodu přítomnosti nebezpečných látek, směsí a součástí v zařízení. Na druhou stranu je spotřebované zařízení i cenným materiálem, ze kterého můžeme získat suroviny, jako např. měď, cín, sklo, železo a jiné.

Správné zacházení se spotřebovaným zařízením zabrání negativnímu vlivu na životní prostředí a lidské zdraví!

#### **X Záruka**

Úplný obsah záručních podmínek je k dispozici na webových stránkách [WWW.KINDERKRAFT.COM](http://WWW.KINDERKRAFT.COM)

**DE**

#### **Sehr geehrte Kunde!**

Vielen Dank, dass Sie sich für ein Kinderkraft-Produkt entschieden haben.

Wir schaffen mit dem Gedanken an Ihr Kind - wir achten immer auf Sicherheit und Qualität und sorgen so für den Komfort der besten Wahl.

## **WICHTIG! FÜR DEN SPÄTEREN GEBRAUCH AUFBEWAHREN**

#### **HINWEISE ZU SICHERHEITS- UND VORSICHTSMASSNAHMEN**

##### **Warnungen:**

- Die Beachtung der Anweisungen gewährleistet den sicheren Gebrauch des Spielzeugs. Lesen Sie die Bedienungsanleitung vor der Benutzung des Fahrrades sorgfältig durch und bewahren Sie sie für den späteren Gebrauch auf. Empfohlenes Alter von Mitfahrer ab 12 Monaten, Roller ab 24 Monaten.
- Verwenden Sie persönliche Schutzausrüstung, d. h. Fahrradhelm, Handschuhe, Ellbogen- und Knieschoner. Das Produkt ist für den Gebrauch an der frischen Luft bestimmt. Nicht im Straßenverkehr benutzen. Das Laufrad sollte nicht in der Nähe von Kraftfahrzeugen, Straße, Schwimmbad, Hügeln, Wegen, Treppen und Hängen verwendet werden.
- Das Spielzeug sollte auf ebenen und hindernisfreien Flächen verwendet werden. Die Benutzung bei eingeschränkter Sicht ist gefährlich, z. B. nach Einbruch der Dunkelheit oder bei Regen.
- Um ernsthafte Verletzungen zu vermeiden, ist eine ständige Aufsicht durch Erwachsene erforderlich.
- Um Stürze und Kollisionen zu vermeiden, die den Benutzer oder Dritte verletzen, sollten Eltern ihre Kinder auf die Beachtung der Vorsichtsmaßnahmen aufmerksam machen. Vor dem Verwendungsbeginn des Produktes soll man den Kindern erklären, worauf die sichere Nutzung des Produktes beruht.
- Bei der Verwendung des Produktes muss man immer Schuhe tragen.
- Die Montage soll immer durch einen Erwachsenen durchgeführt werden. Vor jedem Gebrauch den Artikel auf Beschädigung und Verschleiß überprüfen und kontrollieren, ob alle

Verbindungssteile und Verschlüsse gut angepasst sind. Sicherstellen, dass die Schrauben und Muttern ihre selbstschließenden Eigenschaften behalten. Sicherstellen, dass die Schrauben und Muttern ihre selbstschließenden Eigenschaften behalten. Überprüfen Sie, ob der Satz vollständig und unbeschädigt ist. Wenn Sie feststellen, dass Teile fehlen oder beschädigt sind, verwenden Sie das Produkt nicht, sondern wenden Sie sich an den Verkäufer. Bewahren Sie Kleinteile außerhalb der Reichweite von Kindern auf.

- Bei der Verwendung des Fahrspielzeuges soll man Vorsicht bewahren, es sind Fahrkenntnisse erforderlich, um Stürze oder Kollisionen zu vermeiden, die zu Verletzungen des Benutzers oder von Dritten führen können.
- Die sichersten Bereiche für das Radfahren sind Bereiche mit begrenztem oder keinem Autoverkehr, wie z. B.: Privatbereiche, Spielplätze, Schulhöfe, Erholungsgebiete.
- Maximales Benutzergewicht - Mitfahrer 20 kg, Roller 50 kg.
- Bewahren Sie die Verpackung auf oder entsorgen Sie sie gemäß den örtlichen Vorschriften.
- Zum Schutz von Kindern dürfen keine frei zugänglichen Teile der Verpackung (Plastiktüten, Kartons, etc.) zurückgelassen werden. Erstickungsgefahr!
- Vergewissern Sie sich vor der Benutzung, dass alle Verriegelungen gesichert sind.
- Es ist gefährlich, Spielzeugroller auf öffentlichen Straßen zu benutzen.
- Achtung, die Bremse erwärmt sich während der Benutzung! Das Kind sollte darauf aufmerksam gemacht werden, dass bei direktem Kontakt mit der Haut Verbrennungsgefahr besteht.
- Das Produkt ist für einen einzelnen Benutzer konzipiert
- Seien Sie vorsichtig mit den Fingern, wenn Sie den Modus wechseln - Quetschgefahr.
- Verwenden Sie das Produkt nicht, wenn ein Teil beschädigt ist, gerissen ist oder fehlt; verwenden Sie nur vom Hersteller zugelassene Teile.

### **I Produktelemente**

- |                         |                          |
|-------------------------|--------------------------|
| 1. Verriegelungsklammer | 4. Verriegelungsschnalle |
| 2. Rahmen               | 5. Bremse                |
| 3. Sitz                 | 6. Roller-Plattform      |

### **II Aufklappen des Rollers**

**ACHTUNG!** Gefahr von eingeklemmten Fingern! Seien Sie beim Entfalten besonders vorsichtig.

Vergewissern Sie sich vor dem Ausklappen des Rollers, dass die Verriegelungsschnalle (4) wie gezeigt entriegelt ist (Abb. A). Um den Roller zu entriegeln, fassen Sie den Rahmen (2) ziehen Sie die Lenker nach oben (Abb. B. I). Wenn Sie das Klicken hören, ist der Roller auf zusammenklappt. Ziehen Sie die Schnalle (4) an, um den Lenker vor der Benutzung zu verriegeln (Abb. B. II).

### **III Sitzverstellung**

Je nachdem, ob das Produkt als Laufrad oder als Roller verwendet werden soll, kann der Sitz in eine horizontale oder vertikale Position geklappt werden. Um das Produkt als Laufrad zu verwenden, lösen Sie den Sitz (3) aus seiner aufrechten Position, indem Sie ihn (Abb. C) in Richtung Plattform schieben. Um das Produkt als Roller zu benutzen, klappen Sie den Sattel in die aufrechte Position zurück (Abb. D).

### **IV Höhenverstellung des Lenkrads**

Um das Lenkrad in der Höhe zu verstellen, öffnen Sie die Verriegelungsklammer (1) (Abb. E).

Drücken Sie die Stahl taste zur Höhenverstellung am Produktrahmen (Abb. F. I) und ziehen Sie den Lenker nach oben oder unten, um ihn auf die richtige Höhe einzustellen. Der Knopf für die Höheneinstellung sollte sich in einem der drei Löcher im Rahmen befinden. Schließen Sie nach dem Einstellen der Höhe die Verriegelungsklammer (Abb. F. II).

### **V Technik zur Benutzung des Rollers**

Um die Fahrt zu beginnen, stellen Sie einen Fuß auf die Plattform (6), fassen Sie den Rahmen mit den Händen und fahren Sie in Fahrtrichtung. Stoßen Sie sich mit dem anderen Fuß vom Boden ab, um sich zu bewegen.

### **VI Bremsen des Rollers**

Um die Bremse zu betätigen, drücken Sie mit dem linken oder rechten Fuß auf den Heckflügel (5).

### **VII Zusammenklappen des Rollers**

**ACHTUNG!** Gefahr von eingeklemmten Fingern! Seien Sie beim Zusammenklappen besonders vorsichtig.

Lösen Sie vor dem Zusammenklappen der Roller die Verriegelungsschnalle (4) (Abb.G.I). Um den Roller zusammenzuklappen, fassen Sie den Rahmen (1) und ziehen Sie ihn nach oben, wie in Abbildung G.II gezeigt, und senken Sie dann den Lenker in Richtung der Plattform (6) (Abbildung G.III). Ein "Klick" bedeutet, dass der Griff verriegelt und das Produkt montiert ist. Senken Sie der Schnalle nach unten, um den Roller in der zusammengeklappten Position zu verriegeln.

### **VIII Reinigung und Wartung**

Das Produkt sollte nur mit einem feuchten Tuch gereinigt werden.

Eine regelmäßige Wartung erhöht die Sicherheit des Rollers.

- Wenn die Räder deutliche Verschleißerscheinungen aufweisen, sollten Sie sie austauschen.
- Nehmen Sie keine Änderungen vor, die nicht in den Anweisungen des Herstellers aufgeführt sind.
- Um die Lager zu überholen, müssen sie herausgezogen, gereinigt und mit der richtigen Menge Fett versehen werden.
- Wenn die Selbstverriegelungsmechanismen nicht ordnungsgemäß funktionieren, sollten Sie das Produkt austauschen oder aus dem Verkehr ziehen.

### **IX Entsorgung des verbrauchten Produktes**



Das Symbol einer durchgestrichenen Mülltonne auf dem Gerät, auf der Verpackung oder in den beigefügten Unterlagen bedeutet, dass das Produkt nicht zusammen mit anderem Abfall entsorgt werden darf.

Der Benutzer ist verpflichtet, Altgeräte zu einer bestimmten Rücknahmestelle zu übergeben, damit sie ordnungsgemäß verwertet oder entsorgt werden. Die Informationen über das verfügbare Rücknahmesystem für elektrische Altgeräte sind an der Informationsstelle des Verkäufers sowie in der Stadt- oder Gemeindebehörde zu finden.

Jeder Haushalt ist Benutzer der elektrischen und elektronischen Geräte und folglich potentieller Hersteller des für Menschen und die Umwelt gefährlichen Abfalls durch die Gefahrstoffe und ihre Mischungen, die sich in den Geräten befinden. Andererseits enthalten die Altgeräte wertvolle rückgewinnbare Stoffe wie Kupfer, Zinn, Glas, Eisen und andere.

Ein entsprechender Umgang mit Altgeräten beugt negativen Folgen für die Umwelt und menschliche Gesundheit vor!

#### **X Garantie**

Der vollständige Text der Garantiebedingungen ist unter [WWW.KINDERKRAFT.COM](http://WWW.KINDERKRAFT.COM) verfügbar.

**EN**

**Dear customer**

Thank you for purchasing a Kinderkraft product.

We design our bicycles with your child in mind - we always care about safety and quality, which guarantees that with the purchase of our products you get the comfort of the best possible choice.

## **IMPORTANT! IT IS IMPORTANT TO KEEP THIS MANUAL FOR FUTURE USE**

### **SAFETY INSTRUCTIONS AND PRECAUTIONS**

#### **Attention:**

- Compliance with the user manual ensures safe use of the toy. Read the user manual carefully before using the product and keep it for future use. Recommended for children from the age of 12 months- ride on, 24 months -scooter.
- Use personal protective equipment such as helmets, gloves, elbow pads and knee pads. This product is intended for outdoor use. Do not use in road traffic. The product should not be used near motor vehicles, streets, swimming pools, hills, roads, stairs or on uneven ground.
- Use the toy on flat, obstacle-free surfaces. Use with limited visibility is dangerous, e.g. after dusk or during rain.
- To avoid serious injuries, continuous adult supervision is necessary.
- To avoid falls and collisions causing injury to the user or others, parents/guardians should draw children's attention to the safety precautions to be taken. Before using the product, it is important to explain to children how to use it safely.
- The person using the product must always wear shoes.
- Assembly must always be carried out by an adult. Before each use, check that the item is not damaged or worn and that all assembly and fastening parts are in good condition. Ensure that the bolts and nuts retain their auto-locking properties. Check that the assembly is complete and in good condition. If you notice that some parts are missing or damaged, do not use the product, but contact your retailer. Small items must be kept out of the reach of children.
- Be careful when riding bicycles, you should know how to ride to avoid falls or collisions that could cause injury to the user or a third person.
- The safest areas for the persons using the product are those with little or no vehicular traffic, such as private areas, playgrounds, schoolyards, and school playgrounds.
- Maximum user weight is: for ride on – 20 kg; scooter – 50 kg.
- Keep the packaging or dispose of it in accordance with local regulations.



- For the safety of children, do not leave parts of the packaging freely accessible (plastic bags, cardboard boxes, etc.). Risk of suffocation!
- Make sure the security folding buckle is locked before every ride.
- It is dangerous to use toy scooters on public roads.
- Caution, the brake heats up during use! The child's attention should be drawn to the fact that direct contact with the skin may cause burns.
- The product is intended for one user at a time only.
- Be careful of your fingers when changing modes - risk of crushing.
- Do not use the product if any of its components is damaged, ripped or missing – use only the components allowed by the manufacturer.

### I Scooter elements

- |               |                   |
|---------------|-------------------|
| 1. Lock clamp | 4. Folding buckle |
| 2. Frame      | 5. Brake          |
| 3. Saddle     | 6. Deck           |

### II Unfolding the scooter

**CAUTION!** Risk of jamming fingers! Be very careful when unfolding.

Before unfolding the scooter, please make sure the folding buckle (4) is unlocked as shown (Fig.A). To unlock the scooter, hold the frame (2) and unfold the metal tube upwards (Fig.B.I). When you hear a “click”, the scooter is unfolded. Push a lock buckle (4) down to secure the scooter before use (Fig.B.II).

### III Adjusting the seat

Depending on whether the product is to be used as a balance bike or a scooter, the seat can be fold into a horizontal or vertical position respectively. To use a product as a balance bike, release the saddle (3) from upright position by pushing it (Fig. C). To use product as a scooter, push the saddle back upright into the vertical position (Fig. D).

### IV Adjusting the handlebar height

To adjust the handlebar height, open the lock clamp (1) (Fig. E). Press the steel height level button on the tube under the clamp (Fig. F.I) and pull up or down to adjust the handlebar to a proper height level. The height adjustment button should go into one of the three holes in the frame. After the button is fixed in the hole, return the clamp into its original position by locking it (Fig. D).

### V Scooter use technique

To start riding, place one foot on the deck (6), grasp the steering with your hands and choose a direction to ride in. Push off from the ground with the other foot to start moving.

### VI Scooter braking

To use the brake, press brakes (5) with your left or right foot.

### VII Folding the scooter

**CAUTION!** Risk of jamming fingers! Be very careful when folding.

Before folding the scooter, unlock the folding buckle (4) (Fig.G.I). To fold the scooter, hold the frame (1) and pull it upwards as shown on Figure G.II, and lower the handle bar in deck's (6) direction (Fig.G.III). After releasing your hand, the handle will spring back down automatically. “Click” will indicate that the handle is stuck and the product is folded. Press the fold buckle downwards to lock the scooter in folded position.

## VII Cleaning and maintenance

The product should only be cleaned with a damp cloth.

Regular maintenance increases the safety of use of the scooter.

- If the wheels are showing clear signs of wear and tear, consider replacing them.
- Do not make any modifications other than as instructed in the manufacturer's instruction manual.
- To renovate the bearings, pull them out, clean them and apply a suitable amount of grease.
- If the self-locking mechanisms are not working properly, consider replacing them or stop using the product.

## IX Product disposal



The symbol of crossed-out rubbish bin placed on the equipment, packaging or the attached documents indicates that the product must not be disposed of together with other waste.

The user shall provide worn equipment to a designated collection point for proper processing. Information on the available system of collecting electrical equipment waste may be found at the customer service of a store and at the municipal office of the city / municipality.

Each household uses electrical and electronic equipment, and thus it is a potential source of waste dangerous for humans and the environment, as this kind of equipment includes hazardous substances, mixtures and components. On the other hand, worn-out equipment is a valuable material that may be a source of recyclable materials such as copper, tin, glass, iron and other.

Appropriate disposal of your old appliance will help to prevent negative consequences for the environment and human health!

## X Warranty

The full text of the Terms and Conditions of the Warranty is available on the website [WWW.KINDERKRAFT.COM](http://WWW.KINDERKRAFT.COM)

**ES**

**Estimado cliente**

Gracias por comprar un producto de Kinderkraft.

Diseñamos nuestras bicicletas pensando en su hijo - en todo momento nos preocupamos por la seguridad y la calidad, lo que garantiza el mejor confort y la mejor elección posibles.

# ¡IMPORTANTE! ES IMPORTANTE CONSERVAR ESTE MANUAL PARA USO FUTURO

## INSTRUCCIONES DE SEGURIDAD Y PRECAUCIÓN

### Advertencias:

- El cumplimiento de estas instrucciones garantiza el uso seguro del juguete. Lee detenidamente las instrucciones antes de utilizar el producto y guárdalas para poder consultarlas en el futuro. Recomendado para niños mayores de 12 meses, patinete de 24 meses.
- Se deben usar equipos de protección personal, es decir, casco, guantes, coderas y rodilleras. El producto está indicado para usarse al aire libre. No utilizar en calles transitadas. El

producto no se debe usar cerca de vehículos mecánicos, carreteras, piscinas, elevaciones, escaleras o inclinaciones.

- El juguete se debe usar en superficies planas y libres de obstáculos. Su uso con visibilidad limitada, p. ej. al anochecer o con lluvia, es peligroso.
- Para evitar lesiones graves se requiere la vigilancia continua de un adulto.
- Para evitar accidentes y golpes que causen lesiones al usuario o a terceras personas, los padres/tutores deben garantizar que los niños respeten todas las precauciones. Explica a los niños cómo se usa el producto de forma segura antes de que lo utilicen.
- Es necesario llevar calzado puesto durante el uso del producto.
- Una persona adulta debe encargarse del montaje. Antes de cada uso, comprueba que el artículo no esté dañado ni muestre signos de deterioro. Controle que todos los elementos de unión y cierre estén bien ajustados. Asegúrate de que los tornillos y las tuercas conserven sus propiedades de cierre automático. Comprueba que el kit esté completo y no presente daños. Si te das cuenta de que faltan piezas o existen daños, no uses el producto y contacta con el vendedor. Almacena las piezas pequeñas fuera del alcance de los niños.
- Hay que tener cuidado al utilizar juguetes a ruedas. Se requiere habilidad de manejo para evitar accidentes y golpes que puedan causar lesiones al usuario o a terceras personas.
- Los terrenos más seguros para utilizar el producto son las zonas con tráfico limitado o inexistente, como áreas privadas, parques, pistas escolares y áreas recreativas.
- Masa máxima del usuario: ride on 20 kg, patinete 50 kg.
- Conserve el embalaje o deséchelo de acuerdo con las normativas locales.
- Por la seguridad de los niños, no deje sueltas las distintas piezas del embalaje (bolsas de plástico, cajas, etc.). ¡Peligro de asfixia!
- Asegúrate de que todos los bloqueos estén asegurados antes de empezar a usar el producto.
- Utilizar patinetes de juguete en vías públicas es peligroso.
- Atención, ¡el freno se calienta durante el uso! Avisa al niño de que el contacto directo con la piel puede provocar quemaduras.
- Producto indicado para un solo usuario.
- Al cambiar de modo, hay que tener cuidado de no engancharse el dedo.
- El producto no se debe utilizar si alguno de sus elementos está dañado, deteriorado o se ha desprendido. Usa solo los elementos autorizados por el fabricante.

### I Elementos del producto

- |                      |                       |
|----------------------|-----------------------|
| 1. Pinza del bloqueo | 4. Hebilla de bloqueo |
| 2. Cuadro            | 5. Freno              |
| 3. Sillín            | 6. Base del patinete  |

### II Despliegue del patinete

**¡ATENCIÓN! ¡Riesgo de engancharse los dedos! Ten especial cuidado al desplegar el patinete.**

Antes de desplegar el patinete, asegúrate de que la hebilla de bloqueo (4) esté desbloqueada como se muestra en la ilustración (Fig. A). Para desbloquear el patinete, agarra el cuadro (2) tira del manillar hacia arriba (Fig. B.I). Cuando oigas un clic, significa que el patinete está desplegado. Aprieta la hebilla (4) para bloquear el manillar antes de usar el producto (Fig. B.II).

### III Regulación del sillín

En función de si el producto se va a usar como bicicleta de equilibrio o patinete, el sillín se

puede colocar en vertical o en horizontal. Para usar el producto como bicicleta de equilibrio, suelta el sillín (3) desde la posición vertical empujándolo (fig. C) en dirección a la base. Pasa usar el producto como patinete, vuelve a levantar el sillín hacia la posición vertical (fig. D).

#### **IV Regulación de la altura del manillar**

Para regular la altura del manillar, abre la pinza de bloqueo (1) (Fig. E). Aprieta el botón de acero que sirve para regular la altura y se encuentra en el cuadro del producto (Fig. F.I), y tira hacia arriba o hacia abajo para ajustar el manillar a la altura deseada. El botón de regulación de la altura debe colocarse en uno de los tres orificios del cuadro. Después de ajustar la altura, cierra la pinza de bloqueo (Fig. F.II).

#### **V Técnica de uso del patinete**

Para empezar a andar, coloca un pie sobre la base (6), agarra el manillar con las manos y dirige el patinete. Impúlsate con el otro pie contra el suelo para desplazarte.

#### **VI Freno del patinete**

Para usar el freno, pisa el guardabarros trasero (5) con el pie izquierdo o derecho.

#### **VII Pliegue del patinete**

**¡ATENCIÓN! ¡Riesgo de engancharse los dedos! Ten especial cuidado al plegar el patinete.**

Antes de plegar el patinete, desbloquea la hebilla de bloqueo (4) (Fig. G.I). Para plegar el patinete, agarra el cuadro (1) y tira de él hacia arriba como se indica en la ilustración G.II. Después, baja el manillar en dirección a la base (6) (fig. G.III). Cuando oigas un clic, significa que el manillar está bloqueado y el producto se ha plegado. Baja la hebilla para bloquear el patinete en posición plegada.

#### **VIII Limpieza y mantenimiento**

Limpia el producto solo con un paño húmedo.

El mantenimiento periódico aumenta la seguridad de uso del patinete.

- Si las ruedas muestran signos claros de desgaste, considera cambiarlas.
- No realices ninguna modificación que no se contemple en las instrucciones del fabricante.
- Para renovar los rodamientos, sácalos, límpialos y aplica la cantidad adecuada de lubricante.
- Cuando los mecanismos de autobloqueo no funcionen adecuadamente, considera un recambio o deja de utilizar el producto.

#### **IX Eliminación de equipos utilizados**



El símbolo del cubo de basura tachado colocado en el equipo, el embalaje o los documentos adjuntos significa que el producto no debe eliminarse junto con otros desechos.

Es responsabilidad del usuario entregar el equipo usado a un punto de recolección designado para un procesamiento adecuado. La información sobre el sistema de recolección disponible de equipos eléctricos de desecho se puede encontrar en el mostrador de información de la tienda y en el ayuntamiento. Cada hogar es un usuario de equipos eléctricos y electrónicos, y por lo tanto un potencial productor de desechos peligrosos para las personas y el medio ambiente, debido a la presencia de sustancias peligrosas, mezclas y componentes en el equipo. Por otro lado, el equipo usado es un material valioso a partir del cual podemos recuperar materias primas como cobre, estaño, vidrio, hierro y otros. ¡El manejo adecuado del equipo usado previene las consecuencias negativas para el medio ambiente y la salud humana!

#### **X Garantía**

El texto completo de las condiciones de garantía está disponible en [WWW.KINDERKRAFT.COM](http://WWW.KINDERKRAFT.COM)

**Cher client**

Merci d'avoir acheté un produit Kinderkraft.

Nous concevons nos vélos en pensant à votre enfant - nous nous soucions toujours de la sécurité et de la qualité, ce qui garantit le confort du meilleur choix possible.

## **IMPORTANT! IL EST IMPORTANT DE CONSERVER CE MODE D'EMPLOI POUR UNE UTILISATION ULTÉRIEURE**

### **CONSIGNES DE SÉCURITÉ ET DE PRÉCAUTION**

#### **Avertissements :**

- Le respect des instructions garantit une utilisation sûre du jouet. Lisez attentivement les instructions avant d'utiliser le produit et conservez-les pour une utilisation ultérieure. Recommandé pour les enfants âgés pour la draisienne de 12 mois et plus, pour la trottinette de 24 mois et plus.
- Le port d'un équipement de protection individuelle est obligatoire, c'est-à-dire un casque, des gants, des coudières et des genouillères. Ce produit est destiné à être utilisé à l'extérieur. Ne pas utiliser dans la circulation. Le produit ne doit pas être utilisé à proximité de véhicules à moteur, de la rue, d'une piscine, de collines, de routes, d'escaliers, de pentes.
- Le jouet doit être utilisé sur des surfaces plates et sans obstacles. L'utilisation en cas de visibilité réduite est dangereuse, par exemple à la tombée de la nuit ou sous la pluie.
- La surveillance constante d'un adulte est nécessaire pour éviter toute blessure grave.
- Afin d'éviter les chutes et les collisions causant des blessures à l'utilisateur ou à des tiers, les parents/tuteurs doivent sensibiliser les enfants au respect des consignes de sécurité. Avant l'utilisation, expliquez aux enfants en quoi consiste une utilisation sûre du produit.
- Des chaussures doivent toujours être portées lors de l'utilisation du produit.
- Le montage doit toujours être effectué par un adulte. Avant chaque utilisation, vérifiez que l'article n'est pas endommagé et qu'il ne présente pas de signes d'usure, vérifiez que tous les éléments de fixation et les attaches sont bien fixés. Assurez-vous que les vis et les écrous conservent leurs propriétés de blocage automatique. Vérifiez que le kit est complet et non endommagé. Si vous constatez que des pièces sont manquantes ou endommagées, n'utilisez pas le produit mais contactez votre revendeur. Gardez les petites pièces hors de portée des enfants.
- Il convient d'être prudent lors de l'utilisation de jouets autoportés, une certaine habileté est nécessaire pour éviter les chutes ou les collisions qui peuvent causer des blessures à l'utilisateur ou à un tiers.
- Les zones les plus sûres pour rouler avec le produit sont les zones où la circulation de véhicules est limitée ou inexistante, telles que : les zones privées, les terrains de jeux, les terrains de jeux scolaires, les zones de loisirs.
- Le poids maximal de l'utilisateur : 20 kg pour la draisienne, 50 kg pour la trottinette.
- Conserver l'emballage ou l'éliminer conformément à la réglementation locale.

- Pour la sécurité des enfants, veuillez ne pas laisser les parties de l'emballage librement accessibles (sacs en plastique, boîtes en carton, etc.). Il y a un risque de strangulation !
- Assurez-vous que tous les verrous sont bien fixés avant de les utiliser.
- Il est dangereux d'utiliser des trottinettes sur la voie publique.
- Attention, le frein devient chaud pendant l'utilisation ! Veuillez attirer l'attention de l'enfant sur le fait que le contact direct avec la peau peut entraîner des brûlures.
- Ce produit est destiné à un seul utilisateur.
- Attention aux doigts lors du changement de mode - possibilité d'écrasement.
- N'utilisez pas le produit si l'un de ses composants est endommagé, déchiré ou manquant ; n'utilisez que des composants approuvés par le fabricant.

### I Composants du produit

- |                            |                                  |
|----------------------------|----------------------------------|
| 1. Collier de verrouillage | 4. Fermeture de l'étrier         |
| 2. Cadre                   | 5. Frein                         |
| 3. Siège                   | 6. Plate-forme de la trottinette |

### II Dépliage de la trottinette

#### **ATTENTION : Risque de coincement des doigts ! Faites très attention lors du dépliage.**

Avant de déplier la trottinette, assurez-vous que le collier de verrouillage (4) est déverrouillé comme indiqué (Fig. A). Pour déverrouiller la trottinette, saisissez le cadre (2) tirez le guidon vers le haut (Fig. B.I). Lorsque vous entendez un clic, la trottinette est dépliée. Serrez la fermeture (4) pour verrouiller le guidon avant l'utilisation (Fig. B.II)

### III Réglage du siège

Selon que le produit est destiné à être utilisé comme une draisienne ou une trottinette, le siège peut être replié en position horizontale ou verticale respectivement. Pour utiliser le produit comme une draisienne, libérez le siège (3) de sa position verticale en le poussant (fig. C) vers la plate-forme. Pour utiliser le produit comme une trottinette, relevez le siège de la selle en position verticale (fig. D).

### IV Réglage de la hauteur du guidon

Pour régler la hauteur du guidon, ouvrez le collier de verrouillage (1) (Fig. E). Appuyez sur le bouton de réglage de la hauteur en acier situé sur le cadre du produit (Fig.F.I) et tirez vers le haut ou vers le bas pour régler le guidon à la bonne hauteur. Le bouton de réglage de la hauteur doit être situé dans l'un des trois trous du cadre. Une fois la hauteur réglée, fermez le collier de verrouillage (Fig.F.II).

### V Technique d'utilisation de la trottinette

Pour commencer à rouler, placez un pied sur la plate-forme (6), saisissez le cadre avec vos mains et prenez le sens de la marche. Poussez avec l'autre pied depuis le sol pour commencer.

### VI Freiner la trottinette

Pour utiliser le frein, appuyez sur l'aile arrière (5) avec votre pied gauche ou droit.

### VII Pliage de la trottinette

#### **ATTENTION : Risque de se coincer les doigts ! Faites très attention en pliant.**

Avant de plier la trottinette, déverrouillez la fermeture de l'étrier (4) (Fig.G.I). Pour plier la trottinette, saisissez le cadre (1) et tirez-le vers le haut comme indiqué sur la Fig.G.II, puis abaissez le guidon vers la plate-forme (6) (Fig.G.III). « Clic » signifie que la poignée est verrouillée et que le produit est plié. Abaissez la poignée pour verrouiller la trottinette en position repliée.

## VIII Nettoyage et entretien

Nettoyez le produit uniquement avec un chiffon humide.

Un entretien régulier augmente la sécurité de la trottinette .

Si les roues montrent des signes évidents d'usure, envisagez de les remplacer.

N'effectuez pas de modifications autres que celles spécifiées dans les instructions du fabricant.

Pour réviser les roulements, retirez-les, nettoyez-les et appliquez la quantité de graisse appropriée.

Lorsque les mécanismes d'auto-verrouillage ne fonctionnent pas correctement, envisagez de remplacer le produit ou cessez de l'utiliser.

## IX Élimination du produits usagé



Le symbole d'un caisson à ordures barré figurant sur le produit, sur l'emballage ou sur les documents qui y sont attachés signifie que le produit ne doit pas être mis au rebut avec les autres déchets.

L'utilisateur est obligé de transférer le matériel usagé à un point de collecte pour le traitement approprié. Les renseignements sur le système disponible de la collecte des déchets électriques sont disponibles à l'accueil du magasin ou à la Mairie.

Chaque foyer est un utilisateur du matériel électriques et électronique, et donc un fabricant potentiel des déchets dangereux pour les humains

et l'environnement, en raison du fait que le matériel contient des substances, des mélanges et des éléments dangereux. D'autre part, le matériel usagé est un matériau précieux dont nous pouvons récupérer des matières premières telles que le cuivre, l'étain, le verre, le fer et bien d'autres.

Une élimination appropriée du matériel usagé permettra d'éviter des conséquences négatives pour l'environnement et la santé humaine!

## X Garantie

Le texte complet des conditions de la garantie est disponible sur le site [WWW.KINDERKRAFT.COM](http://WWW.KINDERKRAFT.COM)

HU

### Tisztelt Ügyfelünk!

Köszönjük, hogy megvásárolta Kinderkraft márkájú termékünket.

Termékeinket gyermekét szem előtt tartva hozzuk létre - mindig szem előtt tartva a biztonságot és a minőséget, így biztos lehet abban, hogy a legjobb döntést hozta.

## FONTOS! ŐRIZZE MEG KÉSŐBBI FELHASZNÁLÁS CÉLJÁBÓL

### BIZTONSÁGRA ÉS ÓVINTÉZKEDÉSEKRE VONATKOZÓ FIGYELMEZTETÉSEK

#### Figyelmeztetések:

- Az utasítások betartása biztosítja a játék biztonságos használatát. A termék használata előtt figyelmesen olvassa el a használati utasítást, és őrizze meg későbbi használatra. 12 hónapos kor feletti gyermekek számára ajánlott.
- Személyi védőfelszerelést, azaz sisakot, kesztyűt, könyök- és térdvédőt kell viselni. A termék friss levegőn történő használatra rendeltetett. Ne használja közúti forgalomban. A terméket nem szabad gépjárművek, utca, úszómedence, dombok, utak, lépcsők, lejtők közelében

használni.

- A játékot sík és akadálymentes felületen szabad használni. A csökkent látási viszonyok közötti, pl. szürkület utáni vagy esőben történő használat veszélyes.
- A súlyos sérülések elkerülése érdekében folyamatos felnőtt felügyeletre van szükség.
- A felhasználó vagy harmadik személyek sérülését okozó esések és ütközések elkerülése érdekében a szülőknek/gondviselőknek fel kell hívniuk a gyermekek figyelmét a biztonsági óvintézkedések betartására. Használat előtt magyarázza el a gyermekeknek, hogy mit jelent a termék biztonságos használata.
- A termék használatakor mindig viseljen cipőt.
- Az összeszerelést mindig felnőtt személynek kell elvégeznie. Minden egyes használat előtt ellenőrizni kell a cikket a meghibásodás és a kopás jeleinek tekintetében, és minden csatlakozó alkatrészt és összekötő elemet ellenőrizni kell a megfelelő illeszkedés szempontjából. Ellenőrizze, hogy a csavarok és anyák megőrzik önzáró tulajdonságaikat. Ellenőrizze, hogy a készlet teljes és nem sérült. Ha úgy találja, hogy hiányoznak alkatrészek vagy sérültek, ne használja a terméket, hanem forduljon az eladóhoz. Az apró alkatrészek gyermekek elől elzárva tartandók.
- A hajtható játékok használata során óvatosan kell eljárni, a vezetési képesség szükséges az esések vagy ütközések elkerülése érdekében, amelyek a felhasználó vagy harmadik fél sérülését okozhatják.
- A termékkel való közlekedés legbiztonságosabb helyei a gépjármű forgalomtól mentes vagy korlátozott forgalmú területek, mint például: magánterületek, játszóterek, iskolai játszóterek, szabadidős területek.
- A felhasználó maximális súlya - futóbicikli 20 kg, roller 50 kg.
- Tartsa meg a csomagolást, vagy a helyi előírásoknak megfelelően ártalmatlanítsa.
- A gyerekek biztonsága érdekében ne hagyja szabadon elérhetően a csomagolóanyagokat (műanyag zacskók, kartonok, stb.). Megfulladás veszélye!
- A használat elkezdése előtt ellenőrizze, hogy az összes retesz megfelelően be van biztosítva.
- A játékbogók közúton történő használata veszélyes.
- Vigyázat, a fém használat közben felmelegszik! Hívja fel a gyermek figyelmét, hogy a bőrrel való közvetlen érintkezés égési sérüléseket okozhat.
- A terméket egy felhasználó használhatja.
- Az üzemmód váltásakor vigyázzon az ujjakra - fennáll az összenyomódás veszélye.
- Ne használja a terméket, ha annak bármely alkatrésze sérült, szakadt, vagy hiányzik, valamint kizárólagosan a gyártó által engedélyezett alkatrészeket használjon.

#### **I A termék alkatrészei**

- |                    |                 |
|--------------------|-----------------|
| 1. Szorító bilincs | 4. Rögzítő csat |
| 2. Váz             | 5. Fém          |
| 3. Ülés            | 6. Roller talp  |

#### **II A roller szétnyitása**

**FIGYELEM!** Fennáll az ujjak beszorulásának veszélye! Különösen óvatosan járjon el a szétnyitáskor.

Mielőtt a rollert szétnyitná, győződjön meg arról, hogy a rögzítő csat (4) az ábrának megfelelően (A. ábra) kioldásra került. A roller kioldásához ragadja meg a kormányoszlopot (2) húzza felfelé a kormányt (B.I. ábra). Kattanás jelzi a roller szétnyitását. Használat előtt szorítsa le a csatot (4)



a kormány rögzítéséhez (B.II. ábra).

### III Az ülés beállítása

Attól függően, hogy a terméket futóbicikliként vagy rollerként kívánja használni, az ülés vízszintes vagy függőleges helyzetbe hajtható. Ha a terméket futóbicikliként szeretné használni, oldja ki az ülést (3) a függőleges helyzetéből és tolja a talp (C ábra) felé. Ha a terméket rollerként szeretné használni, emelje a nyereg hátulját függőleges helyzetbe (D ábra).

### IV A kormány magasságának szabályozása

A kormány magasságának beállításához nyissa ki a rögzítő bilincset (1) (E ábra). Nyomja meg a termék vázán lévő acél magasságállító gombot (F.I. ábra), és húzza felfelé vagy lefelé a kormány megfelelő magasságának beállításához. A magasságállító gombnak a váz három furatának egyikébe kell kerülnie. A magasság beállítása után zárja be a rögzítő bilincset (F.II. ábra).

### V A roller használatának módja

A rollerezés elkezdéséhez tegye egyik lábát a talpra (6), fogja meg a két kezével a kormányt, és állítsa be a menetirányt. Az elinduláshoz a másik lábbal lökje el magát a talajtól.

### VI A roller fékezése

A fék használatához nyomja le a hátsó sárvédőt (5) a bal vagy a jobb lábával.

### VII A roller összecukása

**FIGYELEM! Fennáll az ujjak beszorulásának veszélye! Különösen óvatosan járjon el az összecukáskor.**

A roller összecukása előtt oldja ki a reteszelő csatot (4) (G.I. ábra). A roller összecukásához fogja meg a kormányoszlopot (1) és húzza felfelé a G.II. ábrán látható módon, majd engedje le a kormányt a talp (6) felé (G.III. ábra). A "kattanás" jelzi, hogy a fogantyú rögzült és a termék összecukásra került. Engedje lefelé a befogót, hogy a rollert az összecukott helyzetben rögzítse.

### VIII Tisztítása és karbantartása

A terméket kizárólag nedves ruhával szabad tisztítani.

A rendszeres karbantartás növeli a roller használatának biztonságát.

- Ha a kerekek a kopás egyértelmű jeleit viselik, mérlegelje azok lecserélését.
- A gyártó utasításaiban foglaltakon kívüli, egyéb módosításokat nem szabad végezni.
- A csapágycsuk felújításához azokat húzza le, tisztítsa meg, majd vigyen fel rájuk megfelelő mennyiségű kenőzsírt.
- Ha az önzáró mechanizmusok nem működnek megfelelően, fontolja meg a termék kicserélését vagy használatának megszüntetését.

### IX Elhasznált termék újrahasznosítása



A terméken, a csomagoláson, vagy a termékhez mellékelt dokumentumon feltüntetett áthúzott szemeteskosár szimbólum azt jelenti, hogy a termék nem dobható ki más hulladékkal együtt.

A felhasználó a megfelelő feldolgozás érdekében köteles az elhasznált készüléket a kijelölt gyűjtőpontban leadni. Az elhasznált elektromos készülékek gyűjtési rendszerére vonatkozó információk a bolt információs pontjában vagy a városházán érhetők el.

Minden háztartás elektromos és elektronikus készülékek felhasználója és ezáltal emberre és környezetre veszélyes hulladék potenciális termelője

a készülékben található veszélyes anyagra, keverékre vagy alkotóelemre való tekintettel. Az elhasznált készülék továbbá értékes anyagot képez, melyből pl. a réz, ón, üveg, vas és egyéb anyagok újrahasznosíthatók.

Az elhasznált készülék megfelelő kezelésével elkerülhetők a természetre és az emberi egészségre gyakorolt negatív hatások!

#### **X Garancia**

A részletes Garanciális Feltételek weboldalunkon olvashatók: [WWW.KINDERKRAFT.COM](http://WWW.KINDERKRAFT.COM)

**IT**

#### **Gentile Cliente!**

Ringraziamo per l'acquisto del prodotto Knderkraft.

Creiamo pensando al tuo bambino - prendiamo sempre cura della sicurezza e della qualità, garantendo in questo modo il conforto della scelta migliore.

## **IMPORTANTE! CONSERVARE PER UN USO SUCCESSIVO**

#### **NOTE SULLA SICUREZZA E PRECAUZIONI**

##### **Avvertenze:**

- Rispetto delle istruzioni d'uso garantisce un utilizzo sicuro del giocattolo. Leggere attentamente le istruzioni prima del primo utilizzo del giocattolo e conservarle per un uso in futuro. Il prodotto è consigliato per bambini ride on da 12 mesi di età, funzione monopattino da 24 mesi di età .
- Si raccomanda l'uso di dispositivi di protezione individuale come casco, guanti, gomitiere e ginocchiere. Il prodotto è previsto per l'utilizzo all'aperto. Non utilizzare nel traffico stradale. Il prodotto non deve essere utilizzato in prossimità di veicoli a motore, strade, piscine, colline, vie di comunicazione, scale, pendenze.
- Utilizzare il giocattolo sulle superfici piatte e prive di ostacoli. L'utilizzo durante la visibilità limitata è pericoloso, p. es. di sera o durante la pioggia.
- È necessaria la costante supervisione di un adulto per evitare gravi lesioni.
- Per evitare le cadute o urti che potrebbero causare danni all'utente o ai terzi, i genitori/tutori devono sottolineare ai bambini l'importanza dell'osservanza di misure di sicurezza. Prima del primo utilizzo spiegare ai bambini i principi dell'utilizzo sicuro del prodotto.
- Indossare sempre le scarpe durante l'utilizzo del prodotto.
- L'assemblaggio deve essere sempre eseguito da una persona adulta. Prima di ogni utilizzo verificare se il prodotto non riporti segni di danni o usure. Controllare se tutti i componenti di bloccaggio siano ben aggiustati. Assicurarsi che i bulloni e i dadi mantengano le loro proprietà autobloccanti. Verificare che l'intero set sia completo e senza danni. Non utilizzare il prodotto se si riscontrino parti mancanti o danneggiate, in tal caso rivolgersi al proprio rivenditore. Tenere componenti piccoli fuori dalla portata di bambini.
- Prestare particolare attenzione durante l'utilizzo di giocattoli cavalcabili, è richiesta un'abilità di guida al fine di evitare cadute o urti, che potrebbero causare lesioni all'utente o ai terzi.
- Le aree più sicure per l'utilizzo del prodotto sono quelle con traffico automobilistico limitato o assente come zone private, parchi giochi, cortili scolastici, aree ricreative.
- Il peso massimo dell'utente – ride on 20 kg, funzione monopattino 50 kg.

- Conservare l'imballaggio oppure smaltirlo in conformità alle normative locali.
- Per salvaguardare la sicurezza di bambini non lasciare alcuna parte dell'imballaggio liberamente accessibile (sacchetti di plastica, scatola, etc.). Pericolo di soffocamento!
- Prima dell'utilizzo assicurarsi che tutti i punti di fissaggio siano bloccati.
- Utilizzare uno scooter giocattolo sulle strade pubbliche è pericoloso.
- Attenzione, il freno si surriscalda durante l'utilizzo! Far presente al bambino che il contatto diretto con la pelle potrebbe causare ustioni.
- Il prodotto è previsto per utilizzo da un singolo utente.
- Prestare attenzione alle dita durante il cambio della modalità d'utilizzo – pericolo di schiacciamento.
- Non utilizzare il prodotto nel caso in cui qualsiasi componente risulti danneggiato o mancante, utilizzare esclusivamente i componenti ammessi dal produttore.

### **I Componenti prodotto**

- |                           |                         |
|---------------------------|-------------------------|
| 1. Morsetto di bloccaggio | 4. Fibbia di bloccaggio |
| 2. Telaio                 | 5. Freno                |
| 3. Sedile                 | 6. Pedana               |

### **II Apertura del monopattino**

#### **ATTENZIONE! Pericolo di schiacciamento delle dita! Prestare particolare attenzione durante l'apertura.**

Prima di iniziare l'apertura, assicurarsi che la fibbia di bloccaggio (4) sia sbloccata come mostrato (Fig. A). Per sbloccare il monopattino afferrare il telaio (2) tirare il manubrio verso l'alto (Fig. B.I). Quando si sente un clic, il monopattino è aperto. Serrare la fibbia (4) di bloccaggio del manubrio prima del primo utilizzo (fig. B.II).

### **III Regolazione del sedile**

A seconda della modalità d'utilizzo del prodotto come triciclo senza pedali o come monopattino, il sedile può essere fissato rispettivamente in posizione orizzontale o verticale. Per utilizzare il prodotto in funzione di un triciclo senza pedali liberare il sedile (3) dalla posizione verticale spingendolo (Fig. C) verso la pedana. Per utilizzare il prodotto in funzione di monopattino alzare il sedile e riportarlo nella precedente posizione verticale (fig. D).

### **IV Regolazione altezza del manubrio**

Per regolare l'altezza del manubrio sbloccare il morsetto di bloccaggio (1) (Fig. E). Premere il pulsante in acciaio della regolazione d'altezza situato sul telaio (Fig. F.I) e tirare verso l'alto o premere verso il basso per adattare il manubrio all'altezza giusta. Il pulsante di regolazione d'altezza dovrebbe entrare in uno dei tre fori nel telaio. Dopo aver aggiustato l'altezza chiudere il morsetto di bloccaggio (Fig. F.II).

### **V Modalità di guida del monopattino**

Per iniziare, posizionare un piede sulla pedana (6), afferrare il manubrio con le mani e prendere la direzione di marcia. Spingere l'altro piede dalla superficie per avviare il movimento.

### **VI Frenare**

Per frenare premere il freno situato nel parafango posteriore (5) con un piede sinistro o destro.

### **VII Chiudere il monopattino**

**ATTENZIONE! Pericolo di schiacciamento delle dita! Prestare particolare attenzione durante la chiusura.**

Prima di chiudere il monopattino sbloccare la fibbia di bloccaggio (4) (Fig. G.I). Per chiudere il monopattino afferrare il telaio (1) e tirarlo verso l'alto come mostrato nella Fig. G.II, quindi abbassare il manubrio verso la pedana (6) (Fig. G.III). Il suono del "clac" significa che il bloccaggio sia attivo e il prodotto sia chiuso. Abbassare la fibbia per bloccare il monopattino nella posizione di chiusura.

### VIII Pulizia e manutenzione

Pulire il prodotto solo con un panno umido.

Manutenzione regolare aumenta la sicurezza d'utilizzo del monopattino.

- Considerare una sostituzione delle ruote se riportino visibili segni di usura.
- Non apportare alcune modifiche oltre a quelle indicate nel manuale del produttore.
- Per rinnovare i cuscinetti è necessario rimuoverli, pulirli e applicare una sufficiente quantità di lubrificante.
- Se i meccanismi di autobloccaggio non funzionano correttamente considerare la loro sostituzione o interrompere l'utilizzo del prodotto.

### IX Smaltimento dei rifiuti di apparecchiature



Il simbolo di un cestino per rifiuti barrato apposto sul prodotto, imballaggio o documenti allegati significa che il prodotto non deve essere smaltito insieme ad altri rifiuti.

L'utente è obbligato a trasmettere l'apparecchiatura fuori uso a un punto di raccolta designato al fine del suo smaltimento corretto. Informazioni sul sistema disponibile di raccolta dei rifiuti di apparecchiature elettriche può essere trovato presso un punto di informazioni del negozio e l'ufficio della città / comune.

Ogni famiglia è un utente di apparecchiature elettriche ed elettroniche, e quindi un potenziale produttore dei rifiuti pericolosi per l'uomo e l'ambiente, a causa di sostanze, miscele e componenti presenti nell'apparecchiatura. D'altra parte, il materiale utilizzato è un materiale prezioso da cui è possibile recuperare materiali come rame, stagno, vetro, ferro e altri. Il trattamento adeguato dell'apparecchiatura fuori uso contribuisce a prevenire conseguenze negative per l'ambiente e la salute umana!

### X Garanzia

Il regolamento completo dei termini e delle condizioni della garanzia è disponibile sul sito [WWW.KINDERKRAFT.COM](http://WWW.KINDERKRAFT.COM)

NL

### Geachte klant

Dank u voor het aanschaffen van dit Kinderkraft-product.

We creëren met uw kind in gedachten - we geven altijd om veiligheid en kwaliteit, en zorgen zo voor het comfort van de beste keuze.

## BELANGRIJK! BEWAAR VOOR LATER GEBRUIK

### VEILIGHEIDSOPMERKINGEN EN VOORZORGSMATREGELEN

#### Waarschuwingen:

- Het volgen van de gebruiksaanwijzing garandeert een veilig gebruik van het speelgoed. Lees de gebruiksaanwijzing zorgvuldig voor gebruik en bewaar deze voor later gebruik. Aanbevolen voor kinderen ride on vanaf 12 maanden, step vanaf 24 maanden.

- Persoonlijke beschermingsmiddelen moeten worden gedragen, zoals een helm, handschoenen, elleboog- en kniebeschermers. Het product is ontworpen voor gebruik buitenshuis. Niet gebruiken in het verkeer. Het product mag niet worden gebruikt in de buurt van motorvoertuigen, straat, zwembad, heuvels, wegen, trappen, hellingen.
- Het speelgoed moet worden gebruikt op vlakke en obstakelvrije oppervlakken. Gebruik bij verminderd zicht is gevaarlijk, bijvoorbeeld na zonsondergang of in de regen.
- Permanent toezicht door volwassenen is vereist om ernstig letsel te voorkomen.
- Om vallen en botsingen met letsel voor de gebruiker of derden te voorkomen, moeten ouders/voogden de kinderen wijzen op de veiligheidsmaatregelen. Leg kinderen vóór gebruik uit wat veilig gebruik van het product inhoudt.
- Draag altijd schoenen als je het product gebruikt.
- De montage moet altijd door een volwassene worden uitgevoerd. Voor elk gebruik moet het artikel worden gecontroleerd op schade en tekenen van slijtage, en moeten alle verbindingdelen en bevestigingsmiddelen worden gecontroleerd op hun goede pasvorm. Zorg ervoor dat de bouten en moeren hun zelfsluitende eigenschappen behouden. Controleer of de set compleet en onbeschadigd is. Als je merkt dat er onderdelen ontbreken of beschadigd zijn, gebruik het product dan niet, maar neem contact op met de verkoper. Houd kleine onderdelen buiten het bereik van kinderen.
- Voorzichtigheid is geboden bij het gebruik van rijdend speelgoed, rijvaardigheid is vereist om vallen of botsen te voorkomen, waardoor de gebruiker of derden gewond kunnen raken.
- De veiligste gebieden om het product te berijden zijn gebieden met weinig of geen gemotoriseerd verkeer zoals: privéterreinen, speelplaatsen, speelterreinen van scholen, recreatiegebieden.
- Maximaal gebruikersgewicht – ride on 20 kg, step 50 kg.
- Verpakking bewaren of afvoeren volgens plaatselijke voorschriften.
- Laat voor de veiligheid van kinderen geen vrij toegankelijke delen van de verpakking (plastic zakken, kartonnen dozen, enz.) achter. Verstikkingsgevaar!
- Zorg ervoor dat alle sloten vóór gebruik zijn beveiligd.
- Het is gevaarlijk om speelgoedscooters te gebruiken op de openbare weg.
- Let op, de rem wordt warm tijdens het gebruik! Het kind moet erop worden gewezen dat rechtstreeks contact met de huid brandwonden kan veroorzaken.
- Het product is ontworpen voor één gebruiker.
- Wees voorzichtig met de vingers bij het veranderen van de stand – kans op klemmen.
- Gebruik het product niet als een onderdeel beschadigd of gescheurd is of ontbreekt; gebruik alleen onderdelen die door de fabrikant zijn goedgekeurd.

### **I Productonderdelen**

- |                       |                       |
|-----------------------|-----------------------|
| 1. Vergrendelingsklem | 4. Vergrendelingsgesp |
| 2. Frame              | 5. Rem                |
| 3. Zitting            | 6. Step platform      |

### **II Uitklappen van de step**

**LET OP!** Risico van klem komende vingers! Wees bijzonder voorzichtig bij het uitvouwen.

Voordat je de step uitklapt, moet je ervoor zorgen dat de vergrendelingsgesp (4) ontgrendeld is zoals afgebeeld (Fig. A). Om de step te ontgrendelen, pak het frame (2) trek het stuur omhoog (Fig. B.I). Als je een klik hoort is de step uitgeklapt. Druk de gesp vast om het stuur te

vergendelen (4) voor gebruik (Fig. B.II).

### III Zitting verstelling

Naargelang het product als loopfiets of als step wordt gebruikt, kan het zadel respectievelijk in horizontale of verticale positie worden geklapt. Om het product als loopfiets te gebruiken, maak de zitting (3) los uit zijn rechtopstaande positie door het in de richting van het platform te duwen (fig. C). Om het product als step te gebruiken, zet de zitting weer rechtop (fig. D).

### IV Hoogteverstelling van het stuur

Om de hoogte van het stuur aan te passen, open de vergrendelingsklem (1) (Fig. E). Druk op de stalen hoogteverstelling knop op het frame van het product (Fig.F.I) en trek omhoog of omlaag om het stuur op de juiste hoogte in te stellen. De knop voor de hoogteverstelling moet zich in een van de drie gaten in het frame bevinden. Sluit na het instellen van de hoogte de vergrendelingsklem (fig. F.II).

### V Techniek voor het gebruik van de step

Om de rit te beginnen, plaats een voet op het platform (6), pak het frame met je handen vast en kies de rijrichting. Duw met de andere voet van de grond om te bewegen.

### VI Remmen van de step

Om de rem te gebruiken, druk met de linker- of rechtermoet op de achtervleugel (5).

### VII Inklappen van de scooter

**LET OP! Risico van klem komende vingers! Wees bijzonder voorzichtig bij het opvouwen.**

Ontgrendel de vergrendelingsgesp (4) voordat je de step opvouwt (Fig.G.I). Om de step in te klappen, pak het frame (1) vast en trek het omhoog zoals getoond in Figuur G.II, waarna je het stuur naar het platform (6) laat zakken (Figuur G.III). "Klik" betekent dat de handgreep is vergrendeld en het product is ingeklapt. Laat de gesp zakken om de step in opgevouwen toestand te vergrendelen.

### VIII Reiniging en onderhoud

Het product mag alleen worden gereinigd met een vochtige doek.

Regelmatig onderhoud verhoogt de veiligheid van de step.

- Als de wielen duidelijke tekenen van slijtage vertonen, kun je overwegen ze te vervangen.
- Er mogen geen andere wijzigingen worden aangebracht dan die in de instructies van de fabrikant staan vermeld.
- Om de lagers op te knappen, moeten ze worden uitgetrokken, schoongemaakt en van de juiste hoeveelheid vet worden voorzien.
- Wanneer de zelfvergrendelingsmechanismen niet correct functioneren, overweeg dan vervanging of stoppen met gebruik van het product.

### IX Verwijdering van gebruikte apparatuur



Het symbool van de doorgehaalde vuilnisbak op de apparatuur, de verpakking of de begeleidende documenten geeft aan dat het product niet samen met ander afval mag worden weggegooid.

Het is de verantwoordelijkheid van de gebruiker om gebruikte apparatuur naar een aangewezen inzamelpunt te brengen voor een correcte verwerking. Informatie over het beschikbare inzamelsysteem voor afgedankte elektrische apparatuur is te vinden bij het informatiepunt van de winkel en in het stadhuis/bij de gemeente. Elk huishouden is een gebruiker van elektrische en elektronische apparatuur, en dus een potentiële producent van afval dat gevaarlijk is voor mens en milieu, vanwege de aanwezigheid van gevaarlijke stoffen, mengsels en componenten in de apparatuur. Aan de andere kant is afgedankte apparatuur

een waardevol materiaal waaruit wij grondstoffen zoals koper, tin, glas, ijzer en andere kunnen terugwinnen.

Een goede verwerking van afgedankte apparatuur voorkomt negatieve gevolgen voor het milieu en de volksgezondheid!

### **X Garantie**

De volledige inhoud van de Garantievoorwaarden is te vinden op de website [WWW.KINDERKRAFT.COM](http://WWW.KINDERKRAFT.COM)

**PL**

### **Szanowny Kliencie!**

Dziękujemy za zakup produktu marki Kinderkraft.

Tworzymy z myślą o Twoim dziecku – zawsze dbamy o bezpieczeństwo i jakość, zapewniając tym samym komfort najlepszego wyboru.

## **WAŻNE! ZACHOWAĆ DO PÓŹNIEJSZEGO STOSOWANIA**

### **UWAGI DOTYCZĄCE BEZPIECZEŃSTWA I ŚRODKÓW OSTROŻNOŚCI**

#### **Ostrzeżenia:**

- Przestrzeganie instrukcji zapewnia bezpieczne użytkowanie zabawki. Przeczytaj uważnie instrukcję przed rozpoczęciem korzystania z produktu i zachowaj ją do późniejszego wykorzystania. Rekomendowane dla dzieci w wieku ride on od 12 miesięcy, hulajnoga od 24 miesięcy.
- Należy stosować środki ochrony indywidualnej, tj. kask, rękawice, ochraniacze na łokcie i kolana. Produkt przeznaczony jest do użytku na świeżym powietrzu. Nie używać w ruchu ulicznym. Produkt nie powinien być używany w pobliżu pojazdów mechanicznych, ulicy, basenu, wzniesień, dróg, schodów, pochyłości.
- Z zabawki należy korzystać na płaskich i wolnych od przeszkód powierzchniach. Użytkowanie przy ograniczonej widoczności jest niebezpieczne np. po zmierzchu lub w trakcie deszczu.
- Aby uniknąć poważnych uszkodzeń ciała, wymagany jest stały nadzór osoby dorosłej.
- W celu uniknięcia upadków i zderzeń powodujących urazy użytkownika lub osób trzecich, rodzice/opiekunowie powinni zwrócić dzieciom uwagę na przestrzeganie środków ostrożności. Przed rozpoczęciem użytkowania, należy wyjaśnić dzieciom, na czym polega bezpieczne użytkowanie produktu.
- Podczas korzystania z produktu należy zawsze mieć założone buty.
- Montaż powinien być zawsze wykonywany przez osobę dorosłą. Przed każdym użyciem należy sprawdzić czy artykuł nie jest uszkodzony i nie posiada śladów zużycia, należy kontrolować czy wszystkie elementy łączące i zapięcia są dobrze dopasowane. Upewnić się, czy śruby i nakrętki zachowują swoje właściwości samozamykające. Sprawdź, czy zestaw jest kompletny i bez uszkodzeń. Jeśli stwierdzisz, że brakuje części bądź są uszkodzone, nie używaj produktu, lecz skontaktuj się ze sprzedawcą. Drobne elementy należy zachować poza zasięgiem dzieci.
- Należy zachować ostrożność podczas używania zabawek do jeżdżenia, wymagana jest umiejętność jazdy, aby uniknąć upadku lub zderzenia, które mogą spowodować uszkodzenie ciała użytkownika lub osoby trzeciej.
- Najbezpieczniejsze tereny do jazdy na produkcie, to obszary o ograniczonym lub wyłączonym

ruchu samochodowym jak: tereny prywatne, place zabaw, boiska szkolne, tereny rekreacyjne.

- Maksymalna masa użytkownika – ride on 20 kg, hulajnoga 50kg.
- Zachowaj opakowanie lub zutylizuj zgodnie z lokalnymi przepisami.
- Dla bezpieczeństwa dzieci proszę nie zostawiać swobodnie dostępnych części opakowania (torby plastikowe, kartony, itp.). Niebezpieczeństwo uduszenia!
- Upewnij się, że wszystkie blokady są zabezpieczone przed rozpoczęciem użytkowania.
- Niebezpieczne jest używanie zabawkowych skuterów na drogach publicznych.
- Uwaga, podczas użytkowania hamulec nagrzewa się! Należy zwrócić uwagę dziecka, że bezpośredni kontakt ze skórą może grozić oparzeniem.
- Produkt przeznaczony dla jednego użytkownika.
- Podczas zmiany trybu należy uważać na palce – ryzyko zmiżdżenia.
- Nie używać produktu, jeżeli jakkolwiek jego element jest uszkodzony, rozdarty lub brakuje elementu, używać tylko elementów dopuszczonych przez producenta.

### I Elementy produktu

- |                   |                     |
|-------------------|---------------------|
| 1. Zacisk blokady | 4. Klamra blokująca |
| 2. Rama           | 5. Hamulec          |
| 3. Siedzisko      | 6. Podest hulajnogi |

### II Rozkładanie hulajnogi

**UWAGA! Ryzyko zakleszczenia palców! Zachowaj szczególną ostrożność podczas rozkładania.**

Przed rozłożeniem hulajnogi upewnij się, że klamra blokująca (4) jest odblokowana, jak pokazano na rysunku (Rys. A). Aby odblokować hulajnogę, chwyć ramę (2) i pociągnij do góry (Rys. B.I). Gdy usłyszysz kliknięcie hulajnoga jest rozłożona. Dociśnij klamrę (4), aby zablokować kierownicę przed rozpoczęciem użytkowania (Rys. B.II).

### III Regulacja siedziska

W zależności od tego, czy produkt ma służyć jako rowerek biegowy czy hulajnoga, siedzisko można złożyć odpowiednio do pozycji poziomej lub pionowej. Aby używać produktu jako rowerka biegowego, zwolnij siedzisko (3) z pozycji pionowej, popychając je (rys. C) w kierunku podestu. Aby używać produktu jako hulajnogi, podnieś siodełko z powrotem do pozycji pionowej (rys. D).

### IV Regulacja wysokości kierownicy

Aby wyregulować wysokość kierownicy, otwórz zacisk blokady (1) (Rys. E). Naciśnij stalowy przycisk regulacji wysokości znajdujący się na ramie produktu (Rys. F.I) i pociągnij w górę lub w dół, aby ustawić kierownicę na odpowiedniej wysokości. Przycisk regulacji wysokości powinien znaleźć się w jednym z trzech otworów w ramie. Po dostosowaniu wysokości należy zamknąć zacisk blokady (Rys. F.II).

### V Technika użycia hulajnogi

Aby rozpocząć jazdę, umieść jedną stopę na podeście (6), dłońmi złap kierownicę i obierz kierunek jazdy. Odepchnij się drugą stopą od podłoża w celu ruszenia.

### VI Hamowanie hulajnogi

Aby użyć hamulca, naciśnij tylny błotnik (5) lewą lub prawą stopą.

### VII Składanie hulajnogi

**UWAGA! Ryzyko zakleszczenia palców! Zachowaj szczególną ostrożność podczas składania.**

Przed złożeniem hulajnogi odblokuj klamrę blokującą (4) (Rys.G.I). Aby złożyć hulajnogę, chwyć ramę (1) i pociągnij ją do góry, jak pokazano na rysunku G.II, a następnie opuść kierownicę w



kierunku podestu (6) (rys. G.III). „Kliknięcie” oznacza, że uchwyt jest zablokowany, a produkt jest złożony. Opuść klamrę w dół, aby zablokować hulajnogę w pozycji złożonej.

### VIII Czyszczenie i konserwacja

Produkt należy czyścić jedynie wilgotną ścierką.

Regularna konserwacja zwiększa bezpieczeństwo użytkowania hulajnogę.

- Jeśli koła noszą wyraźne ślady zużycia rozważ ich wymianę.
- Nie należy dokonywać żadnych modyfikacji poza tymi, które wynikają z instrukcji producenta.
- W celu renowacji łożysk należy je wyciągnąć, oczyścić i nałożyć odpowiednią ilość smaru.
- Gdy mechanizmy samoblokujące nie działają poprawnie, rozważ wymianę lub zaprzestań z użytkowania produktu.

### IX Utylizacja zużytego sprzętu



Symbol przekreślonego kosza na śmieci umieszczany na sprzęcie, opakowaniu lub dokumentach do niego dołączonych oznacza, że produktu nie wolno wyrzucać łącznie z innymi odpadami.

Obowiązkiem użytkownika jest przekazanie zużytego sprzętu do wyznaczonego punktu zbiórki w celu właściwego jego przetworzenia. Informacje o dostępnym systemie zbierania zużytego sprzętu elektrycznego można znaleźć w punkcie informacyjnym sklepu oraz w urzędzie miasta/gminy.

Każde gospodarstwo jest użytkownikiem sprzętu elektrycznego i elektronicznego, a co za tym idzie potencjalnym wytwórcą niebezpiecznego dla ludzi i środowiska odpadu, z tytułu obecności w sprzęcie niebezpiecznych substancji, mieszanin oraz części składowych. Z drugiej strony zużyty sprzęt to cenny materiał, z którego możemy odzyskać surowce takie jak miedź, cyna, szkło, żelazo i inne.

Odpowiednie postępowanie ze zużytym sprzętem zapobiega negatywnym konsekwencjom dla środowiska naturalnego i ludzkiego zdrowia!

### X Gwarancja

Pełna treść Warunków Gwarancji jest dostępna na stronie internetowej [WWW.KINDERKRAFT.COM](http://WWW.KINDERKRAFT.COM)

**PT**

**Caro cliente!**

Obrigado por adquirir um produto Kinderkraft.

Criamos nossos produtos pensando em seus filhos - sempre nos preocupamos com a segurança e qualidade, garantindo assim o conforto da melhor escolha.

**IMPORTANTE! GUARDAR PARA USO POSTERIOR**

### NOTAS DE SEGURANÇA E PRECAUÇÕES

#### Avisos:

- Seguir as instruções garante a segurança durante a utilização do brinquedo. Leia atentamente as instruções antes de utilizar o produto e guarda-as para uso posterior. Recomendado para crianças a partir equilíbrio dos 12 meses de idade, trotineta dos 24 meses de idade.
- Deve ser usado o equipamento de proteção individual, ou seja, capacete, luvas, cotoveleiras e joelheiras. O produto é concebido para uso ao ar livre. Não utilizar na via pública. O produto

não deve ser usado perto de veículos motorizados, ruas, piscinas, colinas, estradas, escadas, superfícies inclinadas.

- O brinquedo deve ser utilizado em superfícies planas e sem obstáculos. A utilização em caso de visibilidade reduzida é perigosa, por exemplo, após o anoitecer ou durante a chuva.
- Para evitar lesões corporais graves, é necessária a supervisão constante de adultos.
- A fim de evitar quedas e colisões que causem danos ao utilizador ou a terceiros, os pais ou as pessoas que cuidam da criança devem informá-la de tomar medidas de precaução. Antes da utilização, deves explicar à criança como usar o produto de maneira segura.
- A criança sempre deve ter posto o calçado ao utilizar o produto.
- A montagem deve ser efetuada por uma pessoa adulta. Antes de cada utilização, deve ser verificado se o produto não tem danos e sinais de desgaste, e se todas as peças de união e fixação estão bem ajustadas. Assegura-te de que os parafusos e porcas mantêm as suas propriedades autobloqueadoras. Verifica se o conjunto está completo e sem danos. Se descobrires que faltam algumas peças ou estão danificadas, não utilize o produto, mas contacte o vendedor. Mantém os elementos pequenos fora do alcance das crianças.
- Deve ter-se cuidado ao utilizar brinquedos para montar, é necessário saber montar a trotineta para evitar quedas ou colisões que possam causar ferimentos ao utilizador ou a terceiros.
- As áreas mais seguras para montar o produto são áreas com pouco tráfego ou sem carros, tais como: áreas privadas, parques infantis, campos de jogos escolares, áreas recreativas.
- Peso máximo do utilizador – bicicleta de equilíbrio 20 kg, trotineta 50 kg.
- Conserva as embalagens ou eliminá-las de acordo com os regulamentos locais.
- Para a segurança das crianças, não deixes partes da embalagem livremente acessíveis (sacos de plástico, caixas de papelão, etc.). Perigo de asfixia!
- Certifica-te de que todos os bloqueios são ativos antes da utilização.
- É perigoso utilizar as trotinetas de brincar nas estradas públicas.
- Cuidado, o freio aquece durante a utilização! Deve ser explicado à criança que o contacto direto com a pele pode causar queimaduras.
- O produto é concebido para um utilizador.
- Tem cuidado com os dedos ao mudar de modo - risco de esmagamento.
- Não utilizar o produto se alguma das suas peças for danificada, rasgada ou se faltar uma peça, utilizar somente os componentes aprovados pelo fabricante.

### **Elementos do produto**

- |                       |                      |
|-----------------------|----------------------|
| 1. Grampo de bloqueio | 4. Clipe de bloqueio |
| 2. Quadro             | 5. Freio             |
| 3. Selim              | 6. Base da trotineta |

### **II Desdobramento da trotineta**

#### **ATENÇÃO! Risco de entalamento dos dedos! Ter especial cuidado ao desdobrar.**

Antes de desdobrar a trotineta, certifica-te de que o clipe de bloqueio (4) está desbloqueado como mostrado na figura (Fig. A). Para desbloquear a trotineta, segura o quadro (2) puxa o guiador para cima (Fig. B.I). Quando ouvires um clique, a trotineta é desdobrada. Pressiona o clipe (4) para bloquear o guiador antes da utilização (Fig. B.II).

### **III Ajuste do assento**

Dependendo se o produto é destinado a ser utilizado como bicicleta de equilíbrio ou trotineta,

o assento pode ser colocado em posição horizontal ou vertical, respetivamente. Para utilizar o produto como bicicleta de equilíbrio, desbloqueia o assento (3) da sua posição vertical empurrando-o (fig. C) em direção da base. Para usar o produto como trotineta, levanta o assento de volta para a posição vertical (fig. D).

#### **IV Ajuste do guiador em altura**

Para ajustar a altura do guiador abre o grampo de bloqueio (1) (Fig. E). Preme o botão de ajuste da altura de aço que encontra-se no quadro do produto (Fig.F.I) e puxa para cima ou para baixo para ajustar o guiador à altura desejada. O botão de ajuste da altura deve ficar num dos três orifícios do quadro. Após ajustar a altura, fecha o grampo de bloqueio (Fig. F.II).

#### **V Técnica de utilização da trotineta**

Para montar a trotineta coloca um pé na base (6), agarra o quadro com as mãos e toma a direção que queres ir. Empurra com o outro pé do chão para te moveres.

#### **VI Frenagem da trotineta**

Para usar o freio pressiona o guarda-lamas traseiro (5) com o pé esquerdo ou direito.

#### **VII Dobragem da trotineta**

##### **ATENÇÃO! Risco de entalamento dos dedos! Ter especial cuidado ao dobrar.**

Antes de dobrar desbloqueia o clipe de bloqueio (4) (Fig. G.I). Para dobrar a trotineta, segura o quadro (1) e puxa-o para cima como é apresentado na figura G.II, depois baixa o guiador em direção da base (6) (Fig. G.III). Ouvir um "clique" significa que a pega está bloqueada e o produto está dobrado. Baixa o clipe para bloquear a trotineta na posição dobrada.

#### **VIII Limpeza e conservação**

O produto só deve ser limpo com um pano húmido.

Uma manutenção regular aumenta a segurança da trotineta.

- Se as rodas mostrarem sinais claros de desgaste, considera a sua substituição.
- Não deves efetuar nenhum tipo de modificações para além das que constam das instruções do fabricante.
- Para renovar os rolamentos, é necessário retirá-los, limpá-los e aplicar a quantidade adequada duma massa lubrificante.
- Se os mecanismos autobloqueadores não funcionarem corretamente, considera a substituição ou deixa de usar o produto.

#### **IX Liminação do equipamento usado**



O símbolo da lixeira riscada colocada no equipamento, na embalagem ou nos documentos anexados significa que o produto não deve ser descartado juntamente com outros resíduos.

É de responsabilidade do usuário entregar o equipamento usado a um ponto de coleta designado para o processamento adequado. Informações sobre o sistema disponível para a coleta de resíduos de equipamentos elétricos podem ser encontradas no balcão de informações da loja e no escritório municipal/local. Cada domicílio é usuário de equipamentos elétricos e eletrônicos e, portanto, produtor potencial de resíduos perigosos para o ser humano e para o meio ambiente, devido à presença de substâncias, misturas e componentes perigosos no equipamento. Por outro lado, o equipamento usado é um material valioso do qual podemos recuperar matérias-primas como cobre, estanho, vidro, ferro e outras. O descarte apropriado do equipamento usado evita consequências negativas para o meio ambiente e a saúde humana!

## X Garantia

O texto completo das Condições de Garantia está disponível no site [WWW.KINDERKRAFT.COM](http://WWW.KINDERKRAFT.COM)

**RO**

### Stimate client!

Vă mulțumim că ați cumpărat un produs marca Kinderkraft.

Creăm cu gândul la copilul dvs. - întotdeauna avem grijă de siguranța și calitatea produselor, asigurând astfel confortul celei mai bune alegeri.

## **IMPORTANT! PĂSTRAȚI ÎN VEDEREA VIITOARELOR UTILIZĂRI**

### **OBSERVAȚII PRIVIND SIGURANȚA ȘI MĂSURI DE PRECAUȚIE**

#### **Avertismente:**

- Respectarea instrucțiunilor de utilizare garantează utilizarea în siguranță a jucăriei. Citește instrucțiunile cu atenție înainte de utilizare produsului și păstrează-le pentru mai târziu. Recomandat copiilor începând de ride on la 12 luni, trotinete la 24 luni.
- Trebuie utilizate mijloace de protecție personală, precum cască, mănuși, cotiere și genunchiere. Produsul este destinat utilizării în aer liber. A nu se utiliza în traficul stradal. Produsul nu trebuie utilizat în apropierea vehiculelor, străzilor, piscinelor, urcușurilor, drumurilor, scărilor sau pantelor.
- Jucăria trebuie utilizată pe suprafețe plane și lipsite de obstacole. Utilizarea în condiții de vizibilitate redusă este periculoasă, de exemplu la apus sau pe timp de ploaie.
- Pentru evitarea accidentărilor grave este necesară supravegherea constantă de către un adult.
- Pentru evitarea accidentelor și coliziunilor care produc contuzii utilizatorilor sau altor persoane, părinții/tutorii trebuie să le reamintească copiilor că trebuie să respecte măsurile de siguranță. Înainte de utilizare, trebuie să le arăți copiilor ce înseamnă utilizarea în siguranță a produsului.
- Încălțăminte trebuie purtată mereu în timpul utilizării.
- Asamblarea trebuie efectuată mereu de către o persoană adultă. Înaintea fiecărei utilizări trebuie verificat dacă produsul nu este avariat și nu prezintă urme de uzură, trebuie controlat ca toate elementele conectoare și de fixare să fie bine montate. Asigură-te că șuruburile și piulițele îți păstrează calitățile de autoblocare. Verifică dacă întregul ansamblu este complet și nedeteriorat. Dacă observi că unele elemente lipsesc sau sunt deteriorate nu utiliza produsul și contactează vânzătorul. Nu lăsa elementele mici la îndemâna copiilor.
- Trebuie să fiți atenți atunci când utilizați jucării pentru mers, este necesară abilitatea de a conduce o astfel de jucărie pentru a evita căderile sau coliziunile care pot duce la vătămarea corporală a utilizatorului sau a altor persoane.
- Cele mai sigure zone pentru mersul pe acest produs sunt zonele cu trafic auto limitat sau interzis, precum: terenurile private, locurile de joacă, terenurile de sport ale școlilor, zonele de agrement.
- Greutatea maximă a utilizatorului – ride on 20 kg, trotinete 50 kg.
- Păstrează ambalajul sau înlătură-l în conformitate cu reglementările locale.

- Pentru siguranța copiilor, te rugăm să nu lași la îndemână părți din ambalaj (pungi de plastic, carton etc). Pericol de sufocare!
- Asigură-te că toate elementele de blocare sunt bine fixate înaintea utilizării.
- Utilizarea trotinetelor de jucărie pe drumurile publice este periculoasă.
- Atenție, frână se încălzește în timpul utilizării! Copilul trebuie atenționat că pot fi provocate arsuri în cazul contactului direct cu pielea.
- Produs destinat unui singur utilizator.
- Ai grijă la degete în timpul schimbării modului de utilizare – risc de strivire.
- Nu utiliza acest produs dacă vreun element este deteriorat, rupt sau lipsește și folosește numai piese aprobate de producător.

## I Elementele produsului

- |                     |                         |
|---------------------|-------------------------|
| 1. Clemă de blocare | 4. Manetă de blocare    |
| 2. Cadru            | 5. Frână                |
| 3. Șa               | 6. Platforma trotinetei |

## II Asamblarea trotinetei

### **ATENȚIE! Pericol de strivire a degetelor! Fii precaut în timpul desfacerii.**

Înainte de asamblarea trotinetei, asigură-te că maneta de blocare (4) este deblocată, așa cum este indicat în desen (fig. A). Pentru deblocarea trotinetei, ține de cadru (2) trage ghidonul în sus (fig. B.I). Trotineta este desfăcută atunci când auzi un clic. Apasă maneta pentru a bloca (4) ghidonul înainte de utilizare (fig. B.II).

## III Reglarea șeii

În funcție de modul utilizat, bicicletă fără pedale sau trotinetă, șaua se poate pune în poziție orizontală sau verticală. Pentru utilizarea produsului ca bicicletă fără pedale, eliberează șaua (3) din poziția verticală, apăsând-o (fig. C) în direcția platformei. Pentru utilizare produsului ca trotinetă, ridică șaua din nou în poziție verticală (fig. D).

## IV Reglarea înălțimii ghidonului

Pentru a regla înălțimea ghidonului, deschide clema de blocare (1) (fig. E). Apasă butonul de oțel pentru reglarea înălțimii care se află pe cadrul produsului (fig. F.I) și trage în sus sau apasă pentru a regla ghidonul la înălțimea potrivită. Butonul de reglare trebuie să fie într-unul dintre cele trei orificii de pe cadru. După alegerea înălțimii, clema de blocare trebuie închisă (fig. F. II).

## V Tehnica de utilizare a trotinetei

Pentru a porni, așază un picior pe platformă (6), apucă ghidonul cu degetele și alege direcția de deplasare. Împinge-te cu celălalt picior pe sol pentru a porni.

## VI Frânarea trotinetei

Pentru acționarea frânei, apasă pe aripa din spate (5) cu piciorul stâng sau drept.

## VII Plierea trotinetei

### **ATENȚIE! Pericol de strivire a degetelor! Fii precaut în timpul plierii.**

Înainte de plierea trotinetei, deblochează maneta de blocare (4) (fig. G.I). Pentru plierea trotinetei, apucă de cadru (1) și ridică-l în sus așa cum este indicat în figura G. II, iar apoi coboară ghidonul în direcția platformei (6) (fig. G.III). Auzirea unui clic înseamnă că ghidonul s-a blocat, iar produsul este pliat. Coboară maneta de blocare pentru a bloca trotineta în poziția pliată.

## VIII Curățare și întreținere

Produsul trebuie curățat numai cu o cârpă umedă.

Întreținerea regulată sporește siguranța utilizării trotinetei.

- Dacă roțile prezintă urme evidente de uzură, ia în considerare înlocuirea lor.
- Nu efectua nicio modificare în afara celor specificate în instrucțiunile producătorului.
- Pentru întreținerea rulmenților, aceștia trebuie scoși, curățați și lubrifiați corespunzător.
- Atunci când mecanismele de autoblocare nu funcționează corect, ia în considerare înlocuirea lor sau întrerupe utilizarea produsului.

#### IX ELIMINAREA ECHIPAMENTELOR UZAT



Simbolul coș de gunoi cu roți de pe echipament, ambalare sau documente însoțitoare înseamnă că produsul nu trebuie aruncat împreună cu alte deșeuri. Este responsabilitatea utilizatorului să livreze echipamentul utilizat la un punct de colectare desemnat pentru o prelucrare adecvată. Informații despre sistemul de colectare disponibil pentru echipamentele electrice uzate pot fi găsite la contorul de informații al magazinului și la primărie.

Fiecare gospodărie este un utilizator de echipamente electrice și electronice și, prin urmare, un potențial producător de deșeuri periculoase. Pentru oameni și pentru mediu, datorită prezenței substanțelor, amestecurilor și componentelor periculoase în echipament. Pe de altă parte, echipamentul utilizat este un material valoros din care putem recupera materii prime cum ar fi cuprul, staniu, sticlă, fier și altele.

Manipularea corespunzătoare a echipamentului utilizat împiedică consecințele negative asupra mediului și sănătății umane!

#### X Garanții

Garantijas noteikumu pilns saturs ir pieejams tīmekļa vietnē [WWW.KINDERKRAFT.COM](http://WWW.KINDERKRAFT.COM)

**RU**

#### Уважаемый Клиент!

Благодарим вас за покупку изделия марки Kinderkraft.

Создаем с мыслью о Вашем ребенке - мы всегда заботимся о безопасности и качестве, тем самым обеспечивая комфорт лучшего выбора.

## **ВАЖНО! СОХРАНИТЬ ДЛЯ ПОСЛЕДУЮЩЕГО ИСПОЛЬЗОВАНИЯ**

#### ПРИМЕЧАНИЯ ПО БЕЗОПАСНОСТИ И МЕРЫ ПРЕДОСТОРОЖНОСТИ

##### Предупреждения:

- Соблюдение инструкции по эксплуатации обеспечивает безопасное использование игрушки. Внимательно прочтите руководство пользователя перед использованием изделия и сохраните его для дальнейшего использования. Рекомендуется для детей в возрасте беговел от 12 месяцев, самокат от 24 месяцев.
- Используйте средства индивидуальной защиты, такие как шлем, перчатки, налокотники и наколенники. Этот продукт предназначен для использования вне помещений. Не используйте в дорожном движении. Продукт не следует использовать вблизи автомобилей, улиц, бассейнов, холмов, дорог, лестниц или на неровной поверхности.
- Игрушку рекомендуется использовать на плоских и свободных от препятствий поверхности.
- Во избежание серьезных травм необходим постоянный присмотр взрослых.

- Во избежание падений и столкновений, которые могут привести к травме пользователя или других лиц, родители/опекуны должны обратить внимание детей на меры предосторожности, которые необходимо соблюдать. Перед использованием продукта важно объяснить детям, как им безопасно пользоваться.
- При использовании продукта всегда надевайте обувь.
- Сборка всегда должна выполняться взрослым. Перед каждым использованием проверьте, не поврежден ли продукт и не имеет ли он следов износа, необходимо проверить, все ли соединяющие элементы и застежки хорошо подобраны. Убедитесь, что винты и гайки сохраняют свои свойства самозакрывания. Убедитесь, что комплект полный и без повреждений. Если вы обнаружите, что детали отсутствуют или повреждены, не используйте продукт, а обратитесь к продавцу. Храните мелкие детали в недоступном для детей месте.
- Следует соблюдать осторожность при использовании игрушек для катания, требуется мастерство вождения, чтобы избежать падения или столкновения, которые могут привести к травме пользователя или третьего лица.
- Самые безопасные районы для езды на продукте - это зоны с ограниченным или отсутствующим автомобильным движением, такие как: частные площадки, детские площадки, школьные площадки, зоны отдыха.
- Максимальный вес пользователя: беговел – 20 кг, самокат – 50 кг.
- Сохраните упаковку или утилизируйте в соответствии с местным законодательством.
- Для безопасности детей пожалуйста, не оставляйте свободно доступных частей упаковки (пластиковые пакеты, коробки, и т. д. .). Опасность удушья!
- Перед каждой поездкой убедитесь, что складная пряжка безопасности заперта.
- Опасно использовать игрушечные самокаты на дорогах общего пользования.
- Осторожно, тормоз нагревается во время использования! Следует обратить внимание ребенка на то, что прямой контакт с кожей может вызвать ожоги.
- Продукт предназначен только для использования одним пользователем одновременно.
- Будьте осторожны с пальцами при смене режимов — риск защемления.
- Не используйте продукт, если какой-либо из его компонентов поврежден, разорван или отсутствует – используйте только те компоненты, которые разрешены производителем.

### **I Элементы продукта**

- |                    |                                 |
|--------------------|---------------------------------|
| 1. Стопорный зажим | 4. Складная пряжка безопасности |
| 2. Рама            | 5. Тормоз                       |
| 3. Сидение         | 6. Палуба                       |

### **II Раскладывание самоката**

**ВАЖНО!** Опасность защемления пальцев! Будьте очень осторожны при раскладывании. Прежде чем раскладывать самокат, убедитесь, что раскладывающаяся пряжка (4) разблокирована, как показано на рисунке (Рис. А). Чтобы разблокировать самокат, возьмитесь за раму (2), разверните металлическую трубку вверх (Рис.В.1). Когда вы услышите «щелчок», самокат разложен. Перед использованием опустите пряжку (4), чтобы зафиксировать самокат (Рис. В.1).

### **III Регулировка сиденья**

В зависимости от того, будет ли продукт использоваться в качестве беговела или самоката,

сиденье можно сложить в горизонтальное или вертикальное положение соответственно. Чтобы использовать изделие в качестве беговела, опустите сиденье (3) из вертикального положения, нажав на него (рис. С). Чтобы использовать изделие в качестве самоката, верните сиденье в вертикальное положение (рис. D).

#### **IV Регулировка высоты руля**

Чтобы отрегулировать высоту руля, поднимите стопорный зажим (1) (рис. E). Нажмите на стальную кнопку уровня высоты на трубе под зажимом (рис. F.I) и потяните вверх или вниз, чтобы отрегулировать руль на нужной высоте. Кнопка регулировки высоты должна войти в одно из трех отверстий в раме. После фиксации кнопки в отверстии верните зажим в исходное положение, зафиксировав его (рис. D).

#### **V Техника использования скутера**

Чтобы начать движение, поставьте одну ногу на палубу (6), возьмитесь руками за руль и выберите направление движения. Оттолкнитесь от земли другой ногой, чтобы начать движение.

#### **VI Торможение скутера**

Чтобы воспользоваться тормозом, нажмите на тормоз (5) левой или правой ногой.

#### **VII Складывание самоката**

**ВАЖНО!** Опасность защемления пальцев! Будьте очень осторожны при складывании.

Прежде чем складывать самокат, разблокируйте складную пряжку безопасности (4) (Рис.G.I). Чтобы сложить самокат, возьмитесь за раму (1) и потяните ее вверх, как показано на рис. G.II, и опустите руль в направлении палубы (6) (рис. G.III). После того, как вы отпустите раму, ручка автоматически опустится. «Щелчок» будет означать, что ручка застряла и изделие сложено. Опустите складную пряжку безопасности складывания вниз, чтобы зафиксировать самокат в сложенном положении.

#### **VII Очистка и техническое обслуживание**

Изделие следует протирать только влажной тканью.

Регулярное техническое обслуживание повышает безопасность использования самоката.

- Если на колесах видны явные признаки износа, рассмотрите возможность их замены.
- Не вносите никаких изменений, кроме тех, которые указаны в инструкции производителя.
- Для ремонта подшипников вытащите их, очистите и нанесите необходимое количество смазки.
- Если самоблокирующиеся механизмы не работают должным образом, рассмотрите возможность их замены или прекратите использование самоката.

#### **IX Утилизация использованного оборудования**



Символ перечеркнутой мусорной корзины на колесиках, помещенной на оборудование, упаковку или прикрепленные к ней документы, означает, что продукт нельзя выбрасывать вместе с другими отходами.

Пользователь несет ответственность за передачу использованного оборудования в назначенный пункт сбора для надлежащей обработки. Информацию о доступной системе сбора отработанного электрооборудования можно найти на информационной стойке магазина и в муниципальном офисе.

В каждом домашнем хозяйстве используется электрическое и электронное оборудование, а значит, оно является потенциальным источником отходов, опасных для



человека и окружающей среды, так как в состав такого оборудования входят опасные вещества, смеси и компоненты. С другой стороны, изношенное оборудование является ценным материалом, который может быть источником вторичного сырья, такого как медь, олово, стекло, железо и другие.

Правильная утилизация старого прибора поможет предотвратить негативные последствия для окружающей среды и здоровья человека!

#### **X Гарантия**

Полный текст гарантийных обязательств доступен на сайте [WWW.KINDERKRAFT.COM](http://WWW.KINDERKRAFT.COM)

**SK**

#### **Vážený Zákazník!**

Ďakujeme za zakúpenie výrobku značky Kinderkraft.

Navrhujeme s ohľadom na Váše dieťa - vždy dbáme na bezpečnosť a kvalitu, čím je zaistený komfort najlepšej voľby.

## **DÔLEŽITÉ! ÚCHOVÁVAJTE PRE NESKORŠIE POUŽITIE**

### **POZNÁMKY TÝKAJÚCE SA BEZPEČNOSTI A BEZPEČNOSTNÉ POKYNY**

#### **Varovanie:**

- Dodržiavanie pokynov zaisťuje bezpečné používanie hračky. Pred použitím produktu si pozorne prečítajte návod a uschovajte si ho pre neskoršie použitie. Odporúčané pre deti ride od 12 mesiacov, scooter 24 mesiacov.
- Používajte osobné ochranné prostriedky, ako je prilba, rukavice, chrániče lakťov a kolien. Výrobok je určený na vonkajšie použitie. Nepoužívajte v premávke. Výrobok by sa nemal používať v blízkosti motorových vozidiel, ulíc, bazénov, kopcov, ciest, schodov, svahov.
- Hračku používajte na rovných povrchoch bez prekážok. Používanie pri obmedzenej viditeľnosti je nebezpečné, napríklad po súmraku alebo počas dažďa.
- Vyžaduje sa neustály dozor dospelšej osoby, aby sa predišlo vážnemu zraneniu, vyžaduje sa neustály dozor dospelšej osoby.
- Aby sa predišlo pádom a kolíziám spôsobujúcim zranenie používateľa alebo tretích osôb, rodičia/zákonní zástupcovia by mali deťom pripomenúť, aby dodržiavali bezpečnostné opatrenia. Pred použitím výrobku vysvetlite deťom, ako vyzerá bezpečné používanie výrobku.
- Pri používaní výrobku vždy noste obuv.
- Montáž by mala vždy vykonávať dospelá osoba. Pred každým použitím skontrolujte, či výrobok nie je poškodený a nevykazuje známky opotrebovania, skontrolujte, či sú všetky spojovacie prvky a upevňovacie prvky dobre upevnené. Uistite sa, že si skrutky a matice zachovávajú svoje samosvorné vlastnosti. Skontrolujte, či je súprava kompletná a nepoškodená. Ak zistíte, že niektoré časti chýbajú alebo sú poškodené, výrobok nepoužívajte, ale kontaktujte svojho predajcu. Malé časti uchovávajte mimo dosahu detí.
- Pri používaní hračiek na jazdenie je potrebné dávať pozor. Sú potrebné jazdecké zručnosti, aby nedošlo k pádu alebo nárazu, ktorý môže spôsobiť zranenie používateľovi alebo tretej strane.
- Najbezpečnejšie oblasti pre jazdu sú oblasti s obmedzenou alebo vylúčenou automobilovou dopravou, ako sú: súkromné oblasti, ihriská, školské ihriská, rekreačné oblasti.

- Maximálna hmotnosť užívateľa – ride on 20 kg, scooter 50 kg.
- Obal uschovajte alebo ho zlikvidujte v súlade s miestnymi predpismi.
- Kvôli bezpečnosti detí nenechávajte žiadne časti obalu (plastové vrecká, kartóny atď.) voľne prístupné. Nebezpečenstvo udusenía!
- Pred použitím sa uistite, že sú všetky zámky zaistené.
- Používanie kolobežiek na verejných komunikáciách je nebezpečné.
- Pozor, brzda sa počas používania zahrieva! Je potrebné upozorniť dieťa na skutočnosť, že priamy kontakt s pokožkou môže spôsobiť popáleniny.
- Produkt je určený pre jedného užívateľa.
- Pri zmene režimu dávajte pozor na prsty - nebezpečenstvo pomliaždenia.
- Výrobok nepoužívajte, ak je niektorá časť poškodená, roztrhnutá alebo chýba, používajte iba diely schválené výrobcom.

### **I Komponenty produktu**

- |                      |                      |
|----------------------|----------------------|
| 1. Uzamykacia svorka | 4. Zamykacia spona   |
| 2. Rám               | 5. Brzda             |
| 3. Sedadlo           | 6. Plošina kolobežky |

### **II Rozkladanie kolobežky**

#### **POZOR! Nebezpečenstvo privretia prstov! Pri rozkladaní buďte obzvlášť opatrní.**

Pred rozložením kolobežky sa uistite, že uzamykacia svorka (4) je odblokovaná, ako je znázornené na obrázku (obr. A). Ak chcete kolobežku odomknúť, uchopte rám (2) a vytiahnite riadidlá nahor (obr. B.I). Keď počujete kliknutie, kolobežka je rozložená. Pred použitím stlačte sponu (4) na zaistenie riadidiel (obr. B.II).

### **III Nastavenie sedačky**

V závislosti od toho, či má výrobok slúžiť ako balančný bicykel alebo kolobežka, je možné sedadlo sklopiť do vodorovnej alebo zvislej polohy. Ak chcete výrobok použiť ako balančný bicykel, uvoľnite sedadlo (3) zo vzpriamenej polohy zatlačením (obr. C) smerom k plošine. Ak chcete produkt použiť ako kolobežku, zdvihnite sedadlo späť do vzpriamenej polohy (obr. D).

### **IV Nastavenie výšky riadidiel**

Ak chcete nastaviť výšku riadidiel, otvorte uzamykaciu svorku (1) (obr. E). Stlačte ocelové tlačidlo nastavenia výšky na ráme produktu (obr. F.I) a potiahnutím nahor alebo nadol nastavte riadidlá na požadovanú výšku. Tlačidlo nastavenia výšky by malo ísť do jedného z troch otvorov v ráme. Po nastavení výšky zatvorte uzamykaciu svorku (obr. F.II).

### **V Technika používania kolobežky**

Ak chcete začať jazdiť, položte jednu nohu na plošinu (6), uchopte rám rukami a vyberte smer jazdy. Ak sa chcete pohnúť, odtlačte druhú nohu zo zeme.

### **VI Brzdenie kolobežky**

Ak chcete použiť brzdu, zatlačte na zadný blatník (5) ľavou alebo pravou nohou.

### **VII Skladanie kolobežky**

#### **POZOR! Nebezpečenstvo privretia prstov! Pri skladaní buďte obzvlášť opatrní.**

Pred zložením kolobežky odistite uzamykaciu svorku (4) (obr.G.I). Ak chcete kolobežku zložiť, uchopte rám (1) a vytiahnite ho hore, ako je znázornené na obr. G.II, potom spustíte riadidlá smerom k plošine (6) (obr. G.III). „Kliknutie“ znamená, že rukoväť je uzamknutá a produkt je zložený. Spustite svorku nadol, aby ste kolobežku zaistili v zloženej polohe.

### **VIII Čistenie a údržba**

Výrobok by sa mal čistiť iba vlhkou handričkou. Regularna Pravidelná údržba zvyšuje bezpečnosť používania kolobežky.

- Ak kolesá vykazujú zjavné známky opotrebovania, zvažte ich výmenu.
- Nevykonávajte žiadne úpravy okrem tých, ktoré uvádza výrobca.
- Pri renovácii ložísk ich vytiahnite, vyčistite a namažte príslušným množstvom maziva.
- Ak samouzamykacie mechanizmy nefungujú správne, zvažte ich výmenu alebo prestaňte produkt používať.

### IX Likvidácia použitého produktu



Symbol prečiarknutého smetného koša znázornený na zariadení, balení alebo priložených dokumentoch znamená, že produkt sa nesmie vyhadzovať spolu s inými odpadmi. Povinnosťou používateľa je odovzdať použitý produkt na vyhradenom zbernom mieste s cieľom jeho náležitej recyklácie. Informácie o dostupnom systéme zberu použitého elektrického odpadu sú dostupné v informačnom centre predajne a na obecnom/mestskom úrade. V každej domácnosti sa používajú elektrické zariadenia, považujú sa preto za potenciálneho tvorca odpadu nebezpečného pre človeka a životné prostredie, berúc do úvahy obsah nebezpečných látok, zmesí a zložiek obsiahnutých v zariadení. Na druhej strane, použité zariadenie je hodnotným materiálom, z ktorého možno získať suroviny ako meď, cín, sklo, železo a iné. Správne zaobchádzanie s použitým zariadením predchádza negatívnym dôsledkom, ktoré pôsobia na životné prostredie a zdravie človeka!

### X Záruka

Úplný obsah záručných podmienok je k dispozícii na webovej stránke [WWW.KINDERKRAFT.COM](http://WWW.KINDERKRAFT.COM)

SV

### Kära Kund!

Tack för att du köpte en Kinderkraft-produkt.

Vi skapar med ditt barn i åtanke - vi bryr oss alltid om säkerhet och kvalitet, vilket säkerställer komforten för det bästa valet.

## VIKTIGT! BEHÅLL FÖR FRAMTIDA REFERENS.

### SÄKERHETS- OCH FÖRSIKTIGHETSANMÄRKNINGAR

#### Varningar:

- Att följa instruktionerna säkerställer säkera användningen av leksaken. Läs instruktionerna noggrant innan du använder produkten och spara den för senare referens. Rekommenderas för barn ride on från 12 månader, skotern 24 månader.
- Personlig skyddsutrustning ska användas, det vill säga hjälm, handskar, armbågs- och knäskydd. Produkten är avsedd för utomhusbruk. Använd den inte i trafiken. Produkten ska inte användas nära motorfordon, gator, simbassänger, kullar, vägar, trappor, sluttningar.
- Leksaken ska användas på plana och hinderfria ytor. Användning med begränsad sikt är farlig, t ex efter skymning eller vid regn.
- Ständig övervakning av en vuxen krävs för att undvika allvarliga skador.
- För att undvika fall och kollisioner som orsakar skada på användaren eller tredje part, bör föräldrar/vårdnadshavare påminna barn om att följa säkerhetsföreskrifterna. Innan du använder produkten, förklara för barn vad som betyder en säker användning av produkten.

- Barnet ska alltid bära skor när hen använder produkten.
- Montering ska alltid göras av en vuxen. Före varje användning, kontrollera att artikeln inte är skadad och inte har några tecken på slitage, kontrollera att alla anslutningselement och fästelement sitter väl. Se till att bultarna och muttrarna behåller sina självlåsandegenskaper. Kontrollera att satsen är komplett och oskadad. Om du hittar några delar som saknas eller är skadade, använd inte produkten utan kontakta din återförsäljare. Förvara små delar utom räckhåll för barn.
- Försiktighet bör iakttas när du använder åkbara leksaker, körkunskaper krävs för att undvika att falla eller krascha, vilket kan orsaka skada på användaren eller tredje part.
- De säkraste områdena att åka på produkten är områden med begränsad eller utesluten biltrafik, såsom: privata områden, lekplatser, skollekplatser, rekreationsområden.
- Max användarvikt - ride on 20 kg, skotern 50 kg.
- Förvara förpackningen eller kassera den enligt lokala bestämmelser.
- För barns säkerhet, vänligen lämna inga delar av förpackningen (plastpåsar, kartonger, etc.) fritt tillgängliga. Risk för kvävning.
- Se till att alla lås är säkrade före användning.
- Det är farligt att använda leksaksskotrar på allmänna vägar.
- Obs, bromsen blir varm under användning! Barnets uppmärksamhet bör riktas på att direktkontakt med huden kan orsaka brännskador.
- Produkten är avsedd för bara en användare.
- Man skulle vara försiktig med fingrarna när läget bytas - det finns risk för klämning.
- Använd inte produkten om någon del är skadad, trasig eller saknas, använd endast delar som är godkända av tillverkaren.

## I Produktkomponenter

- |              |                   |
|--------------|-------------------|
| 1. Låsklämma | 4. Låsande spänne |
| 2. Ram       | 5. Bromsa         |
| 3. Säte      | 6. Skoterdeck     |

## II Fäll ut skotern

### **OBS! Risk för klämning av fingrar! Var särskilt försiktig vid utfällning.**

Innan du fäller ut skotern, se till att låsspännet (4) är upplåst som visas på bilden (Fig. A). För att låsa upp skotern, ta tag i ramen (2) och dra upp styret (Fig. B.I). När du hör ett klick fälls skotern ut. Tryck på spännet (4) för att låsa styret före användning (Fig. B.II).

## III Sättesjustering

Beroende på om produkten ska användas som löpcykel eller skoter kan sitsen fällas ihop till horisontellt eller vertikalt läge. För att använda produkten som en löpcykel, släpp sätet (3) från sitt upprätt läge genom att trycka det (fig. C) mot plattformen. För att använda produkten som en skoter, lyft tillbaka sadeln till upprätt läge (fig. D).

## IV Ratthöjjustering

För att justera styrets höjd, öppna låsklämman (1) (Fig. E). Tryck på stålhöjjusteringsknappen på produktramen (Fig.FI) och dra uppåt eller nedåt för att justera styret till rätt höjd. Höjjusteringsknappen ska gå in i ett av de tre hålen i ramen. Efter höjjustering, stäng låsklämman (Fig. F.II).

## V Skoterteknik

För att börja rida, placera en fot på plattformen (6), ta tag i ramen med händerna och välj färdriktning. Tryck av den andra foten från marken för att flytta.

## VI Bromsar skotern

För att använda bromsen, tryck på det bakre stänkskyddet (5) med vänster eller höger fot.

## VII Montering av skotern

**OBS! Risk för klämning av fingrar! Var extra försiktig vid montering.**

Innan du fäller ihop skotern, lås upp låsspännet (4) (Fig. G.I). För att fälla ihop skotern, ta tag i ramen (1) och dra upp den som visas i Fig. G.II, sänk sedan styret mot däckets (6) (Fig. G.III). "Klick" betyder att handtaget är låst och produkten är ihopfälld. Sänk ner spännet för att låsa skotern i hopfällt läge.

## VIII Rengöring och underhåll

Produkten ska endast rengöras med en fuktig trasa.

Regelbundet underhåll ökar säkerheten vid användning av skotern.

- Om hjulen visar tydliga tecken på slitage, överväg att byta ut dem.
- Gör inga andra modifieringar än de som anges i tillverkarens instruktioner.
- För att renovera lagren, dra ut dem, rengör dem och applicera lämplig mängd fett.
- När de självlåsande mekanismerna inte fungerar korrekt, överväg att byta ut eller avbryta produkten.

## IX AVFALLSHANTERING AV ANVÄNT UTRUSTNING



Symbolen för den överkorsade soptunnan som placeras på utrustningen, förpackningen eller medföljande dokument innebär att produkten inte får kastas tillsammans med annat avfall.

Det är användarens ansvar att överlämna avfallsutrustningen till en utsedd uppsamlingsplats för korrekt behandling. Information om tillgängliga system för insamling av avfall för elektrisk utrustning finns i butikens

informationsdisk och på stadens/ kommunens kontor.

Varje hushåll är en användare av elektrisk och elektronisk utrustning och därmed en potentiell producent av farligt avfall för människor och miljö på grund av närvaron av farliga ämnen, blandningar och komponenter i utrustningen. Å andra sidan är begagnad utrustning ett värdefullt material som vi kan återvinna råvaror som koppar, tenn, glas, järn och andra.

Lämplig avfallshandling av begagnad utrustning förhindrar negativa konsekvenser för miljön och människors hälsa!

## X Garanti

Den fullständiga texten till garantivillkoren finns på webbplatsen [WWW.KINDERKRAFT.COM](http://WWW.KINDERKRAFT.COM)

**(AR)** لضمان مصلحة عملائنا - نحن في خدمتكم! إذا كانت لديكم أي مشكلة مع المنتج الذي حصلتم عليه، فيجوز الاتصال بنا بالطريقة التي تفضلونها!

**(CS)** V zájmu péče o naše klienty - jsme rádi k dispozici! Pokud jste se setkali s nějakým problémem v souvislosti s obdrženým výrobkem, kontaktujte nás způsobem, který vám nejlépe vyhovuje!

**(DE)** In Sorge für unsere Kunden - stehen wir gerne zu Ihrer Verfügung! Wenn Sie auf ein Problem mit dem erhaltenen Produkt treffen, treten Sie bitte mit uns in Kontakt in der bequemsten Weise für Sie!

**(EN)** In the interests of our Clients - we are at your disposal! If you have a problem with the product you received, contact us in the most convenient way for you!

**(ES)** ¡Por el bien de nuestros clientes, estamos a su disposición! ¡Si tiene cualquier problema con el producto recibido, póngase en contacto con nosotros de forma más cómoda para usted!

**(FR)** Dans l'intérêt de nos clients - nous sommes à votre disposition! Si vous avez un problème avec le produit que vous avez reçu, Contactez-nous de la manière la plus pratique pour vous!

**(HU)** Bármikor állunk az ügyfeleink rendelkezésére! Ha az átvett termékkel kapcsolatban valamilyen problémába ütközött, az Onnek legmegfelelőbb módon vegye fel velünk a kapcsolatot!

**(IT)** Prendersi cura dei nostri Clienti - siamo alla Vostra disposizione! Se hai incontrato un problema con il prodotto che hai ricevuto. Contattaci nel modo piu conveniente per te!

**(NL)** In het belang van onze klanten - staan wij ter beschikking! Als u een probleem met het ontvangen product tegenkomt, neemt contact met ons op via de manier die u het makkelijkste vindt!

**(PL)** W trosce o naszych Klientów - jesteśmy do dyspozycji! Jeśli napotkałeś problem dotyczący otrzymanego produktu, skontaktuj się z nami w najbardziej dogodny dla Ciebie sposób!

**(PT)** Para o conforto dos nossos Clientes - estamos sempre à sua disposição! Se tiver qualquer problema com o nosso produto, entre em contacto conosco de modo mais confortável para si!

**(RO)** In interesul clienților noștri - suntem la dispoziția dumneavoastră! Dacă aveți o problema cu produsul pe care l-ați primit, contactați-ne în modul cel mai convenabil pentru dvs!

**(RU)** заботясь о наших клиентах, мы находимся в вашем распоряжении. Если вы столкнулись с проблемой, связанной с полученными продуктом, свяжитесь с нами наиболее удобным для вас способом!

**(SK)** Náš zákazník je pre nás dôležitý - sme vám k dispozícii! Ak máte akýkoľvek problém súvisiaci s doručeným produktom, kontaktujte nás spôsobom, ktorý vám najviac vyhovuje!

**(SV)** I våra kunders intresse - vi står till ditt förfogande! Om du har problem med den produkt du fick, kontakta oss på det mest praktiska sättet för dig!

**International:** [support@kinderkraft.com](mailto:support@kinderkraft.com) (0048) 61 646 02 37



kinderkraft.com



kinderkraftofficial



kinderkraft



kinderkraftofficial

المورد / VÝROBCE / HERSTELLER / MANUFACTURER / FABRICANTE / FABRICANT / GYÁRTÓ /  
FABBRICANTE / FABRIKANT / PRODUCENT / FABRICANTE / PRODUCĂTOR /  
ПРОИЗВОДИТЕЛЬ / VÝROBCA / TILLVERKARE:

**4Kraft Sp. z o.o. ul. Tatrzńska 1/5 60-413 Poznań, Poland**