

# **INSTRUKCJA OBSŁUGI**

## **Stojący worek treningowy, gruszka WT-05**



**Dziękujemy za zakup worka treningowego. Jeśli z jakiegoś powodu nie są Państwo w pełni usatysfakcjonowani z zakupu na naszej aukcji, prosimy o kontakt telefoniczny – postaramy się pomóc.**

POL-KRUSZ Daniel Kruszyński

ul. Kasztanowa 6

62-410 Zagórow

NIP:6671768932

[WWW.REGMAG.PL](http://WWW.REGMAG.PL)



## Instrukcja montażu

### 1. Napełnienie podstawy

Odkręć pokrywę na podstawie wypełnij ją wodą lub piaskiem, aby ją dociążyć. Następnie dokładnie zakręć pokrywę.

### 2. Mocowanie sprężyny

Zdejmij plastikową osłonę, następnie przymocuj rurę ze sprężyny do podstawy za pomocą śruby. Po zamocowaniu ponownie nałóż plastikową osłonę na sprężynę.

### 3. Złożenie drążka



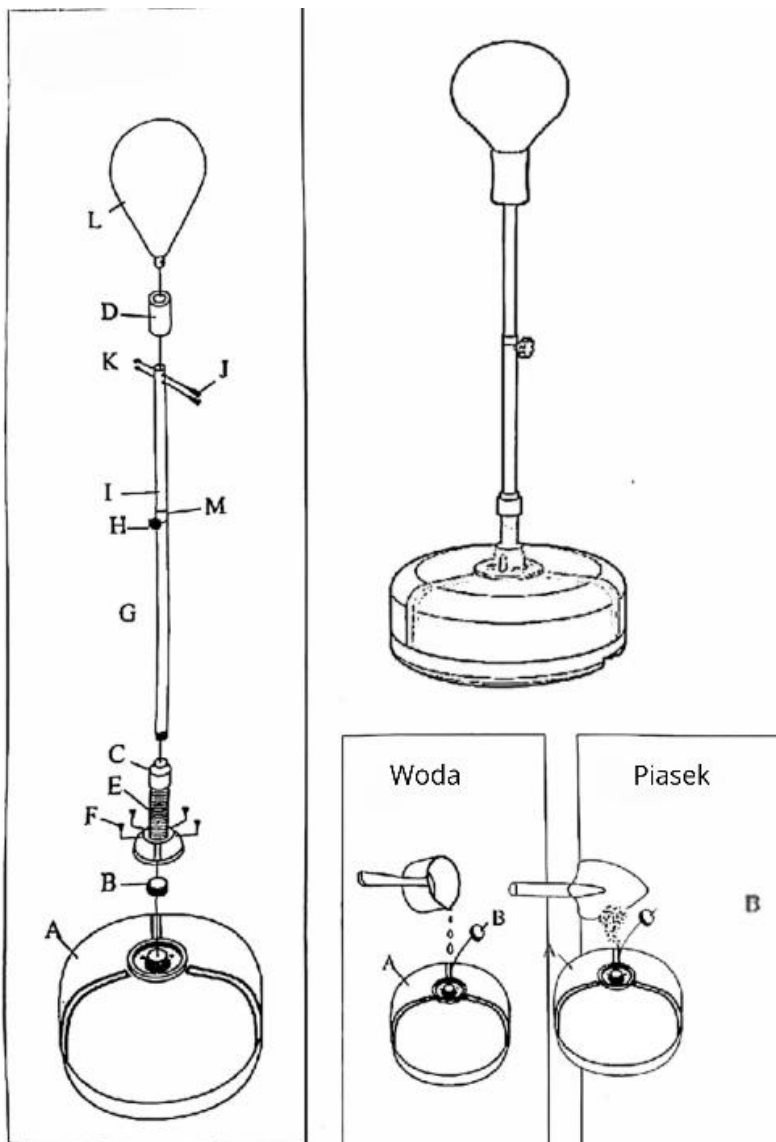

Zdejmij piankową osłonę z górnej części drążka następnie należy włożyć drążek do rury i dokręcić za pomocą śruby regulacyjnej, aby całość była stabilna.

### 4. Montaż piłki

Piłkę zamocuj na górnym końcu drążka, używając sprężyny. Całość zabezpiecz nakrętką.

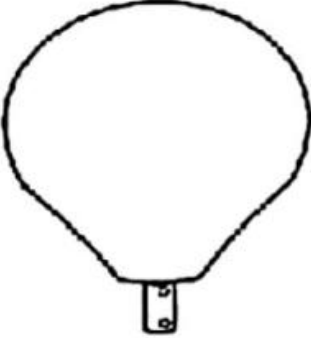
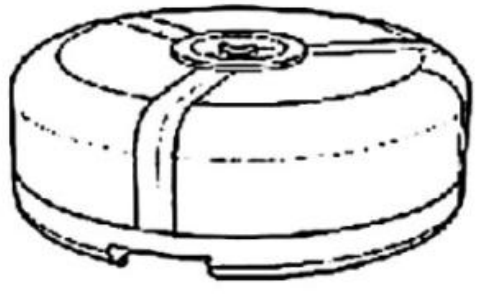

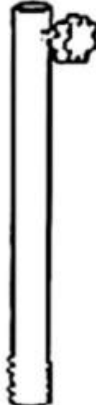
## Zestaw elementów do montażu

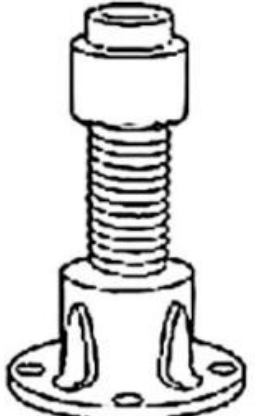
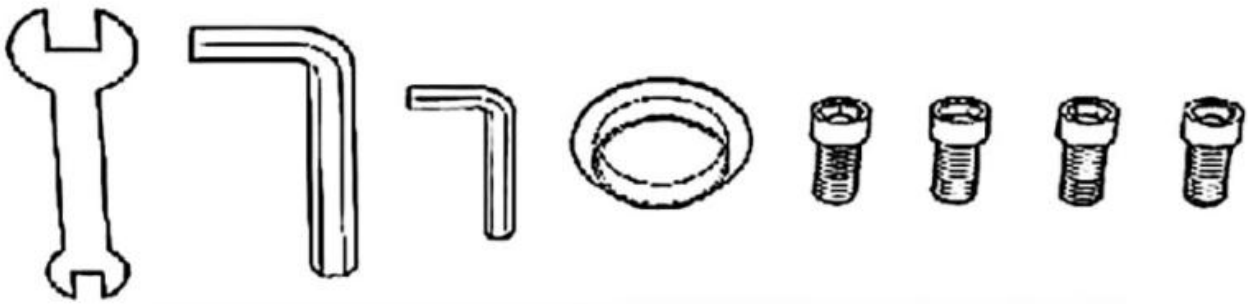
<p>A</p>  <p>Piłka bokserska(gruszka)</p>	<p>1x B</p>  <p>Podstawa</p> <p>1x</p>		
<p>C</p>  <p>Górna część drążka</p> <p>1x</p>	<p>D</p>  <p>Dolna część drążka z regulacją</p> <p>1x</p>	<p>E</p>  <p>Osłona piankowa</p> <p>1x</p>	<p>F</p>  <p>Sprężyna</p> <p>1x</p>
<p>G</p>  <p>Zestaw śrub i narzędzi</p> <p>1x</p>			