

MUVKE

security line

INSTRUKCJA MONTAŻU UCHWYTU FLEX I

1

1x uchwyt



2x nakrętka 2x śrubka 1x gumowa podkładka

Odkręć 2x śrubę znajdującą się w uchwycie, obracając ją przeciwnie do ruchu wskazówek zegara. Odłóż śruby, nakrętki oraz gumową podkładkę w bezpieczne miejsce, aby mieć je pod ręką podczas montażu.

2

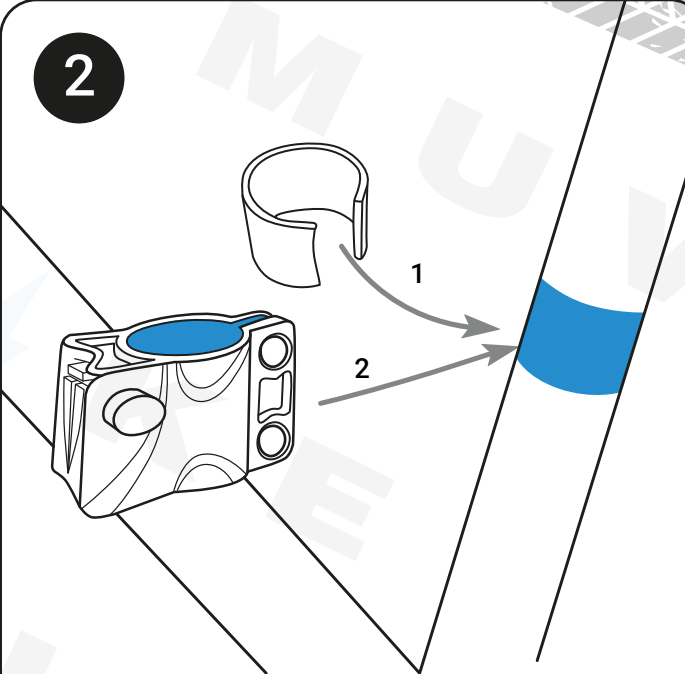

Wybierz odpowiednią rurę ramy roweru. Rozchyl uchwyt i załóż go na rurę, sprawdzając dopasowanie średnicy. W razie potrzeby zastosuj dołączoną gumową podkładkę, umieszczając ją pomiędzy uchwytem a ramą roweru.

3

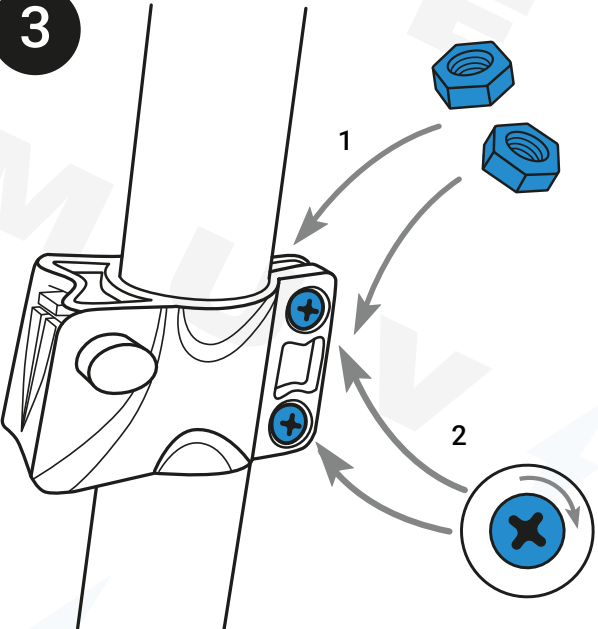

Umieść nakrętki w uchwycie, a następnie wkręcaj śruby zgodnie z ruchem wskazówek zegara — najpierw ręcznie, a następnie dokręć je za pomocą śrubokrętu krzyżowego.

4

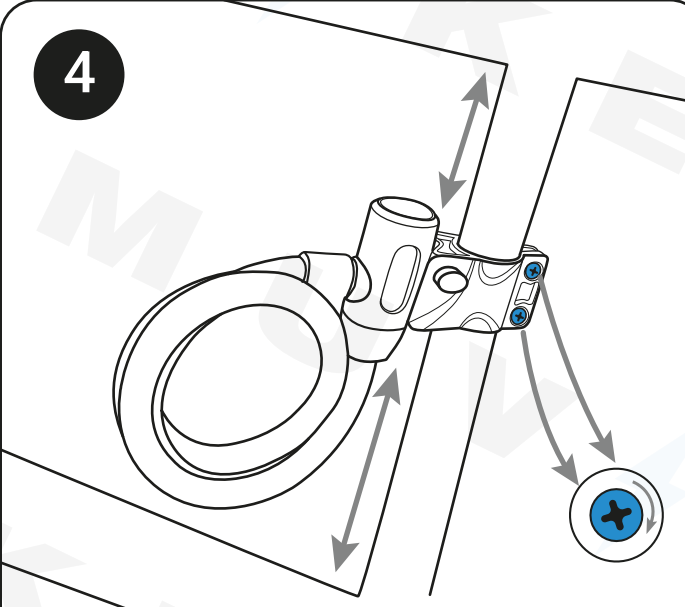

Ustaw uchwyt w optymalnej pozycji tak, aby po zamontowaniu zapięcia nie przeszkadzał podczas jazdy oraz nie stykał się z ruchomymi elementami roweru. Dokręć śruby pewnie, tak aby uchwyt był stabilny i nie przemieszczał się podczas jazdy.

Montaż zakończony. Umieść zapięcie w uchwycie i możesz bezpiecznie ruszać w drogę.