

# **Kominek elektryczny El Fuego Bern**

## **Instrukcja montażu , bezpieczeństwa oraz używania**

( Tego dokumentu nie można udostępniać bez zgody dystrybutora )

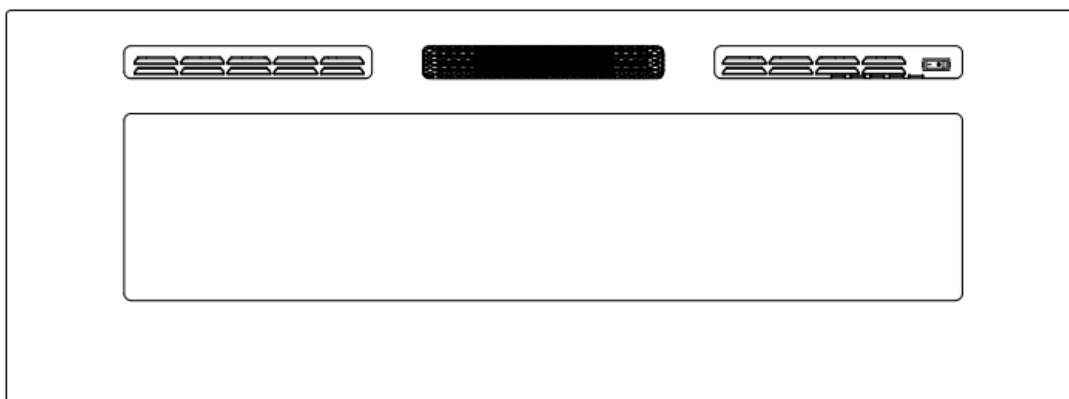

**Model : Kominek elektryczny Bern 100, Bern 130, Bern 150**

**Numer artykułu : AY6391, AY6392, AY6393**

**Identyfikator urządzenia: IF-40FSB, IF-50FSB, IF-60FSB**

Producent/Importer/Wprowadzający do obrotu : ARTE Living GmbH Boschring 1391161 Hilpoltstein, Niemcy

Dystrybutor : AVANT Natalia Bar ul.Częstochowska 30 46-320 Stojec, Polska

## Spis treści

DE-1. Zanim użyjesz produktu.....	3
DE-2. Zakres dostawy.....	3
DE-3. Zgodne z przeznaczeniem użytkowanie.....	3
DE-4. Ogólne wskazówki dotyczące bezpieczeństwa.....	4-5
DE-5. Przed pierwszym użyciem.....	5
DE-6. Pielęgnacja i przechowywanie.....	6
DE-7. Rozpakowywanie.....	6
DE-8. Montaż.....	6-9
DE-9. Panel sterowania i obsługa.....	9-10
DE-10. Utylizacja.....	10
DE-11. Dane techniczne.....	11
DE-12. Gwarancja (2 lata).....	11
DE-13. Serwis.....	11
DE-14. Deklaracja zgodności.....	12

## DE-1. Zanim użyjesz produktu

Sprawdź po rozpakowaniu oraz przed każdym użyciem, czy produkt ma uszkodzenia. Jeśli tak, nie używaj artykułu, lecz skontaktuj się z swoim sprzedawcą.



Przed uruchomieniem najpierw dokładnie i starannie przeczytaj tę instrukcję obsługi. Zachowaj ją również na przyszłość.

Ta instrukcja oraz opakowanie produktu zawierają wiele wskazówek w formie tekstowej i symbolicznej, które mają na celu zwrócenie uwagi na zagrożenia i ryzyka związane z użytkowaniem produktu lub ogólne aspekty. Zwróć uwagę na szczególnie staranne przestrzeganie tych wskazówek. Chcielibyśmy je Państwu bliżej przedstawić:



**ZAGROŻENIE!** Wysokie ryzyko!

Ignorowanie ostrzeżenia może prowadzić do uszkodzenia zdrowia i życia.



**UWAGA!** Średnie ryzyko!

Ignorowanie ostrzeżenia może spowodować szkody materialne.



**OSTROŻNIE!** Niskie ryzyko!

Okoliczności, które należy wziąć pod uwagę podczas korzystania z produktu.



Opakowanie składa się z tektury (w celu recyklingu)



Złóż produkt i opakowanie w sposób przyjazny dla środowiska

## DE-2. Zakres dostawy

Proszę sprawdzić, czy dostawa jest kompletna i nieuszkodzona. Jeśli brakuje jakiejś części lub jest uszkodzona, skontaktuj się proszę z swoim sprzedawcą. Reklamacje po dokonaniu lub rozpoczęciu montażu dotyczące uszkodzeń lub brakujących części nie będą uznawane.

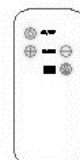
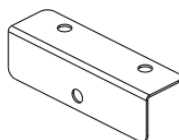
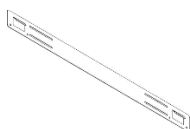

## DE-3. Przeznaczenie użytkowania

Produkt nadaje się tylko do użytku prywatnego; użycie komercyjne jest zabronione. Jakiegolwiek modyfikacje produktu są zabronione.

Przeznaczone użytkowanie ogranicza się wyłącznie do ogrzewania suchych, zamkniętych i dobrze izolowanych pomieszczeń zgodnie z instrukcjami zawartymi w tej instrukcji oraz z uwzględnieniem przedstawionych tutaj możliwych ryzyk. Produkt nie nadaje się do ciągłego lub stałego użytkowania. Każde inne użycie stanowi niewłaściwe użytkowanie; producent nie ponosi żadnej odpowiedzialności za jakiegolwiek szkody, które z tego wynikają.

## DE-4. Ogólne wskazówki dotyczące bezpieczeństwa



UWAGA! Niebezpieczeństwo poparzenia!

Produkt nagrzewa się podczas pracy i wydmuchuje gorące powietrze!



UWAGA! Niebezpieczeństwo porażenia prądem!

Produkt nie może być używane, jeśli są uszkodzenia lub zużycie!



UWAGA! Niebezpieczeństwo poparzenia!

Trzymaj dzieci i zwierzęta z dala podczas pracy!



UWAGA! Niebezpieczeństwo urazu!

Brak wiedzy o prawidłowym użytkowaniu produktu zwiększa ryzyko uszkodzenia mienia lub obrażeń ciała! Dlatego przed pierwszym użyciem należy dokładnie przeczytać tę instrukcję w całości i starannie!

- Przed użyciem dokładnie przeczytaj całą instrukcję obsługi.
- Podłącz produkt tylko do zasilania, które spełnia wymagania produktu.
- Podczas montażu na ścianie należy upewnić się, że ściana jest nośna (bez gipsu itp.) i za planowanym miejscem użycia nie ma instalacji ani przewodów.
- Produkt jest przeznaczony wyłącznie do użytku prywatnego w dobrze izolowanych, zamkniętych i suchych pomieszczeniach wewnętrznych.
- Nie przechowywać ani nie używać produktu w pomieszczeniach wilgotnych (łazienka, pralnia itp.).
- Nie dotykaj produktu, jego kabla zasilającego ani wtyczki mokrymi rękami.
- Należy stale nadzorować produkt podczas pracy.
- Nie używaj produktu w sypialniach ani w pobliżu osób śpiących.
- Nie używaj produktu bez prawidłowo zamontowanych nóżek.
- Umieść produkt tylko na stabilnym, płaskim i równym podłożu.
- Nie umieszczaj produktu w pobliżu (min. 1 m) obiektów wrażliwych na działanie ciepła są.
- Nie umieszczaj produktu w pobliżu (min. 1 m) łatwopalnych przedmiotów lub materiałów.
- Unikaj kontaktu łatwopalnych przedmiotów z produktem.
- Używaj produktu tylko w wentylowanych pomieszczeniach.
- Produkt nagrzewa się podczas pracy, częściowo mocno. Dlatego go nie dotykaj.
- Aby uniknąć porażenia prądem, nigdy nie otwieraj obudowy produktu.
- Nie wkładaj przedmiotów do otworów (wentylacyjnych) produktu, ponieważ może to prowadzić do porażenia prądem lub uszkodzenia lub awarii produktu.
- Nigdy nie zakrywaj otworów wentylacyjnych produktu i upewnij się, że są one zawsze wolne i czyste są.
- Nie używaj tego produktu do suszenia bielizny itp.
- Unikaj kontaktu wody lub innych cieczy z produktem.
- Produkt nie jest przeznaczony do używania jako miejsce na inne przedmioty (zwłaszcza zawierające płyny).
- Pozwól produktowi całkowicie ostygnąć po użyciu, zanim go przeniesiesz lub transportujesz.
- Nie prowadź kabla zasilającego pod dywanami ani tam, gdzie ludzie mogą się o niego potknąć.
- Wyłącz produkt za pomocą głównego przełącznika, a następnie odłącz zasilanie.
- Nie używaj innych urządzeń elektrycznych w tym samym gniazdku.
- Unikaj używania przedłużaczy lub rozgałęziaczy.
- Unikaj mechanicznego obciążenia (zwłaszcza ciągnięcia) kabla zasilającego, aby uniknąć uszkodzeń.
- Jakiegokolwiek obsługiwanie lub manipulowanie produktem mokrymi rękami jest zawsze zabronione.
- Unikaj działania ciepła na produkt i kabel zasilający.
- Nie używaj produktu w pomieszczeniach mniejszych niż 5 m<sup>2</sup>.
- Produkt nie może być używany z uszkodzonym/defektnym kablem zasilającym; kabel zasilający musi być wymieniony przez wykwalifikowanego elektryka.
- Nie umieszczaj produktu bezpośrednio pod gniazdkiem.
- Ze względów bezpieczeństwa obsługa/użytkowanie przez dzieci oraz osoby z ograniczeniami fizycznymi lub umysłowymi jest zabroniona, zwłaszcza jeśli nie są one poinformowane o bezpiecznym użytkowaniu produktu są.

- Użycie produktu w sposób niezgodny z instrukcjami zawartymi w tej instrukcji stanowi niewłaściwe użycie i jest surowo zabronione.
- Przy utylizacji produktu przestrzegaj przepisów swojego lokalnego dostawcy usług utylizacji.
- Naprawa/konserwacja kabla zasilającego może być przeprowadzona tylko przez producenta lub autoryzowany serwis do wykonania.
- Ten produkt może być używany przez dzieci w wieku od ośmiu (8) lat oraz przez osoby z ograniczonymi zdolnościami fizycznymi, sensorycznymi lub umysłowymi, lub brakiem doświadczenia i/lub wiedzy  
jeśli są nadzorowane lub przeszkolone w zakresie bezpiecznego użytkowania produktu i rozumieją związane z tym zagrożenia.
- Dzieci nie mogą bawić się produktem.
- Czyszczenie i konserwacja przez użytkownika nie mogą być przeprowadzane przez dzieci bez nadzoru.
- Dzieci poniżej 3. roku życia należy trzymać z dala, chyba że są stale nadzorowane.
- Dzieci w wieku od 3 do 8 lat mogą włączać i wyłączać produkt tylko pod nadzorem lub jeśli zostały przeszkolone w zakresie bezpiecznego użytkowania produktu i rozumieją związane z tym zagrożenia, pod warunkiem, że produkt jest umieszczony w normalnej pozycji użytkowania lub jest zainstalowany.
- Dzieci w wieku od 3 do 8 lat nie mogą wkładać wtyczki do gniazdka, nie mogą regulować produktu, czyścić go i/lub przeprowadzać konserwację przez użytkownika.

Ten produkt wymaga (opcjonalnie) baterii do działania. Należy zatem zwrócić uwagę na następujące dodatkowe wskazówki:

- Przechowuj baterie w miejscu niedostępnym dla dzieci!
- Połknięcie może spowodować oparzenia chemiczne, perforację tkanek miękkich i śmierć. Ciężkie oparzenia mogą wystąpić w ciągu 2 godzin po połknięciu. Natychmiast skontaktuj się z lekarzem w celu konsultacji.
- Zagrożenie życia! Trzymaj baterie/akumulatory z dala od dzieci. W przypadku połknięcia natychmiast skontaktuj się z lekarzem!
- Połknięcie może prowadzić do oparzeń, perforacji tkanek miękkich i śmierci. Ciężkie oparzenia mogą wystąpić w ciągu 2 godzin po połknięciu.
- Zagrożenie wybuchem! Nigdy nie ładuj baterii nieodwracalnych. Nie łącz baterii/akumulatorów w krótkim czasie i/lub ich nie otwieraj. Może to prowadzić do przegrzania, zagrożenia pożarowego lub eksplozji.
- Nigdy nie wrzucaj baterii/akumulatorów do ognia lub wody.
- Nie narażaj baterii/akumulatorów na obciążenia mechaniczne.
- Unikaj ekstremalnych warunków i temperatur, które mogą wpływać na baterie/akumulatory, np. na grzejnikach lub pod wpływem bezpośredniego światła słonecznego.
- Jeśli baterie/akumulatory wyciekły, unikaj kontaktu skóry, oczu i błon śluzowych z chemikaliami! Natychmiast przepłucz dotknięte miejsca czystą wodą i skontaktuj się z lekarzem!
- Wyciekające lub uszkodzone baterie/akumulatory mogą powodować oparzenia przy kontakcie ze skórą. Dlatego w takim przypadku należy nosić odpowiednie rękawice ochronne.
- W przypadku wycieku baterii/akumulatorów natychmiast je usuń z produktu, aby uniknąć uszkodzeń
- Używaj tylko baterii/akumulatorów tego samego typu. Nie mieszaj starych baterii/akumulatorów z nowymi!
- Usuń baterie/akumulatory, gdy produkt nie jest używany przez dłuższy czas.

## DE-5. Przed pierwszym użyciem

Produkt nie wymaga specjalnego przygotowania przed pierwszym uruchomieniem. Zaleca się jednak, aby czyścić powierzchnie lekko wilgotną, miękką, bezpyłową szmatką (np. mikrofibrą) i bezpośrednio osuszyć suchą, miękką, bezpyłową szmatką.

Należy jednak pamiętać, że podczas pierwszego uruchomienia może wystąpić nieprzyjemny zapach. To jest nieszkodliwe dla zdrowia i powstaje w wyniku odparowania pozostałości z produkcji, gdy produkt się nagrzewa. Dlatego w ciągu pierwszych 1-2 godzin pracy należy zadbać o szczególnie dobrą wentylację w pomieszczeniu, w którym używasz urządzenia.

## DE-6. Pielęgnacja i przechowywanie



OSTRZEŻENIE! Niebezpieczeństwo uszkodzenia!

Zignorowanie poniższych wskazówek wiąże się z wysokim ryzykiem uszkodzenia produktu, co powoduje że stanie się on bezużyteczny!

- Prawidłowo wyłącz produkt.
- Pozwól, aby produkt całkowicie ostygł po użyciu.
- Odłącz produkt od zasilania.
- Czyść powierzchnie produktu lekko wilgotną, miękką, bezpyłową szmatką (np. mikrofibra) i natychmiast wytrzyj ją suchą, miękką, bezpyłową szmatką. Nie używaj ostrych środków chemicznych i/lub ściernych środków czyszczących lub narzędzi do czyszczenia takich jak stalowa wełna lub twarde szczotki.
- W przypadku dłuższego nieużywania należy przechowywać produkt w suchym, ciemnym i wolnym od mrozu miejscu.

## DE-7. Rozpakowywanie



ZAGROŻENIE! Niebezpieczeństwo uduszenia!

Trzymaj dzieci i zwierzęta z dala!

Otwórz opakowanie i sprawdź zawartość pod kątem kompletności. Zwróć uwagę podczas otwierania opakowania, aby żadne dzieci ani zwierzęta domowe nie mogły chwycić pojedynczych elementów produktu lub opakowania, ponieważ mogą one połknąć małe części lub folie. Utylizuj wszystkie elementy opakowania i materiału opakowaniowego jak najszybciej i zgodnie z obowiązującymi przepisami dotyczącymi utylizacji. Następnie przechowuj produkt w suchym miejscu, aż będziesz chciał go użyć.

## DE-8. Montaż

Na początku należy zwrócić uwagę na następujące kwestie:

- Nie mogą znajdować się żadne instalacje ani przewody za/w ścianie, do której chcesz przymocować produkt, takie jak przewody elektryczne lub wodociągowe
- Minimalna odległość produktu od podłogi wynosi 30 cm, a od sufitu 100 cm
- Optymalny efekt wizualny uzyskasz przy odległości od podłogi wynoszącej co najmniej 60 cm

Przed montażem na ścianie należy wykonać następujące przygotowania:

1. Usuń po 2 szare śruby z każdej zewnętrznej strony produktu oraz 2 dodatkowe śruby z przodu. Następnie ostrożnie podnieś szklaną płytę. Kieruj się następującym rysunkiem.

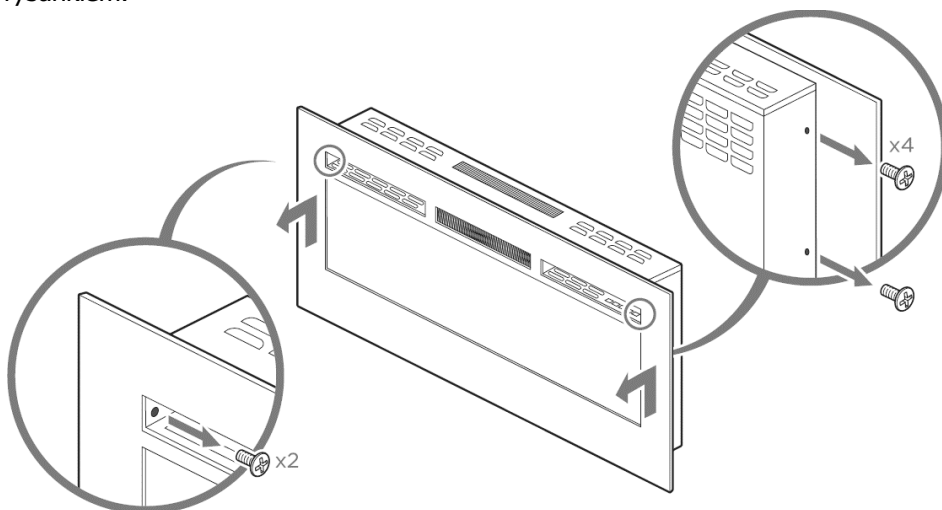

2. Zdejmij listwę montażową z tyłu produktu, odkręcając 2 śruby, przez które mocują listwę. Kieruj się następującym rysunkiem.

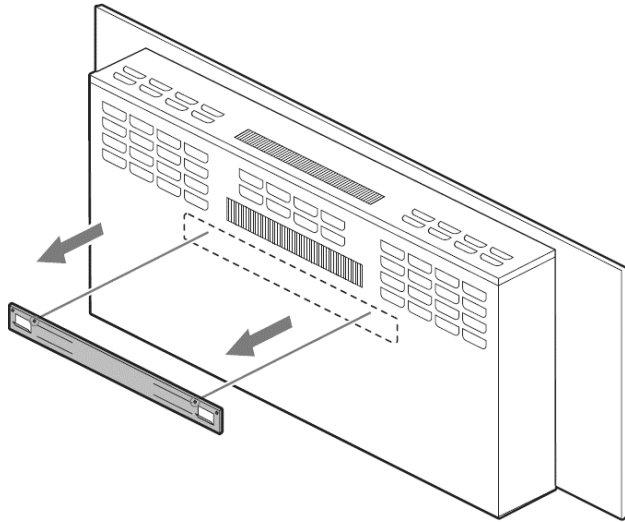

3. Użyj teraz tej listwy montażowej jako szablonu, aby w wybranym miejscu na ścianie wykonać 8 otworów wiertarskich do oznaczenia. Zwróć uwagę na dokładne poziome ustawienie listwy montażowej i w razie potrzeby użyj poziomicy. Kieruj się następującym rysunkiem.

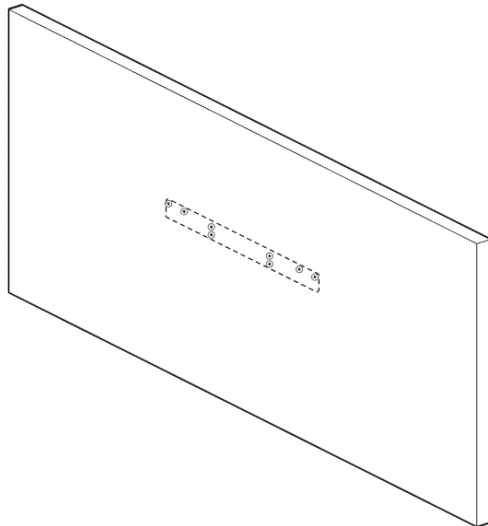

#### Wykonanie montażu:

1. Teraz za pomocą wiertła o rozmiarze 6 wywierć 8 otworów w ścianie w oznaczonych miejscach.
2. Włóż łącznie 8 kołków 4x30 mm do otworów wiertarskich, umieść na nich listwę montażową i przykręć ją za pomocą 8 śrub 4x30 mm. Kieruj się następującym rysunkiem.

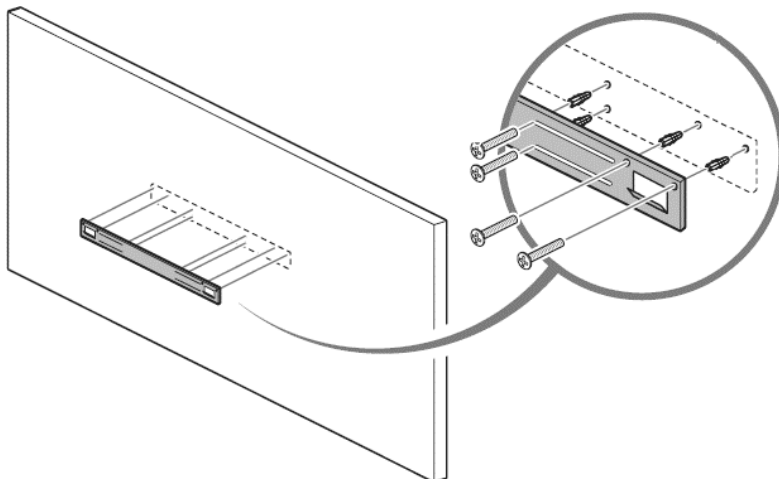

3. Teraz ostrożnie podnieś produkt (zaleca się pomoc drugiej osoby) i zawieś go w listwie montażowej. Dokładnie sprawdź prawidłowe i bezpieczne umiejscowienie produktu i pozwól ewentualnie drugiej osobie podtrzymać produkt, aż montaż na ścianie zostanie całkowicie zakończony.

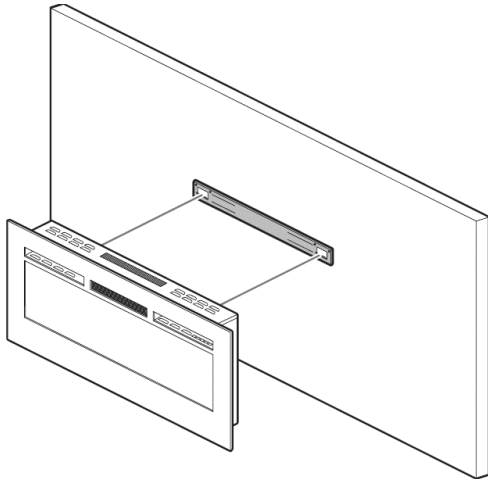

4. Znajdź na środku dolnej części produktu 2 gwinty do wkręcania śrub; tutaj będzie zamocowana krawędź wsparcia. Przyłóż krawędź wsparcia i zaznacz pozycję dla kolejnego otworu wiertniczego na ścianie.
5. Wykonaj otwór i włóż kołek 4x30 mm do otworu. Umieść na tym krawędź wsparcia i przymocuj ją za pomocą śruby 4x30 mm. Kieruj się następującym rysunkiem.

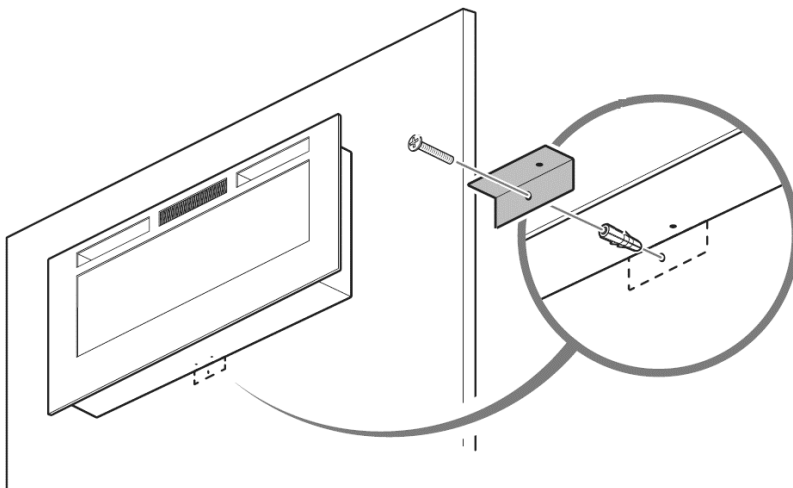

6. Teraz przykręć krawędź wsparcia do dolnej części produktu za pomocą dwóch dodatkowych śrub.

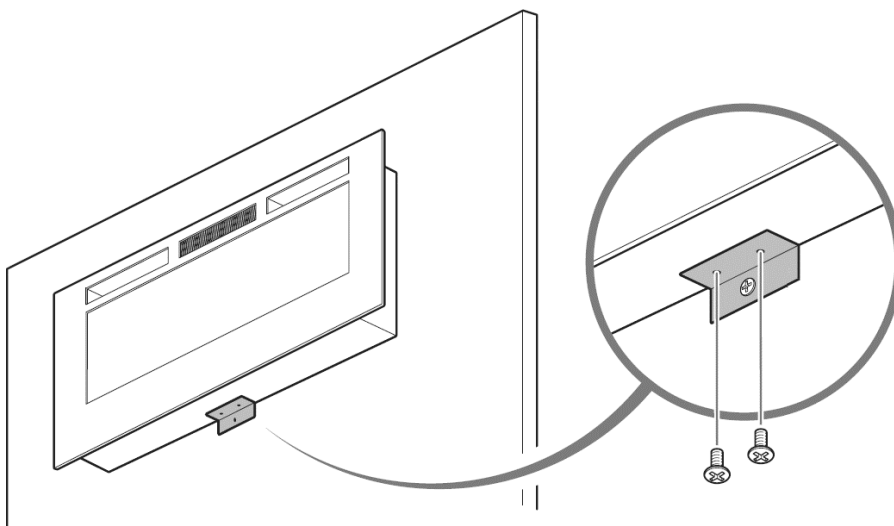

7. Jeśli jeszcze tego nie zrobiono, wyjmij teraz 3 bloki styropianowe z wnętrza produktu i usuń wszelkie pozostałości styropianu i/lub kurzu; zaleca się użycie małego dmuchawy lub miękkiej szmatki i bardzo ostrożnego wycierania.

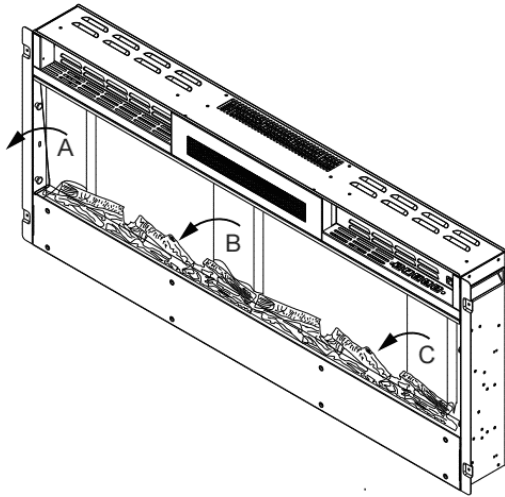

8. Podnieś teraz szklaną płytę (zaleca się 2 osoby) i włóż ją z powrotem do przeznaczonych gniazd po zewnętrznych stronach obudowy urządzenia. Kieruj się następującą szkicem.

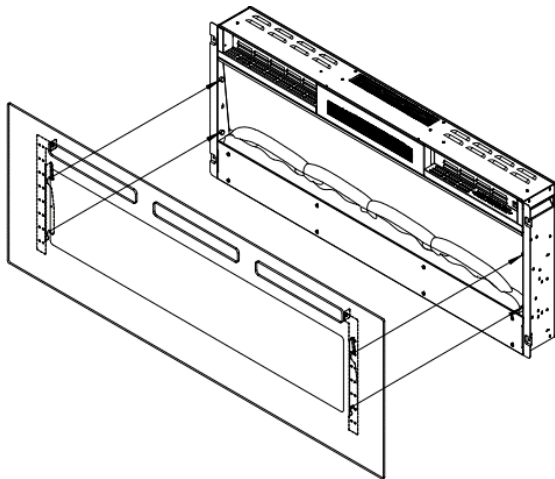

9. Włóż teraz z powrotem łącznie 6 szarych śrub, które usunąłeś w kroku 1 przygotowania mieli. Montaż jest teraz zakończony.

## DE-9. Panel sterowania i obsługa

Panel sterowania urządzenia jest zbudowany w następujący sposób:







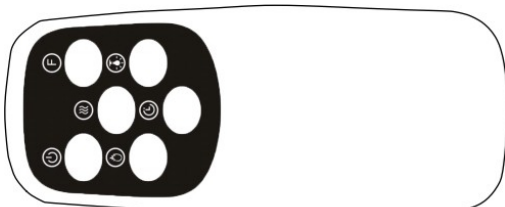

Obok znajduje się również główny przełącznik (przełącznik przechyłny). Urządzenie jest włączane i wyłączane za pomocą tego przełącznika

całkowicie wyłączone lub włączone. Urządzenie i wszystkie funkcje są dostępne dopiero po podłączeniu urządzenia do zasilania i przełączeniu przełącznika w pozycję I.

Pilot zdalnego sterowania (wymaga 2 baterii AAA) ma prawie te same elementy sterujące:



Poniżej znajduje się przegląd elementów sterujących i ich funkcji/efektów:

Przycisk	Funkcja
 MOC	ON/WŁĄCZ: Przełącza urządzenie w stan gotowości. Aktywuje efekt oświetlenia. OFF/WYŁĄCZ: Przełącza urządzenie w tryb czuwania. Wyłącza efekt oświetlenia.
 PŁOMIEŃ	Powtarzające się naciskanie włącza po kolei poziomy jasności efektu oświetlenia.  Uwaga: Efekt oświetlenia pozostaje aktywowany, aż urządzenie przejdzie w tryb czuwania
 CIEPŁO	Powtarzające się naciskanie włącza po kolei poziomy grzania: <ol style="list-style-type: none"> <li>1. Niski poziom grzania 900 W, ciepłe powietrze jest wydmuchiwane</li> <li>2. Wysoki poziom grzania 1800 W, gorące powietrze jest wydmuchiwane</li> <li>3. Wyłączenie ogrzewania</li> </ol> Uwaga: Po wyłączeniu ogrzewania wentylator działa przez około 30 sekund, aby zapobiec przegrzaniu.
 TEMP	Powtarzające się naciskanie włącza po kolei poziomy docelowej temperatury. Dostępny jest zakres od 16° C do 28° C (w całych stopniach).
 KOLOR	(dostępny tylko na pilocie) Powtarzające się naciskanie włącza po kolei ustawienia koloru efektu oświetlenia. Dostępne są: Czerwony, Niebieski, Fioletowy (czerwony i niebieski zmieszane)
 TIMER	Powtarzające się naciskanie włącza po kolei ustawienia czasu dla timera. Dostępnych jest 8 ustawień w zakresie od 1 godziny do 8 godzin (w całych godzinach).  Uwaga: To ustawienie kontroluje, po jakim czasie urządzenie ma się automatycznie wyłączyć.

## DE-10. Utylizacja



Nie wyrzucaj produktu ani opakowania do zwykłych śmieci! Proszę przestrzegać w przypadku utylizacji lokalnych przepisów dotyczących utylizacji i w razie wątpliwości skontaktować się z swoim dostawcą utylizacji w sprawie prawidłowego sposobu utylizacji.



To opakowanie wykonane jest z materiałów przyjaznych dla środowiska i nadaje się do recyklingu. Utylizacja może odbywać się w lokalnym punkcie recyklingu.

## DE-11. Dane techniczne

Numer artykułu: AY6391, AY6392, AY6393

Podłączenie do sieci: 220-240 V ~50 Hz  
Moc nominalna: 1800 W (stopnie 900 W, 1800 W)

Waga: AY6391: ok. 14,1 kg  
AY6392: ok. 19,6 kg  
AY6393: ok. 24,5 kg

Wymiary (SxWxG) (mm): AY6391: ok. 1016 x 466 x 120  
AY6392: ok. 1270 x 466 x 120  
AY6393: ok. 1524 x 466 x 120

## DE-12. Gwarancja (2 lata)

Roszczenia z tytułu rękojmi/gwarancji mogą zostać rozpatrzone jedynie na podstawie dowodu zakupu i numeru artykułu. Roszczenia z tytułu rękojmi należy zawsze kierować do sprzedawcy, od którego został zakupiony niniejszy produkt. Wszelkie wady istniejące już podczas wysyłki lub zakupu muszą zostać zgłoszone niezwłocznie po otrzymaniu towaru. Po prawidłowym zgłoszeniu i dopuszczeniu roszczenia gwarancyjnego, naprawa lub wymiana produktu zostanie dokonana według uznania sprzedawcy lub producenta. Poza rękojmią lub gwarancją, wymiana części i części zamiennych zawsze podlega opłacie. Uszkodzenia i reklamacje wynikające z niezgodnego z przeznaczeniem i/lub nieprawidłowego użytkowania nie są objęte gwarancją lub rękojmią. Zużycie i/lub naturalne pogorszenie jakości wynikające z używania produktu nie są objęte rękojmią ani nie podlegają gwarancji. W przypadku zakupu towarów outletowych ( z wadami które są opisane w ofercie ) gwarancja w okresie 24 miesięcy dotyczy tylko prawidłowego działania urządzenia technicznie , nie jest ona udzielana na lakierowanie, blachę itp.

## DE-13. Serwis

W przypadku pytań i problemów można oczywiście skontaktować się z serwisem. Jeśli coś jest nie tak z produktem lub opakowaniem, chętnie pomożemy.

Tel: +48 788 924 165

Serwis-E-Mail: [swiatgrili@gmail.com](mailto:swiatgrili@gmail.com)

Zastrzegamy sobie prawo do błędów, usterek, zmian technicznych, błędów drukarskich.

Uwaga! W Twoim kraju lub regionie mogą obowiązywać inne lub nowsze przepisy niż te wymienione w tej instrukcji !

Wprowadzający do obrotu/producent

ARTE Living GmbH, Boschring 13, 91161 Hilpoltstein, Niemcy

Tel.: +49 (0) 9174 / 9705 -0 / Fax: +49 (0) 9174 / 9705 -10

E-Mail: [zentrale@artegruppe.de](mailto:zentrale@artegruppe.de)

## DE-14. Deklaracja zgodności

Ten produkt spełnia wszystkie obowiązujące europejskie i krajowe dyrektywy oraz przepisy. Głównie ma zastosowanie dyrektywa niskonapięciowa („LVD”) oraz kompatybilność elektromagnetyczna („EMC”). Ich przestrzeganie potwierdza oznakowanie CE.



Wszystkie oświadczenia w tej sprawie są przechowywane u producenta.

Element	Symbol	Wartość	Jednostka	Element	Jednostka
Moc cieplna				Rodzaj wprowadzenia ciepła, tylko dla elektrycznych lokalnych grzejników akumulacyjnych (wybierz wariant)	
Moc nominalna	$P_{nom}$	1,8	kW	Ręczne sterowanie mocą cieplną za pomocą zintegrowanego termostatu	Nie dotyczy
Minimalna Moc cieplna (wskazująca)	$P_{min}$	0,9	kW	Ręczne sterowanie mocą cieplną za pomocą Wyświetlanie temperatury wewnętrznej i/lub zewnętrznej	Nie dotyczy
Maksymalna ciągła Moc cieplna	$P_{max c}$	1,8	kW	Elektroniczne sterowanie mocą cieplną za pomocą Wyświetlanie temperatury wewnętrznej i/lub zewnętrznej	Nie dotyczy
Dodatkowe zapotrzebowanie na energię				Moc cieplna z wsparciem wentylatora	Nie dotyczy
Przy Moc nominalna	$e_{lmax}$	0,004	kW	Rodzaj mocy cieplnej/regulacji temperatury w pomieszczeniu (wybierz wariant wybierz)	
Przy minimalnej Mocy cieplnej	$e_{lmin}$	0,004	kW	Jednostopniowa moc cieplna bez regulacji temperatury w pomieszczeniu	[Nie ]
W trybie czuwania	$e_{lSB}$	0	kW	Dwie lub więcej ręcznych stopni, bez regulacji temperatury w pomieszczeniu	[Nie ]
				Z mechaniczną regulacją termostatyczną regulacji temperatury w pomieszczeniu	[Nie]
				Z elektroniczną regulacją temperatury w pomieszczeniu	[Nie ]
				Elektroniczna regulacja temperatury w pomieszczeniu plus Timer dzienny	[Nie ]
				Elektroniczna regulacja temperatury w pomieszczeniu plus Timer tygodniowy	[Nie ]
				Inne opcje regulacji (możliwość wielokrotnego wyboru)	
				Regulacja temperatury w pomieszczeniu z wykrywaniem obecności	[Nie ]
				Regulacja temperatury w pomieszczeniu z wykrywaniem otwartych okien	[Nie ]
				Z opcją zdalnej regulacji	[Nie ]
				Z adaptacyjną regulacją startu	[Nie ]
				Z ograniczeniem czasu pracy	[Nie ]
				Z termometrem czarnobalowym	[Nie ]
Dane kontaktowe		ARTE Living GmbH - Boschring 13, 91161 Hilpoltstein, Niemcy			