

**OWIM GmbH & Co. KG**

Stiftsbergstraße 1  
74167 Neckarsulm  
GERMANY

Model No.: HG12903

Version: 04/2025

IAN 478291\_2410



## 2-IN-1 CAR CREEPER & STOOL

GB

### 2-IN-1 CAR CREEPER & STOOL

User manual

PL

### LEŻANKA NA KÓŁKACH MONTAŻOWA I STOŁEK WARSZTATOWY

Instrukcja obsługi

LT

### DIRBTUVIŲ GULTAS SU RATUKAIS IR KĖDĖ

Naudotojo vadovas

DE AT CH

### MONTAGE-ROLLBRETT UND WERKSTATTHOCKER

Bedienungsanleitung

GB	User manual	Page	9
PL	Instrukcja obsługi	Strona	19
LT	Naudotojo vadovas	Psi	30
DE/AT/CH	Bedienungsanleitung	Seite	41

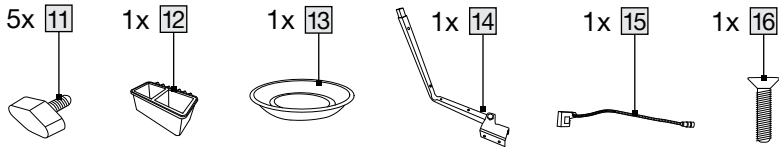
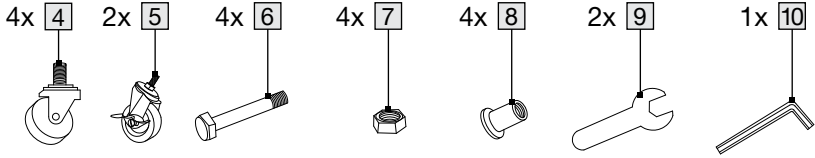
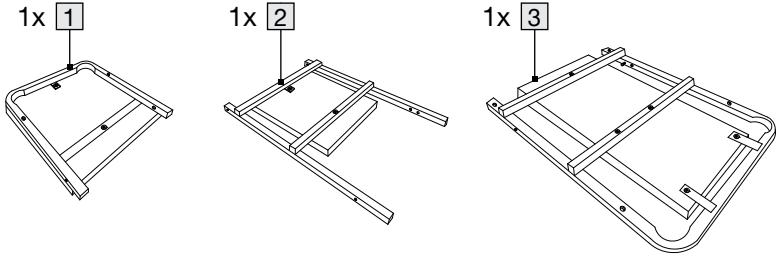
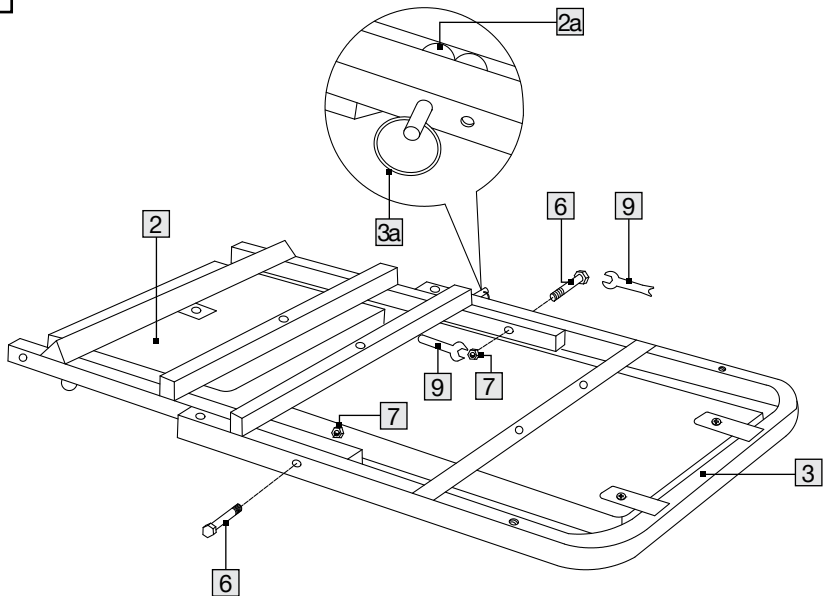
**A****B**

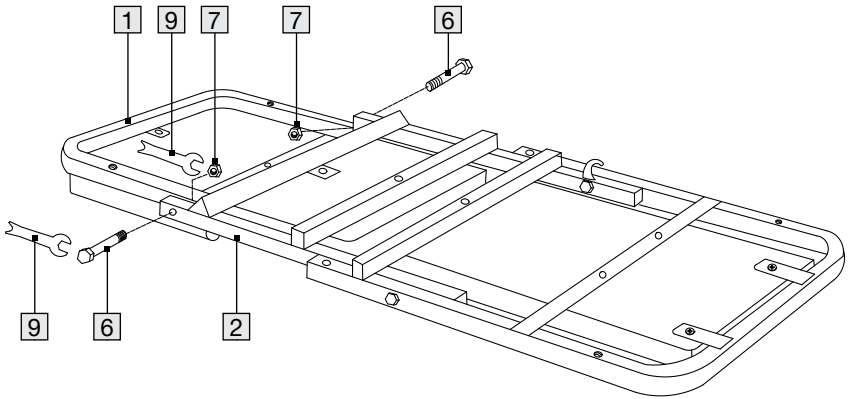
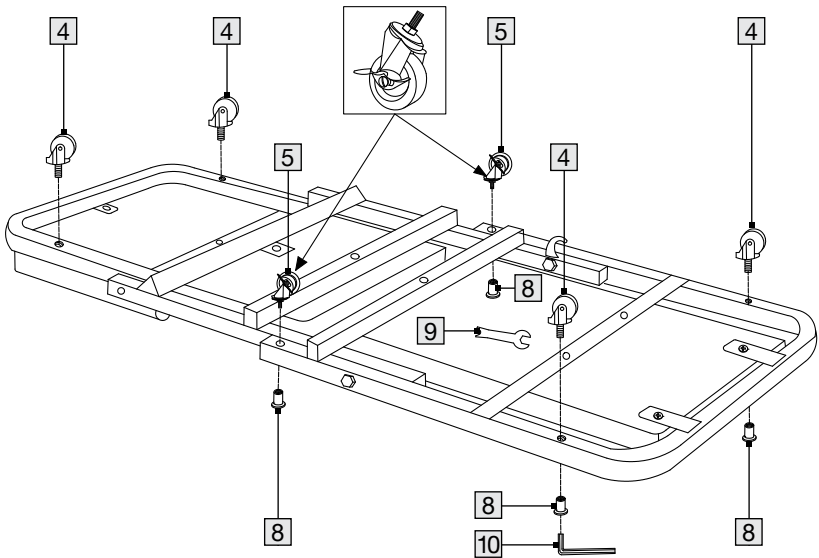
**C****D**

**E**

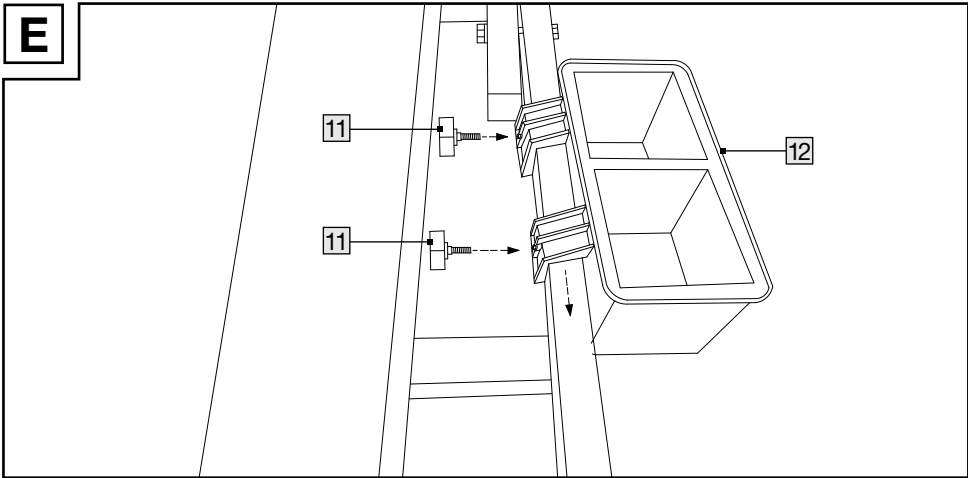

**F1**

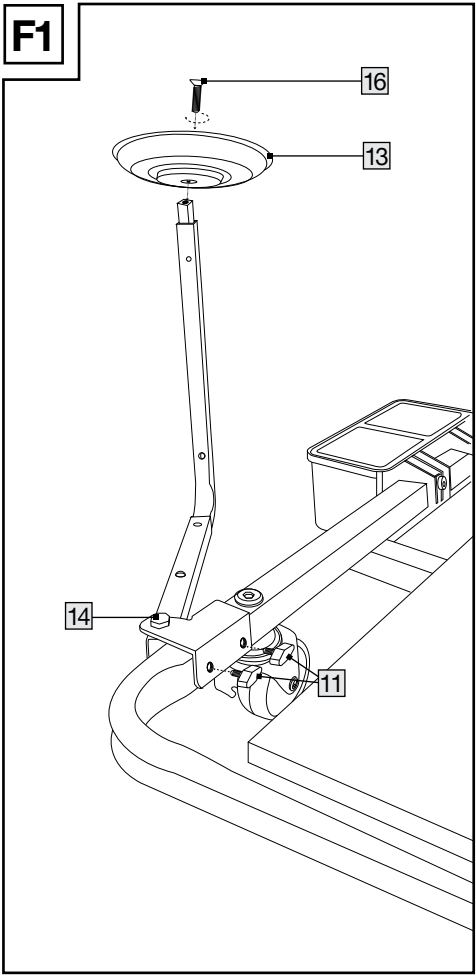

**F2**

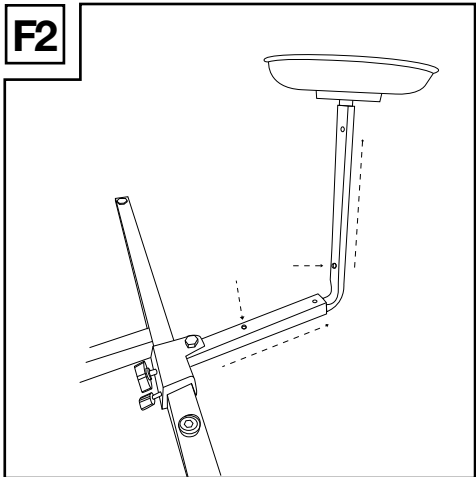

**F3**

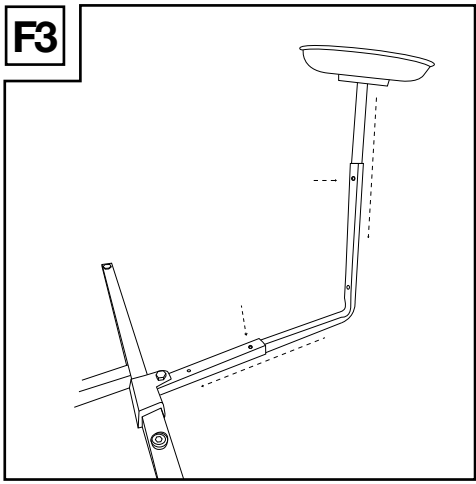

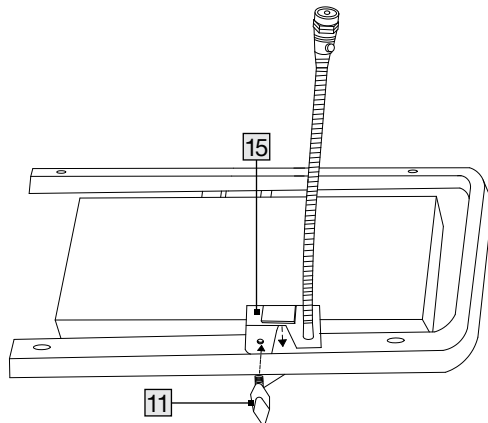
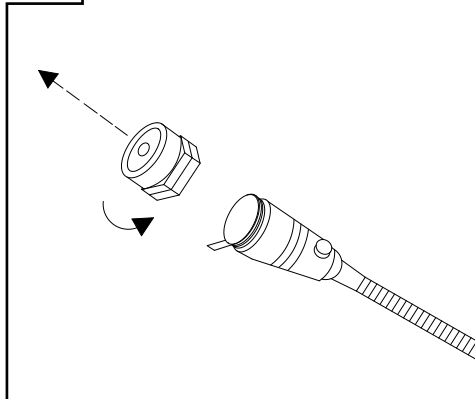
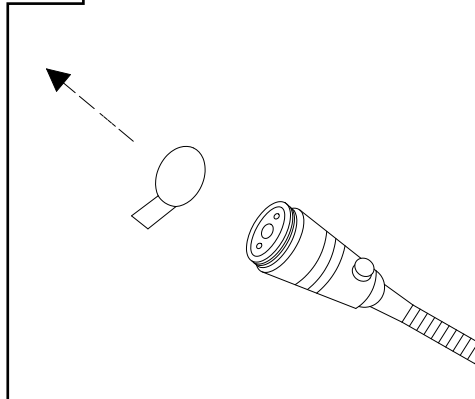
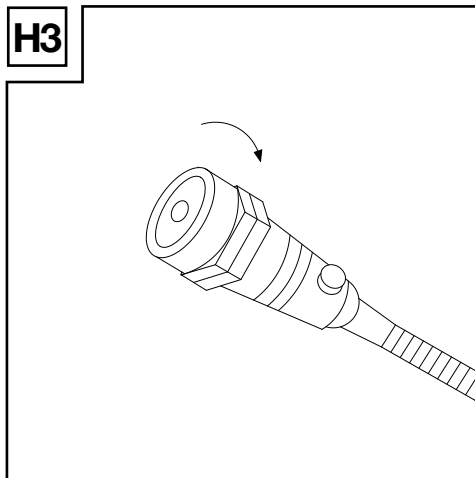
**G****H1****H2****H3**

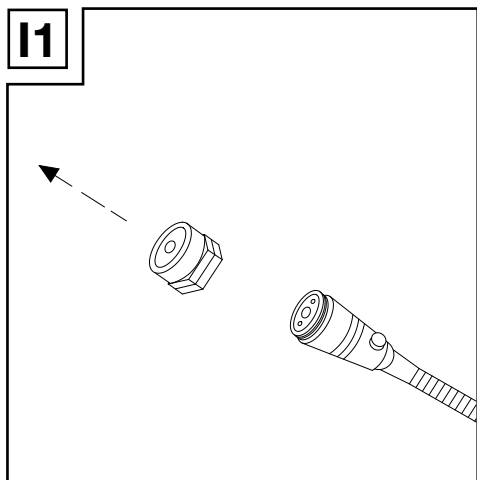
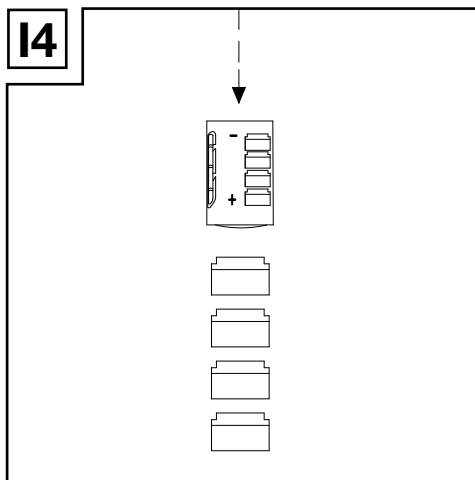
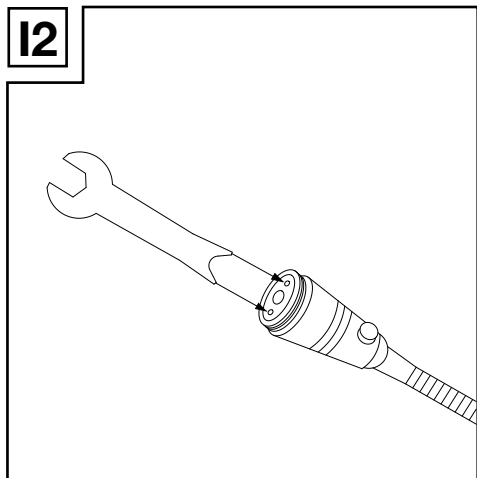
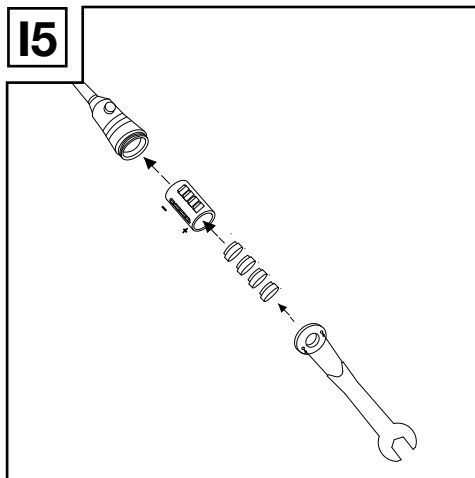
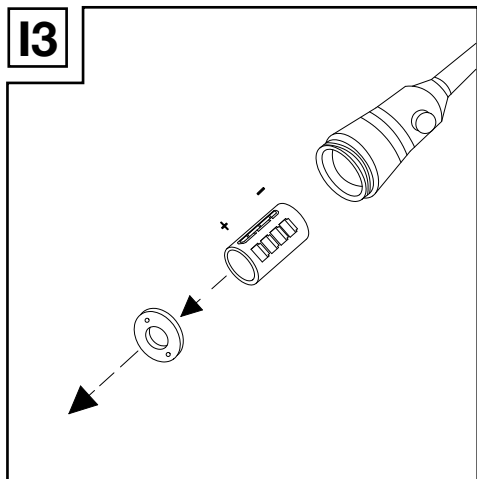
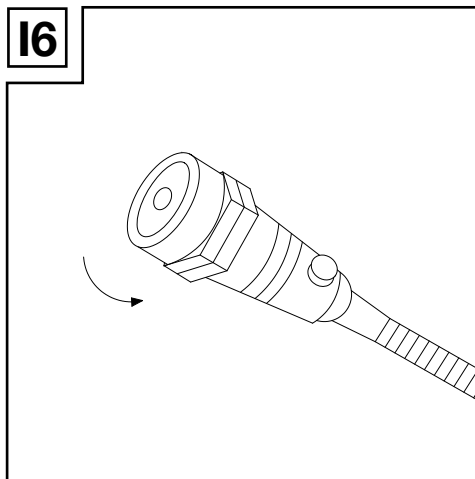
**11****14****12****15****13****16**

**J**

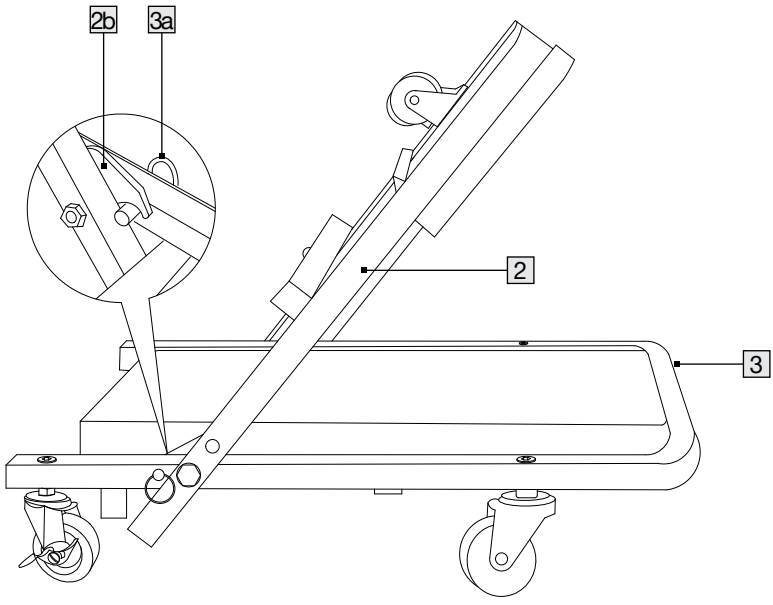



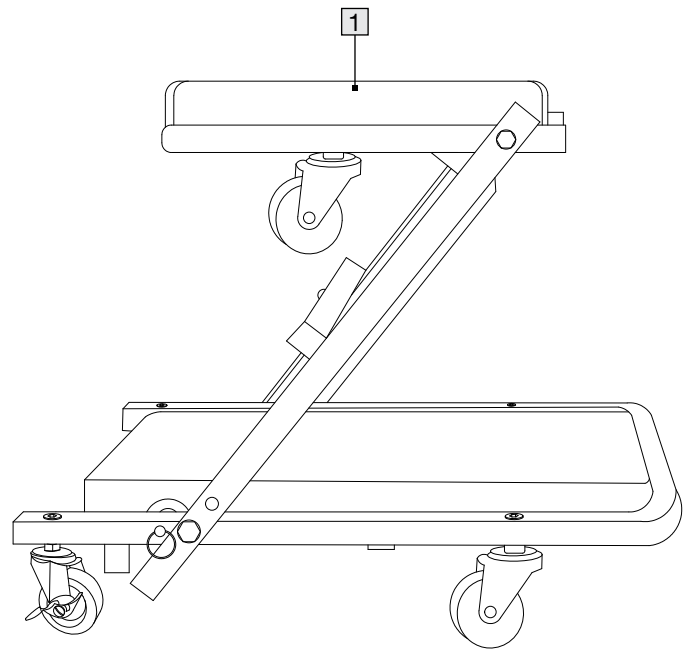



**K**



<b>Introduction</b> .....	Seite	10
Package contents .....	Seite	10
Technical data .....	Seite	10
Intended use .....	Seite	11
Symbols and key words .....	Seite	11
<b>Safety instructions</b> .....	Seite	11
Safety instructions for batteries / rechargeable batteries .....	Seite	12
Notes for coin/button cell batteries .....	Seite	13
Non-obvious symptoms that might occur because of battery ingestion .....	Seite	14
<b>Safety information</b> .....	Seite	15
<b>Assembly</b> .....	Seite	15
Use .....	Seite	16
Using the product as a stool .....	Seite	16
Using the product as a creeper .....	Seite	16
<b>Maintenance</b> .....	Seite	16
<b>Storage and cleaning</b> .....	Seite	17
<b>Disposal</b> .....	Seite	17
<b>Warranty</b> .....	Seite	17
Warranty claim procedure .....	Seite	18
Service .....	Seite	18

## List of pictograms used

















	Safety information Instruction manual
	Direct current / voltage
	Battery (Button cell) included
	CE mark indicates conformity with relevant EU directives applicable for this product.
 	<b>Warning!</b> The product contains coin cell. Hazardous if swallowed – note the instructions.

## 2-IN-1 CAR CREEPER & STOOL

### ● Introduction

We congratulate you on the purchase of your new product. You have chosen a high quality product. Familiarise yourself with the product before using it for the first time. In addition, please carefully refer to the operating instructions and the safety advice below. Only use the product as instructed and only for the indicated field of application. Keep these instructions in a safe place. If you pass the product on to anyone else, please ensure that you also pass on all the documentation with it.

### ● Package contents

- 1 x Upper frame 
- 1 x Central frame 
- 1 x Lower frame 
- 4 x Castor 
- 2 x Castor with brakes 
- 4 x Bolts 
- 4 x Nuts 
- 4 x Insert nuts 
- 2 x Wrench 
- 1 x Allen key 
- 5 x Clamping nuts 
- 1 x Small part box 
- 1 x Storage tray 
- 1 x Storage tray holder 
- 1 x LED light  
(with magnetic plate holder) 
- 1 x Screw 
- 1 x Operating instructions

### ● Technical data

#### Operating

**voltage:** 6 Volts 

**Batteries:** Non-Lithium battery (non-rechargeable), 4 x 1.5 V , type LR44

**Input power:** 0.4 W

**Bulbs:** 3 x LED

Dimensions:

**Stool:** Approx. 58 x 41.5 x 43 cm  
(L x W x H)

**Creeper:** Approx. 121 x 41.5 x 13 cm  
(L x W x H)



Max. load (stool): 120 kg



Max. load (creeper):  
150 kg



Date of manufacture  
(month/year): 04/2025

## ● Intended use

This product is intended to provide an aid for occasional work while lying down or sitting. It is only designed for private use.

## ● Symbols and key words



Mandatory sign, advises the user to read the operating instructions carefully before use and ensure they are always available to all users.



General warning sign, indicates hazards and risks (e.g. risk of death, injury or crushing).



Warning sign, indicates the risk of trapped fingers.

### **DANGER**

Indicates a high-risk hazard which may result in death or serious injury if not avoided.



## **Safety instructions**

**BEFORE USING THIS DEVICE, PLEASE READ THE DIRECTIONS FOR USE! PLEASE KEEP THE DIRECTIONS FOR USE IN A SAFE PLACE!**

**⚠ CAUTION! Beware of sharp edges.**

**⚠ CAUTION! RISK OF INJURY!**

## ■ **KEEP THE PRODUCT OUT OF THE REACH OF CHILDREN. THIS PRODUCT IS NOT A TOY!**

This product should never be used by children unsupervised.



### **WARNING!**

**KEEP OUT OF REACH OF CHILDREN!**  
Swallowing can lead to chemical burns, perforation of soft tissue, and death. Severe burns can occur within 2 hours of ingestion. Seek medical attention immediately.



## ⚠ **DANGER TO LIFE AND RISK OF ACCIDENT FOR TODDLERS AND CHILDREN!** Never

leave children alone and unsupervised with the packaging material.

- There is a risk of suffocation from the packaging material. Children often underestimate risks. Always keep children away from the product.

## ⚠ **WARNING! CONTAINS SWALLOWABLE BUTTON/COIN CELLS! CHOKING HAZARD!**

- This product can be used by children aged from 8 years and above and persons with reduced physical, sensory or mental capabilities or lack of experience and knowledge

if they have been given supervision or instruction concerning use of the product in a safe way and understand the hazards involved.

Children shall not play with the product.

Cleaning and user maintenance shall not be made by children without supervision.

- Never expose the product to high temperatures, water or moisture as this may damage the product.
- Keep the LED light clean and dry. Fluids could damage the LED light.
- Keep away from electrical current and electrically charged pins to prevent damage to the chip.
- Do not put the product under tension. Keep the product away from electrical pins. Otherwise, the product's built-in chip might be damaged.
- The light source contained in this luminaire shall only be replaced by the manufacturer or his service agent or a similar qualified person.

- Different types of batteries are not to be mixed.
- New and used batteries are not to be mixed.



### Safety instructions for batteries / rechargeable batteries

- **DANGER TO LIFE!** Keep batteries / rechargeable batteries out of reach of children. If accidentally swallowed seek immediate medical attention.
- Swallowing may lead to burns, perforation of soft tissue and death. Severe burns can occur within 2 hours of ingestion.
-  **DANGER OF EXPLOSION!** Never recharge non-rechargeable batteries. Do not short-circuit batteries / rechargeable batteries and / or open them. Overheating, fire or bursting can be the result.
- Never throw batteries / rechargeable batteries into fire or water.
- Do not exert mechanical loads to batteries / rechargeable batteries.



## Risk of battery leakage

- Avoid extreme environmental conditions and temperatures, which could affect batteries / rechargeable batteries, e.g. radiators / direct sunlight.
- Avoid contact with the skin, eyes and mucous membranes. In the event of contact with battery acid, thoroughly flush the affected area with plenty of clean water and seek immediate medical attention.
-  **WEAR PROTECTIVE GLOVES!** Leaked or damaged batteries / rechargeable batteries can cause burns on contact with the skin. Wear suitable protective gloves at all times if such an event occurs.
- In the event of a battery leak, immediately remove it from the product to prevent damage.
- Remove the batteries/ rechargeable batteries if the product will not be used for a longer period.

## Risk of damage of the product

- Only use the specified type of battery / rechargeable battery!
- When inserting ensure the correct polarity! This is shown inside the battery compartment!
- Clean the contacts on the battery and in the battery compartment before inserting!
- Remove exhausted batteries / rechargeable batteries from the product immediately.

## ● Notes for coin/button cell batteries

-  **WARNING!** Do not ingest the battery, chemical burn hazard.
-  **WARNING:** Contains coin battery  
 **ATTENTION!** Contains swallowable button cells!  
Danger of suffocation!



## **KEEP BATTERIES OUT OF THE REACH OF**

**CHILDREN!** Swallowing batteries can cause chemical burns, perforation of soft tissue, and death. Severe burns may occur within 2 hours of swallowing batteries. Seek immediate medical attention.



**WARNING!** Dispose of used batteries immediately. Keep new and used batteries

away from children.

- If the battery compartment does not close securely, stop using the product and keep it away from children.
- If you think batteries might have been swallowed or placed inside any part of the body, seek immediate medical attention.



### **Non-obvious symptoms that might occur because of battery ingestion**

Unfortunately, it is not obvious when a button or coin battery is stuck in a child's esophagus (food pipe).

There are no specific symptoms associated with this. The child might:

- cough, gag or drool a lot;
  - appear to have a stomach upset or a virus;
  - feel sick;
  - point to their throat or stomach;
  - have a pain in their abdomen, chest or throat;
  - be tired or lethargic;
  - be quieter or more clingy than usual or otherwise “not themselves”;
  - lose their appetite or have a reduced appetite; and
  - not want to eat solid food/ be unable to eat solid food.
- These sorts of symptoms vary or fluctuate, with the pain increasing and then subsiding.
  - A specific symptom to button and coin battery ingestion is vomiting fresh (bright red) blood.
  - If the child does this seek immediate medical help.
  - The lack of clear symptoms is why it is important to be vigilant with “flat” or spare button or coin batteries in the home and the products that contain them.



## Safety information

**IMPORTANT: READ THESE INSTRUCTIONS CAREFULLY AND KEEP THEM IN A SAFE PLACE.**

### **⚠ RISK OF DEATH!**

- Never leave children unattended with the packaging material. Risk of suffocation!

### **⚠ RISK OF INJURY!**

- Only use the product on hard level surfaces, not on steps or sloping terrain.
- Pay attention to the max. load (max. 120 kg as a stool, and max. 150 kg as a creeper). Never overload the product.
- Do not use the product again if it was overloaded. Non-visible damage may have occurred that could impair the safety of the product.
- Do not use the product as a climbing aid or to transport people.
- When a person is sitting or lying on the product, its function may not be changed from creeper to stool (or vice versa).
- Check the product for signs of damage or wear before each use. The product must only be used if there are no signs of damage.



**WARNING! Do not use the product on a slippery surface.**

- Do not roll over objects.
- Only use the product when working under areas (e.g. vehicles) that are secured against falls.
- The product must be tested under the proper condition before use!



**Risk of trapped fingers!**

- Keep your hands away from the side frames and swivel arms when lifting or lowering the seat!

- Keep your hands away from the moving parts if the product has not been fully placed in the lying position.
- Do not reach under the product while lying on it. There is a risk of trapping your fingers in the central castors.

### **⚠ Prevent damage to property!**

- Keep the product away from open flames. The product is flammable.

## ● Assembly

1. Remove all packaging material from the product and place the individual parts on a clean and level surface. (Warning: Hard surfaces may scratch the product!)
2. Place the central frame **2** and the lower frame **3** on the floor (fig. B).
3. Slide the central frame between the lower frame and pull out the safety pin **3a** from the lower frame.
4. Position the central frame so that the safety pin can be inserted into the safety hole **2a** on the central frame, and then release the safety pin (fig. B).
5. Fix both frames in place by screwing the hexagon nut **7** clockwise to the bolt **6** as shown in fig. B.
6. Slide the upper frame **1** onto the middle frame and secure it in place by screwing the hexagon nuts **7** clockwise into the bolt **6** (fig. C).
7. Fix the castors **4** and the castors with brakes **5** in place by screwing the insert nut **8** as shown in fig. D.

**Note:** Directly screw the castors **4** clockwise into the frame hole of the upper frame **1**, no insert nut is necessary.

**Note:** Use the wrench **9** and allen key **10** to tighten the casters.

8. Check that all screw connections are tight and retighten them if necessary.

## Accessories

You can assemble the included accessories to the lower frame to enhance usage experience.

### Small part box

1. Fix the small part box **12** to the frame by screwing the clamping nut **11** clockwise shown in (fig. E).

### Storage Tray

1. Fix the storage tray holder **14** to the frame by screwing the 2 clamping nuts **11** clockwise shown in fig. F1.
2. Insert the screw **16** through the storage tray **13** to the female part of the storage tray holder **14**. Secure the part by screwing clockwise. (fig. F1)
3. To extend the holder horizontally or vertically, press the click and pull the holder until the click is fixed to the outer hole. (fig. F2)
4. To shorten the holder horizontally or vertically, press the click and push the holder until the click is fixed to the inner. hole. (fig. F3)

### LED Light

1. Fix the LED light holder **15** to the frame by screwing the clamping nut **11** clockwise shown in fig. G.

### Starting the LED Light

1. Turn the LED cover anticlockwise to open (fig. H1) and remove the plastic insulator (fig. H2).
2. Turn the LED cover back in clockwise to finish the assembly and push the button to turn on the LED light (fig. H3).

### Changing LED Battery

1. Turn the LED cover anticlockwise to open (fig. I1).
2. Turn the battery compartment cover anticlockwise by using the two tips on the handle of the wrench **9** to remove it from the LED body (fig. I2).
3. Remove the battery compartment from the LED body (fig. I3).
4. Push and remove the old batteries out of the battery compartment from the negative pole (-) (fig. I4).
5. Insert the new batteries into the battery compartment. Ensure the batteries are in correct polarity (+ and -) (fig. I5).

6. Place the battery compartment back into the LED light (fig. I5).

**Note:** Check the diagram on the battery compartment to ensure correct polarity, with the positive polarity pointing out.

7. Screw the battery compartment cover clockwise by using the two tips on the handle of the wrench to secure the battery compartment (fig. I5).
8. Screw the LED cover back in clockwise to finish the assembly (fig. I6).

### ● Use

You can use the product as a creeper or stool.

### ● Using the product as a stool

To use the product as a stool, follow the steps below:

1. Pull the safety pin **3a** out of the lower frame **3** as far as possible without letting go.
2. Fold the central frame **2** upwards and let go of the safety pin so that it engages with the safety hook **2b** on the middle frame (fig. J).
3. Fold the upper frame **1** into a horizontal position (fig. K).

### ● Using the product as a creeper

To use the product as a creeper, follow the steps for "Using the product as a stool", but in reverse order.

### ● Maintenance

Regularly check that all screw connections are tight and retighten them if necessary. Do not immerse the LED light into water. Liquid can damage the LED light.

## ● **Storage and cleaning**

Always store the product in a clean and dry place at room temperature when not in use. Store the product in the stool position and lower the brakes to prevent it from rolling away. Clean the product with water and a mild detergent, and then wipe it dry with a cleaning cloth. Use dry cloth only to clean the LED light. **IMPORTANT!** Never use strong detergents to clean the product.

## ● **Disposal**

The packaging is made of environmentally friendly materials, which may be disposed of through your local recycling facilities.



Observe the marking of the packaging materials for waste separation, which are marked with abbreviations (a) and numbers (b) with following meaning: 1–7: plastics/20–22: paper and fibreboard/80–98: composite materials.



Contact your local refuse disposal authority for more details of how to dispose of your worn out product.



To help protect the environment, please dispose of the product properly when it has reached the end of its useful life and not in the household waste. Information on collection points and their opening hours can be obtained from your local authority.

Faulty or used batteries/rechargeable batteries must be recycled. Return the batteries/rechargeable batteries and the product to the available collection points.



## **Environmental damage through incorrect disposal of the batteries / rechargeable batteries!**

Remove the batteries / battery pack from the product before disposal.

Batteries / rechargeable batteries may not be disposed of with the usual domestic waste. They may contain toxic heavy metals and are subject to hazardous waste treatment rules and regulations. The chemical symbols for heavy metals are as follows: Cd = cadmium, Hg = mercury, Pb = lead. That is why you should dispose of used batteries / rechargeable batteries at a local collection point.

## ● **Warranty**

The product has been manufactured to strict quality guidelines and meticulously examined before delivery. In the event of material or manufacturing defects you have legal rights against the retailer of this product. Your legal rights are not limited in any way by our warranty detailed below.

The warranty for this product is 5 years from the date of purchase. The warranty period begins on the date of purchase. Keep the original sales receipt in a safe location as this document is required as proof of purchase.

Any damage or defects already present at the time of purchase must be reported without delay after unpacking the product.

Should the product show any fault in materials or manufacture within 5 years from the date of purchase, we will repair or replace it – at our choice – free of charge to you. The warranty period is not extended as a result of a claim being granted. This also applies to replaced and repaired parts.

This warranty becomes void if the product has been damaged, or used or maintained improperly.

The warranty covers material or manufacturing defects. This warranty does not cover product parts subject to normal wear and tear, thus considered consumables (e.g. batteries, rechargeable batteries, tubes, cartridges), nor damage to fragile parts, e.g. switches or glass parts.

### ● Warranty claim procedure

So that your request can be processed quickly, please observe the following instructions:

For all inquiries, please have the receipt and item number (e.g., IAN 478291\_2410) ready as proof of purchase.

The article number can be taken from the identification label on the product, engraving on the product, the front cover of your manual (at the bottom left), or the sticker on the back or bottom of the product.

If malfunctions or other defects arise, first contact the service department indicated below by phone or email.

You can then send a product recorded as defective to the communicated service address postage-free, making sure to enclose proof of purchase (receipt) and information on the details of the defect and when it occurred.

You can download and view this and numerous other manuals at [parkside-diy.com](http://parkside-diy.com). This QR code takes you directly to [parkside-diy.com](http://parkside-diy.com). Choose your country and use the search screen to search for the operating instructions. Entering the item number (IAN) 478291\_2410 takes you to the operating instructions for your item.



Battery information: Non-Lithium battery (non-rechargeable), 4 x 1.5 V , type LR44

Best before date: 04/26

Manufactured by  
Lidl Stiftung & Co. KG  
Stiftsbergstr. 1, 74167 Neckarsulm,  
GERMANY

Email: [battery-service@lidl.com](mailto:battery-service@lidl.com)  
[www.lidl-service.com](http://www.lidl-service.com)

### ● Service

 **Service Great Britain**  
Tel.: 08000569216  
E-Mail: [owim@lidl.co.uk](mailto:owim@lidl.co.uk)



<b>Wstęp</b> .....	Strona	20
Zawartość opakowania .....	Strona	20
Dane techniczne .....	Strona	20
Przeznaczenie .....	Strona	21
Symbole i słowa kluczowe .....	Strona	21
<b>Instrukcja dotycząca bezpieczeństwa</b> .....	Strona	21
Instrukcje bezpieczeństwa dotyczące baterii/akumulatorów .....	Strona	22
Uwagi dotyczące baterii guzikowych .....	Strona	24
Nieoczywiste objawy, które mogą wystąpić w przypadku połącznienia baterii	Strona	24
<b>Informacje dotyczące bezpieczeństwa</b> .....	Strona	25
<b>Montaż</b> .....	Strona	26
Użytkowanie .....	Strona	27
Używanie produktu jako stołka .....	Strona	27
Używanie produktu jako leżanki .....	Strona	27
<b>Konserwacja</b> .....	Strona	27
<b>Przechowywanie i czyszczenie</b> .....	Strona	27
<b>Utylizacja</b> .....	Strona	27
<b>Gwarancja</b> .....	Strona	28
Sposób postępowania w przypadku naprawy gwarancyjnej .....	Strona	29
Serwis .....	Strona	29

## Lista używanych piktogramów

	Informacje dotyczące bezpieczeństwa Instrukcja obsługi
	Prąd stały / napięcie stałe
	W zestawie bateria (guzikowa)
	Znak CE oznacza zgodność z odpowiednimi dyrektywami UE mającymi zastosowanie do tego produktu.
	<b>Ostrzeżenie!</b> Produkt zawiera baterię guzikową. Jej połknięcie jest niebezpieczne – patrz instrukcja.
	Nie-Li

## LEŻANKA NA KÓŁKACH MONTAŻOWA I STOŁEK WARSZTATOWY

### ● Wstęp

Gratulujemy Państwu zakupu nowego produktu. Tym samym zdecydowali się Państwo na zakup produktu wysokiej jakości. Instrukcja obsługi jest częścią tego produktu. Zawiera ona ważne wskazówki dotyczące bezpieczeństwa, użytkowania i utylizacji. Przed pierwszym użyciem produktu należy zapoznać się ze wszystkimi wskazówkami dotyczącymi obsługi i bezpieczeństwa. Używać produktu wyłącznie zgodnie z jego poniżej opisanym przeznaczeniem. W przypadku przekazania produktu innej osobie należy dołączyć do niego całą jego dokumentację.

### ● Zawartość opakowania

- 1 x górna część ramy 1
- 1 x środkowa część ramy 2
- 1 x dolna część ramy 3
- 4 x kółko 4
- 2 x kółko z hamulcem 5
- 4 x śruby 6
- 4 x nakrętki 7
- 4 x nakrętki wpuszczane 8
- 2 x klucz płaski 9
- 1 x klucz imbusowy 10
- 5 x nakrętki zaciskowe 11
- 1 x pudełko z małymi elementami 12
- 1 x tacka na części 13
- 1 x uchwyt do tacki na części 14
- 1 x Lampka LED  
(z uchwytem magnetycznym) 15
- 1 x wkręt 16
- 1 x instrukcja obsługi

### ● Dane techniczne

#### Napięcie

**robocze:** 6 woltów 

#### Baterie:

bateria nie-litowa  
(jednorazowa),  
4 x 1,5 V , typu LR44

#### Moc

**wejściowa:** 0,4 W

#### Żarówki:

3 x LED

#### Wymiary:

Stołek: około 58 x 41,5 x 43 cm  
(dł. x szer. x wys.)

Leżanka: około 121 x 41,5 x 13 cm  
(dł. x szer. x wys.)



Maks. obciążenie (stołek):  
120 kg



Maks. obciążenie (leżanka):  
150 kg



Data produkcji  
(miesiąc/rok): 04/2025

## ● Przeznaczenie

Ten produkt jest przeznaczony jako pomoc w okazjonalnej pracy w pozycji leżącej lub siedzącej. Jest on zaprojektowany wyłącznie do użytku prywatnego.

## ● Symbole i słowa kluczowe



Oznaczenie obowiązkowe, zalecające użytkownikowi uważne przeczytanie instrukcji obsługi przed użyciem i dopilnowanie, aby była ona zawsze dostępna dla wszystkich użytkowników.



OGÓLNY ZNAK OSTRZEGAWCZY, sygnalizuje zagrożenia i ryzyka (np. ryzyko śmierci, obrażeń lub zmiążdżenia).



Znak ostrzegawczy, sygnalizuje ryzyko przytraśnięcia palców.

## NIEBEZPIECZEŃSTWO

Oznacza zagrożenie o wysokim poziomie ryzyka, które w przypadku niepodjęcia kroków mających na celu wyeliminowanie zagrożenia może doprowadzić do śmierci lub poważnych urazów.



## Instrukcja dotycząca bezpieczeństwa

**PRZED ROZPOCZĘCIEM UŻYWANIA URZĄDZENIA NALEŻY ZAPOZNAĆ SIĘ Z WSKAZÓWKAMI DOTYCZĄCYMI UŻYTKOWANIA! WSKAZÓWKI DOTYCZĄCE UŻYTKOWANIA NALEŻY PRZECHOWYWAĆ W BEZPIECZNYM MIEJSCU!**

**⚠ OSTROŻNIE! Uwaga na ostre krawędzie.**

## ⚠ OSTROŻNIE! RYZYKO URAZÓW!

### ■ PRODUKT NALEŻY CHRONIĆ PRZED DZIEĆMI. TEN PRODUKT NIE JEST ZABAWKĄ!

Produkt nie powinien być nigdy używany przez niepilnowane dzieci.

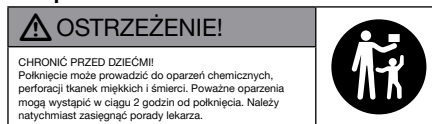

### ⚠ ZAGROŻENIE DLA ŻYCIA I RYZYKO WYPADKU DLA DZIECI I NIEMOWLĄT!

Nigdy nie wolno zostawiać dzieci samych i bez nadzoru z materiałem opakowaniowym.

- Istnieje ryzyko uduszenia się materiałami opakowaniowymi. Dzieci często nie doceniają ryzyka. Produkt należy zawsze chronić przed dziećmi.

### ⚠ OSTRZEŻENIE! ZAWIERA BATERIE GUZIKOWE/ PASTYLKOWE, KTÓRE MOGĄ ZOSTAĆ POŁKNIĘTE! NIEBEZPIECZEŃSTWO ZADŁAWIENIA!

- Pod warunkiem zapewnienia odpowiedniego nadzoru, pouczenia na temat bezpiecznej obsługi produktu i dopilnowania zrozumienia zagrożeń, produkt może być używany przez dzieci w wieku od lat 8, osoby o ograniczeniach fizycznych, czuciowych lub psychicznych, a także osoby, którym brak jest doświadczenia lub wiedzy. Dzieci nie powinny bawić się produktem. Dzieci nie powinny bez nadzoru wykonywać czynności związanych z czyszczeniem i konserwacją.
- Nigdy nie należy narażać produktu na działanie wysokich temperatur, wody lub wilgoci, ponieważ może to spowodować jego uszkodzenie.
- Należy dbać o czystość i suchość lampki LED. Płyny mogłyby spowodować uszkodzenie lampki LED.
- Aby nie dopuścić do uszkodzenia chipa, produkt należy trzymać z dala od prądu elektrycznego i naładowanych elektrycznie styków.
- Produktu nie wolno poddawać naprężeniom. Produkt należy trzymać z dala od styków elektrycznych. Inaczej wbudowany w produkt chip mógłby ulec uszkodzeniu.
- Źródło światła w tej oprawie oświetleniowej może być wymieniane wyłącznie przez producenta lub jego przedstawiciela serwisowego lub osobę o podobnych kwalifikacjach.
- Nie należy mieszać ze sobą baterii różnych typów.
- Nie należy mieszać ze sobą baterii nowych i używanych.



**Instrukcje  
bezpieczeństwa  
dotyczące baterii/  
akumulatorów**

- **ZAGROŻENIE DLA ŻYCIA!** Baterie/akumulatory należy chronić przed dziećmi. W razie przypadkowego połknięcia należy natychmiast zasięgnąć porady lekarza!
- Połknięcie może prowadzić do oparzeń, perforacji tkanek miękkich i śmierci. Poważne oparzenia mogą wystąpić w ciągu 2 godzin od połknięcia.



## **RYZIKO WYBUCHU!**

Nigdy nie należy ładować baterii

jednorazowych. Nie należy zwierać baterii/akumulatorów, ani ich otwierać. Wskutek takiego postępowania może dojść do przegrzania, pożaru lub rozerwania.

- Baterii/akumulatorów nie wolno nigdy wrzucać do ognia lub wody.
- Baterii/akumulatorów nie należy poddawać obciążeniom mechanicznym.

## **Ryzyko wycieku z baterii**

- Należy unikać ekstremalnych warunków środowiskowych i ekstremalnych temperatur mogących mieć wpływ na baterie/akumulatory, takich jak np. grzejniki lub bezpośrednie nasłonecznienie.
- Należy unikać kontaktu ze skórą, oczami i błonami śluzowymi. W przypadku kontaktu z elektrolitem z baterii należy dokładnie przemyć zabrudzone miejsce dużą ilością czystej wody i natychmiast zasięgnąć porady lekarza.



## **NOŚ RĘKAWICE OCHRONNE! W**

kontakcie ze skórą,

cieknące lub uszkodzone baterie/akumulatory mogą powodować oparzenia. W takich sytuacjach należy zawsze nosić odpowiednie rękawice ochronne.

- W przypadku wycieku z baterii należy natychmiast wyjąć baterie z produktu, aby zapobiec uszkodzeniu.
- Jeśli produkt nie będzie przez dłuższy czas używany, należy wyjąć z niego baterie/akumulatory.

## **Ryzyko uszkodzenia produktu**

- Należy używać wyłącznie baterii/akumulatora wskazanego typu!
- Przy wkładaniu należy pamiętać o właściwym ustawieniu biegunów! Jest ono pokazane w komorze baterii!
- Przed włożeniem, należy wyczyścić styki baterii oraz styki w komorze baterii!
- Wyczerpane baterie/akumulatory należy natychmiast wyjąć z produktu.

## ● Uwagi dotyczące baterii guzikowych



**OSTRZEŻENIE!** Nie połykać baterii, ryzyko oparzeń chemicznych.

### ■ **OSTRZEŻENIE:**



Zawiera baterię guzikową



**UWAGA!** Zawiera baterie guzikowe,

które mogą zostać połknięte!

Ryzyko zadławienia się!

### ■ **BATERIE NALEŻY CHRONIĆ PRZED DZIEĆMI!**



Połknięcie baterii może doprowadzić do oparzeń chemicznych, perforacji tkanek miękkich i śmierci. Poważne oparzenia mogą wystąpić w ciągu 2 godzin od połknięcia baterii. Należy natychmiast zasięgnąć porady lekarza.

### ■ **OSTRZEŻENIE!**



Zużyte baterie należy natychmiast

zutylizować. Nowe i użyte baterie należy chronić przed dziećmi.

### ■ Jeśli komora baterii nie zamyka się prawidłowo, należy zaprzestać używania produktu i schować produkt przed dziećmi.

### ■ W przypadku podejrzenia połknięcia baterii lub włożenia jej do jakiegokolwiek części ciała należy natychmiast zasięgnąć porady lekarza.



**Nieoczywiste objawy, które mogą wystąpić w przypadku połknięcia baterii**

Niestety, trudno jest stwierdzić zablokowanie się baterii guzikowej w przełyku dziecka.

Nie istnieją żadne specyficzne objawy z tym związane.

Dziecko może:

- kasłać, krztusić się i dużo się ślinić;
- mieć objawy niestrawności żołądka lub wirusa;
- źle się czuć;
- wskazywać na swoje gardło lub żołądek;
- odczuwać ból w brzuchu, klatce piersiowej lub gardle;
- być zmęczone lub apatyczne;
- być cichsze lub bardziej czepliwe niż zwykle lub po prostu „nie być sobą”;
- tracić apetyt lub mieć mniejszy apetyt; i

- nie chceć jeść stałych pokarmów/nie móc jeść stałych pokarmów.
- Tego typu objawy mogą się zmieniać lub fluktuować w zależności od bólu, który może się zwiększać lub zmniejszać.
- Specyficznym objawem połknięcia baterii guzikowej jest wymiotowanie jasnoczerwoną krwią.
- Jeśli dziecko ma takie objawy, należy natychmiast skontaktować się lekarzem.
- Brak oczywistych objawów jest powodem, dla którego należy zachować szczególną ostrożność w przypadku baterii „płaskich” lub guzikowych w domu i produktach, które je zawierają.
- Uważać na maks. obciążenie (maks. 120 kg jako stołek i maks. 150 kg jako leżanka). Produktu nie należy nigdy przeciążać.
- Nie używać produktu ponownie, jeśli był on przeciążony. Mogło dojść do niewidocznych uszkodzeń, które mogły negatywnie wpływać na bezpieczeństwo produktu.
- Nie należy używać produktu jako pomocy przy wchodzeniu na wysokości lub do transportu osób.
- Gdy ktoś siedzi lub leży na produkcie, nie można zmienić jego funkcji z leżanki na stołek (lub odwrotnie).
- Przed każdym użyciem należy sprawdzić produkt pod kątem oznak uszkodzenia i zużycia. Produktu można używać wyłącznie wtedy, gdy nie nosi on żadnych śladów uszkodzenia.



### **Informacje dotyczące bezpieczeństwa**

**WAŻNE: PROSIMY UWAŻNIE PRZECZYTAĆ NINIEJSZĄ INSTRUKCJĘ. INSTRUKCJĘ NALEŻY PRZECHOWYWAĆ W BEZPIECZNYM MIEJSCU.**

#### **RYZYKO ŚMIERCI!**

- Nigdy nie wolno zostawiać dzieci bez nadzoru przy materiałach opakowaniowych. Ryzyko uduszenia!

#### **RYZYKO URAZÓW!**

- Produktu należy używać wyłącznie na twardych, równych powierzchniach, a nie na schodach lub na pochyłym terenie.



### **OSTRZEŻENIE!**

**Produkt nie wolno używać na śliskiej powierzchni.**

- Nie najężdżać na przedmioty.
- Produktu należy używać wyłącznie podczas pracy pod powierzchniami (np. pojazdami) zabezpieczonymi przed upadkiem.
- Przed użyciem produkt musi zostać w odpowiednich warunkach przetestowany!



### **Ryzyko przytrzaśnięcia palców!**

- Podczas podnoszenia lub opuszczania siedziska ręce należy trzymać z dala od ram bocznych i ramion obrotowych!
- Jeśli produkt nie jest w pełni rozstawiony w pozycji leżącej, ręce należy trzymać z dala od poruszających się części.
- Nie należy sięgać pod produkt, gdy się na nim leży. Istnieje ryzyko przytrzaśnięcia palców w kółkach środkowych.

## **⚠ Należy zapobiegać powstawaniu szkód materialnych!**

- Produkt należy trzymać z dala od otwartego ognia. Produkt jest łatwopalny.

## **● Montaż**

1. Usunąć wszystkie materiały opakowaniowe z produktu i rozłożyć poszczególne części na czystej i równej powierzchni. (Ostrzeżenie: Twarde powierzchnie mogą zarysować produkt!)
2. Położyć na podłodze środkową [2] i dolną [3] część ramy (rys. B).
3. Wsunąć środkową część ramy między jej część dolną i wyciągnąć zawleczkę zabezpieczającą [3a] z dolnej części ramy.
4. Ustawić środkową część ramy w taki sposób, aby zawleczka zabezpieczająca mogła zostać włożona do otworu zabezpieczającego [2a] na środkowej części ramy, a następnie zwolnić zawleczkę zabezpieczającą (rys. B).
5. Zamocować na swoim miejscu obie części ramy i w tym celu dokręcić nakrętkę sześciokątną [7] w prawo (zgodnie z kierunkiem ruchu wskazówek zegara) na śrubę [6], tak jak na rys. B.
6. Wsunąć górną część ramy [1] na środkową część ramy i zamocować przez dokręcenie nakrętek sześciokątnych [7] w prawo (zgodnie z kierunkiem ruchu wskazówek zegara) na śrubę [6] (rys. C).
7. Zamocować kółka [4] i kółka z hamulcami [5] na miejscu, przykręcając nakrętkę [8], tak jak pokazano na rys. D.

**Uwaga:** Bezpośrednio wkręcić kółka [4] w prawo (zgodnie z kierunkiem ruchu wskazówek zegara) w otwór w górnej części ramy [1]; nakrętka nie jest konieczna.

**Uwaga:** Użyć klucza płaskiego [9] i imbusowego [10], aby dokręcić kółka.

8. Należy sprawdzić, czy wszystkie połączenia śrubowe są dobrze dokręcone. W razie potrzeby należy je dokręcić ponownie.

## **Akcesoria**

Aby zwiększyć komfort użytkowania, załączone akcesoria można zamontować na dolnej części ramy.

### **Pudełko z małymi elementami**

1. Pudełko z małymi elementami [12] należy zamontować do ramy przez dokręcenie nakrętki zaciskowej [11] w prawo (zgodnie z kierunkiem ruchu wskazówek zegara) w sposób pokazany na rysunku (rys. E).

### **Tacka na części**

1. Uchwyt do tacki na części [14] należy przykręcić do ramy 2 nakrętkami zaciskowymi [11] w prawo (zgodnie z kierunkiem ruchu wskazówek zegara) w sposób pokazany na rys. F1.
2. Włożyć wkręt [16] przez tackę na części [13] do elementu żeńskiego uchwytu do tacki na części [14]. Zamocować część kręcąc w prawo (zgodnie z kierunkiem ruchu wskazówek zegara). (rys. F1)
3. Aby wysunąć uchwyt w poziomie lub w pionie, nacisnąć zatrzask i pociągnąć uchwyt, aż zatrzask zostanie przymocowany do zewnętrznego otworu. (rys. F2)
4. Aby skrócić uchwyt w poziomie lub w pionie, nacisnąć zatrzask i pociągnąć uchwyt, aż zatrzask zostanie zamocowany do otworu wewnętrznego. (rys. F3)

### **Lampka LED**

1. Aby zamocować uchwyt lampki LED [15] do ramy, dokręcić nakrętkę zaciskową [11] w prawo (zgodnie z kierunkiem ruchu wskazówek zegara) w sposób pokazany na rys. G.

### **Włączanie lampki LED**

1. Przekręcić pokrywę LED w lewo (przeciwnie do kierunku ruchu wskazówek zegara), aby otworzyć (rys. H1) i wyjąć plastikową izolację (rys. H2).

- Przekręcić pokrywę LED z powrotem w prawo (zgodnie z kierunkiem ruchu wskazówek zegara), aby zakończyć montaż i nacisnąć przycisk, aby włączyć lampkę LED (rys. H3).

### **Wymiana baterii LED**

- Przekręcić pokrywę LED w lewo (przeciwnie do kierunku ruchu wskazówek zegara), aby ją otworzyć (rys. I1).
- Przekręcić pokrywę komory baterii w lewo (przeciwnie do kierunku ruchu wskazówek zegara), używając dwóch końcówek na rączce klucza **9**, aby wyjąć ją z korpusu LED (rys. I2).
- Zdjąć pokrywę z komory baterii z korpusu LED (rys. I3).
- Wcisnąć i wyjąć stare baterie z komory baterii od bieguna ujemnego (-) (rys. I4).
- Włożyć nowe baterie do komory baterii. Baterie należy wkładać zgodnie z oznaczeniami biegunów (+ i -) (rys. I5).
- Umieścić komorę baterii z powrotem w lampce LED (rys. I5).

**Uwaga:** Sprawdzić schemat na komorze baterii, aby upewnić się co do prawidłowości polaryzacji, dodatni biegun powinien być skierowany na zewnątrz.

- Przekręcić pokrywę komory baterii w prawo (zgodnie z kierunkiem ruchu wskazówek zegara), używając dwóch końcówek na rączce klucza, aby zamocować komorę baterii (rys. I5).
- Aby zakończyć montaż, wkręcić pokrywę LED z powrotem w prawo (zgodnie z kierunkiem ruchu wskazówek zegara) (rys. I6).

### ● **Użytkowanie**

Produktu można używać jako leżanki lub stołka.

### ● **Używanie produktu jako stołka**

Aby używać produktu jako stołka, należy wykonać następujące czynności:

- Wysunąć zawleczkę zabezpieczającą **3a** z dolnej części ramy **3** tak daleko, jak to tylko możliwe i bez puszczenia.
- Złożyć środkową część ramy **2** do góry i zwolnić zawleczkę zabezpieczającą, tak aby zaczęła się o zaczep zabezpieczający **2b** na środkowej części ramy (rys. J).
- Złożyć górną część ramy **1** do pozycji poziomej (rys. K).

### ● **Używanie produktu jako leżanki**

Aby używać produktu jako leżanki, należy wykonać czynności opisane w części "Używanie produktu jako stołka", ale w odwrotnej kolejności.

### ● **Konserwacja**

Należy regularnie sprawdzać, czy wszystkie połączenia śrubowe są dobrze dokręcone. W razie potrzeby należy je dokręcić ponownie. Lampki LED nie wolno zanurzać w wodzie. Płyny mogłyby uszkodzić lampkę LED.

### ● **Przechowywanie i czyszczenie**

Nie używany produkt należy zawsze przechowywać w czystym i suchym miejscu w temperaturze pokojowej. Produkt należy przechowywać w pozycji stołka; należy opuścić hamulce, aby produkt się nie stoczył. Produkt należy umyć wodą z dodatkiem delikatnego detergentu, a następnie wytrzeć do sucha ściereczką do czyszczenia. Do czyszczenia lampki LED należy używać wyłącznie suchej ściereczki. **WAŻNE!** Do czyszczenia produktu nigdy nie wolno używać silnych detergentów.

### ● **Utylizacja**

Opakowanie wykonane jest z materiałów przyjaznych dla środowiska, które można przekazać do utylizacji w lokalnym punkcie przetwarzania surowców wtórnych.



Przy segregowaniu odpadów prosimy zwrócić uwagę na oznakowanie materiałów opakowaniowych, oznaczone są one skrótami (a) i numerami (b) o następującym znaczeniu: 1–7: Tworzywa sztuczne / 20–22: Papier i tektura / 80–98: Materiały kompozytowe.



Informacji na temat możliwości utylizacji wyeksploatowanego produktu udziela urząd gminy lub miasta.



Z uwagi na ochronę środowiska nie wyrzucać urządzenia po zakończeniu eksploatacji do odpadów domowych, lecz prawidłowo zutylizować. Informacji o punktach zbiorczych i ich godzinach otwarcia udziela odpowiedni urząd.

Elektroodpady nie mogą być wyrzucane do pojemników do selektywnej zbiórki odpadów komunalnych. Można je oddać w specjalnie wyznaczonych miejscach np. Punkt Selektywnej Zbiórki Odpadów Komunalnych lub/bądź w punktach handlowych oferujących w sprzedaży sprzęt elektroniczny.

Należy postępować zgodnie z obowiązującymi w Polsce przepisami dotyczącymi selektywnej zbiórki urządzeń elektrycznych i elektronicznych. Zużyty sprzęt może mieć szkodliwy wpływ na środowisko i zdrowie ludzi z uwagi na potencjalną zawartość niebezpiecznych substancji, mieszanin oraz części składowych. Gospodarstwo domowe spełnia ważną rolę w przyczynianiu się do ponownego użycia i odzysku surowców wtórnych, w tym recyklingu zużytego sprzętu. Na tym etapie kształtuje się postawy, które wpływają na zachowanie wspólnego dobra jakim jest czyste środowisko naturalne.

Uszkodzone lub zużyte baterie / akumulatory muszą być poddane recyklingowi. Oddać baterie / akumulatory i / lub produkt w dostępnych punktach zbiórki.



### **Niewłaściwa utylizacja baterii / akumulatorów stwarza zagrożenie dla środowiska naturalnego!**

Przed utylizacją należy wyjąć baterie / akumulatory z produktu.

Baterii / akumulatorów nie należy wyrzucać razem z odpadami domowymi. Mogą one zawierać szkodliwe metale ciężkie i należy je traktować jak odpady specjalne. Symbole chemiczne metali ciężkich są następujące: Cd = kadm, Hg = rtęć, Pb = ołów. Dlatego też zużyte baterie / akumulatory należy przekazywać do komunalnych punktów gromadzenia odpadów niebezpiecznych.

### ● **Gwarancja**

Produkt został wyprodukowany zgodnie z surowymi wytycznymi dotyczącymi jakości i dokładnie przetestowane przed dostawą. W przypadku wad materiałowych lub produkcyjnych przysługują Państwu prawa ustawowe wobec sprzedawcy produktu. Państwa prawa ustawowe nie są w żaden sposób ograniczone przez naszą gwarancję przedstawioną poniżej.

Gwarancja na ten produkt wynosi 5 lata od daty zakupu. Okres gwarancji rozpoczyna się od daty zakupu. Proszę przechowywać oryginalny rachunek w bezpiecznym miejscu, ponieważ ten dokument jest wymagany jako dowód zakupu.

Wszelkie uszkodzenia lub wady obecne już w momencie zakupu należy zgłosić niezwłocznie po rozpakowaniu produktu.

Jeżeli w ciągu 5 lat od daty zakupu produkt wykaże wady materiałowe lub produkcyjne, to – według naszego uznania – bezpłatnie go naprawimy lub wymienimy. Okres gwarancji nie ulega przedłużeniu o przyznane roszczenie gwarancyjne.

Dotyczy to również wymienionych i naprawionych części.

Niniejsza gwarancja traci ważność, jeśli produkt został uszkodzony, był niewłaściwie użytkowany lub konserwowany.

Gwarancja obejmuje wady materiałowe i produkcyjne. Niniejsza gwarancja nie obejmuje części produktu, które podlegają normalnemu zużyciu i dlatego są uważane za części zużywalne (np. baterie, akumulatory, węże, wkłady atramentowe), ani nie obejmuje uszkodzeń części delikatnych, np. przełączników lub części wykonanych ze szkła.

Zgodnie z Kodeksem Cywilnym art. 581 §1 wraz z wymianą urządzenia lub ważnej części czas gwarancji rozpoczyna się na nowo.

## ● Sposób postępowania w przypadku naprawy gwarancyjnej

Aby zapewnić szybkie rozpatrzenie wniosku, należy postępować zgodnie z poniższymi instrukcjami:

Do wszystkich zapytań proszę mieć przygotowany paragon i numer artykułu (np. IAN 478291\_2410) jako dowód zakupu.

Numer artykułu można znaleźć na tabliczce znamionowej produktu, na grawerze na produkcie, na stronie tytułowej instrukcji (w lewym dolnym rogu) lub na naklejce z tyłu lub na spodzie produktu.

W przypadku wystąpienia usterek funkcjonalnych lub innych wad należy najpierw skontaktować się telefonicznie lub pocztą elektroniczną z wymienionym poniżej działem serwisowym.

Następnie można wysłać produkt zarejestrowany jako wadliwy na podany adres serwisowy bezpłatnie, załączając dowód zakupu (paragon) i określając, na czym polega wada i kiedy wystąpiła.

Te i wiele innych instrukcji można przeglądać i pobrać na stronie parkside-diy.com. Ten kod QR przeniesie Cię bezpośrednio na stronę parkside-diy.com. Wybierz swój kraj i użyj maski wyszukiwania, aby wyszukać instrukcje obsługi. Wprowadź numer artykułu (IAN) 478291\_2410, aby uzyskać dostęp do instrukcji obsługi artykułu.



Informacje dotyczące baterii: Bateria nie-litowa (jednorazowa) 4 x 1,5 V , typ LR44

Najlepiej zużyć przed: 04/26

Wyprodukowana przez Lidl Stiftung & Co. KG  
Stiftsbergstr. 1, 74167 Neckarsulm,  
GERMANY/NIEMCY

E-mail: [battery-service@lidl.com](mailto:battery-service@lidl.com)  
[www.lidl-service.com](http://www.lidl-service.com)

## ● Serwis

 **Serwis Polska**  
Tel.: 008004911946  
E-Mail: [owim@lidl.pl](mailto:owim@lidl.pl)



<b>Ižanga</b> .....	Psl	31
Pakuotės turinys .....	Psl	31
Techniniai duomenys .....	Psl	31
Paskirtis .....	Psl	32
Simboliai ir raktiniai žodžiai .....	Psl	32
<b>Saugos instrukcijos</b> .....	Psl	32
Baterijų / įkraunamų baterijų saugos instrukcijos .....	Psl	33
Informacija apie monetos / tabletės formos baterijas .....	Psl	34
Neakivaizdūs simptomai, kurie gali pasireikšti baterijos prarijimo atveju .....	Psl	35
<b>Informacija apie saugą</b> .....	Psl	36
<b>Surinkimas</b> .....	Psl	36
Naudojimas .....	Psl	38
Gaminio kaip sėdynės naudojimas .....	Psl	38
Gaminio kaip gulimojo vežimėlio naudojimas .....	Psl	38
<b>Priežiūra</b> .....	Psl	38
<b>Laikymas ir valymas</b> .....	Psl	38
<b>Išmetimas</b> .....	Psl	38
<b>Garantija</b> .....	Psl	39
Veiksmai norint pasinaudoti garantija .....	Psl	39
Klientų aptarnavimas .....	Psl	40

Naudojamų piktogramų sąrašas	
	Informacija apie saugą Naudojimo instrukcija
	Nuolatinė srovė / įtampa
	Pridėta baterija (monetos formos baterija)
	CE ženklas rodo atitiktį atitinkamoms, šiam gaminiui taikomoms ES direktyvoms.
 Ne ličio	<b>Įspėjimas!</b> Gaminyje yra monetos formos baterija. Pavojinga prarijus – žr. instrukcijas.

## DIRBTUVIŲ GULTAS SU RATUKAIS IR KĖDĖ

### ● Įžanga

Sveikiname Jus įsigijus naują gaminį. Tai aukštos kokybės gaminy. Naudojimo instrukcija yra neatskiriama šio gaminio dalis. Joje yra svarbių nurodymų dėl saugos, naudojimo ir grąžinamojo perdirbimo. Prieš naudodami šį gaminį, gerai susipažinkite su visais jo naudojimo ir saugos nurodymais. Naudokite gaminį tik pagal aprašymą ir nurodytą paskirtį. Perduodami šį gaminį kitiems asmenims, kartu perduokite visus jo dokumentus.

### ● Pakuotės turinys

- 1 x Viršutinis rėmas 1
- 1 x Centrinis rėmas 2
- 1 x Apatinis rėmas 3
- 4 x Ratukai 4
- 2 x Ratukai su stabdžiais 5
- 4 x Varžtai 6
- 4 x Veržlės 7
- 4 x Įstumiamos veržlės 8
- 2 x Veržliaraktis 9
- 1 x Šešiakampis raktas 10
- 5 x Prispaudimo veržlė 11
- 1 x Smulkių dalių dėžutė 12
- 1 x Laikymo dėklas 13
- 1 x Laikymo dėklo laikiklis 14
- 1 x LED lemputė  
(su magnetiniu laikikliu) 15
- 1 x Sraigtas 16
- 1 x Naudojimo instrukcija

### ● Techniniai duomenys

**Darbinė įtampa:** 6 voltai  $\text{---}$

**Baterijos:** Ne ličio baterija (neįkraunama),  
4 x 1,5 V  $\text{---}$ , LR44 tipo

**Įvesties galia:** 0,4 W

**Lemputės:** 3 x LED

Matmenys:

Sėdynė: apie 58 x 41,5 x 43 cm  
(ilgis x plotis x aukštis)

Gulimasis vežimėlis: apie 121 x 41,5 x 13 cm  
(ilgis x plotis x aukštis)



Maks. apkrova (sėdynė):  
120 kg



Maks. apkrova (gulimasis vežimėlis): 150 kg



Pagamavimo data  
(mėnuo / metai): 04/2025

## ● Paskirtis

Šis gaminys yra pagalbinė priemonė, kai retkarčiais reikia dirbti atsigulus ar sėdint. Jis skirtas tik asmeniniam naudojimui.

## ● Simboliai ir raktiniai žodžiai



Privalomasis ženklas – naudotoji patariama atidžiai perskaityti naudojimo instrukciją prieš gaminį naudojant ir laikyti visiems naudotojams prieinamoje vietoje.



Bendro pobūdžio įspėjamasis ženklas – įspėja apie grėšiančius pavojus (pvz., žūtis, traumos ar sutraiškymo).



Įspėjamasis ženklas – įspėja apie pavojų prispausti pirštus.

### **PAVOJUS**

Įspėja apie didelį pavojų, kurio neišvengus galima sunkiai ar net mirtinai susižaloti.



### **Saugos instrukcijos**

**PRIEŠ NAUDODAMI ŠĮ PRIETAISĄ PERSKAITYKITE NAUDOJIMO INSTRUKCIJĄ! LAIKYKITE NAUDOJIMO INSTRUKCIJĄ SAUGIOJE VIETOJE!**

**⚠️ ATSARGIAI! Saugokitės aštrių kampų.**

**⚠️ ATSARGIAI! PAVOJUS SUSIŽALOTI!**

## ■ **GAMINĮ LAIKYKITE VAIKAMS NEPASIEKIAMOJE VIETOJE. ŠIS GAMINYS NĖRA ŽAISLAS!** Šio

gaminio niekada neturėtų naudoti vaikai be priežiūros.

### **⚠️ ĮSPĖJIMAS!**

**LAIKYTI VAIKAMS NEPRIEINAMOJE VIETOJE!**  
Prarytos baterijos cheminės medžiagos gali nudeginti, pažęsti minkštuosius audinius ir sukelti mirtį. Baterija sunkiai nudeginti gali per 2 valandas nuo jos prarajimo. Nedelsiant kreiptis į gydytoją.



**⚠️ PAVOJUS KŪDIKIŲ IR VAIKŲ GYVYBEI BEI PAVOJUS JIEMS PATIRTI NELAIMINGŲ ATSTITIKIMŲ!** Nepalikite vaikų vienu ir be priežiūros, kai šalia jų yra pakuotės medžiaga.

■ Kyla pavojus uždusti nuo pakuotės medžiagos. Vaikai dažnai nepakankamai įvertina riziką. Niekada neleiskite vaikų prie gaminio.

**⚠️ ĮSPĖJIMAS! SUDĖTYJE YRA LENGVAI PRARIJAMA MONETOS FORMOS BATERIJA! PAVOJUS UŽSPRINGTI!**

■ Šį gaminį gali naudoti vaikai nuo 8 metų bei asmenys, kurių fizinės, jutiminės ar protinės galimybės yra ribotos arba kuriems trūksta patirties ir žinių,

jei jie prižiūrimi arba jiems paaishkinta, kaip saugiai naudotis gaminiu, ir jei jie supranta su gaminiu susijusius pavojus.

Neleiskite vaikams žaisti su gaminiu.

Vaikai be priežiūros negali vykdyti valymo ir naudotojo vykdomų priežiūros darbų.

- Niekada nelaikykite gaminio aukštoje temperatūroje, vandenyje ar drėgmėje, nes tai gali sugadinti gaminį.
- Laikykite LED lempuotę švarią ir sausą. Skysčiai gali sugadinti LED lempuotę.
- Kad nepažeistumėte mikroschemos, laikykite atokiau nuo elektros srovės ir įelektrintų kontaktų.
- Neįtempkite gaminio. Laikykite gaminį atokiau nuo elektros kontaktų. Priešingu atveju gali būti pažeista gaminyje įmontuota mikroschema.
- Šiame šviestuve esantį šviesos šaltinį gali pakeisti tik gamintojas, jo techninės priežiūros atstovas arba panašios kvalifikacijos asmuo.
- Negalima maišyti skirtingų tipų baterijų.

- Negalima maišyti naujų ir naudotų baterijų.



### Baterijų / įkraunamų baterijų saugos instrukcijos

#### ■ **PAVOJUS GYVYBEI!**

Baterijas / įkraunamas baterijas laikykite vaikams neprieinamoje vietoje. Prarijus bateriją nedelsiant kreiptis į gydytoją.

- Praryta baterija gali nudeginti vidaus organus, pažeisti minkštuosius audinius ir sukelti mirtį. Sunkūs nudegimai gali atsirasti per 2 valandas nuo nurijimo.



#### ■ **SPROGIMO**

**PAVOJUS!** Niekada nebandykite įkrauti

neįkraunamų baterijų. Baterijų / įkraunamų baterijų nesujunkite trumpuoju jungimu ir neardykite. Jos gali perkaisti, užsidegti ar sprogti.

- Baterijų / įkraunamų baterijų niekada nemeskite į ugnį ar vandenį.
- Baterijų / įkraunamų baterijų neveikite mechanine apkrova.

## Skysčio iš baterijų ištekėjimo rizika

- Saugokite baterijas / įkraunamas baterijas nuo ekstremalių aplinkos sąlygų ir temperatūrų poveikio, pvz., radiatorių ar tiesioginės saulės šviesos.
- Venkite sąlyčio su oda, akimis ir gleivinėmis. Prisilietus prie baterijų rūgšties, kruopščiai nuplaukite pažeistą vietą dideliu kiekiu švaraus vandens ir nedelsdami kreipkitės į gydytoją.



### **MŪVĖKITE APSAUGINES PIRŠTINES!**

Pažeistos ar su ištekėjusiu skysčiu baterijos / įkraunamos baterijos gali nudeginti odą. Visada tokiais atvejais mūvėkite tinkamas apsaugines pirštines.

- Ištekėjus skysčiui iš baterijų, nedelsdami jas išimkite iš gaminio, kad jo nesugadintų.
- Išimkite baterijas / įkraunamas baterijas iš gaminio, jei jo ilgesnį laiką nenaudosite.

## Gaminio sugadinimo pavojus

- Naudokite tik nurodyto tipo baterijas / įkraunamas baterijas!
- Įdėkite tinkamai, atkreipdami dėmesį į jų poliškumą! Jis nurodytas baterijų skyriuje!
- Prieš įdėdami nuvalykite baterijos ir baterijos skyriaus kontaktus!
- Išsikrovusias baterijas / įkraunamas baterijas nedelsdami išimkite iš gaminio.

### ● Informacija apie monetas / tabletės formos baterijas



**ĮSPĖJIMAS!** Baterijos negalima praryti, nes ji kelia cheminio nudegimo pavojų.

- 



**ĮSPĖJIMAS:** Sudėtyje yra monetas formos baterija.

**DĖMESIO!** Sudėtyje yra lengvai praryjama monetas formos baterija!

Pavojus uždusti!



## **BATERIJAS LAIKYKITE VAIKAMS**

### **NEPRIEINAMOJE**

**VIETOJE!** Praryta baterija gali chemiškai nudeginti, pažeisti minkštuosius audinius ir sukelti mirtį. Sunkūs nudegimai gali atsirasti per 2 valandas nuo baterijų prarijimo. Nedelsiant kreiptis į gydytoją.



### **ĮSPĖJIMAS!**

Panaudotas baterijas nedelsiant išmesti.

Naujas ir naudotas baterijas laikyti vaikams neprieinamoje vietoje.

- Jei baterijų skyriaus dangtelis gerai neužsidaro, gaminio daugiau nenaudoti ir padėti vaikams neprieinamoje vietoje.
- Jeigu įtariate, kad baterija praryta ar atsidūrė kūno viduje, nedelsdami kreipkitės į gydytoją.



## **Neakivaizdūs simptomai, kurie gali pasireikšti baterijos prarijimo atveju**

Deja, nėra akivaizdžių požymių, rodančių monetos formos baterijos įstrigimą vaiko stemplėje.

Su tuo nėra susiję jokie specifiniai simptomai. Vaikas gali:

- labai kosėti, springti ar seilėtis;
  - gali būti panašu į virškinimo sutrikimą ar virusą;
  - prastai jaustis;
  - rodyti į savo gerklę ar pilvą;
  - jausti skausmą pilve, krūtinėje ar gerklėje;
  - būti pavargęs ar mieguistas;
  - būti tylesnis, nei įprastai, ar kitaip jaustis „kaip nesavas“;
  - prarasti apetitą ar mažiau valgyti; ir
  - nenorėti kieto maisto ar nesugebėti valgyti kieto maisto.
- Tokio pobūdžio simptomai gali kisti, o skausmas augti ir po to mažėti.

- Specifinis monetos formos baterijos prarijimo simptomas yra vėmimas šviežiu (šviesiai raudonu) krauju.
- Jei vaikas taip vemia, nedelsdami kreipkitės į gydytoją.
- Kadangi nėra akivaizdžių simptomų, todėl labai svarbu yra namuose tinkamai tvarkyti išsikrovusias ar atsargines monetos formos baterijas ir gaminius su jomis.



### **Informacija apie saugą**

**SVARBU: ATIDŽIAI PERSKAITYKITE ŠIA INSTRUKCIJĄ IR PASIDĖKITE SAUGIOJE VIETOJE.**

#### **MIRTINO SUŽALOJIMO PAVOJUS!**

- Niekada nepalikite vaikų be priežiūros su pakuotės medžiagomis. Uždusimo pavojus!

#### **PAVOJUS SUSIŽALOTI!**

- Gaminį naudokite tik ant kietų ir lygių paviršių, o ne ant laiptų ar paviršiaus su nuolydžiu.
- Atkreipkite dėmesį į maksimalią apkrovą (iki 120 kg naudojant kaip sėdynę ir iki 150 kg naudojant kaip gulimąjį vežimėlį). Gaminio niekada neperkraukite.
- Gaminio niekada nenaudokite dar kartą, jei jis buvo perkrautas. Jo pažeidimas gali būti nematomas ir gaminį gali būti nesaugu naudoti.

- Gaminio nenaudokite kaip pagalbinės priemonės užsilipti ar žmonėms pervežti.
- Asmeniui ant gaminio sėdint ar gulint, jo funkcijos negalima keisti iš gulimojo vežimėlio į sėdynės ir atvirkščiai.
- Kiekvieną kartą prieš naudodami patikrinkite, ar gaminys nepažeistas ir nesudilęs. Gaminį galima naudoti tik tuomet, kai ant jo nėra pažeidimo požymių.



### **ĮSPĖJIMAS!**

#### **Nenaudokite gaminio ant slidaus paviršiaus.**

- Nebandykite riedėti per kliūtis.
- Gaminį naudokite tik dirbdami po tokiais įrenginiais (pvz., automobiliais), kurie įtvirtinti, kad nenukristų.
- Prieš naudojant gaminį būtina jį išbandyti tinkamomis sąlygomis!





#### **Pavojus prispausti pirštus!**

- Nekiškite rankų prie šoninių rėmų ir lankstų, kai sėdynę keliate ar leidžiate žemyn!
- Nekiškite rankų prie judančių dalių, kol gulimoje padėtyje gaminio nenustūmėte į galutinę darbo vietą.
- Gulėdami ant gaminio nekiškite rankų po juo. Centriniai ratukai gali netyčia prispausti jūsų pirštus.

#### **Nesugadinkite turto!**

- Saugokite gaminį nuo atvirų liepsnų. Gaminys yra degus.

#### **● Surinkimas**

1. Nuimkite nuo gaminio pakuotės medžiagas ir susidėkite visas dalis ant švaraus ir lygaus paviršiaus (įspėjimas: kieti paviršiai gaminį gali subraižyti!).
2. Centrinį rėmą  ir apatinį rėmą  padėkite ant grindų (B pav.).

- Įstumkite centrinį rėmą į apatinio rėmo vidų ir iš apatinio rėmo ištraukite apsauginį kaištį **3a**.
- Centrinį rėmą įtaikykite taip, kad apsauginį kaištį būtų galima įkišti į atitinkamą centrinio rėmo angą **2a**, ir po to apsauginį kaištį atleiskite (B pav.).
- Pritvirtinkite abu rėmus, įsukdami šešiakampę veržlę **7** pagal laikrodžio rodyklę į varžtą **6**, kaip parodyta B pav.
- Uždėkite viršutinį rėmą **1** ant viduriniojo rėmo ir pritvirtinkite jį vietoje įsukdami šešiakampes veržles **7** pagal laikrodžio rodyklę į varžtą **6** (C pav.).
- Užfiksuokite ratukus **4** ir ratukus su stabdžiais **5**, užsukdami įstumiamą veržlę **8**, kaip parodyta D pav.

**Pastaba:** Tiesiogiai įsukite ratukus **4** pagal laikrodžio rodyklę į viršutinio rėmo **1** angą, įstumiamos veržlės nereikia.

**Pastaba:** Naudokite veržliaraktį **9** ir šešiakampį raktą **10**, kad priveržtumėte ratukus.

- Patikrinkite visų srieginių jungčių priveržimą ir priveržkite, jei reikia.

## Priedai

Prie apatinio rėmo galite pritvirtinti pridedamus priedus ir taip pagerinti naudojimo patirtį.

## Smulkių dalių dėžutė

- Pritvirtinkite smulkių dalių dėžutę **12** prie rėmo prisukdami veržlę **11** pagal laikrodžio rodyklę, kaip parodyta (E pav.).

## Laikymo dėklas

- Pritvirtinkite dėklo laikiklį **14** prie rėmo prisukdami 2 prispaudimo veržles **11** pagal laikrodžio rodyklę, kaip parodyta F1 pav.
- Įkiškite sraigatą **16** per laikymo dėklą **13** į laikymo dėklo laikiklio **14** vidinę dalį. Užfiksuokite detalę prisukdami pagal laikrodžio rodyklę. (F1 pav.)
- Norėdami laikiklį išdėstyti horizontaliai arba vertikaliai, paspauskite mygtuką ir traukite laikiklį, kol jis bus pritvirtintas prie išorinės angos. (F2 pav.)

- Norėdami sutrumpinti laikiklį horizontaliai arba vertikaliai, paspauskite mygtuką ir stumkite laikiklį tol, kol jis bus pritvirtintas prie vidinės skylės. (F3 pav.)

## LED lemputė

- Pritvirtinkite LED lemputės laikiklį **15** prie rėmo prisukdami prispaudimo veržlę **11** pagal laikrodžio rodyklę, kaip parodyta G pav.

## LED lemputės įjungimas

- Pasukite LED lemputės dangtelį prieš laikrodžio rodyklę, kad atsідarytų (H1 pav.), ir nuimkite plastikinį izoliatorių (H2 pav.).
- Pasukite LED lemputės dangtelį atgal pagal laikrodžio rodyklę, kad užbaigtumėte surinkimą, ir paspauskite mygtuką, kad įjungtumėte LED lemputę (H3 pav.).

## LED lemputės baterijos keitimas

- Pasukite LED lemputės dangtelį prieš laikrodžio rodyklę, kad atsідarytų (I1 pav.).
- Pasukite baterijų skyriaus dangtelį prieš laikrodžio rodyklę, naudodami du veržliaraktio **9** rankenos antgalius, kad nuimtumėte jį nuo LED lemputės korpuso (I2 pav.).
- Išimkite baterijų skyrių iš LED korpuso (I3 pav.).
- Ištumkite ir išimkite senas baterijas iš baterijų skyriaus nuo neigiamo poliaus (-) (I4 pav.).
- Įdėkite naujas baterijas į baterijų skyrių. Įsitikinkite, kad baterijos yra tinkamo poliškumo (+ ir -) (I5 pav.).
- Įstatykite baterijų skyrių atgal į LED lemputę (I5 pav.).

**Pastaba:** Patikrinkite schemą ant baterijos skyriaus, kad įsitikintumėte, jog poliškumas yra teisingas, o teigiamas poliškumas nukreiptas į išorę.

- Užsukite baterijų skyriaus dangtelį pagal laikrodžio rodyklę, naudodami du ant veržliarakčio rankenos esančius antgalius, kad pritvirtintumėte baterijų skyrių (I5 pav.).
- Užbaigdami montavimą, užsukite LED lemputės dangtelį atgal pagal laikrodžio rodyklę (I6 pav.).

## ● Naudojimas

Šį gaminį galima naudoti kaip gulimąjį vežimėlį ir kaip sėdynę.

## ● Gaminio kaip sėdynės naudojimas

Jei gaminį norite naudoti kaip sėdynę, atlikite šiuos žingsnius:

- Iki galo ištraukite ir laikykite ištraukę apsauginį kaištį **3a** iš apatinio rėmo **3**.
- Nulenkite centrinį rėmą **2** į viršų ir atleiskite apsauginį kaištį taip, kad jis užsikabintų už apsauginio kabliuko **2b** ant viduriniojo rėmo (J pav.).
- Viršutinį rėmą **1** atlenkite į horizontalią padėtį (K pav.).

## ● Gaminio kaip gulimojo vežimėlio naudojimas

Jei gaminį norite naudoti kaip gulimąjį vežimėlį, priešinga tvarka atlikite skyriuje „Gaminio kaip sėdynės naudojimas“ nurodytus žingsnius.

## ● Priežiūra

Reguliariai tikrinkite visų srieginių jungčių priveržimą ir priveržkite, jei reikia. Nemerkite LED lemputės į vandenį. Skystis gali sugadinti LED lemputę.

## ● Laikymas ir valymas

Nenaudojamą gaminį visada laikyti sausoje ir švarioje patalpoje kambario temperatūroje. Laikykite gaminį taburetės padėtyje ir nuleiskite stabdžius, kad jis nepradėtų riedėti. Gaminį plaukite šiltu vandeniu ir mažos koncentracijos ploviklio

tirpalu, o po to sausai nušluostykite skudurėliu. LED lemputę valykite tik sausa šluoste. **SVARBU!** Gaminiai valyti niekada nenaudokite šerdinančių valymo priemonių.

## ● Išmetimas

Pakuotė pagaminta iš aplinkai nekenksmingų medžiagų, kurias galite išmesti įprastose grąžinamojo perdirbimo vietose.



Rūšiuodami atliekas, atkreipkite dėmesį į pakuočių ženklimą, kurį sudaro santrumpos (a) ir skaičiai (b), reiškiantys: 1–7: plastikai / 20–22: popierius ir kartonas / 80–98: kombinuotosios pakuotės.



Daugiau informacijos apie nebetinkamo naudoti gaminio išmetimą sužinosite savo savivaldybės ar miesto administracijoje.



Aplinkos apsaugos sumetimais neišmeskite nebetinkamo naudoti gaminio kartu su buitinėmis atliekomis; pristatykite jį į nurodytus surinkimo punktus. Informacijos apie surinkimo punktus ir jų darbo laiką suteiks vietos kompetentingos institucijos.

Pažeistos arba nebetinkamos naudoti baterijos / akumuliatoriai turi būti perdirbti. Nugabenkite baterijas / akumuliatorius ir (arba) produktą į nurodytas surinkimo vietas.



**Netinkamai išmetant baterijas / akumuliatorius daroma žala aplinkai!**

Prieš išmesdami iš gaminio išimkite baterijas / akumuliatorius.

Baterijas / akumuliatorius draudžiama išmesti kartu su buitinėmis atliekomis. Juose gali būti nuodingų sunkiųjų metalų, todėl baterijos / akumuliatoriai turi būti tvarkomi kaip specialiosios atliekos. Šie cheminiai simboliai nurodo sunkiuosius

metalus: Cd = kadmis, Hg = gyvsidabris, Pb = švinas. Todėl nebetinkamas naudoti baterijas / akumulatorius nugabenkite į komunalinius surinkimo punktus.

## ● **Garantija**

Gaminys buvo pagamintas laikantis griežtų kruopštumo principų ir prieš pristatant buvo atidžiai patikrintas. Esant medžiagų ar gamybos defektams, jūs turite įstatymines teises gaminio pardavėjo atžvilgiu. Ši garantija jokiais būdais neapriboja įstatymais nustatytų jūsų teisių.

Šiam produktui suteikiama 5 metų garantija nuo pirkimo datos. Garantijos teikimo laikotarpis skaičiuojamas nuo pirkimo datos. Pirkimo kvito originalą laikykite saugioje vietoje, nes šis dokumentas reikalingas kaip pirkimo įrodymas.

Išpakavus gaminį, būtina nedelsiant pranešti apie bet kokius pažeidimus ar defektus, kurie jau buvo pirkimo metu.

Jei per 5 metus nuo šio produkto pirkimo datos išryškės medžiagų ar gamybos trūkumų, produktą savo nuožiūra nemokamai pataisysime arba pakeisime. Patvirtinus garantinį reikalavimą garantinis laikotarpis nepratęsiamas. Ta pati sąlyga taikoma ir pakeistoms bei pataisytoms dalims.

Garantija netaikoma, jei šis produktas apgadinamas, netinkamai naudojamas ar netinkamai prižiūrimas.

Garantija taikoma medžiagų ir gamybos trūkumams. Ši garantija netaikoma gaminio dalims, kurios paprastai susidėvi ir todėl yra laikomos susidėvinčiomis dalimis (pvz., baterijos, akumulatoriai, žarnos, rašalo kasetės), taip pat netaikoma trapioms dalims, pvz., jungikliams arba dalims iš stiklo.

## ● **Veiksmai norint pasinaudoti garantija**

Kad galėtume greitai apdoroti Jūsų prašymą, vadovaukitės toliau pateikiamais nurodymais:

Prašome dėl visų užklausų išsaugoti kasos čekį ir gaminio numerį (pvz., IAN 478291\_2410) kaip pirkimo įrodymą.

Gaminio numerį rasite duomenų lentelėje, išgraviruotą ant gaminio, ant naudojimo instrukcijos viršelio (apačioje kairėje) arba užklijuotą prietaiso užpakalinėje pusėje ar apačioje.

Jei išryškėtų produkto veikimo ar kitokių trūkumų, pirmiausia telefonu arba elektroniniu paštu kreipkitės į toliau nurodytą klientų aptarnavimo skyrių.

Tada sugedusiu pripažintą produktą, pridėję pirkimo dokumentą (kasos čekį) ir nurodę trūkumą bei jo atsiradimo laiką, nemokamai galėsite išsiųsti Jums nurodytu klientų aptarnavimo tarnybos adresu.

parkside-diy.com svetainėje galite atidaryti ir atsisiųsti šią ir daugelį kitų instrukcijų. Su šiuo QR kodu galite tiesiogiai patekti į parkside-diy.com svetainės puslapį. Pasirinkite savo šalį ir pagal paieškos formą susiraskite savo šalies naudojimo instrukciją. Įvesdami gaminio numerį (IAN) 478291\_2410 surasite jūsų gaminio naudojimo instrukciją.



Informacija apie Ne ličio jonų baterija  
bateriją: (neįkraunama baterija),  
4 x 1,5 V , LR44 tipas

Galioja iki  
nurodytos datos: 04/26

Pagaminta  
„Lidl Stiftung & Co. KG“  
Stiftsbergstr. 1, 74167 Neckarsulm,  
VOKIETIJA

El. paštas: battery-service@lidl.com  
www.lidl-service.com

## ● Klientų aptarnavimas

 **Klientų aptarnavimo tarnyba**

**Lietuva**

Tel.: 080033500

El. paštas: owim@lidl.lt



<b>Einleitung</b> .....	Seite	42
Verpackungsinhalt .....	Seite	42
Technische Daten .....	Seite	42
Bestimmungsgemäße Verwendung .....	Seite	43
Symbole und Signalwörter .....	Seite	43
<b>Sicherheitshinweise</b> .....	Seite	43
Sicherheitshinweise für Batterien/Akkus .....	Seite	44
Hinweise zu Knopfzellen-Batterien .....	Seite	46
Nicht offensichtliche Symptome, die durch das Verschlucken von Batterien auftreten können .....	Seite	46
<b>Sicherheitshinweise</b> .....	Seite	47
<b>Zusammenbauen</b> .....	Seite	48
Verwendung .....	Seite	49
Verwendung des Produkts als Hocker .....	Seite	49
Verwendung des Produkts als Rollbrett .....	Seite	49
<b>Wartung</b> .....	Seite	50
<b>Lagerung und Reinigung</b> .....	Seite	50
<b>Entsorgung</b> .....	Seite	50
<b>Garantie</b> .....	Seite	50
Abwicklung im Garantiefall .....	Seite	51
Service .....	Seite	51

## Liste der verwendeten Piktogramme

	Sicherheitshinweise Gebrauchsanweisung
	Gleichstrom/-spannung
	Batterie inbegriffen (Knopfzelle)
	Das CE Zeichen bestätigt Konformität mit den für das Produkt zutreffenden EU- Richtlinien.
	<b>Warnung!</b> Das Produkt enthält Knopfzellen. Gefährlich bei Verschlucken – beachten Sie die Hinweise.

## MONTAGE-ROLLBRETT UND WERKSTATTHOCKER

### ● Einleitung

Wir beglückwünschen Sie zum Kauf Ihres neuen Produkts. Sie haben sich damit für ein hochwertiges Produkt entschieden. Die Bedienungsanleitung ist Teil dieses Produkts. Sie enthält wichtige Hinweise für Sicherheit, Gebrauch und Entsorgung. Machen Sie sich vor der Benutzung des Produkts mit allen Bedien- und Sicherheitshinweisen vertraut. Benutzen Sie das Produkt nur wie beschrieben und für die angegebenen Einsatzbereiche. Händigen Sie alle Unterlagen bei Weitergabe des Produkts an Dritte mit aus.

### ● Verpackungsinhalt

- 1 x Oberer Rahmen 1
- 1 x Mittlerer Rahmen 2
- 1 x Unterer Rahmen 3
- 4 x Laufrolle 4
- 2 x Laufrolle mit Bremsen 5
- 4 x Schrauben 6
- 4 x Muttern 7
- 4 x Gewindebuchsen 8
- 2 x Schraubenschlüssel 9
- 1 x Innensechskantschlüssel 10
- 5 x Spannmutter 11
- 1 x Kleinteilbehälter 12
- 1 x Ablageschale 13
- 1 x Halterung für Ablageschale 14
- 1 x LED-Leuchte  
(mit magnetischem Plattenhalter) 15
- 1 x Schraube 16
- 1 x Gebrauchsanweisung

### ● Technische Daten

**Betriebsspannung:** 6 Volt 

**Batterien:** Nicht-Lithium-Batterie  
(nicht wiederaufladbar)  
4 x 1,5 V , Typ LR44

**Eingangsleistung:** 0,4 W

**Glühbirnen:** 3 x LED

Maße:

Hocker: ca. 58 x 41,5 x 43 cm  
(L x B x H)

Rollbrett: ca. 121 x 41,5 x 13 cm  
(L x B x H)



Max. Last (Hocker): 120 kg



Max. Last (Rollbrett): 150 kg



Herstellungsdatum (Monat/  
Jahr): 04/2025

## ● Bestimmungsgemäße Verwendung

Dieses Produkt ist als Unterstützung für gelegentliche Arbeiten im Liegen oder Sitzen bestimmt. Das Produkt ist nur für den Privatgebrauch bestimmt.

## ● Symbole und Signalwörter



Gebotszeichen - weist jeden Benutzer an, die Anweisungen vor der Verwendung sorgfältig zu lesen und für alle Benutzer jederzeit verfügbar zu halten.



Allgemeines Warnzeichen, weist auf Gefahren und Risiken hin (z. B. Todes-, Verletzungs- oder Quetschgefahr).



Warnzeichen, weist auf das Risiko eingeklemmter Finger hin.

### GEFAHR

Weist auf ein hohes Risiko hin, das zum Tod oder zu schweren Verletzungen führen kann, wenn es nicht vermieden wird.



### Sicherheitshinweise

**LESEN SIE VOR GEBRAUCH DIESES HILFSMITTELS DIE GEBRAUCHSANLEITUNG! BEWAHREN SIE DIE GEBRAUCHSANLEITUNG SORGFÄLTIG AUF!**

**⚠ VORSICHT! Achten Sie auf scharfe Kanten.**

**⚠ VORSICHT! VERLETZUNGSGEFAHR!**

**■ BEWAHREN SIE DAS PRODUKT AUSSER REICHWEITE VON KINDERN AUF. DIESES PRODUKT IST KEIN SPIELZEUG!** Dieses Produkt darf auf keinen Fall von unbeaufsichtigten Kindern benutzt werden.

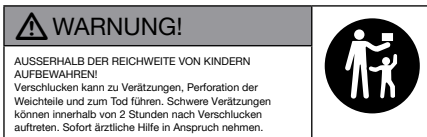

**⚠ LEBENS- UND UNFALLGEFAHR FÜR SÄUGLINGE UND KINDER!** Lassen Sie Kinder niemals allein und unbeaufsichtigt mit dem Verpackungsmaterial.

■ Es besteht Erstickungsgefahr durch das Verpackungsmaterial. Kinder unterschätzen häufig die Risiken. Halten Sie Kinder stets von dem Produkt fern.

**⚠ WARNUNG! ENTHÄLT VERSCHLUCKBARE KNOPFZELLEN! ERSTICKUNGSGEFAHR!**

- Dieses Produkt kann von Kindern ab 8 Jahren und von Personen mit eingeschränkten körperlichen, sensorischen oder geistigen Fähigkeiten oder mangelnder Erfahrung oder Kenntnis benutzt werden, sofern sie beaufsichtigt werden oder Anweisungen zum sicheren Gebrauch des Produkts erhalten haben und die damit verbundenen Gefahren verstehen. Kinder dürfen nicht mit dem Produkt spielen. Reinigung und die vom Benutzer durchzuführende Wartung dürfen nicht von Kindern ohne Beaufsichtigung durchgeführt werden.
- Bringen Sie das Produkt niemals in Kontakt mit hohen Temperaturen, Wasser oder Feuchtigkeit, da das Produkt dadurch beschädigt werden kann.
- Halten Sie die LED-Leuchte sauber und trocken. Durch Flüssigkeiten kann die LED-Leuchte beschädigt werden.
- Halten Sie das Produkt von elektrischem Strom und elektrisch geladenen Kontakten fern, um Schäden am Chip zu vermeiden.
- Setzen Sie das Produkt nicht unter Spannung. Halten Sie das Produkt von elektrischen Anschlüssen fern. Andernfalls kann der eingebaute Chip des Produkts beschädigt werden.
- Die in dieser Leuchte enthaltene Lichtquelle darf nur durch den Hersteller oder seinen Kundendienst oder eine ähnlich qualifizierte Person ausgetauscht werden.
- Verschiedene Batterietypen dürfen nicht gemischt werden.
- Neue und gebrauchte Batterien dürfen nicht gemischt werden.



#### Sicherheitshinweise für Batterien/Akkus

- **LEBENSGEFAHR!** Bewahren Sie Batterien/Akkus außerhalb der Reichweite von Kindern auf. Bei versehentlichem Verschlucken sofort einen Arzt aufsuchen.

- Verschlucken kann zu Verätzungen, Perforation von Weichteilen und zum Tod führen. Schwere Verätzungen können innerhalb von 2 Stunden nach Verschlucken auftreten.

-  **EXPLOSIONSGEFAHR!** Laden Sie niemals nicht wieder-auf ladbare Batterien auf. Schließen Sie Batterien/Akkus nicht kurz und öffnen Sie sie nicht. Überhitzung, Brand oder Bersten könnte die Folge sein.
- Werfen Sie Batterien/Akkus niemals in Feuer oder in Wasser.
- Setzen Sie Batterien/Akkus keinen mechanischen Belastungen aus.

### **Gefahr des Auslaufens von Batterien**

- Vermeiden Sie extreme Umgebungsbedingungen und Temperaturen, die Batterien / Akkus beeinträchtigen könnten, z. B. Heizkörper / direkte Sonneneinstrahlung.

- Vermeiden Sie den Kontakt mit Haut, Augen und Schleimhäuten. Bei Kontakt mit Batteriesäure spülen Sie die betroffene Stelle gründlich mit viel sauberem Wasser und suchen Sie sofort einen Arzt auf.

-  **SCHUTZHANDSCHUHE TRAGEN!**

- Ausgelaufene oder beschädigte Batterien/Akkus können bei Kontakt mit der Haut Verätzungen verursachen. Tragen Sie in einem solchen Fall stets geeignete Schutzhandschuhe.
- Im Falle eines Auslaufens der Batterien entfernen Sie diese sofort aus dem Produkt, um Beschädigungen zu vermeiden.
- Nehmen Sie die Batterien/Akkus heraus, wenn das Produkt längere Zeit nicht benutzt wird.

### **Risiko der Beschädigung des Produkts**

- Verwenden Sie nur den angegebenen Batterie-/ Akkutyp!

- Achten Sie beim Einlegen auf die richtige Polarität! Diese ist im Batteriefach angegeben.
- Reinigen Sie die Kontakte an der Batterie und im Batteriefach vor dem Einsetzen!
- Entfernen Sie verbrauchte Batterien/Akkus sofort aus dem Gerät.

### ● Hinweise zu Knopfzellen-Batterien



**WARNUNG!** Die Batterie nicht verschlucken, es besteht die Gefahr einer Verätzung.

-  **WARNUNG:** Enthält eine Knopfzellenbatterie **ACHTUNG!** Enthält verschluckbare Knopfzellen! Es besteht Erstickungsgefahr!



**BATTERIEN AUSSER REICHWEITE VON KINDERN HALTEN!**

Verschlucken von Batterien kann zu Verätzungen, Perforation von Weichteilen und Tod führen. Schwere Verätzungen können innerhalb von 2 Stunden nach Verschlucken der

Batterien auftreten. Es ist unverzüglich ärztliche Hilfe hinzuzuziehen.



**WARNUNG!**

- Entsorgen Sie verbrauchte Batterien sofort. Halten Sie neue und gebrauchte Batterien von Kindern fern.
- Wenn sich das Batteriefach nicht sicher schließen lässt, verwenden Sie das Produkt nicht mehr und halten Sie es von Kindern fern.
- Wenn Sie vermuten, Batterien könnten verschluckt oder in irgendeinen Teil des Körpers gelangt sein, suchen Sie unverzüglich einen Arzt auf.



**Nicht offensichtliche Symptome, die durch das Verschlucken von Batterien auftreten können**

Leider ist es nicht offensichtlich, wenn eine Knopfzellen oder Münzbatterien in der Speiseröhre eines Kindes steckt.

Es gibt keine spezifischen Symptome, die damit verbunden sind. Das Kind könnte:

- viel husten, würgen oder sabbern;
- den Eindruck machen, eine Magenverstimmung oder einen Virus zu haben;
- sich krank fühlen;
- auf den Hals oder Bauch zeigen;
- Schmerzen im Bauch, in der Brust oder im Rachen haben;
- müde oder lethargisch sein;
- vielleicht ruhiger oder anhänglicher als sonst sein oder „nicht sie selbst“ sein;
- den Appetit verlieren oder einen verminderten Appetit haben und
- möglicherweise keine feste Nahrung zu sich nehmen wollen / können.
- Diese Art von Symptomen variiert oder schwankt, wobei die Schmerzen zunehmen und dann wieder abklingen.
- Ein spezifisches Symptom für das Verschlucken von Knopfzellen oder Münzbatterien ist das Erbrechen von frischem (hellrotem) Blut.
- Wenn das Kind dies tut, suchen Sie sofort ärztliche Hilfe auf.

- Da es keine eindeutigen Symptome gibt, ist es wichtig, mit „leeren“ oder Ersatz-Knopfzellen oder Münzbatterien im Haushalt und den Produkten, die sie enthalten, vorsichtig umzugehen.



### **Sicherheitshinweise**

**WICHTIG: LESEN SIE DIESE GEBRAUCHSANWEISUNG AUFMERKSAM DURCH UND BEWAHREN SIE SIE ZUM SPÄTEREN NACHSCHLAGEN AUF!**

#### **⚠️ LEBENSGEFAHR!**

- Lassen Sie Kinder niemals unbeaufsichtigt mit dem Verpackungsmaterial. Es besteht Erstickungsgefahr!

#### **⚠️ VERLETZUNGSGEFAHR!**

- Verwenden Sie das Produkt nur auf harten ebenen Oberflächen, nicht auf Stufen oder auf Schrägen.
- Achten Sie auf die max. Belastung (max. 120 kg als Hocker und max. 150 kg als Rollbrett). Überlasten Sie das Produkt niemals.
- Verwenden Sie das Produkt nicht mehr, wenn es überlastet wurde. Bei Überlastung können unsichtbare Schäden entstehen, durch die die Sicherheit des Produkts beeinträchtigt werden kann.
- Verwenden Sie das Produkt nicht als Steighilfe oder zum Transport von Personen.
- Wenn eine Person auf dem Produkt sitzt oder liegt, darf es nicht verändert werden (Umbau vom Rollbrett zum Hocker oder umgekehrt).

- Überprüfen Sie das Produkt vor jedem Gebrauch auf Anzeichen von Beschädigungen oder Abnutzung. Das Produkt darf nur verwendet werden, wenn es keine Anzeichen von Schäden aufweist.

 **WARNUNG!**  
Verwenden Sie das Produkt nicht auf einer rutschigen Oberfläche.

- Überrollen Sie keine Gegenstände.
- Verwenden Sie das Produkt nur für Arbeiten unter Bereichen (z. B. Fahrzeugen), die gegen Absturz gesichert sind.
- Das Produkt muss vor der Verwendung unter ordnungsgemäßen Bedingungen getestet werden!

 **Einklemmgefahr!**

- Halten Sie Ihre Hände beim Hoch- oder Herunterklappen des Sitzes von den Seitenrahmen und den Schwenkarmen fern!
- Halten Sie Ihre Hände von den beweglichen Teilen fern, bis sich das Produkt vollständig in der Liegestellung befindet.
- Greifen Sie beim Liegen nicht unter das Produkt. Es besteht die Gefahr des Einklemmens der Finger in den mittleren Laufrollen.

 **Beugen Sie Sachschäden vor!**

- Halten Sie das Produkt von offenen Flammen fern. Das Produkt ist brennbar.

● **Zusammenbauen**

1. Entfernen Sie das gesamte Verpackungsmaterial vom Produkt und legen Sie die Einzelteile auf eine saubere und ebene Fläche. (Warnung: Harte Oberflächen können das Produkt verkratzen!)

2. Legen Sie den mittleren Rahmen **2** und den unteren Rahmen **3** auf den Boden (Abb. B).
3. Schieben Sie den mittleren Rahmen in den unteren Rahmen und ziehen Sie den Sicherungsstift **3a** aus dem unteren Rahmen.
4. Schieben Sie den mittleren Rahmen soweit ein, dass der Sicherungsstift in die Sicherungsbohrung **2a** auf dem mittleren Rahmen gesteckt werden kann, und lassen Sie dann den Sicherungsstift wieder los (Abb. B).
5. Befestigen Sie die beiden Rahmen mit den Schrauben **6** und den Sechskantmutter **7** aneinander, wie in Abb. B gezeigt.
6. Schieben Sie den oberen Rahmen **1** auf den mittleren Rahmen und befestigen Sie ihn mit den Schrauben **6** und den Sechskantmutter **7** (Abb. C).
7. Befestigen Sie die Laufrollen **4** und die Laufrollen mit Bremsen **5** mit den Gewindebuchsen **8** am Rahmen, wie in Abb. D gezeigt.

**Hinweis:** Die Laufrollen **4** werden im Uhrzeigersinn ohne Gewindebuchse direkt in die Bohrung des oberen Rahmens **1** geschraubt.

**Hinweis:** Ziehen Sie die Laufrollen mit dem Schraubenschlüssel **9** und dem Innensechskantschlüssel **10** fest.

8. Prüfen Sie, ob alle Schraubverbindungen fest sitzen und ziehen Sie sie gegebenenfalls nach.

**Zubehör**

Um das Produkt noch besser zu nutzen, können die im Lieferumfang enthaltenen Zubehörteile am unteren Rahmen montiert werden.

**Kleinteilbehälter**

1. Befestigen Sie den Kleinteilbehälter **12** mit der Spannmutter **11** am Rahmen, wie in Abb. E gezeigt.

## Ablageschale

1. Befestigen Sie die Halterung **14** für die Ablageschale mit den 2 Spannmuttern **11** am Rahmen, wie in Abb. F1 gezeigt.
2. Stecken Sie die Schraube **16** durch die Ablageschale **13** in die Matrize der Halterung der Ablageschale **14**. Schrauben das Element im Uhrzeigersinn fest (Abb. F1).
3. Um die Halterung horizontal oder vertikal auszuziehen, drücken Sie auf den Knopf der Arretierung und ziehen Sie die Halterung, bis der Stift der Arretierung im äußeren Loch einrastet (Abb. F2) ein.
4. Um die Halterung horizontal oder vertikal zu verkürzen, drücken Sie auf den Knopf der Arretierung und schieben Sie die Halterung, bis der Stift der Arretierung im inneren Loch einrastet (Abb. F3).

## LED-Leuchte

1. Befestigen Sie die Halterung für die LED-Leuchte **15** mit der Spannmutter **11** am Rahmen, wie in Abb. G gezeigt.

## LED-Leuchte einschalten

1. Öffnen Sie die LED-Abdeckung durch Drehen gegen den Uhrzeigersinn (Abb. H1) und ziehen Sie die Kunststoffisolierung ab (Abb. H2).
2. Schrauben Sie die LED-Abdeckung im Uhrzeigersinn wieder auf und drücken Sie zum Einschalten der LED-Leuchte die Taste (Abb. H3).

## LED-Batterie wechseln

1. Öffnen Sie die LED-Abdeckung durch Drehen gegen den Uhrzeigersinn (Abb. I1).
2. Schrauben Sie den Batteriefachdeckel mit den zwei Spitzen am Griff des Schraubenschlüssels **9** gegen den Uhrzeigersinn vom LED-Gehäuse ab (Abb. I2).
3. Nehmen Sie das Batteriefach aus dem LED-Gehäuse (Abb. I3).

4. Schieben Sie am Minus-Pol (-) die verbrauchten Batterien aus dem Batteriefach (Abb. I4).
5. Legen Sie die neuen Batterien in das Batteriefach ein. Die Batterien müssen richtig gepolt sein (+ und -) (Abb. I5).
6. Schieben Sie das Batteriefach wieder in die LED-Leuchte ein (Abb. I5).

**Hinweis:** Achten Sie auf die richtige Polung des Batteriefachs. Der Pluspol muss nach außen zeigen.

7. Schrauben Sie den Batteriefachdeckel mit den zwei Spitzen am Griff des Schraubenschlüssels im Uhrzeigersinn wieder auf (Abb. I5).
8. Schrauben Sie die LED-Abdeckung im Uhrzeigersinn wieder auf (Abb. I6).

## ● Verwendung

Sie können dieses Produkt als Rollbrett oder Hocker verwenden.

## ● Verwendung des Produkts als Hocker

Zur Verwendung des Produkts als Hocker gehen Sie wie folgt vor:

1. Ziehen Sie den Sicherungsstift **3a** so weit wie möglich aus dem unteren Rahmen **3**, und halten Sie den Stift fest.
2. Klappen Sie den mittleren Rahmen **2** nach oben und lassen Sie den Sicherungsstift los, damit er den Sicherungshaken **2b** auf dem mittleren Rahmen blockiert (Abb. J).
3. Klappen Sie den oberen Rahmen **1** in die waagrechte Stellung (Abb. K).

## ● Verwendung des Produkts als Rollbrett

Zur Verwendung des Produkts als Rollbrett führen Sie die im Abschnitt „Verwendung des Produkts als Hocker“ angegebenen Schritte in umgekehrter Reihenfolge aus.

## ● Wartung

Prüfen Sie regelmäßig, ob alle Schraubverbindungen fest sitzen und ziehen Sie sie gegebenenfalls nach. Tauchen Sie die LED-Leuchte nicht in Wasser. Die LED-Leuchte kann durch Flüssigkeit beschädigt werden.

## ● Lagerung und Reinigung

Lagern Sie das Produkt immer an einem sauberen und trockenen Ort bei Raumtemperatur, wenn Sie es nicht benutzen. Lagern Sie das Produkt in der Hockerposition und stellen Sie die Bremsen fest, damit es nicht wegrollt. Reinigen Sie das Produkt mit Wasser und einem milden Reinigungsmittel und trocknen Sie es dann mit einem Reinigungstuch ab. Reinigen Sie die LED-Leuchte nur mit einem trockenen Tuch. **WICHTIG!** Verwenden Sie zur Reinigung des Produkts niemals scharfe Reinigungsmittel.

## ● Entsorgung

Die Verpackung besteht aus umweltfreundlichen Materialien, die Sie über die örtlichen Recyclingstellen entsorgen können.



Beachten Sie die Kennzeichnung der Verpackungsmaterialien bei der Abfalltrennung, diese sind gekennzeichnet mit Abkürzungen (a) und Nummern (b) mit folgender Bedeutung: 1–7: Kunststoffe/20–22: Papier und Pappe/80–98: Verbundstoffe.



Möglichkeiten zur Entsorgung des ausgedienten Produkts erfahren Sie bei Ihrer Gemeinde oder Stadtverwaltung.



Werfen Sie Ihr Produkt, wenn es ausgedient hat, im Interesse des Umweltschutzes nicht in den Hausmüll, sondern führen Sie es einer fachgerechten Entsorgung zu. Über Sammelstellen und deren

Öffnungszeiten können Sie sich bei Ihrer zuständigen Verwaltung informieren.

Defekte oder verbrauchte Batterien/ Akkus müssen recycelt werden. Geben Sie Batterien /Akkus und/oder das Produkt über die angebotenen Sammeleinrichtungen zurück.



## **Umweltschäden durch falsche Entsorgung der Batterien / Akkus!**

Entnehmen Sie die Batterien / den Akku-Pack aus dem Produkt vor der Entsorgung.

Batterien / Akkus dürfen nicht über den Hausmüll entsorgt werden. Sie können giftige Schwermetalle enthalten und unterliegen der Sondermüllbehandlung. Die chemischen Symbole der Schwermetalle sind wie folgt: Cd = Cadmium, Hg = Quecksilber, Pb = Blei. Geben Sie deshalb verbrauchte Batterien / Akkus bei einer kommunalen Sammelstelle ab.

## ● Garantie

Das Produkt wurde nach strengen Qualitätsrichtlinien hergestellt und vor der Auslieferung sorgfältig geprüft. Im Falle von Material- oder Herstellungsfehlern haben Sie gegenüber dem Verkäufer des Produkts gesetzliche Rechte. Ihre gesetzlichen Rechte werden in keiner Weise durch unsere unten aufgeführte Garantie eingeschränkt.

Die Garantie für dieses Produkt beträgt 5 Jahre ab Kaufdatum. Die Garantiezeit beginnt mit dem Kaufdatum. Bewahren Sie den Originalkaufbeleg an einem sicheren Ort auf, da dieses Dokument als Nachweis des Kaufs erforderlich ist.

Alle Schäden oder Mängel, die bereits zum Zeitpunkt des Kaufs vorhanden sind, müssen unverzüglich nach dem Auspacken des Produkts gemeldet werden.

Sollte das Produkt innerhalb von 5 Jahren ab Kaufdatum einen Material- oder

Herstellungsfehler aufweisen, werden wir es – nach unserer Wahl – kostenlos für Sie reparieren oder ersetzen. Die Garantiezeit verlängert sich durch einen stattgegebenen Gewährleistungsanspruch nicht. Dies gilt auch für ersetzte und reparierte Teile.

Diese Garantie erlischt, wenn das Produkt beschädigt oder unsachgemäß verwendet oder gewartet wurde.

Die Garantie deckt Material- und Herstellungsfehler ab. Diese Garantie erstreckt sich weder auf Produktteile, die normalem Verschleiß unterliegen, und somit als Verschleißteile gelten (z. B. Batterien, Akkus, Schläuche, Farbpatronen), noch auf Schäden an zerbrechlichen Teilen, z. B. Schalter oder Teile aus Glas.

### ● Abwicklung im Garantiefall

Um eine schnelle Bearbeitung Ihres Anliegens zu gewährleisten, folgen Sie bitte den folgenden Hinweisen:

Bitte halten Sie für alle Anfragen den Kassenbon und die Artikelnummer (z. B. IAN 478291\_2410) als Nachweis für den Kauf bereit.

Die Artikelnummer entnehmen Sie bitte dem Typenschild am Produkt, einer Gravur am Produkt, dem Titelblatt Ihrer Anleitung (unten links) oder dem Aufkleber auf der Rück- oder Unterseite des Produktes.

Sollten Funktionsfehler oder sonstige Mängel auftreten kontaktieren Sie zunächst die nachfolgend benannte Serviceabteilung telefonisch oder per EMail.

Ein als defekt erfasstes Produkt können Sie dann unter Beifügung des Kaufbelegs (Kassenbon) und der Angabe, worin der Mangel besteht und wann er aufgetreten ist, für Sie portofrei an die Ihnen mitgeteilte Service Anschrift übersenden.

Auf parkside-diy.com können Sie diese und viele weitere Handbücher einsehen

und herunterladen. Mit diesem QR-Code gelangen Sie direkt auf parkside-diy.com. Wählen Sie Ihr Land aus, und suchen Sie über die Suchmaske nach den Bedienungsanleitungen. Mittels Eingabe der Artikelnummer (IAN) 478291\_2410 gelangen Sie zur Bedienungsanleitung für Ihren Artikel.



Batterieinforma- Nicht-Lithium-Batterie  
tionen: (nicht wiederaufladbar),  
4 x 1,5 V , Typ LR44

Mindesthaltbar- 04/26  
keitsdatum:

Hergestellt von  
Lidl Stiftung & Co. KG  
Stiftsbergstr. 1, 74167 Neckarsulm  
DEUTSCHLAND

E-Mail: [battery-service@lidl.com](mailto:battery-service@lidl.com)  
[www.lidl-service.com](http://www.lidl-service.com)

### ● Service

 **Service Deutschland**  
Tel.: 0800 5435 111  
E-Mail: [owim@lidl.de](mailto:owim@lidl.de)

 **Service Österreich**  
Tel.: 0800 292726  
E-Mail: [owim@lidl.at](mailto:owim@lidl.at)

 **Service Schweiz**  
Tel.: 0800562153  
E-Mail: [owim@lidl.ch](mailto:owim@lidl.ch)

