

AY11000

Stanowisko do przewijania dzieci i niemowląt.



- Stanowisko do przewijania dzieci i niemowląt powinno być zainstalowane przez wykwalifikowanego pracownika.
- Stanowisko zostało zaprojektowane do użytku dla dzieci, których waga nie przekracza 22kg.
- Ściana i metoda zamocowania powinny być wystarczająco solidne, aby utrzymać przewidziane obciążenie.

UWAGA!! PRODUCENT I DYSTRYBUTORZY NIE PONOSZĄ ODPOWIEDZIALNOŚCI ZA NIEPRAWIDŁOWO ZAINSTALOWANE URZĄDZENIE.

Przed instalacją:

1. Sprawdzić czy pudełko nie zostało uszkodzone podczas transportu.
2. Upewnić się, że zestaw zawiera wszystkie części:
 - 1 stanowisko do przewijania
 - 1 torebka z elementami do instalacji urządzenia.
3. Stanowisko należy zainstalować tak, aby nie przeszkadzało w ruchu.
4. Należy zostawić odpowiednio dużo miejsca z przodu urządzenia, aby zapewnić do niego dostęp.

Wymiary:

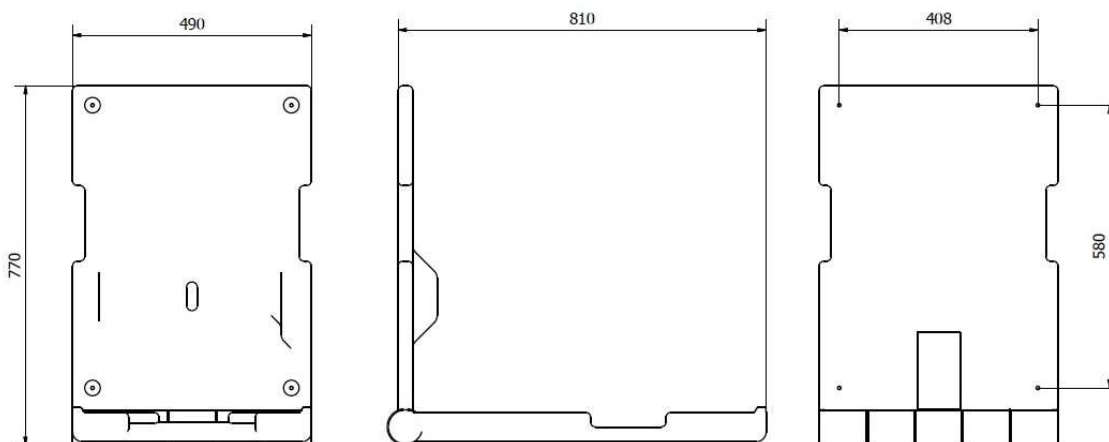

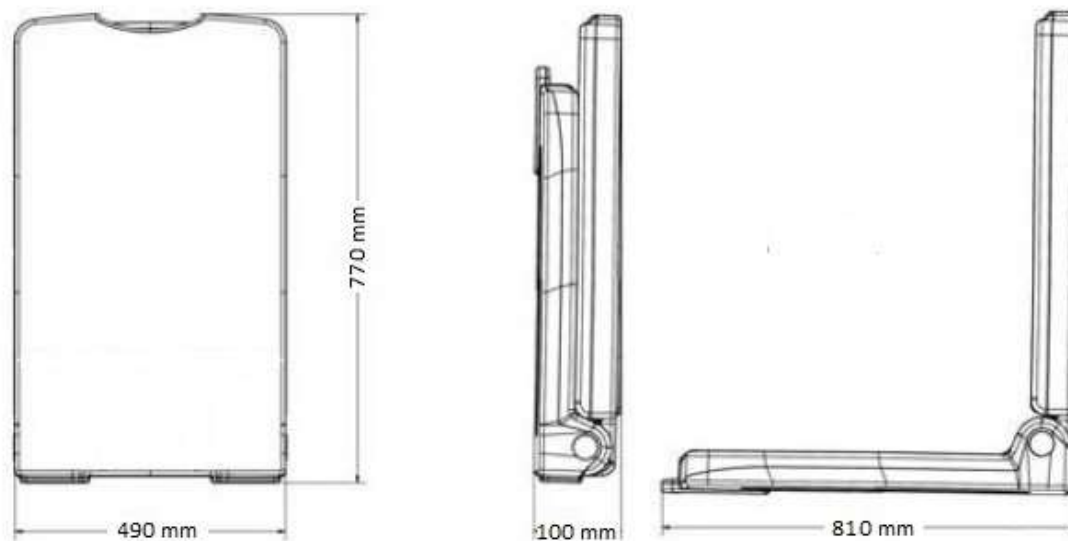

Montaż

UWAGA!! Przed przystąpieniem do montażu upewnij się iż ściana posiada odpowiednie wzmocnienie aby mogła utrzymać przewidziane obciążenie. Zalecana wysokość montażu przewijaka to 150cm. –wysokość mierzona od podłogi do górnej krawędzi złożonego przewijaka.

Montaż na ścianie kartonowo-gipsowej

Stelaż ściany powinien być odpowiednio wzmocniony tak aby w miejscach zamocowań występowały metalowe słupki/profile.

Do montażu należy użyć kotwiczki kolankowej (górne otwory) blachowkrętów (dolne otwory). Wywiercić otwory o średnicy 13mm w czterech punktach zamocowań, upewnić się iż otwory wchodzą w metalowe wzmocnienie ściany. Zainstalować kotwiczki kolankowe.

INSTALACJA KOTWICZKI KOLANKOWEJ

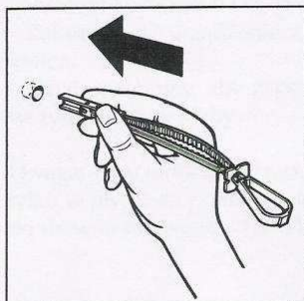

Wsunąć kotwiczkę w otwór.



Pociągnąć mocno za uchwyt. Przesunąć nakładkę w kierunku ściany.

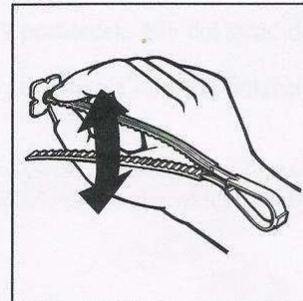

Rozdzielić paski.



Zainstalować przewijak za pomocą blachowkrętów i podkładek.

Montaż na ścianie murowanej

Do montażu użyć czterech kołków rozporowych 10x60 i kołkowkrętów (nie załączonych w zestawie) Wywiercić otwory w ścianie o średnicy 10mm wbić, kołki rozporowe, zainstalować przewijak za pomocą czterech kołkowkrętów i załączonych podkładek.

Testowanie i montaż końcowy:

Po zamontowaniu należy kilkakrotnie otworzyć i zamknąć urządzenie, umieścić ciężar 22 kg na otwartej części stanowiska i sprawdzić czy na ścianie nie powstają żadne pęknięcia. Następnie zainstalować zaślepki na śruby. Jeśli wszystko zostało wykonane zgodnie z instrukcją, stanowisko do przewijania jest bezpieczne i gotowe do użytku.

Konserwacja

Codziennie należy dokładnie wyczyścić urządzenie za pomocą ciepłej wody i delikatnego środka antybakteryjnego a następnie spłukać wodą i wytrzeć do sucha. Nie używać ściernych środków czyszczących. Okresowo sprawdzać dokręcenie śrub mocujących, oraz czy na ściennie nie występują żadne pęknięcia.

Użytkowanie:

Nigdy nie pozostawiaj dziecka bez opieki.

Maksymalne obciążenie 22 kg.

Nigdy nie używaj przewijaka jeżeli zachodzi podejrzenie, że urządzenie jest nieprawidłowo zamontowane lub uszkodzone.

Okresowo sprawdź dokręcenie śrub mocujących.