

Seria QUIET Mild Duo



Wentylatory osiowe, dwubiegowe o niskim poziomie hałasu i niskim zużyciu energii, do wentylacji wywiewnej o wydajności do 90 m³/h.

Zastosowanie

- Innowacyjne wentylatory wywiewne, w nowoczesnej stylistyce, zapewniające wysoki poziom komfortu, przeznaczone do wentylacji pomieszczeń mieszkalnych (łazienek, kuchni, węzłów sanitarnych itp.).
- Dwubiegowa wentylacja o wydajności do 90 m³/h.
- Stały tryb pracy z niską prędkością zapewnia ciągłą minimalną wymianę powietrza w pomieszczeniu.
- Przeznaczone do montażu z kanałami wentylacyjnymi Ø100 mm.

Obudowa

- Obudowa i wirnik wykonane są z wysokiej jakości tworzywa - ABS, odpornego na uszkodzenia mechaniczne oraz działanie promieni UV.
- Specjalnie zaprojektowana, aerodynamiczna forma wirnika o przepływie mieszanym zapewnia wysoki wydatek powietrza i niski poziom hałasu.
- Kompaktowa konstrukcja umożliwia montaż na ścianie i suficie.
- Króciec wylotowy pozwala wmontować wentylator w ciąg wentylacyjny lub przyłączyć do kanału wentylacyjnego Ø100 mm.

- Wentylator wyposażony jest w specjalnie zaprojektowany zawór zwrotny, zapobiegający cofaniu się powietrza i utracie ciepła w trybie bezczynności wentylatora.

- Króciec wylotowy wentylatora posiada specjalną strumienicę, która redukuje turbulencje strumienia powietrza, powoduje wzrost ciśnienia statycznego i przyczynia się do obniżenia poziomu hałasu.
- Wysoka klasa ochrony IP45 sprawia, że wentylator jest idealnym rozwiązaniem do wentylacji łazienek. Elektroniczne komponenty wentylatora są ukryte wewnątrz hermetycznych osłon.

Silnik

- Niezawodny silnik o niskim poborze mocy – 4,0 W.
- Łożyska nie wymagają konserwacji i zawierają wystarczającą ilość smaru na cały okres eksploatacji silnika (ponad 40 000 godzin nieprzerwanej pracy).
- Silnik zainstalowany jest na gumowych przekładkach antywibracyjnych pochłaniających drgania od silnika i gwarantujących cichą pracę wentylatora.
- Silnik posiada termiczne zabezpieczenie przed przegrzaniem.

Wersje i opcje wentylatora



Quiet Mild Duo V: wyposażony w wyłącznik sznurkowy.



Quiet Mild Duo T: wyposażony w timer (opóźnienie wyłączenia od 2 do 30 min) i zintegrowaną funkcję automatycznego włączania wentylacji w odstępach czasowych. Raz na 6, 14 i 24 godziny wentylator włącza się na 30 minut i pracuje na pierwszym biegu w celu przewietrzenia pomieszczenia. Po upływie ustawionego czasu wentylator wyłącza się automatycznie.



Quiet Mild Duo TH: wyposażony w timer (opóźnienie wyłączenia od 2 do 30 min) i czujnik wilgotności (próg zadziałania 60-90% wilgotności względnej).

Wentylatory Quiet 100 Mild Duo w wersji T i TH są wyposażone w zintegrowany wyłącznik czasowy, aby zapobiec zbędnym przełączeniom wentylatora podczas częstego użytkowania pomieszczenia np. łazienki. Wzrost poziomu wilgotności lub sygnał od włącznika zewnętrznego nie uruchamia wentylatora

natychmiast, lecz po odliczeniu ustawionego czasu (1 minuta).

Tryb pracy

Domyślnie wentylator pracuje stale na pierwszym biegu. W chwili zadziałania czujnika wilgotności lub włącznika, wentylator przełącza się na drugi bieg.

Sterowanie

Ręczne:

- Wentylator sterowany jest za pomocą pokojowego włącznika światła. Włącznik nie wchodzi w skład wyposażenia standardowego.
- Wentylator jest sterowany za pomocą wbudowanego włącznika sznurkowego „V”. Brak tej opcji w przypadku montażu sufitowego.
- Regulacja prędkości za pomocą regulatora tyrystorowego (RS-1-400) lub przełącznika obrotów (P2-1-300) możliwość podłączenia kliku wentylatorów do tego samego regulatora. Regulatorów prędkości nie należy podłączać do wentylatorów w wersji T i TH.

Automatyczne:

- Za pomocą timera „T”. Wbudowany timer umożliwia pracę wentylatora przez okres od 2 do 30 min na drugim biegu od momentu wyłączenia wentylatora).
- Za pomocą czujnika wilgotności i timera „TH”. Jeżeli wilgotność w pomieszczeniu przewyższy ustawioną na czujniku wartość 60-90%, wentylator automatycznie włączy się i będzie pracował na drugim biegu do momentu, kiedy wilgotność osiągnie wymagany poziom. Następnie wentylator będzie kontynuować pracę przez czas ustawiony na timerze, a potem powróci do trybu pracy na pierwszym biegu.
- Za pomocą sterownika wielofunkcyjnego BU-1-60. Sterownik ten sprzedawany jest oddzielnie.

Montaż

- Wentylator może być montowany bezpośrednio w szybie wentylacyjnym.
- W przypadku niewielkiej odległości od szybu wentylacyjnego można zastosować kanały elastyczne. Kanał elastyczny należy podłączyć do króćca wentylatora za pomocą opaski zaciskowej.
- Wentylator może być mocowany do ściany za pomocą wkrętów.

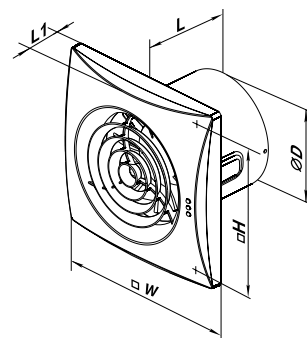

Wymiary wentylatorów

Model	Wymiary [mm]				
	ØD	W	H	L	L1
100 Quiet Mild Duo	99	158	136	81	26



str. 305



str. 312



BU-1-60

Akcesoria

Dane techniczne

Model	Prędkość	Częstotliwość [Hz]	Napięcie [V]	Pobór mocy [W]	Prąd [A]	Wydatek powietrza [m ³ /h]	Poziom ciśnienia akustycznego [dB(A)/3 m]	Waga [kg]	IP
100 Quiet Mild Duo	max.	50/60	230	7,5	0,052	90	25	0,55	IP 45
	min.			4	0,029	60	22		

Konstrukcja

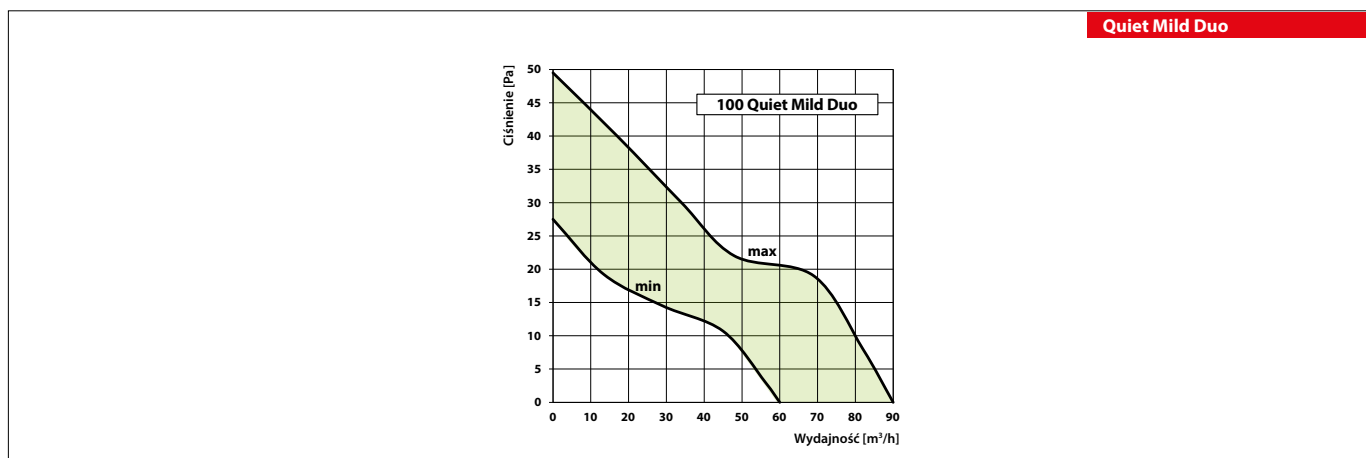
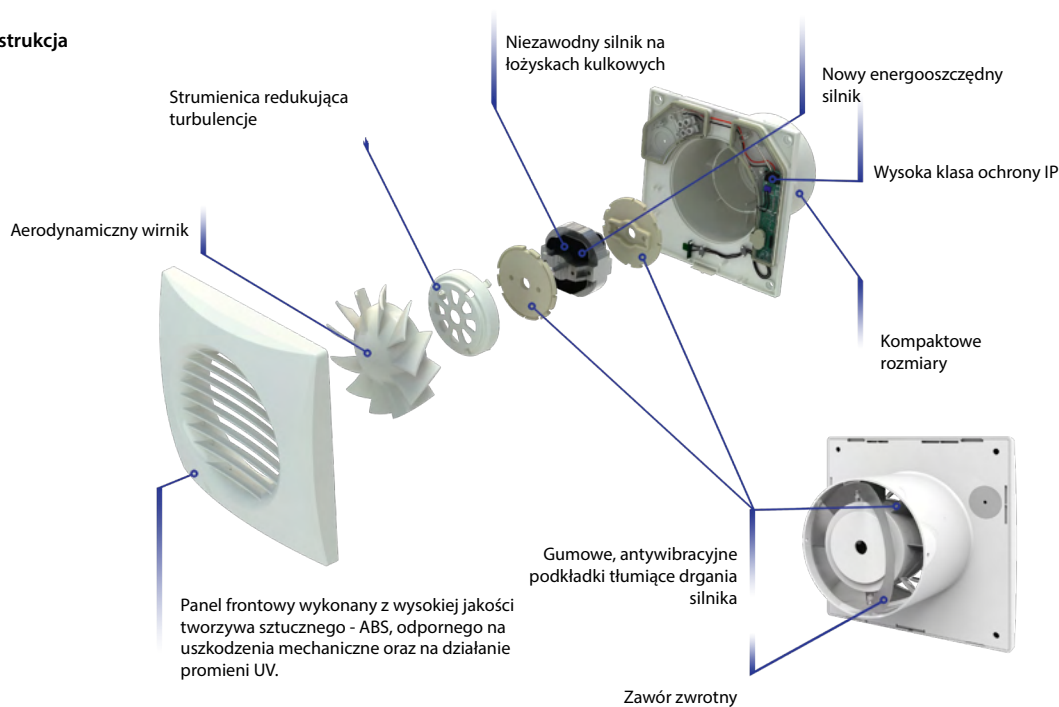

Certyfikaty



Wentylatory spełniają wymagania i normy w zakresie bezpieczeństwa i kompatybilności elektromagnetycznej.