

Karta katalogowa

Zawory elektromagnetyczne 2/2-drożne bezpośredniego działania

Typu EV210B



EV210B to uniwersalne 2/2-drożne zawory elektromagnetyczne bezpośredniego działania z przyłączami od G1/8" do G1".

Elektrozawory EV210B charakteryzują się wysoką odpornością i przepustowością oraz mogą być stosowane w trudnych i wymagających warunkach przemysłowych.

Funkcje i wersje:

- Do wody, oleju, sprężonego powietrza i innych podobnych mediów obojętnych
- Współczynnik Kv: 0–8 m³/h
- Ciśnienie różnicowe: 0–30 bar
- Temperatura medium: -30 do 140°C
- Temperatura otoczenia: maks. 80°C
- Stopień ochrony: do IP67
- Przyłącze: od G 1/8 do G 1
- DN 1.5–25
- Lepkość: maks. 50 cSt
- Zawory mogą być stosowane w instalacjach próżniowych (10 mbar)
- Funkcja NC (normalnie zamknięty) lub NO (normalnie otwarty)
- Wersja EV210B z mosiądzu do wody, oleju, sprężonego powietrza i podobnych mediów obojętnych
- Wersja EV210B ze stali nierdzewnej do cieczy i gazów neutralnych i agresywnych
- Dostępne wersje z gwintem NPT

Korpusy zaworów wykonane z miedzi, funkcja NC

Przył. ISO 228/1	Materiał uszczelnień	Gniazdo DN	Wartość k_v [m ³ /h]	Dopuszczalne ciśnienie różnicowe min. - maks. [bar] / typ cewki ²⁾							Temperatura medium min. - maks. [°C]	Numer katalogowy
				BA 9 [W AC]	BA 15 [W DC]	BD 15 [W AC]	BB 10 [W AC]	BB 18 [W DC]	BG 12 [W AC]	BG 20 [W DC]		
G 1/8	EPDM ¹⁾	1.5	0.08	0-30	0-30	0-30	0-30	0-30	0-30	0-30	-30-120	032U5701
	FKM	1.5	0.08	0-30	0-30	0-30	0-30	0-30	0-30	0-30	-10-100	032U5702
	FKM	2.0	0.15	0-30	0-20	0-30	0-30	0-30	0-30	0-30	-10-100	032U5704
	EPDM ¹⁾	3.0	0.30	0-15	0-9	0-24	0-20	0-13	0-30	0-25	-30-120	032U5705
	FKM	3.0	0.30	0-15	0-9	0-24	0-20	0-13	0-30	0-25	-10-100	032U5706
G 1/4	FKM	1.5	0.08	0-30	0-30	0-30	0-30	0-30	0-30	0-30	-10-100	032U3629
	EPDM ¹⁾	2.0	0.15	0-30	0-20	0-30	0-30	0-30	0-30	0-30	-30-120	032U5707
	FKM	2.0	0.15	0-30	0-20	0-30	0-30	0-30	0-30	0-30	-10-100	032U5708
	EPDM ¹⁾	3.0	0.30	0-15	0-9	0-24	0-20	0-13	0-30	0-25	-30-120	032U5709
	FKM	3.0	0.30	0-15	0-9	0-24	0-20	0-13	0-30	0-25	-10-100	032U5710
	EPDM ¹⁾	4.5	0.55	0-8	0-3.5	0-12	0-10	0-4.5	0-13	0-9	-30-120	032U3600
	FKM	4.5	0.55	0-8	0-3.5	0-12	0-10	0-4.5	0-13	0-9	-10-100	032U3601
	EPDM	6.0	0.70	0-2.5	0-1	0-3.3	0-4	0-2	0-6	0-4.5	-30-120	032U3602
	FKM	6.0	0.70	0-2.5	0-1	0-3.3	0-4	0-2	0-6	0-4.5	-10-100	032U3603
G 3/8	EPDM ¹⁾	3.0	0.30	0-15	0-9	0-24	0-20	0-13	0-30	0-25	-30-120	032U3642
	FKM	3.0	0.30	0-15	0-9	0-24	0-20	0-13	0-30	0-25	-10-100	032U3643
	EPDM ¹⁾	4.5	0.55	0-8	0-3.5	0-12	0-10	0-4.5	0-13	0-9	-30-120	032U3605
	FKM	4.5	0.55	0-8	0-3.5	0-12	0-10	0-4.5	0-13	0-9	-10-100	032U3606
	EPDM	6.0	0.70	0-2.5	0-1	0-3.3	0-4	0-2	0-6	0-4.5	-30-120	032U3607
	FKM	6.0	0.70	0-2.5	0-1	0-3.3	0-4	0-2	0-6	0-4.5	-10-100	032U3608
	EPDM	8.0	1.00	0-1.5	0-0.5	0-2	0-2	0-1.2	0-3	0-2.5	-30-120	032U3609
	FKM	8.0	1.00	0-1.5	0-0.5	0-2	0-2	0-1.2	0-3	0-2.5	-10-100	032U3610
	EPDM	10.0	1.50	0-0.8	0-0.3	0-1.1	0-1.2	0-0.6	0-1.6	0-1.3	-30-120	032U3611
	FKM	10.0	1.50	0-0.8	0-0.3	0-1.1	0-1.2	0-0.6	0-1.6	0-1.3	-10-100	032U3612
	EPDM	15.0	2.50	0-0.25	-	0-0.4	0-0.3	0-0.15	0-0.45	0-0.4	-30-120	032U3613
FKM	15.0	2.50	0-0.25	-	0-0.4	0-0.3	0-0.15	0-0.45	0-0.4	-10-100	032U3614	
G 1/2	EPDM	8.0	1.00	0-1.5	0-0.5	0-2	0-2	0-1.2	0-3	0-2.5	-30-120	032U3615
	FKM	8.0	1.00	0-1.5	0-0.5	0-2	0-2	0-1.2	0-3	0-2.5	-10-100	032U3616
	EPDM	10.0	1.50	0-0.8	0-0.3	0-1.1	0-1.2	0-0.6	0-1.6	0-1.3	-30-120	032U3617
	FKM	10.0	1.50	0-0.8	0-0.3	0-1.1	0-1.2	0-0.6	0-1.6	0-1.3	-10-100	032U3618
	EPDM	15.0	2.85	0-0.25	-	0-0.4	0-0.3	0-0.15	0-0.45	0-0.4	-30-120	032U3619
	FKM	15.0	2.85	0-0.25	-	0-0.4	0-0.3	0-0.15	0-0.45	0-0.4	-10-100	032U3620
G 3/4	EPDM	20.0	4.50	-	-	-	0-0.28	0-0.12	0-0.4	0-0.35	-30-120	032U3621
	FKM	20.0	4.50	-	-	-	0-0.28	0-0.12	0-0.4	0-0.35	-10-100	032U3622
G 1	EPDM	25.0	8.00	-	-	-	0-0.25	0-0.09	0-0.35	0-0.2	-30-120	032U3623
	FKM	25.0	8.00	-	-	-	0-0.25	0-0.09	0-0.35	0-0.2	-10-100	032U3624

¹⁾ Uszczelnienie także do pary niskociśnieniowej 140 °C / 3.6 bar - gniazdo DN 1.5-4.5.

Para niskociśnieniowa: DN 1.5 - 3 należy stosować cewkę typu BB lub BG.
DN 4.5 należy stosować cewkę typu BG.

²⁾ Zawory mogą być stosowane w instalacjach próżniowych - w zależności od aplikacji do próżni 99% (10 mbar).

Karta katalogowa | Zawory elektromagnetyczne 2/2-drożne bezpośredniego działania, Typu EV210B

Dane techniczne, EV210B NC



Typ	EV210B 1.5 – EV210B 2	EV210B 3 – EV210B 4.5	EV210B 6	EV210B 8 – EV210B 10	EV210B 15	EV210B 20	EV210B 25
Czas otwierania [ms] ¹⁾	10	20	20	20	30	40	40
Czas zamykania [ms] ¹⁾	20	20	20	30	50	50	70
Maks. ciśnienie testowe [bar]	52.5	52.5	37.5	37.5	24	24	24

¹⁾ Podane czasy są orientacyjne i odnoszą się do wody. Dokładne czasy otwierania i zamykania zależą od wartości ciśnienia.

Montaż	Polożenie dowolne - w celu przeciwdziałaniu osadzeniu się zanieczyszczeń zalecamy montaż w pozycji poziomej z cewką skierowaną ku górze		
Szczelność	Wewnętrzna: lepsza niż 8.3 x 10 ⁻² mbar l/s (5 cm ³ powietrza na minutę) Zewnętrzna: lepsza niż 1 x 10 ⁻² mbar l/s (100% H ₂)		
Temperatura otoczenia	Maks. 80 °C (w zależności od typu cewki)		
Lepkość	Maks. 50 cSt		
Materiały	Korpus zaworu	Mosiądz	Nr W 2.0402
	Zwora	Stal nierdzewna	Nr W 1.4105/AISI 430FR
	Tuleja zwory	Stal nierdzewna	Nr W 1.4306/AISI 304L
	Ogranicznik zwory	Stal nierdzewna	Nr W 1.4105/AISI 430FR
	Sprężyny	Stal nierdzewna	Nr W 1.4306/AISI 301
	Materiał uszczelnień: Patrz dane konkretnego zaworu		

Wymiary i masa

Typ	Masa zaworu bez cewki [kg]	L [mm]	B [mm]	B ₁ [mm]			H ₁ [mm]	H [mm]
				z cewką BA / BD	z cewką BB / BE	z cewką BG		
EV210B 1.5 / EV210B 2B, NC	0.15	35	34	32	46	67	12	70
EV210B 3 / EV210B 4.5, NC	0.20	38	34	32	46	67	11	70
EV210B 6B, NC	0.22	46	34	32	46	67	16	73
EV210B 8 / EV210B 10B, NC	0.29	49	34	32	46	67	16	73
EV210B 15B, NC	0.45	58	53	32	46	67	13	93
EV210B 20B, NC	1.10	90	58	32	46	67	18	92
EV210B 25B, NC	1.10	90	58	32	46	67	23	96

Wymiary

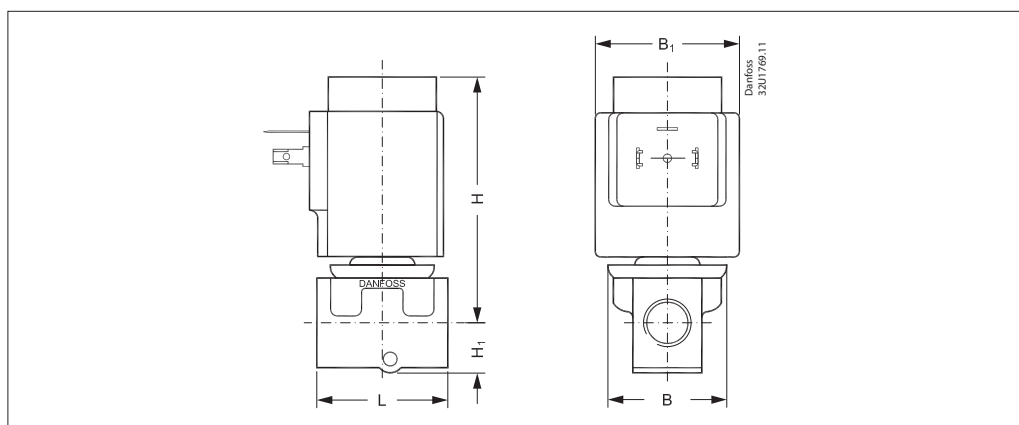

Karta katalogowa | Zawory elektromagnetyczne 2/2-drożne bezpośredniego działania, Typu EV210B

Korpusy zaworów wykonane z mosiądzu, funkcja NO



Przył. ISO 228/1	Materiał uszczelnień	Gniazdo DN	Wartość k_v [m ³ /h]	Dopuszczalne ciśnienie różnicowe min. – maks. [bar]/typ cewki ²⁾							Temperatura medium min. - maks. [°C]	Numer katalogowy
				BA 9 [W AC]	BA 15 [W DC]	BD 15 [W AC]	BB 10 [W AC]	BB 18 [W DC]	BG 12 [W AC]	BG 20 [W DC]		
G 1/8	EPDM ¹⁾	1.5	0.08	0 – 30	0 – 30	0 – 30	0 – 30	0 – 30	0 – 30	0 – 30	-30 – 120	032U3630
	FKM	1.5	0.08	0 – 30	0 – 30	0 – 30	0 – 30	0 – 30	0 – 30	0 – 30	-10 – 100	032U3631
	EPDM ¹⁾	2.0	0.15	0 – 12	0 – 12	0 – 12	0 – 12	0 – 12	0 – 12	0 – 12	-30 – 120	032U3632
	FKM	2.0	0.15	0 – 12	0 – 12	0 – 12	0 – 12	0 – 12	0 – 12	0 – 12	-10 – 100	032U3633
G 1/4	EPDM ¹⁾	2.0	0.15	0 – 12	0 – 12	0 – 12	0 – 12	0 – 12	0 – 12	0 – 12	-30 – 120	032U3636
	FKM	2.0	0.15	0 – 12	0 – 12	0 – 12	0 – 12	0 – 12	0 – 12	0 – 12	-10 – 100	032U3637
	EPDM ¹⁾	3.0	0.3	0 – 5	0 – 5	0 – 5	0 – 5	0 – 5	0 – 5	0 – 5	-30 – 120	032U3638
	FKM	3.0	0.3	0 – 5	0 – 5	0 – 5	0 – 5	0 – 5	0 – 5	0 – 5	-10 – 100	032U3639
	EPDM ¹⁾	4.5	0.55	0 – 2	0 – 2	0 – 2	0 – 2	0 – 2	0 – 2	0 – 2	-30 – 120	032U3640
	FKM	4.5	0.55	0 – 2	0 – 2	0 – 2	0 – 2	0 – 2	0 – 2	0 – 2	-10 – 100	032U3641

¹⁾ Uszczelnienie także do pary niskociśnieniowej 140 °C / 3.6 bar - gniazdo DN 1.5–4.5.

Para niskociśnieniowa: DN 1.5 – 3 należy stosować cewkę typu BB lub BG.

DN 4.5 należy stosować cewkę typu BG.

²⁾ Zawory mogą być stosowane w instalacjach próżniowych - w zależności od aplikacji do próżni 99% (10 mbar).

Dane techniczne, EV210B NO

Typ	EV210B 1.5 – EV210B 4.5
Czas otwierania [ms] ¹⁾	20
Czas zamykania [ms] ¹⁾	20

¹⁾ Podane czasy są orientacyjne i odnoszą się do wody. Dokładne czasy otwierania i zamykania zależą od wartości ciśnienia.

Montaż	Położenie dowolne - w celu przeciwdziałaniu osadzeniu się zanieczyszczeń zalecamy montaż w pozycji poziomej z cewką skierowaną ku górze		
Maks. ciśnienie testowe	50 bar		
Szczelność	Wewnętrzna: lepsza niż 8.3 x 10 ⁻² mbar l / s (5 cm ³ powietrza na minutę) Zewnętrzna: lepsza niż 1 x 10 ⁻³ mbar l / s (100% H ₂)		
Temperatura otoczenia	Maks. 80°C (w zależności od typu cewki)		
Lepkość	Maks. 50 cSt		
Materiały	Korpus zaworu	Mosiądz	Nr W 2.0402
	Zwora	Stal nierdzewna	Nr W 1.4105/AISI 430FR
	Tuleja zwory	Stal nierdzewna	Nr W 1.4306/AISI 304L
	Ogranicznik zwory	Stal nierdzewna	Nr W 1.4105/AISI 430FR
	Sprężyny	Stal nierdzewna	Nr W 1.4310/AISI 301
	Materiał uszczelnień	Patrz dane konkretnego zaworu	

Wymiary i masa

Typ	Masa zaworu bez cewki [kg]	L [mm]	B [mm]	B ₁ [mm]			H ₁ [mm]	H [mm]
				z cewką BA / BD	z cewką BB / BE	z cewką BG		
EV210B 1.5 / EV210B 2B, NO	0.15	35	34	32	46	67	12	70
EV210B 3 / EV210B 4.5, NO	0.20	38	34	32	46	67	11	70

Wymiary

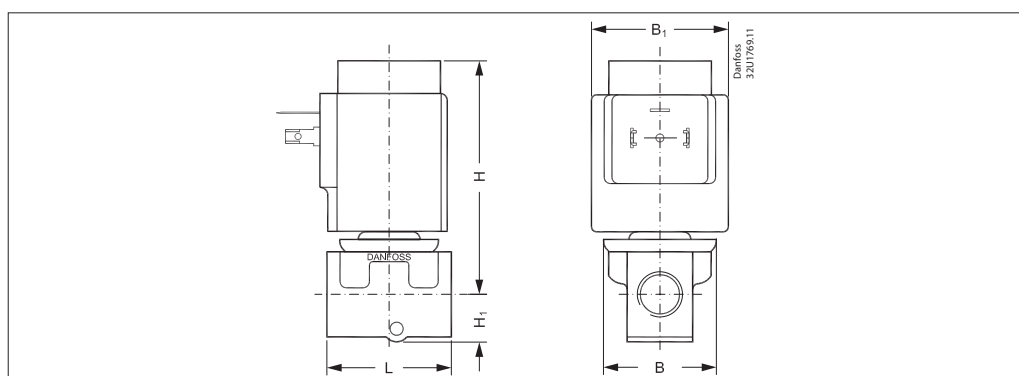

Karta katalogowa | Zawory elektromagnetyczne 2/2-drożne bezpośredniego działania, Typu EV210B
Korpusy zaworów wykonane ze stali nierdzewnej, funkcja NC

Przył. ISO 228/1	Materiał uszczelnień	Gniazdo DN	Wartość k_v [m ³ /h]	Dopuszczalne ciśnienie różnicowe min. - maks. [bar]							Temperatura medium min. - maks. [°C]	Numer katalogowy
				BA 9 [W AC]	BA 15 [W DC]	BD 15 [W AC]	BB 10 [W AC]	BB 18 [W DC]	BG 12 [W AC]	BG 20 [W DC]		
G 1/8	EPDM ¹⁾	2	0.15	0 – 30	0 – 20	0 – 30	0 – 30	0 – 30	0 – 30	0 – 30	-30 – 120	032U3647
	EPDM ¹⁾	3	0.30	0 – 15	0 – 9	0 – 24	0 – 20	0 – 13	0 – 30	0 – 25	-30 – 120	032U3649
	EPDM ¹⁾	4.5	0.55	0 – 8	0 – 3.5	0 – 12	0 – 10	0 – 4.5	0 – 13	0 – 9	-30 – 120	032U3655
G 1/4	EPDM ¹⁾	2	0.15	0 – 30	0 – 20	0 – 30	0 – 30	0 – 30	0 – 30	0 – 30	-30 – 120	032U3651
	EPDM ¹⁾	3	0.30	0 – 15	0 – 9	0 – 24	0 – 20	0 – 13	0 – 30	0 – 25	-30 – 120	032U3653

¹⁾ Uszczelnienie także do pary niskociśnieniowej 140 °C / 3.6 bar - gniazdo DN 1.5–4.5.
Para niskociśnieniowa: DN 1.5 – 3 należy stosować cewkę typu BB lub BG.
DN 4.5 należy stosować cewkę typu BG.

Dane techniczne, EV210B, stal nierdzewna

Typ	EV210B 2 – EV210B 4.5
Czas otwierania [ms] ¹⁾	20
Czas zamykania [ms] ¹⁾	20

¹⁾ Podane czasy są orientacyjne i odnoszą się do wody. Dokładne czasy otwierania i zamykania zależą od wartości ciśnienia.

Montaż	Położenie dowolne - w celu przeciwdziałaniu osadzaniu się zanieczyszczeń zalecamy montaż w pozycji poziomej z cewką skierowaną ku górze		
Maks. ciśnienie testowe	50 bar		
Szczelność	Wewnętrzna: lepsza niż 8.3 x 10 — 2 mbar l / s (5 cm ³ powietrza na minutę) Zewnętrzna: lepsza niż 1 x 10 — 3 mbar l / s (100% H ₂)		
Temperatura otoczenia	Maks. 80°C (w zależności od typu cewki)		
Lepkość	Maks. 50 cSt		
Materiały	Korpus zaworu	Stal nierdzewna	Nr W 1.4404/AISI 316L
	Zwora	Stal nierdzewna	Nr W 1.4105/AISI 430FR
	Tuleja zwory	Stal nierdzewna	Nr W 1.4306/AISI 304L
	Ogranicznik zwory	Stal nierdzewna	Nr W 1.4105/AISI 430FR
	Sprężyny	Stal nierdzewna	Nr W 1.4310/AISI 301
	Materiał uszczelnień	Patrz dane konkretnego zaworu	

Wymiary i masa

Typ	Masa zaworu bez cewki [kg]	L [mm]	B [mm]	B ₁ [mm]			H ₁ [mm]	H [mm]
				z cewką BA / BD	z cewką BB / BE	z cewką BG		
EV210B 2 / EV210B 3 / EV210B 4.5, NC	0.25	35	35	32	46	67	11.5	75

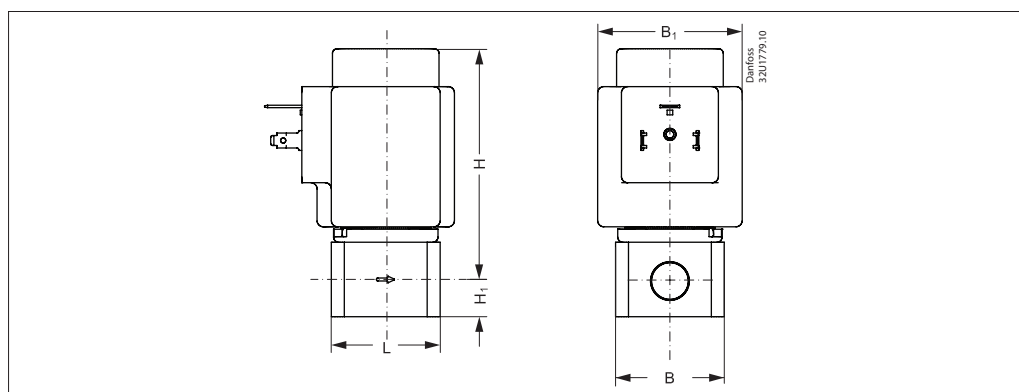
Wymiary

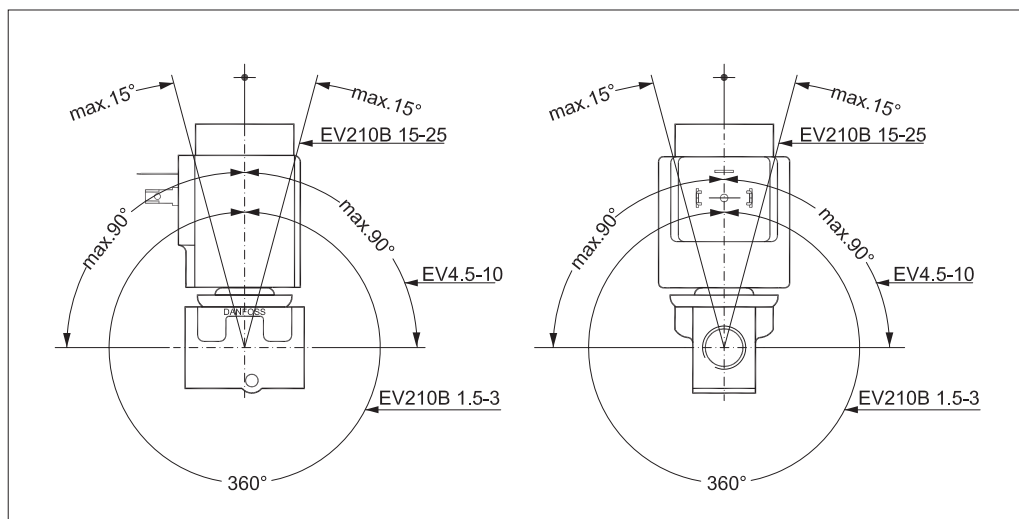
Kąt montażu

Cewki do zaworów EV210B

Cewka	Typ cewki, montaż	Moc	Stopień ochrony	Charakterystyka
	BA/BD, przykręcana	9 W AC 15 W DC	Styki płaskie IP00 zgodnie z DIN 43650-A	IP65 z wtykiem o numerze 042N0156
	BB, clip-on (zatrzask)	10 W AC 18 W DC	Styki płaskie IP00 zgodnie z DIN 43650-A	IP65 z wtykiem o numerze 042N0156
	BE, clip-on (zatrzask)	10 W AC 18 W DC	IP67	Z puszką przyłączeniową
	BG, clip-on (zatrzask)	12 W AC 20 W DC	IP67	Z puszką przyłączeniową

**Akcesoria:
wtyk do cewek**

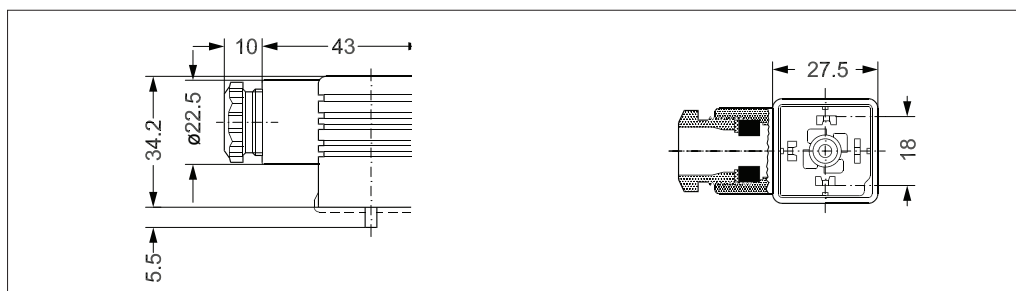
Typ	Numer katalogowy
Wtyk GDM 2011 (szary) zgodny z DIN 43650-A PG11 do cewek BA, BD, BB	042N0156



**Uniwersalny timer elektro-
niczny typu ET20M**

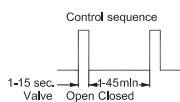

Zastosowanie	Napięcie zasilające [V AC]	Do cewek typu	Temperatura otoczenia [°C]	Numer katalogowy
Ustawialny czas przerwy od 1 do 45 minut z ustawialnym czasem pracy od 1 do 15 sekund (otwarcie zaworu). Przycisk „test button” do ręcznego sterowania otwarciem zaworu. Przyłącze elektryczne DIN 43650 A/EN 175 301-803-A	24 – 240	BA, BD, BB	-10 – 50	042N0185

- Dwa pokręta regulacyjne
- Niewielkie rozmiary i masa
- Ustawialny czas przerwy: od 1 do 45 min
- Ustawialny czas pracy: od 1 do 15 s (otwarcie zaworu)
- Dla cewek o napięciu od 24 do 240 V AC
- Wskaźniki pracy w postaci diod LED
- Przycisk „test button” do ręcznego sterowania otwarciem zaworu

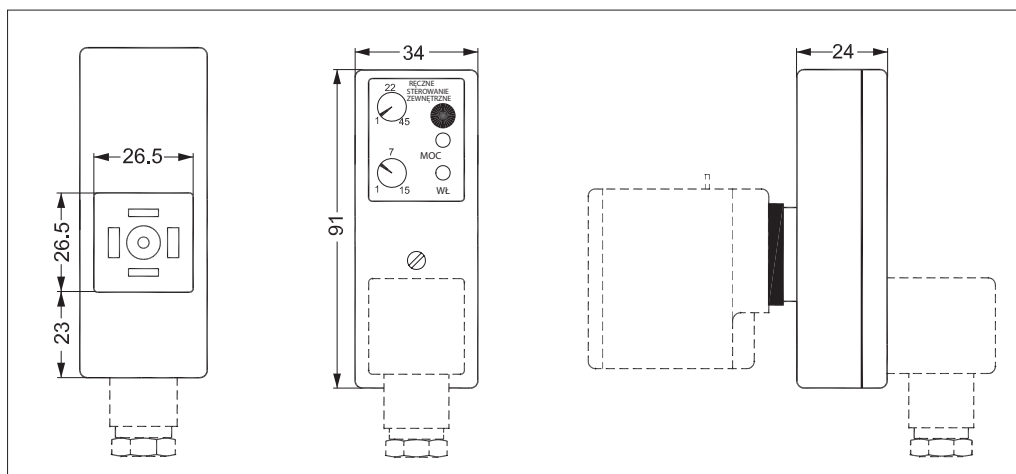
Dane techniczne

Typ	ET 20 M
Napięcie zasilające	24–240 V AC /50/60 Hz
Moc znamionowa	Maks. 20 W
Stopień ochrony	IP 00, IP 65 z wtykiem do cewek
Podłączenie elektryczne	Złącze DIN (DIN 43650-A)
Temperatura pracy	-10 do 50°C
Zasada działania	Po załączeniu: pozycja Praca „on”
Ustawialny czas przerwy	1–45 min
Ustawialny czas włączenia	1–15 s
Masa	0.084 kg

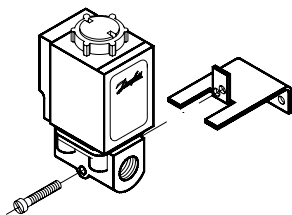
Wymiary

Uchwyt montażowy

Opis	Numer katalogowy
Uchwyty montażowy	032U1040

Zastosowanie: EV210B 1.5–4.5B

Zestaw z membraną izolującą do EV210B 1.5–4.5 NC

Materiał uszczelnień	Temperatura medium	Numer katalogowy
	[C°]	
EPDM	-20 - 50	042U1009
FKM	0 - 50	042U1010

Konstrukcja membrany izolacyjnej zabezpiecza przed przedostaniem się cieczy do zwory. Dzięki temu zawór jest odporny na ciecze agresywne, nieczystości zawarte w cieczach i osady wapienne.

W zestawie znajduje się:

- Kompletny zespół izolujący
- O-ring
- 4 śruby
- Podkładka i nakrętka do mocowania cewki

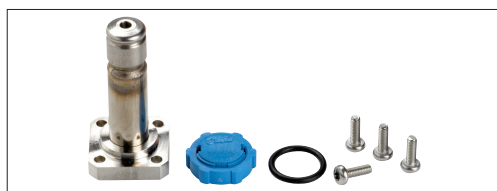
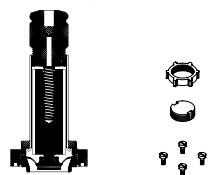
Zestaw części zamiennych, funkcja NC

Typ zaworu	Materiał uszczelnień	Numer katalogowy
EV210B 1.5, 2, 3, 4.5	FKM	032U2003
	EPDM	032U2004
EV210B 6, 8, 10	FKM	032U2011
	EPDM	032U2006
EV210B 15	FKM	032U2012
	EPDM	032U2013
EV210B 20	FKM	032U2014
	EPDM	032U2017
EV210B 25	FKM	032U2018
	EPDM	032U2019

W zestawie znajduje się:

- Podkładka i nakrętka do mocowania cewki
- Zwora z płytką zaworu i sprężyną
- O-ring

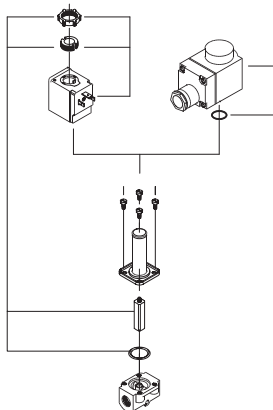
Zestaw części zamiennych, funkcja NO

Typ zaworu	Materiał uszczelnień	Numer katalogowy
EV210B 1.5, 2, 3, 4.5	FKM	032U2004
	EPDM	032U2005

W zestawie znajduje się:

- Tuleja zwory
- 2 uszczelki O-ring

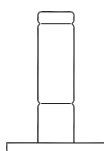

**Zasada działania,
funkcja NC**
Brak napięcia na cewce (zawór zamknięty):

Po odłączeniu napięcia od cewki (5), w wyniku działania sprężyny (1) wspomaganą dodatkowo ciśnieniem medium, zwora (2) znajduje się w dolnym położeniu a zamontowana do niej na trwale płytka (3), jest dociskana do gniazda zaworu (4) powodując całkowite zamknięcie przepływu. Zawór pozostanie w stanie zamkniętym tak długo, jak do cewki nie będzie podłączone napięcie elektryczne.

Napięcie podane na cewkę (zawór otwarty):

Podłączenie napięcia do cewki (5) powoduje uniesienie się zwora (2), odciążenie płytki zaworu (3) od gniazda (4) i w konsekwencji pełne otwarcie przepływu. Zawór będzie w pełni otwarty tak długo, jak do cewki będzie podłączone napięcie.

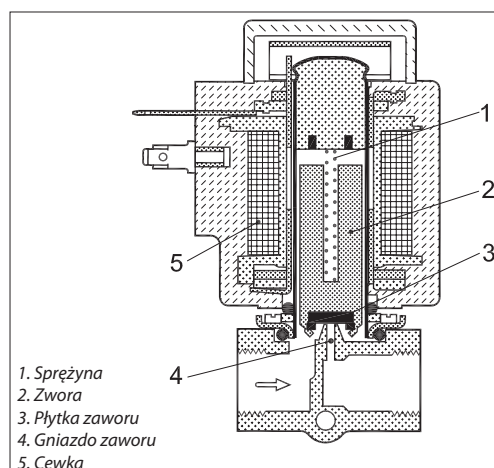
**Zasada działania,
funkcja NO**
Brak napięcia na cewce (zawór otwarty):

Po odłączeniu napięcia od cewki (8), sprężyna otwierająca (2) unosi trzpień (3) wraz z płytką zaworu (4) – powoduje to całkowite otwarcie zaworu. Zawór pozostanie w pozycji otwartej tak długo, jak do cewki nie będzie podłączone napięcie elektryczne.

Napięcie podane na cewkę (zawór zamknięty):

Kiedy napięcie jest podłączone do cewki (8), pole magnetyczne ściąga w dół zworę (1) dociskając ją do elementu stałego (7). Sprężyna zamykająca dociska płytkę zaworu (4) zamontowaną na trzpieniu (3) do gniazda zaworu (5) całkowicie zamykając przepływ. Zawór pozostanie w pozycji zamkniętej tak długo, jak do cewki będzie podłączone napięcie.

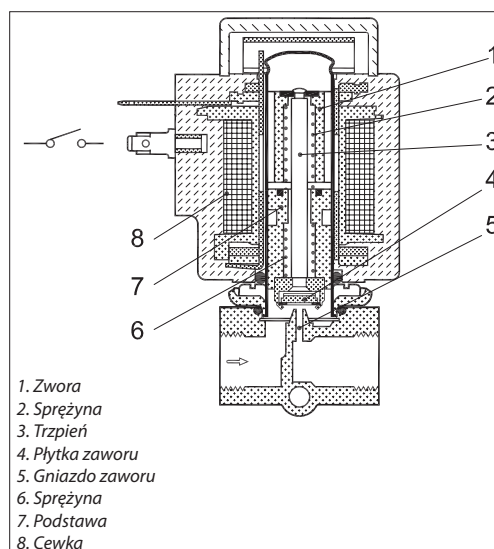

Wykresy przepustowości

Woda o niskim ciśnieniu
 Przykład — przepływ dla EV210B 1.5B
 przy ciśnieniu różnicowym 10 mbar
 wynosi ok. 0.08 l / min

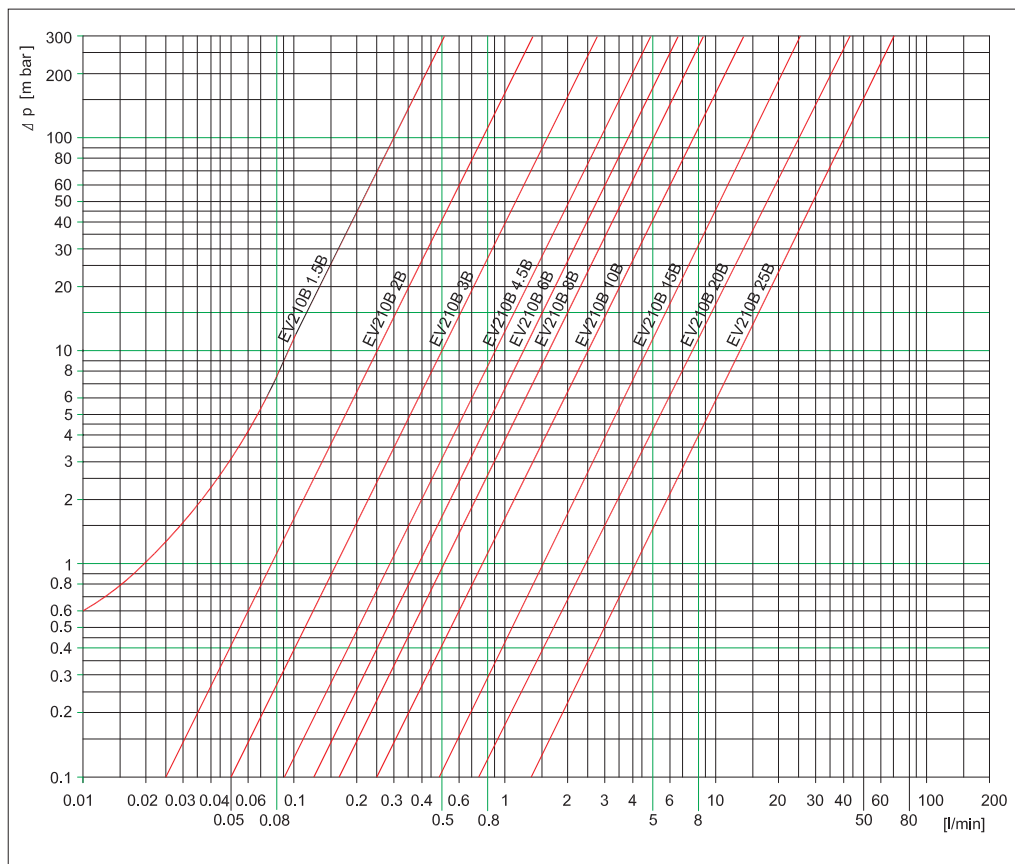

Woda o wysokim ciśnieniu
 Przykład — przepływ dla EV210B 3B
 przy ciśnieniu różnicowym 0.5 bar
 wynosi ok. 0.21 m³ / h

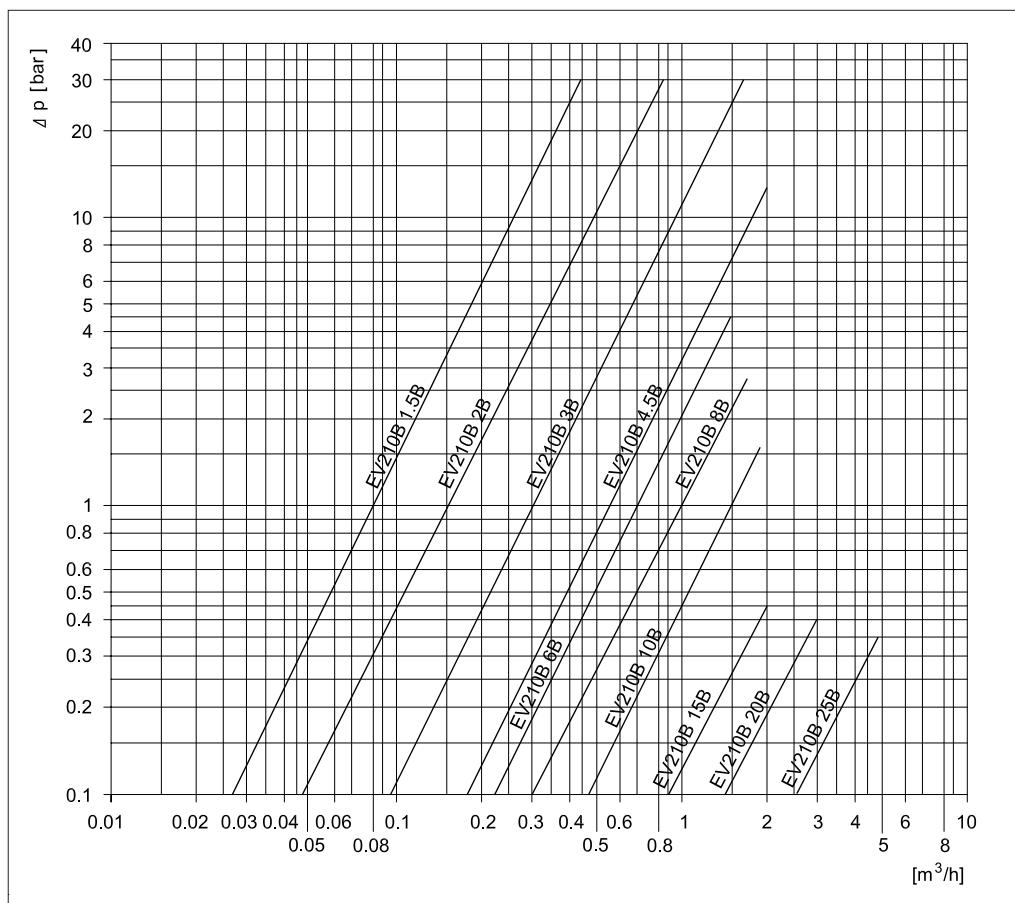

Powietrze o niskim ciśnieniu
Przykład — przepływ dla EV210B 15B
przy ciśnieniu różnicowym 17 mbar
wynosi ok. 10 Nm³/h

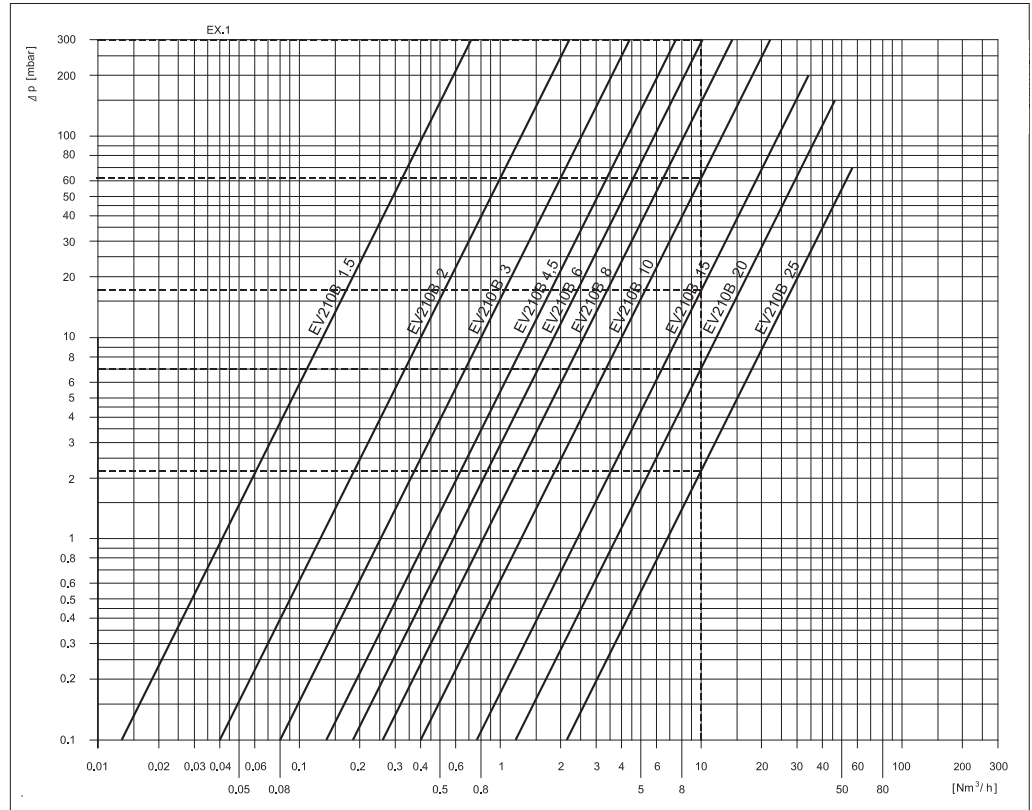

Powietrze o wysokim ciśnieniu
Przykład — przepływ dla EV210B 2B
przy ciśnieniu na wlocie (p₁) 5 bar i
ciśnieniu na wylocie (p₂) 3.25 bar
wynosi ok. 9 Nm³/h

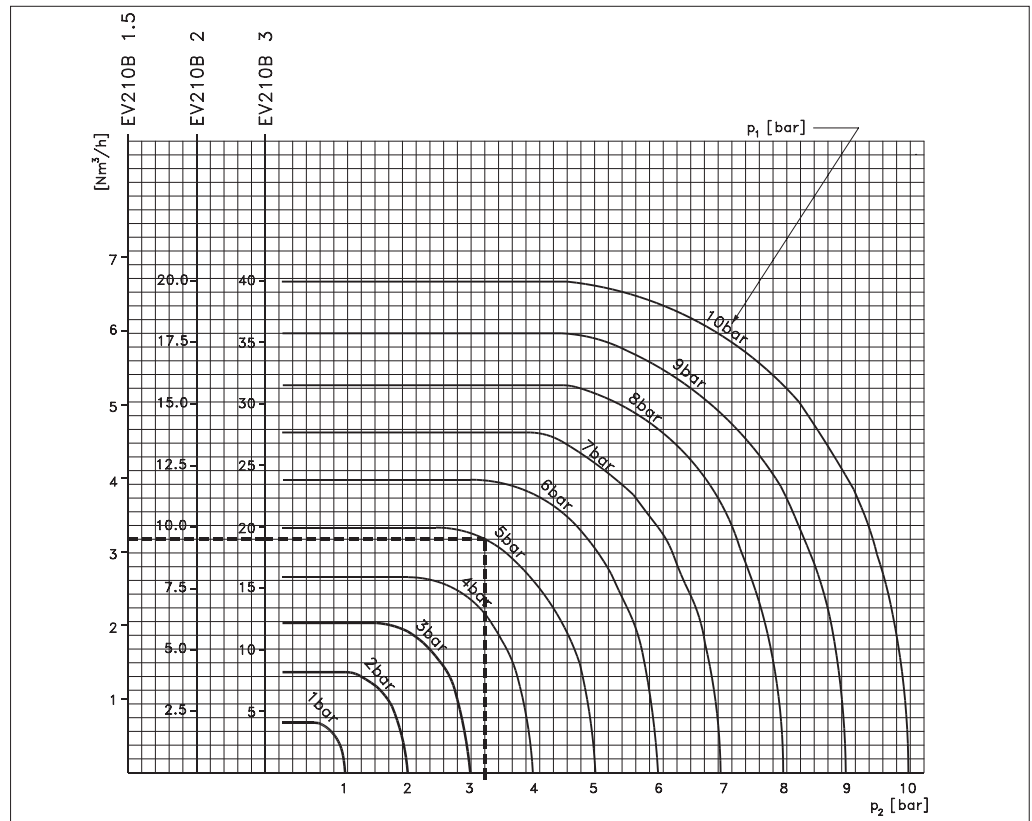

Danfoss nie ponosi odpowiedzialności za możliwe błędy drukarskie w katalogach, broszurach i innych materiałach drukowanych. Dane techniczne zawarte w broszurze mogą ulec zmianie bez wcześniejszego uprzedzenia, jako efekt stałych ulepszeń i modyfikacji naszych urządzeń. Wszystkie znaki towarowe w tym materiale są własnością odpowiednich spółek. Danfoss, logotyp Danfoss są znakami towarowymi Danfoss A/S. Wszystkie prawa zastrzeżone.